

Clients légers Dell Wyse 3040

Guide de l'utilisateur

Remarques, précautions et avertissements

 **REMARQUE** : Une REMARQUE indique des informations importantes qui peuvent vous aider à mieux utiliser votre produit.

 **PRÉCAUTION** : ATTENTION vous avertit d'un risque de dommage matériel ou de perte de données et vous indique comment éviter le problème.

 **AVERTISSEMENT** : Un AVERTISSEMENT signale un risque d'endommagement du matériel, de blessure corporelle, voire de décès.

Table des matières

Chapitre 1: Bienvenue dans le client léger Dell Wyse 3040.....	5
À propos de ce guide.....	5
Références externes Dell Wyse.....	5
Chapitre 2: Installation matérielle de Wyse 3040 thin client.....	6
Chapitre 3: Client léger Wyse 3040 sur ThinOS.....	7
Ouverture de session sur le client léger Wyse 3040 exécutant Wyse ThinOS.....	7
Configuration des paramètres d'affichage double tête dans Dell Wyse ThinOS.....	7
Configuration des paramètres réseau sous Dell Wyse ThinOS.....	9
Configuration des paramètres généraux.....	9
Configuration des paramètres des options DHCP.....	11
Configuration des paramètres ENET.....	11
Configuration des paramètres WLAN.....	13
Configuration des paramètres des périphériques sous Wyse ThinOS.....	13
Configuration des paramètres du clavier.....	13
Configuration des paramètres de la souris.....	14
Configuration des paramètres de la caméra.....	15
Configuration des paramètres de l'imprimante.....	15
État d'alimentation.....	24
Configuration du broker sous Dell Wyse ThinOS.....	25
Configuration des paramètres WDA sur Dell Wyse ThinOS.....	26
Chapitre 4: Wyse 3040 thin client sur ThinLinux.....	30
Accès aux paramètres du BIOS du client léger sous Wyse ThinLinux.....	30
Ouverture d'une session sur le client léger Wyse 3040 exécutant ThinLinux.....	30
Configuration de l'affichage sur Dell Wyse ThinLinux.....	31
Configuration des paramètres réseau sous Dell Wyse ThinLinux.....	32
Configuration des paramètres Wi-Fi.....	32
Configuration des paramètres de connexion du réseau filaire.....	34
Configuration des paramètres de proxy du réseau.....	36
Ajout d'une connexion réseau.....	37
Configuration des paramètres des périphériques sous Wyse ThinLinux.....	39
Définition des préférences du clavier.....	40
Définition des préférences de la souris.....	40
Configuration des paramètres d'imprimante.....	41
Configuration des paramètres sonores.....	42
État d'alimentation.....	44
Configuration des connexions en local sur Dell Wyse ThinLinux.....	44
Configuration et gestion des connexions Citrix.....	45
Configuration et gestion des connexions VMware.....	45
Configuration des paramètres WDA sur Dell Wyse ThinLinux.....	49
Chapitre 5: Composants principaux de votre système.....	51

Chapitre 6: Retrait et installation de composants.....	52
Avant d'intervenir sur le client léger.....	52
Après l'intervention sur votre client léger.....	52
Instructions relatives à la sécurité.....	52
Outils recommandés.....	58
Démontage et remontage.....	58
Retrait du capot du châssis.....	58
Retrait de la carte WLAN.....	59
Retrait de l'assemblage de la carte à circuits imprimés.....	60
Retrait de la pile bouton.....	61
Démontage du dissipateur de chaleur ou du module thermique.....	62
Joint EMI.....	63
 Chapitre 7: Caractéristiques du système.....	 66
 Chapitre 8: Gestion thermique sur le client léger Wyse 3040.....	 68
 Chapitre 9: Présentation du BIOS.....	 69
Accès aux paramètres BIOS du client léger.....	69
Présentation de la configuration du système.....	70
Séquence de démarrage.....	70
Touches de navigation.....	70
Options générales de l'écran.....	71
Options de l'écran de configuration du système.....	71
Options de l'écran de sécurité.....	72
Options de l'écran du démarrage sécurisé.....	72
Options de l'écran Performance.....	73
Power Management screen options.....	73
Options de l'écran Comportement POST.....	74
Options de l'écran de prise en charge de la virtualisation.....	74
Options de l'écran de maintenance.....	75
Option de l'écran des journaux système.....	75
Mise à jour du BIOS.....	75
 Chapitre 10: Dépannage du système.....	 77
Comportement des états d'alimentation et des voyants.....	77
Codes du voyant d'alimentation de diagnostic.....	77
Code d'erreur de la LED d'alimentation.....	78

Bienvenue dans le client léger Dell Wyse 3040

Le client léger Dell Wyse 3040 est une plate-forme de client léger de base, économique. Ces clients légers possèdent un processeur x86, qui permet d'exécuter Wyse ThinOS, PCoIP enabled Wyse ThinOS et Wyse ThinLinux. La plate-forme est utilisée comme client léger en se connectant à n'importe quel moniteur et vous permet d'utiliser un client d'accès distant pour VDI ou Cloud Computing.

Sujets :

- [À propos de ce guide](#)
- [Références externes Dell Wyse](#)

À propos de ce guide

Ce guide est conçu pour les clients légers Wyse 3040 qui exécutent Wyse ThinOS, PCoIP enabled Wyse ThinOS et Wyse ThinLinux. Il apporte les caractéristiques matérielles et les configurations spécifiques au système d'exploitation qui vous aideront à travailler avec les clients légers Wyse 3040.

Références externes Dell Wyse

Cette section fournit des liens vers des sites de support Dell pour **les clients légers Dell Wyse**.

- [Guides de référence/Service et support Dell](#) : informations sur les produits avec la documentation requise et les images logicielles les plus récentes.
- [Dell Wyse Device Manager](#) : informations sur les logiciels Dell de gestion à distance
- [Dell et l'environnement](#) : informations sur la conformité Dell avec les directives RoHS et DEEE (Déchets d'équipements électriques et électroniques)
- [Dell et e-recyclage](#) : informations sur le recyclage et la réutilisation des produits Dell
- [Enregistrement pour la garantie Dell](#) : enregistrez votre produit.

Installation matérielle de Wyse 3040 thin client

Pour plus d'informations sur l'installation du matériel, voir *Guide de démarrage rapide du client léger Dell Wyse 3040*.

Client léger Wyse 3040 sur ThinOS

Cette section fournit des instructions sur la façon de configurer facilement et de gérer efficacement le client léger Wyse 3040 qui s'exécute sous ThinOS.

Sujets :

- Ouverture de session sur le client léger Wyse 3040 exécutant Wyse ThinOS
- Configuration des paramètres d'affichage double tête dans Dell Wyse ThinOS
- Configuration des paramètres réseau sous Dell Wyse ThinOS
- Configuration des paramètres des périphériques sous Wyse ThinOS
- État d'alimentation
- Configuration du broker sous Dell Wyse ThinOS
- Configuration des paramètres WDA sur Dell Wyse ThinOS

Ouverture de session sur le client léger Wyse 3040 exécutant Wyse ThinOS

Ce que vous voyez après la connexion au serveur dépend des configurations de l'administrateur.

- **Les utilisateurs d'un bureau classique** verront s'afficher le bureau classique ThinOS avec la barre des tâches complète, le bureau et Connect Manager, familier aux utilisateurs ThinOS. Cette option est l'expérience prête à l'emploi par défaut. Elle est recommandée pour les environnements de serveur de terminal avec des applications publiées et pour une compatibilité descendante avec les versions 6.x ThinOS.
- **Les utilisateurs d'un Zero Desktop (bureau zéro)** verront s'afficher la barre d'outils zéro, montrant la liste des connexions parmi lesquelles choisir. Cette option est recommandée pour VDI et l'affichage plein écran, uniquement pour les connexions.

Dans n'importe quel bureau, vous pouvez sélectionner l'option de bureau que vous souhaitez (bureau classique ou bureau zéro) et créer les connexions dont vous avez besoin en utilisant l'onglet **Expérience visuelle** dans la boîte de dialogue Connexions à distance.

Pour ouvrir la boîte de dialogue **Connexions à distance**, effectuez l'une des opérations suivantes :

- **Bureau classique** : cliquez sur Nom d'utilisateur, puis sélectionnez **Configuration du système** > **Connexions à distance**.

 **REMARQUE** : Le nom d'utilisateur représente l'utilisateur connecté et se trouve dans le volet inférieur gauche de la barre des tâches

- **Bureau zéro** : cliquez sur l'icône **Paramètres du système** dans la barre d'outils zéro, puis sur **Connexions à distance**.

Configuration des paramètres d'affichage double tête dans Dell Wyse ThinOS

Afin de configurer les paramètres d'affichage double tête dans Wyse ThinOS :

1. Dans le menu bureau, cliquez sur **Configuration du système**, puis cliquez sur **Affichage**. La boîte de dialogue **Affichage** s'affiche.
2. Cliquez sur l'onglet **Double tête** et suivez les consignes ci-après :

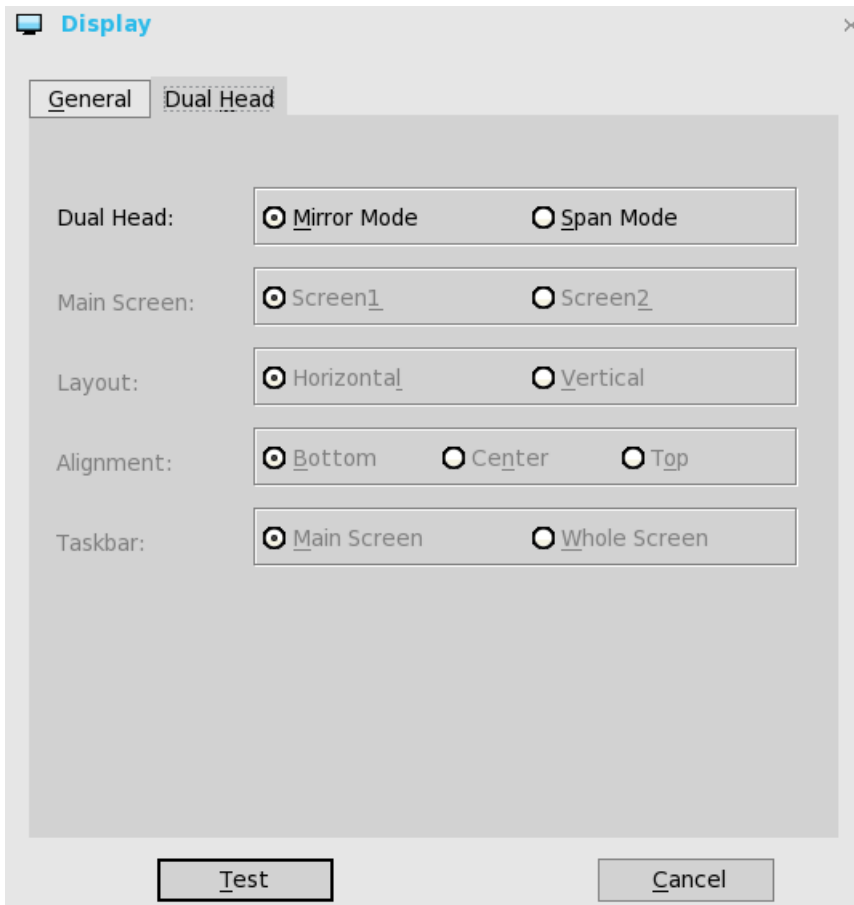

Cette fonction s'applique uniquement dans le cas de la prise en charge de clients légers compatibles avec l'affichage sur deux moniteurs.

- a. **Double tête** : sélectionnez **Mode miroir** pour faire fonctionner les deux moniteurs à un état correspondant ou **Mode répartition** pour faire fonctionner les deux moniteurs individuellement.
- b. **Écran principal** : parmi les deux écrans, sélectionnez celui que vous souhaitez inclure à l'écran principal [**Écran1** ou **Écran2**]. L'autre écran est une prolongation de l'écran principal.
- c. **Disposition** : sélectionnez l'orientation souhaitée pour les deux moniteurs.
 - Horizontal** : où vous pouvez naviguer entre les moniteurs de gauche à droite sur les écrans.
 - Vertical** : où vous pouvez naviguer entre les moniteurs de haut en bas sur les écrans.
- d. **Alignement** : sélectionnez l'alignement que vous souhaitez pour les moniteurs **Bas**, **Centre**, ou **Haut**.
 - Bas correspond aux écrans alignés en bas dans une position horizontale. Central correspond aux écrans alignés au centre ; Haut correspond aux écrans alignés en haut dans une position horizontale.
- e. **Barre des tâches (bureau classique uniquement)** : sélectionnez cette option sous l'écran où vous souhaitez voir s'afficher la barre des tâches **Ensemble de l'écran** ou **Écran principal**.

Uniquement moniteurs Gamma pris en charge : utilisez l'onglet Configuration gamma pour régler les valeurs de saturation pour le rouge, le vert et le bleu sur les moniteurs connectés VGA prenant en charge les paramètres gamma si vous trouvez que les paramètres par défaut sont trop clairs. Sachez que l'onglet Configuration gamma sera désactivé une fois que vous aurez cliqué sur **Enregistrer+Quitter**. Vous pouvez l'activer de nouveau en définissant `rgamma={1-100}` `ggamma={1-100}` `bgamma={1-100}` dans le paramètre INI Resolution (Résolution). Pour en savoir plus, voir le *Guide de l'administrateur Dell Wyse ThinOS INI*.

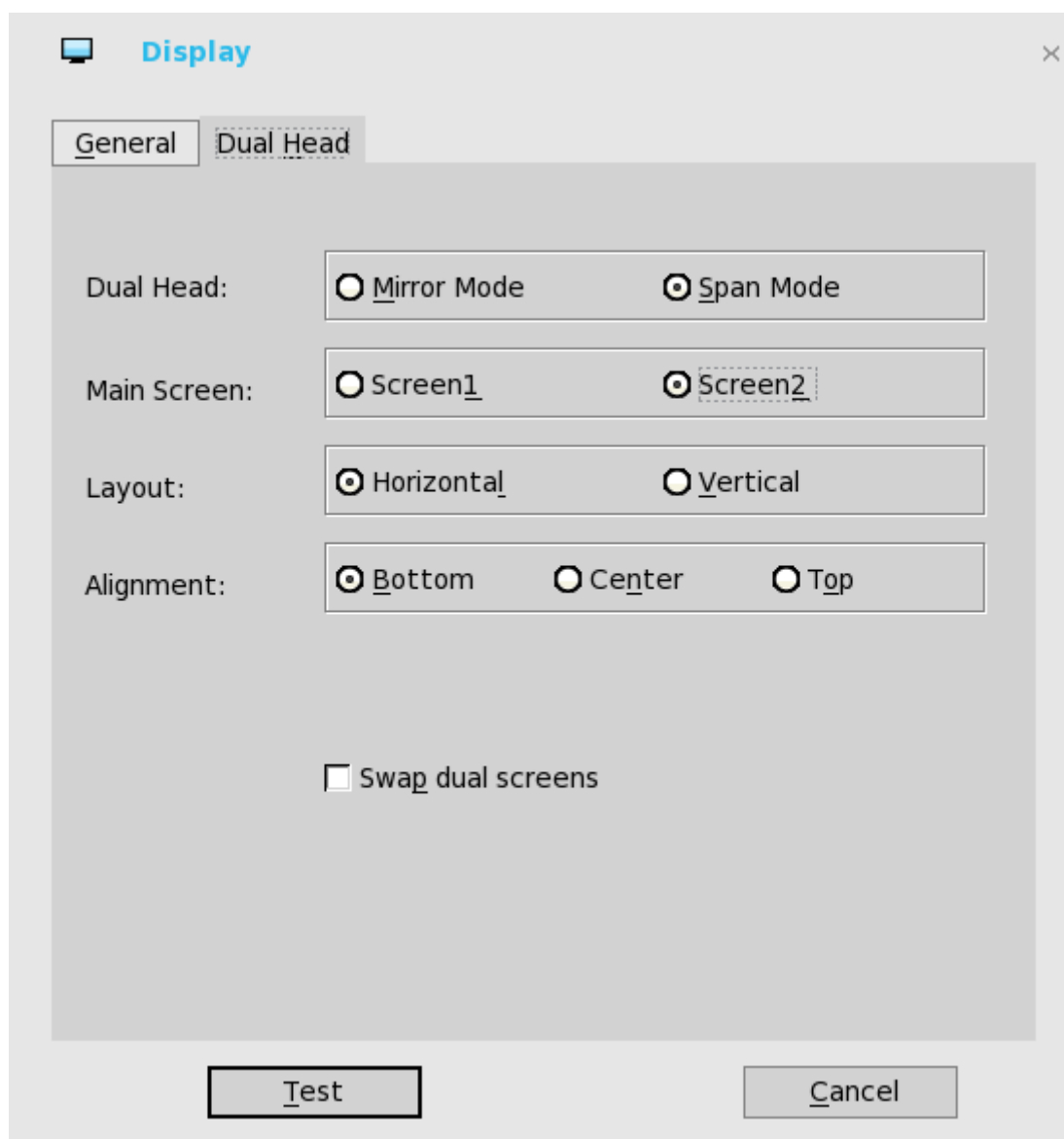

Pour permuter les préférences d'affichage des deux écrans, lorsque vous définissez l'écran principal sur écran 2, une case supplémentaire s'affiche au bas de l'onglet et vous permet de changer les préférences d'affichage des deux écrans. Si vous désactivez cette case, l'écran1 est généralement celui de gauche ou celui du haut en affichage double. Lorsque vous définissez l'écran principal sur l'écran2, l'écran principal devient l'écran de droite ou celui du bas. Si vous cochez la case **Permuter les deux écrans**, vous pouvez définir l'écran principal sur l'écran2 mais le conserver du côté gauche ou en haut, ce qui est plus convivial.

Configuration des paramètres réseau sous Dell Wyse ThinOS

Pour configurer les paramètres réseau, utilisez les options suivantes :

- [Configuration des paramètres généraux.](#)
- [Configuration des paramètres des options DHCP.](#)
- [Configuration des paramètres ENET.](#)
- [Configuration des paramètres WLAN.](#)

Configuration des paramètres généraux

Pour configurer les paramètres réseau généraux :

1. Dans le menu bureau, cliquez sur **System Setup** (Configuration du système), puis cliquez sur **Network Setup** (Configuration réseau).

La boîte de dialogue **Network Setup** (Configuration réseau) s'affiche.

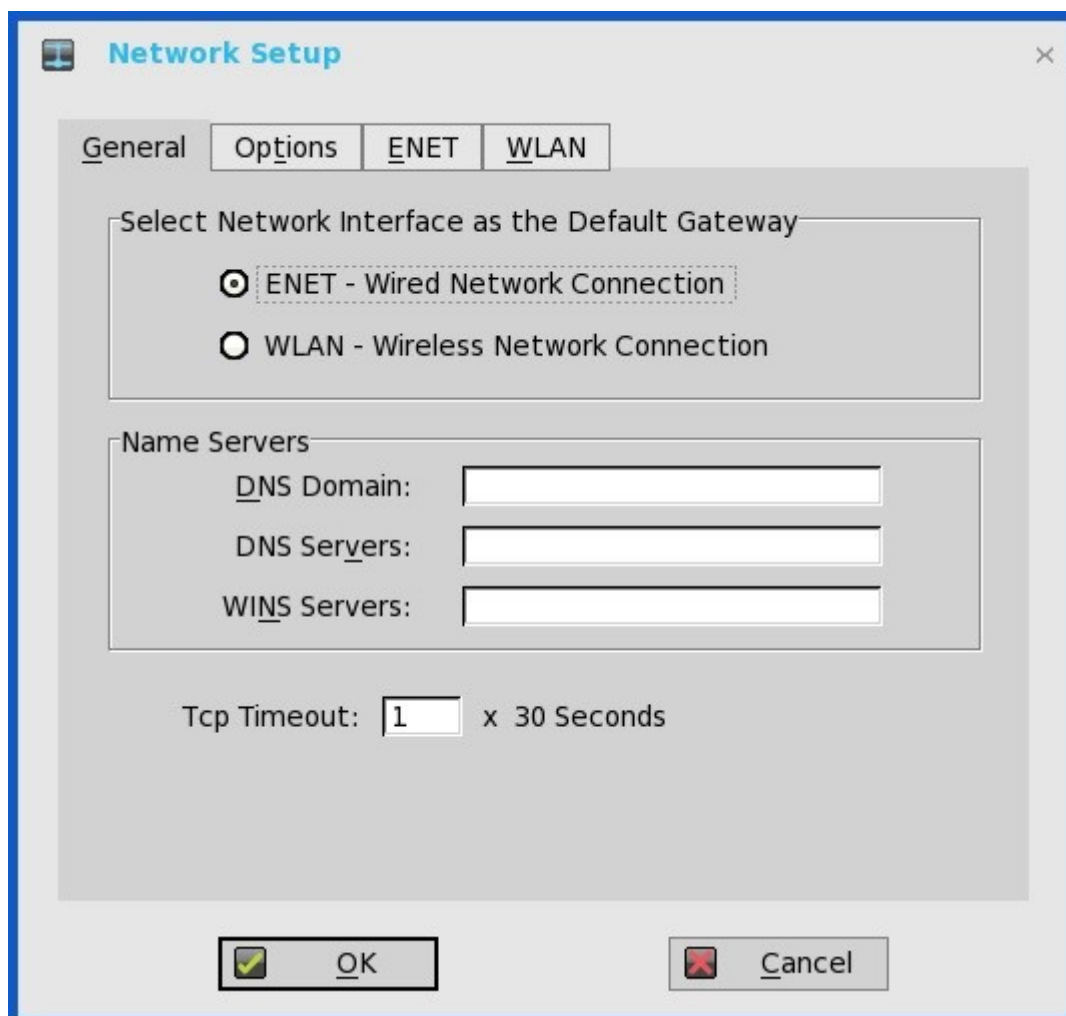

2. Cliquez sur l'onglet **General** (Général) et suivez les indications suivantes :
 - a. Pour définir la passerelle par défaut, sélectionnez le type d'interface réseau parmi les options disponibles.
 - i. **Single Network support** (Prise en charge réseau simple) un réseau avec ou sans fil est connecté.
 - **ENET** : cliquez sur cette option si vous souhaitez configurer la connexion réseau filaire Ethernet.
 - **WLAN** : cliquez sur cette option si vous souhaitez configurer la connexion réseau sans fil.
 - Si vous utilisez un réseau sans fil après avoir sélectionné une connexion ENET ou un réseau filaire après avoir sélectionné une connexion WLAN, le journal système « WLAN: set default gate way xxx.xxx.xxx.xxx » (WLAN : définir passerelle par défaut xxx.xxx.xxx.xxx) pour le premier cas et « ENET: set default gate way xxx.xxx.xxx.xxx » (ENET : définir passerelle par défaut xxx.xxx.xxx.xxx) pour le deuxième, sont imprimés pour garantir que la configuration de l'interface utilisateur reflète l'utilisation actuelle.
 - ii. **Dual Network support** (Double prise en charge réseau) : les réseaux sans fil et filaires sont connectés. La passerelle par défaut est déterminée par les paramètres de l'interface utilisateur.
 - b. Saisissez l'adresse URL du domaine DNS dans la case **DNS Domain** (Domaine DNS).
 - c. Saisissez l'adresse IP du serveur DNS dans la case **DNS Server** (Serveur DNS).

REMARQUE : L'interface utilisateur (IU) ne sera pas modifiée automatiquement.

L'utilisation de DNS est facultative. DNS vous permet de spécifier les systèmes distants par leurs noms d'hôte au lieu de leurs adresses IP. Si une adresse IP spécifique (au lieu d'un nom) est saisie pour une connexion, elle est utilisée pour établir la connexion. Saisissez le domaine DNS et l'adresse réseau d'un serveur DNS disponible. La fonction de saisie du domaine DNS consiste à fournir un suffixe par défaut pour être utilisé dans la résolution de noms. Les valeurs de ces deux cases peuvent être fournies par un serveur DHCP. Si le serveur DHCP fournit ces valeurs, elles remplacent toutes les valeurs configurées localement. Si le serveur DHCP ne fournit pas ces valeurs, les valeurs configurées en local seront utilisées.

REMARQUE : Vous pouvez saisir jusqu'à 16 adresses de serveur DNS séparées par un point-virgule, une virgule ou un espace. La première adresse est celle du serveur DNS principal. Les autres correspondent aux serveurs DNS secondaires ou aux serveurs DNS de sauvegarde.

- d. Entrez l'adresse IP du serveur WINS dans la case **WINS Server** (Serveur WINS).

L'utilisation de WINS est facultative. Entrez l'adresse réseau d'un serveur de noms WINS disponible. WINS vous permet de spécifier les systèmes distants par leurs noms d'hôte au lieu de leurs adresses IP. Si une adresse IP spécifique (au lieu d'un nom) est saisie pour une connexion, elle est utilisée pour établir la connexion. Ces entrées peuvent être fournies via DHCP si le protocole DHCP est utilisé. DNS et WINS fournissent essentiellement la même fonction, la résolution de noms. Si les serveurs DNS et WINS sont disponibles, le client léger tente de résoudre le nom en utilisant d'abord DNS, puis WINS.

Vous pouvez entrer deux adresses de serveur WINS (l'adresse principale et l'adresse secondaire), séparées par un point-virgule, une virgule ou un espace.

- e. Entrez le multiplicateur de chiffre de 30 secondes dans la case **TCP Timeout** (Délai d'expiration TCP) pour définir la valeur de délai d'attente d'une connexion TCP. La valeur doit être **1** ou **2** ce qui signifie que la valeur de délai d'attente de connexion est comprise entre $1 \times 30 = 30$ secondes et $2 \times 30 = 60$ secondes. Si les données de connexion au serveur ne sont pas acquittées et que la connexion a expiré, la configuration de la période de délai d'attente retransmet les données envoyées et tente à nouveau de se connecter au serveur jusqu'à ce que la connexion soit établie.

3. Cliquez sur **OK** pour enregistrer les paramètres.

Configuration des paramètres des options DHCP

Pour configurer les paramètres des options :

1. Dans le menu bureau, cliquez sur **Configuration du système**, puis cliquez sur **Configuration réseau**.

La boîte de dialogue **Configuration réseau** s'affiche.

2. Cliquez sur l'onglet **Options** et suivez les indications suivantes :

a. **ID de l'option DHCPHCPC** : permet d'entrer les options DHCP prises en charge. Chaque valeur ne peut être utilisée qu'une seule fois et doit être comprise entre **128** et **254**.

b. **Interpréter les informations spécifiques au fournisseur DHCP** : cochez cette case pour l'interprétation automatique des informations du fournisseur.

c. **ID de fournisseur DHCP** : affiche l'ID de fournisseur DHCP lorsque l'option Alloué dynamiquement sur DHCP/BOOTP est sélectionnée.

d. **ID de classe utilisateur DHCP** : affiche l'ID de classe utilisateur DHCP lorsque l'option Alloué dynamiquement sur DHCP/BOOTP est sélectionnée.

3. Cliquez sur **OK** pour enregistrer les paramètres.

Configuration des paramètres ENET

Pour configurer les paramètres ENET :

1. Dans le menu bureau, cliquez sur **Configuration du système**, puis cliquez sur **Configuration réseau**.

La boîte de dialogue **Configuration réseau** s'affiche.

2. Cliquez sur l'onglet **ENET** et suivez les indications suivantes :

a. **Vitesse Ethernet** : normalement la valeur par défaut (**Détection automatique**) doit être sélectionnée, mais il est possible de faire une autre sélection si la négociation automatique n'est pas prise en charge par votre équipement réseau. Parmi les sélections : **Détection automatique**, **Semi-duplex 10 Mo**, **Duplex intégral 10 Mo**, **Semi-duplex 100 Mo**, **Duplex intégral 100 Mo** et **Duplex intégral 1 Go**.

L'option **Duplex intégral 10 Mo** peut être sélectionnée localement au niveau du périphérique. Cependant, il peut être nécessaire de négocier ce mode par le biais de l'option **Détection automatique**.

- b. La case **IPv4** est cochée par défaut. Cliquez sur **Propriétés** pour définir diverses options prises en charge par IPv4.

• **Alloué dynamiquement sur DHCP/BOOTP** : sélectionnez cette option pour permettre à votre client léger de recevoir automatiquement les informations provenant du serveur DHCP. L'administrateur réseau doit configurer le serveur DHCP à l'aide des options DHCP pour fournir des informations. Toute valeur fournie par le serveur DHCP remplace toute valeur saisie localement sur l'onglet Options. Cependant, les valeurs saisies localement sont utilisées si le serveur DHCP ne parvient pas à fournir des valeurs de remplacement.

• **Adresse IP spécifiée de manière statique** : sélectionnez cette option pour saisir manuellement l'adresse IP, le masque de sous-réseau et la passerelle par défaut :

- o **Adresse IP** : doit être une adresse réseau valide dans l'environnement serveur. L'administrateur réseau doit fournir ces informations.
 - o **Masque de sous-réseau** : entrez la valeur du masque de sous-réseau. Un masque de sous-réseau est utilisé pour accéder aux ordinateurs sur d'autres sous-réseaux. Le masque de sous-réseau est utilisé pour différencier l'emplacement d'autres adresses IP avec deux options : même sous-réseau ou autre sous-réseau. Si l'emplacement est un autre sous-réseau, les messages envoyés à cette adresse doivent être envoyés via la passerelle par défaut, que cela soit spécifié à travers la configuration locale ou via le protocole DHCP. L'administrateur réseau doit fournir cette valeur.
 - o **Passerelle par défaut** : l'utilisation de passerelles est facultative. Les passerelles sont utilisées pour interconnecter plusieurs réseaux (acheminement ou fourniture de paquets IP entre eux). La passerelle par défaut est utilisée pour accéder à Internet ou à intranet avec plusieurs sous-réseaux. Si aucune passerelle n'est spécifiée, le client léger ne peut adresser d'autres systèmes que sur le même sous-réseau. Saisissez l'adresse du routeur qui connecte le client léger à Internet. L'adresse doit exister sur le même sous-réseau que le client léger, tel que défini par l'adresse IP et le masque de sous-réseau. Si le protocole DHCP est utilisé, l'adresse peut être fournie via le protocole DHCP.
- c. Cochez la case **IPv6**, puis cliquez sur **Avancé** pour sélectionner diverses options de configuration prises en charge par IPv6 à partir des cases disponibles.
- d. Cliquez sur **Propriétés** et suivez les consignes ci-après :
- **Attendre DHCP** : sélectionnez cette option pour que votre client léger attende DHCP IPv6 avant les informations d'identification. Si vous ne le faites pas, le système attendra IPv4 DHCP, si celui-ci est activé.
 - **Alloué dynamiquement sur DHCP/BOOTP** : sélectionnez cette option pour permettre à votre client léger de recevoir automatiquement les informations provenant du serveur DHCP. L'administrateur réseau doit configurer le serveur DHCP (à l'aide des options DHCP) pour fournir des informations. Toute valeur fournie par le serveur DHCP remplace toute valeur saisie localement sur l'onglet **Options**. Cependant, les valeurs saisies localement sont utilisées si le serveur DHCP ne parvient pas à fournir de valeurs de remplacement.
 - **Adresse IP spécifiée de manière statique** : sélectionnez cette option pour saisir manuellement l'adresse IP, le masque de sous-réseau et la passerelle par défaut :
 - o **Adresse IP** : doit être une adresse réseau valide dans l'environnement serveur. L'administrateur réseau doit fournir ces informations.
 - o **Masque de sous-réseau** : entrez la valeur du masque de sous-réseau. Pour plus d'informations, voir les diverses options prises en charge par IPv4 dans cette section.
 - o **Passerelle par défaut** : l'utilisation de passerelles est facultative. Pour plus d'informations, voir les diverses options prises en charge par IPv4 dans cette section.
 - **Serveurs DNS** : l'utilisation de DNS est facultative. DNS vous permet de spécifier les systèmes distants par leurs noms d'hôte au lieu de leurs adresses IP. Si une adresse IP spécifique (au lieu d'un nom) est saisie pour une connexion, un serveur non DNS sera utilisé pour établir la connexion. Saisissez l'adresse réseau d'un serveur DNS disponible. La valeur de cette case peut être fournie par un serveur DHCP. Si le serveur DHCP fournit cette valeur, il remplace toute valeur configurée localement. Si le serveur DHCP ne fournit pas cette valeur, la valeur configurée localement est utilisée.
- e. Cochez cette case pour activer l'authentification IEEE802.1x.
- **Type EAP** : si vous avez coché la case **Activer l'authentification IEEE 802.1x**, sélectionnez l'option Type EAP de votre choix (**TLS**, **LEAP** ou **PEAP**).
 - **TLS** : si vous sélectionnez l'option **TLS**, cliquez sur **Propriétés** pour ouvrir et configurer la boîte de dialogue **Propriétés d'authentification**.
 - o Cochez la case **Valider le certificat de serveur**, car elle est obligatoire pour valider votre certificat de serveur.
 - o **REMARQUE** : Le certificat CA doit être installé sur le client léger. Notez également que le champ de texte du certificat de serveur prend en charge un maximum de 127 caractères environ, ainsi que plusieurs noms de serveurs.
 - o Si vous cochez la case **Se connecter à ces serveurs**, la case où vous pouvez saisir l'adresse IP du serveur est activée.
 - o Cliquez sur **Naviguer** pour rechercher et sélectionner le fichier de certificat client et le fichier de clé privée que vous souhaitez.

Les types de noms de serveurs suivants sont pris en charge : tous les exemples sont basés sur le nom commun de certificat **company.dell.com**

- o **REMARQUE** : L'utilisation du nom de domaine complet (FQDN), company.wyse.com, ne fonctionne pas. Vous devez utiliser l'une des options (notez que *.dell.com est l'option la plus courante, car plusieurs serveurs d'authentification peuvent exister) :
 servername.dell.com
 *.dell.com

*dell.com
*.com

- f. **LEAP** : si vous sélectionnez l'option **LEAP**, cliquez sur **Propriétés** pour ouvrir et configurer la boîte de dialogue **Propriétés d'authentification**. Assurez-vous d'utiliser les bons nom d'utilisateur et mot de passe pour l'authentification. La longueur maximale pour le nom d'utilisateur ou le mot de passe est de 64 caractères.
- g. **PEAP** : si vous sélectionnez l'option **PEAP**, cliquez sur **Propriétés** pour ouvrir et configurer la boîte de dialogue **Propriétés d'authentification**. Assurez-vous de sélectionner soit **EAP_GTC** soit **EAP_MSCHAPv2**, puis utilisez les bons nom d'utilisateur, mot de passe et domaine. La validation du certificat de serveur est facultative.

REMARQUE : La zone de texte du certificat de serveur pour LEAP et PEAP prend en charge un maximum d'environ 127 caractères et plusieurs noms de serveurs.

- h. Pour configurer EAP-GTC, entrez le nom d'utilisateur uniquement. Le mot de passe ou code PIN est requis lors de l'authentification.

Pour configurer EAP-MSCHAPv2, saisissez le nom d'utilisateur, le mot de passe et le domaine.

REMARQUE : Le domaine/nom d'utilisateur du champ Username (Nom d'utilisateur) est pris en charge, mais vous devez laisser le champ de domaine vide.

Le certificat CA doit être installé sur le client léger et le certificat de serveur doit obligatoirement être validé. Lorsque EAP-MSCHAPv2 est sélectionné dans le type EAP de la boîte de dialogue **Propriétés d'authentification** (pour l'authentification PEAP IEEE802.1x), une option permettant de masquer le domaine peut être sélectionnée. Les cases Nom d'utilisateur et (Mot de passe peuvent être utilisées, mais la zone de texte **Domaine** est désactivée.

3. Cliquez sur **OK** pour enregistrer les paramètres.

Configuration des paramètres WLAN

1. Dans le menu bureau, cliquez sur **Configuration du système**, puis cliquez sur **Configuration réseau**. La boîte de dialogue **Configuration réseau** s'affiche.
2. Cliquez sur l'onglet **WLAN** et suivez les indications suivantes :
 - a. **Ajouter** : utilisez cette option pour ajouter et configurer une nouvelle connexion SSID.
Vous pouvez configurer la connexion SSID à partir des options de type de sécurité disponibles.
 - b. Une fois que vous avez configuré la connexion SSID, la connexion SSID ajoutée et répertoriée sur la page de l'onglet **WLAN**.
 - c. **Supprimer** : cette option permet de supprimer une connexion SSID en sélectionnant la connexion SSID dans la liste.
 - d. **Propriétés** : cette option permet d'afficher et de configurer les propriétés d'authentification d'une connexion SSID qui s'affiche dans la liste.
 - e. Cochez la case **Désactiver périphérique sans fil**, si vous souhaitez désactiver un périphérique sans fil.
3. Cliquez sur **OK** pour enregistrer les paramètres.

Configuration des paramètres des périphériques sous Wyse ThinOS

La boîte de dialogue **Peripherals** (Périphériques) vous permet de configurer les paramètres du clavier, de la souris, de la caméra et de l'imprimante.

Configuration des paramètres du clavier

Pour configurer les paramètres du clavier :

1. Dans le menu bureau, cliquez sur **Configuration du système**, puis cliquez sur **Périphériques**. La boîte de dialogue **Périphériques** s'affiche.
2. Cliquez sur l'onglet **Clavier** et définissez le jeu de caractères, la disposition du clavier, le délai avant répétition et les paramètres de la vitesse de répétition. Le tableau suivant explique les paramètres présents dans la boîte dialogue Périphériques.

Tableau 1. Paramètres du clavier

Paramètre	Description
-----------	-------------

Tableau 1. Paramètres du clavier (suite)

Ensemble de caractères	Spécifie l'ensemble de caractères. Chaque caractère est représenté par un numéro. Le jeu de caractères ASCII, par exemple, utilise des nombres de 0 à 127 pour représenter tous les caractères anglais et les caractères spéciaux de contrôle. Les jeux de caractères de la norme ISO européenne sont similaires à ceux de l'ASCII, mais ils contiennent des caractères supplémentaires pour les langues européennes.
Disposition du clavier	Actuellement, toutes les langues répertoriées dans la liste déroulante Disposition du clavier sont prises en charge. La valeur par défaut est anglais (États-Unis) .
Délai avant répétition	Spécifie les paramètres de répétition pour la touche maintenue enfoncée. Sélectionnez la valeur du délai avant répétition à 1/5 seconde, 1/4 seconde, 1/3 seconde, 1/2 seconde, 3/4 seconde, 1 seconde, 2 secondes ou Aucune répétition . La valeur par défaut est 1/3 seconde .
Taux de répétition	Sélectionnez Lente, Normale ou Rapide . La valeur par défaut est Moyenne.

3. Cliquez sur **OK** pour enregistrer les paramètres.

Configuration des paramètres de la souris

Pour configurer les paramètres de la souris :

1. Dans le menu bureau, cliquez sur **System Setup** (Configuration du système), puis cliquez sur **Peripherals** (Périphériques). La boîte de dialogue **Peripherals** (Périphériques) s'affiche.
2. Cliquez sur l'onglet **Mouse** (Souris) pour sélectionner la vitesse de la souris et son orientation.

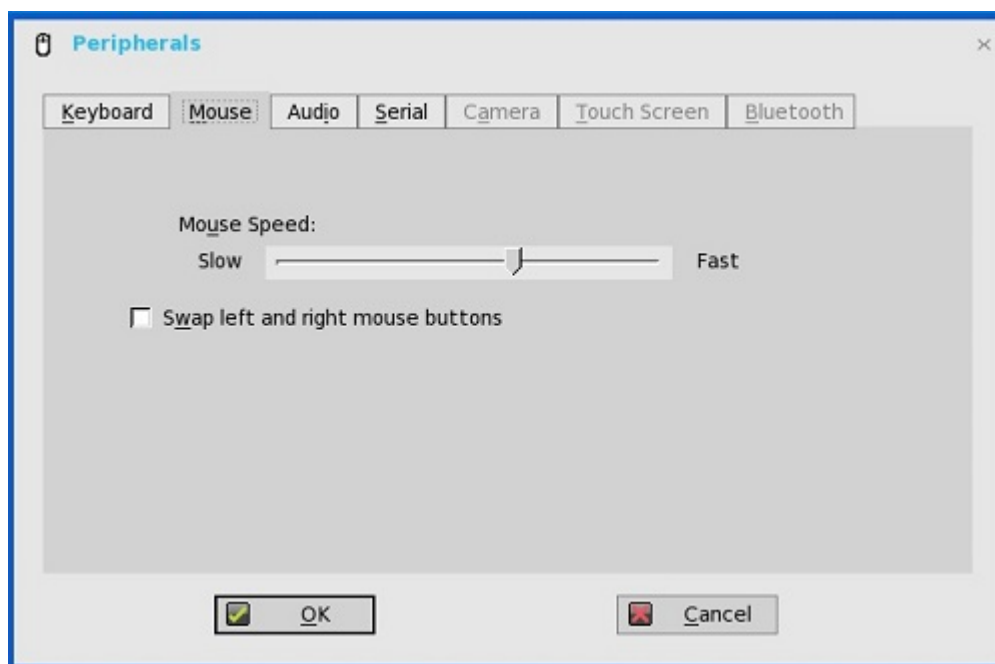

3. Sélectionnez la case **Swap left and right mouse buttons** (Permuter boutons gauche et droit de la souris) afin d'échanger les boutons de la souris pour une utilisation par les gauchers.
4. Cliquez sur **OK** pour enregistrer les paramètres.

Configuration des paramètres de la caméra

Utilisez l'onglet **Camera** (Caméra) pour créer une interface avec les caméras connectées localement au client léger (USB) et prises en charge par un pilote UVC. Lorsque vous utilisez la fonction webcam HDX RealTime de XenDesktop 5 ou XenApp 6, vous pouvez contrôler des options telles que la résolution maximale et la quantité d'images par seconde (valeur 10 ips recommandée).

Par défaut, le format de caméra USB est défini sur RAW.

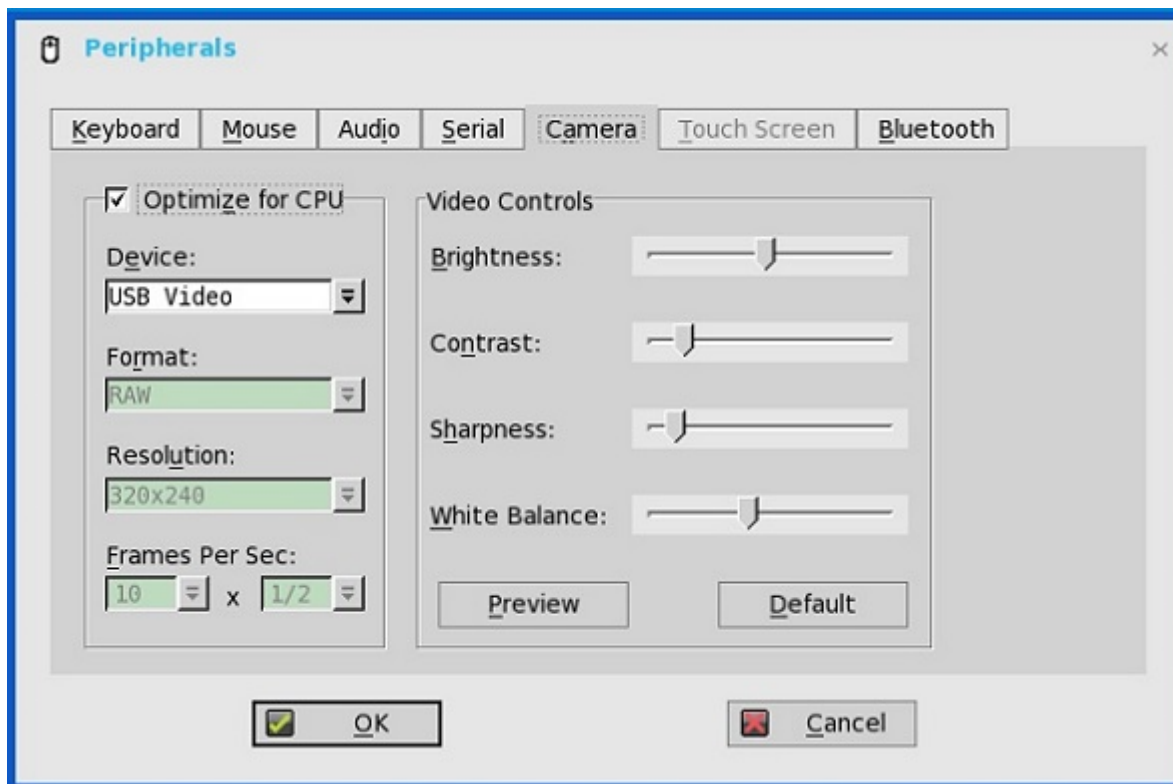

REMARQUE :

Vous pouvez optimiser les performances et modifier le nombre d'images par seconde si la case **Optimize for CPU** (Optimiser pour UC) est cochée. Valeurs prises en charge : 1/1, 1/2, 1/3, 1/4, 1/5 et 1/6, directement à partir du client léger (si la webcam prend en charge le pilote vidéo universel).

Cette fonctionnalité est expérimentale et ne prend pas actuellement en charge la configuration centrale (paramètres INI). En outre, cette fonction utilise une grande quantité de ressources UC et elle est recommandée pour les produits hautement performants, tels que le client léger Wyse 5010 avec ThinOS (D10D), le client léger Wyse 3030 LT avec ThinOS et le client léger Wyse 3030 LT avec PColP.

Configuration des paramètres de l'imprimante

Utilisez la boîte de dialogue **Printer Setup** (Configuration de l'imprimante) pour configurer les imprimantes réseau et les imprimantes locales qui sont connectées au client léger. À travers ses ports USB, un client léger peut prendre en charge plusieurs imprimantes. Si plusieurs imprimantes doivent être utilisées, qu'aucun autre port n'est disponible sur votre client léger et que le port à utiliser doit être partagé avec un convertisseur modem USB, connectez un concentrateur USB au port.

Configuration des paramètres des ports

Pour configurer les paramètres des ports :

1. Dans le menu bureau, cliquez sur **System Setup** (Configuration du système), puis cliquez sur **Printer** (Imprimante). La boîte de dialogue **Printer Setup** (Configuration de l'imprimante) s'affiche.
2. Cliquez sur l'onglet **Ports** et suivez les indications suivantes :

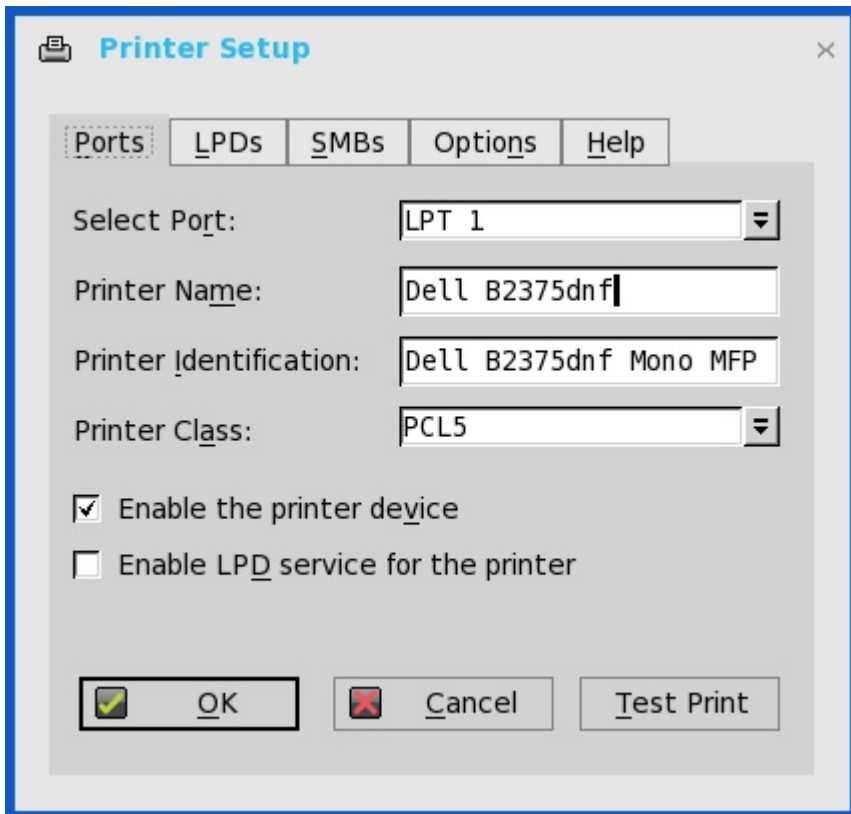

- a. **Select Port** (Sélectionner Port) : sélectionnez le port de votre choix dans la liste. **LPT1** ou **LPT2** sélectionne la connexion à une imprimante en connexion directe USB.
- b. **Printer Name** (Nom de l'imprimante) : (obligatoire) saisissez le nom que vous souhaitez voir affiché dans votre liste d'imprimantes.

La plupart des imprimantes en connexion directe USB génèrent/remplissent automatiquement leur nom d'imprimante.

REMARQUE : Si **Enable LPD service for the printer** (Activer service LPD pour l'imprimante) est sélectionné, le nom de l'imprimante devient le nom de file d'attente pour d'autres clients qui utilisent le service LPR pour imprimer avec cette imprimante.

- c. **Printer Identification** (Identification de l'imprimante) : renseignez le type ou le modèle de l'imprimante dans le texte exact du nom du pilote de l'imprimante Windows, en tenant compte de la capitalisation et des espaces. La plupart des imprimantes en connexion directe USB génèrent/remplissent automatiquement leur identification.

Cette saisie doit être soit le nom du pilote de périphérique pour l'imprimante sous le système Microsoft Windows, soit une clé à associer au pilote de périphérique. Si ce n'est pas spécifié, le nom par défaut sera l'identification fournie pour les imprimantes standard en connexion directe USB ou **Generic / Text Only** (Générique/texte uniquement) pour des imprimantes non connectées par USB aux hôtes Windows. Le mappage du nom du pilote s'effectue soit via un fichier de mappage de l'imprimante lu par le système comme faisant partie du profil global (wnos.ini) ou par les serveurs MetaFrame via le fichier de configuration de l'imprimante MetaFrame (\winnt\system32\wtsprnt.inf).

REMARQUE : Le nombre maximum de caractères autorisés dans le champ d'identification de l'imprimante est de 31. Si votre chaîne du pilote d'imprimante dépasse 31 caractères (en tenant compte des espaces), vous pouvez créer un fichier txt (imprimante.txt) et télécharger sur votre serveur de fichiers. Modifiez le fichier txt et saisissez le contenu, par exemple « **HP Couleur** » = « **HP Couleur LaserJet CM1312 MFP PCL6 pilote de classe** ». Ajoutez la ligne de commande `printermap=printer.txt` à votre fichier wnos.ini. Vous pouvez à présent saisir « **HP couleur** » dans le champ d'identification de l'imprimante au lieu de la chaîne complète du pilote.

- d. **Printer Class** (Classe d'imprimante) : cette option est facultative. Sélectionnez la classe d'imprimante dans la liste **PCL5**, **PS**, **TXT** ou **PCL4**.
- e. **Enable the printer device** (Activer le périphérique d'imprimante) : sélectionnez cette option pour activer l'imprimante en connexion directe. Elle permet d'activer le périphérique afin de l'afficher sur l'hôte distant.
- f. **Enable LPD service for the printer** (Activer le service d'impression LPD) : sélectionnez cette option afin de faire du client léger un serveur d'impression réseau LPD (Line Printer Daemon) pour les requêtes d'impression LPR à partir du réseau.

REMARQUE :

Si le client léger doit être utilisé en tant que serveur d'impression LPD, le DHCP ne doit pas être utilisé et une adresse IP statique doit être attribuée au client.

3. Cliquez sur **OK** pour enregistrer les paramètres.

Configuration des paramètres LPD

Pour configurer les paramètres LPD :

1. Dans le menu bureau, cliquez sur **System Setup** (Configuration du système), puis cliquez sur **Printer** (Imprimante). La boîte de dialogue **Printer Setup** (Configuration de l'imprimante) s'affiche.
2. Cliquez sur l'onglet **LPD** et suivez les instructions ci-dessous lorsque vous imprimez vers une imprimante réseau qui n'est pas sous Windows :

The screenshot shows the 'Printer Setup' dialog box with the 'LPDs' tab selected. The fields are filled with the following values: 'LPD 1' for Select LPD, 'LPD test' for Printer Name, 'Dell B2375dnf Mono MFP' for Printer Identification, '10.151.120.240' for LPD Hosts, 'Dell B2375dnf' for LPD Queue Name, and 'PCL5' for Printer Class. The 'Enable the printer device' checkbox is checked. The 'OK' button is highlighted with a green checkmark icon.

REMARQUE : Assurez-vous de vérifier auprès de votre fournisseur que l'imprimante peut accepter les requêtes d'impression Line Printer Remote (LPR).

- a. **Select LPD** (Sélectionner LPD) : sélectionnez le port de votre choix dans la liste.
- b. **Printer Name** (Nom de l'imprimante) : (obligatoire) saisissez le nom que vous souhaitez voir affiché dans votre liste d'imprimantes.
- c. **Printer Identification** (Identification de l'imprimante) : saisissez le type ou le modèle de l'imprimante avec la même typographie que celle du nom du pilote de l'imprimante Windows, en prenant en compte la capitalisation et les espaces.

Ce nom doit être soit le nom du pilote de périphérique pour l'imprimante sous le système Microsoft Windows, soit une clé à associer au pilote de périphérique. Si ce n'est pas spécifié, le nom par défaut sera l'identification fournie pour les imprimantes standard en connexion directe USB ou **Generic / Text** (Générique/texte) pour des imprimantes non connectées par USB aux hôtes Windows. Le mappage du nom du pilote s'effectue soit via un fichier de mappage de l'imprimante lu par le système comme faisant partie du profil global (wnos.ini) ou par les serveurs MetaFrame via le fichier de configuration de l'imprimante MetaFrame (\winnt\system32\wtsprnt.inf).

- d. **LPD Hosts** (Hôtes LPD) : le nom DNS ou WINS du serveur pour l'imprimante réseau. Une adresse IP de l'imprimante sur le réseau peut également être saisie.

Si l'imprimante est reliée à un autre client léger sur votre réseau, la saisie dans la zone LPD Hosts (Hôtes LPD) est le nom ou l'adresse de ce client léger.

- e. **LPD Queue Name** (Nom file d'attente LPD) : un hôte LPD conserve un nom de file d'attente pour chaque imprimante prise en charge. Renseignez le nom de file d'attente associé à l'imprimante qui va être utilisée.

Ce nom peut être différent pour chaque fournisseur. Ce champ est obligatoire et doit être correct pour que l'imprimante réseau accepte les tâches d'impression entrantes correctement. Par exemple, l'option automatique peut être utilisée pour HP LaserJet 4200n PCL6 selon la documentation se trouvant sur le site Web de HP.

REMARQUE : Si l'imprimante est reliée à un autre client léger sur votre réseau, le nom de file d'attente LPD doit correspondre au contenu de la zone Printer Name (Nom de l'imprimante) affichée sur le client léger avec l'imprimante associée.

- f. **Printer Class** (Classe d'imprimante) : (facultatif) sélectionnez la classe d'imprimante dans la liste.
- g. **Enable the printer device** (Activer le périphérique d'imprimante) : cette fonction doit être sélectionnée pour activer l'imprimante. Elle permet d'activer le périphérique afin de l'afficher sur l'hôte distant.

3. Cliquez sur **OK** pour enregistrer les paramètres.

REMARQUE : Lorsque l'imprimante LPD est adressée à une session et que vous ne pouvez pas accéder à l'hôte du service LPD, alors la connexion TCP tente de se connecter à l'hôte du service LPD. Le délai d'expiration est de 60 secondes. Pendant ce délai, si vous tentez de fermer la session, la session patiente jusqu'à ce que la connexion de l'imprimante LPD soit établie. Les journaux d'échec de l'initialisation sont affichés.

Configuration des paramètres SMB

Pour configurer les paramètres SMB :

1. Dans le menu bureau, cliquez sur **System Setup** (Configuration du système), puis cliquez sur **Printer** (Imprimante). La boîte de dialogue **Printer Setup** (Configuration de l'imprimante) s'affiche.
2. Cliquez sur l'onglet **SMB** et suivez les instructions ci-dessous lors de l'impression via une imprimante réseau sous Windows.

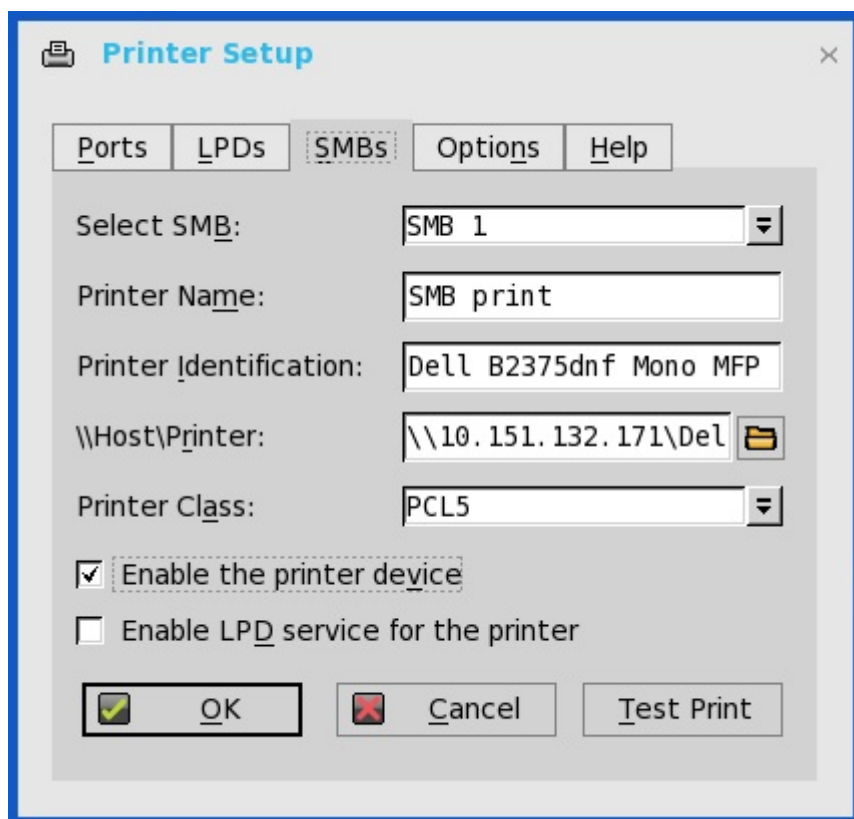

- a. **Select SMB** (Sélectionner SMB) : sélectionnez le SMB de votre choix dans la liste.
- b. **Printer Name** (Nom de l'imprimante) : (obligatoire) renseignez le nom à afficher dans votre liste d'imprimantes.

- c. **Printer Identification** (Identification de l'imprimante) : saisissez le type ou le modèle de l'imprimante avec la même typographie que celle du nom du pilote de l'imprimante Windows, en prenant en compte la capitalisation et les espaces.

Ce nom doit être soit le nom du pilote de périphérique pour l'imprimante sous le système Microsoft Windows, soit une clé à associer au pilote de périphérique. Si ce n'est pas spécifié, le nom par défaut sera l'identification fournie pour les imprimantes standard en connexion directe USB ou **Generic / Text** (Générique/texte) pour des imprimantes non connectées par USB aux hôtes Windows. Le mappage du nom du pilote s'effectue soit via un fichier de mappage de l'imprimante lu par le système comme faisant partie du profil global (wnos.ini) ou par les serveurs MetaFrame via le fichier de configuration de l'imprimante MetaFrame (\winnt\system32\wtsprnt.inf).

- d. **\\Hôte\Imprimante** : saisissez l'hôte/l'imprimante ou utilisez l'icône du dossier Parcourir à côté de la case pour explorer vos réseaux Microsoft et sélectionner l'imprimante de votre choix à partir des imprimantes réseau disponibles (le nom DNS ou l'adresse IP du serveur d'impression Windows sur le réseau).
- e. **Printer Class** (Classe d'imprimante) : (facultatif) sélectionnez la classe de l'imprimante dans la liste.
- f. **Enable the printer device** (Activer le périphérique d'imprimante) : cette fonction doit être sélectionnée pour activer l'imprimante. Elle permet d'activer le périphérique afin de l'afficher sur l'hôte distant.
- g. **Enable LPD service for the printer** (Activer le service d'impression LPD) : sélectionnez cette option afin de faire du client léger un serveur d'impression réseau LPD (Line Printer Daemon) pour les requêtes d'impression LPR à partir du réseau.

Si le client léger doit être utilisé en tant que serveur d'impression LPD, le DHCP ne doit pas être utilisé et une adresse IP statique doit être attribuée au client léger.

3. Cliquez sur **OK** pour enregistrer les paramètres.

Utilisation des options de configuration de l'imprimante

Pour définir les options de configuration de l'imprimante :

1. Dans le menu bureau, cliquez sur **System Setup** (Configuration du système), puis cliquez sur **Printer** (Imprimante). La boîte de dialogue **Printer Setup** (Configuration de l'imprimante) s'affiche.
2. Cliquez sur l'onglet **Options** et suivez les indications suivantes :

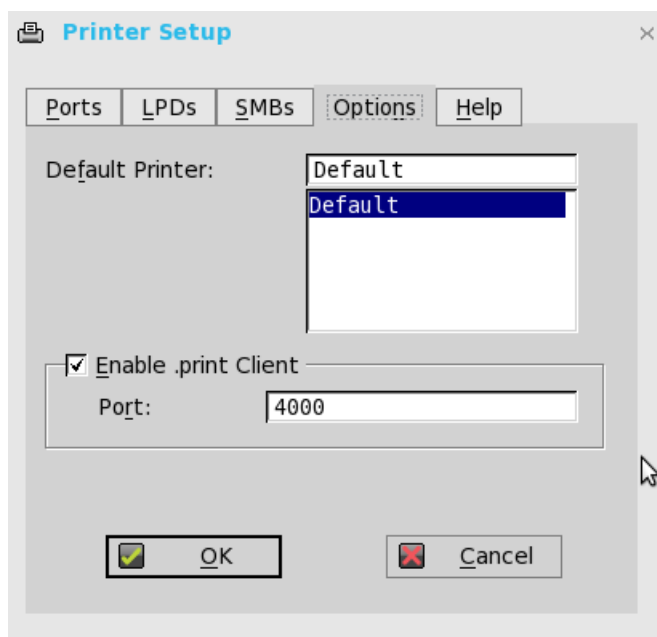

- a. **Default Printer** (Imprimante par défaut) : sélectionnez l'imprimante que vous souhaitez définir comme imprimante par défaut dans votre liste d'imprimantes disponibles.
 - b. **Enable print Client** (Activer client d'impression) et **Port** : si vous souhaitez activer le client d'impression, sélectionnez **Enable print Client** (Activer client d'impression), puis entrez le **port**.
3. Cliquez sur **OK** pour enregistrer les paramètres.

Utilisation de l'aide

Lorsque vous cliquez sur l'onglet **Help** (Aide), le message suivant s'affiche dans la zone de texte.

Printer Identification is supplied by printer device. Change it to a Window's printer driver name or setup a driver mapping file. (L'identification de l'imprimante est fournie par le périphérique d'imprimante. Modifiez-la pour le nom d'un pilote d'imprimante Windows ou configurez un fichier de mappage de pilote.)

Configuration du pilote d'imprimante universel (UPD) Citrix

L'utilisation du pilote d'impression universel Citrix (Citrix UPD) garantit que toutes les imprimantes connectées à un client peuvent également être utilisées à partir d'un bureau virtuel ou d'une session d'application sans intégrer de nouveau pilote d'imprimante dans le datacenter. Le pilote d'imprimante universelle Citrix est la base de l'imprimante universelle Citrix. Cet objet d'imprimante créé automatiquement utilise Citrix UPD et n'est pas lié à une imprimante spécifique définie sur le client.

Pour configurer l'utilisation de Citrix UPD sur ThinOS :

1. Connectez une imprimante au client ThinOS.
2. Dans le menu bureau, cliquez sur **Configuration du système**, puis cliquez sur **Imprimante**.

La boîte de dialogue **Configuration de l'imprimante** s'affiche.

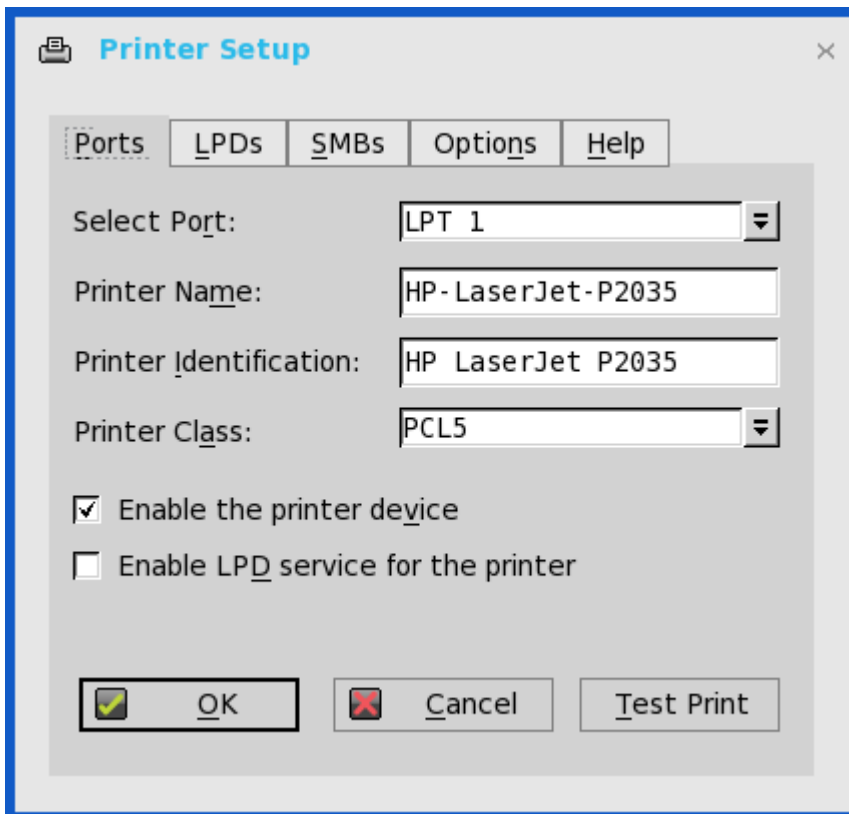

3. Entrez le nom de l'imprimante dans la zone **Configuration de l'imprimante**.
4. Entrez n'importe quelle chaîne de l'identification de l'imprimante dans la zone **Identification de l'imprimante**.
5. Sélectionnez le type de classe d'imprimante dans la liste déroulante, cochez la case pour activer le **périphérique d'imprimante**, puis cliquez sur **OK**.
6. Démarrez une connexion d'application Citrix Virtual Apps and Desktops (anciennement Citrix XenDesktop) ou Citrix Virtual Apps (anciennement Citrix XenApp).
7. Ouvrez Périphériques et imprimantes dans le bureau ou l'application. Notez que l'imprimante est adressée en tant qu'imprimante UPD par défaut. Vous pouvez utiliser HP-LaserJet-P2035 [UPD:PCL5c] pour effectuer la tâche d'impression.

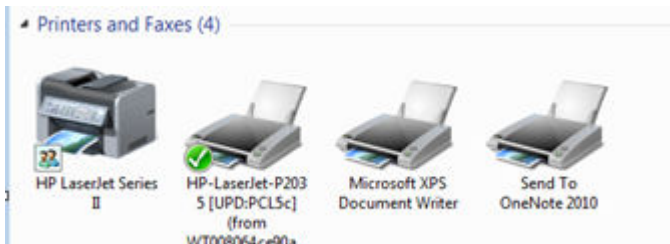

Configuration de Citrix UPD sur le serveur

Pour configurer la politique de l'imprimante, utilisez les instructions suivantes :

1. Pour configurer la politique de l'imprimante, utilisez les instructions suivantes :
 - a. Pour activer la politique de l'imprimante dans Citrix Virtual Apps 6.5 : passez au serveur DDC, cliquez sur **Démarrer** > **Citrix AppCenter** .

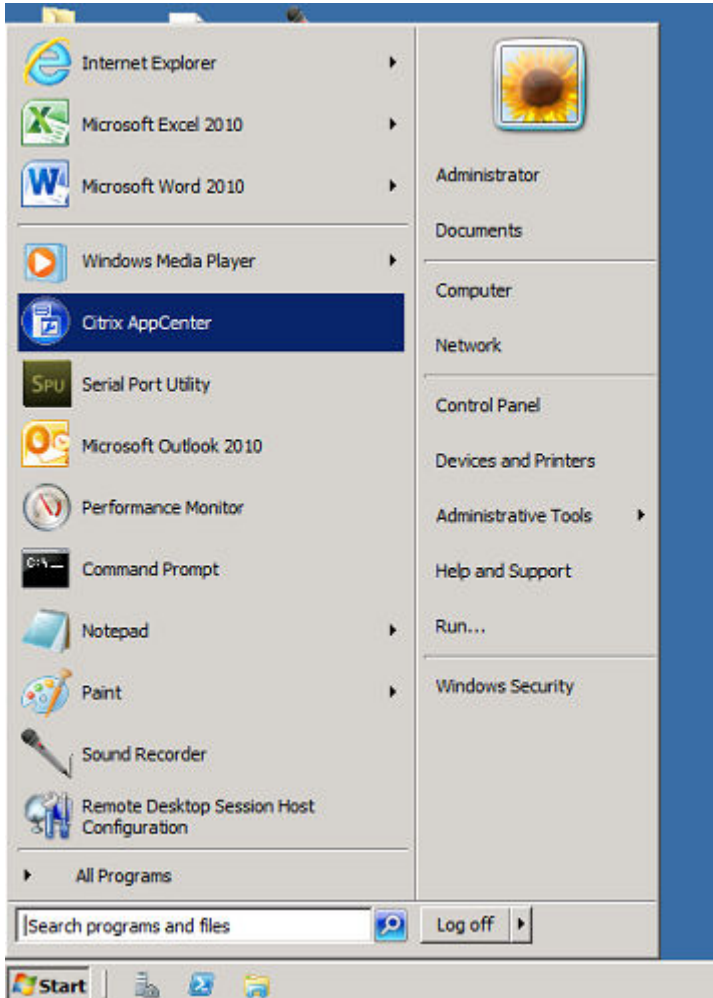

- b. Cliquez sur **Ressources Citrix** > **XenApp** > **Politiques** > **Utilisateur** > **Paramètres** > **Impression** > **Imprimantes client** et cochez **Auto-create generic universal printer** (Créer automatiquement l'imprimante universelle générique).
- c. Cliquez sur **Impression** > **Pilotes** et définissez **Utilisation du pilote d'impression universel** sur **Utiliser uniquement l'impression universelles** dans le menu déroulant disponible.

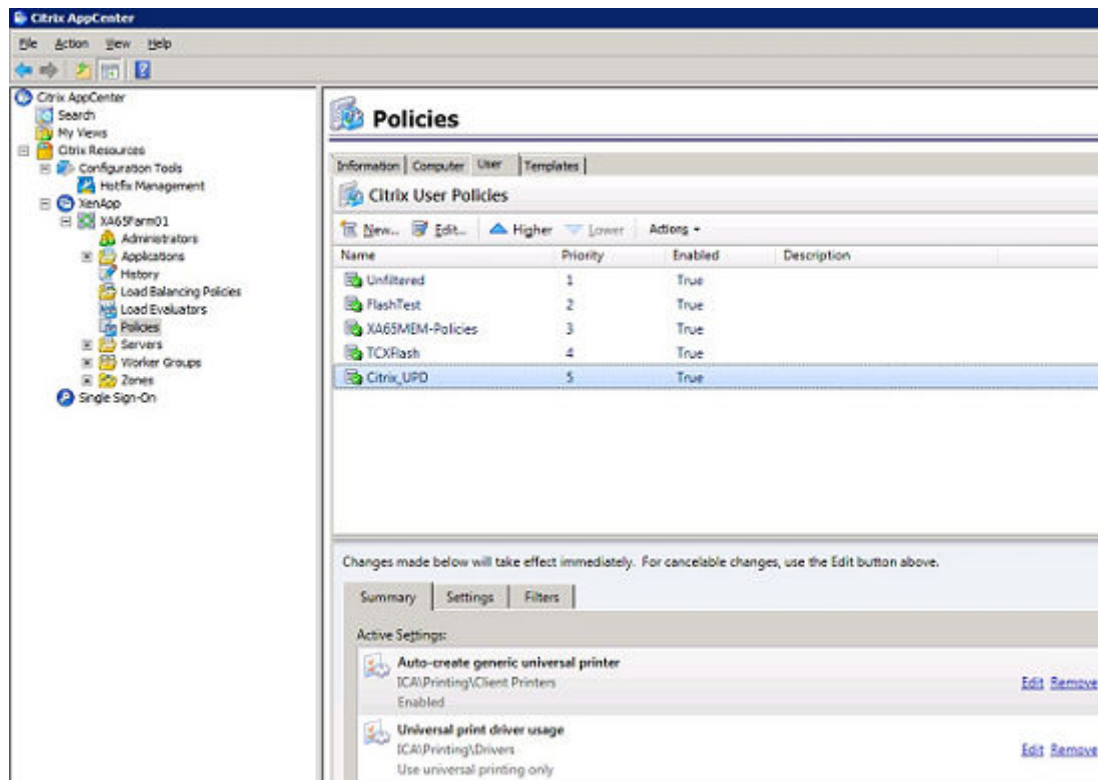

- d. Pour activer la politique d'imprimante dans Citrix Virtual Apps and Desktops 7.5. et les versions supérieures, procédez comme suit :
- i. Allez sur le serveur Citrix DDC,
 - i. cliquez sur **Citrix Studio** > **Politiques** et ajoutez une politique. Activez l'option **Créer automatiquement une imprimante universelle générique**.
 - ii. Définissez l'option **Utilisation du pilote d'impression universel** sur **Utiliser uniquement l'impression universelle** dans le menu déroulant.

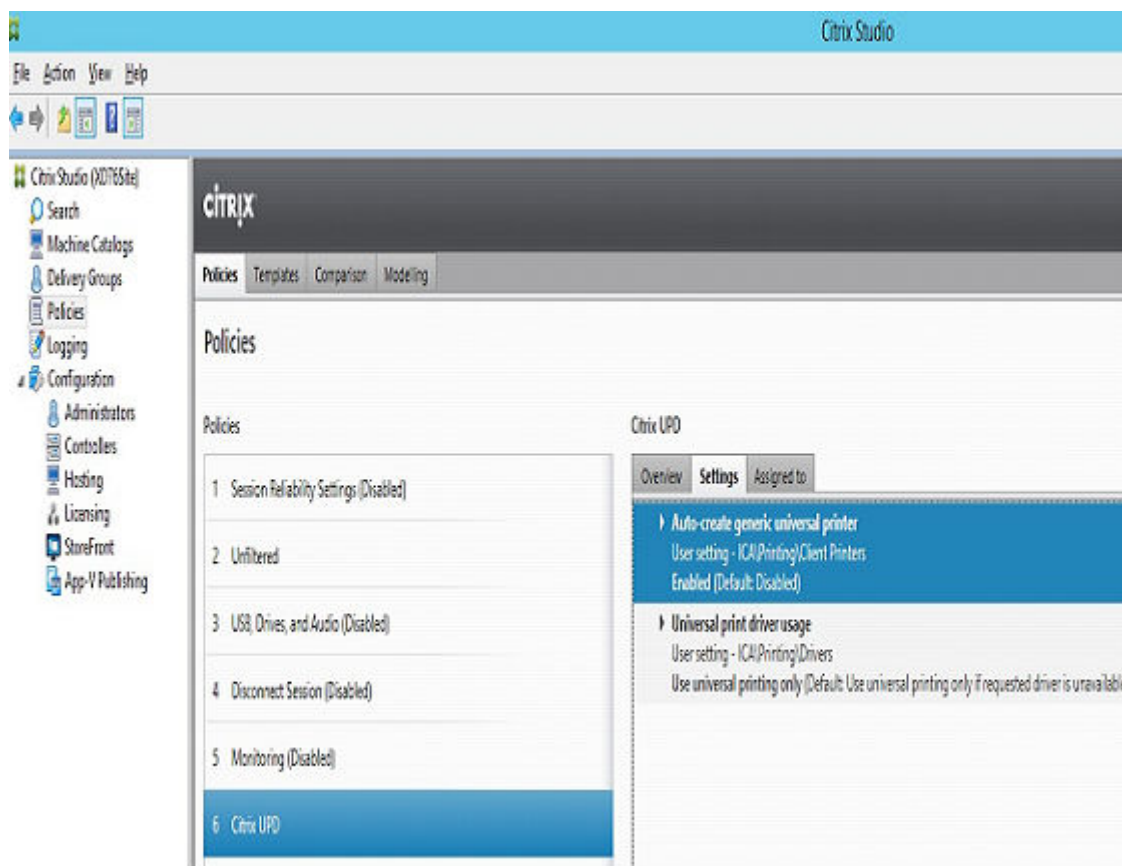

2. Vérifiez le Registre et assurez-vous que le même pilote a été installé.
 - a. Vérifiez les pilotes de Registre du serveur ou du bureau auquel vous souhaitez vous connecter. Le serveur ou le bureau doit être équipé des pilotes ps, pcl5 et pcl4 dans le Registre, et le même pilote doit être installé sur le serveur ou le bureau.
 - b. Rendez-vous sur HKEY_LOCAL_MACHINE\SOFTWARE\Citrix\UniversalPrintDrivers\. ThinOS ne prend pas en charge EMF et XPS.

REMARQUE : Les pilotes pris en charge dans le tableau suivant font partie des pilotes pris en charge pour Citrix UPD utilisé dans ThinOS. L'un des pilotes recommandés est fourni ici à titre d'exemple.

Les pilotes pris en charge sont répertoriés dans le tableau suivant :

Tableau 2. Pilotes pris en charge

Classe d'imprimante	Pilote d'imprimante
PS	HP Color LaserJet 2800 série PS
PCL5	HP LaserJet 2200 série PCL 5
PCL4	HP LaserJet série II

3. Si le serveur ou le bureau auquel vous souhaitez vous connecter ne possède pas ces pilotes, suivez les étapes mentionnées ici :
 - a. Par exemple, dans Citrix Virtual Apps 6.5 pour Windows Server 2008 R2, ajoutez un pilote PCL dans le serveur. Accédez à **Périphériques et imprimantes > Sélectionnez une imprimante > Cliquez sur Propriétés du serveur d'impression > Onglet Pilote** puis ajoutez le pilote **HP LaserJet 2200 série PCL 5**.

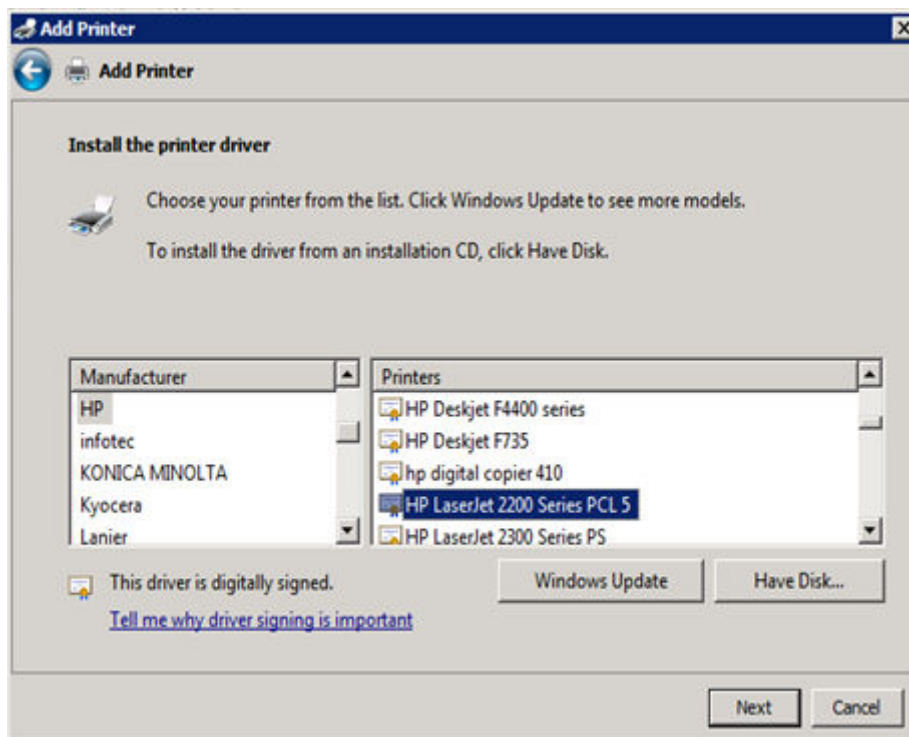

- b. Sous HKEY_LOCAL_MACHINE\SOFTWARE\Citrix\UniversalPrintDrivers\PCL5c\ changez l'alias et le nom du pilote HP LaserJet 2200 Series PCL 5.

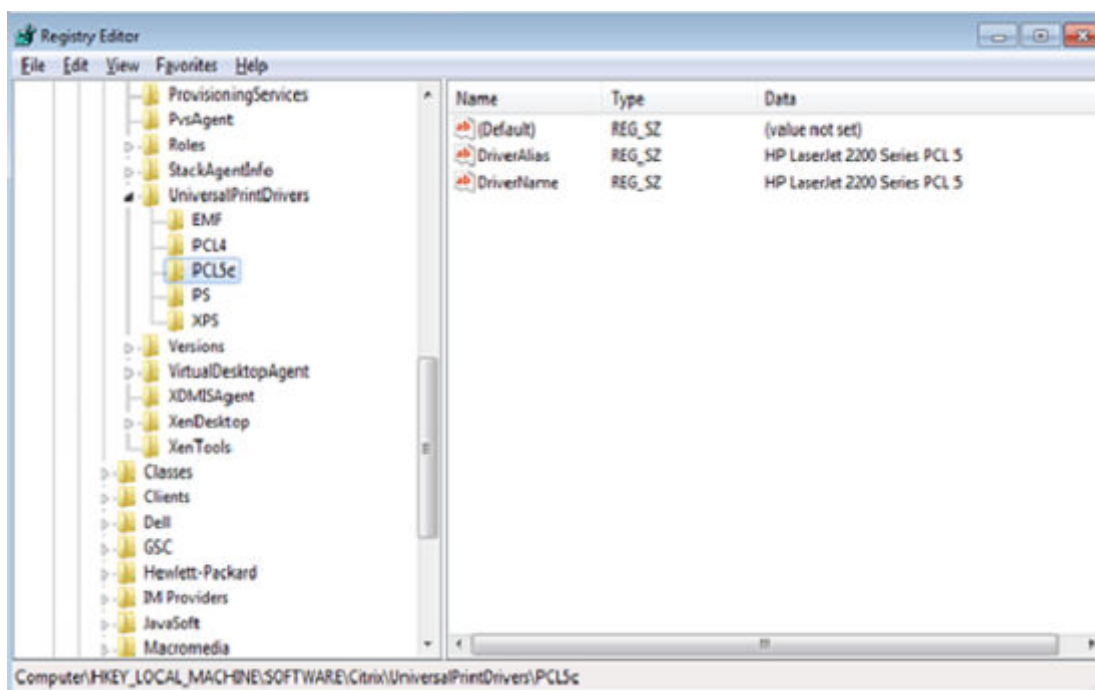

État d'alimentation

Client léger Wyse 3040 exécutant Wyse ThinOS.

Utilisez la boîte de dialogue Arrêt pour sélectionner l'option disponible que vous souhaitez :

- Bureau classique - Cliquez sur **Arrêt** dans Connect Manager ou le menu du bureau.
- Bureau zéro - Cliquez sur l'icône **Arrêt** dans la barre d'outils zéro.

Configuration du broker sous Dell Wyse ThinOS

Pour définir la configuration du broker :

1. Dans le menu bureau, cliquez sur **System Setup** (Configuration du système), puis cliquez sur **Remote Connections** (Connexions à distance).

La boîte de dialogue **Remote Connections** (Connexions à distance) s'affiche.

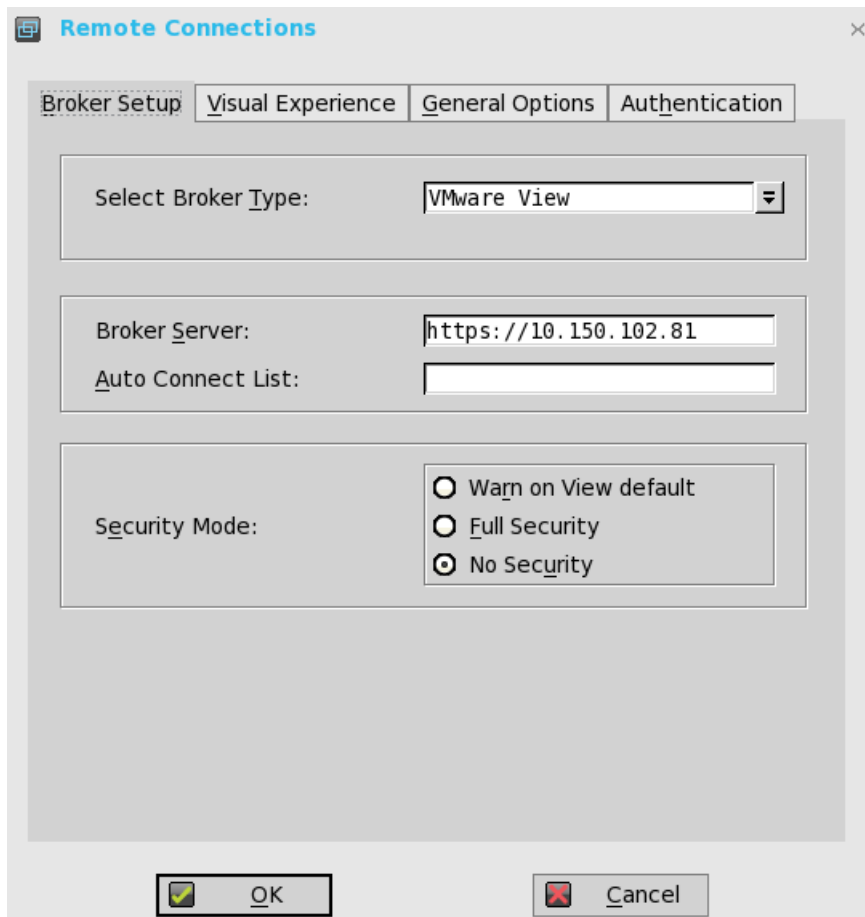

2. Sélectionnez **Broker type** (Type de broker) dans la liste déroulante.
 - a. Si vous sélectionnez **None** (Aucun) dans la liste, cliquez sur l'un des protocoles de connexion suivants :
 - b. Si vous sélectionnez **Citrix Xen**, suivez les indications suivantes :
 - Cochez la case pour activer le **StoreFront style** (Style StoreFront).
 - **Broker Server** (Serveur Broker) : saisissez l'adresse IP du serveur Broker.
 - Cochez la case pour activer la reconnexion automatique à l'ouverture de session.
 - REMARQUE** : Si vous activez la reconnexion automatique, vous pouvez sélectionner l'une des options de reconnexion. Cliquez sur l'une des options permettant de vous connecter aux sessions déconnectées uniquement ou de vous connecter aux sessions actives et déconnectées.
 - Cochez la case pour activer la reconnexion automatique à partir du menu de bouton.
 - REMARQUE** : Si vous activez la reconnexion automatique, vous pouvez sélectionner l'une des options de reconnexion. Cliquez sur l'une des options permettant de vous connecter aux sessions déconnectées uniquement ou de vous connecter aux sessions actives et déconnectées.
 - **Account Self-service Server** (Serveur de libre-service de compte) : saisissez l'adresse IP du serveur de libre-service de compte.
 - **XenApp** : utilisez cette option si vous souhaitez définir les paramètres par défaut sur **XenApp**.
 - **XenDesktop** : utilisez cette option si vous souhaitez définir les paramètres par défaut sur **XenDesktop**.
 - c. Si vous sélectionnez **VMware View** (Vue VMware), suivez les indications suivantes :

- **Broker Server** (Serveur broker) : entrez l'adresse IP du serveur broker.
 - **Security Mode (Mode de sécurité)**
: utilisez cette option pour sélectionner le mode de sécurité. Les options disponibles sont **Warn on View default** (Avertir sur l'affichage par défaut) **Full security** (Sécurité totale) et **No security** (Aucune sécurité).
- d. Si vous sélectionnez **Microsoft**, saisissez l'adresse IP du serveur broker dans la case **Broker Server** (Serveur broker), puis cliquez sur **OK** pour enregistrer les paramètres.
 - e. Si vous sélectionnez **Dell vWorkspace** (vWorkspace Dell), suivez les indications suivantes :
 - **Broker Server** (Serveur broker) : entrez l'adresse IP du serveur broker.
 - Cochez la case pour activer la passerelle vWorkspace.
 - **vWorkspace Gateway** (Passerelle vWorkspace) : saisissez l'adresse IP de la passerelle vWorkspace.
 - f. Si vous sélectionnez **Other** (Autre), vous devez saisir l'adresse IP du serveur broker dans la case **Broker Server** (Serveur broker).
3. Cliquez sur **OK** pour enregistrer les paramètres.

Configuration des paramètres WDA sur Dell Wyse ThinOS

Utilisez cet onglet pour configurer les paramètres WDM et CCM.

Pour configurer les paramètres WDA, procédez comme suit :

1. Dans le menu bureau, cliquez sur **System Setup** (Configuration du système), puis cliquez sur **Central Configuration** (Configuration centrale).
La boîte de dialogue **Central Configuration** (Configuration centrale) s'affiche.
2. Cliquez sur **WDA** et suivez les consignes ci-après.
WDM est sélectionné par défaut. Le service WDA s'exécute automatiquement une fois que le client a démarré.

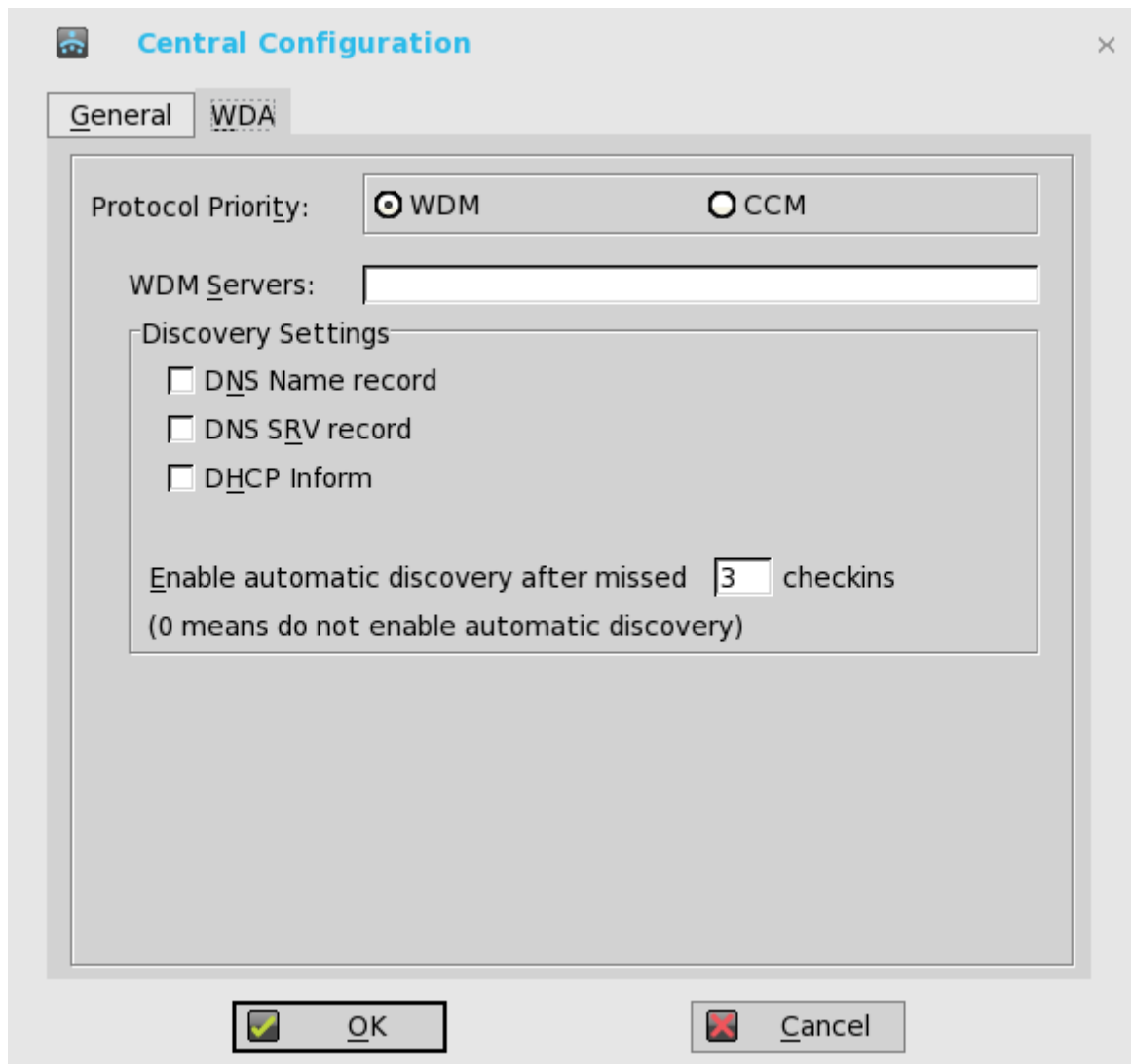

Figure 1. Configuration centrale

Si la première découverte révèle par exemple que le service WDM a échoué, alors elle cherche la priorité suivante, par exemple le service CCM. Cette opération se poursuit jusqu'à la réussite d'une découverte. Si toutes les découvertes échouent, il est redémarré automatiquement au bout d'un délai fixé (24 heures).

- a. **WDM Servers** (Serveurs WDM) : saisissez les adresses IP ou les noms d'hôte, si WDM est utilisé. Les emplacements peuvent également être fournis via les profils utilisateurs, si les profils utilisateurs INI sont utilisés.
 - b. **DNS Name Record** (Enregistrement du nom DNS) : permet aux périphériques d'utiliser la méthode de recherche de nom d'hôte DNS pour découvrir un serveur WDM.
 - c. **DHCP Inform** : (Dynamic Discovery) permet aux périphériques d'utiliser DHCP Inform pour découvrir un serveur WDM.
 - d. **Enable Automatic Discovery After Missed Check-ins** (Activer la découverte automatique après des vérifications manquées) : sélectionnez le nombre de vérifications manquées au bout duquel vous souhaitez activer les options de découverte automatique.
3. Cliquez sur **OK** pour enregistrer les paramètres.

Le statut vérifié du service s'affiche dans System Information (Informations du système).

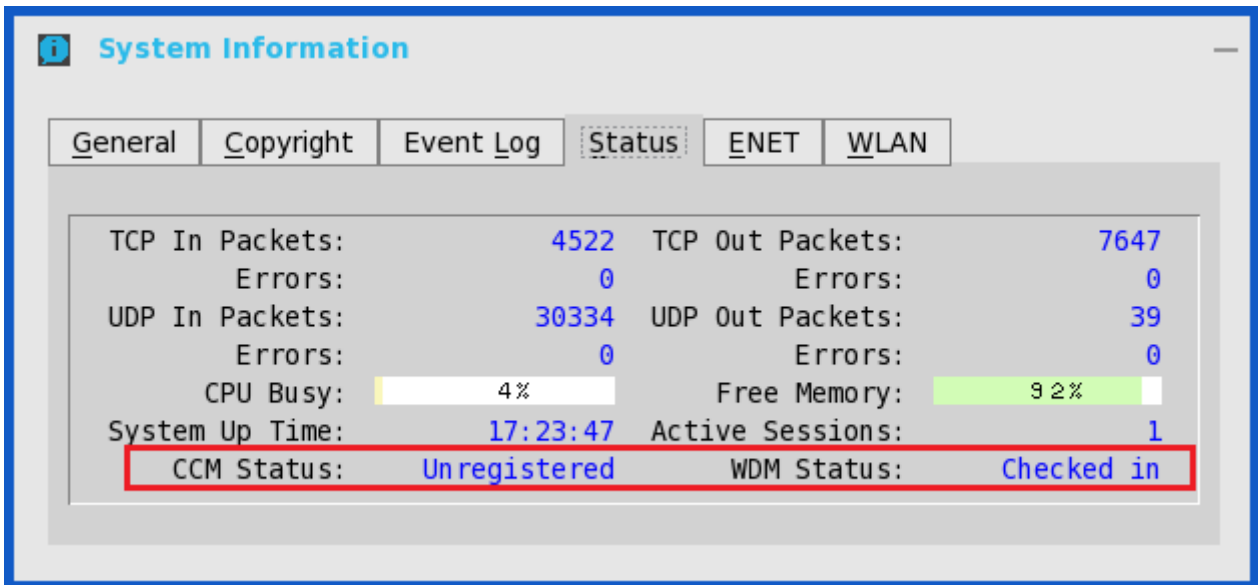

Figure 2. System Information (Informations système)

Ci-dessous se trouve le paramètre INI de cette fonction :

```
WDAService={yes (default),no}Priority ={WDM (default),CCM,"WDM;CCM","CCM;WDM"}
```

Pour configurer les paramètres CCM, procédez comme suit :

1. Cliquez sur **CCM** et suivez les consignes ci-après.
 - a. **Enable Cloud Client Manager (CCM)** [Activer Cloud Client Manager (CCM)] : cochez la case pour activer le Cloud Client Manager (CCM).

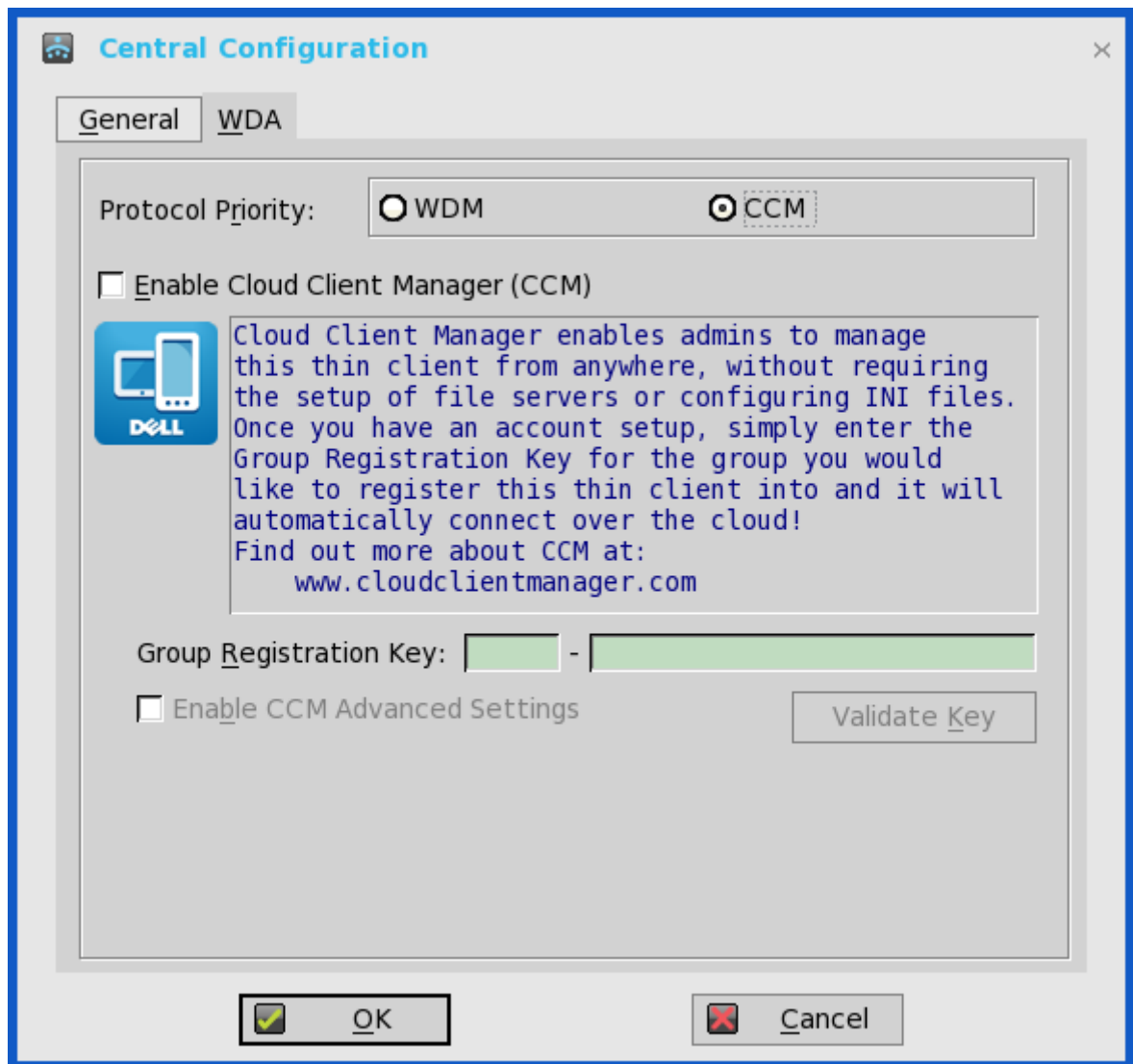

Figure 3. Priorité de protocole

- b. **Group Registration Key** (Clé d'enregistrement de groupe) : entrez la **Group Registration Key** (Clé d'enregistrement de groupe), tel que configurée par votre administrateur Cloud Client Manager pour le groupe de votre choix.

REMARQUE : Si vous activez le Cloud Client Manager (CCM), assurez-vous que vous avez saisi la **Group Registration Key** (Clé d'enregistrement de groupe) et activé les paramètres avancés de CCM.

2. Cliquez sur **OK** pour enregistrer les paramètres.

Wyse 3040 thin client sur ThinLinux

Cette section fournit des instructions sur la façon de configurer facilement et de gérer efficacement le client léger Wyse 3040 qui s'exécute avec ThinLinux.

Sujets :

- [Accès aux paramètres du BIOS du client léger sous Wyse ThinLinux](#)
- [Ouverture d'une session sur le client léger Wyse 3040 exécutant ThinLinux](#)
- [Configuration de l'affichage sur Dell Wyse ThinLinux](#)
- [Configuration des paramètres réseau sous Dell Wyse ThinLinux](#)
- [Configuration des paramètres des périphériques sous Wyse ThinLinux](#)
- [État d'alimentation](#)
- [Configuration des connexions en local sur Dell Wyse ThinLinux](#)
- [Configuration des paramètres WDA sur Dell Wyse ThinLinux](#)

Accès aux paramètres du BIOS du client léger sous Wyse ThinLinux

Cette section décrit les paramètres UEFI du BIOS de Wyse 3040 Thin Client.

Au moment du démarrage du client léger, le logo Dell s'affiche durant un court instant.

1. Lors du démarrage, appuyez sur la touche **F2**. Le mot de passe par défaut est Fireport.
2. La configuration du BIOS est protégée par un mot de passe. À l'invite, saisissez le mot de passe **Fireport**. La boîte de dialogue des paramètres du **BIOS** s'affiche.
3. Modifiez les paramètres du BIOS à l'aide des paramètres de Configuration du système.

REMARQUE : Le menu du BIOS comporte une option permettant de rétablir les paramètres par défaut du BIOS, ceux d'usine, ainsi que les paramètres d'utilisation personnalisés pour les utilisateurs. La configuration du BIOS par défaut restaure les valeurs qui faisaient partie du fichier BIOS et la restauration de la configuration utilisateur personnalisée restaure les paramètres par défaut. Restaurer les paramètres d'usine permet de rétablir les valeurs du BIOS définies en usine, avant livraison au client.

Pour accéder au menu de démarrage lors de la mise en route, appuyez sur la touche **F12**. À l'aide du menu Sélection du démarrage, sélectionnez ou visualisez l'ordre de la séquence de démarrage comme suit :

- Démarrer à partir de l'UEFI : disque dur, partition 2 : permet de démarrer à partir du stockage eMMC interne.
- Démarrer à partir du contrôleur IP4 Realtek PCIe GBE : permet de démarrer à partir du réseau via PXE.
- Démarrer à partir du contrôleur IP6 Realtek PCIe GBE : permet de démarrer à partir du réseau via PXE
- Démarrer à partir d'une clé USB : permet de démarrer le périphérique de stockage USB à partir d'un des ports USB. Cette option s'affiche si les périphériques USB amovibles sont branchés.

Ouverture d'une session sur le client léger Wyse 3040 exécutant ThinLinux

Lors de votre configuration initiale, Dell vous recommande de vous connecter en utilisant une connexion filaire et ce en branchant le câble réseau Ethernet à votre client léger.

Lorsque vous allumez votre client léger, vous êtes automatiquement connecté au compte local appelé **thinuser**. Par défaut, le mot de passe du compte de l'utilisateur léger est défini sur **thinuser**.

REMARQUE : Dans les cas où une connexion GDM est nécessaire (par exemple une connexion AD/Domaine, une connexion PNAgent, etc.), l'option de connexion automatique peut être désactivée via l'interface utilisateur graphique ou INI.

Le mode administrateur vous permet d'effectuer des tâches d'administration de système comme l'ajout ou le retrait de connexions et la configuration de paramètres du périphérique spécifiques. Pour passer en mode **Administrateur**, cliquez sur le **Définir application** pour passer au mode administrateur, puis saisissez le mot de passe racine par défaut dans la fenêtre **Mot de passe requis**. Votre mot de passe racine par défaut est **admin**.

Configuration de l'affichage sur Dell Wyse ThinLinux

Par défaut, l'écran **Customize your display** (Personnaliser l'affichage) est disponible en mode utilisateur et administrateur. Les modifications apportées aux préférences d'affichage via cet écran sont enregistrées et disponibles pour le client léger intégré prédéfini. Dans une configuration **Dual-monitor (double moniteur)**, si les deux moniteurs sont connectés, ils sont par défaut définis en mode étendu. Le **primary monitor (moniteur principal)** est à gauche (moniteur 1) et le **secondary monitor (moniteur secondaire)** est à droite (moniteur 2). Les résolutions des moniteurs sont détectées automatiquement par le système en analysant les capacités du moniteur.

1. Cliquez sur l'onglet **Display** (Affichage).
La page **Customize your display** (Personnaliser l'affichage) s'affiche.

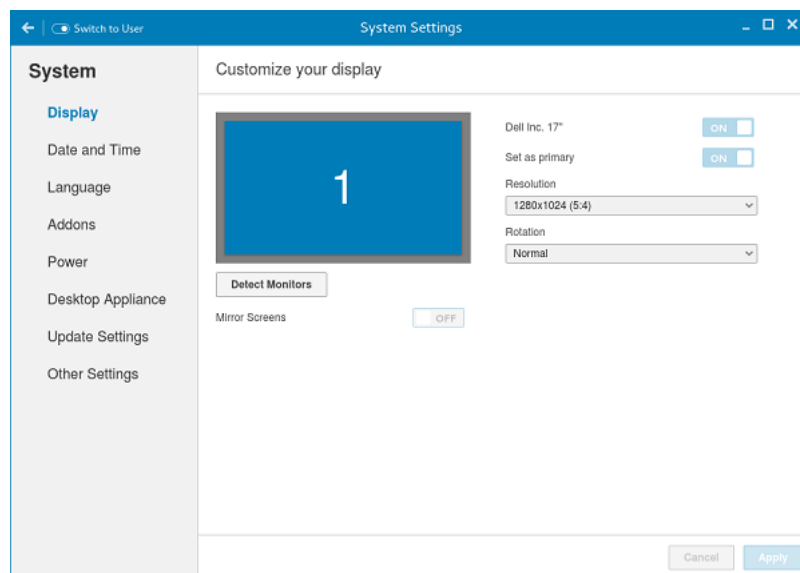

Figure 4. Paramètres d'affichage

2. Sélectionnez la **résolution** souhaitée dans la liste déroulante.
3. Sélectionnez le type de **rotation** dans le menu déroulant.
 - Normal
 - Right (Droite)
 - Left (Gauche)
 - Upside-down (À l'envers)
4. Cliquez sur le bouton **ON/OFF** (Marche/Arrêt) pour basculer entre l'affichage double et le mode miroir dans une configuration avec deux moniteurs.
5. Cliquez sur le bouton **ON/OFF** (Marche/Arrêt) pour activer l'option **Set as primary** (Définir comme principal). Cette option vous permet de définir le moniteur sélectionné comme moniteur principal.
6. Cliquez sur le bouton **ON/OFF** (Marche/Arrêt) pour activer ou désactiver l'option **Monitor On/Off** (Moniteur activé/désactivé). Cette option vous permet de mettre hors tension et sous tension le moniteur préféré dans une configuration avec deux moniteurs.

Configuration des paramètres réseau sous Dell Wyse ThinLinux

Dans la page **Paramètres système**, cliquez sur l'onglet **Réseau** pour afficher la page **Paramètres réseau**.

1. Cliquez sur l'icône **Réseau**.

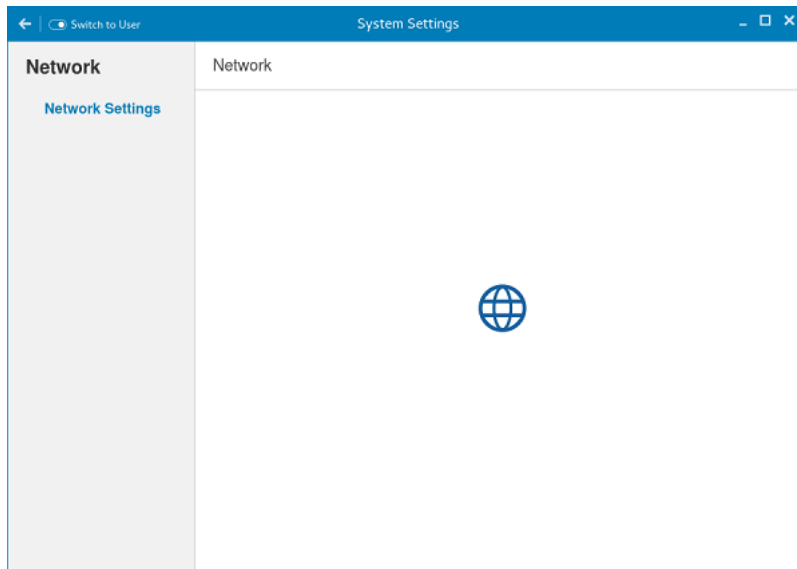

Figure 5. Paramètres réseau

2. La page **Paramètres réseau** s'affiche. Dans le volet de gauche, vous pouvez configurer les onglets suivants.
 - Wi-Fi
 - Câblé
 - Proxy de réseau

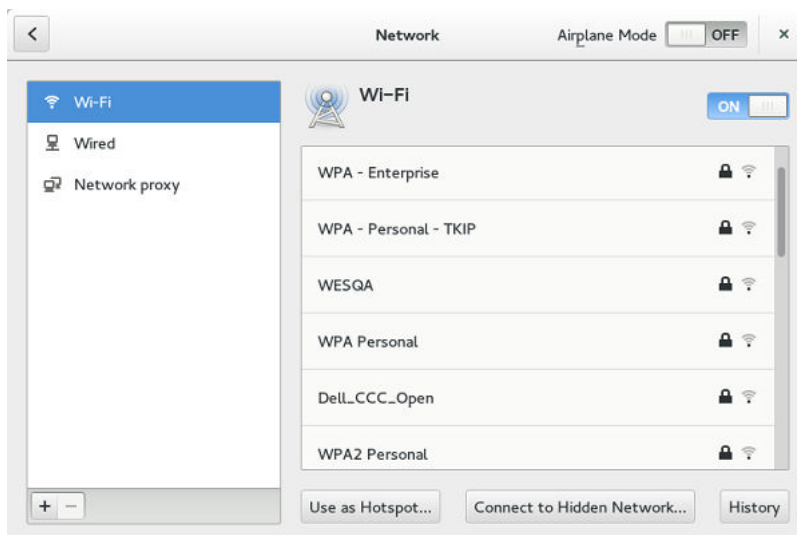

Figure 6. Paramètres réseau

Configuration des paramètres Wi-Fi

Pour configurer les paramètres Wi-Fi, procédez comme suit :

1. Dans le volet de gauche, cliquez sur l'onglet **Wi-Fi**.
2. Cliquez sur le bouton **Marche/Arrêt** pour activer ou désactiver l'option Wi-Fi. La liste des SSID sans fil s'affiche si la diffusion est activée.

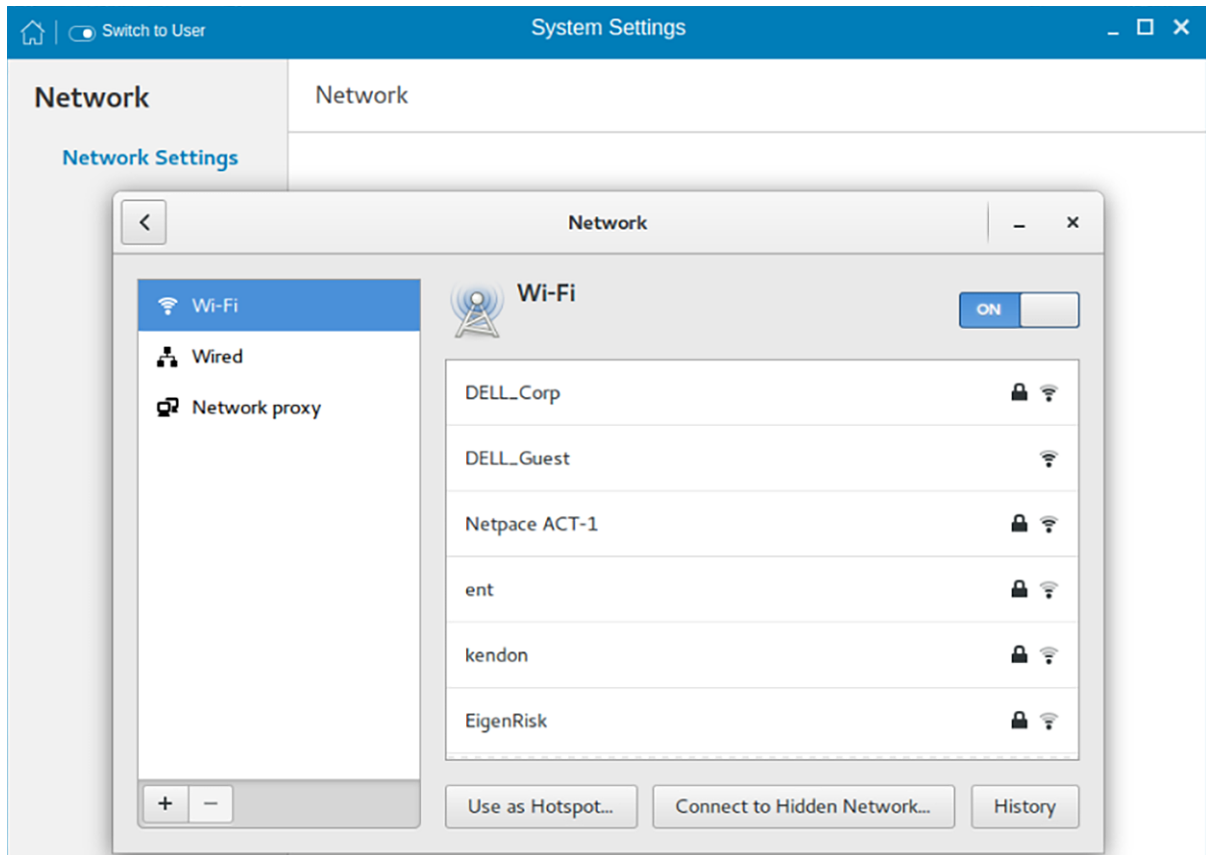

Figure 7. Paramètres Wi-Fi

3. Pour vous connecter en Wi-Fi, sélectionnez le SSID sans fil préféré dans la liste qui s'affiche.
4. Cliquez sur le bouton **Connexion à un réseau Wi-Fi caché**. La fenêtre Connexion à un réseau Wi-Fi caché s'affiche.

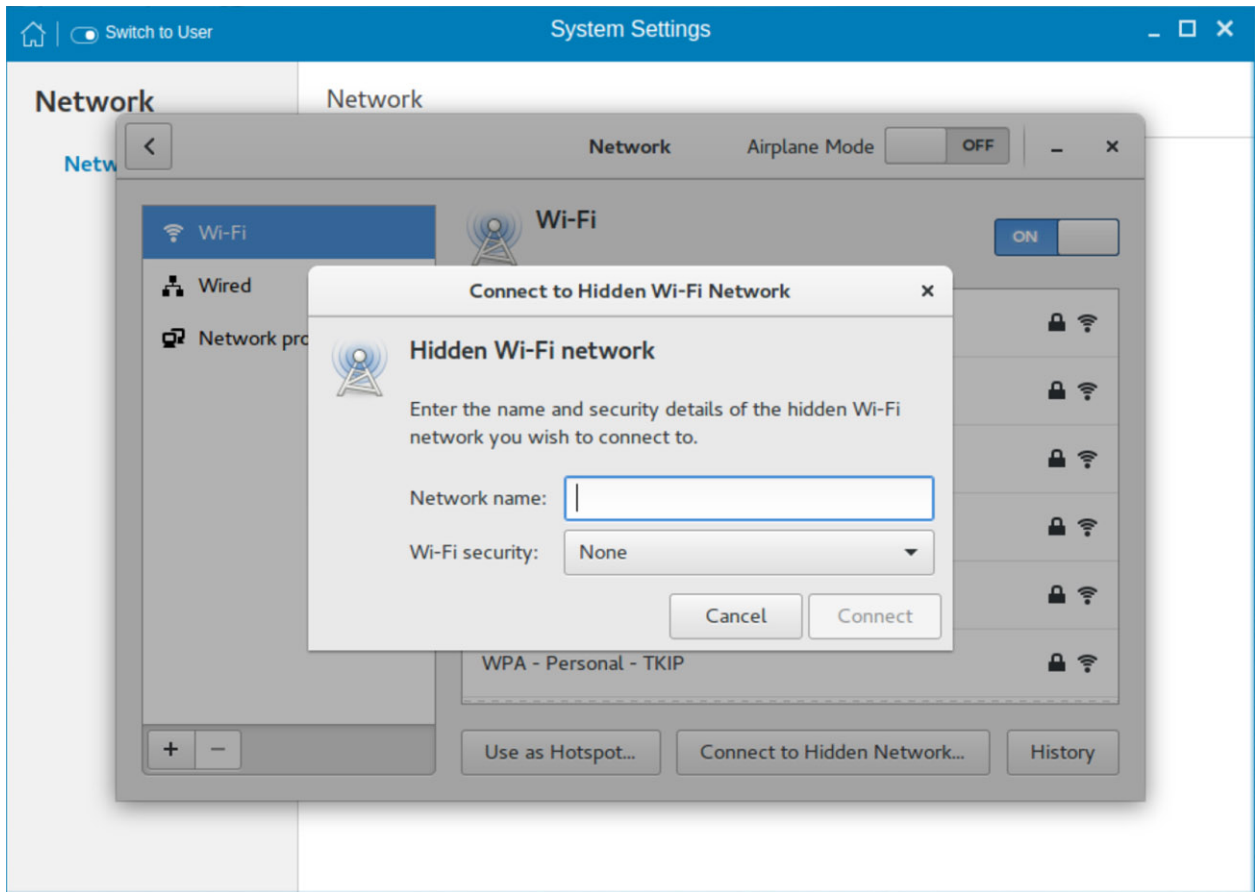

Figure 8. Réseau Wi-Fi caché

- Saisissez le nom et les détails sur la sécurité du réseau caché auquel vous souhaitez vous connecter.

Tableau 3. Réseau caché

Paramètre	Description
Nom du réseau	Saisissez le nom du réseau préféré.
Sécurité Wi-Fi	Dans la liste déroulante, sélectionnez le type de sécurité.

- Sur la page **Réseau**, cliquez sur le bouton **Historique** pour afficher les connexions Wi-Fi précédentes et les informations détaillées.

Configuration des paramètres de connexion du réseau filaire

Pour configurer les paramètres de connexion filaire, procédez comme suit :

- Cliquez sur l'onglet **Câblé**. Les attributs suivants sont affichés si le câble réseau est connecté à votre client léger et qu'une connexion filaire est établie.
 - Adresse IPv4
 - Adresse IPv6
 - Adresse matérielle
 - Route par défaut
 - DNS

REMARQUE : Une fois le réseau déconnecté, seules l'adresse matérielle et les dernières informations utilisées sont affichées.
- Dans le coin inférieur droit de la page, cliquez sur l'icône **Paramètres** pour configurer les connexions du réseau câblé.
- Cliquez sur l'onglet **Détails** pour afficher les attributs suivants :
 - Vitesse de liaison
 - Adresse IPv4

- Adresse IPv6
- Adresse matérielle
- Route par défaut
- DNS

4. Cliquez sur l'onglet **Sécurité** pour configurer les paramètres de sécurité 802.1x.

- Cliquez sur le bouton **Marche** pour activer la sécurité 802.1x de votre connexion réseau.
- Dans la liste déroulante **Authentification**, sélectionnez le type d'authentification que vous souhaitez définir pour votre connexion réseau. Les options disponibles sont les suivantes :
 - TLS
 - EAP protégé) (PEAP)

Vous devez configurer TLS et PEAP à l'aide des paramètres INI uniquement. Les options que vous configurez à l'aide des paramètres INI sont remplies dans l'écran de l'interface utilisateur. Pour plus d'informations sur l'utilisation des paramètres INI, voir le guide de référence INI Dell Wyse ThinLinux.

 **REMARQUE** : Vous ne pouvez pas configurer les paramètres d'authentification 802.1x à l'aide des options de l'interface utilisateur.

5. Cliquez sur l'onglet **Identité** et suivez les indications suivantes :

 **REMARQUE** : Seuls les administrateurs sont autorisés à authentifier ces paramètres en saisissant le mot de passe admin dans la boîte de dialogue **authentification de privilèges root** après modification ou configuration d'un paramètre particulier.

- Nom** : spécifie le nom par défaut de la connexion filaire. Si vous souhaitez définir votre nom préféré pour la connexion, saisissez le nom puis cliquez sur **Appliquer**.
- Adresse MAC** : spécifie l'adresse MAC de la connexion réseau.
- Adresse clonée** : spécifie l'adresse IP clonée par le routeur.
- Unité de transmission maximale (MTU)** : précise la taille (en octets) de la plus grande unité de données de protocole que la couche de protocole peut transmettre.
- Zone de pare-feu** : spécifie le niveau de sécurité de la connexion.
- Connexion automatique** : cochez cette case pour vous connecter automatiquement au réseau une fois que vous avez branché le câble réseau.
- Mettre à disposition des autres utilisateurs** : cochez cette case si vous souhaitez permettre à d'autres utilisateurs de configurer ces paramètres.

6. Cliquez sur l'onglet **IPv4** et effectuez les tâches suivantes :

- Activez le bouton **IPv4** pour configurer les paramètres IPv4.
- Dans le menu déroulant **Adresses**, sélectionnez le type de configuration IPv4. Les options disponibles sont les suivantes :
 - Automatique (DHCP)
 - Manuel
 - Lien local uniquement
- Si l'option **Automatique (DHCP)** est sélectionnée, vous devez configurer les options suivantes.

Tableau 4. Automatique (DHCP)

Paramètre	Description
DNS	Activez le bouton Automatique , si vous souhaitez que le client léger récupère automatiquement le serveur DNS.
Serveur	Spécifie l'adresse IP du serveur DNS. Cliquez sur l'icône + pour ajouter un nouveau serveur DNS à la liste.
Routes	Cliquez sur le bouton Automatique pour activer le routage IPv4 automatique.
Adresse	Spécifie l'adresse IP du routeur.

Tableau 4. Automatique (DHCP) (suite)

Paramètre	Description
Masque de réseau	Spécifie le masque de réseau. Le masque de réseau est utilisé pour diviser une adresse IP en sous-réseaux et spécifier les hôtes disponibles du réseau.
Gateway	Spécifie l'adresse IP de la passerelle par défaut.
Mesure	Spécifie la valeur de mesure de la connexion réseau.
Utiliser cette connexion uniquement pour les ressources de son réseau	Cochez cette case si vous souhaitez autoriser la connexion filaire uniquement pour les ressources de son réseau.

- d. Si l'option **Manuel** est sélectionnée, vous devez spécifier l'adresse IP, l'adresse IP de masque de réseau et l'adresse IP de passerelle avec les paramètres mentionnés dans le tableau automatique (DHCP).
 - e. Si l'option **Lien local uniquement** est sélectionnée, les options DNS et Routes sont désactivées. Ceci s'applique uniquement aux communications au sein du lien ou du domaine hôte.
7. Cliquez sur l'onglet **IPv6** et effectuez les tâches suivantes :
- a. Activez le bouton **IPv6** pour configurer les paramètres IPv6.
 - b. Dans le menu déroulant **Adresses**, sélectionnez le type de configuration IPv6. Les options disponibles sont les suivantes :
 - Automatique
 - Automatique, DHCP uniquement
 - Manuel
 - Lien local uniquementLa configuration IPv6 est similaire à la configuration des paramètres IPv4. Pour la configuration IPv4, voir les paramètres IPv4 dans cette section.
8. Cliquez sur l'onglet **Réinitialiser** et effectuez les tâches suivantes :
- a. Cliquez sur **Réinitialiser** pour réinitialiser les paramètres de votre connexion réseau, y compris les mots de passe. Toutefois, le réseau précédent s'affiche sous la forme de réseau préféré.
 - b. Cliquez sur **Oublier** pour supprimer tous les détails relatifs à ce réseau, auquel vous ne souhaitez pas vous connecter automatiquement.
9. Cliquez sur **Appliquer** pour enregistrer vos paramètres configurés.

i **REMARQUE** : Cliquez sur l'onglet **Ajouter un profil** pour ajouter un nouveau profil réseau. Dans le volet de droite, vous devez configurer les options suivantes :

- Sécurité
- Identité
- IPv4
- IPv6

La configuration de tous ces onglets est semblable aux **Configurations des connexions réseau filaires** décrites dans cette section.

Configuration des paramètres de proxy du réseau

Pour configurer les paramètres de proxy de réseau, procédez comme suit :

1. Cliquez sur l'onglet **Network réseau**.
2. Dans le menu déroulant Proxy, sélectionnez le type de méthode de proxy que vous souhaitez déployer. Les méthodes de proxy disponibles sont les suivantes :
 - Aucun
 - Manuel
 - Automatique
3. Si la méthode **proxy manuel** est sélectionnée, vous devez configurer les options suivantes :
 - a. Saisissez les détails du port **proxy HTTP** de votre connexion réseau.
 - b. Saisissez les détails du port **proxy HTTPS** de votre connexion réseau.

- c. Saisissez les détails du port **proxy FTP** de votre connexion réseau.
 - d. Saisissez les détails du port **hôte SOCKS** de votre connexion réseau.
 - e. Utilisez l'option **Ignorer les hôtes** pour configurer le proxy de sorte qu'il ignore toutes les adresses locales.
4. Si la méthode **Proxy automatique** est sélectionnée, vous devez saisir l'adresse URL de configuration dans le champ.
- REMARQUE :** Le protocole WPAD est utilisé lorsqu'aucune URL de configuration n'est fournie. Dell ne recommande pas cette option aux réseaux publics non approuvés.

Ajout d'une connexion réseau

REMARQUE : L'ajout de connexions Ethernet câblées supplémentaires est possible, mais les interfaces ajoutées ne sont pas utilisées dans les fonctions ThinLinux.

Pour ajouter une nouvelle connexion réseau, procédez comme suit :

1. Dans le coin inférieur gauche de la page, cliquez sur l'icône **+**.
La boîte de dialogue **Ajouter une connexion réseau** s'affiche. Les options suivantes sont répertoriées pour que vous les configuriez.
 - VPN
 - Liaison
 - Équipe
 - Pont
 - VLAN
2. Cliquez sur **VPN** pour ajouter une connexion réseau VPN. Vous devez importer un fichier à partir de l'emplacement de stockage pour configurer les paramètres VPN.
3. Cliquez sur **Liaison** pour ajouter et configurer la connexion réseau de liaison de votre client léger.
 - a. Cliquez sur l'onglet **Général** et configurez les options suivantes :
 - Cochez l'une des options suivantes, en fonction de vos exigences :
 - Se connecter automatiquement à ce réseau lorsqu'il est disponible.
 - Tous les utilisateurs peuvent se connecter à ce réseau.
 - Se connecter automatiquement au VPN lorsque vous utilisez cette connexion.
 - Dans le menu déroulant, sélectionnez la zone du pare-feu.
 - b. Cliquez sur l'onglet **Liaison** et configurez les options suivantes :
 - i. Saisissez un nom pour votre interface réseau.
 - ii. Le nombre de connexions liées configurées est répertorié ici. Pour ajouter une nouvelle connexion liée, cliquez sur le bouton **Ajouter** et sélectionnez le type de connexion que vous souhaitez créer. Les options disponibles sont Ethernet, Infiniband, Liaison, Pont, Équipe et VLAN.
 - iii. Sélectionnez le type de mode réseau dans la liste déroulante. Les options disponibles sont les suivantes :
 - Permutation circulaire
 - Sauvegarde active
 - XOR
 - Diffusion
 - 802.3ad
 - Transmettre l'équilibrage de charge adaptatif
 - Équilibrage de charge adaptatif
 - iv. **Surveillance des liaisons** : sélectionnez le type de surveillance des liaisons à partir de la liste déroulante. Les options disponibles sont les suivantes :
 - MII (recommandé)
 - ARP
 - v. Saisissez le temps en ms pour la durée du délai de liaison active.
 - vi. Saisissez le temps en ms pour la durée du délai de liaison inactive.
- c. Cliquez sur l'onglet **Paramètres IPv4** et procédez comme suit :
 - i. Dans la liste déroulante, sélectionnez la méthode suivante pour l'authentification IPv4.
 - Si la méthode **Automatique (DHCP)** est sélectionnée, vous devez configurer les options suivantes :

- i. Serveurs DNS supplémentaires : saisissez les adresses IP des utilisateurs de nom de domaine utilisés pour résoudre les noms d'hôte, en les séparant par des virgules.
- ii. Domaines de recherche supplémentaires : saisissez les adresses IP des domaines utilisés lors de la résolution des noms d'hôte, en les séparant par des virgules.
- iii. ID de client DHCP : saisissez l'ID du client DHCP. Cet identifiant du client permet à l'administrateur de réseau de personnaliser la configuration de votre ordinateur.
- iv. Adressage IPv4 requis pour pouvoir établir cette connexion : l'adresse IPv4 est requise pour établir la connexion. Si l'adresse IPv4 n'est pas disponible, la connexion ne peut pas être configurée.
- v. Cliquez sur le bouton **Routes** pour modifier les routes IPv4 de la connexion de liaison.

Ordre de la liste Ajouter pour ajouter une adresse IP. Une fois qu'une adresse IP est ajoutée, le masque réseau, la passerelle et les mesures spécifiques à cette adresse IP s'affichent.

Ordre de la liste Ignorer si vous souhaitez ignorer les routes obtenus automatiquement.

Ordre de la liste Particulier si vous souhaitez utiliser votre connexion uniquement pour les ressources de ce réseau particulier.

- Si la méthode **Adresses automatiques (DHCP) uniquement** est sélectionnée, vous devez configurer les options suivantes :
 - i. Serveurs DNS : saisissez les adresses IP des utilisateurs de nom de domaine utilisés pour résoudre les noms d'hôte, en les séparant par des virgules.
 - ii. Domaines de recherche : saisissez les adresses IP des domaines utilisés lors de la résolution des noms d'hôte, en les séparant par des virgules.
 - iii. ID de client DHCP : saisissez l'ID du client DHCP. Cet identifiant du client vous permet de personnaliser la configuration de votre ordinateur.

i **REMARQUE :** Les autres paramètres restent tels que décrits dans la méthode automatique (DHCP) pour l'authentification IPv4.

- Si la méthode **Manuelle** est sélectionnée, vous devez configurer les options suivantes :
 - i. Cliquez sur **Ajouter** pour ajouter une adresse IP. Une fois qu'une adresse IP est ajoutée, le masque réseau et la passerelle spécifiques à cette adresse IP s'affichent.
 - ii. Serveurs DNS : saisissez les adresses IP des utilisateurs de nom de domaine utilisés pour résoudre les noms d'hôte, en les séparant par des virgules.
 - iii. Domaines de recherche : saisissez les adresses IP des domaines utilisés lors de la résolution des noms d'hôte, en les séparant par des virgules.

i **REMARQUE :** L'option **ID client DHCP ID** et la case **Ignorer les routes obtenus automatiquement** sont désactivées.

Les autres paramètres restent tels que décrits dans la méthode automatique (DHCP) pour l'authentification IPv4.

- Si la méthode **Lien local uniquement** est sélectionnée, les options Serveurs DNS, Domaines de recherche, ID client DHCP et Routes sont désactivées. Vous pouvez cocher la case **Adressage IPv4 requis pour pouvoir établir cette connexion** pour autoriser la connexion. L'adresse IPv4 est nécessaire pour permettre la connexion. Si l'adresse IPv4 n'est pas disponible, la connexion ne peut pas être configurée.
- Si la méthode **Partagé sur d'autres ordinateurs** est sélectionnée, les options Serveurs DNS, Domaines de recherche, ID client DHCP et Routes sont désactivées. Vous pouvez cocher la case **Adressage IPv4 requis pour pouvoir établir cette connexion** pour autoriser la connexion. L'adresse IPv4 est nécessaire pour permettre la connexion. Si l'adresse IPv4 n'est pas disponible, la connexion ne peut pas être configurée.
- Si l'option **Désactivé** est sélectionnée, IPv4 n'est pas disponible pour cette connexion.

d. Cliquez sur l'onglet **Paramètres IPv6**. Dans la liste déroulante, sélectionnez le type de méthode suivante pour l'authentification IPv4. Les options disponibles sont les suivantes :

- Ignorer
- Automatique
- Automatique, adresses uniquement
- Manuel

- Lien local uniquement

 **REMARQUE** : Les paramètres sont identiques à la configuration de l'onglet des paramètres IPv4, décrite dans cette section.

4. Cliquez sur **Équipe** pour ajouter et configurer la connexion réseau de l'équipe de votre client léger.
 - a. Cliquez sur l'onglet **Équipe** et configurez les options suivantes :
 - i. Nom de l'interface : saisissez le nom de votre interface réseau.
 - ii. MTU : précisez la taille (en octets) de la plus grande unité de données de protocole que la couche de protocole peut transmettre.
 - iii. Connexions groupées : indique le nombre de connexions groupées configurées. Pour ajouter une nouvelle connexion groupée, cliquez sur **Ajouter** et sélectionnez le type de connexion que vous souhaitez créer. Les options disponibles sont Ethernet, Liaison, Pont, Équipe et VLAN.
 - iv. Config JSON : si vous avez déjà ajouté une nouvelle connexion groupée, vous pouvez entrer une chaîne de configuration JSON personnalisée dans la zone de texte ou importer un fichier de configuration.
 - b. Pour configurer les onglets **Général Paramètres IPv4** et **Paramètres IPv6** pour une connexion groupée, voir les détails de la configuration pour la connexion Liaison dans cette section.
5. Cliquez sur **Pont** pour ajouter et configurer la connexion réseau du pont de votre client léger.
 - a. Cliquez sur l'onglet **Pont** et configurez les options suivantes :
 - i. Nom de l'interface : saisissez le nom de votre interface réseau.
 - ii. Connexions pontées : le nombre de de connexions pontées configurées est répertorié ici. Pour ajouter une nouvelle connexion pontée, cliquez sur le bouton Ajouter et sélectionnez le type de connexion que vous souhaitez créer. Les options disponibles sont Ethernet, Wi-Fi et VLAN.
 - iii. Durée de vieillissement : saisissez la durée de vieillissement en secondes.
 - iv. Activer surveillance IGMP : cochez cette case pour surveiller les communications du protocole IGMP entre les périphériques.
 - v. Activer le protocole STP : cochez cette case pour activer le protocole STP (Spanning Tree Protocol) pour votre connexion.
 - vi. Priorité : saisissez la valeur de priorité.
 - vii. Délai de transfert : saisissez la durée du délai de transfert en secondes.
 - viii. Heure hello : entrez la durée de l'heure en secondes.
 - ix. Âge max. : entrez la valeur de l'âge maximal.
 - b. Pour configurer les onglets **Général**, **Paramètres IPv4** et **Paramètres IPv6** pour une connexion Pont, voir les détails de la configuration pour la connexion Liaison dans cette section.
6. Cliquez sur **VLAN** pour ajouter et configurer la connexion réseau VLAN de votre client léger.
 - a. Cliquez sur l'onglet **VLAN** et configurez les options suivantes :
 - i. Interface parent : saisissez le nom de votre interface parent.
 - ii. ID VLAN : entrez la valeur de l'ID VLAN.
 - iii. Nom de l'interface VLAN : saisissez le nom de votre interface LAN.
 - iv. Adresse MAC clonée : saisissez l'adresse MAC clonée.
 - v. MTU : précisez la taille (en octets) de la plus grande unité de données de protocole que la couche de protocole peut transmettre.
 - vi. Indicateurs : cochez les cases Réorganiser les en-têtes, Protocole d'enregistrement VLAN générique (GVRP) , Liaison lâche et Plusieurs protocoles d'enregistrement VLAN (MVRP) pour activer les fonctions respectives de votre connexion VLAN.
 - b. Pour configurer les onglets **Général**, **Paramètres IPv4** et **Paramètres IPv6** pour une connexion VLAN, voir les détails de la configuration pour la connexion Liaison dans cette section.
7. Cliquez sur **Enregistrer** pour enregistrer vos modifications.

Configuration des paramètres des périphériques sous Wyse ThinLinux

Sur la page **System Settings** (Paramètres du système), cliquez sur l'icône **Périphériques** (Périphériques). Les onglets suivants sont affichés dans le volet gauche de la page System Settings (Paramètres du système).

- Keyboard (Clavier)
- Mouse (Souris)
- Printers (Imprimantes)
- Sound (Son)

Définition des préférences du clavier

La page de définition des paramètres **Keyboard (clavier)** permet de définir les préférences et la disposition du clavier.

REMARQUE : Par défaut, l'écran **Keyboard** (Clavier) est disponible en mode utilisateur et administrateur. Toutes les modifications apportées via l'écran des préférences du clavier sont enregistrées et poursuivies pour le client léger intégré prédéfini

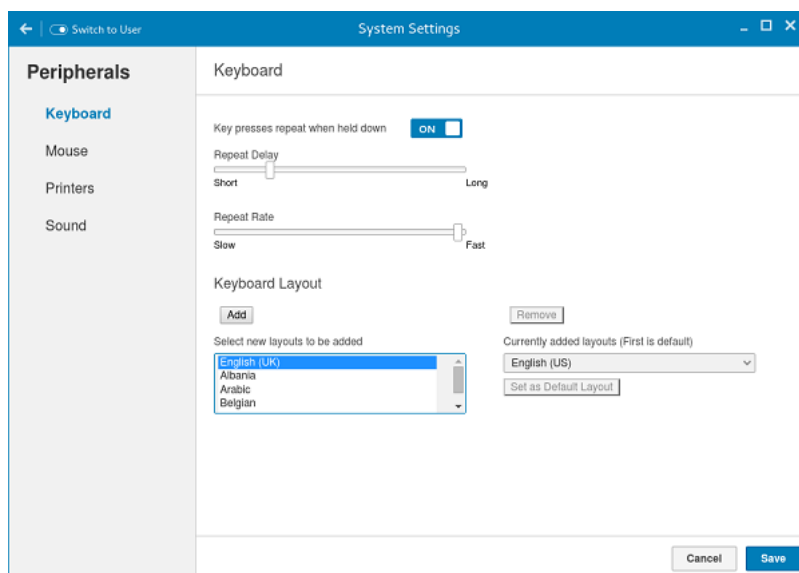

Figure 9. Préférences du clavier

1. Cliquez sur le bouton **ON/OFF** (Marche/Arrêt) pour désactiver ou activer l'option **Key presses repeat when held down** (Répétition de l'action lorsque la touche est enfoncée) après vous être connecté à la session.
2. Déplacez le curseur vers la gauche pour réduire le temps de retard répété du pointeur ou déplacez le curseur vers la droite pour augmenter le temps de retard répété du pointeur.
3. Déplacez le curseur vers la gauche pour diminuer la vitesse de répétition du pointeur ou déplacez le curseur vers la droite pour accroître la vitesse de répétition du pointeur.
4. Dans la zone **Keyboard layout** (Disposition du clavier), sélectionnez la disposition que vous souhaitez utiliser, puis cliquez sur **Add** (Ajouter) pour inclure la disposition préférée dans la liste des **currently added layouts (dispositions actuellement ajoutées)**.
5. Sélectionnez la meilleure configuration du clavier dans la liste des dispositions actuellement ajoutées, puis cliquez sur le bouton **Set as Default Layout** (Définir en tant que disposition par défaut) pour définir la disposition par défaut.

REMARQUE : La disposition du clavier par défaut est répertoriée en haut de la liste des dispositions actuellement ajoutées.

6. Cliquez sur **Save** (Enregistrer) pour enregistrer vos modifications.

Définition des préférences de la souris

Par défaut, l'écran **Mouse (souris)** est disponible en mode utilisateur et administrateur. Toutes les modifications apportées via l'écran des préférences de la souris sont enregistrées et poursuivies pour le client léger intégré.

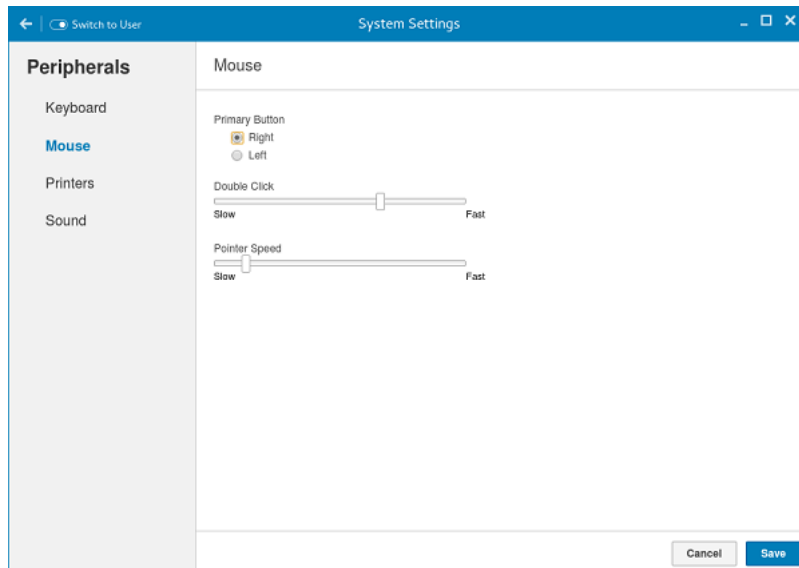

Figure 10. Préférences de la souris

La page de définition des paramètres de la souris permet de définir les préférences de la souris.

1. Cliquez sur **Right** (Droite) ou **Left** (Gauche) pour définir le **primary button (bouton principal)** de la souris.
2. Déplacez le curseur vers la gauche pour augmenter la vitesse du pointeur lorsque vous double-cliquez ou déplacez le curseur vers la droite pour diminuer la durée du double-clic.
3. Déplacez le curseur vers la gauche pour augmenter la vitesse du pointeur de la souris ou déplacez le curseur vers la droite pour diminuer la vitesse du pointeur de la souris.
4. Cliquez sur **Save** (Enregistrer) pour enregistrer vos modifications.

Configuration des paramètres d'imprimante

Par défaut, l'écran **Printers** (Imprimantes) est disponible uniquement en mode administrateur. Sur la page **Printer setting** (Paramètres de l'imprimante), cliquez sur l'icône de l'imprimante pour démarrer `gnome-control-center printer imprimante gnome-control-center`.

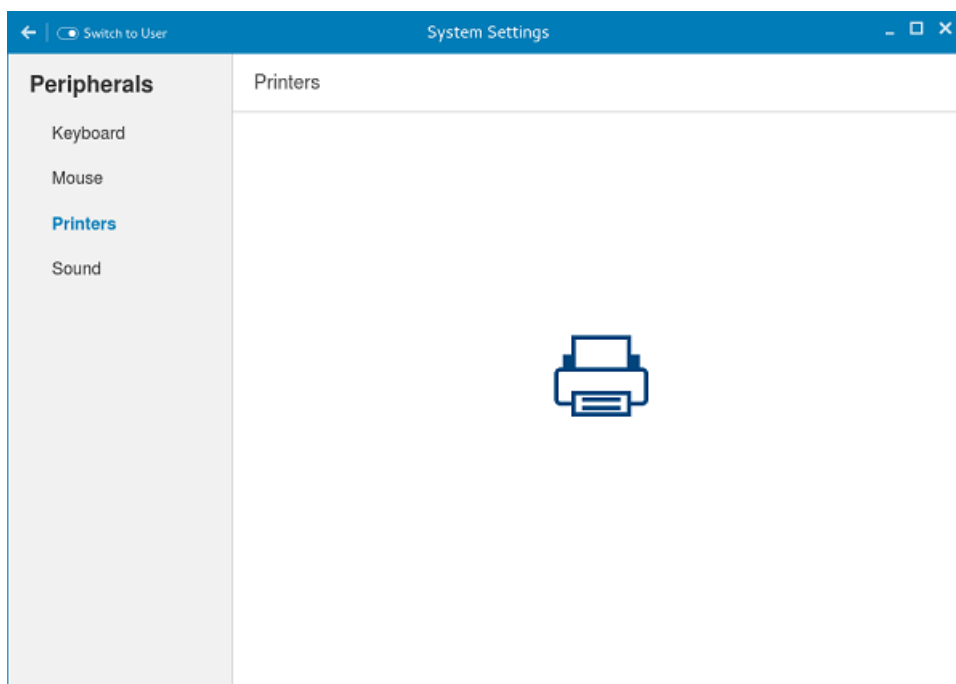

Figure 11. Paramètres de l'imprimante

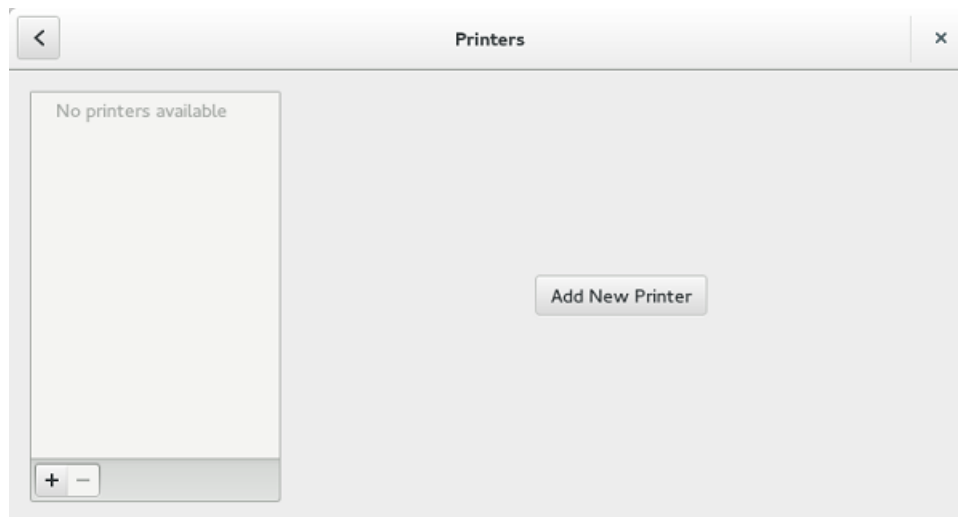

Figure 12. Ajouter une nouvelle imprimante

1. Cliquez sur l'icône de l'imprimante.
La boîte de dialogue **gnome-control-center printer** (Imprimante gnome-control-center) s'affiche.
2. Cliquez sur le bouton **Add New Printer** (Ajouter nouvelle imprimante) pour inclure la nouvelle imprimante dans la liste d'imprimantes disponibles dans le volet gauche.
La fenêtre **Add a new printer** (Ajouter une nouvelle imprimante) s'affiche.
3. Renseignez l'adresse de l'imprimante ou les mots-clés.
REMARQUE : Si une imprimante USB est connectée, elle s'affiche par défaut. L'imprimante est introuvable si l'adresse fournie est erronée ou si le câble USB n'est pas connecté.
4. Cliquez sur l'option **Add** (Ajouter). Cliquez sur **Print Test Page** (Imprimer page de test) pour tester l'imprimante et cliquez sur l'icône **(-)** pour supprimer l'imprimante.

Configuration des paramètres sonores

Par défaut, l'écran audio est disponible en mode utilisateur et administrateur. Toutes les modifications apportées via l'écran audio sont enregistrées et conservées pour le client léger intégré prédéfini.

1. Cliquez sur l'onglet **Output** (Sortie) pour configurer les paramètres de sortie audio.

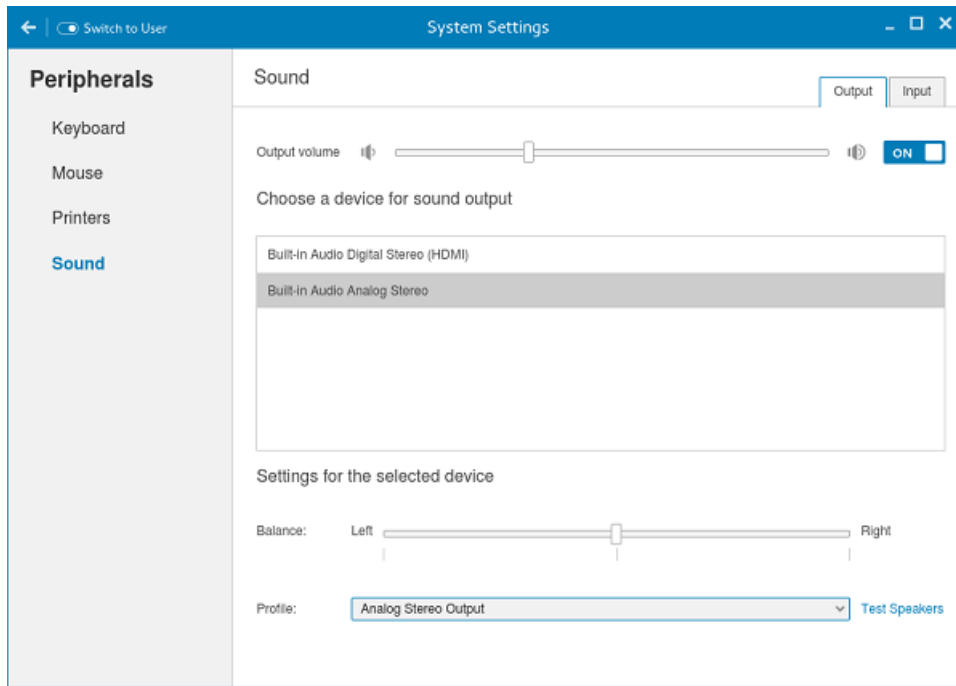

Figure 13. Paramètres sonores

- a. Déplacez le curseur de volume de sortie pour régler la sortie ou le volume du haut-parleur. Cliquez sur le bouton **Output volume** (Volume de sortie) pour activer ou désactiver le volume de sortie.
 - b. Sélectionnez le périphérique pour la sortie audio dans la liste des périphériques de sortie. La sortie audio par défaut est la sortie analogique.
 - c. En fonction des canaux disponibles pour le profil et le périphérique de sortie sélectionné, vous pouvez régler les valeurs d'équilibre et d'atténuation en déplaçant les curseurs Balance (Équilibre) et Fade (Atténuation) respectivement.
 - d. Sélectionnez le profil audio dans la liste déroulante.
 - e. Cliquez sur l'option **Test Speakers** (Test haut-parleurs). Une boîte de dialogue s'affiche. Vous pouvez effectuer le test des haut-parleurs en lisant des échantillons de fichiers wave.
2. Cliquez sur l'onglet **Input** (Entrée) pour configurer les paramètres d'entrée audio.

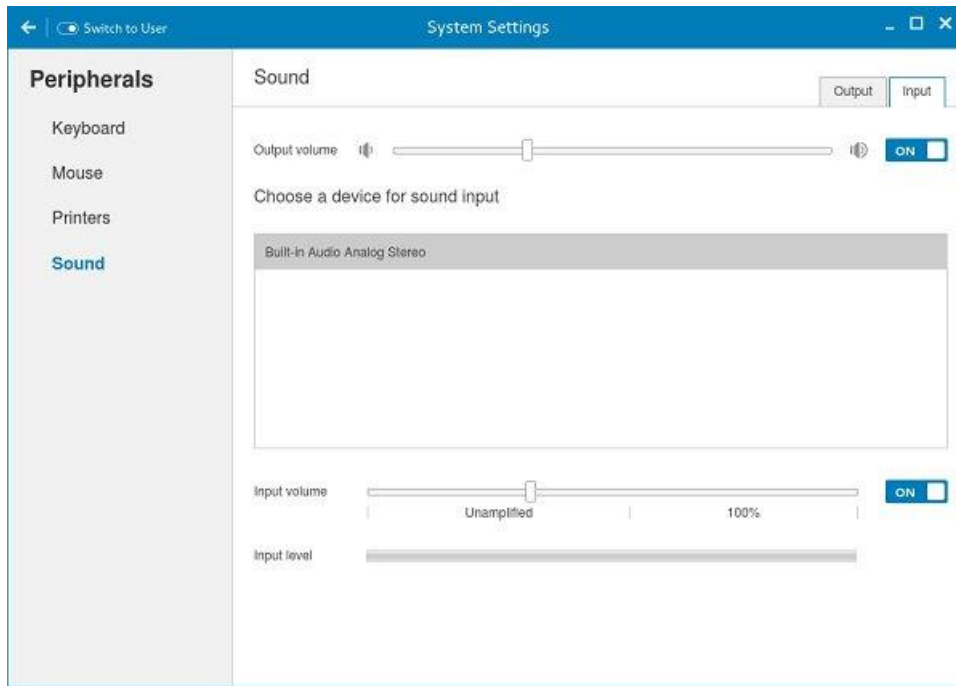

Figure 14. Paramètres sonores

- Déplacez le curseur de volume de sortie pour régler la sortie ou le volume du haut-parleur. Cliquez sur l'option **Output volume** (Volume de sortie) pour activer ou désactiver le volume de sortie.
- Sélectionnez le périphérique pour l'entrée audio dans la liste des périphériques d'entrée. La valeur d'entrée audio par défaut est l'entrée analogique.
- Déplacez le curseur **Input Volume** (Volume d'entrée) pour régler l'entrée ou le volume du micro. Cliquez sur l'option **Input Volume** (Volume d'entrée) pour activer ou désactiver le volume d'entrée.
- La barre de mesure du niveau d'entrée affiche le niveau maximal de volume d'entrée.

État d'alimentation

Wyse 3040 Thin Client exécutant Wyse ThinLinux

Lors de votre configuration initiale, Dell vous recommande de vous connecter en utilisant une connexion filaire, en branchant le câble réseau Ethernet à votre client léger.

Lorsque vous allumez votre client léger, vous êtes automatiquement connecté au compte thinuser. Par défaut, le mot de passe du compte de l'utilisateur léger est défini sur **thinuser**.

REMARQUE : Dans les cas où une connexion GDM est nécessaire (par exemple une connexion AD/Domaine, une connexion PNAgent, etc.), l'option de connexion automatique peut être désactivée via l'interface utilisateur graphique ou INI.

Le mode administrateur vous permet d'effectuer des tâches d'administration de système comme l'ajout ou le retrait de connexions et la configuration de paramètres du périphérique spécifiques. Pour passer en mode Administrateur, cliquez sur le bouton **Basculer sur administrateur** depuis l'écran Définir application pour passer au mode administrateur, puis saisissez le mot de passe racine par défaut dans la fenêtre **Mot de passe requis**. Votre mot de passe racine par défaut est **admin**.

Configuration des connexions en local sur Dell Wyse ThinLinux

Sur la page **Paramètres du système**, cliquez sur l'icône **Connexions**. La page Connexions contient les onglets suivants :

- Citrix
- VMware

REMARQUE : Les noms de description pour toutes les connexions ne peuvent ne pas être modifiés une fois que vous créez la connexion.

Configuration et gestion des connexions Citrix

La page **Citrix Connections** (Connexions Citrix) vous permet de créer et de gérer les connexions Citrix localement et globalement.

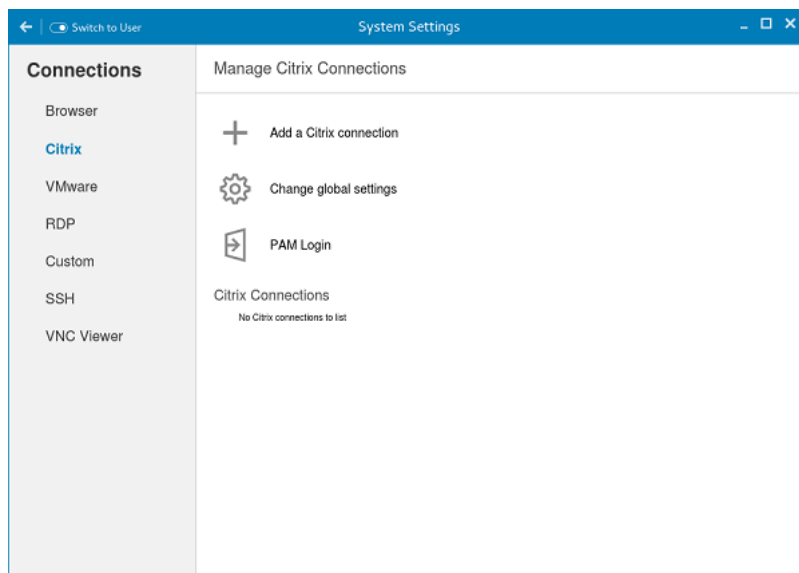

Figure 15. Paramètres de connexion Citrix

Pour configurer les paramètres **Citrix** locaux :

1. Cliquez sur l'icône **+** pour ajouter une nouvelle **Citrix Connection** (Connexion Citrix).
La page **Citrix Connections** (Connexions Citrix) s'affiche.
2. Saisissez le nom de la **Citrix Connection** (Connexion Citrix) pour laquelle vous spécifiez l'adresse URL du serveur.
3. Dans le menu déroulant **Connection Type** (Type de connexion), sélectionnez l'un des types de connexion suivants :
 - Server (Serveur)
 - Published Application (Application publiée)
 - Storefront (Vitrine en ligne)
4. Cliquez sur **Save** (Enregistrer) pour enregistrer vos modifications.

Configuration et gestion des connexions VMware

La page **VMware Connections** (Connexions VMware) vous permet de créer et de gérer les connexions du client View 3.5.

Pour configurer les paramètres de VMware, procédez comme suit :

1. Cliquez sur l'icône **+** pour ajouter une nouvelle connexion VMware.
La page **VMware Connections** (Connexions VMware) s'affiche.

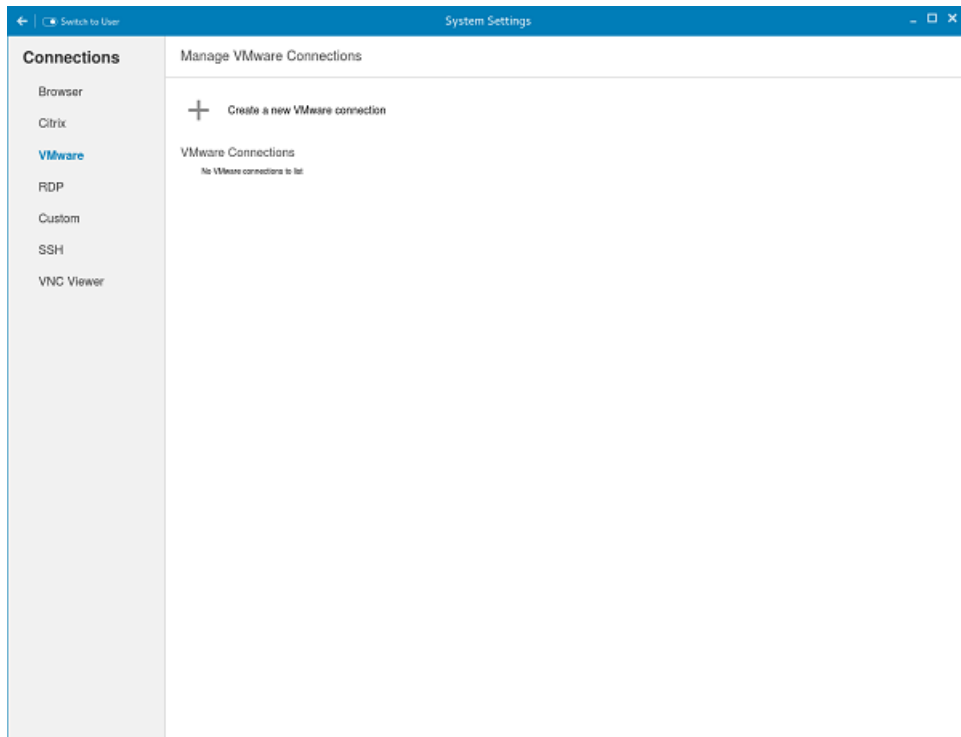

Figure 16. Paramètres de connexion VMware

2. Saisissez le nom de la **VMware Connection** (Connexion VMware).
3. Configurez les options suivantes dans l'onglet **Login** (Connexion) :

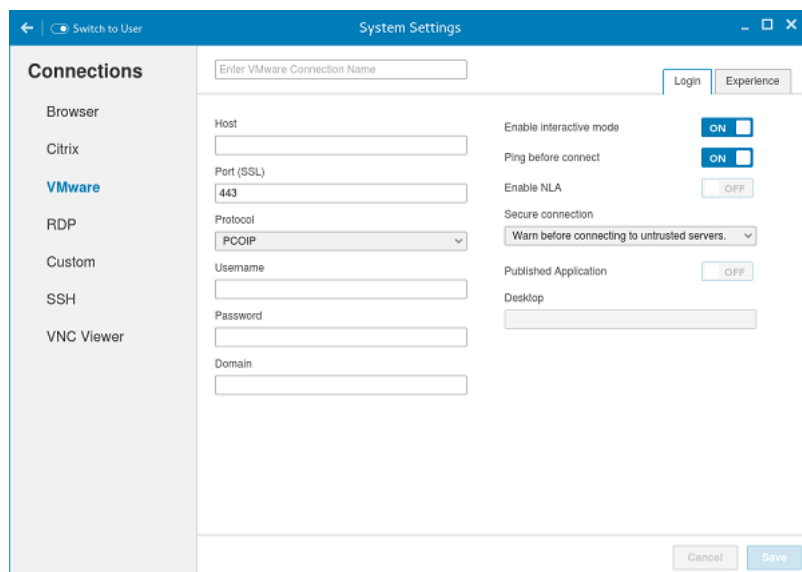

Figure 17. Paramètres de connexion VMware

Tableau 5. Paramètres de connexion

Paramètre	Description :
Host (Hôte)	Saisissez le nom d'hôte, l' adresse IP ou FQDN de l'Horizon du serveur VMware View.
Port	Saisissez le numéro de port de l'hôte.

Tableau 5. Paramètres de connexion (suite)

Paramètre	Description :
Protocol (Protocole)	Dans la liste déroulante, sélectionnez le protocole spécifique.
Username (Nom d'utilisateur)	Saisissez l'ID utilisateur utilisé pour ouvrir une session sur le serveur Horizon distant.
Password (Mot de passe)	Saisissez le mot de passe utilisé pour ouvrir une session sur le serveur Horizon distant.
Published Application (Application publiée)	<p>Cliquez sur le bouton ON/OFF (Marche/Arrêt) pour activer ou désactiver cette option.</p> <p>Si cette option est activée, indiquez le nom de l'application publiée.</p> <p>Si elle est désactivée, indiquez le nom du bureau publié.</p>
Enable interactive mode (Activer le mode interactif)	<p>Cliquez sur le bouton ON/OFF (Marche/Arrêt) pour activer ou désactiver cette option.</p> <p>Si cette option est activée, une fois la connexion au serveur réussie, elle affiche toutes les icônes de bureau et d'application publiées. Vous pouvez démarrer les applications ou les sessions du bureau selon votre choix.</p> <p>Si elle est désactivée, l'option Published Applications (Applications publiées) est activée dans l'onglet Login (Connexion).</p> <p>Sélectionner cette option vous permet de démarrer directement l'application ou le bureau que vous spécifiez.</p>
Ping before connect (Ping avant connexion)	Cliquez sur le bouton ON/OFF (Marche/Arrêt) pour activer ou désactiver cette option. Si cette option est activée, elle envoie un ping à la connexion assurée dans le serveur IP/FQDN avant de se connecter à une session.
Enable NLA (Activer NLA)	Cliquez sur le bouton ON/OFF (Marche/Arrêt) pour activer ou désactiver cette option. Activez l'authentification au niveau du réseau (NLA), si NLA est activé sur votre ordinateur distant. Votre ordinateur distant exige une authentification utilisateur NLA avant d'établir une connexion Bureau à distance complète et l'affichage de l'écran d'ouverture de session.
Secure connection (Connexion sécurisée)	Cliquez sur l'onglet Secure Preferences (Préférences sécurisées) et sélectionnez les options qui déterminent la façon dont le client doit poursuivre lorsqu'il ne peut pas vérifier si votre connexion au serveur est sécurisée.
Domain (Domaine)	Saisissez le nom du domaine. Il est utilisé pour ouvrir une session sur le serveur Horizon distant.
Desktop (Bureau)	Si le mode interactif est désactivé, vous pouvez spécifier le nom du bureau publié.
Application	Si le mode interactif est désactivé, vous pouvez spécifier le nom de l'application publiée.

4. Les options suivantes doivent être configurées dans l'onglet **Experience** (Expérience) :

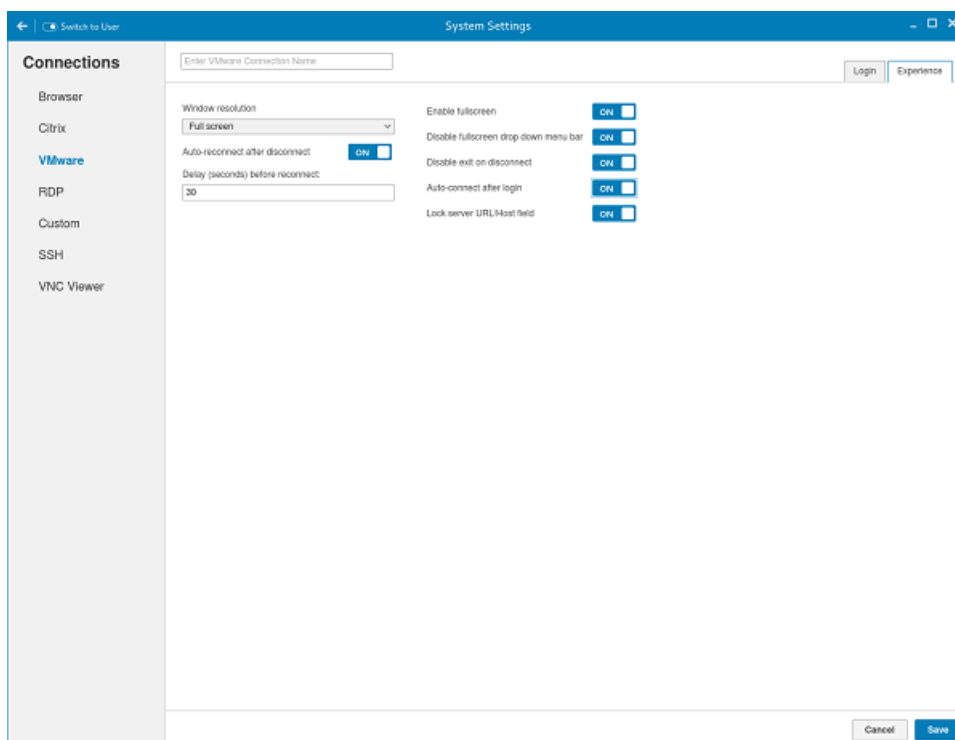

Figure 18. Paramètres d'expérience VMware

Tableau 6. Paramètres d'expérience

Paramètre	Description :
Windows resolution (Résolution de Windows)	Sélectionnez la résolution de Windows souhaitée pour obtenir le meilleur affichage sur votre moniteur. Les résolutions disponibles sont les suivantes : Use All Monitors (Utiliser tous les écrans) Full Screen (Plein écran) Large Screen (Grand écran) Small Screen (Petit écran) 1024X768 800X600 640X480
Auto-Reconnect after disconnect (Reconnexion automatique après une déconnexion).	Cliquez sur le bouton ON/OFF (Marche/Arrêt) pour activer ou désactiver cette option. Si cette option est activée, la connexion est automatiquement rétablie une fois que vous vous êtes déconnecté de la session.
Delay (seconds) before reconnect [Délai (secondes) avant reconnexion].	Sélectionnez le délai en secondes de tentative de reconnexion après une déconnexion.
Enable fullscreen (Activer le plein écran)	Cliquez sur le bouton ON/OFF (Marche/Arrêt) pour activer ou désactiver cette option. Sélectionnez cette option pour afficher la session distante en mode plein écran sur tous les moniteurs.
Disable fullscreen drop-down menu bar (Désactiver la barre du menu déroulant plein écran)	Cliquez sur le bouton ON/OFF (Marche/Arrêt) pour activer ou désactiver cette option. Sélectionnez cette option pour désactiver la barre du menu déroulant dans le mode plein écran.

Tableau 6. Paramètres d'expérience (suite)

Paramètre	Description :
Disable exit on the disconnect (Désactiver la fermeture en cas de déconnexion)	<p>Cliquez sur le bouton ON/OFF (Marche/Arrêt) pour activer ou désactiver cette option.</p> <p>Sélectionnez cette option si vous ne souhaitez pas que le serveur Horizon tente de se reconnecter après une connexion. Vous pouvez généralement sélectionner cette option si vous utilisez le mode plein écran.</p>
Auto-connect after login (Connexion automatique après l'accès au compte).	<p>Cliquez sur le bouton ON/OFF (Marche/Arrêt) pour activer ou désactiver cette option.</p> <p>Sélectionnez cette option pour vous reconnecter automatiquement après une déconnexion.</p>
Lock server URL/Host field (Verrouiller le champ URL du serveur/Hôte)	<p>Cliquez sur le bouton ON/OFF (Marche/Arrêt) pour activer ou désactiver cette option.</p>

5. Cliquez sur **Save** (Enregistrer) pour enregistrer les paramètres.

Configuration des paramètres WDA sur Dell Wyse ThinLinux

Wyse Device Agent (WDA) sur le périphérique ThinLinux prend en charge uniquement les fonctionnalités de solution de gestion de périphérique Cloud Client Manager (CCM). Wyse Device Agent permet de configurer les paramètres du client CCM (Cloud Client Manager) et d'enregistrer un périphérique ThinLinux dans CCM. Il est disponible uniquement pour l'utilisateur admin.

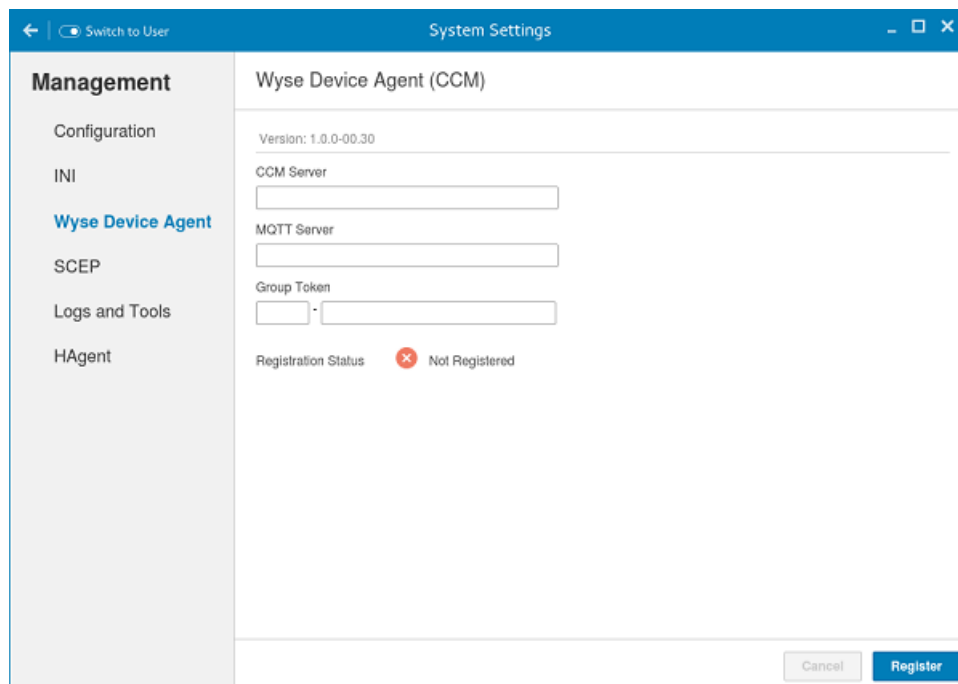

Figure 19. Agent de périphérique Wyse (CCM)

Si le périphérique n'est pas enregistré sur un serveur CCM, l'écran **Wyse Device Agent** affiche l'état de l'enregistrement en tant que **Not Registered** (Non enregistré).

1. Dans la zone d'entrée **CCM Server** (Serveur CCM), saisissez l'URL du serveur CCM auquel vous souhaitez vous connecter.
2. Dans la zone d'entrée **MQTT Server** (Serveur MQTT), saisissez l'adresse IP ou le nom d'hôte du serveur MQTT (Message Queue Telemetry Transport).

3. Dans les zones d'entrée Group Token (Jeton de groupe), entrez votre clé d'enregistrement de groupe pour la gestion de votre groupe périphérique ThinLinux. Il s'agit d'une clé unique pour l'enregistrement de votre périphérique client léger. Les clients légers peuvent être directement enregistrés auprès des groupes et doivent avoir une clé d'enregistrement de groupe activée pour effectuer cette action.
4. Réalisez l'une des options suivantes :
 - Cliquez sur **Register** (Enregistrer) pour enregistrer votre client léger sur un serveur CCM. Lorsque votre client léger a bien été enregistré, l'état s'affiche en tant qu'enregistré avec une icône verte en regard du libellé Registration Status (État d'enregistrement). La légende du bouton Register (Enregistrer) devient Unregister (Désenregistrer).
 - Cliquez sur **Unregister** (Désenregistrer) pour supprimer votre client léger du système de gestion CCM. Si le désenregistrement échoue, une boîte de dialogue s'affiche pour confirmer le désenregistrement forcé. Cliquez sur **Yes** (Oui) pour forcer le désenregistrement de votre périphérique qui est géré par CCM. Lorsque vous effectuez une opération d'enregistrement, de désenregistrement ou de désenregistrement forcé depuis l'écran Agent, l'applet ne doit pas être fermé tant que l'état d'enregistrement ne s'affiche pas. Une fois votre enregistrement réussi, vous pouvez accéder à l'écran du serveur de gestion CCM, dans lequel vous pouvez afficher et gérer les commandes Device Asset Details, Real-Time (Détails de l'actif de périphérique, Temps réel) et les informations sur le dépannage de votre client léger enregistré.

Orientation de Thin Client sur le serveur CCM :

- Pour orienter votre client léger sur le serveur CCM, vous devez fournir les détails du serveur CCM/MQTT et la clé d'enregistrement de groupe. Ces détails sont découverts par Wyse Device Agent en utilisant l'une des méthodes suivantes :
 - Options d'étendue DHCP
 - Utilisation du paramètre INI
 - À l'aide de l'écran Wyse Device Agent
- En orientant le client léger vers le serveur CCM, à l'aide des options d'étendue DHCP. Les détails du serveur CCM/MQTT et la clé d'enregistrement de groupe qui sont nécessaires à l'enregistrement CCM peuvent être obtenus en interrogeant le serveur DHCP avec les numéros d'option suivants :
 - 199 - Option d'étendue pour le jeton de groupe (type = chaîne, valeur = clé-groupe-CCM).
 - 165 - Option d'étendue pour le serveur CCM.
 - 166 - Option d'étendue pour le serveur MQTT.
- En orientant le client léger vers le serveur CCM à l'aide des paramètres INI, de la syntaxe INI pour la configuration CCM :

i **REMARQUE :** Lorsque la méthode de détection INI est utilisée pour l'enregistrement du périphérique, si vous voulez désenregistrer le périphérique, vous devez supprimer les paramètres INI et redémarrer d'abord le périphérique, puis le désenregistrer. Sinon vous devez effectuer deux fois la procédure de désenregistrement. Pour en savoir plus, voir *ThinLinux INI Guide* (Guide ThinLinux INI).

Composants principaux de votre système

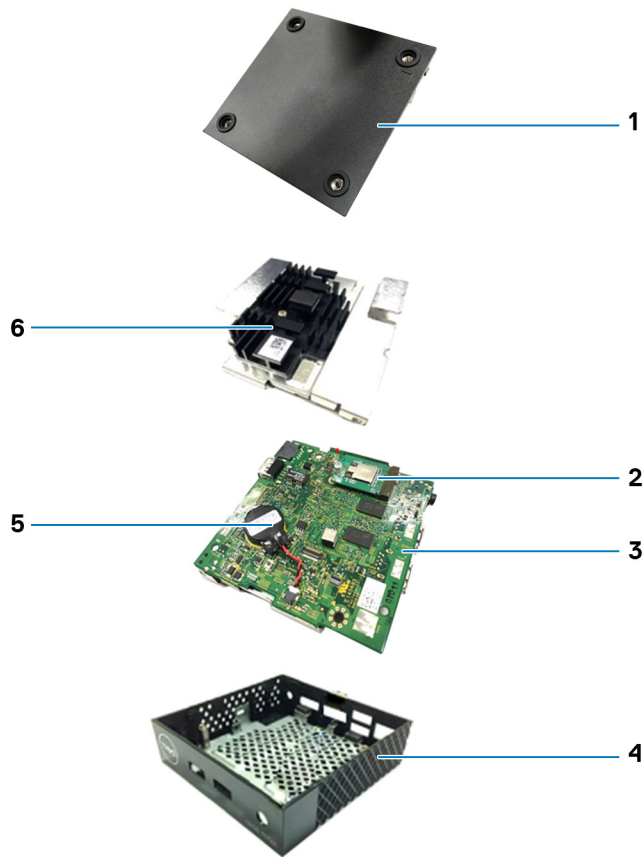

1. Capot du châssis

3. Carte système

5. Pile bouton

2. Carte WLAN

4. Châssis

6. Dissipateur de chaleur

Retrait et installation de composants

Cette section fournit des informations détaillées sur la façon de retirer ou d'installer le châssis et le module de mémoire de votre client léger.

Sujets :

- [Avant d'intervenir sur le client léger](#)
- [Après l'intervention sur votre client léger](#)
- [Instructions relatives à la sécurité](#)
- [Outils recommandés](#)
- [Démontage et remontage](#)

Avant d'intervenir sur le client léger

Avant d'intervenir sur le client léger, vous devez effectuer les étapes ci-dessous.

1. Enregistrez et fermez tous les fichiers et quittez tous les programmes ouverts.
2. Cliquez sur **Démarrer** > **Alimentation** > **Arrêter** pour arrêter votre client léger.

 **REMARQUE** : Pour les instructions d'arrêt, voir la documentation du système d'exploitation correspondant.

3. Débranchez le client léger et tous les périphériques connectés.
4. Déconnectez tous les câbles (téléphoniques, réseau, etc.) du client léger.
5. Déconnectez du client léger tous les appareils et périphériques raccordés (clavier, souris, écran, etc.).

Après l'intervention sur votre client léger

 **REMARQUE** : Vous ne devez laisser aucune vis isolée ou mal fixée à l'intérieur du client léger. Ceci pourrait endommager ce dernier.

1. Remettez toutes les vis en place et assurez-vous que le client léger ne contient plus aucune vis non fixée.
2. Branchez les dispositifs externes, les périphériques et les câbles que vous avez retirés avant d'intervenir sur le client léger.
3. Branchez le client léger et tous les périphériques connectés sur leurs prises secteur respectives.
4. Mettez le client léger sous tension.

Instructions relatives à la sécurité

PRÉCAUTION :

Respectez les consignes de sécurité décrites dans les sections suivantes lors d'une procédure d'installation ou de démontage/remontage.

- Mettez le système et tous les périphériques qui y sont connectés hors tension.
- Déconnectez le système ainsi que tous les périphériques associés de l'alimentation en CA.
- Déconnectez tous les câbles réseau, téléphoniques ou de télécommunications du système.
- Utilisez un bracelet et un tapis antistatiques pour travailler à l'intérieur de tout système informatique afin d'éviter les dommages liés aux décharges électrostatiques (ESD).
- Après le retrait d'un composant du système, placez avec précaution le composant supprimé sur un tapis antistatique.
- Portez des chaussures à semelle de caoutchouc non conductrices afin de réduire le risque de choc électrique ou de blessure grave au cours d'un accident électrique.

Alimentation de secours

Les produits Dell avec une alimentation de secours doivent être complètement débranchés avant l'ouverture du châssis. Les systèmes qui intègrent une alimentation de secours restent alimentés lorsqu'ils sont éteints. Grâce à leur alimentation interne, ils peuvent être mis sous tension (Wake on LAN) et mis en veille à distance, et d'autres fonctions avancées de gestion de l'alimentation peuvent être activées.

Après avoir débranché un système et avant de retirer des composants, attendez environ 30 à 45 secondes afin de permettre aux circuits de se décharger complètement. Retirez la batterie des ordinateurs portables.

Liaison

La liaison est une méthode pour la connexion de deux ou plusieurs conducteurs de terre à la même puissance électrique. Cette opération s'effectue via l'utilisation d'un kit d'entretien sur le terrain contre les décharges électrostatiques. En cas de connexion d'un fil de liaison, assurez-vous toujours qu'il est connecté à du métal nu et jamais à une surface peinte ou non métallique. Le bracelet antistatique doit être sécurisé et entièrement en contact avec votre peau. Veillez également à toujours retirer tous vos bijoux comme les montres, bracelets ou bagues.

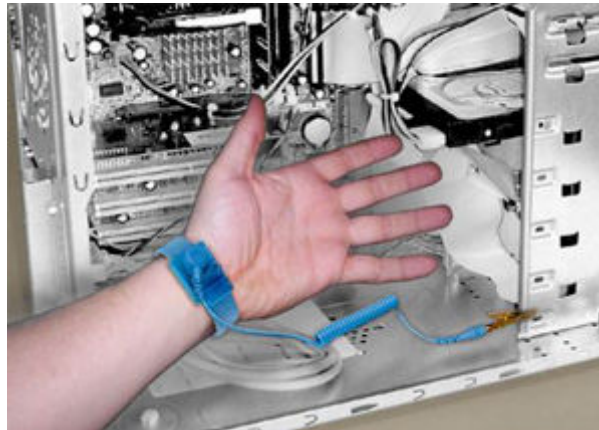

Figure 20. Liaison

Protection contre les décharges électrostatiques

L'électricité statique est un problème majeur en cas de manipulation de composants électroniques, en particulier des composants sensibles tels que les cartes d'extension, les processeurs, les barrettes de mémoire DIMM et les cartes système. De très faibles charges peuvent endommager les circuits de manière non apparente, par exemple par des pannes intermittentes ou une réduction de la durée de vie du produit. La tendance étant à la réduction des besoins en alimentation et à l'augmentation de la densité, la protection contre les décharges électrostatiques est un souci croissant.

En raison de la densité accrue des semi-conducteurs utilisés dans les derniers produits Dell, la sensibilité aux dommages électrostatiques est désormais plus élevée que pour les produits Dell précédents. C'est pourquoi certaines méthodes de manipulation des composants, précédemment validées, ne s'appliquent plus.

Il existe deux types reconnus de dommages causés par les décharges électrostatiques : les défaillances catastrophiques et les pannes intermittentes.

- **Catastrophique** : les dommages provoquent un arrêt immédiat et complet des fonctionnalités de l'appareil. À titre d'exemple, on peut citer le cas d'une barrette de mémoire DIMM qui a reçu un choc statique et qui génère immédiatement un symptôme de type « Pas de POST/Pas de vidéo » et émet un code sonore indiquant une mémoire manquante ou non opérationnelle.

REMARQUE : Les défaillances catastrophiques représentent environ 20 % des pannes liées aux décharges électrostatiques.

- **Intermittente** : la barrette de mémoire DIMM reçoit une décharge électrostatique dont la trace est faible et dont les dommages ne s'accompagnent d'aucun symptôme immédiat. La trace peut prendre plusieurs semaines avant de céder et peut provoquer dans cet intervalle une détérioration de l'intégrité de la mémoire, des erreurs de mémoire intermittentes, etc.

REMARQUE : Les défaillances intermittentes représentent environ 80 % des pannes liées aux décharges électrostatiques. Le taux élevé de pannes intermittentes indique que les dommages ne sont généralement pas immédiatement identifiables.

Le type de dommage le plus difficile à reconnaître et à résoudre est la panne intermittente (également appelée « panne latente »). L'image ci-dessous montre un exemple de dommage intermittent à la trace de la barrette de mémoire DIMM. Une fois les dommages survenus, il est possible que les symptômes n'entraînent pas de problème ou les symptômes d'une panne permanente avant un certain temps.

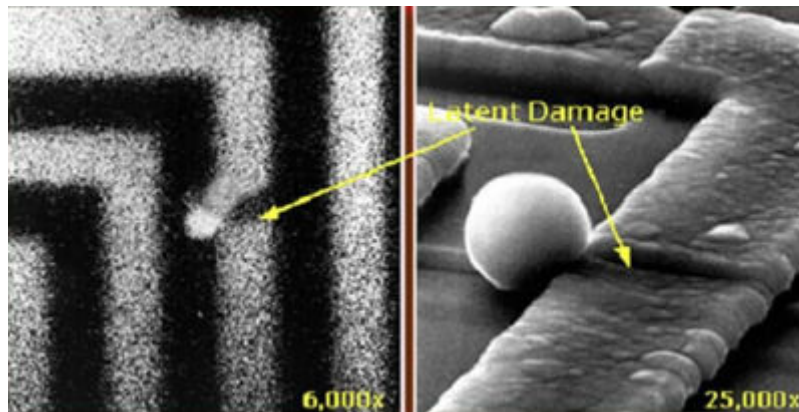

Figure 21. Intermittent

Procédez comme suit pour éviter les dommages causés par les décharges électrostatiques :

- Portez un bracelet antistatique filaire correctement mis à la terre.
L'utilisation de bracelets antistatiques sans fil n'est plus autorisée ; ils n'offrent pas une protection adéquate.
Toucher le châssis avant de manipuler les pièces ne garantit pas une protection adéquate contre les décharges électrostatiques sur les pièces présentant une sensibilité accrue aux dommages électrostatiques.

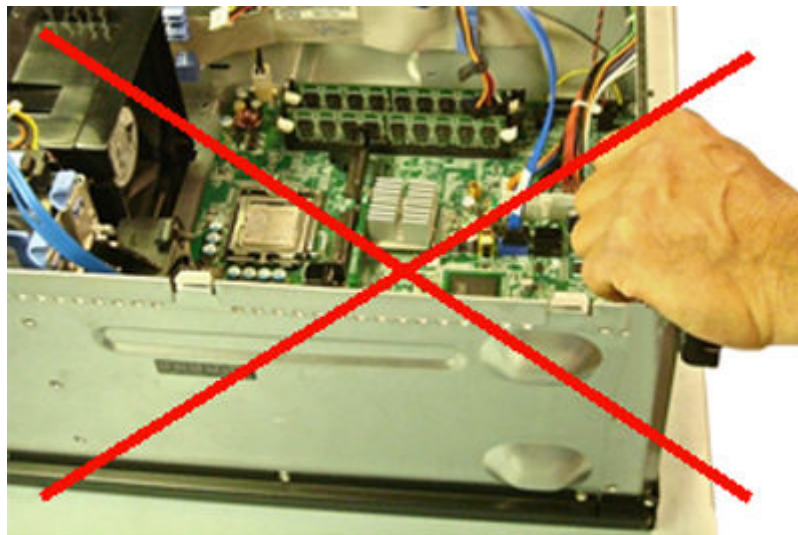

Figure 22. Mise à la terre du châssis sur matériel vierge (inacceptable)

- Manipulez tous les composants sensibles à l'électricité statique dans une zone protégée contre l'électricité statique. Si possible, utilisez des tapis de sol et des tapis de travail antistatiques.
- Lors de la manipulation de composants sensibles à l'électricité statique, saisissez-les par les côtés et non par le haut. Évitez de toucher les broches et les circuits imprimés.
- Lorsque vous sortez un composant sensible à l'électricité statique de son carton d'emballage, ne le retirez de l'emballage antistatique que lorsque vous êtes prêt à l'installer. Avant d'ôter l'emballage antistatique, déchargez bien votre corps de son électricité statique.
- Avant de transporter un composant sensible à l'électricité statique, placez-le dans un emballage ou une boîte antistatique.



Kit d'entretien sur le terrain contre les décharges d'électricité statique

Le kit d'entretien sur le terrain non surveillé est le plus souvent utilisé. Chaque kit inclut trois composants principaux : un tapis antistatique, un bracelet antistatique et un fil de liaison.



Figure 23. Kit d'entretien sur site ESD

Tableau 7. Bracelet antistatique

Bracelet antistatique et fil de liaison	Bracelet antistatique sans fil (inacceptable)
 <p data-bbox="108 1227 635 1256">Figure 25. Bracelet antistatique et fil de liaison</p>	 <p data-bbox="805 1308 1417 1337">Figure 26. Bracelet antistatique sans fil (inacceptable)</p>

Testeur de bracelet antistatique

Les fils internes d'un bracelet antistatique sont sujets à des dommages liés à l'usure. Lors de l'utilisation d'un kit non surveillé, il est conseillé de tester régulièrement le bracelet avant chaque maintenance, et au minimum une fois par semaine. Pour cela, le testeur de bracelet est la meilleure méthode. Si vous ne disposez pas de votre propre testeur, contactez votre bureau local afin de savoir s'ils en ont un. Pour effectuer le test, branchez le fil de liaison du bracelet antistatique dans le testeur pendant qu'il est attaché à votre poignet, et appuyez sur le bouton de test. Un voyant vert s'allume si le test est positif ; dans le cas contraire, un voyant rouge s'allume et une alarme retentit.

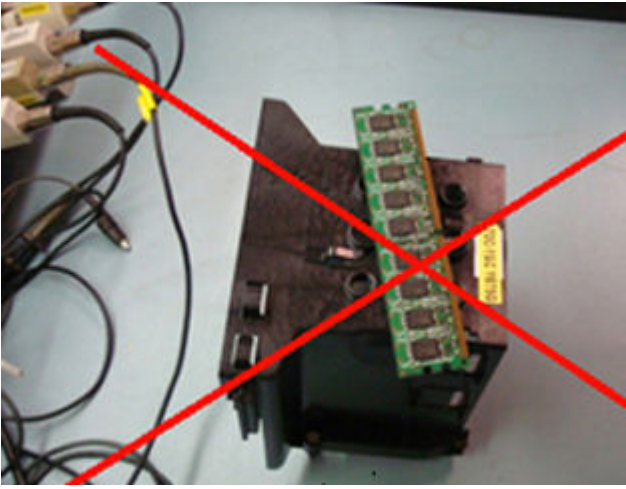



Figure 27. Testeur de bracelet antistatique

Éléments isolants

Il est essentiel de tenir les appareils sensibles à l'électricité statique, tels que les boîtiers en plastique des dissipateurs de chaleur, à l'écart des pièces internes qui sont des isolants et souvent hautement chargés.

Tableau 8. Mise en place des éléments isolants

Inacceptable	Acceptable
 <p data-bbox="105 1447 783 1503">Figure 28. Inacceptable : barrette DIMM posée sur une pièce isolante (carénage du dissipateur de chaleur)</p>	 <p data-bbox="804 1368 1458 1424">Figure 29. Acceptable : barrette DIMM séparée de la pièce isolante</p>

Tenir compte de l'environnement de travail

Avant de déployer le kit d'entretien sur le terrain contre les décharges d'électricité statique, évaluez la situation sur le site du client. En effet, le déploiement du kit pour un environnement de serveur sera différent d'un déploiement pour un environnement de bureau ou portable. Les serveurs sont généralement installés dans un rack au sein d'un centre de données, et les ordinateurs de bureau ou portables sur les bureaux.

Recherchez toujours une vaste zone de travail plane, non encombrée, assez large pour déployer le kit de protection antistatique et dotée d'un espace suffisant pour accueillir le type de système en cours de réparation. L'espace de travail ne doit pas contenir d'isolants pouvant provoquer un événement électrostatique. Dans la zone de travail, les isolants tels que le polystyrène et autres plastiques doivent toujours être éloignés d'au moins 12 pouces ou 30 centimètres des pièces sensibles avant la manipulation des composants matériels.

Emballage résistant à l'électricité statique

Tous les appareils sensibles aux décharges électrostatiques doivent être expédiés et reçus dans un emballage protégé contre l'électricité statique. Les sacs en métal antistatiques sont conseillés. Une pièce endommagée doit toujours être renvoyée dans les mêmes sac et emballage antistatiques dans lesquels elle a été livrée. Le sac antistatique doit être plié et fermé à l'aide d'un ruban adhésif, et le même emballage en mousse doit être utilisé dans la boîte d'origine.

Les appareils sensibles aux décharges électrostatiques doivent être retirés de l'emballage antistatique uniquement sur une surface de travail protégée contre les décharges électrostatiques. De plus, les pièces ne doivent jamais être placées sur le sac antistatique, car seul l'intérieur de celui-ci est protégé. Placez toujours les pièces dans votre main, sur le tapis antistatique, dans le système ou dans un sachet antistatique.



Figure 30. Emballage résistant à l'électricité statique

Transport de composants sensibles

Pour transporter des composants sensibles aux décharges électrostatiques, tels que les pièces de rechange ou les pièces à retourner à Dell, il est essentiel de les insérer dans des sachets antistatiques pour assurer la sécurité du transport.

Résumé de la protection contre les ESD

Il est vivement conseillé à tous les techniciens de maintenance d'utiliser en permanence le bracelet filaire et le tapis de protection antistatiques traditionnels lors des interventions sur les produits Dell. En outre, il est essentiel que les ingénieurs séparent les pièces sensibles des pièces isolantes lors des interventions et qu'ils utilisent des sacs antistatiques pour le transport de composants sensibles.

Matériel de levage

REMARQUE : Ne soulevez pas de poids supérieur à 50 livres. Demandez toujours l'aide d'une ou de plusieurs personnes, ou utilisez un appareil de levage mécanique.

Respectez les consignes suivantes pour lever l'équipement :

1. Tenez-vous fermement en équilibre. Gardez les pieds écartés pour être plus stable, en tournant les pointes des pieds vers l'extérieur.
2. Pliez les genoux. Ne pliez pas votre corps au niveau de la taille.
3. Contractez vos muscles abdominaux. Ils soutiennent votre colonne vertébrale lors du levage, afin de compenser la force de la charge.
4. Soulevez en utilisant vos jambes, pas votre dos.
5. Tenez la charge près du corps. Plus elle est proche de votre colonne vertébrale, moins elle exerce de contrainte sur votre dos.
6. Gardez le dos à la verticale, que ce soit au moment de soulever ou de reposer la charge. N'ajoutez pas le poids de votre corps à la charge. Évitez de tordre votre corps et votre dos.
7. Suivez les mêmes techniques en sens inverse pour reposer la charge.

Outils recommandés

Vous trouverez ci-dessous les outils requis :

- Tournevis cruciformes n° 0, n° 1 et n° 2
- Pointe en plastique

Démontage et remontage

Cette section contient les procédures de retrait et d'installation des composants de Wyse 3040 Thin Client.

Retrait du capot du châssis

Prérequis :

1. Veillez à sauvegarder toutes les données avant d'installer ou de retirer tout matériel.
2. Débranchez tous les câbles d'écran, de réseau ou USB du client léger.
3. Débranchez le client léger et tous les appareils connectés.

Pour retirer le capot du châssis, procédez comme suit :

1. Localisez la fente d'ouverture sur la base inférieure du périphérique.

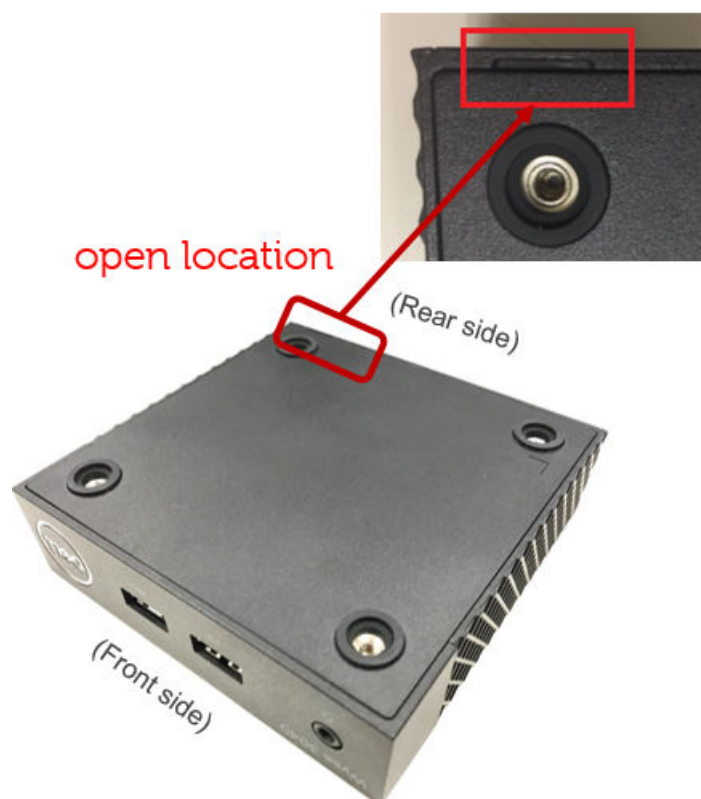

Figure 31. Fente d'ouverture

2. Soulevez délicatement le capot inférieur pour le dégager de la fente d'ouverture, comme illustré ci-après.

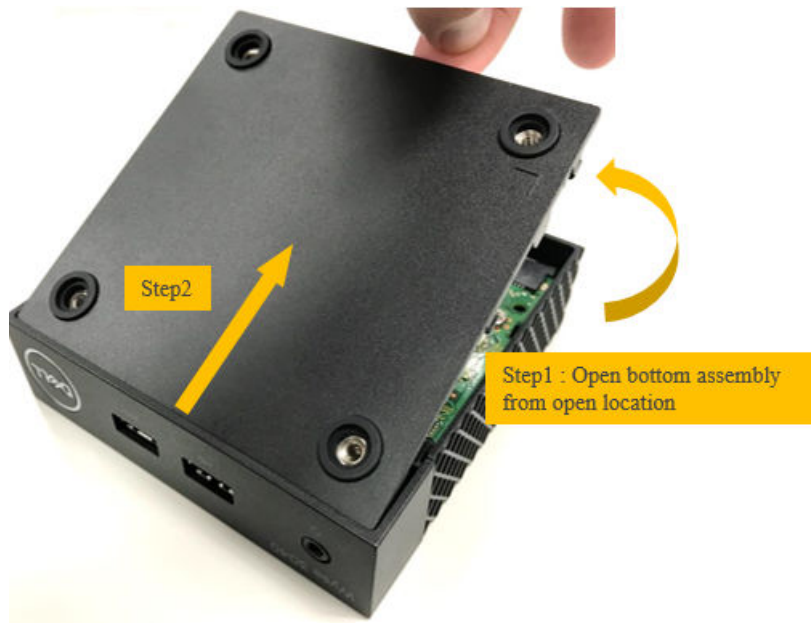

Figure 32. Ouvrir l'assemblage inférieur par la fente d'ouverture

Réassemblage du capot du châssis

Pour réassembler le capot du châssis, assemblez le capot inférieur en l'insérant à un angle de 30° et en le poussant vers le panneau avant du client léger.

Retrait de la carte WLAN

REMARQUE : Ignorez cette procédure si le périphérique ne possède pas de carte WLAN.

Pour retirer la carte WLAN, procédez comme suit :

1. Retirez les éléments suivants :
 - a. Capot du châssis.
2. Pour retirer la carte WLAN :
 - a. Débranchez les câbles WLAN de la carte WLAN.



Figure 33. Déconnexion des câbles WLAN

- b. Retirez la vis imperdable unique de la carte WLAN.



Figure 34. Retrait de la vis unique

- c. À l'aide d'une pointe en plastique, dégagez délicatement la carte WLAN et débranchez-la du connecteur pour la retirer.



Figure 35. Retrait de la carte WLAN du connecteur

Réinstallation de la carte WLAN

Pour réinstaller la carte WLAN, procédez comme suit :

1. Insérez la carte réseau sans fil dans son connecteur sur la carte système.
2. Serrez la vis imperdable pour sécuriser la carte WLAN au client léger.
3. Connectez les câbles de l'antenne WLAN aux connecteurs sur la carte WLAN. Assurez-vous que les câbles d'antenne sont correctement alignés et sécurisés.

Retrait de l'assemblage de la carte à circuits imprimés

Pour retirer l'assemblage de la carte à circuits imprimés (PCBA) du périphérique, procédez comme suit :

1. Retirez les éléments suivants :
 - a. Capot du châssis.
 - b. Carte WLAN : ignorez cette étape si votre périphérique ne possède pas de carte réseau sans fil (WLAN). Retirez les câbles WLAN uniquement si le module n'a pas besoin d'être réparé ou remplacé.
2. Retirez les deux vis de la carte PCBA.

3. Soulevez délicatement la carte mère du panneau arrière, puis replacez-la en la faisant glisser pour dégager les E/S situées à l'avant du boîtier.

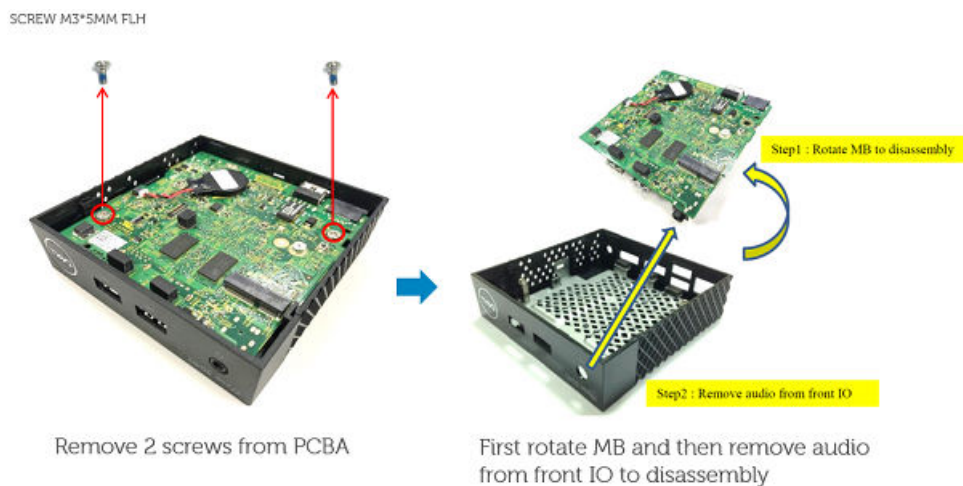

Figure 36. Retrait de la carte PCBA

REMARQUE :

- Pour la réinstallation, vérifiez si le patin de refroidissement est détaché du boîtier inférieur.
- Le cas échéant, rattachez le patin de refroidissement sur le boîtier inférieur.
- Réinstallez la carte PCBA dans l'ordre inverse.

Retrait de la pile bouton

Pour retirer la pile bouton de la carte système, procédez comme suit :

1. Retirez les éléments suivants :
 - a. Capot du châssis.
2. Pour retirer la pile bouton :
 - a. Débranchez le câble de la pile bouton du connecteur situé sur la carte système.
 - b. Soulevez et retirez la pile bouton du ruban adhésif situé sur la carte système.

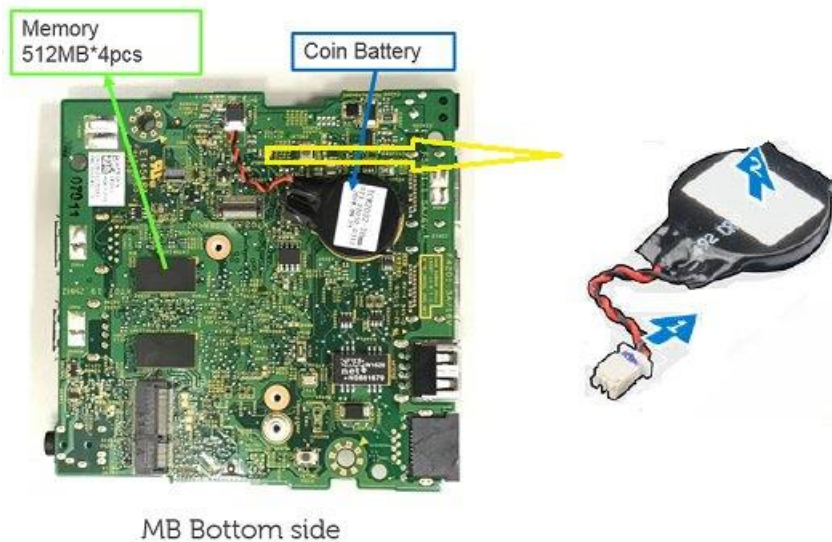

Figure 37. Retrait de la pile bouton

Réinstallation de la pile bouton

Pour réinstaller la pile bouton, procédez comme suit :

1. Placez la pile bouton à l'emplacement marqué dans la partie inférieure de la carte mère.
2. Connectez la pile bouton à la partie inférieure de la carte mère.

Démontage du dissipateur de chaleur ou du module thermique

Pour démonter le dissipateur de chaleur (module thermique), retirez les deux vis du dissipateur de chaleur comme illustré ci-après :

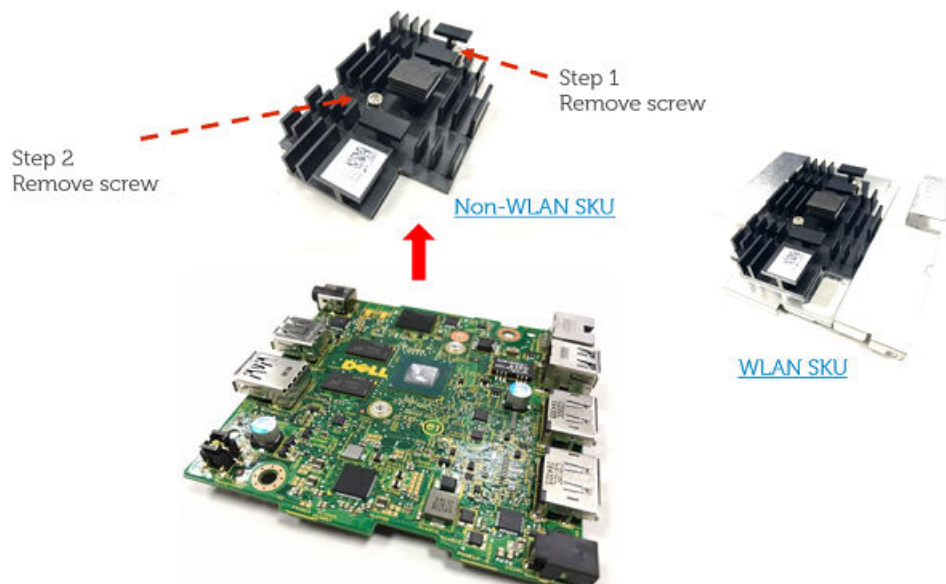

Figure 38. Démontage du dissipateur de chaleur

REMARQUE :

- Le joint et le patin sont assemblés par le fournisseur.

- Les joints et les patins font partie du dissipateur de chaleur.

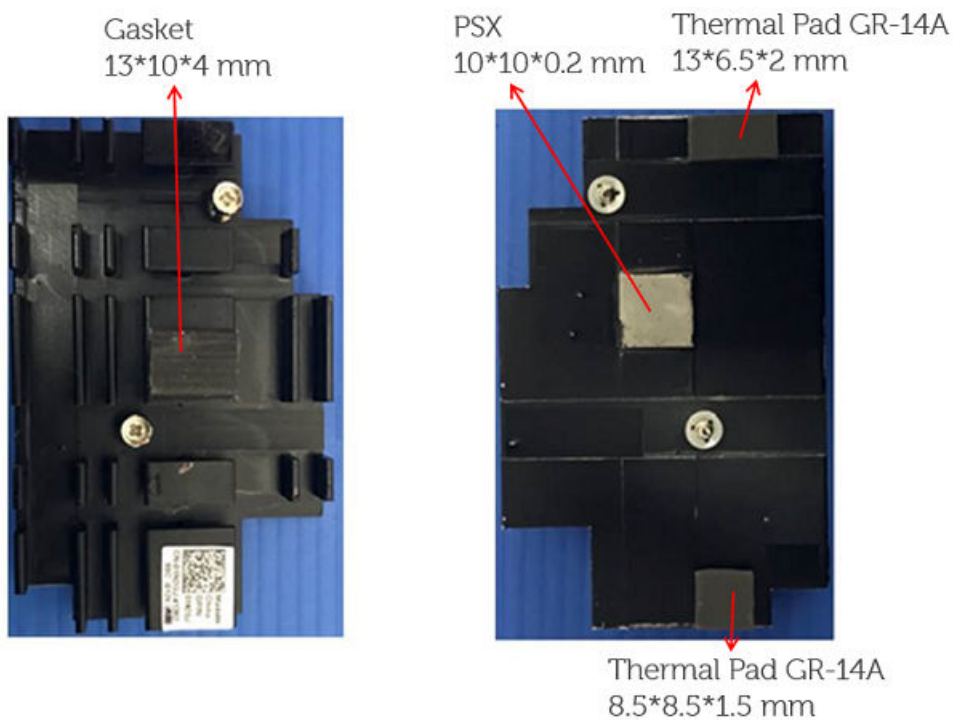

Figure 39. Joint et patins thermiques

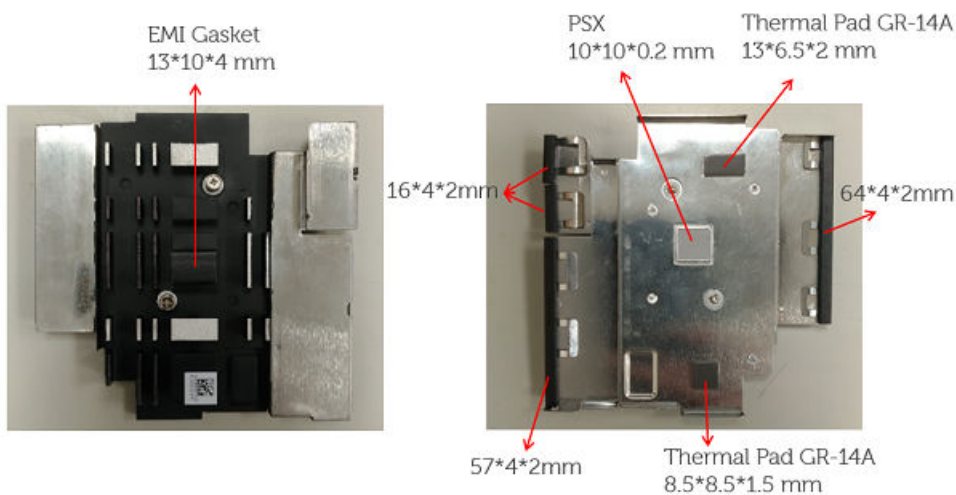

Figure 40. Dissipateur de chaleur avec boîtier de protection

REMARQUE :

Remontez le dissipateur de chaleur dans l'ordre inverse.

Joint EMI

Vous trouverez ci-dessous les images d'un joint EMI :

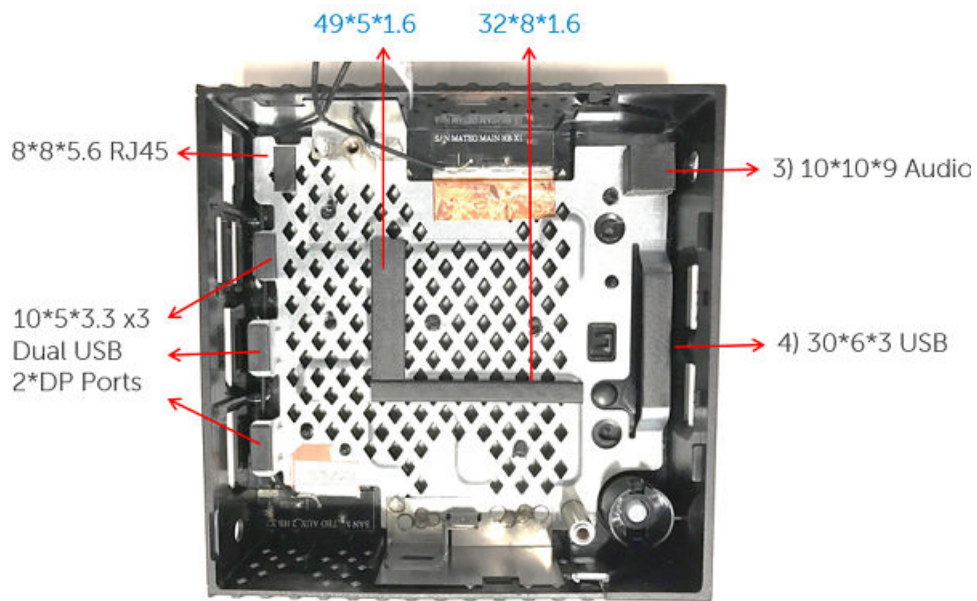

Figure 41. Joint EMI, face supérieure, avec module WLAN

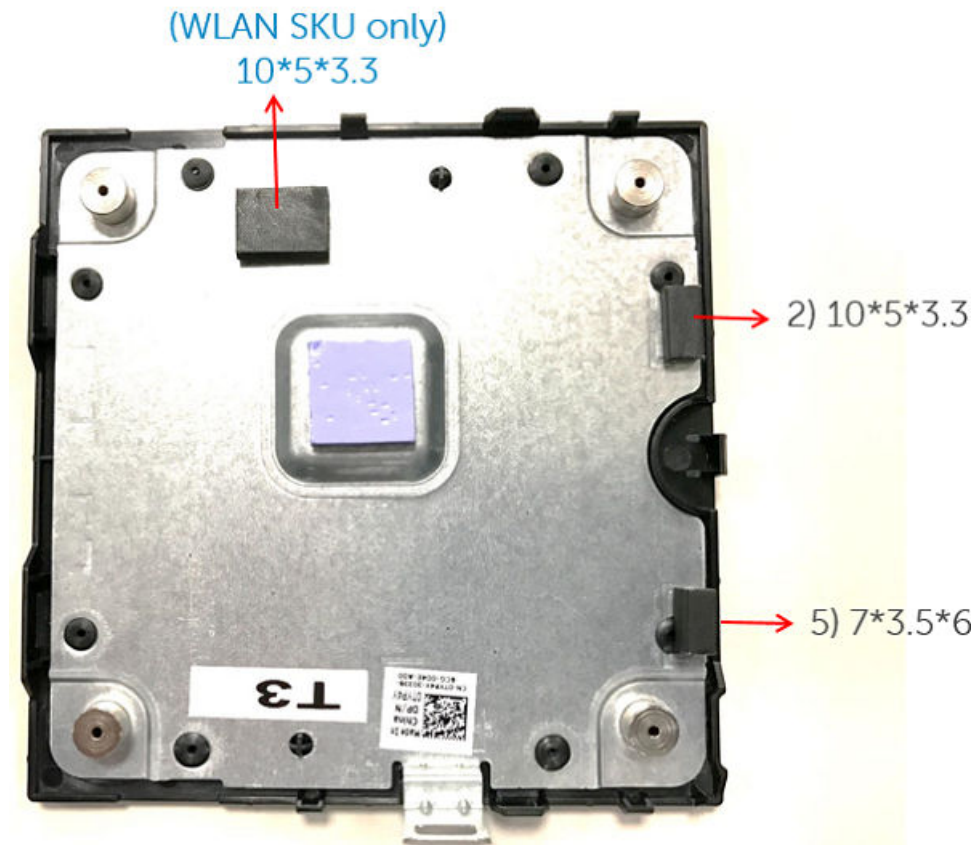

Figure 42. Joint EMI, face inférieure, avec module WLAN

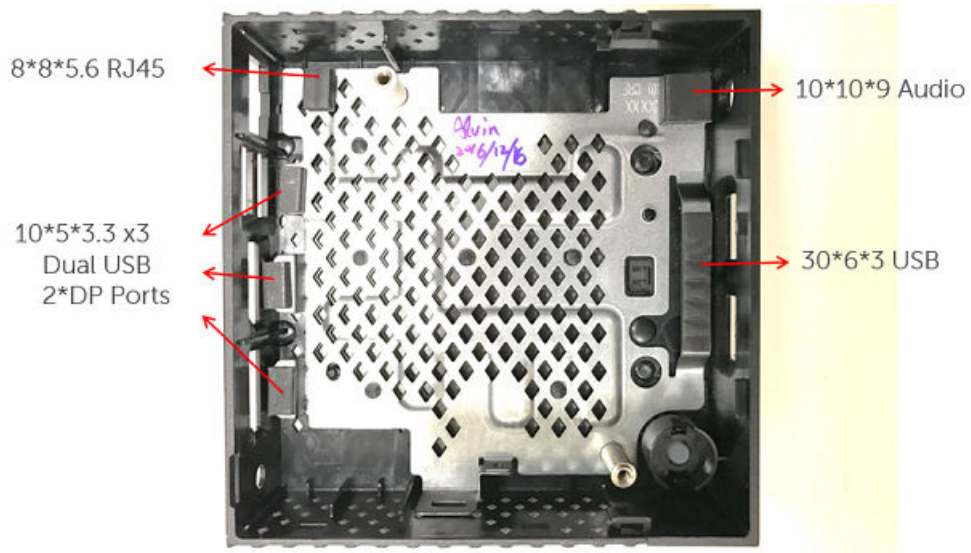

Figure 43. Joint EMI, face supérieure, sans module WLAN

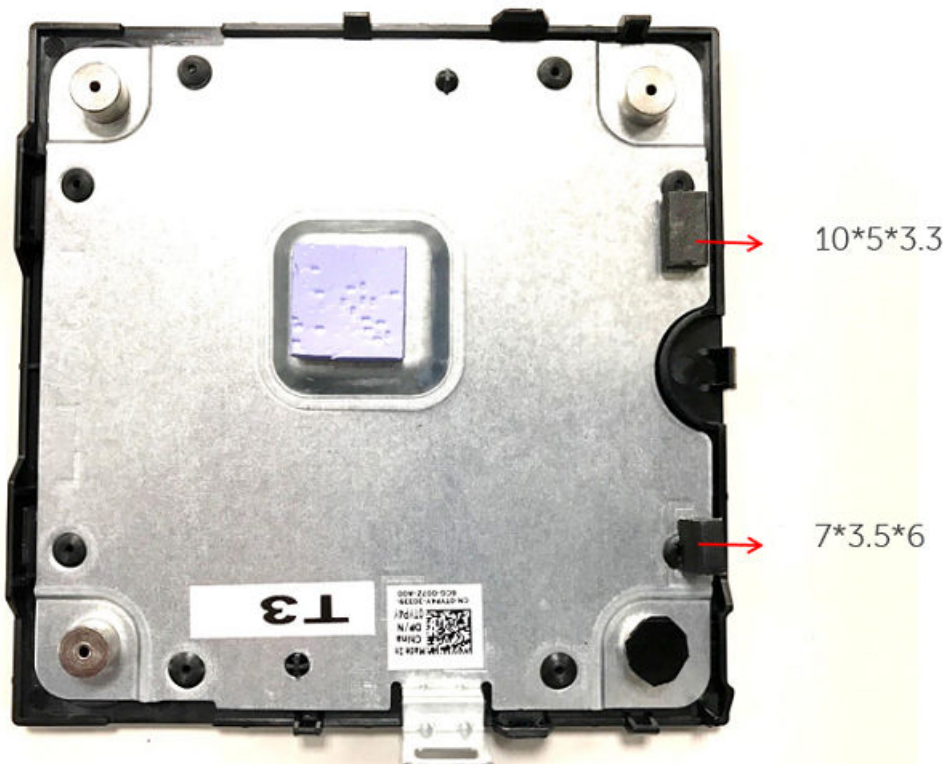

Figure 44. Joint EMI, face inférieure, sans module WLAN

Caractéristiques du système

Tableau 9. Marque / sous-marque / numéro de modèle / description du châssis / niveau de série / type de catégorie

Fonctionnalités	Spécification
Température ambiante	0 à 40°C (32 à 104°F)
Température à l'arrêt	-40 à 65°C (-40 à 149°F)
Humidité	20 % à 80 % (sans condensation)
Altitude maximum	-15,2 à 3048 m

Tableau 10. Processeur / puce

Fonctionnalités	Spécification
SOC - Intel	Cherry Trail
CPU noyau	Intel Cherry Trail x5 Z-8350 (1,44 GHz quatre cœurs)
Graphiques	Contrôleur graphique intégré autorisant l'affichage double, résolution max 2560 x 1600 x 30 à 60 Hz

Tableau 11. Mémoire

Fonctionnalités	Description
Mémoire système	DDR3L 2 Go 1600 MHz, soudé
Stockage	<ul style="list-style-type: none"> • Puce flash eMMC 8 Go, soudée • Puce flash eMMC 16 Go, soudée
Réseau	LAN, WLAN Ethernet 10/100/1000 Base-T + module combiné BT : Azurewave AW-CM389MA avec puce Marvell 8897, M.2 2230 (SDIOinterface) (facultatif)

Tableau 12. E/S (avant)

Fonctionnalités	Spécification
Voyants	1x (blanc / ambre sur bouton d'alimentation)
USB 2.0	1x USB 2.0
USB 3.0	1x USB 3.0
Prise audio universelle	1x prise audio universelle

Tableau 13. E/S (arrière)

Fonctionnalités	Spécification
USB 2.0	2x USB 2.0 (empilé)
Port d'écran	2x DP
Sécurité physique (côté droit)	1x emplacement antivol Kensington
Réseau	1x UTP, RJ-45

Tableau 14. Dimension

Fonctionnalités	Spécification
Nouveau châssis	Nouvel ID Dell Wyse
Accès au châssis	Châssis scellé, accessible avec outils
Montage en option	Fixation murale / support VESA
Hauteur (Z) mm	27,94
Largeur (x) mm	101,6
Profondeur (Y) mm	101,6
Poids (livres / kilogrammes)	0,24 kg (0,53 lb)
Nombre total de disques durs/SSD pris en charge	0

Tableau 15. Configuration requise pour l'alimentation

Fonctionnalités	Spécification
Plage de tension d'alimentation en entrée	3 A, 5 Vcc. Conforme à L.P.S.
Plage de tension d'alimentation en entrée	2 A, 12 Vcc. Conforme à L.P.S.

Tableau 16. BIOS

Fonctionnalités	Spécification
BIOS standard, UEFI, tel que transposé à l'aide du BIOS AMI Dell	Y
Prise en charge de Wake-On-LAN	Y

Tableau 17. Système d'exploitation

Fonctionnalités	Spécification
Système d'exploitation et logiciel système	Lancer à RTS <ul style="list-style-type: none"> ThinLinux 1.0.4 (post RTS) ThinOS 8.3.2 PCoIP enabled Wyse ThinOS

Gestion thermique sur le client léger Wyse 3040

Cette section fournit des informations sur la gestion thermique dans le client léger Wyse 3040. Les composants suivants contrôlent le SOC (System on chip) Intel Cherry Trail à partir d'une performance thermique sur le client léger :

- Logique de commande thermique intégrée SOC
- Intel Turbo Boost

Le SOC Intel Cherry Trail possède une commande thermique intégrée qui empêche la surchauffe du client léger. Lorsque la température du SOC dépasse une valeur prédéfinie (PL1), la vitesse de l'UC descend à une vitesse inférieure pour refroidir le SOC et éviter la surchauffe. La valeur PL1 est définie dans le BIOS.

Intel Turbo Boost permet aux cœurs de processeur de dépasser la fréquence de fonctionnement nominale. Intel Turbo Boost est activé lorsque le système d'exploitation exige une fréquence supérieure à la fréquence nominale du processeur. Les performances et la fréquence de la technologie Intel Turbo Boost dépendent des facteurs suivants :

- Type de charge de travail
- Nombre de cœurs actifs
- Consommation de courant estimée
- Consommation électrique estimée
- Température du processeur

Lorsque le processeur fonctionne en dessous de la limite autorisée et que la charge de travail nécessite des performances supplémentaires, la fréquence du processeur augmente de manière dynamique jusqu'à atteindre sa limite supérieure. Intel Turbo Boost Technology gère l'alimentation et la température pour maximiser la fréquence et le rendement énergétique. Intel Turbo Boost Technology permet au processeur de fonctionner à un niveau de puissance supérieur à celui spécifié dans la fiche technique et sa configuration TDP sur une courte durée, dans le but d'optimiser les performances. Les cœurs de processeur ne sont pas gérés par la fonctionnalité Intel Turbo Boost qui peut être activée ou désactivée dans les paramètres du BIOS. Lorsque la fonctionnalité est activée, l'overclocking dynamique se produit dans le système d'exploitation. Si elle est désactivée, l'overclocking dynamique ne se produit plus.

Dans le BIOS du client léger Wyse 3040, PL1 est défini sur 2,2 W et le capteur thermique du SOC déclenche l'étranglement de l'UC lorsque la température du SOC dépasse 83 °C. Cela indique que, lorsque la charge de travail GPU/UC combinée dépasse 2,2 W ou que la température dépasse 83 °C, le SOC démarre la limitation de la vitesse de l'UC à 480 MHz. Après la limitation, si la température chute, l'UC retourne à une vitesse normale de 1,44 GHz.

Lorsque la fonctionnalité Intel Turbo Boost est activée, le BIOS pourrait augmenter provisoirement la vitesse des cœurs de processeur, selon la charge de travail du système d'exploitation. Les limites thermiques du SOC augmentent. Lorsque cela se produit, la vitesse du processeur chute à 480 MHz afin de protéger le SOC contre la surchauffe. Cette limitation se produit dès que la limite thermique est atteinte.

Lorsqu'Intel Turbo Boost n'est pas activé, l'UC ne subit pas d'overclocking. Lorsque le système d'exploitation reçoit des charges de travail normales, le SOC continue à fonctionner sans aucun problème. Cependant, s'il existe un système d'exploitation persistant classant la charge de travail qui chauffe le SOC, la vitesse du processeur descend à 480 MHz dès que la limite de température est atteinte.

Sur le client léger Wyse 3040, Intel Turbo Boost est activé par défaut dans les paramètres du BIOS. Intel Turbo Boost est une fonction du BIOS Dell standard. Elle est prise en charge en mode Enabled (Activé) ou Disabled (Désactivé) sur les systèmes d'exploitation ThinOS et ThinLinux.

Présentation du BIOS

Cette section décrit la procédure à suivre pour accéder aux paramètres du BIOS/à la configuration du système et configurer les options du BIOS de votre client léger.

Sujets :

- Accès aux paramètres BIOS du client léger
- Présentation de la configuration du système
- Séquence de démarrage
- Touches de navigation
- Options générales de l'écran
- Options de l'écran de configuration du système
- Options de l'écran de sécurité
- Options de l'écran du démarrage sécurisé
- Options de l'écran Performance
- Power Management screen options
- Options de l'écran Comportement POST
- Options de l'écran de prise en charge de la virtualisation
- Options de l'écran de maintenance
- Option de l'écran des journaux système
- Mise à jour du BIOS

Accès aux paramètres BIOS du client léger

Cette section décrit les paramètres UEFI du BIOS de Wyse 3040 Thin Client. Au moment du démarrage d'un client léger, le logo Dell s'affiche durant un court instant.

1. Lors du démarrage, appuyez sur la touche **F2**. Le mot de passe par défaut est Fireport.
2. La configuration du BIOS est protégée par un mot de passe. À l'invite, saisissez le mot de passe **Fireport**. La boîte de dialogue des paramètres du **BIOS** s'affiche.
3. Modifiez les paramètres du BIOS à l'aide des paramètres de Configuration du système.

REMARQUE : Le menu du BIOS comporte une option permettant de rétablir les paramètres par défaut du BIOS, ceux d'usine, ainsi que les paramètres d'utilisation personnalisés pour les utilisateurs. La configuration du BIOS par défaut restaure les valeurs qui faisaient partie du fichier BIOS et la restauration de la configuration utilisateur personnalisée restaure les paramètres par défaut. Restaurer les paramètres d'usine permet de rétablir les valeurs du BIOS définies en usine, avant livraison au client.

Pour accéder au menu de démarrage lors de la mise en route, appuyez sur la touche **F12**. À l'aide du menu Boot Selection (Sélection du démarrage), sélectionnez ou visualisez l'ordre de la séquence de démarrage comme suit :

- Démarrer à partir de l'UEFI : disque dur, partition 2 (pour les clients ThinLinux), partition 4 (pour les clients ThinOS) : permet de démarrer à partir du stockage eMMC interne.
- Boot from IP4 Realtek PCIe GBE Family Controller (Démarrer à partir du contrôleur IP4 Realtek PCIe GBE) : permet de démarrer à partir du réseau via PXE.
- Boot from IP6 Realtek PCIe GBE Family Controller (Démarrer à partir du contrôleur IP6 Realtek PCIe GBE) : permet de démarrer à partir du réseau via PXE
- Boot from USB (Démarrer à partir d'une clé USB) : permet de démarrer le périphérique de stockage USB à partir d'un des ports USB. Cette option s'affiche si les périphériques USB amorçables sont branchés.

Présentation de la configuration du système

La Configuration du système vous permet de :

- Modifier les informations de configuration du système après l'ajout, la modification ou le retrait d'un composant matériel du client léger.
- Définir ou changer une option sélectionnable par le client, telle que le mot de passe utilisateur.
- Déterminer la capacité en mémoire du système ou définir le type de disque dur installé.

Avant d'utiliser le programme de configuration du système, il est recommandé de noter les informations de l'écran de configuration pour pouvoir vous y reporter ultérieurement.

 **PRÉCAUTION** : Si vous n'êtes pas un utilisateur expérimenté du client léger, ne modifiez pas les paramètres de ce programme. Certaines modifications risquent de provoquer un fonctionnement incorrect de votre client léger.

Séquence de démarrage

La séquence de démarrage vous permet d'ignorer l'ordre de démarrage défini des périphériques lors de la configuration du système et de démarrer directement depuis un périphérique donné. Au cours du Power-on Self Test (Test automatique de mise sous tension ou POST), lorsque le logo Dell s'affiche, vous pouvez :

- Accéder à la configuration du système en appuyant sur la touche <F2>
- Afficher le menu de démarrage à affichage unique en appuyant sur la touche <F12>

Le menu de démarrage unique contient les périphériques depuis lesquels vous pouvez démarrer ainsi que l'option diagnostic. Les options du menu de démarrage sont les suivantes :

- UEFI Boot (démarrage sécurisé UEFI)
 - UEFI : détails disque dur
 - Contrôleur IP4 Realtek PCIe GBE
 - Contrôleur IP6 Realtek PCIe GBE
- Autres options
 - Configuration du BIOS
 - Mise à jour flash du BIOS
 - Diagnostics

 **REMARQUE** : Si vous choisissez **Diagnostics**, l'écran **ePSA diagnostics (Diagnostics ePSA)** s'affiche. Pour accéder au menu de configuration du système, cliquez sur **Configuration du BIOS**.

Touches de navigation

 **REMARQUE** : Pour la plupart des options de Configuration du système, les modifications que vous apportez sont enregistrées mais ne sont appliquées qu'au redémarrage de l'ordinateur.

Touches	Navigation
Flèche du haut	Permet de revenir au champ précédent.
Flèche du bas	Permet de passer au champ suivant.
Entrée	Sélectionne une valeur dans le champ en surbrillance (si applicable) ou permet de suivre le lien affiché dans le champ.
Barre d'espace	Permet d'étendre ou de réduire la liste déroulante, le cas échéant.
Onglet	Passe au champ suivant.
Échap	Permet de revenir à la page précédente jusqu'à ce que l'écran principal s'affiche. Si vous appuyez sur « Échap » dans l'écran principal, un message vous invitant à enregistrer les modifications non enregistrées et à redémarrer le système s'affiche alors.

Options générales de l'écran

Cette section liste les fonctions matérielles principales de votre ordinateur.

Option	Description
Informations système	<ul style="list-style-type: none">Informations système : affiche la version du BIOS, le numéro de service, le numéro d'inventaire, l'étiquette de propriété, la date d'achat, la date de fabrication et le code de service express.Informations mémoire : affiche la mémoire installée, la mémoire disponible, la vitesse de la mémoire, le mode des canaux mémoire, la technologie de mémoire et la capacité DIMM A.Informations processeur : affiche le type de processeur, le nombre de cœurs, la désignation du processeur, la vitesse d'horloge actuelle, la vitesse d'horloge minimale, la vitesse d'horloge maximale, la mémoire du cache L2 du processeur, la mémoire du cache L3 du processeur, la capacité HyperThread et la technologie 64 bits.Informations sur le périphérique : affiche l'adresse MAC de la carte LOM, le contrôleur vidéo et le contrôleur audio.
Séquence de démarrage	<p>Séquence de démarrage Permet de modifier l'ordre dans lequel l'ordinateur essaie de trouver un système d'exploitation. Les options disponibles sont les suivantes :</p> <ul style="list-style-type: none">UEFI : détails disque durContrôleur IP4 Realtek PCIe GBEContrôleur IP6 Realtek PCIe GBE <p>Options d'ordre de démarrage Permet de modifier les options de l'ordre de démarrage :</p> <ul style="list-style-type: none">Add Boot OptionSupprimer une option d'amorçageAfficher
Date/Heure	Permet de modifier la date et l'heure.

Options de l'écran de configuration du système

Option	Description
Pile réseau UEFI	Vous permet d'activer la pile réseau UEFI. Cette fonction est désactivée par défaut. Cochez la case Activer la pile réseau UEFI pour activer cette fonction. Si cette fonction est activée, les protocoles de mise en réseau UEFI sont installés/disponibles, ce qui permet aux fonctionnalités de mise en réseau d'utiliser toutes les cartes réseau et/ou SFP activées, avant et au début de l'exécution du système d'exploitation. Elle peut être utilisée sans que le périphérique PXE ne soit sous tension.
NIC intégré	Permet de configurer le contrôleur de réseau intégré. Les options disponibles sont les suivantes : <ul style="list-style-type: none">DésactivéActivéw/PXE activé : cette option est activée par défaut.
Configuration USB	Ce champ définit le contrôleur USB intégré. Si la prise en charge du démarrage est activée, le système peut démarrer depuis n'importe quel périphérique de stockage de masse USB (disque dur, clé USB, disquette). Si le port USB est activé, le périphérique connecté à ce port est activé également et disponible pour le système d'exploitation. Si le port USB est désactivé, le système d'exploitation ne peut pas détecter le périphérique connecté à ce port. Les options disponibles sont les suivantes : <ul style="list-style-type: none">Enable USB Boot Support (activer la prise en charge du démarrage à partir d'un périphérique USB) : cette option est activée par défaut.Activer les ports USB à l'avant : cette option est activée par défaut.Activer les deux ports USB 2.0 arrière gauche
Audio	Vous permet d'activer ou de désactiver le contrôleur audio intégré. L'option Activer l'Audio est sélectionnée par défaut.

Options de l'écran de sécurité

Option	Description
Mot de passe de l'administrateur	<p>Permet de définir, modifier ou supprimer le mot de passe d'administrateur (admin).</p> <p>REMARQUE : Vous devez paramétrer le mot de passe de l'administrateur avant de configurer le mot de passe du système ou du disque dur. La suppression du mot de passe de l'administrateur entraîne la suppression automatique du mot de passe du système et de celui du disque dur.</p> <p>REMARQUE : Les modifications de mot de passe prennent effet immédiatement.</p> <p>Paramètre par défaut : non défini</p>
Mot de passe système	<p>Vous permet de définir, modifier ou supprimer le mot de passe système.</p> <p>REMARQUE : Les modifications de mot de passe prennent effet immédiatement.</p> <p>Paramètre par défaut : non défini</p>
Mot de passe sécurisé	<p>Permet d'appliquer l'option de toujours définir des mots de passe sécurisés.</p> <p>Paramètre par défaut : activer les mots de passe sécurisés n'est pas sélectionné.</p> <p>REMARQUE : Si l'option Mot de passe sécurisé est activée, les mots de passe administrateur et système doivent contenir au moins 8 caractères dont un en majuscule et un en minuscule.</p>
Configuration du mot de passe	<p>Permet de déterminer la longueur minimale et maximale des mots de passe administrateur et système.</p>
Ignorer le mot de passe	<p>Vous permet d'activer ou de désactiver l'autorisation d'ignorer le mot de passe du système et du disque dur interne quand ceux-ci sont configurés. Les options disponibles sont les suivantes :</p> <ul style="list-style-type: none">• Désactivé• Reboot bypass (ignorer au redémarrage) <p>Paramètre par défaut : Disabled (désactivé)</p>
Password Change (Modification du mot de passe)	<p>Permet d'activer ou de désactiver l'autorisation des mots de passe du système et du disque dur quand le mot de passe d'administrateur est configuré.</p> <p>Paramètre par défaut : Allow Non-Admin Password Changes (autoriser les modifications de mots de passe non administrateur) activé.</p>
Mises à jour des capsules UEFI	<p>Cette option contrôle si le système autorise les mises à jour du BIOS par le biais des packages de mise à jour des capsules UEFI. Cette option est désactivée par défaut.</p>
CPU XD Support (prise en charge XD du processeur)	<p>Permet d'activer le mode Execute Disable (exécution de la désactivation) du processeur.</p> <p>Enable CPU XD Support (activer la prise en charge XD du processeur) : valeur par défaut</p>
Verrouillage de la configuration par l'administrateur	<p>Vous permet d'empêcher les utilisateurs d'accéder au programme de configuration lorsqu'un mot de passe administrateur est configuré.</p> <p>Réglage par défaut : Enable Admin Setup Lockout (activer le verrouillage de la configuration par l'administrateur) n'est pas sélectionné.</p>

Options de l'écran du démarrage sécurisé

Option	Description
Activation du démarrage sécurisé	<p>Permet d'activer ou de désactiver l'option Démarrage sécurisé.</p> <ul style="list-style-type: none">• Désactivé• Activé <p>Paramètre par défaut : activé.</p>

Option	Description
Gestion avancée des clés	<p>Cette option vous permet de manipuler les bases de données des clés de sécurité uniquement lorsque le système est en mode personnalisé. L'option Activer le mode personnalisé est désactivée par défaut. Les options disponibles sont les suivantes :</p> <ul style="list-style-type: none"> • PK • KEK • db • dbx <p>Si vous activez le mode personnalisé, les options applicables à PK, KEK, db et dbx s'affichent. Les options disponibles sont les suivantes :</p> <ul style="list-style-type: none"> • Enregistrer dans un fichier : enregistre la clé dans un fichier sélectionné par l'utilisateur. • Remplacer depuis un fichier : remplace la clé actuelle par une clé obtenue à partir d'un fichier utilisateur sélectionné. • Ajouter depuis un fichier : ajoute une clé à la base de données actuelle à partir d'un fichier sélectionné par l'utilisateur. • Supprimer : supprime la clé sélectionnée. • Réinitialiser toutes les clés : réinitialise les clés selon les paramètres par défaut. • Supprimer toutes les clés : supprime toutes les clés. <p> REMARQUE : Si vous désactivez le Mode personnalisé, toutes les modifications effectuées seront effacées et les clés seront restaurées selon les paramètres par défaut.</p>

Options de l'écran Performance

Option	Description
Intel SpeedStep	<p>Permet d'activer ou de désactiver la fonctionnalité Intel SpeedStep.</p> <ul style="list-style-type: none"> • Activer Intel SpeedStep <p>Paramètre par défaut : option activée.</p>
Contrôle des états C	<p>Permet d'activer ou de désactiver les états de veille supplémentaires du processeur.</p> <ul style="list-style-type: none"> • États C <p>Paramètre par défaut : option activée.</p>
Valeur CPUID maximale	<p>Vous permet d'activer la limite CPUID. Cochez la case Activer la valeur CPUID pour activer cette fonction. Le champ limite la valeur maximale prise en charge par la fonction CPUID standard du processeur. Certains systèmes d'exploitation ne parviennent pas à terminer l'installation si la fonction CPUID maximale prise en charge est supérieure à 3.</p>
Intel TurboBoost	<p>Permet d'activer ou de désactiver le mode Intel TurboBoost du processeur.</p> <ul style="list-style-type: none"> • Activer Intel TurboBoost <p>Paramètre par défaut : option activée.</p>

Power Management screen options

Option	Description
Retour de l'alimentation secteur	<p>Cette option vous permet de contrôler le comportement du système lorsque l'alimentation secteur est rétablie après une coupure de courant.</p> <ul style="list-style-type: none"> • Mettre hors tension • Sous tension • Dernier état d'alimentation <p>Paramètre par défaut : hors tension</p>

Option	Description
Auto On Time	<p>Permet de définir l'heure à laquelle l'ordinateur doit être mis sous tension automatiquement. Les options disponibles sont les suivantes :</p> <ul style="list-style-type: none"> • Désactivé • Chaque jour • Jours de semaine • Certains jours <p>Paramètre par défaut : Désactivé</p>
Prise en charge de l'éveil par USB	<p>Active l'option qui permet aux périphériques USB de sortir le système de l'état de veille.</p> <p> REMARQUE : Cette fonction n'opère que lorsque l'adaptateur secteur est raccordé. Si l'adaptateur secteur est retiré pendant la veille, la configuration système désactive tous les ports USB pour préserver la batterie.</p> <ul style="list-style-type: none"> • Activer la prise en charge de l'éveil par USB <p>Réglage par défaut : l'option est désactivée.</p>
Éveil par appel réseau	<p>Permet d'activer ou de désactiver la fonction qui rallume l'ordinateur quand cette fonction est déclenchée par un signal LAN.</p> <ul style="list-style-type: none"> • Désactivé • LAN uniquement • LAN avec PXE Boot <p>Paramètre par défaut : Désactivé</p>

Options de l'écran Comportement POST

Option	Description
Voyant Verr num	<p>Vous permet d'activer le verrouillage numérique au démarrage du système. Cochez la case Activer le verrouillage numérique pour activer cette fonction.</p>
Erreurs de clavier	<p>Vous permet de signaler les erreurs liées au clavier au démarrage du système. Cochez la case Activer la détection des erreurs liées au clavier pour activer cette fonction.</p>
Amorçage rapide	<p>Permet d'accélérer le processus de démarrage en ignorant des étapes de compatibilité. Les options disponibles sont les suivantes :</p> <ul style="list-style-type: none"> • Minimale • Complet : option activée par défaut • Automatique
Étendre l'heure POST du BIOS	<p>Vous permet de créer un délai avant démarrage supplémentaire. Les options disponibles sont les suivantes :</p> <ul style="list-style-type: none"> • 0 seconde. Cette option est activée par défaut. • 5 secondes • 10 secondes

Options de l'écran de prise en charge de la virtualisation

Option	Description
Virtualisation	<p>Permet d'activer ou de désactiver la technologie Intel Virtualization.</p> <p>Activer la technologie Intel Virtualization : Paramètre par défaut</p>

Options de l'écran de maintenance

Option	Description
Numéro de série	Affiche le numéro de service de l'ordinateur.
Numéro d'inventaire	Permet de créer un numéro d'inventaire pour le système s'il n'en existe pas. Par défaut, cette option n'est pas activée.
Retour à une version antérieure du BIOS	Ceci contrôle le flashage du micrologiciel du système vers les versions précédentes.
Suppression des données	<p>Cochez la case Réinitialiser au prochain démarrage si vous souhaitez effacer les données de tous les périphériques de stockage interne lors du prochain démarrage du système.</p> <p>Ce champ permet aux utilisateurs d'effacer en toute sécurité les données de tous les périphériques de stockage interne. La liste suivante répertorie les périphériques affectés :</p> <ul style="list-style-type: none">• Disque dur interne• Internal SDD (disque SSD interne)• Internal mSATA (MSATA interne)• Internal eMMC (eMMC interne) <p> PRÉCAUTION : La sélection de cette option entraîne la perte de données permanente et cette action ne peut pas être annulée.</p>

Option de l'écran des journaux système

Option	Description
Événements BIOS	Permet de voir et d'effacer les événements POST de configuration du système (BIOS). Pour effacer les événements BIOS, cliquez sur Effacer le journal .

Mise à jour du BIOS

Il est recommandé de mettre à jour votre BIOS (programme de configuration du système), lors du remplacement de la carte système ou si une mise à jour est disponible. Pour les ordinateurs portables, assurez-vous que la batterie de votre appareil est complètement chargée et branchée à une prise secteur.

1. Redémarrez l'ordinateur.
2. Rendez-vous sur **Dell.com/support**.
3. Entrez le **Numéro de série** ou le **Code de service express**, puis cliquez sur **Envoyer**.

 **REMARQUE** : Pour localiser votre numéro de série, cliquez sur **Où se trouve mon numéro de service ?**

 **REMARQUE** : Si vous ne trouvez pas votre numéro de série, cliquez sur **Détecter mon produit**. Suivez les instructions qui s'affichent à l'écran.

4. Si vous n'êtes pas en mesure de localiser votre numéro de service, sélectionnez la catégorie de produit correspondant à votre ordinateur.
5. Choisissez la **catégorie de produit** dans la liste.
6. Sélectionnez le modèle de votre ordinateur afin d'afficher la page du **support produit** de votre ordinateur.
7. Cliquez sur **Obtenir des pilotes** et cliquez sur **Afficher tous les pilotes**.
La page Pilotes et téléchargements s'affiche.
8. Dans l'écran Pilotes et téléchargements, sous la liste déroulante **Système d'exploitation**, sélectionnez **BIOS**.
9. Identifiez le dernier fichier BIOS et cliquez sur **Télécharger le fichier**.

Vous pouvez également vérifier quels sont les pilotes qui ont besoin d'une mise à jour. Pour ce faire, cliquez sur **Rechercher les mises à jour du système** et suivez les instructions qui s'affichent à l'écran.

10. Sélectionnez le mode de téléchargement privilégié dans **Sélectionner le mode de téléchargement dans la fenêtre ci-dessous** et cliquez sur **Télécharger le fichier**.
La fenêtre **Téléchargement de fichier** s'affiche.
11. Cliquez sur **Enregistrer** pour enregistrer le fichier sur l'ordinateur.
12. Cliquez sur **Exécuter** pour installer les paramètres BIOS actualisés sur l'ordinateur.
Suivez les instructions qui s'affichent.

 **REMARQUE :** Il est recommandé de ne pas mettre à jour la version du BIOS au-delà de 3 versions. Par exemple, si vous souhaitez mettre à jour le BIOS de 1.0 à 7.0, installez d'abord la version 4.0, puis la version 7.0.

Dépannage du système

Vous pouvez dépanner le système en utilisant des indicateurs tels que les voyants de diagnostic et les messages d'erreur lors de l'utilisation de l'appareil.

Sujets :

- Comportement des états d'alimentation et des voyants
- Codes du voyant d'alimentation de diagnostic
- Code d'erreur de la LED d'alimentation

Comportement des états d'alimentation et des voyants

Tableau 18. Comportement des états d'alimentation et des voyants

États	Behavior (Comportement des touches de fonction)
Voyants	<ul style="list-style-type: none"> • Voyant d'alimentation : bicolore, blanc / orange • État de l'alimentation : <ul style="list-style-type: none"> ○ S0-On : voyant d'alimentation blanc fixe ○ S5 – Off : voyant d'alimentation éteint • État opérationnel : <ul style="list-style-type: none"> ○ Post du BIOS : voyant d'alimentation blanc fixe ○ Dans le système d'exploitation : voyant d'alimentation blanc fixe
Contrôle bouton d'alimentation	<ul style="list-style-type: none"> • État de désactivation forcé : appuyez sur le bouton d'alimentation et maintenez-le enfoncé au moins 4 secondes.

Codes du voyant d'alimentation de diagnostic

Tableau 19. Codes du voyant d'alimentation de diagnostic

État du voyant d'alimentation	Cause possible	Instructions de dépannage
À la première mise en service, aucun voyant ne clignote brièvement.	Les voyants d'alimentation et d'activité s'allument brièvement puis s'éteignent.	<ul style="list-style-type: none"> • Vérifiez l'alimentation secteur, appelez le fournisseur d'électricité. • Vérifiez que le câble d'alimentation secteur est branché. • Vérifiez que la prise CC est connectée à l'unité.
À la première mise en service, les deux voyants restent allumés.	Les voyants d'alimentation et d'activité s'allument brièvement puis s'éteignent.	<ul style="list-style-type: none"> • Carte logique défectueuse • Dysfonctionnement du BIOS • Source d'alimentation anormale
Lorsqu'on appuie sur le bouton d'alimentation, le voyant ne s'allume pas.	<ul style="list-style-type: none"> • Le voyant d'alimentation devrait être BLEU fixe. • Le voyant d'activité devrait être ORANGE fixe. 	<ul style="list-style-type: none"> • Carte logique défectueuse • Bouton d'alimentation défectueux • Un mauvais alignement mécanique génère un mauvais fonctionnement.
Le voyant s'allume normalement, mais pas l'écran.	L'écran du BIOS s'affiche au bout de quelques secondes.	<ul style="list-style-type: none"> • Moniteur incompatible • Carte logique défectueuse

Tableau 19. Codes du voyant d'alimentation de diagnostic (suite)

État du voyant d'alimentation	Cause possible	Instructions de dépannage
		<ul style="list-style-type: none"> • Mauvais fonctionnement du dongle (le cas échéant) • Câble ou connecteur défectueux
Distorsion de l'affichage	L'écran devrait s'allumer normalement.	<ul style="list-style-type: none"> • Moniteur incompatible • Dongle incompatible (le cas échéant) • Mode d'affichage non pris en charge • Mauvaise connexion de sortie d'affichage • Carte logique défectueuse

Code d'erreur de la LED d'alimentation

Tableau 20. Code d'erreur de la LED d'alimentation

Nbre de clignotements des LED	Description de l'erreur	Panne	Action	Commentaire
2,1	Processeur	Panne du CPU	Type A	
2,2	Carte mère : défaillance BIOS ROM	Carte mère, comprend la détérioration du BIOS ou une erreur de la ROM	S/O	Non applicable au BIOS X7. Aucun cas de test pris en charge.
2,3	Mémoire	Aucune mémoire/RAM détectée	S/O	Non pris en charge. La mémoire est soudée sur la carte mère. Il est difficile de valider cette fonction.
2,4	Mémoire	Mémoire/défaillance de RAM	Type A	Pris en charge. La mémoire est soudée sur la carte mère, l'équipe de maintenance pourrait remplacer la carte mère/la mémoire afin de réaffecter la carte pour réparation.
2,5	Mémoire	Mémoire non valide installée	S/O	La mémoire est soudée sur la carte mère.
2,6	Carte mère : chipset	Carte mère/erreur du chipset	S/O	Ce code n'est pas pris en charge. Dépendant du matériel du système.
2,7	Écran LCD	Panne écran LCD	S/O	Ce code n'est pas pris en charge. Il n'y a aucun écran LCD.
3,1	Coupure d'alimentation RTC	Panne de pile CMOS	Type B	
3,2	PCI/vidéo	Défaillance PCI ou de la carte vidéo/de la puce	S/O	Non applicable au BIOS X7. Aucun cas de test pris en charge.
3,3	Récupération du BIOS 1	Image de récupération non trouvée	Type A	

Tableau 20. Code d'erreur de la LED d'alimentation (suite)

Nbre de clignotements des LED	Description de l'erreur	Panne	Action	Commentaire
3,4	Récupération du BIOS 2	Image de récupération trouvée mais non valide	Type A	
4,1	Configuration du CPU ou défaillance du CPU		S/O	Ce code n'est pas pris en charge.
4,2	Erreur POST-vidéo générique-ancien modèle de LED 1110		S/O	Non applicable au BIOS X7. Aucun cas de test pris en charge.

Exemple : **Nbre de clignotements des LED : 2,1** indique que la LED clignote deux fois, marque une pause, puis clignote une fois.

Action de dépannage

- Type A
 - Saisissez la panne survenue.
 - Émettez le modèle de code d'erreur LED.
 - Répétez le modèle de code d'erreur LED en boucle.
- Type B
 - Saisissez la panne survenue, si possible.
 - Émettez le modèle de code d'erreur LED.
 - Répétez le code d'erreur LED 3 fois de plus.
 - Laissez la LED s'allumer en couleur ambre.
 - Continuez avec POST.