

Vostro 3582

Service Manual (with optical drive)



Uwagi, przestrogi i ostrzeżenia

 **UWAGA:** Napis UWAGA oznacza ważną wiadomość, która pomoże lepiej wykorzystać komputer.

 **PRZESTROGA:** Napis PRZESTROGA informuje o sytuacjach, w których występuje ryzyko uszkodzenia sprzętu lub utraty danych, i przedstawia sposoby uniknięcia problemu.

 **OSTRZEŻENIE:** Napis OSTRZEŻENIE informuje o sytuacjach, w których występuje ryzyko uszkodzenia sprzętu, obrażeń ciała lub śmierci.

1 Serwisowanie komputera.....	6
Instrukcje dotyczące bezpieczeństwa.....	6
Przed przystąpieniem do serwisowania komputera.....	6
Zabezpieczenie przed wyładowaniem elektrostatycznym.....	7
Transportowanie delikatnych komponentów.....	8
Podnoszenie sprzętu	8
Zestaw serwisowy ESD.....	8
Elementy zestawu serwisowego ESD.....	8
Ochrona przed ładunkami elektrostatycznymi — podsumowanie.....	9
Po zakończeniu serwisowania komputera.....	9
2 Technologia i podzespoły.....	10
DDR4.....	10
Szczegółowe informacje na temat pamięci DDR4.....	10
Błędy pamięci.....	11
HDMI 1.4.....	11
Funkcje złącza HDMI 1.4.....	11
Zalety interfejsu HDMI.....	12
Funkcje USB.....	12
USB 3.0/USB 3.1 pierwszej generacji (SuperSpeed USB).....	12
Szybkość.....	13
Zastosowania.....	13
Zgodność.....	14
Pamięć Intel Optane.....	14
Włączanie pamięci Intel Optane.....	14
Wyłączanie pamięci Intel Optane.....	15
3 Wymontowywanie i instalowanie komponentów.....	16
Zalecane narzędzia.....	16
Wykaz śrub.....	16
Karta microSD.....	17
Wymontowywanie karty microSD.....	17
Instalowanie karty microSD.....	18
Napęd dysków optycznych.....	19
Wymontowywanie napędu dysków optycznych.....	19
Instalowanie napędu optycznego.....	20
Pokrywa dolna.....	22
Wymontowywanie pokrywy dolnej.....	22
Instalowanie pokrywy dolnej.....	23
Akumulator.....	25
Wymontowywanie akumulatora.....	25
Instalowanie akumulatora.....	26
Moduły pamięci.....	27

Wymontowywanie modułu pamięci.....	27
Instalowanie modułu pamięci.....	28
Dysk SSD M.2 SATA.....	29
Wymontowywanie dysku SSD M.2 2280.....	29
Instalowanie dysku SSD M.2 2280.....	30
Wymontowywanie dysku SSD M.2 2230.....	31
Instalowanie dysku SSD M.2 2230.....	32
Karta we/wy.....	34
Wymontowywanie płyty we/wy.....	34
Instalowanie płyty IO.....	34
Tabliczka dotykowa.....	35
Wymontowywanie tabliczki dotykowej.....	35
Instalowanie tabliczki dotykowej.....	37
Zestaw dysku twardego.....	39
Wymontowywanie zestawu dysku twardego.....	39
Instalowanie zestawu dysku twardego.....	40
Dysk twardy.....	41
Wymontowywanie dysku twardego.....	41
Instalowanie dysku twardego.....	42
Karta sieci WLAN.....	43
Wymontowywanie karty sieci WLAN.....	43
Instalowanie karty sieci WLAN.....	44
Bateria pastylkowa.....	45
Wymontowywanie baterii pastylkowej.....	45
Instalowanie baterii pastylkowej.....	46
Podkładka termoprzewodząca.....	47
Wymontowywanie podkładki termoprzewodzącej.....	47
Instalowanie podkładki termoprzewodzącej.....	49
Głośnik.....	51
Wymontowywanie głośników.....	51
Instalowanie głośników.....	52
zestaw wyświetlacza.....	53
Wymontowywanie zestawu wyświetlacza.....	53
Instalowanie zestawu wyświetlacza.....	55
Płyta systemowa.....	57
Wymontowywanie płyty systemowej.....	57
Instalowanie płyty systemowej.....	60
Zestaw przycisku zasilania z czytnikiem linii papilarnych.....	62
Wymontowywanie zestawu przycisku zasilania z czytnikiem linii papilarnych.....	62
Instalowanie zestawu przycisku zasilania z czytnikiem linii papilarnych.....	63
Ostona wyświetlacza.....	64
Wymontowywanie oprawy wyświetlacza.....	64
Instalowanie osłony wyświetlacza.....	65
Kamera.....	66
Wymontowywanie kamery.....	66
Instalowanie kamery.....	67
Panel wyświetlacza.....	68

Wymontowywanie panelu wyświetlacza.....	68
Instalowanie panelu wyświetlacza.....	70
Zawiasy wyświetlacza.....	72
Wymontowywanie zawiasów wyświetlacza.....	72
Instalowanie zawiasów wyświetlacza.....	73
Kabel wyświetlacza.....	74
Wymontowywanie kabla wyświetlacza.....	74
Instalowanie kabla wyświetlacza.....	75
Płyta przycisku zasilania.....	76
Wymontowywanie zespołu przycisku zasilania.....	76
Instalowanie zespołu przycisku zasilania.....	77
Przycisk zasilania.....	78
Ilustracja: wymontowywanie przełącznika zasilania.....	78
Instalowanie przycisku zasilania.....	79
Złącze zasilania.....	80
Wymontowanie gniazda zasilacza.....	80
Instalowanie gniazda zasilacza.....	81
Pokrywa wyświetlacza.....	82
Wymontowywanie pokrywy tylnej wyświetlacza.....	82
Zestaw podparcia dłoni i klawiatury.....	83
Wymontowywanie zestawu podparcia dłoni i klawiatury.....	83
4 Rozwiązywanie problemów.....	85
Program diagnostyczny ePSA (Enhanced Pre-Boot System Assessment).....	85
Przeprowadzanie testu diagnostycznego ePSA.....	85
Systemowe lampki diagnostyczne.....	85
Ładowanie systemu BIOS (dysk USB).....	86
Ładowanie systemu BIOS.....	87
Opcje nośników kopii zapasowych oraz odzyskiwania danych.....	87
Wyłączanie i włączanie karty Wi-Fi.....	87
Rozładowywanie pozostałego ładunku elektrostatycznego.....	88
5 Uzyskiwanie pomocy.....	89
Kontakt z firmą Dell.....	89

Serwisowanie komputera

Instrukcje dotyczące bezpieczeństwa

Aby uchronić komputer przed uszkodzeniem i zapewnić sobie bezpieczeństwo, należy przestrzegać następujących zaleceń dotyczących bezpieczeństwa. O ile nie wskazano inaczej, każda procedura opisana w tym dokumencie opiera się na założeniu, że są spełnione następujące warunki:

- Użytkownik zapoznał się z informacjami dotyczącymi bezpieczeństwa, jakie zostały dostarczone z komputerem.
- Element można wymienić lub — jeżeli został zakupiony oddzielnie — zainstalować, wykonując procedurę wymontowania w odwrotnej kolejności.

⚠ OSTRZEŻENIE: Przed otwarciem obudowy komputera lub zdjęciem paneli należy odłączyć wszystkie źródła zasilania. Po zakończeniu pracy należy najpierw zainstalować wszystkie pokrywy i panele oraz wkręcić śruby, a dopiero potem podłączyć zasilanie.

⚠ OSTRZEŻENIE: Przed przystąpieniem do wykonywania czynności wymagających otwarcia obudowy komputera należy zapoznać się z instrukcjami dotyczącymi bezpieczeństwa, dostarczonymi z komputerem. Więcej informacji na temat postępowania zgodnego z zasadami bezpieczeństwa znajduje się na stronie dotyczącej przestrzegania przepisów pod adresem www.dell.com/regulatory_compliance.

⚠ PRZESTROGA: Wiele napraw może być wykonywanych tylko przez wykwalifikowanego technika serwisowego. Użytkownik może jedynie rozwiązywać problemy lub wykonywać proste naprawy autoryzowane w dokumentacji produktu bądź według wskazówek zespołu wsparcia technicznego przekazywanych online lub telefonicznie. Uszkodzenia wynikające z napraw serwisowych nieautoryzowanych przez firmę Dell nie są objęte gwarancją. Należy przeczytać instrukcje bezpieczeństwa dostarczone z produktem i przestrzegać ich.

⚠ PRZESTROGA: Aby uniknąć wyładowań elektrostatycznych, przed dotknięciem komputera w celu przeprowadzenia demontażu należy skorzystać z uziemienia zakładanego na nadgarstek lub dotykać co jakiś czas niepomalowanej metalowej powierzchni na obudowie komputera.

⚠ PRZESTROGA: Z komponentami i kartami należy obchodzić się ostrożnie. Nie dotykać elementów ani styków na kartach. Kartę należy trzymać za krawędzie lub za jej metalowe wsporniki. Komponenty, takie jak mikroprocesor, należy trzymać za brzegi, a nie za styki.

⚠ PRZESTROGA: Odłączając kabel, należy pociągnąć za wtyczkę lub umieszczony na niej uchwyt, a nie za sam kabel. Niektóre kable mają złącza z zatrzaskami; jeśli odłączasz kabel tego rodzaju, przed odłączeniem naciśnij zatrzaski. Pociągając za złącza, należy je trzymać w linii prostej, aby uniknąć wygięcia styków. Przed podłączeniem kabla należy upewnić się, że oba złącza są prawidłowo zorientowane i wyrównane.

ⓘ UWAGA: Kolor komputera i niektórych części może różnić się nieznacznie od pokazanych w tym dokumencie.

Przed przystąpieniem do serwisowania komputera

Informacje na temat zadania

Aby uniknąć uszkodzenia komputera, wykonaj następujące czynności przed rozpoczęciem pracy wewnątrz komputera.

Kroki

- 1 Przestrzegaj [Instrukcji dotyczących bezpieczeństwa](#).
- 2 Sprawdź, czy powierzchnia robocza jest płaska i czysta, aby uniknąć porysowania komputera.
- 3 Oddokuj komputer, jeśli jest podłączony do urządzenia dokującego (zadokowany).

⚠ PRZESTROGA: Kabel sieciowy należy odłączyć najpierw od komputera, a następnie od urządzenia sieciowego.

- 4 Odłącz od komputera wszystkie kable sieciowe.
- 5 Odłącz komputer i wszystkie urządzenia peryferyjne od gniazdek elektrycznych.
- 6 Zamknij wyświetlacz i odwróć komputer górną częścią w dół, układając go na płaskiej powierzchni.

① UWAGA: Aby uniknąć uszkodzenia płyty systemowej, przed rozpoczęciem naprawy należy wyjąć z komputera akumulator.

- 7 Wyjmij główny akumulator.
- 8 Postaw komputer w normalnym położeniu.
- 9 Otwórz wyświetlacz.
- 10 Naciśnij przycisk zasilania, aby uziemić płytę systemową.

⚠ PRZESTROGA: W celu zabezpieczenia się przed porażeniem prądem elektrycznym przed otwarciem pokrywy zawsze należy odłączyć komputer od gniazdka elektrycznego.

⚠ PRZESTROGA: Przed dotknięciem dowolnego elementu wewnątrz komputera należy pozbyć się ładunków elektrostatycznych z ciała, dotykając dowolnej nielakierowanej powierzchni komputera, np. metalowych elementów z tyłu komputera. W trakcie pracy należy od czasu do czasu dotykać nielakierowanej powierzchni metalowej, aby odprowadzić ładunki elektrostatyczne, które mogłyby uszkodzić wewnętrzne podzespoły.

- 11 Wyjmij wszelkie zainstalowane w komputerze karty ExpressCard lub karty inteligentne z odpowiednich gniazd.

Zabezpieczenie przed wyładowaniem elektrostatycznym

Wyładowania elektrostatyczne (ESD) to główny problem podczas korzystania z podzespołów elektronicznych, a zwłaszcza wrażliwych komponentów, takich jak karty rozszerzeń, procesory, moduły DIMM pamięci i płyty systemowe. Nawet najmniejsze wyładowania potrafią uszkodzić obwody w niezauważalny sposób, powodując sporadycznie występujące problemy lub skracając żywotność produktu. Ze względu na rosnące wymagania dotyczące energooszczędności i zagęszczenia układów ochrona przed wyładowaniami elektrostatycznymi staje się coraz poważniejszym problemem.

Z powodu większej gęstości półprzewodników w najnowszych produktach firmy Dell ich wrażliwość na uszkodzenia elektrostatyczne jest większa niż w przypadku wcześniejszych modeli. Dlatego niektóre wcześniej stosowane metody postępowania z częściami są już nieprzydatne.

Uszkodzenia spowodowane wyładowaniami elektrostatycznymi można podzielić na dwie kategorie: katastrofalne i przejściowe.

- **Katastrofalne** — zdarzenia tego typu stanowią około 20 procent awarii związanych z wyładowaniami elektrostatycznymi. Uszkodzenie powoduje natychmiastową i całkowitą utratę funkcjonalności urządzenia. Przykładem katastrofalnej awarii może być moduł DIMM, który uległ wstrząsowi elektrostatycznemu i generuje błąd dotyczący braku testu POST lub braku sygnału wideo do sygnałem dźwiękowym oznaczającym niedziałającą pamięć.
- **Przejściowe** — takie sporadyczne problemy stanowią około 80 procent awarii związanych z wyładowaniami elektrostatycznymi. Duża liczba przejściowych awarii oznacza, że w większości przypadków nie można ich natychmiast rozpoznać. Moduł DIMM ulega wstrząsowi elektrostatycznemu, ale ścieżki są tylko osłabione, więc podzespół nie powoduje bezpośrednich objawów związanych z uszkodzeniem. Faktyczne uszkodzenie osłabionych ścieżek może nastąpić po wielu tygodniach, a do tego czasu mogą występować pogorszenie integralności pamięci, sporadyczne błędy i inne problemy.

Awarie przejściowe (sporadyczne) są trudniejsze do wykrycia i usunięcia.

Aby zapobiec uszkodzeniom spowodowanym przez wyładowania elektrostatyczne, pamiętaj o następujących kwestiach:

- Korzystaj z opaski uziemiającej, która jest prawidłowo uziemiona. Używanie bezprzewodowych opasek uziemiających jest niedozwolone, ponieważ nie zapewniają one odpowiedniej ochrony. Dotknięcie obudowy przed dotknięciem części o zwiększonej wrażliwości na wyładowania elektrostatyczne nie zapewnia wystarczającej ochrony przed tymi zagrożeniami.
- Wszelkie czynności związane z komponentami wrażliwymi na ładunki statyczne wykonuj w obszarze zabezpieczonym przed ładunkiem. Jeżeli to możliwe, korzystaj z antystatycznych mat na podłogę i biurko.
- Podczas wyciągania z kartonu komponentów wrażliwych na ładunki statyczne nie wyciągaj ich z opakowania antystatycznego do momentu przygotowania się do ich montażu. Przed wyciągnięciem komponentu z opakowania antystatycznego rozładuj najpierw ładunki statyczne ze swojego ciała.

- W celu przetransportowania komponentu wrażliwego na ładunki statyczne umieść go w pojemniku lub opakowaniu antystatycznym.

Transportowanie delikatnych komponentów

Podczas transportowania komponentów wrażliwych na wyładowania elektrostatyczne, takich jak części zamienne lub części, które mają być zwrócone do firmy Dell, należy koniecznie włożyć je do torebek antystatycznych, aby umożliwić bezpieczny transport.

Podnoszenie sprzętu

Podczas podnoszenia bardzo ciężkiego sprzętu stosuj się do następujących zaleceń:

⚠ PRZESTROGA: Nie podnoś ciężaru o wadze większej niż ok. 22 kg. Zawsze poproś o pomoc lub używaj mechanicznego urządzenia do podnoszenia.

- 1 Rozstaw stopy tak, aby zachować równowagę. Ustaw je szeroko i stabilnie, a palce skieruj na zewnątrz.
- 2 Napnij mięśnie brzucha. Mięśnie brzucha wspierają kręgosłup podczas unoszenia, przenosząc ciężar ładunku.
- 3 Ciężary podnoś nogami, a nie plecami.
- 4 Trzymaj ładunek blisko siebie. Im bliżej kręgosłupa się on znajduje, tym mniejszy wywiera nacisk na plecy.
- 5 Podczas podnoszenia i kładzenia ładunku miej wyprostowane plecy. Nie zwiększaj ciężaru ładunku ciężarem swojego ciała. Unikaj skręcania ciała i kręgosłupa.
- 6 Stosuj się do tych samych zaleceń w odwrotnej kolejności podczas kładzenia ładunku.

Zestaw serwisowy ESD

Najczęściej używany jest niemonitorowany zestaw serwisowy. Każdy zestaw serwisowy zawiera trzy głównie elementy — matę antystatyczną, pasek na nadgarstek i przewód łączący.

Elementy zestawu serwisowego ESD

Zestaw serwisowy ESD zawiera następujące elementy:

- **Matą antystatyczną** — rozprasza ładunki elektrostatyczne i można na niej umieszczać części podczas serwisowania. W przypadku korzystania z maty antystatycznej należy założyć pasek na nadgarstek i połączyć matę przewodem z dowolną metalową częścią serwisowanego systemu. Po prawidłowym podłączeniu tych elementów części serwisowe można wyjąć z torby antyelektrostatycznej i położyć bezpośrednio na macie. Komponenty wrażliwe na ładunki elektrostatyczne można bezpiecznie trzymać w dłoni, na macie antystatycznej, w komputerze i w torbie.
- **Pasek na nadgarstek i przewód łączący** — pasek i przewód można połączyć bezpośrednio z metalowym komponentem sprzętowym, jeśli mata antystatyczna nie jest wymagana, albo połączyć z matą, aby zabezpieczyć sprzęt tymczasowo umieszczony na macie. Fizyczne połączenie między paskiem na nadgarstek, przewodem łączącym, matą antystatyczną i sprzętem jest nazywane wiązaniem. Należy używać wyłącznie zestawów serwisowych zawierających pasek na nadgarstek, matę i przewód łączący. Nie wolno korzystać z opasek bez przewodów. Należy pamiętać, że wewnętrzne przewody paska na nadgarstek są podatne na uszkodzenia podczas normalnego użytkowania. Należy je regularnie sprawdzać za pomocą testera, aby uniknąć przypadkowego uszkodzenia sprzętu przez wyładowania elektrostatyczne. Zaleca się testowanie paska na nadgarstek i przewodu łączącego co najmniej raz w tygodniu.
- **Tester paska antystatycznego na nadgarstek** — przewody wewnątrz paska są podatne na uszkodzenia. W przypadku korzystania z zestawu niemonitorowanego najlepiej jest testować pasek przed obsługą każdego zlecenia serwisowego, co najmniej raz w tygodniu. Najlepiej jest używać testera paska na nadgarstek. W przypadku braku takiego testera należy skontaktować się z biurem regionalnym. Aby przeprowadzić test, podłącz przewód łączący do testera założonego na nadgarstek, a następnie naciśnij przycisk. Świecąca zielona dioda LED oznacza, że test zakończył się pomyślnie. Czerwona dioda LED i sygnał dźwiękowy oznaczają niepowodzenie testu.
- **Elementy izolacyjne** — urządzenia wrażliwe na wyładowania elektrostatyczne, takie jak obudowa radiatora z tworzywa sztucznego, należy trzymać z dala od wewnętrznych części o właściwościach izolujących, które często mają duży ładunek elektryczny.
- **Środowisko pracy** — przed użyciem zestawu serwisowego ESD należy ocenić sytuację w lokalizacji klienta. Przykładowo sposób użycia zestawu w środowisku serwerów jest inny niż w przypadku komputerów stacjonarnych lub przenośnych. Serwery są zwykle montowane w stelażu w centrum danych, a komputery stacjonarne i przenośne zazwyczaj znajdują się na biurkach lub w boksach pracowników. Poszukaj dużej, otwartej i płaskiej powierzchni roboczej, która pomieści zestaw ESD i zapewni dodatkowe miejsce na naprawiany system. W tym miejscu nie powinno być także elementów izolacyjnych, które mogą powodować wyładowania elektrostatyczne. Przed rozpoczęciem pracy z elementami sprzętowymi izolatory w obszarze roboczym, takie jak styropian i inne tworzywa sztuczne, należy odsunąć co najmniej 30 cm od wrażliwych części.

- **Opakowanie antyelektrostatyczne** — wszystkie urządzenia wrażliwe na wyładowania elektrostatyczne należy wysyłać i dostarczać w odpowiednio bezpiecznym opakowaniu. Zalecane są metalowe torby ekranowane. Uszkodzone części należy zawsze zwracać w torbie elektrostatycznej i opakowaniu, w których zostały dostarczone. Torbę antyelektrostatyczną trzeba złożyć i szczelnie zakleić. Należy również użyć tej samej pianki i opakowania, w którym dostarczono nową część. Urządzenia wrażliwe na wyładowania elektrostatyczne należy po wyjęciu z opakowania umieścić na powierzchni roboczej zabezpieczonej przed ładunkami elektrostatycznymi. Nie wolno kłaść części na zewnętrznej powierzchni torby antyelektrostatycznej, ponieważ tylko jej wnętrze jest ekranowane. Części należy zawsze trzymać w ręce albo umieścić na macie antystatycznej, w systemie lub wewnątrz torby antyelektrostatycznej.
- **Transportowanie wrażliwych elementów** — elementy wrażliwe na wyładowania elektrostatyczne, takie jak części zamienne lub zwracane do firmy Dell, należy bezpiecznie transportować w torbach antyelektrostatycznych.

Ochrona przed ładunkami elektrostatycznymi — podsumowanie

Zaleca się, aby podczas naprawy produktów Dell wszyscy serwisanci używali tradycyjnego, przewodowego uziemiającego paska na nadgarstek i ochronnej maty antystatycznej. Ponadto podczas serwisowania części wrażliwe należy trzymać z dala od elementów izolacyjnych, a wrażliwe elementy trzeba transportować w torbach antyelektrostatycznych.

Po zakończeniu serwisowania komputera

Informacje na temat zadania

Po dokonaniu wymiany sprzętu, ale jeszcze przed włączeniem komputera, podłącz wszelkie urządzenia zewnętrzne, karty i kable.

⚠ PRZESTROGA: Aby uniknąć uszkodzenia komputera, należy używać akumulatorów przeznaczonych dla danego modelu komputera Dell. Nie należy stosować akumulatorów przeznaczonych do innych komputerów Dell.

Kroki

- 1 Podłącz urządzenia zewnętrzne, takie jak replikator portów lub baza multimedialna, oraz zainstaluj wszelkie używane karty, na przykład karty ExpressCard.
- 2 Podłącz do komputera kable telefoniczne lub sieciowe.

⚠ PRZESTROGA: Aby podłączyć kabel sieciowy, należy najpierw podłączyć go do urządzenia sieciowego, a następnie do komputera.
- 3 Podłącz komputer i wszystkie urządzenia peryferyjne do gniazdek elektrycznych.
- 4 Włącz komputer.

Technologia i podzespoły

UWAGA: Instrukcje podane w tej sekcji dotyczą komputerów z systemem operacyjnym Windows 10. System operacyjny Windows 10 jest instalowany fabrycznie na tym komputerze.

Tematy:

- DDR4
- HDMI 1.4
- Funkcje USB
- Pamięć Intel Optane

DDR4

Pamięć DDR4 (pamięć Double Data Rate czwartej generacji) jest nową, szybszą wersją pamięci zastępującą technologie DDR2 i DDR3. Umożliwia instalowanie modułów o pojemności nawet 512 GB, podczas gdy wersja DDR3 obsługiwała moduły DIMM o maksymalnej pojemności 128 GB. Synchroniczny moduł RAM DDR4 jest zbudowany inaczej niż moduły SDRAM i DDR, co uniemożliwia jego nieprawidłową instalację w komputerze.

Pamięć DDR4 wymaga do działania napięcia tylko 1,2 V, czyli o 20% mniej niż pamięć DDR3, która wymaga 1,5 V. Pamięć DDR4 obsługuje także nowy tryb oszczędzania energii, który umożliwia przełączenie zawierającego ją urządzenia w tryb gotowości bez konieczności odświeżania pamięci. Ten tryb powinien zmniejszać zużycie energii w trybie gotowości nawet o 40–50%.

Szczegółowe informacje na temat pamięci DDR4

Między modułami pamięci DDR3 i DDR4 istnieją drobne różnice opisane niżej.

Inne położenie wycięcia

Moduł DDR4 ma wycięcie w innym miejscu niż moduł DDR3. Obie wersje mają wycięcia na krawędzi wkładanej do gniazda, ale moduł DDR4 ma wycięcie w innym miejscu, co uniemożliwia zainstalowanie go w niezgodnej płycie.

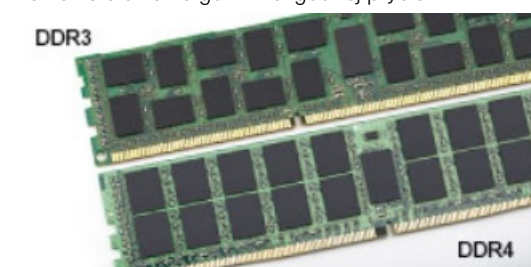

Rysunek 1. Inne położenie wycięcia

Większa grubość

Moduły DDR4 są nieco grubsze od modułów DDR3, aby obsługiwać więcej warstw sygnału.



Rysunek 2. Różnica grubości

Zakrzywiona krawędź

Moduły DDR4 mają zakrzywioną krawędź, co ułatwia ich wkładanie do złącza i zmniejsza obciążenie płytki drukowanej podczas instalacji.



Rysunek 3. Zakrzywiona krawędź

Błędy pamięci

Błędy pamięci w komputerze wyświetlają nowy kod błędu ON-FLASH-FLASH lub ON-FLASH-ON. Jeśli wszystkie moduły pamięci ulegną awarii, wyświetlacz LCD nie włączy się. Spróbuj znaleźć przyczynę awarii pamięci, sprawdzając działanie sprawnych modułów w złączach umieszczonych na spodzie komputera lub pod klawiaturą (w przypadku niektórych komputerów przenośnych).

UWAGA: Pamięć DDR4 jest wbudowana w płytę główną, a nie stanowi wymiennego modułu DIMM, jak wynika z materiałów referencyjnych.

HDMI 1.4

W tym temacie opisano złącze HDMI 1.4 oraz jego funkcje i zalety.

HDMI (High-Definition Multimedia Interface) to branżowy standard cyfrowej transmisji nieskompresowanego sygnału audio/wideo HDMI stanowi interfejs między zgodnymi źródłami cyfrowego dźwięku i obrazu — takimi jak odtwarzacz DVD lub odbiornik audio/wideo — a zgodnymi cyfrowymi urządzeniami audio/wideo, takimi jak telewizory cyfrowe. Interfejs HDMI jest przeznaczony dla telewizorów i odtwarzaczy DVD HDMI. Jego podstawową zaletą jest zmniejszenie ilości kabli i obsługa technologii ochrony treści. Standard HDMI obsługuje obraz w rozdzielczości standardowej, podwyższonej i wysokiej, a także umożliwia odtwarzanie cyfrowego wielokanałowego dźwięku za pomocą jednego przewodu.

UWAGA: HDMI 1.4 obsługuje dźwięk 5.1.

Funkcje złącza HDMI 1.4

- **Kanał Ethernet HDMI** – dodaje do połączenia HDMI możliwość szybkiego przesyłu sieciowego, pozwalając użytkownikom w pełni korzystać z urządzeń obsługujących protokół IP bez potrzeby osobnego kabla Ethernet.
- **Kanał powrotny dźwięku** – umożliwia podłączonemu do HDMI telewizorowi z wbudowanym tunerem przesyłanie danych dźwiękowych „w górę strumienia” do systemu dźwięku przestrzennego, eliminując potrzebę osobnego kabla audio.
- **3D** – definiuje protokoły we/wy dla najważniejszych formatów obrazu 3D, torując drogę do prawdziwie trójwymiarowych gier i filmów.

- **Typ zawartości** – przesyłanie informacji o typie zawartości w czasie rzeczywistym między wyświetlaczem a źródłem, umożliwiające telewizorowi optymalizację ustawień obrazu w zależności od typu zawartości.
- **Dodatkowe przestrzenie barw** – wprowadza obsługę dodatkowych modeli barw stosowanych w fotografii cyfrowej i grafice komputerowej.
- **Obsługa standardu 4K** – umożliwia przesyłanie obrazu w rozdzielczości znacznie wyższej niż 1080p do wyświetlaczy nowej generacji, które dorównują jakością systemom Digital Cinema stosowanym w wielu komercyjnych kinach
- **Złącze HDMI Micro** – nowe, mniejsze złącze dla telefonów i innych urządzeń przenośnych, obsługujące rozdzielczość do 1080p
- **Samochodowy system połączeń** – nowe kable i złącza do samochodowych systemów połączeń, dostosowane do specyficznych wymagań środowiska samochodowego i zapewniające prawdziwą jakość HD.

Zalety interfejsu HDMI

- Jakość HDMI umożliwia transmisję cyfrowego, nieskompresowanego sygnału audio i wideo przy zachowaniu najwyższej jakości obrazu.
- Niski koszt HDMI to proste i ekonomiczne rozwiązanie, które łączy jakość i funkcjonalność cyfrowego interfejsu z obsługą nieskompresowanych formatów wideo
- Dźwięk HDMI obsługuje wiele formatów audio, od standardowego dźwięku stereofonicznego po wielokanałowy dźwięk przestrzenny.
- HDMI łączy obraz i wielokanałowy dźwięk w jednym kablu, eliminując wysokie koszty i komplikacje związane z wieloma kablami stosowanymi w bieżących systemach A/V
- HDMI obsługuje komunikację między źródłem wideo (takim jak odtwarzacz DVD) a telewizorem DTV, zapewniając nowe możliwości

Funkcje USB

Standard uniwersalnej magistrali szeregowej USB (Universal Serial Bus) został wprowadzony w 1996 r. Interfejs ten znacznie uprościł podłączanie do komputerów hostów urządzeń peryferyjnych, takich jak myszy, klawiatury, napędy zewnętrzne i drukarki.

Przyjrzyjmy się pokrótce ewolucji USB, korzystając z poniższej tabeli.

Tabela 1. Ewolucja USB

Typ	Prędkość przesyłania danych	Kategoria	Rok wprowadzenia
USB 2.0	480 Mb/s	Hi-Speed	2000
USB 3.0/USB 3.1 pierwszej generacji	5 Gb/s	Super-Speed	2010
USB 3.1 drugiej generacji	10 Gb/s	Super-Speed	2013

USB 3.0/USB 3.1 pierwszej generacji (SuperSpeed USB)

Przez wiele lat standard USB 2.0 był stale rozpowszechniany jako jedyny właściwy standard interfejsu komputerów. Sprzedano ok. 6 miliardów urządzeń, jednak potrzeba większej szybkości wciąż istniała w związku z rosnącą szybkością obliczeniową urządzeń oraz większym zapotrzebowaniem na przepustowość. Odpowiedzią na potrzeby klientów jest standard USB 3.0/USB 3.1 pierwszej generacji, który teoretycznie zapewnia 10-krotnie większą szybkość niż poprzednik. W skrócie funkcje standardu USB 3.1 pierwszej generacji można opisać następująco:

- Wyższa szybkość przesyłania danych (do 5 Gb/s)
- Większa maksymalna moc zasilania magistrali i większy pobór prądu dostosowany do urządzeń wymagających dużej mocy
- Nowe funkcje zarządzania zasilaniem
- Transmisja typu pełny duplex i obsługa nowych typów transmisji danych
- Wsteczna zgodność z USB 2.0
- Nowe złącza i kable

Poniższe tematy zawierają odpowiedzi na najczęściej zadawane pytania dotyczące standardu USB 3.0/USB 3.1 pierwszej generacji.



Szybkość

Obecnie w najnowszej specyfikacji standardu USB 3.0/USB 3.1 pierwszej generacji zdefiniowane są 3 tryby szybkości. Są to tryby Super-Speed, Hi-Speed i Full-Speed. Nowy tryb SuperSpeed ma prędkość przesyłania danych 4,8 Gb/s. W specyfikacji nadal istnieją tryby USB Hi-Speed i Full-Speed, znane szerzej odpowiednio jako USB 2.0 i 1.1. Te wolniejsze tryby nadal działają z szybkością odpowiednio 480 Mb/s i 12 Mb/s. Zostały one zachowane dla zgodności ze starszym sprzętem.

Znacznie wyższa wydajność złącza USB 3.0/3.1 pierwszej generacji jest możliwa dzięki następującym zmianom technologicznym:

- Dodatkowa fizyczna magistrala istniejąca równolegle do bieżącej magistrali USB 2.0 (patrz zdjęcie poniżej).
- Złącze USB 2.0 miało cztery przewody (zasilania, uziemienia oraz parę przewodów do danych różnicowych); złącze USB 3.0/3.1 pierwszej generacji dysponuje czterema dodatkowymi przewodami obsługującymi dwie pary sygnałów różnicowych (odbioru i przesyłu), co daje łącznie osiem przewodów w złączach i kablach.
- Złącze USB 3.0/3.1 pierwszej generacji wykorzystuje dwukierunkowy interfejs transmisji danych w przeciwieństwie do układu półdupleks występującego w wersji USB 2.0. Zapewnia to 10-krotnie większą teoretyczną przepustowość.

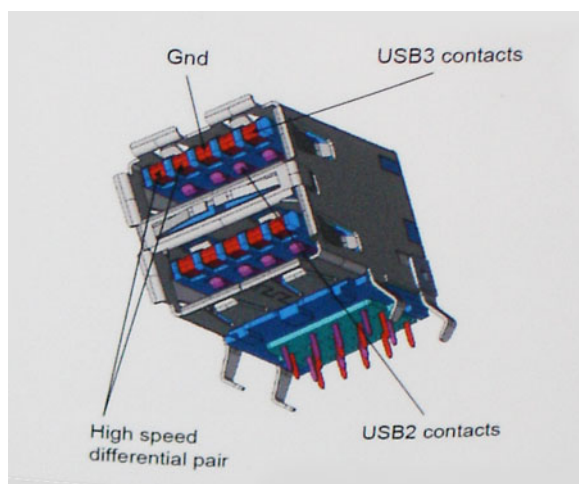

Współczesne rozwiązania, takie jak materiały wideo w rozdzielczości HD, pamięci masowe o pojemnościach wielu terabajtów i aparaty cyfrowe o dużej liczbie megapikseli, wymagają coraz większej przepustowości — standard USB 2.0 może nie być wystarczająco szybki. Ponadto żadne połączenie USB 2.0 nie zbliżyło się nawet do teoretycznej maksymalnej przepustowości 480 Mb/s; realne maksimum wynosiło około 320 Mb/s (40 MB/s). Podobnie złącze USB 3.0/USB 3.1 pierwszej generacji nigdy nie osiągnie prędkości 4,8 Gb/s. Prawdopodobnie realne maksimum będzie wynosiło 400 MB/s z uwzględnieniem danych pomocniczych. Przy tej prędkości złącze USB 3.0/USB 3.1 pierwszej generacji będzie 10-krotnie szybsze od złącza USB 2.0.

Zastosowania

Złącze USB 3.0/USB 3.1 pierwszej generacji zapewnia urządzeniom większą przepustowość, zwiększając komfort korzystania z nich. Przesyłanie sygnału wideo przez złącze USB było dotychczas bardzo niewygodne (z uwagi na rozdzielczość, opóźnienia i kompresję), ale można sobie wyobrazić, że przy 5–10-krotnym zwiększeniu przepustowości rozwiązania wideo USB będą działać znacznie lepiej. Sygnał Single-link DVI wymaga przepustowości prawie 2 Gb/s. Przepustowość 480 Mb/s była tu ograniczeniem, ale szybkość 5 Gb/s jest więcej niż obiecująca. Ten zapowiadający prędkość 4,8 Gb/s standard może się znaleźć nawet w produktach, które dotychczas nie były kojarzone ze złączami USB, na przykład w zewnętrznych systemach pamięci masowej RAID.

Poniżej wymieniono niektóre produkty z interfejsem SuperSpeed USB 3.0/USB 3.1 pierwszej generacji:

- Zewnętrzne stacjonarne dyski twarde USB 3.0/USB 3.1 pierwszej generacji
- Przenośne dyski twarde USB 3.0/USB 3.1 pierwszej generacji
- Stacje dokujące i przejściówki do dysków USB 3.0/USB 3.1 pierwszej generacji
- Pamięci i czytniki USB 3.0/USB 3.1 pierwszej generacji
- Nośniki SSD USB 3.0/USB 3.1 pierwszej generacji
- Macierze RAID USB 3.0/USB 3.1 pierwszej generacji
- Multimedialne napędy dysków optycznych
- Urządzenia multimedialne
- Rozwiązania sieciowe
- Karty rozszerzeń i koncentratory USB 3.0/USB 3.1 pierwszej generacji

Zgodność

Dobra wiadomość: standard USB 3.0/USB 3.1 pierwszej generacji został od podstaw zaplanowany z myślą o bezproblemowym współistnieniu ze standardem USB 2.0. Przede wszystkim mimo że w przypadku standardu USB 3.0/USB 3.1 pierwszej generacji zastosowano nowe fizyczne metody połączeń i kable zapewniające obsługę większych szybkości, samo złącze zachowało taki sam prostokątny kształt i cztery styki rozmieszczone identycznie jak w złączu standardu USB 2.0. W kablu USB 3.0/USB 3.1 pierwszej generacji znajduje się pięć nowych połączeń odpowiedzialnych za niezależny odbiór i nadawanie danych, które są aktywowane po podłączeniu do odpowiedniego złącza SuperSpeed USB.

System Windows 10 oferuje macierzystą obsługę kontrolerów USB 3.1 pierwszej generacji. Poprzednie wersje systemu Windows w dalszym ciągu wymagają oddzielnych sterowników dla kontrolerów USB 3.0/USB 3.1 pierwszej generacji.

Pamięć Intel Optane

Pamięć Intel Optane działa tylko jako akcelerator pamięci masowej. Nie zastępuje ani nie zwiększa pamięci (RAM) zainstalowanej w komputerze.

UWAGA: Pamięć Intel Optane jest obsługiwana na komputerach, które spełniają następujące wymagania:

- Procesor Intel Core i3/i5/i7 7. generacji lub nowszy
- 64-bitowa wersja systemu Windows 10 lub nowsza
- Sterownik Intel Rapid Storage Technology w wersji 15.9.1.1018 lub nowszej

Tabela 2. Specyfikacja pamięci Intel Optane

Cecha	Dane techniczne
Interfejs	PCIe 3x2 NVMe 1.1
Złącze	Gniazdo karty M.2 (2230/2280)
Obsługiwane konfiguracje	<ul style="list-style-type: none"> • Procesor Intel Core i3/i5/i7 7. generacji lub nowszy • 64-bitowa wersja systemu Windows 10 lub nowsza • Sterownik Intel Rapid Storage Technology w wersji 15.9.1.1018 lub nowszej
Capacity	16 GB

Włączanie pamięci Intel Optane

- 1 Na pasku zadań kliknij pole wyszukiwania i wpisz „Technologia pamięci Intel Rapid”.
- 2 Kliknij pozycję **Technologia pamięci Intel Rapid**.

- 3 Na karcie **Stan** kliknij opcję **Włącz**, aby włączyć pamięć Intel Optane.
- 4 Na ekranie ostrzeżenia wybierz kompatybilny szybki napęd, a następnie kliknij przycisk **Tak**, aby kontynuować włączanie pamięci Intel Optane.
- 5 Kliknij kolejno opcje **Pamięć Intel Optane > Uruchom ponownie**, aby włączyć pamięć Intel Optane.

UWAGA: Aplikacje mogą wymagać do trzech kolejnych uruchomień, aby zaobserwować pełne korzyści związane z wydajnością.

Wyłączanie pamięci Intel Optane

Informacje na temat zadania

PRZESTROGA: Po wyłączeniu pamięci Intel Optane nie należy odinstalowywać sterownika Intel Rapid Storage Technology, ponieważ spowoduje to wystąpienie błędu niebieskiego ekranu. Interfejs użytkownika technologii pamięci Intel Rapid można usunąć bez odinstalowywania sterownika.

UWAGA: Wyłączenie pamięci Intel Optane jest wymagane przed wymontowaniem z komputera urządzenia pamięci masowej SATA z akceleracją sprzętową zapewnianą przez moduł pamięci Intel Optane.

Kroki

- 1 Na pasku zadań kliknij pole wyszukiwania, a następnie wpisz „**Technologia pamięci Intel Rapid**”.
- 2 Kliknij pozycję **Technologia pamięci Intel Rapid**. Zostanie wyświetlone okno **Technologia pamięci Intel Rapid**.
- 3 Na karcie **Pamięć Intel Optane** kliknij opcję **Wyłącz**, aby wyłączyć pamięć Intel Optane.
- 4 Kliknij przycisk **Tak**, jeśli akceptujesz ostrzeżenie.
Zostanie wyświetlony postęp wyłączenia.
- 5 Kliknij przycisk **Uruchom ponownie**, aby zakończyć wyłączenie pamięci Intel Optane i uruchomić ponownie komputer.

Wymontowywanie i instalowanie komponentów

Zalecane narzędzia













Procedury przedstawione w tym dokumencie mogą wymagać użycia następujących narzędzi:







- Wkrętak krzyżakowy nr 00 i 01
- Rysik z tworzywa sztucznego

Wykaz śrub

W poniższej tabeli zamieszczono wykaz śrub użytych do mocowania poszczególnych elementów.

Tabela 3. Wykaz śrub

Element	Typ śruby	Ilość	Ilustracja śruby
pokrywa dolna	M2x4	1	
	M2.5x7	6	
	M2x2	2	
Akumulator	M2x3	4]	
Zestaw dysku twardego	M2x3	4	
Wspornik dysku twardego	M3x3	4	
płyta złącza napędu dysków optycznych	M2x2 z łbem powiększonym	1	
wspornik napędu dysków optycznych	M2x3	2	
Wspornik karty sieci WLAN	M2x3	1	
Zestaw wyświetlacza	M2,5x5	5	
Panel wyświetlacza	M2x2	4	
Zawiasy wyświetlacza	M2.5x2.5	8	
	M2x2	2	

Element	Typ śruby	Ilość	Ilustracja śruby
Tabliczka dotykowa	M2x2	4	
Płyta przycisku zasilania	M2x3	1	
Czytnik linii papilarnych	M2x2	1	
Podkładka termoprzewodząca	M2x3	2	
Złącze zasilacza	M2x3	1	
Karta we/wy	M2x4	1	
Przycisk zasilania	M2x2	1	
Dysk SSD	M2x2	1	
Płyta systemowa	M2x4	1	
Wspornik anteny sieci bezprzewodowej	M2x4	2	

Karta microSD

Wymontowywanie karty microSD

Warunek wstępny

- 1 Wykonaj procedurę przedstawioną w sekcji [Przed przystąpieniem do serwisowania komputera](#).

Kroki

- 1 Naciśnij kartę microSD, aby ją odblokować.
- 2 Wsuń kartę microSD z gniazda.



Instalowanie karty microSD

Krok

Wsuń kartę microSD do gniazda, aż zatrzaśnie się w miejscu.



Następny krok

- 1 Wykonaj procedurę opisaną w części [Po zakończeniu serwisowania komputera](#).

Napęd dysków optycznych

Wymontowywanie napędu dysków optycznych

- 1 Wykręć śrubę (M2x2) mocującą zestaw napędu dysków optycznych do pokrywy dolnej [1].
- 2 Wsuń zestaw napędu dysków optycznych z wnęki [2].



- 3 Wykręć dwie śruby (M2x3) mocujące wspornik napędu optycznego [1].
- 4 Zdejmij wspornik z napędu optycznego [2].

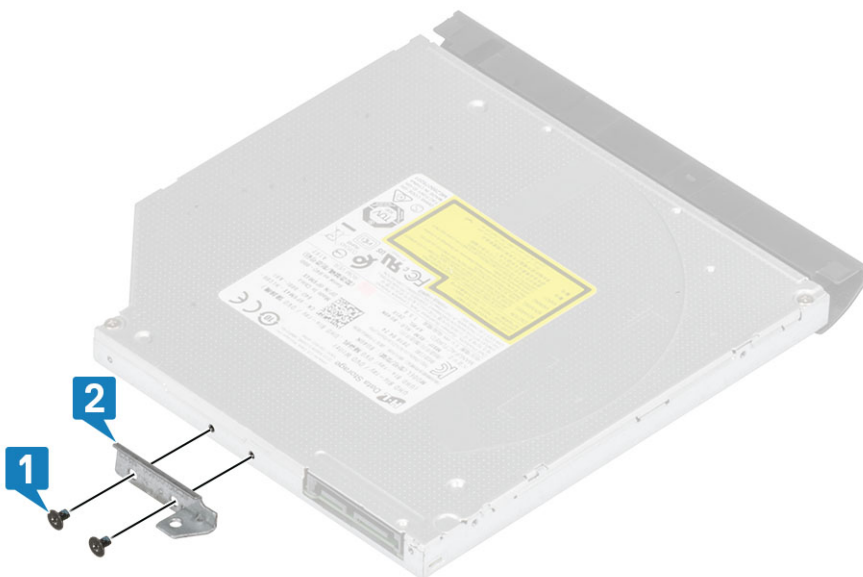

Instalowanie napędu optycznego

Kroki

- 1 Dopasuj wspornik napędu optycznego do otworów na śruby w napędzie [1].
- 2 Wkręć dwie śruby (M2x3) mocujące wspornik napędu optycznego [2].

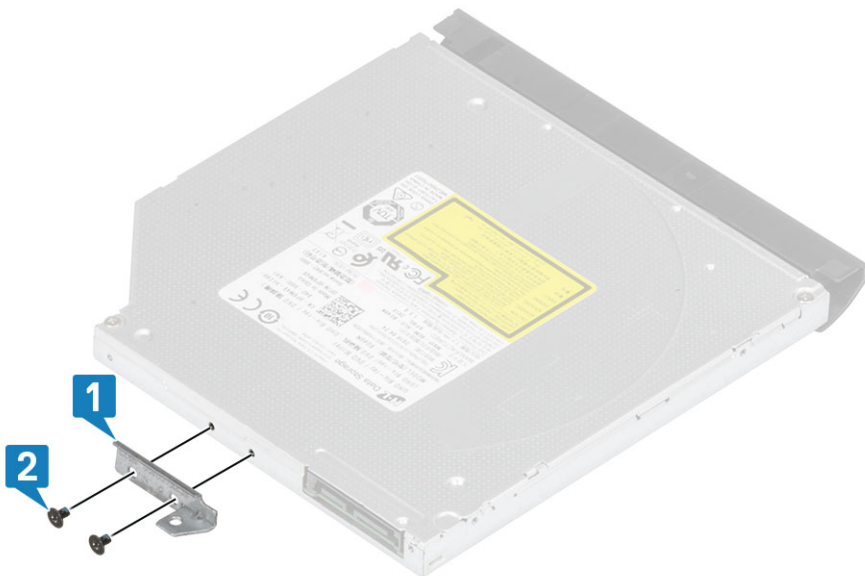

- 3 Wsuń zestaw napędu dysków optycznych do wnęki [1].
- 4 Wkręć śrubę (M2x2) mocującą zestaw napędu dysków optycznych do pokrywy dolnej [2].



Kolejne kroki

- 1 Zainstaluj [kartę SD](#).
- 2 Wykonaj procedury przedstawione w rozdziale [Po zakończeniu serwisowania komputera](#).

Pokrywa dolna

Wymontowywanie pokrywy dolnej

Wymagania

- 1 Wykonaj procedurę przedstawioną w sekcji [Przed przystąpieniem do serwisowania komputera](#).
- 2 Wyjmij kartę SD.
- 3 Wymontuj [napęd dysków optycznych](#).

Kroki

- 1 Poluzuj trzy śruby mocujące pokrywę dolną do systemu [1].
- 2 Wykręć śrubę (M2x4) mocującą pokrywę dolną do systemu [2].
- 3 Wykręć dwie śruby (M2x2) mocujące pokrywę dolną do systemu [3].
- 4 Wykręć sześć śrub (M2,5x7) mocujących pokrywę dolną do systemu [4].



- 5 Podważ pokrywę dolną, zaczynając od prawego górnego rogu [1,2].
- 6 Unieś pokrywę dolną i wyjmij ją z systemu [3].

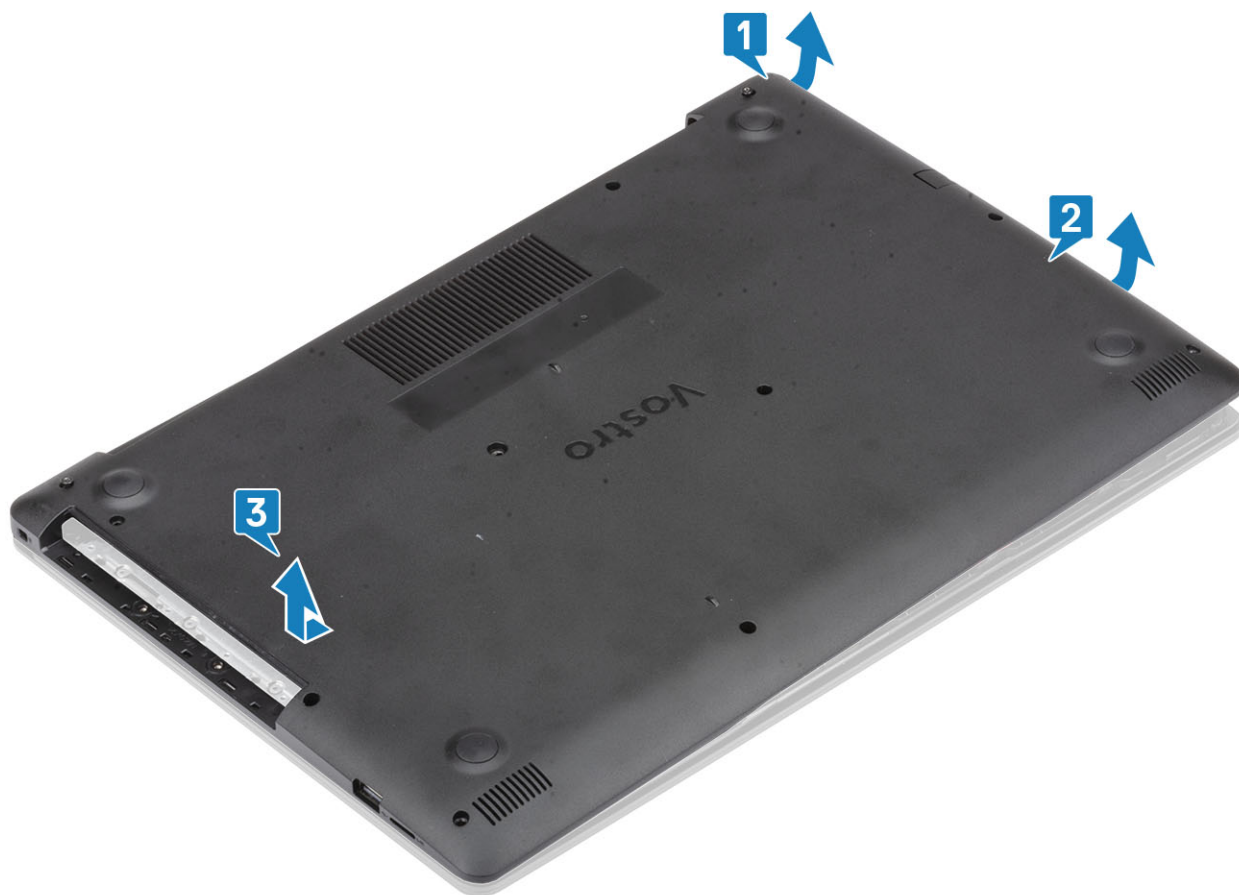

Instalowanie pokrywy dolnej

Kroki

- 1 Umieść pokrywę dolną na zestawie podparcia dłoni i klawiatury [1].
- 2 Dociśnij prawą stronę pokrywy dolnej, aby ją osadzić na miejscu [2, 3]



- 3 Dokręć trzy śruby mocujące pokrywę dolną do zestawu podparcia dłoni i klawiatury [1].
- 4 Wkręć śrubę (M2x4) mocującą pokrywę dolną do systemu [2].
- 5 Wkręć dwie śruby (M2x2) mocujące pokrywę dolną do systemu [3].
- 6 Wkręć sześć śrub (M2,5x6) mocujących pokrywę dolną do zestawu podparcia dłoni i klawiatury [4].



Kolejne kroki

- 1 Zainstaluj [napęd dysków optycznych](#)
- 2 Zainstaluj [kartę SD](#)
- 3 Wykonaj procedurę opisaną w części [Po zakończeniu serwisowania komputera](#).

Akumulator

Wymontowywanie akumulatora

- 1 Wykonaj procedurę przedstawioną w sekcji [Przed przystąpieniem do serwisowania komputera](#).
- 2 Wymontuj [pokrywę dolną](#).
- 3 Odłącz kabel akumulatora od złącza na płycie systemowej [1].
- 4 Wykręć cztery śruby (M2x3) mocujące akumulator do zestawu podparcia dłoni i klawiatury [2].
- 5 Wymnij akumulator z zestawu podparcia dłoni i klawiatury [3].

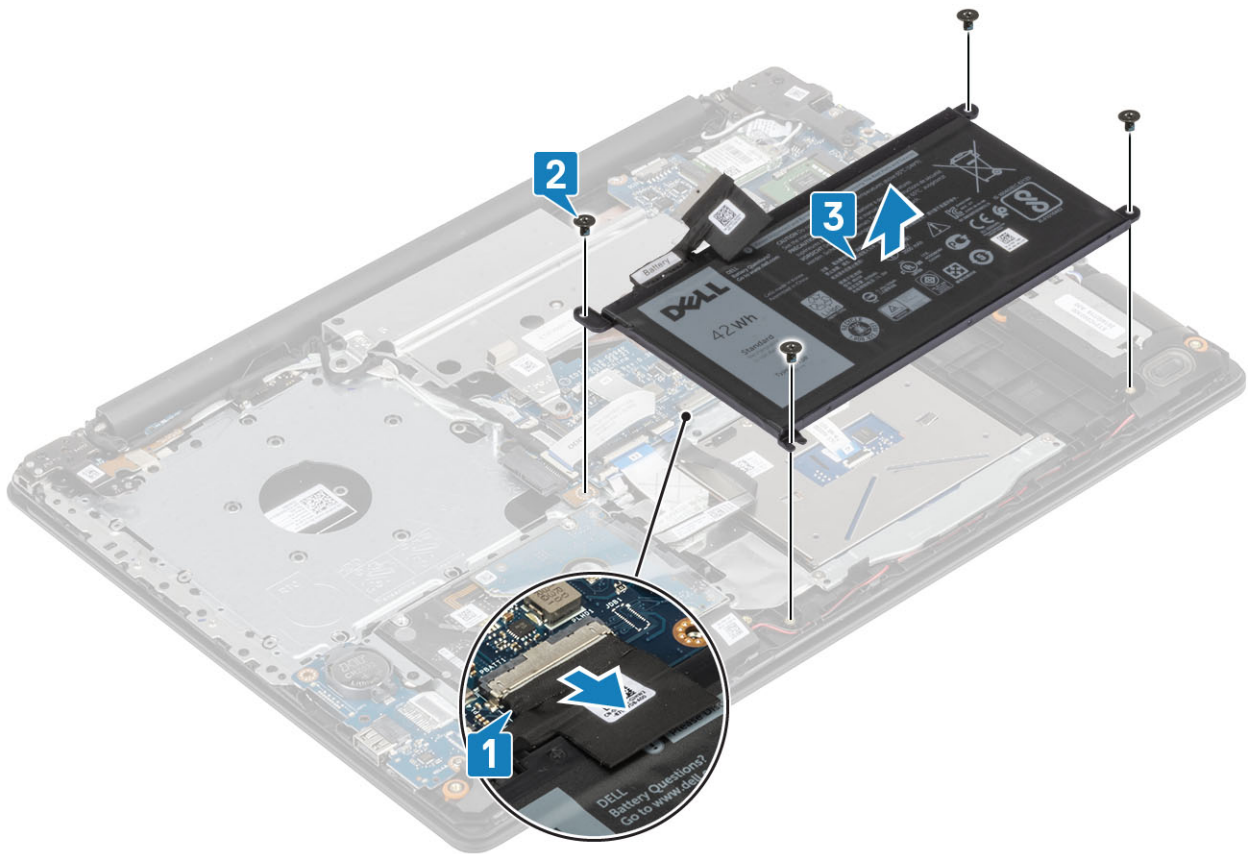

Instalowanie akumulatora

Kroki

- 1 Wyrównaj otwory na śruby w akumulatorze z otworami w zestawie podparcia dłoni [1].
- 2 Wkręć cztery śruby mocujące akumulator do płyty systemowej [2].
- 3 Podłącz kabel akumulatora do złącza na płycie systemowej [3].

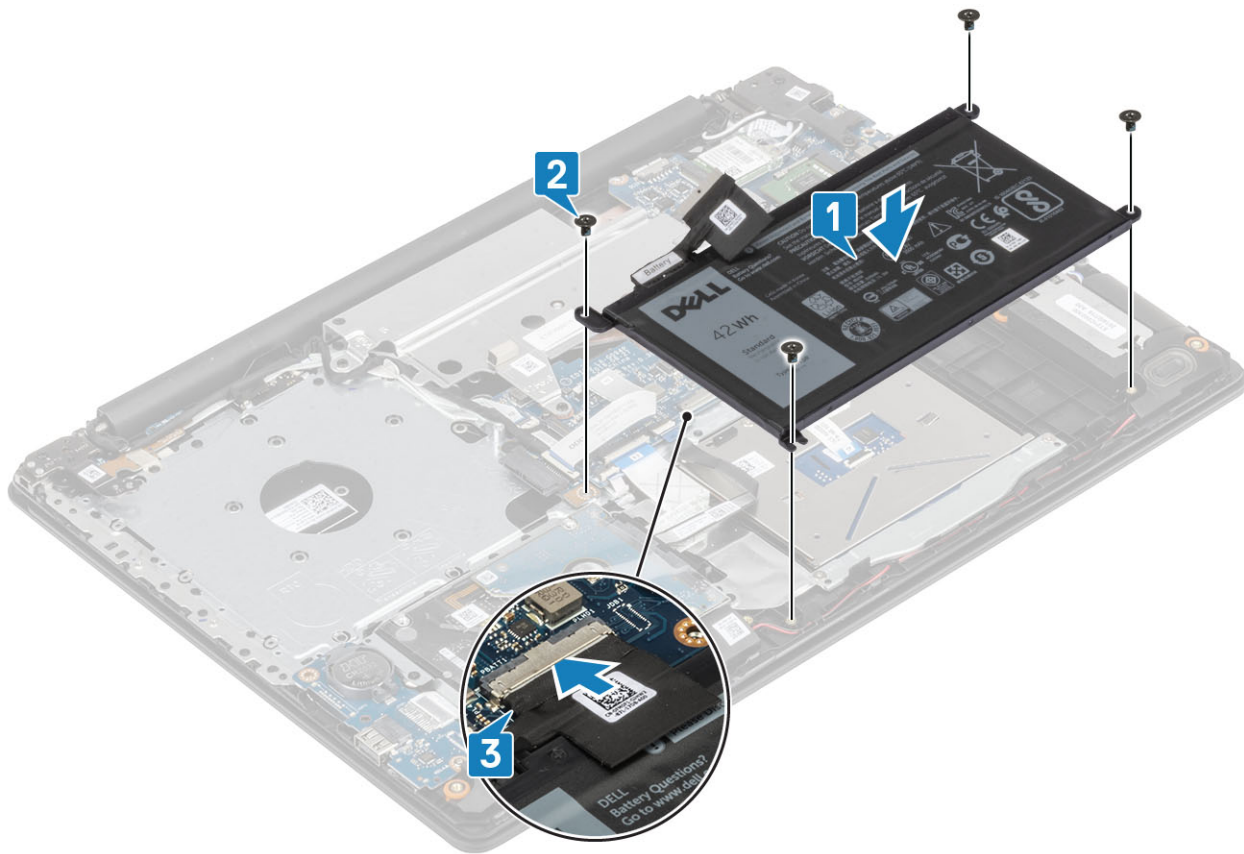

Kolejne kroki

- 1 Zainstaluj [pokrywę dolną](#):
- 2 Wykonaj procedury przedstawione w rozdziale [Po zakończeniu serwisowania komputera](#).

Moduły pamięci

Wymontowywanie modułu pamięci

Warunek wstępny

- 1 Wykonaj procedurę przedstawioną w sekcji [Przed przystąpieniem do serwisowania komputera](#).
- 2 Wyjmij [kartę SD](#).
- 3 Wymontuj [napęd dysków optycznych](#).
- 4 Wymontuj [pokrywę dolną](#).
- 5 Wymontuj [akumulator](#).

Kroki

- 1 Odciągnij zaciski mocujące moduł pamięci, aż moduł odskoczy [1].
- 2 Wyjmij moduł pamięci z płyty systemowej [2].

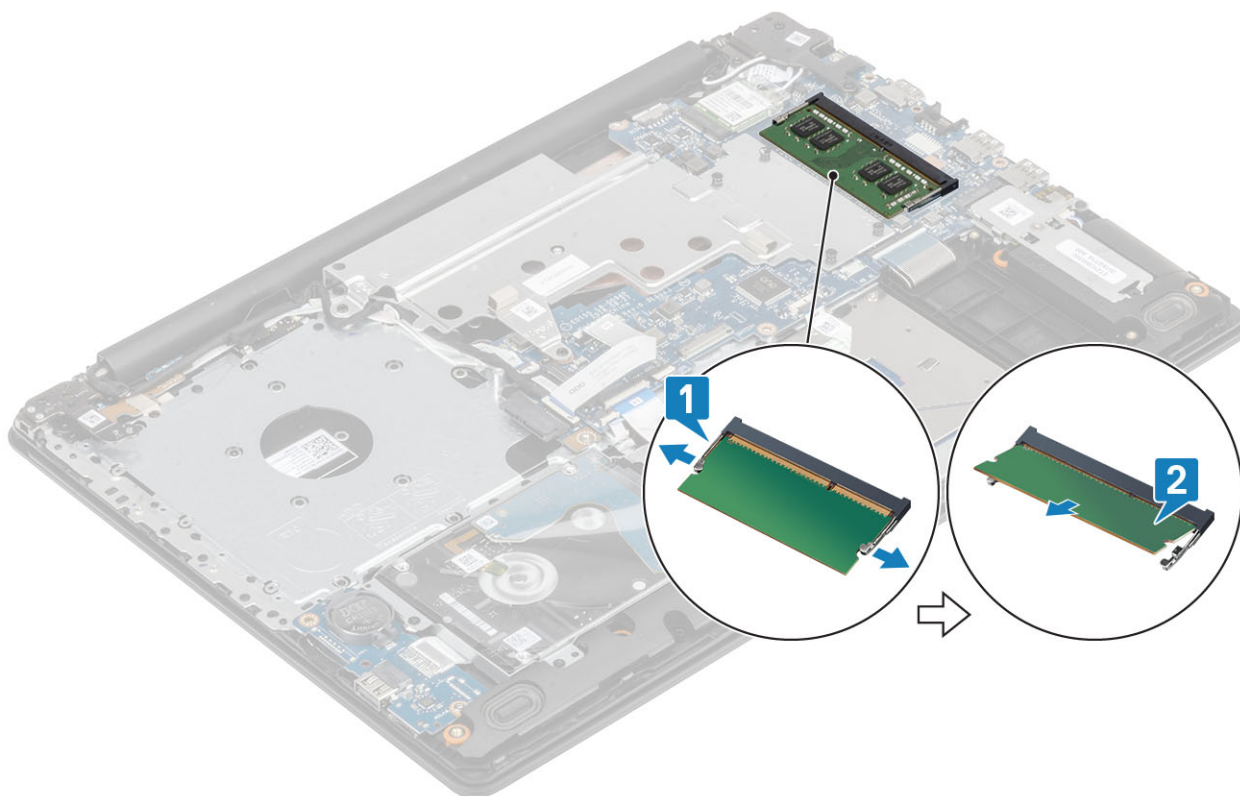

Instalowanie modułu pamięci

Kroki

- 1 Umieść moduł pamięci w gnieździe [1].
- 2 Dociśnij moduł pamięci, aby zatrzaski mocujące go zabezpieczyły [2].

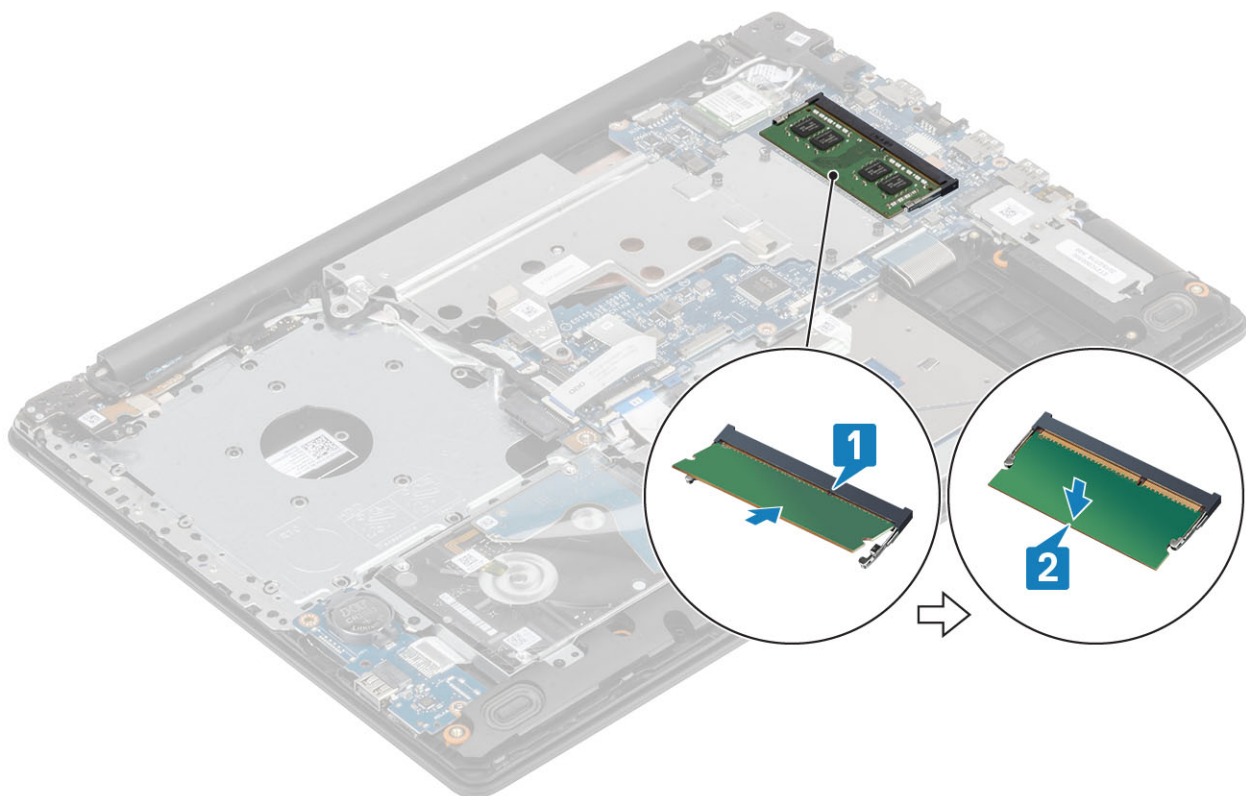

Kolejne kroki

- 1 Zainstaluj [akumulator](#).
- 2 Zainstaluj [pokrywę dolną](#).
- 3 Zainstaluj [napęd dysków optycznych](#)
- 4 Zainstaluj [kartę SD](#)
- 5 Wykonaj procedury przedstawione w rozdziale [Po zakończeniu serwisowania komputera](#).

Dysk SSD M.2 SATA

Wymontowywanie dysku SSD M.2 2280

Warunek wstępny

- 1 Wykonaj procedurę przedstawioną w sekcji [Przed przystąpieniem do serwisowania komputera](#).
- 2 Wyjmij [kartę SD](#).
- 3 Wymontuj [napęd dysków optycznych](#).
- 4 Wymontuj [pokrywę dolną](#).
- 5 Wymontuj [akumulator](#).

Kroki

- 1 Poluzuj śruby osadzone mocujące podkładkę termoprzewodzącą i dysk SSD do zestawu podparcia dłoni i klawiatury [1].
- 2 Wykręć śrubę (M2x3) mocującą dysk SSD do systemu [2].
- 3 Unieś podkładkę termoprzewodzącą dysku SSD ze złącza i wyjmij ją z systemu [3].
- 4 Odłącz podkładkę termoprzewodzącą dysku SSD od złącza na płycie systemowej. [4]

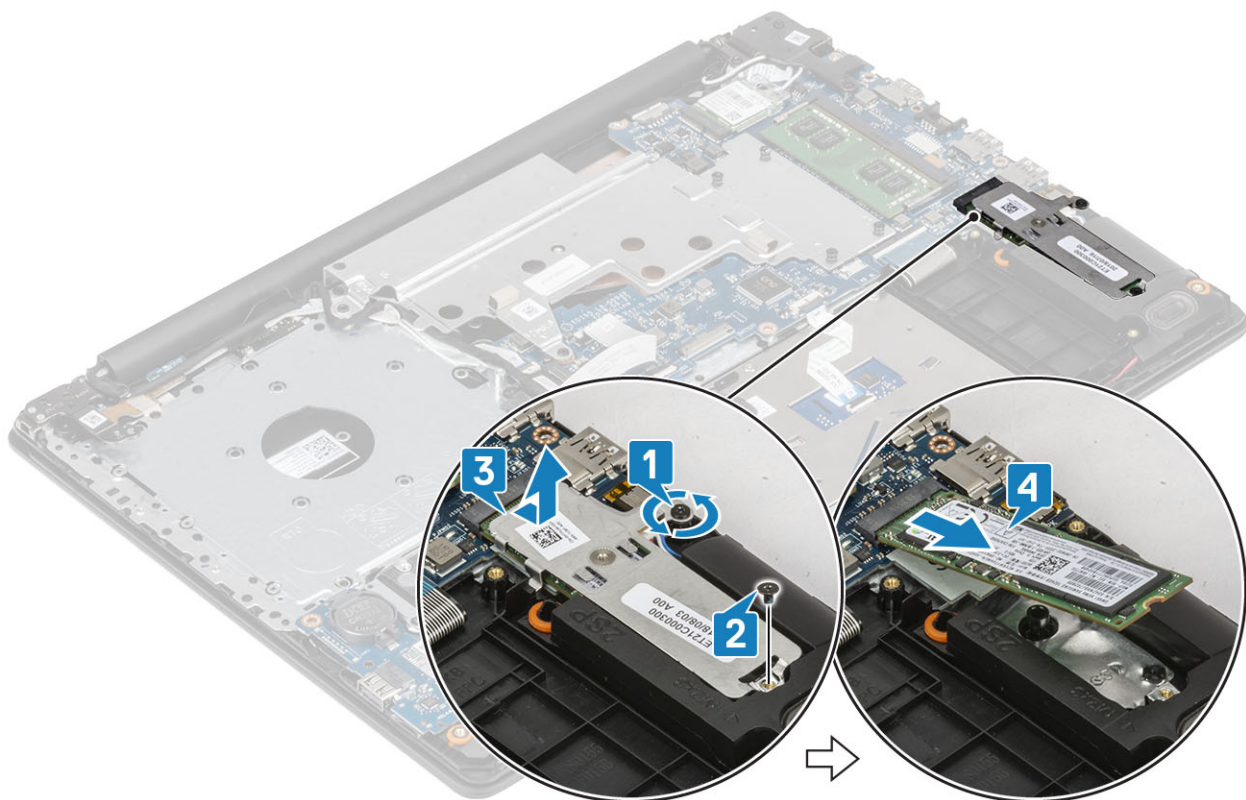

Instalowanie dysku SSD M.2 2280

Kroki

- 1 Wsuń dysk SSD do gniazda dysku SSD [1].
- 2 Umieść podkładkę termoprzewodzącą na dysku SSD, jak pokazano na ilustracji [2].
- 3 Wkręć śrubę mocującą podkładkę termoprzewodzącą do zestawu podparcia dłoni i klawiatury [3].
- 4 Wkręć śrubę (M2x3) mocującą podkładkę termoprzewodzącą do zestawu podparcia dłoni i klawiatury [4].

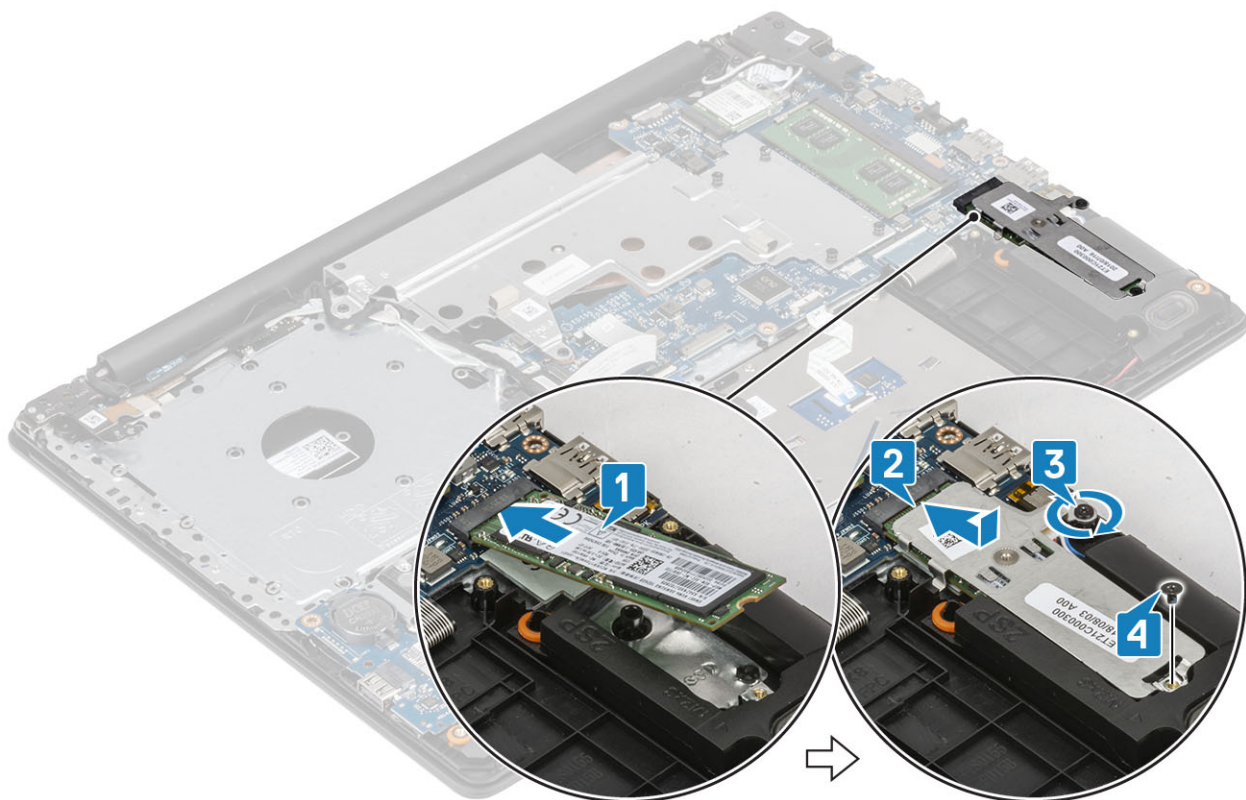

Kolejne kroki

- 1 Zainstaluj akumulator.
- 2 Zainstaluj pokrywę dolną.
- 3 Zainstaluj napęd dysków optycznych.
- 4 Zainstaluj kartę SD.
- 5 Wykonaj procedury przedstawione w rozdziale [Po zakończeniu serwisowania komputera](#).

Wymontowywanie dysku SSD M.2 2230

Warunek wstępny

- 1 Wykonaj procedurę przedstawioną w sekcji [Przed przystąpieniem do serwisowania komputera](#).
- 2 Wyjmij kartę SD.
- 3 Wymontuj napęd dysków optycznych.
- 4 Wymontuj pokrywę dolną.
- 5 Wymontuj akumulator.

Kroki

- 1 Poluzuj śruby osadzone mocujące podkładkę termoprzewodzącą i dysk SSD do zestawu podparcia dłoni i klawiatury [1].
- 2 Wykręć śrubę mocującą kartę SSD do płyty systemowej [2].
- 3 Wsuń podkładkę termoprzewodzącą dysku SSD ze złącza i wyjmij ją z systemu [3].

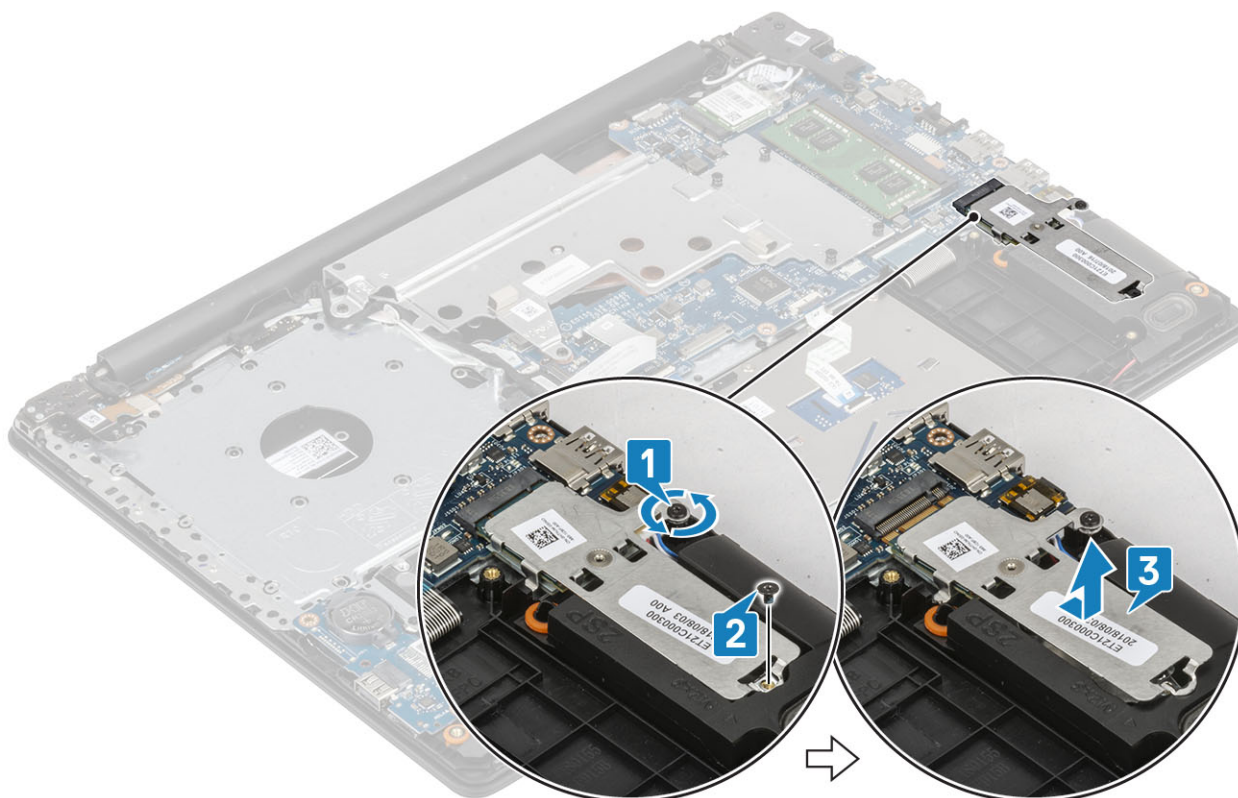

- 4 Odwróć podkładkę termoprzewodzącą.
- 5 Wykręć śrubę (M2x2) mocującą dysk SSD do podkładki termoprzewodzącej [1].
- 6 Wymnij kartę SSD z podkładki termoprzewodzącej [2].

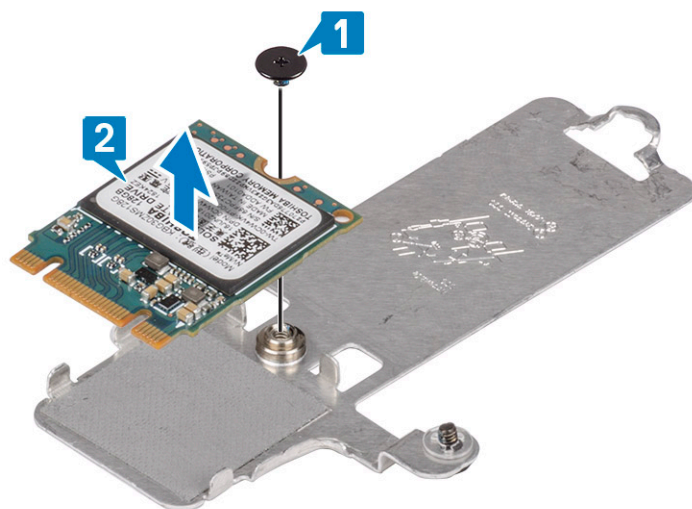

Instalowanie dysku SSD M.2 2230

Kroki

- 1 Umieść kartę dysku SSD w zagłębieniu w podkładce termoprzewodzącej [1].
- 2 Wkręć śrubę (M2x2) mocującą kartę SSD do podkładki termoprzewodzącej [2].

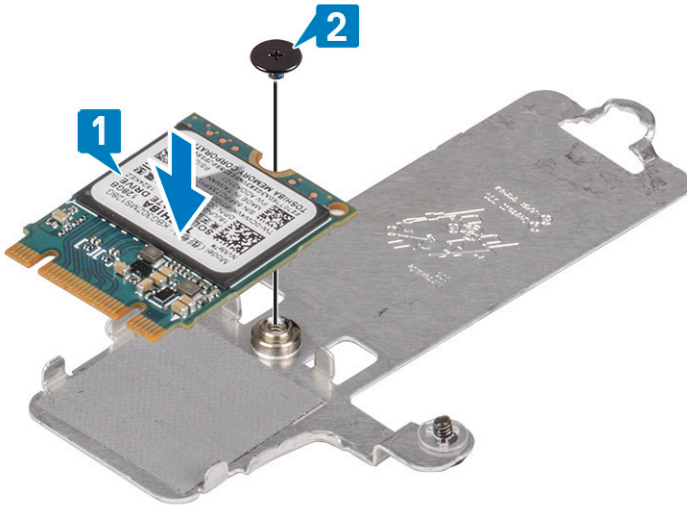

- 3 Wsuń podkładkę termoprzewodzącą dysku SSD do gniazda dysku SSD [1].
- 4 Dokręć śrubę osadzoną mocującą podkładkę termoprzewodzącą do zestawu podparcia dłoni i klawiatury [2].
- 5 Wkręć śrubę (M2x3) mocującą podkładkę termoprzewodzącą do zestawu podparcia dłoni i klawiatury [3].

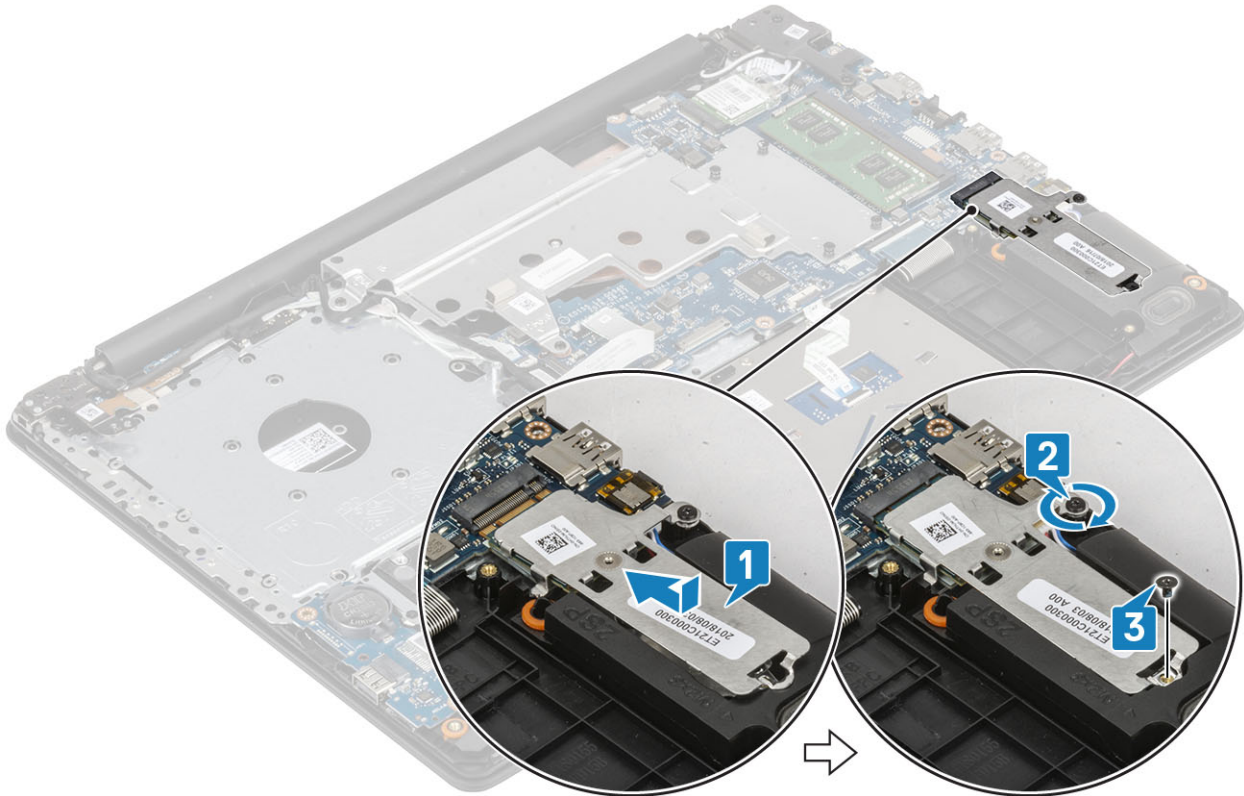

Kolejne kroki

- 1 Zainstaluj [akumulator](#).
- 2 Zainstaluj [pokrywę dolną](#).
- 3 Zainstaluj [napęd dysków optycznych](#).
- 4 Zainstaluj [kartę SD](#).
- 5 Wykonaj procedury przedstawione w rozdziale [Po zakończeniu serwisowania komputera](#).

Karta we/wy

Wymontowywanie płyty we/wy

- 1 Otwórz zatrzask i odłącz kabel płyty we/wy od płyty systemowej [1].
- 2 Wkręć śrubę (M2x4) mocującą płytę we/wy do zestawu podparcia dłoni i klawiatury [2].
- 3 Wyjmij płytę we/wy z zestawu podparcia dłoni i klawiatury [3].

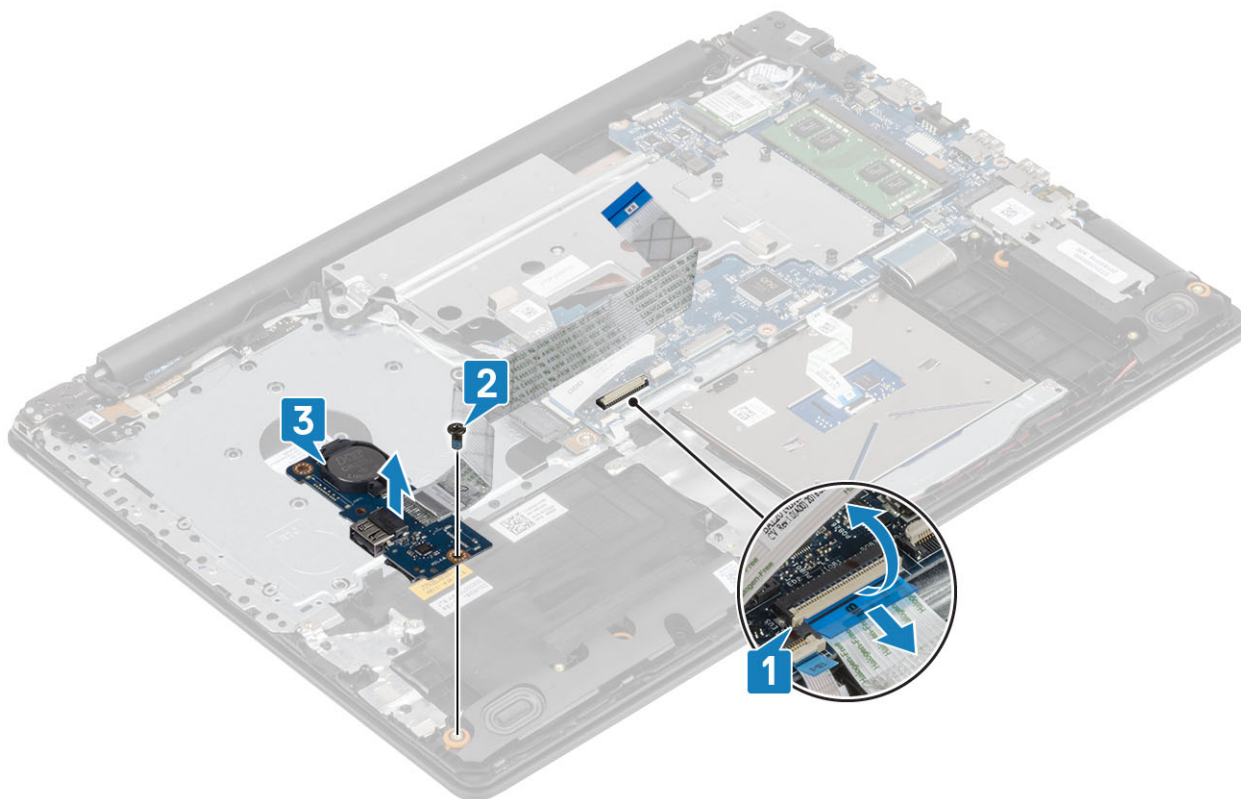

Instalowanie płyty IO

- 1 Umieść płytę we/wy w zestawie podparcia dłoni i klawiatury, dopasowując ją do wypustek [1].
- 2 Wkręć śrubę (M2x4) mocującą płytę we/wy do zestawu podparcia dłoni i klawiatury [2].
- 3 Podłącz kabel płyty we/wy do złącza na płycie systemowej [3].

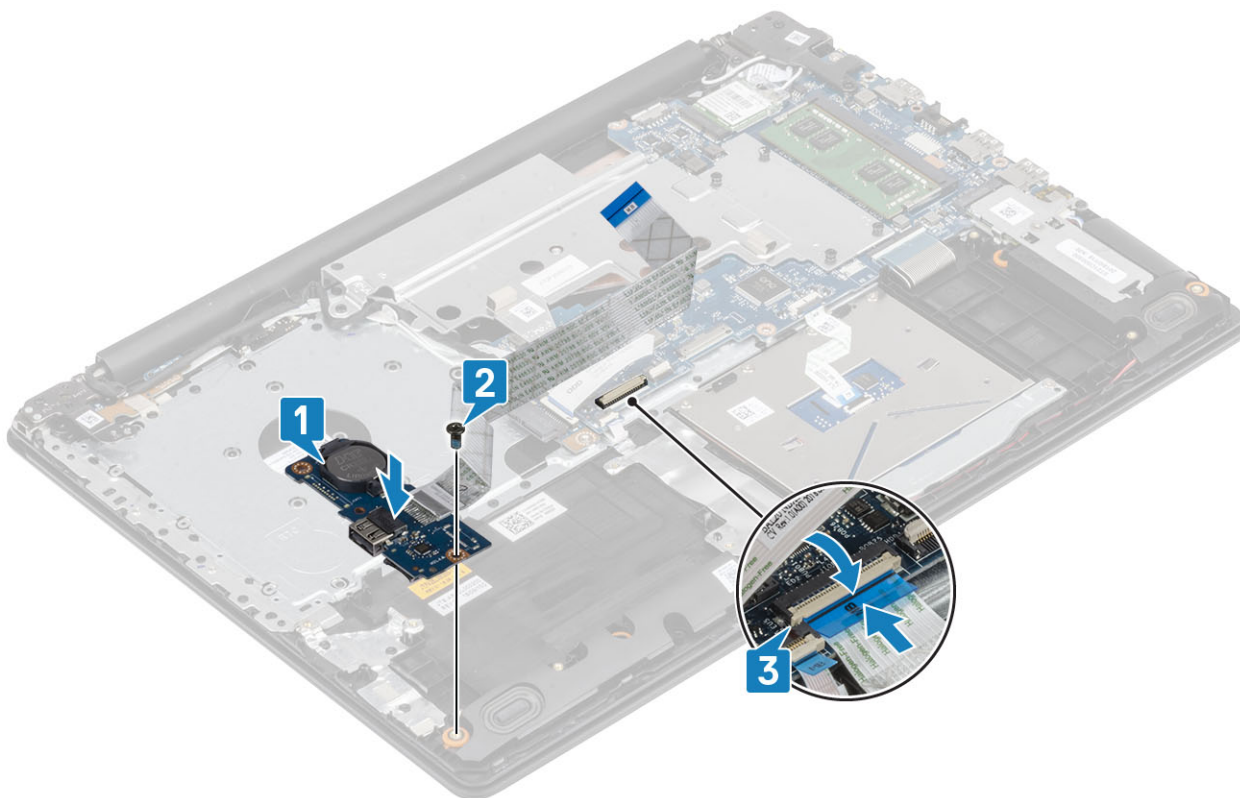

Tabliczka dotykowa

Wymontowywanie tabliczki dotykowej

Warunek wstępny

- 1 Wykonaj procedurę przedstawioną w sekcji [Przed przystąpieniem do serwisowania komputera](#).
- 2 Wyjmij [kartę SD](#).
- 3 Wymontuj [napęd dysków optycznych](#).
- 4 Wymontuj [pokrywę dolną](#).
- 5 Wymontuj [akumulator](#).

Kroki

- 1 Otwórz zatrzask i odłącz kabel dysku twardego od płyty systemowej [1].
- 2 Otwórz zatrzask i odłącz kabel tabliczki dotykowej od płyty systemowej [2].
- 3 Delikatnie odklej taśmę mocującą tabliczkę dotykową do zestawu podparcia dłoni i klawiatury [3].

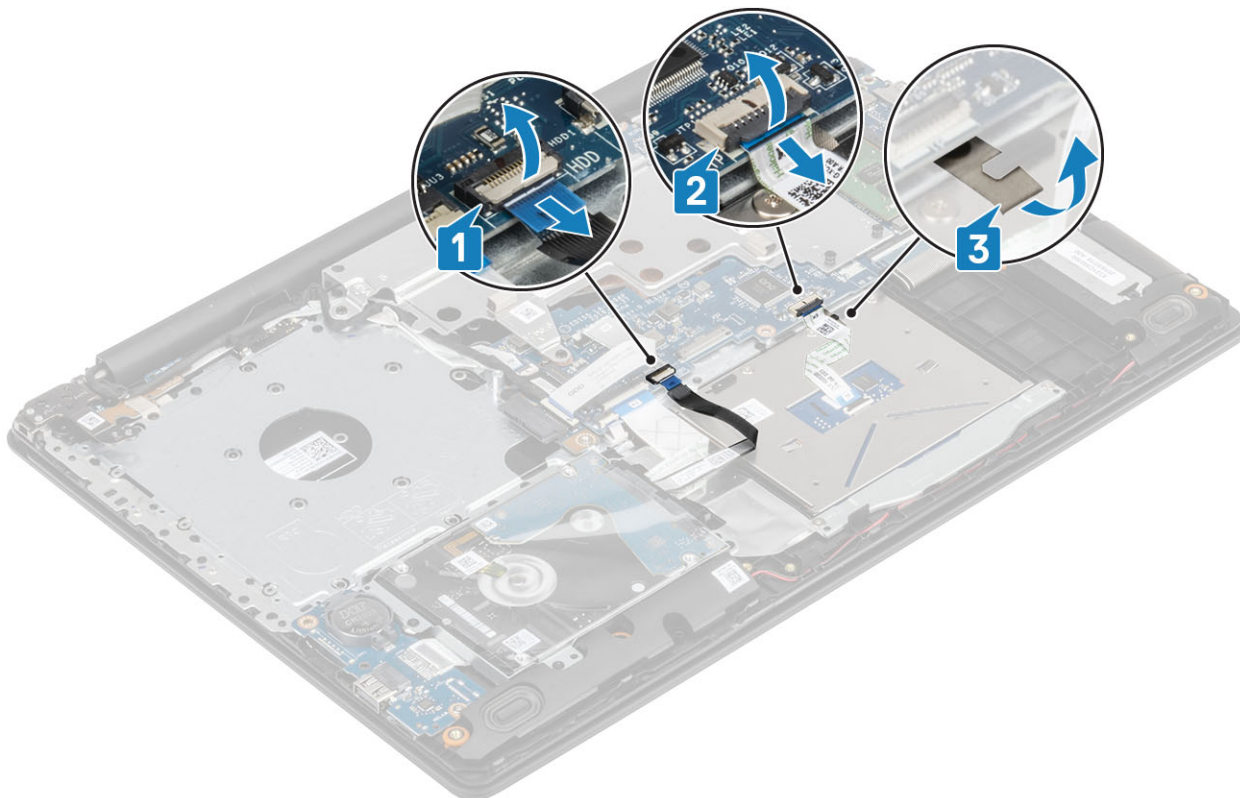

- 4 Wykręć dwie śruby (M2x2) mocujące wspornik tabliczki dotykowej do systemu [1].
- 5 Zdejmij wspornik tabliczki dotykowej z systemu [2].

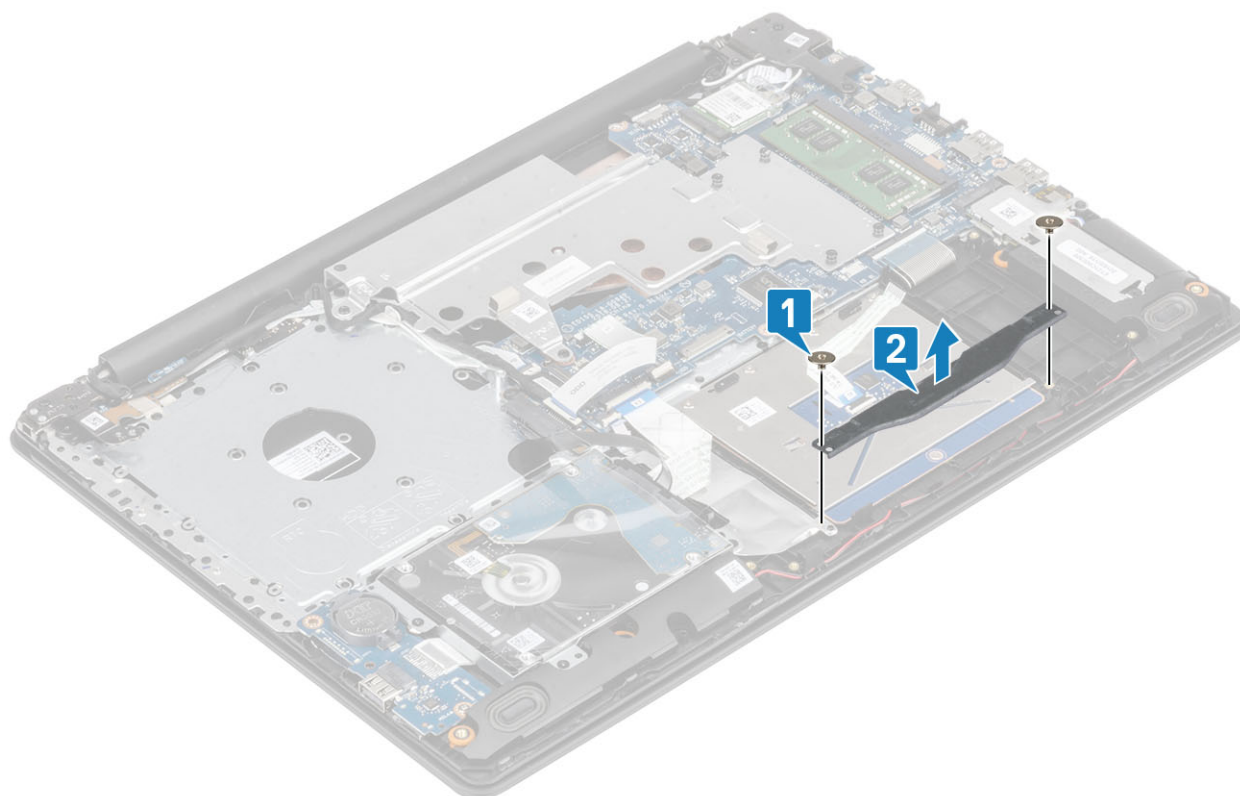

- 6 Wykręć cztery śruby (M2x2) mocujące tabliczkę dotykową do zestawu podparcia dłoni i klawiatury [1].
- 7 Zdejmij tabliczkę dotykową z zestawu podparcia dłoni i klawiatury [2].

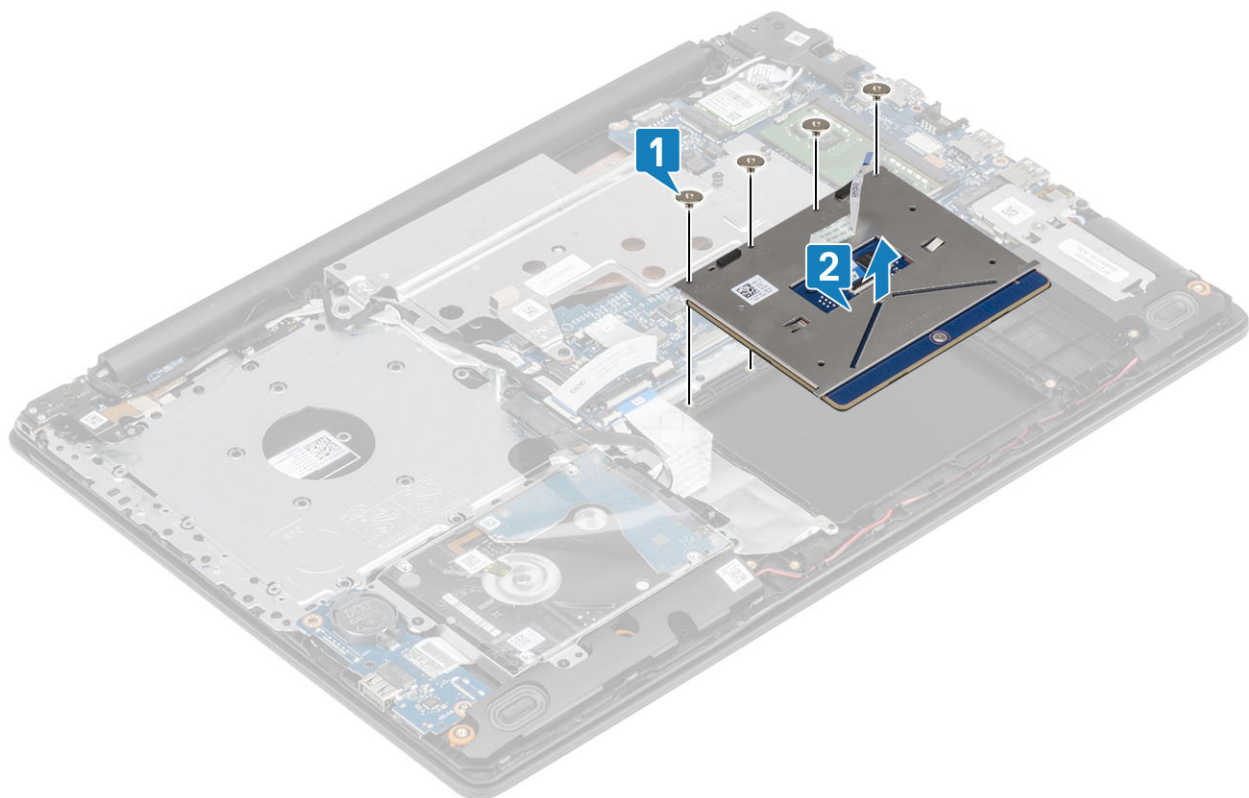

Instalowanie tabliczki dotykowej

Informacje na temat zadania

UWAGA: Upewnij się, że tabliczka dotykowa jest dopasowana do prowadnic na zestawie podparciu dłoni i klawiatury, a odstęp po obu stronach tabliczki dotykowej jest taki sam.

Kroki

- 1 Umieść tabliczkę dotykową we wnęce w zestawie podparcia dłoni i klawiatury [1].
- 2 Wkręć cztery śruby (M2x2) mocujące tabliczkę dotykową do zestawu podparcia dłoni i klawiatury [2].

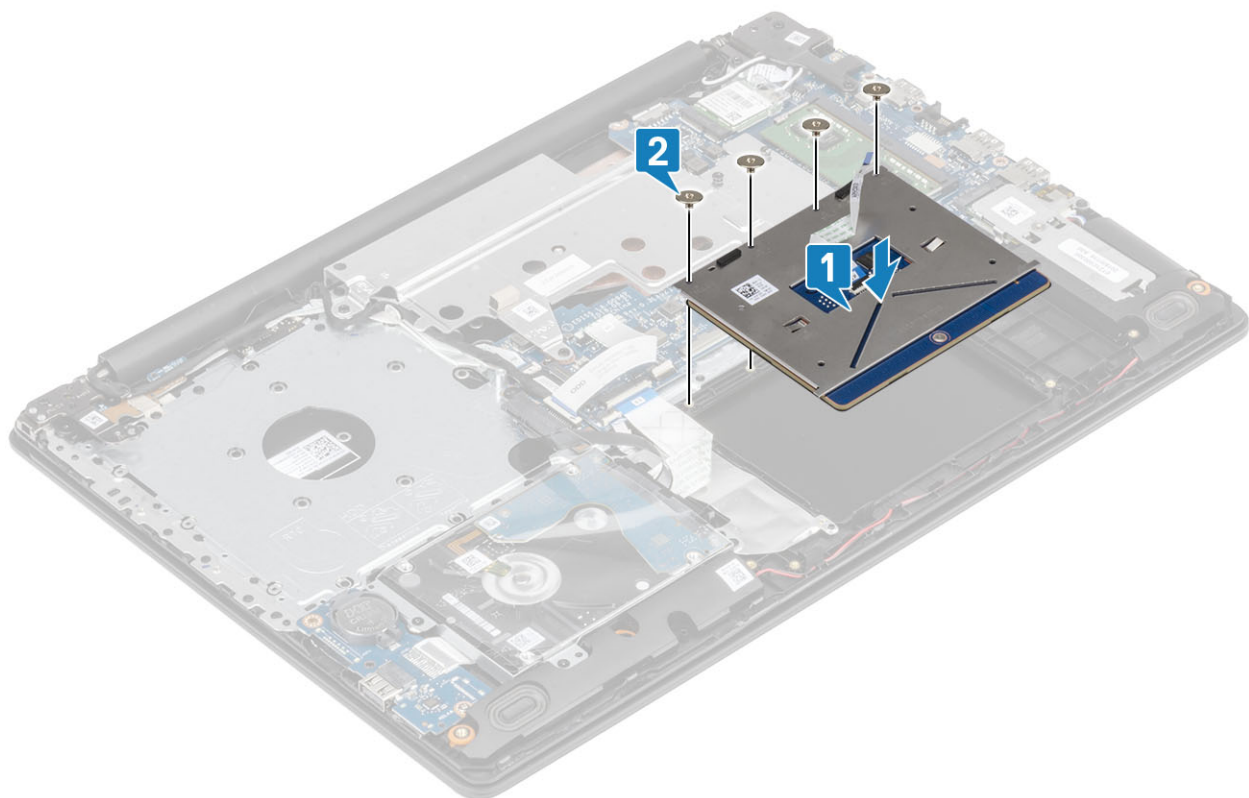

- 3 Dopasuj wspornik tabliczki dotykowej do otworów na śruby w zestawie podparcia dłoni i klawiatury [1].
- 4 Wkręć dwie śruby (M2x2) mocujące wspornik tabliczki dotykowej do zestawu podparcia dłoni i klawiatury [2].



- 5 Przyklej taśmę mocującą tabliczkę dotykową do zestawu podparcia dłoni i klawiatury [1].
- 6 Podłącz kabel tabliczki dotykowej do złącza na płycie systemowej i zamknij zatrzask złącza, aby zamocować kabel [2].
- 7 Podłącz kabel dysku twardego do złącza na płycie systemowej i zamknij zatrzask złącza, aby zamocować kabel [3].

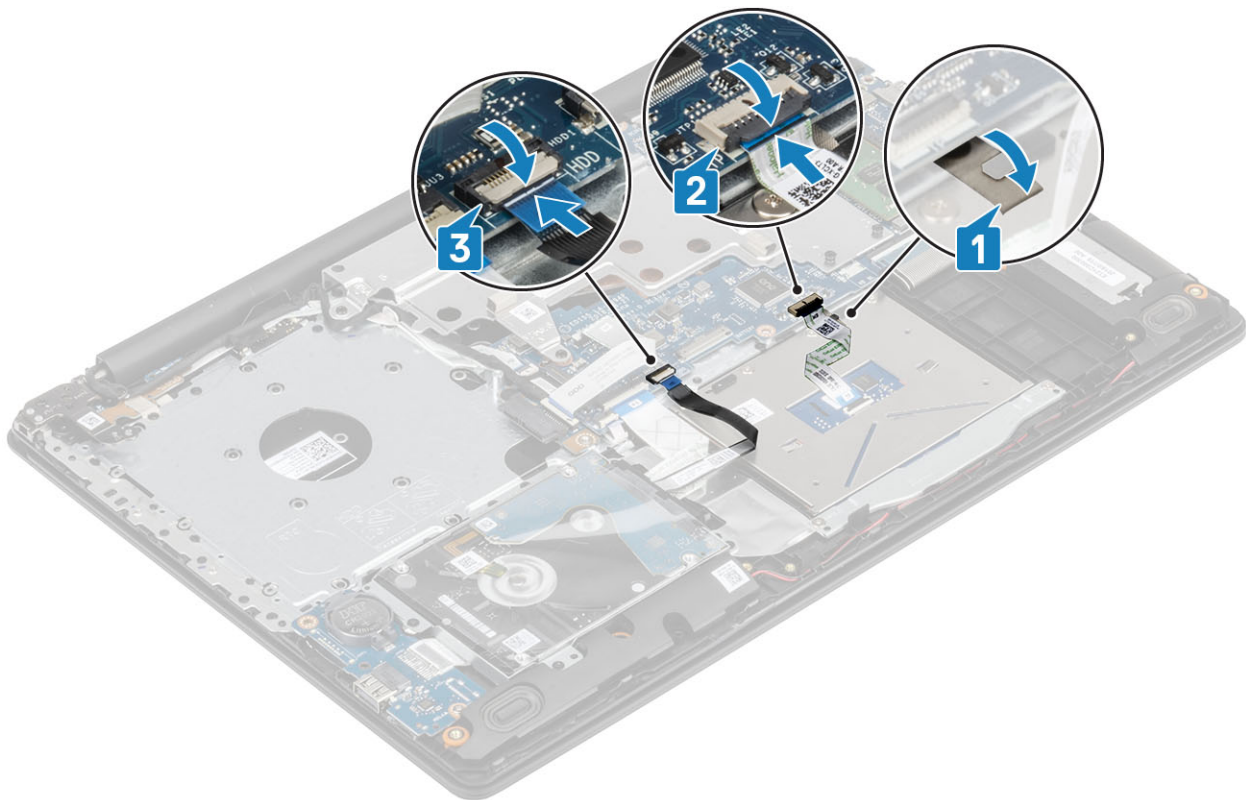

Kolejne kroki

- 1 Zainstaluj akumulator.
- 2 Zainstaluj pokrywę dolną.
- 3 Zainstaluj napęd dysków optycznych.
- 4 Zainstaluj kartę SD.
- 5 Wykonaj procedury przedstawione w rozdziale [Po zakończeniu serwisowania komputera](#).

Zestaw dysku twardego

Wymontowywanie zestawu dysku twardego

Warunek wstępny

- 1 Wykonaj procedurę przedstawioną w sekcji [Przed przystąpieniem do serwisowania komputera](#).
- 2 Wyjmij kartę SD.
- 3 Wymontuj napęd dysków optycznych.
- 4 Wymontuj pokrywę dolną.
- 5 Wymontuj akumulator.

Kroki

- 1 Otwórz zatrzask i odłącz kabel dysku twardego od płyty systemowej [1].
- 2 Wykręć cztery śruby (M2x3) mocujące zestaw dysku twardego do zestawu podparcia dłoni i klawiatury [2].
- 3 Wyjmij zestaw dysku twardego razem z kablem z zestawu podparcia dłoni i klawiatury [3].

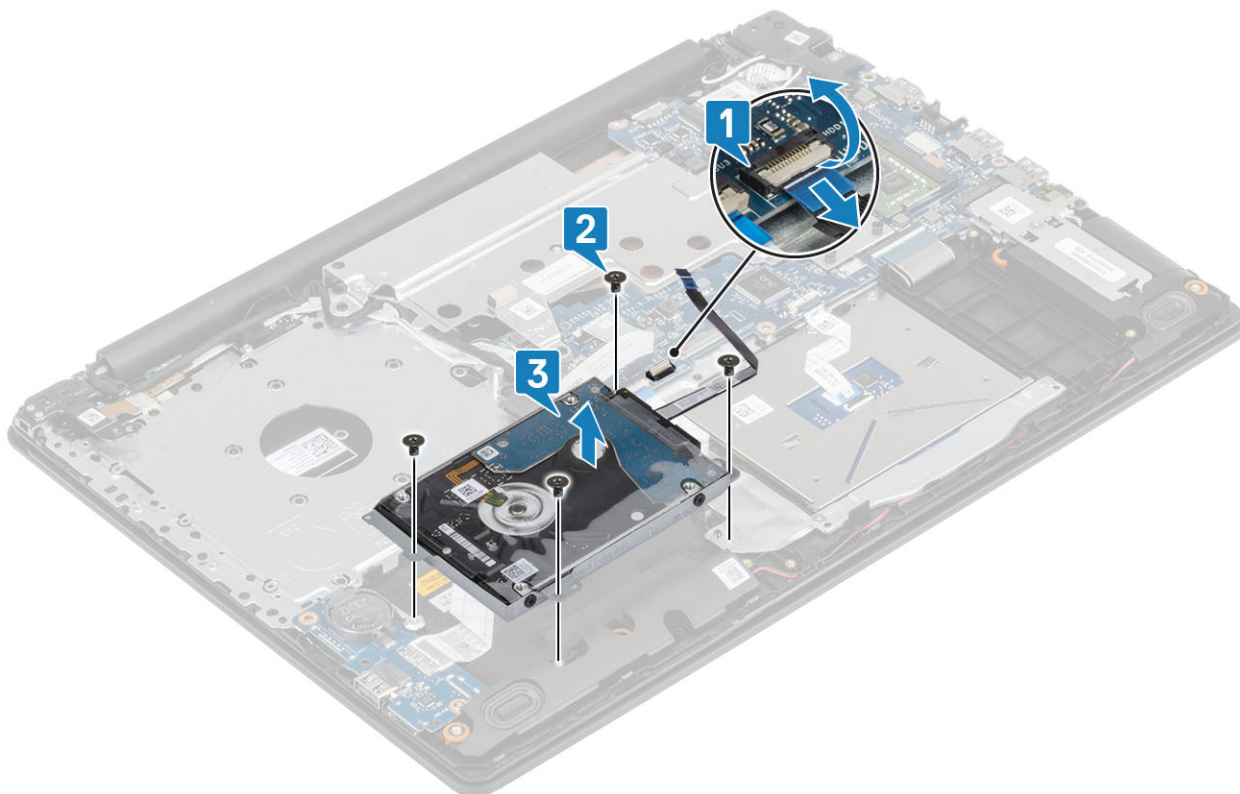

Instalowanie zestawu dysku twardego

Kroki

- 1 Dopasuj otwory na śruby w zestawie dysku twardego do otworów w zestawie podparcia dłoni i klawiatury [1].
- 2 Wkręć cztery śruby (M2x3) mocujące zestaw dysku twardego do zestawu podparcia dłoni i klawiatury [2].
- 3 Podłącz kabel dysku twardego do płyty systemowej i zamknij zatrzask, aby zamocować kabel [3].

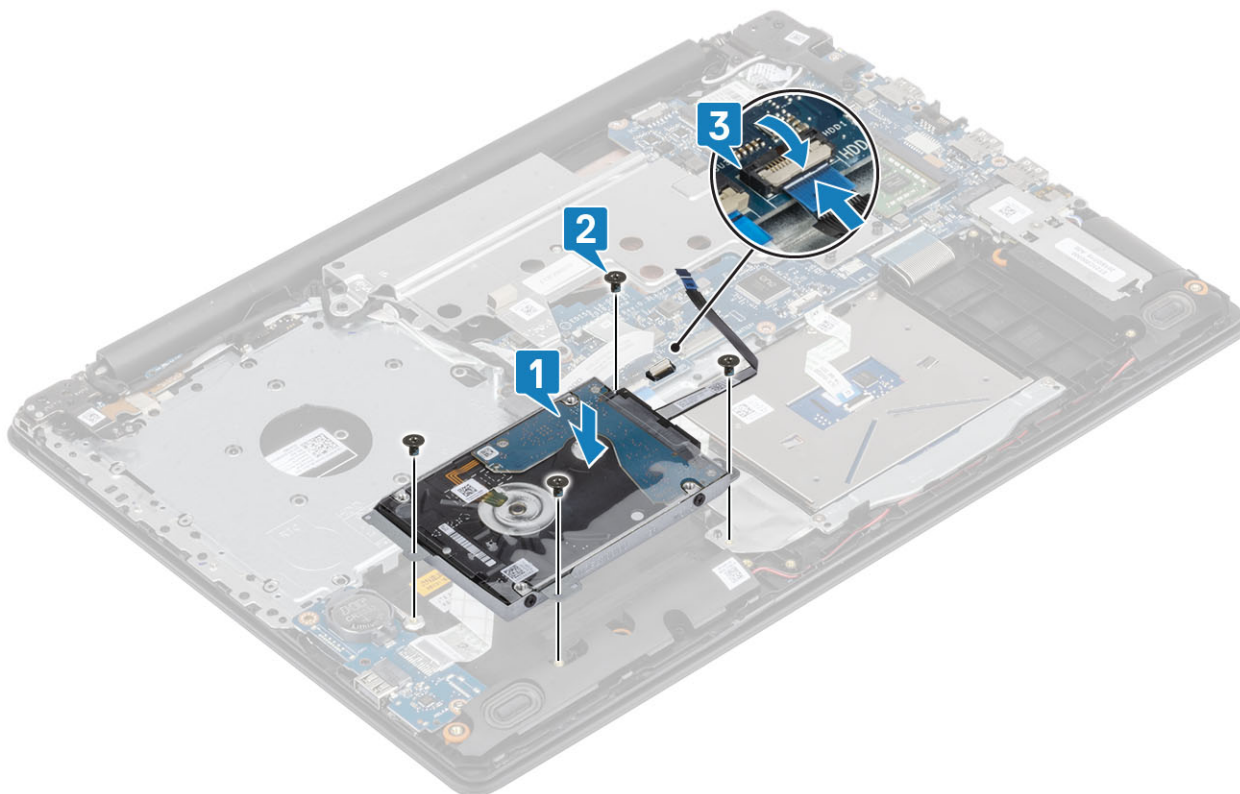

Kolejne kroki

- 1 Zainstaluj akumulator.
- 2 Zainstaluj pokrywę dolną.
- 3 Zainstaluj napęd dysków optycznych.
- 4 Zainstaluj kartę SD.
- 5 Wykonaj procedury przedstawione w rozdziale [Po zakończeniu serwisowania komputera](#).

Dysk twardy

Wymontowywanie dysku twardego

Warunek wstępny

- 1 Wykonaj procedurę przedstawioną w sekcji [Przed przystąpieniem do serwisowania komputera](#).
- 2 Wyjmij kartę SD.
- 3 Wymontuj napęd dysków optycznych.
- 4 Wymontuj pokrywę dolną.
- 5 Wymontuj akumulator.
- 6 Wymontuj zespół dysku twardego.

Kroki

- 1 Odłącz przejściówkę od zestawu dysku twardego.



- 2 Wykręć cztery śruby (M3x3) mocujące wspornik dysku twardego do dysku twardego [1].
- 3 Zdejmij wspornik z dysku twardego [2].

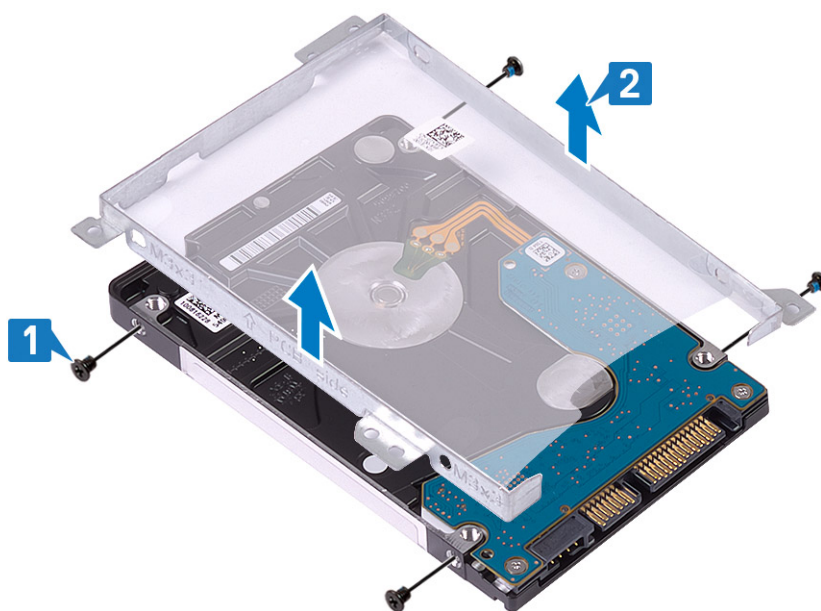

Instalowanie dysku twardego

Kroki

- 1 Dopasuj otwory na śruby we wsporniku dysku twardego do otworów w dysku twardym [1].
- 2 Wkręć cztery śruby (M3x3) mocujące wspornik dysku twardego do dysku twardego [2].

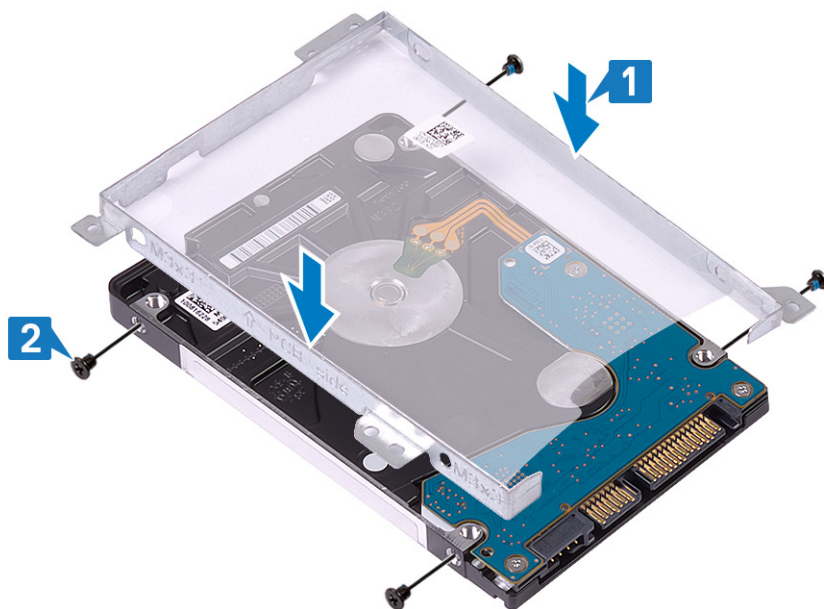

- 3 Podłącz przejściówkę do zestawu dysku twardego.

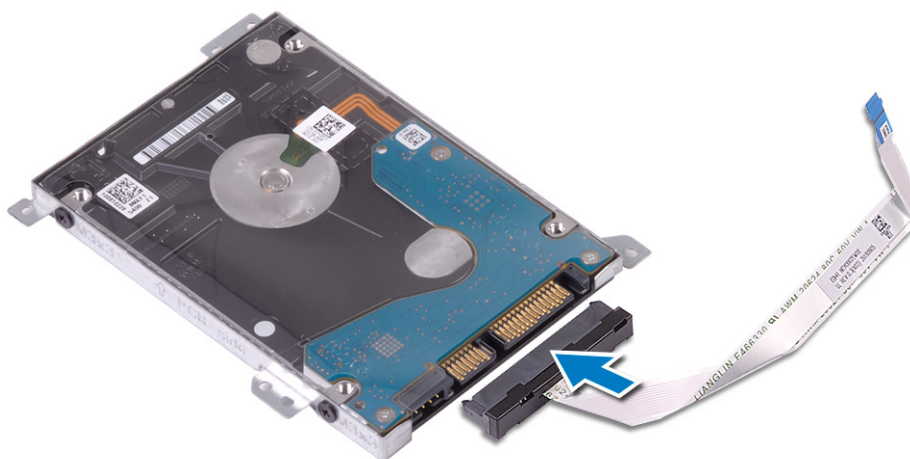

Kolejne kroki

- 1 Zainstaluj [zestaw dysku twardego](#).
- 2 Zainstaluj [akumulator](#).
- 3 Zainstaluj [pokrywę dolną](#).
- 4 Zainstaluj [napęd dysków optycznych](#)
- 5 Zainstaluj [kartę SD](#)
- 6 Wykonaj procedury przedstawione w rozdziale [Po zakończeniu serwisowania komputera](#).

Karta sieci WLAN

Wymontowywanie karty sieci WLAN

Warunek wstępny

- 1 Wykonaj procedurę przedstawioną w sekcji [Przed przystąpieniem do serwisowania komputera](#).

- 2 Wyjmij [kartę SD](#).
- 3 Wymontuj [napęd dysków optycznych](#).
- 4 Wymontuj [pokrywę dolną](#).
- 5 Wymontuj [akumulator](#).

Kroki

- 1 Wykręć śrubę M2x3 mocującą wspornik karty sieci WLAN do systemu [1].
- 2 Wyjmij wspornik karty sieci WLAN z systemu [2].
- 3 Odłącz kable anten sieci WLAN od złączy na karcie [3].
- 4 Wyjmij kartę sieci WLAN ze złącza na płycie systemowej [4].

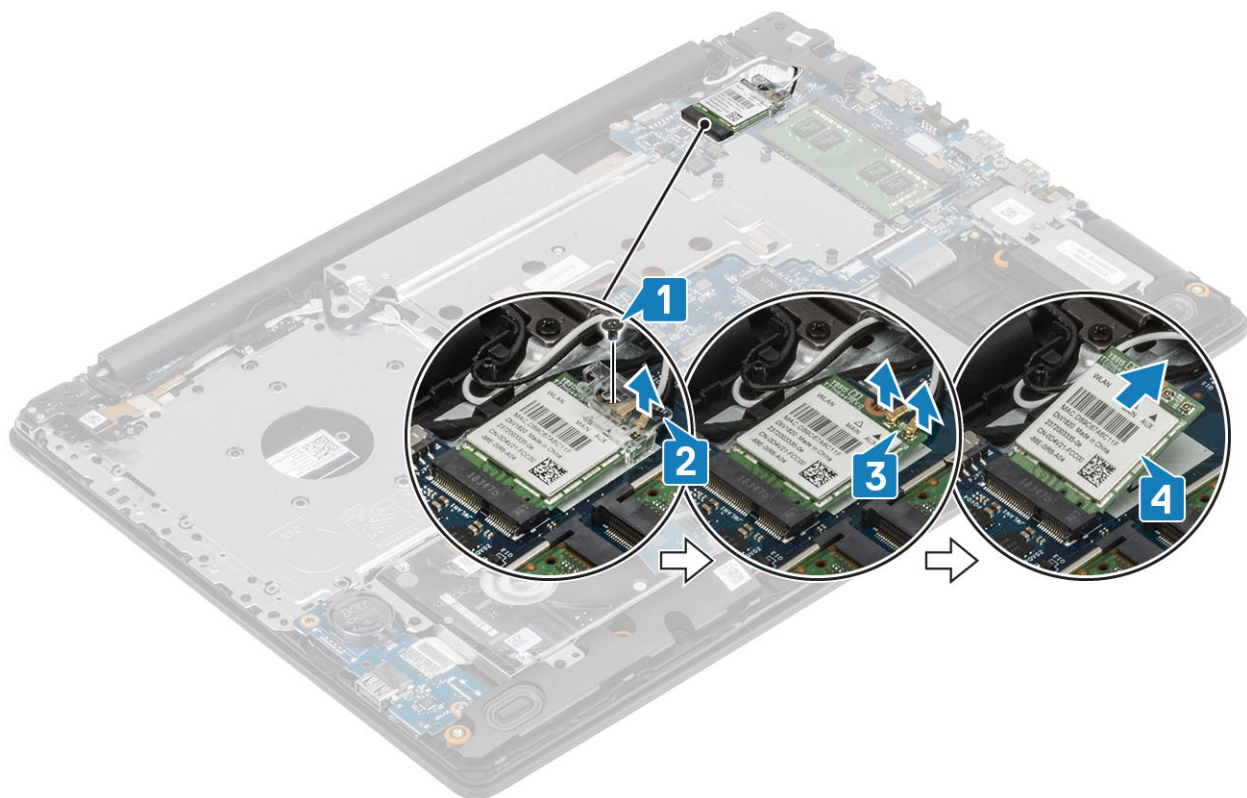

Instalowanie karty sieci WLAN

Informacje na temat zadania

⚠ PRZESTROGA: Aby uniknąć uszkodzenia kart sieci WLAN, nie należy umieszczać pod kartą żadnych kabli.

Kroki

- 1 Umieść kartę WLAN w złączu na płycie systemowej [1].
- 2 Podłącz kable sieci WLAN do gniazd w karcie WLAN [2].
- 3 Załóż wspornik karty sieci WLAN, aby zamocować kable karty sieci WLAN [3].
- 4 Wkręć śrubę (M2x3) mocującą wspornik karty sieci WLAN do karty sieci WLAN [4].

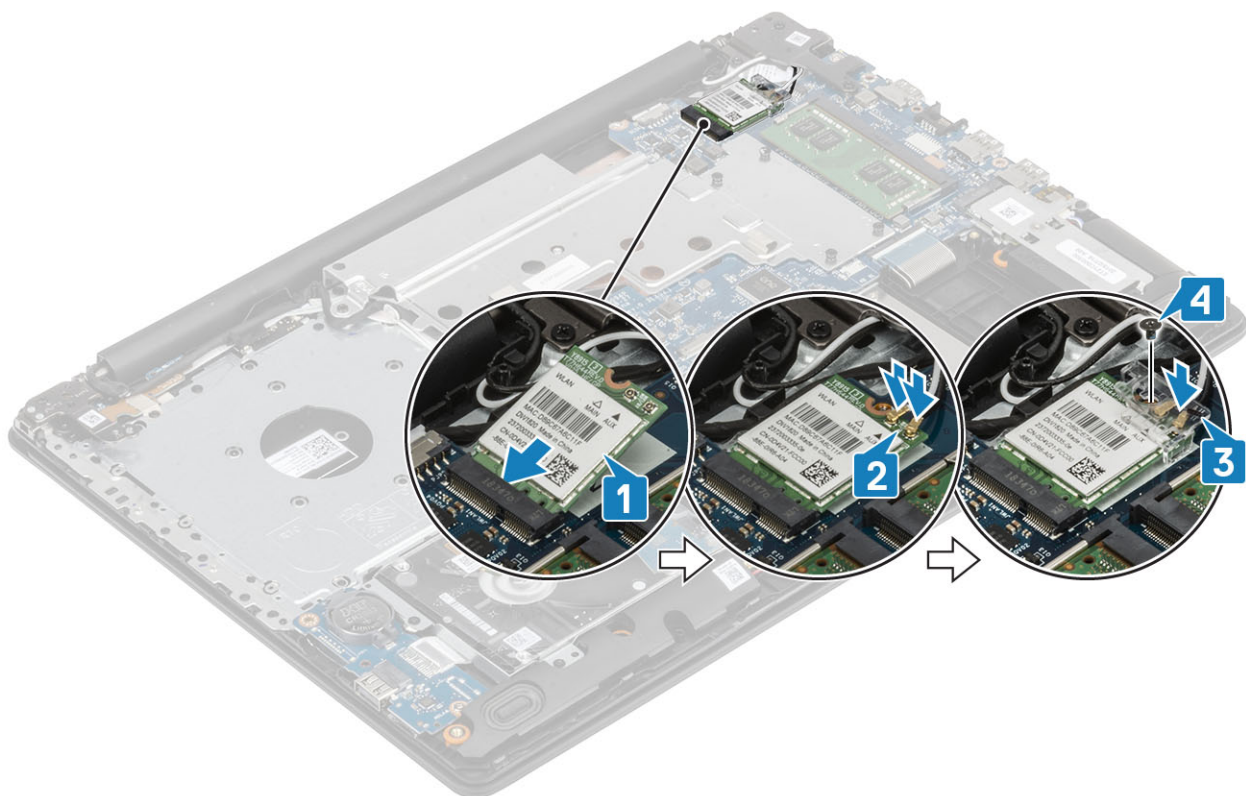

Kolejne kroki

- 1 Zainstaluj akumulator.
- 2 Zainstaluj pokrywę dolną.
- 3 Zainstaluj napęd dysków optycznych.
- 4 Zainstaluj kartę SD.
- 5 Wykonaj procedury przedstawione w rozdziale [Po zakończeniu serwisowania komputera](#).

Bateria pastylkowa

Wymontowywanie baterii pastylkowej

Wymagania

⚠ PRZESTROGA: Wyjęcie baterii pastylkowej spowoduje przywrócenie domyślnych ustawień programu konfiguracyjnego systemu BIOS. Przed wyjęciem baterii pastylkowej zaleca się znotowanie ustawień programu konfiguracji BIOS.

- 1 Wykonaj procedurę przedstawioną w sekcji [Przed przystąpieniem do serwisowania komputera](#).
- 2 Wyjmij kartę SD.
- 3 Wymontuj napęd dysków optycznych.
- 4 Wymontuj pokrywę dolną.
- 5 Wymontuj akumulator.

Kroki

- 1 Rysikiem z tworzywa sztucznego delikatnie podważ baterię pastylkową i wyjmij ją z gniazda na płycie we/wy [1].
- 2 Wyjmij baterię pastylkową z komputera [2].

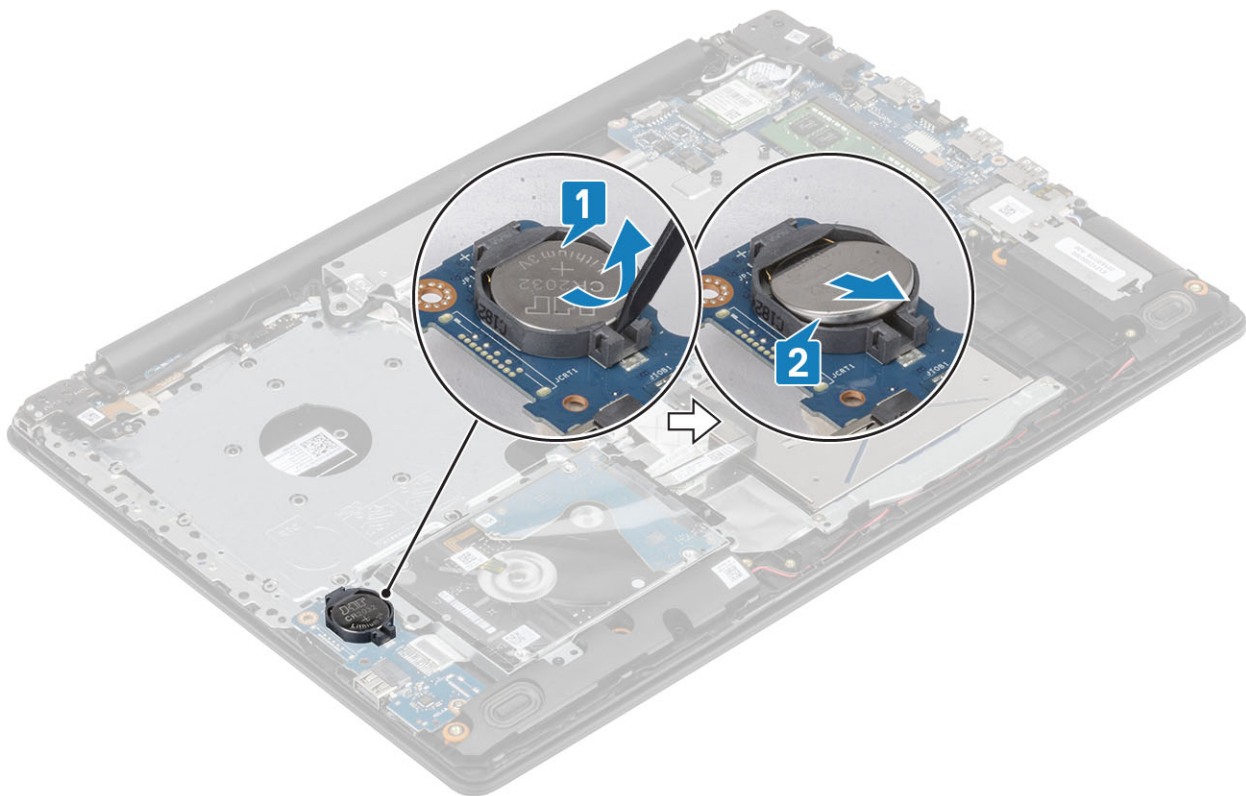

Instalowanie baterii pastylkowej

Kroki

- 1 Włóż baterię pastylkową do gniazda na płycie we/wy, biegunem dodatnim skierowanym do góry [1].
- 2 Dociśnij baterię, aby ją osadzić (charakterystyczne kliknięcie) [2].

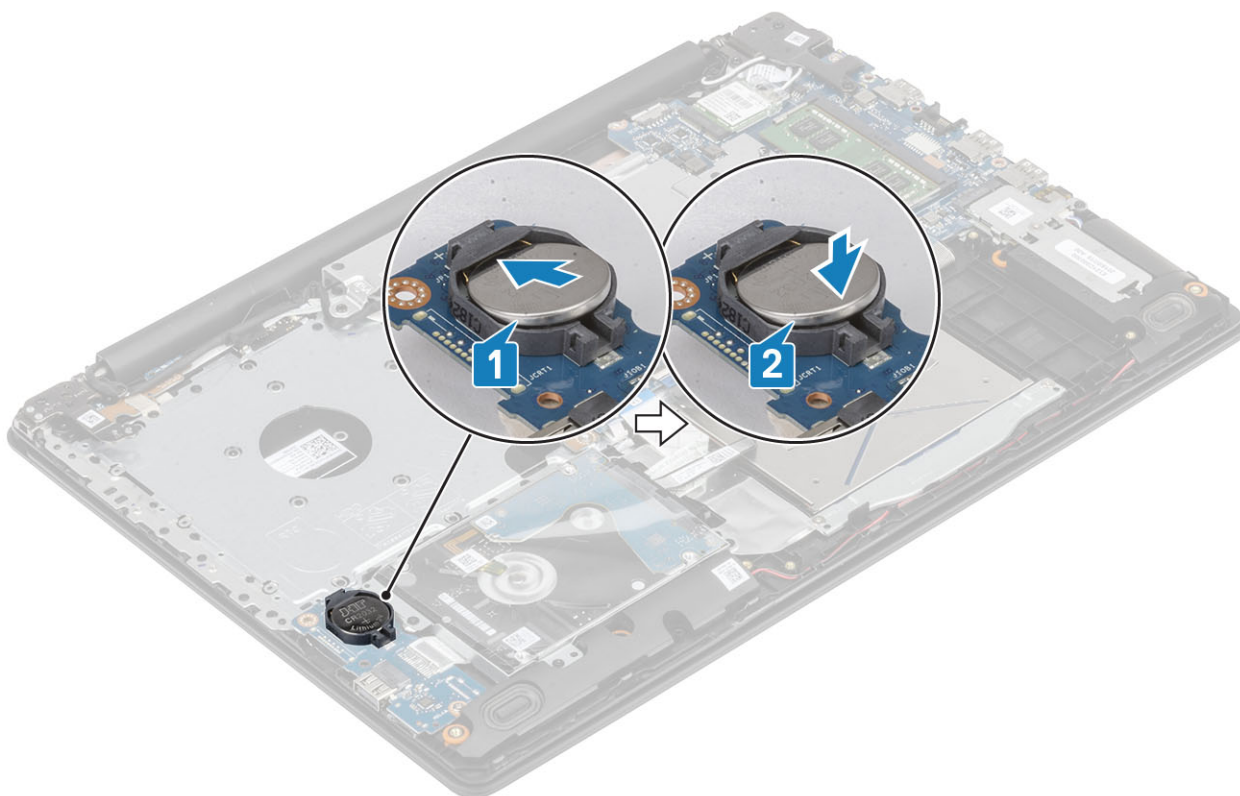

Kolejne kroki

- 1 Zainstaluj akumulator.
- 2 Zainstaluj pokrywę dolną.
- 3 Zainstaluj napęd dysków optycznych.
- 4 Zainstaluj kartę SD.
- 5 Wykonaj procedury przedstawione w rozdziale [Po zakończeniu serwisowania komputera](#).

Podkładka termoprzewodząca

Wymontowywanie podkładki termoprzewodzącej

Warunek wstępny

- 1 Wykonaj procedurę przedstawioną w sekcji [Przed przystąpieniem do serwisowania komputera](#).
- 2 Wyjmij kartę SD.
- 3 Wymontuj napęd dysków optycznych.
- 4 Wymontuj pokrywę dolną.
- 5 Wymontuj akumulator.

Kroki

- 1 Odłącz kabel napędu dysków optycznych od złącza na płycie systemowej [1].
- 2 Otwórz zatrzask i odłącz kabel wyświetlacza od płyty systemowej [1].

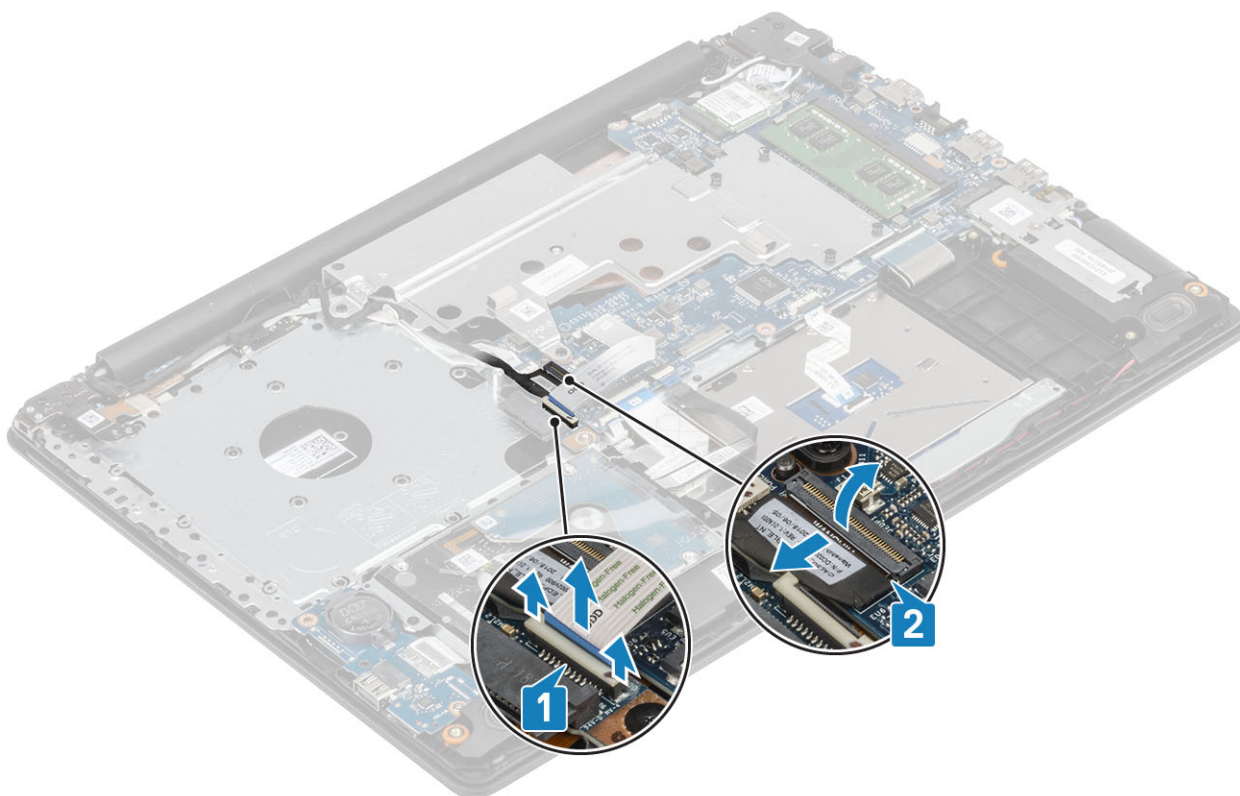

- 3 Wyjmij kabel wyświetlacza z prowadnic na systemie [1].

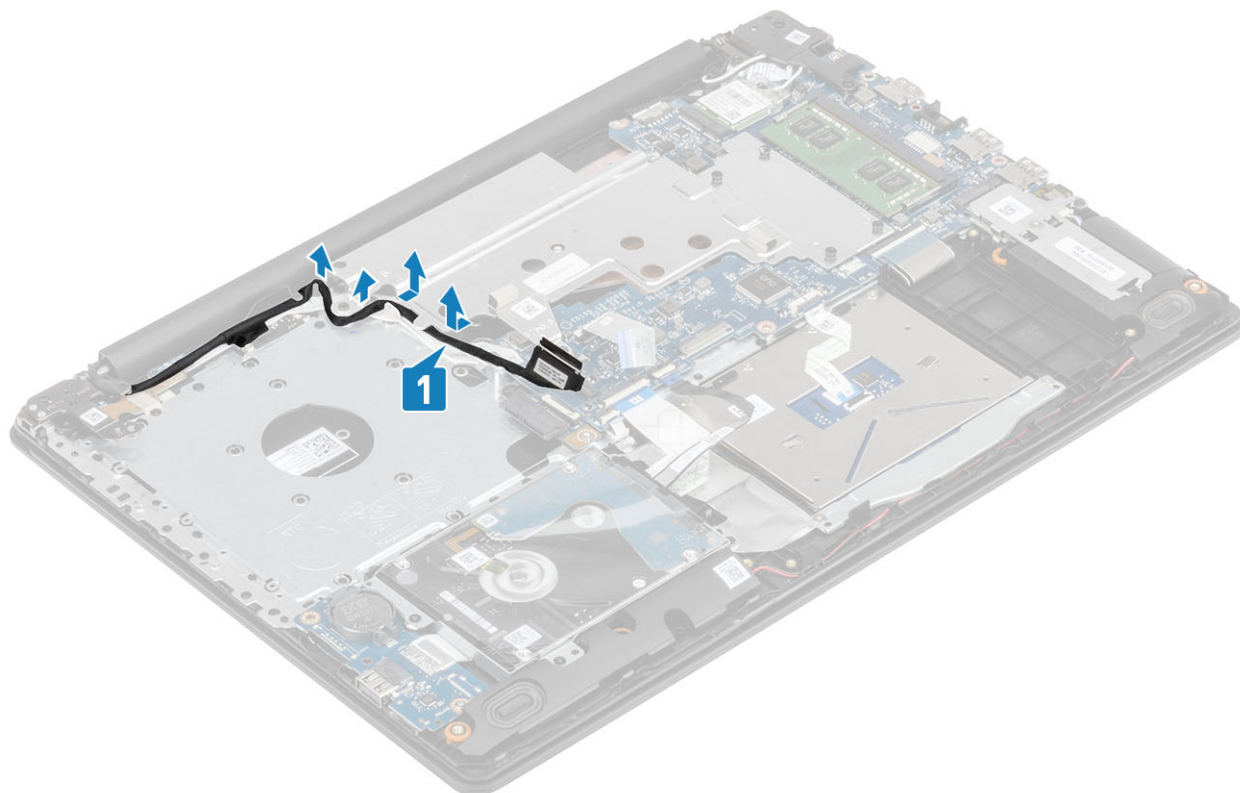

- 4 Wykręć dwie śruby (M2,5x5) mocujące podkładkę termoprzewodzącą do ramy montażowej [1].
 5 W kolejności wskazanej na podkładce termoprzewodzącej (1, 2, 3, 4) poluzuj cztery śruby osadzone mocujące podkładkę do ramy montażowej [2].
 6 Zdejmij podkładkę termoprzewodzącą z płyty systemowej [3].

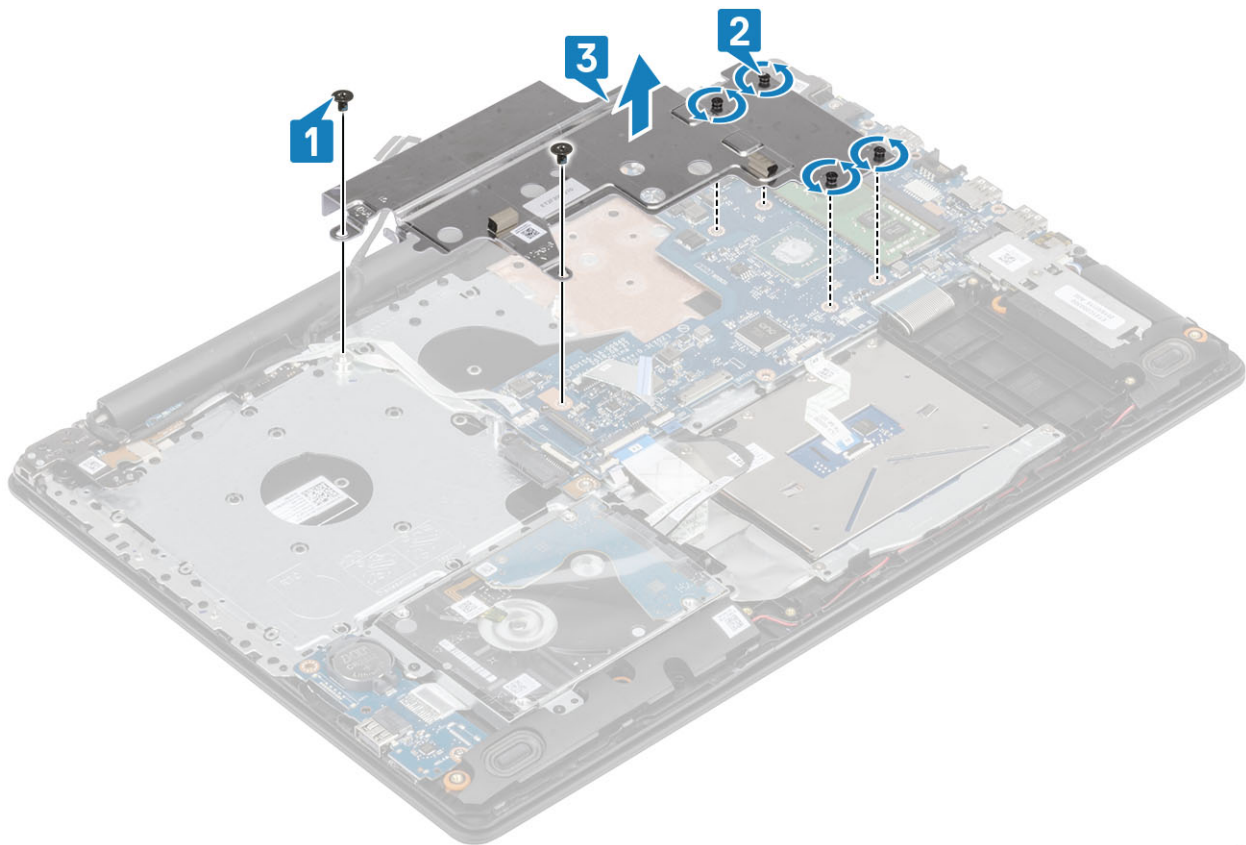

Instalowanie podkładki termoprzewodzącej

Kroki

- 1 Umieść podkładkę termoprzewodzącą na płycie systemowej i dopasuj otwory na śruby w podkładce do otworów w płycie systemowej [1].
- 2 W kolejności wskazanej na radiatorze (1, 2, 3, 4) dokręć śruby osadzone mocujące podkładkę termoprzewodzącą do płyty systemowej [2].
- 3 Wkręć dwie śruby (M2x3) mocujące podkładkę termoprzewodzącą do płyty systemowej [3].

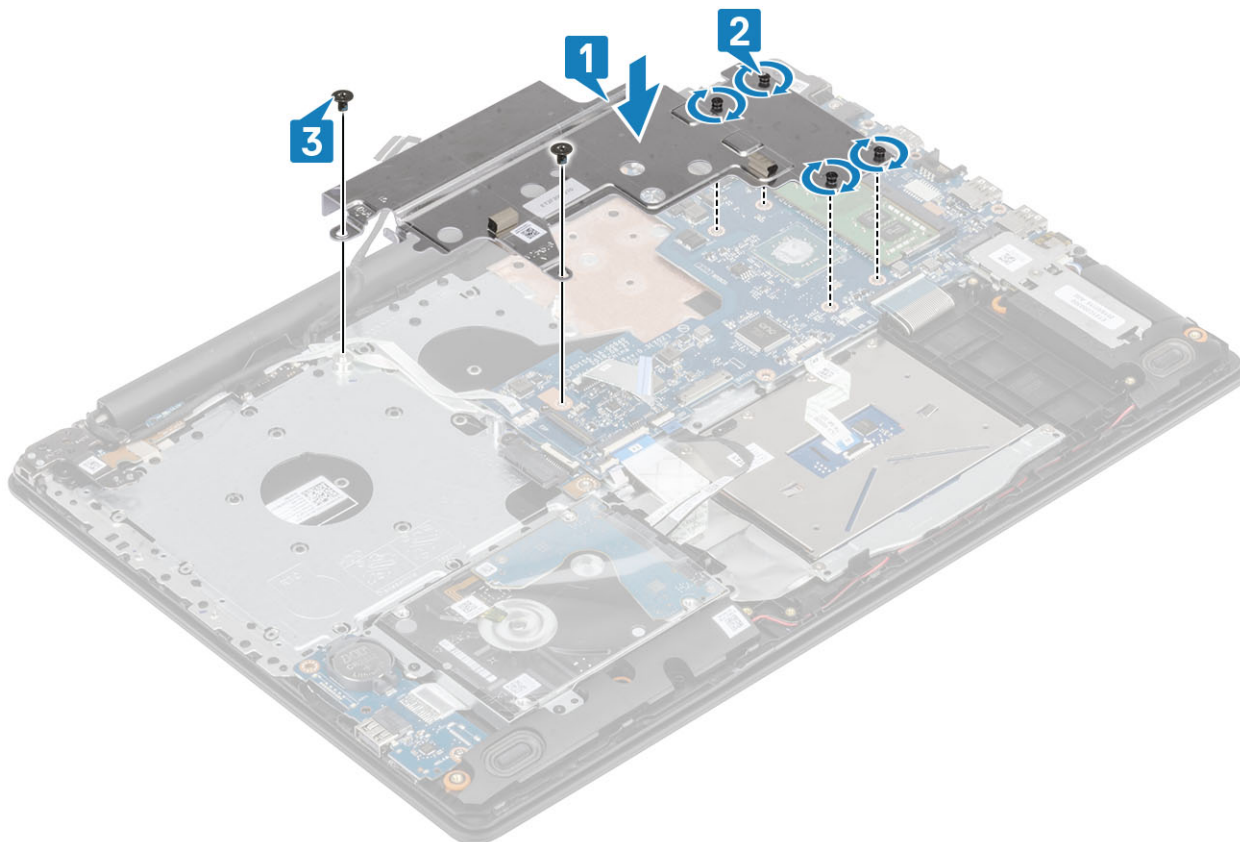

- 4 Umieść kabel wyświetlacza w prowadnicach na systemie [1].

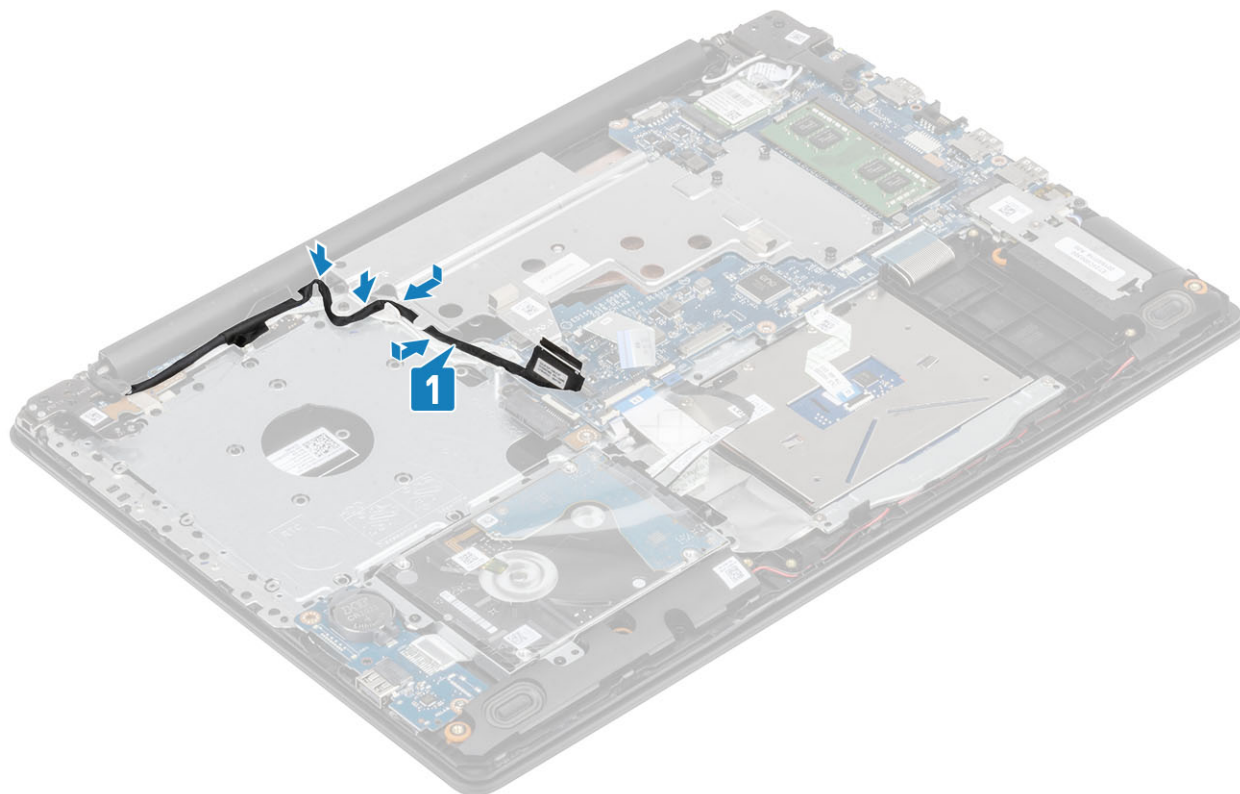

- 5 Podłącz kabel wyświetlacza do złącza na płycie systemowej [1].
 6 Podłącz kabel napędu dysków optycznych do złącza na płycie systemowej [2].

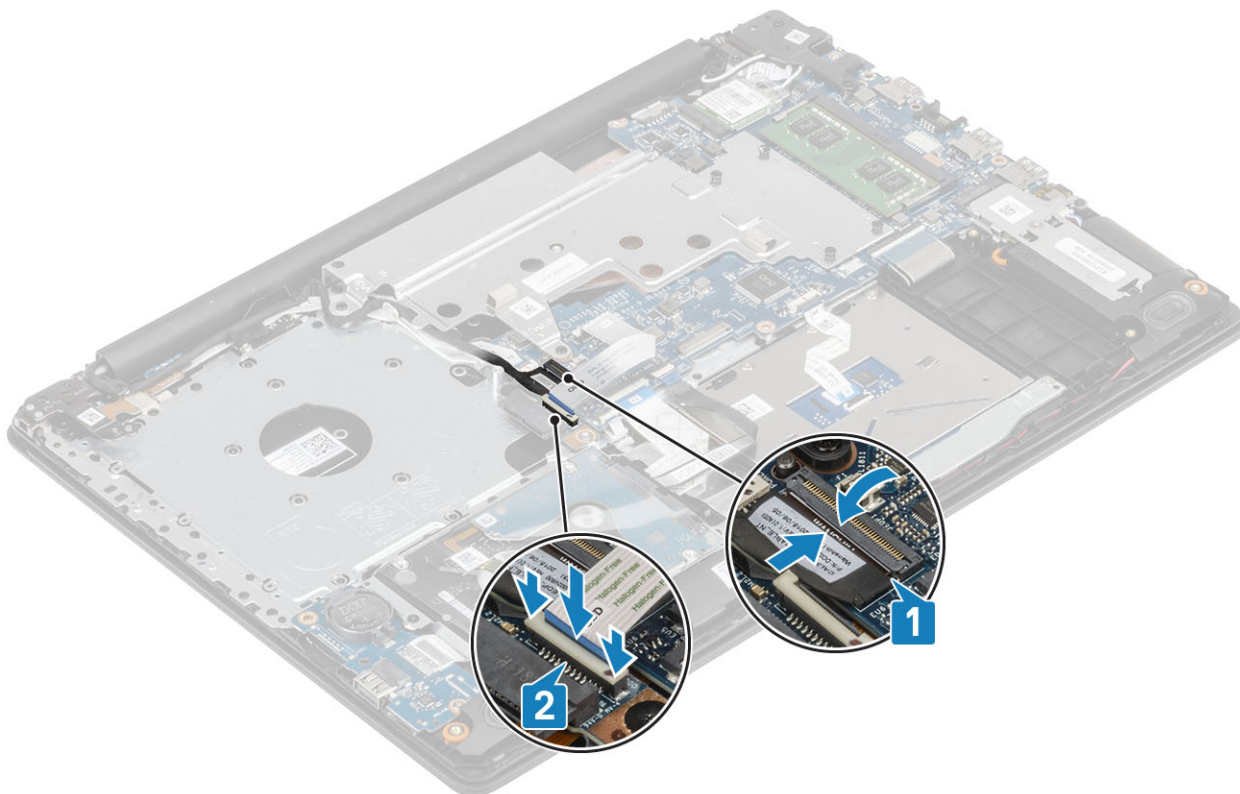

Kolejne kroki

- 1 Zainstaluj akumulator.
- 2 Zainstaluj pokrywę dolną.
- 3 Zainstaluj napęd dysków optycznych.
- 4 Zainstaluj kartę SD.
- 5 Wykonaj procedury przedstawione w rozdziale [Po zakończeniu serwisowania komputera](#).

Głośnik

Wymontowywanie głośników

Warunek wstępny

- 1 Wykonaj procedurę przedstawioną w sekcji [Przed przystąpieniem do serwisowania komputera](#).
- 2 Wyjmij kartę SD.
- 3 Wymontuj napęd dysków optycznych.
- 4 Wymontuj pokrywę dolną.
- 5 Wymontuj akumulator.
- 6 Wymontuj kartę SSD M.2.

Kroki

- 1 Odłącz kabel głośników od płyty systemowej [1].
- 2 Zapamiętaj sposób poprowadzenia kabla głośnika i wyjmij kabel z przewodnic na zestawie podparcia dłoni i klawiatury [2].
- 3 Wyjmij głośniki razem z kablem z zestawu podparcia dłoni i klawiatury [3].

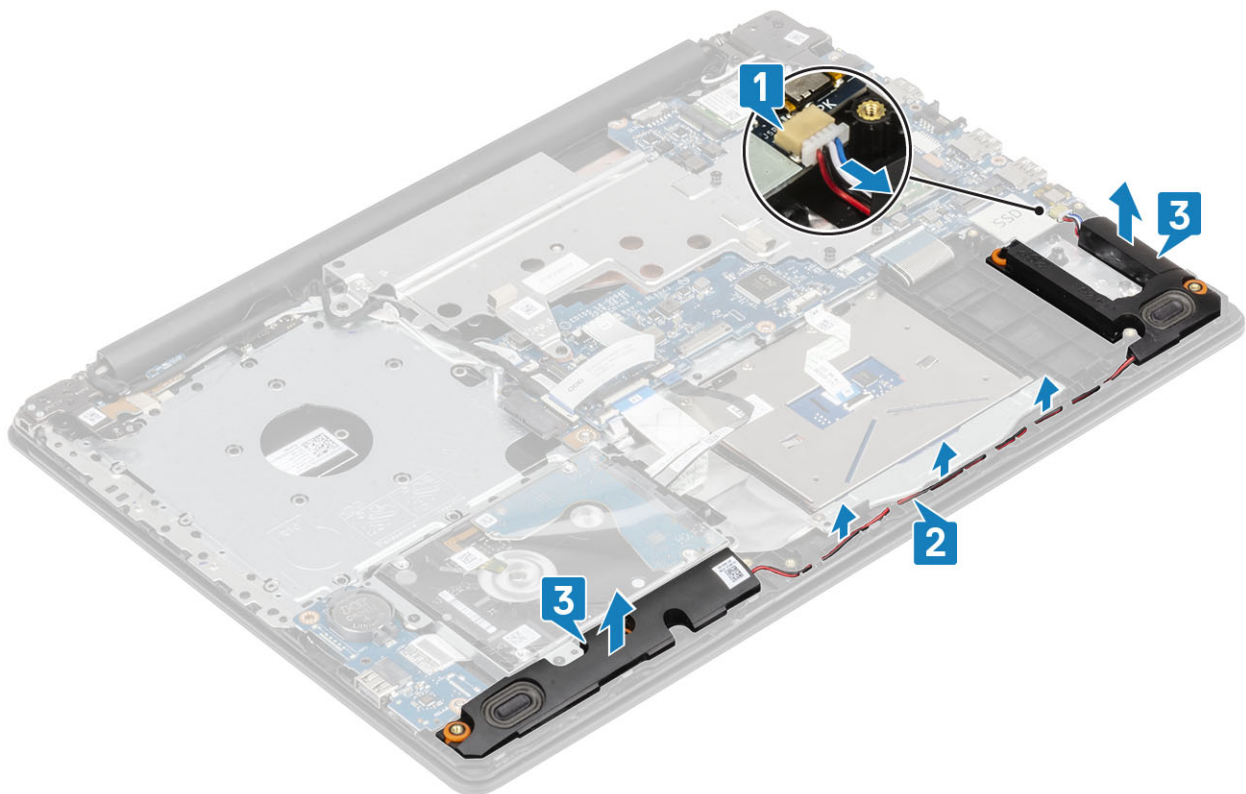

Instalowanie głośników

Informacje na temat zadania

UWAGA: Umieść gumowe pierścienie uszczelniające na miejscu, jeśli zostały przesunięte podczas wymontowywania głośników.

Kroki

- 1 Umieść głośniki w gniazdach w zestawie podparcia dłoni i klawiatury, dopasowując je do wypustek i gumowych krążków [1].
- 2 Umieść kabel głośników w prowadnicach na zestawie podparcia dłoni i klawiatury [2].
- 3 Podłącz kabel głośników do płyty systemowej [3].

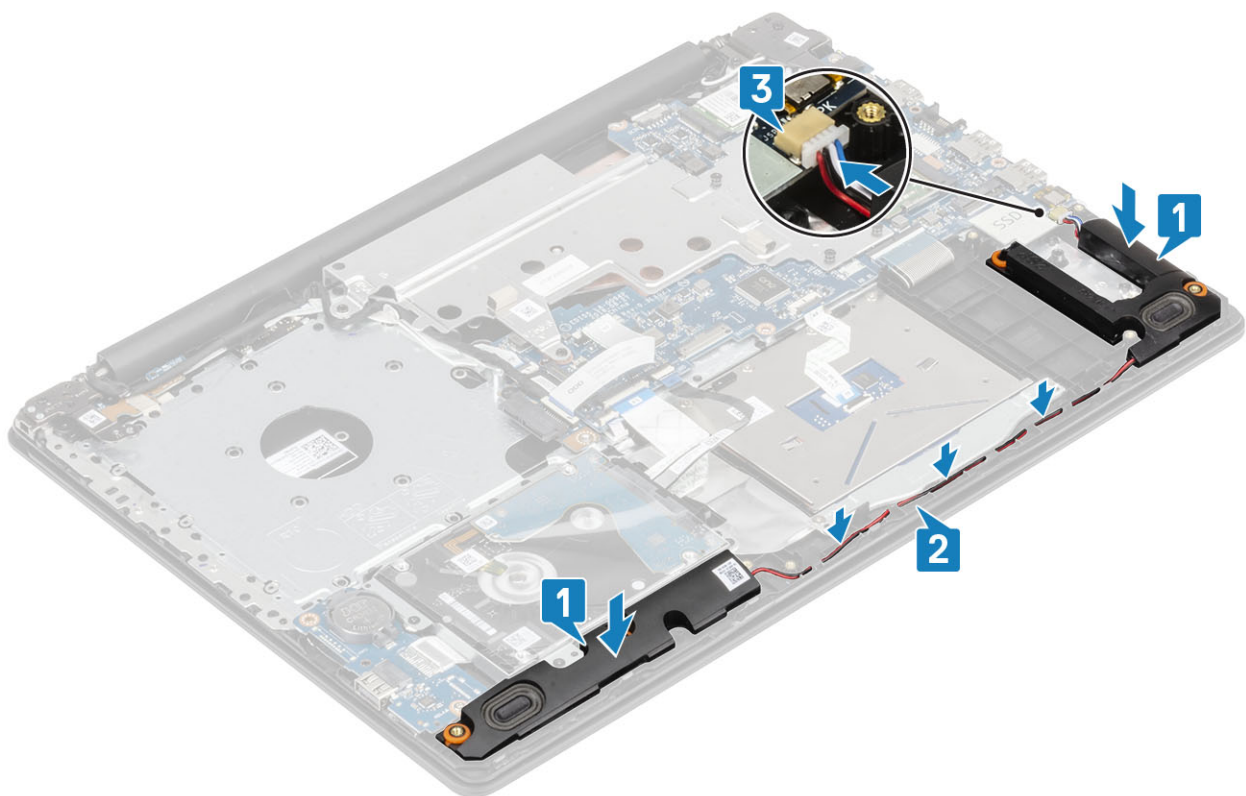

Kolejne kroki

- 1 Zainstaluj [kartę SSD M.2](#).
- 2 Zainstaluj [akumulator](#).
- 3 Zainstaluj [pokrywę dolną](#).
- 4 Zainstaluj [napęd dysków optycznych](#).
- 5 Zainstaluj [kartę SD](#).
- 6 Wykonaj procedury przedstawione w rozdziale [Po zakończeniu serwisowania komputera](#).

zestaw wyświetlacza

Wymontowywanie zestawu wyświetlacza

Warunek wstępny

- 1 Wykonaj procedurę przedstawioną w sekcji [Przed przystąpieniem do serwisowania komputera](#).
- 2 Wyjmij [kartę SD](#).
- 3 Wymontuj [napęd dysków optycznych](#).
- 4 Wymontuj [pokrywę dolną](#).
- 5 Wymontuj [akumulator](#).
- 6 Wymontuj [kartę sieci WLAN](#).

Kroki

- 1 Podnieś zatrzask i odłącz kabel płyty napędu dysków optycznych od płyty systemowej [1].
- 2 Otwórz zatrzask i odłącz kabel wyświetlacza od płyty systemowej [2].
- 3 Wyjmij kabel wyświetlacza z prowadnicy na systemie [3].
- 4 Wyjmij kable karty sieci bezprzewodowej z prowadnic [4].

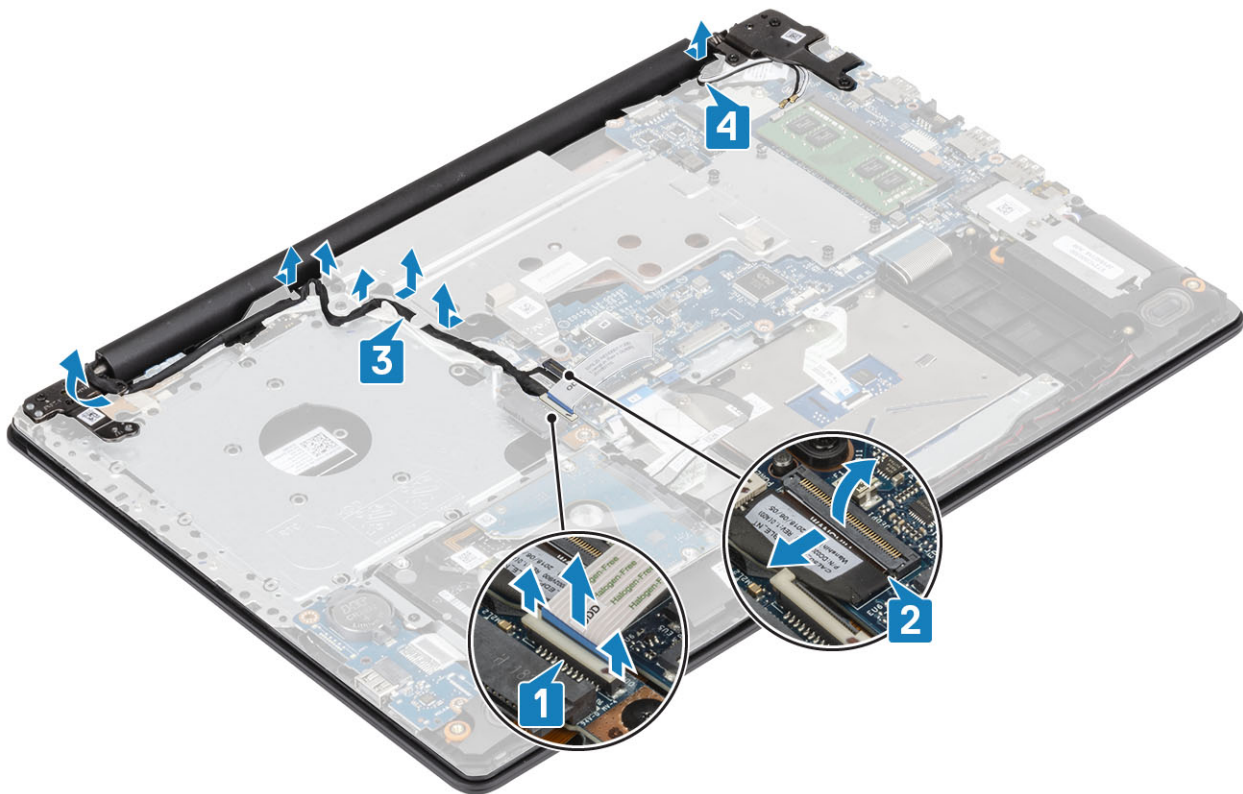

- 5 Wykręć pięć śrub (M2,5x5) mocujących lewy i prawy zawias [1].
- 6 Lekko unieś zestaw podparcia dłoni [2].

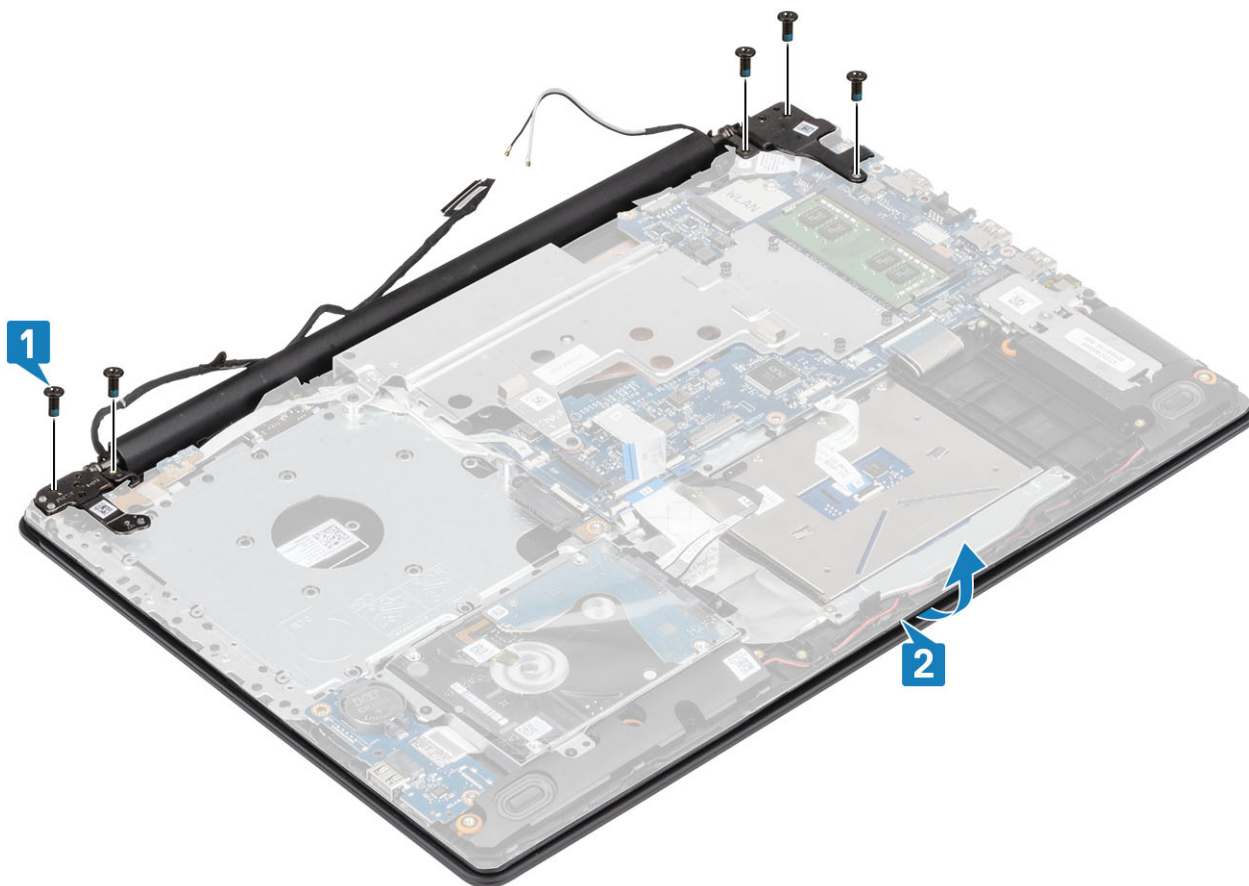

- 7 Unieś zawiasy [1] i pociągnij zestaw wyświetlacza, aby wyjąć go z systemu [2].

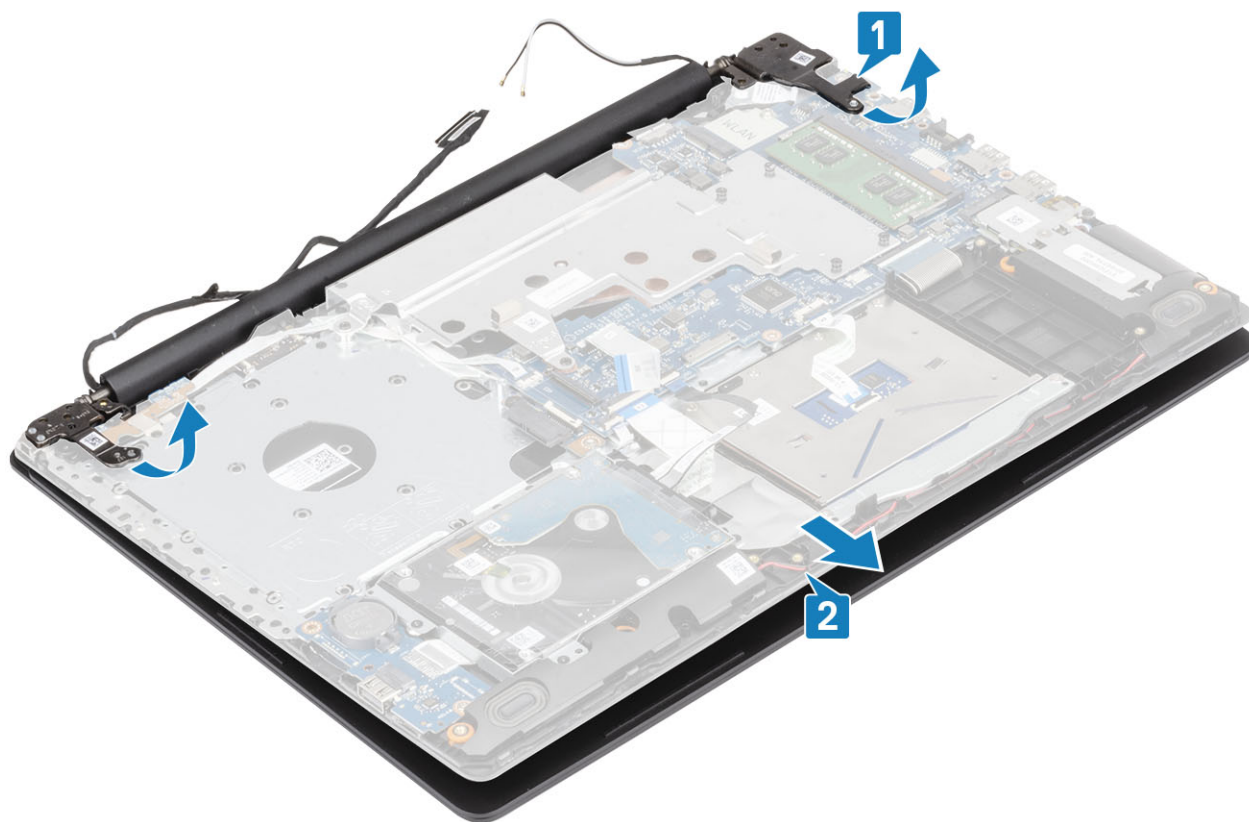

Instalowanie zestawu wyświetlacza

Kroki

- 1 Unieś zestaw podparcia dłoni i klawiatury pod kątem [1].
- 2 Zamknij zestaw podparcia dłoni i klawiatury [2].
- 3 Wciśnij zawiasy wyświetlacza do zestawu podparcia dłoni i klawiatury, dopasowując je do wypustek [3].

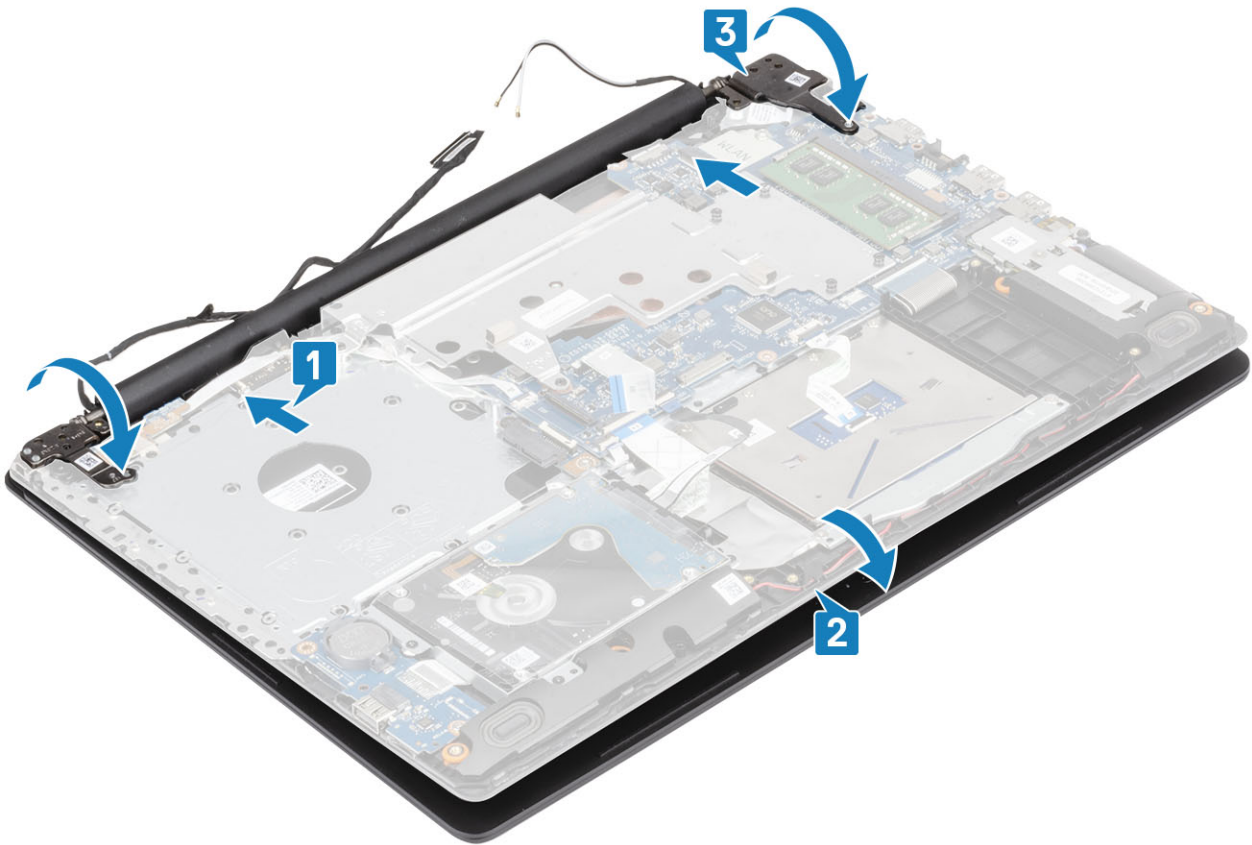

- 4 Wkręć pięć śrub (M2,5x5) mocujących lewy i prawy zawias do płyty systemowej oraz zestawu podparcia dłoni i klawiatury.



- 5 Umieść kabel wyświetlacza w prowadnicach [1].
- 6 Podłącz kabel płyty złącza napędu optycznego do płyty systemowej [2].
- 7 Podłącz kabel wyświetlacza do płyty systemowej [3].
- 8 Umieść kabel karty sieci bezprzewodowej w prowadnicach [4].

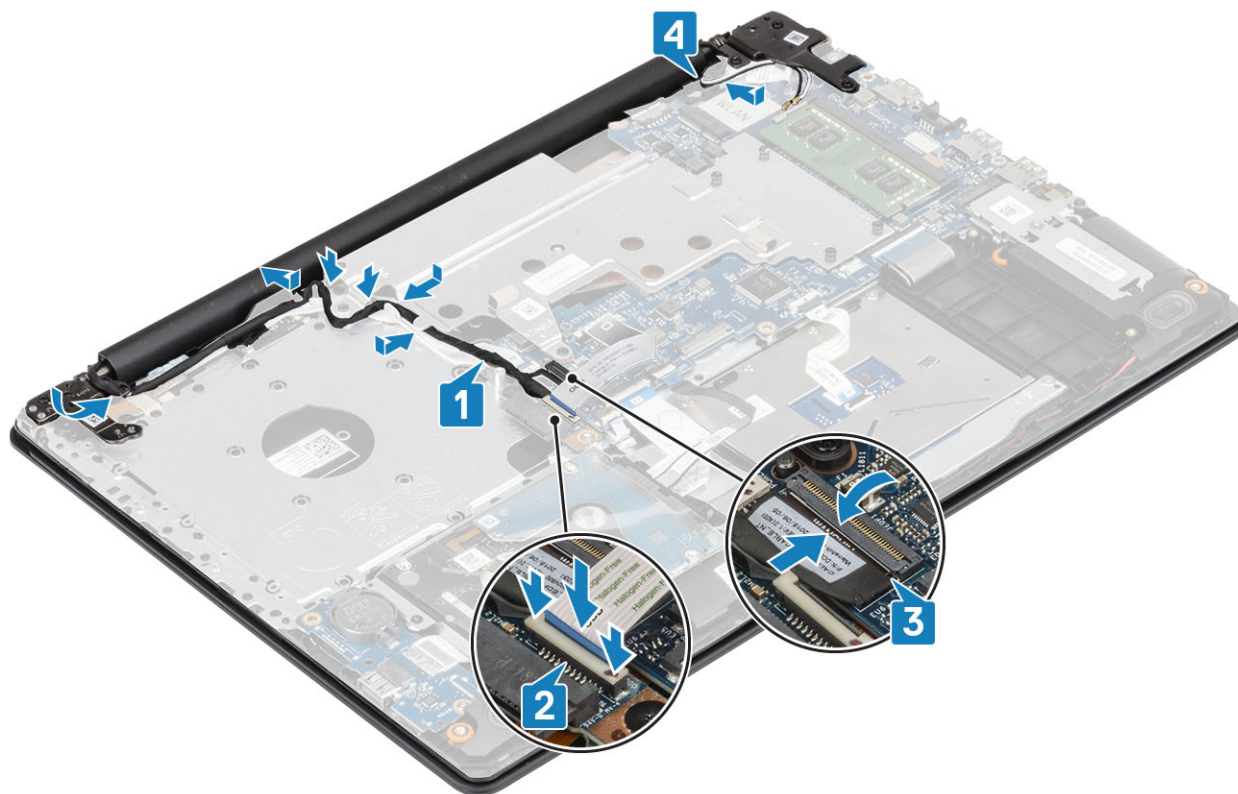

Kolejne kroki

- 1 Zainstaluj [zestaw wyświetlacza](#).
- 2 Zainstaluj [podkładkę termoprzewodzącą](#).
- 3 Zainstaluj [kartę sieci WLAN](#).
- 4 Zainstaluj [akumulator](#).
- 5 Zainstaluj [pokrywę dolną](#).
- 6 Zainstaluj [napęd dysków optycznych](#).
- 7 Zainstaluj [kartę SD](#).
- 8 Wykonaj procedury przedstawione w rozdziale [Po zakończeniu serwisowania komputera](#).

Płyta systemowa

Wymontowywanie płyty systemowej

Wymagania

- 1 Wykonaj procedurę przedstawioną w sekcji [Przed przystąpieniem do serwisowania komputera](#).
- 2 Wyjmij [kartę SD](#).
- 3 Wymontuj [napęd dysków optycznych](#).
- 4 Wymontuj [pokrywę dolną](#).
- 5 Wymontuj [akumulator](#).

- 6 Wymontuj [kartę sieci WLAN](#).
- 7 Wymontuj [podkładkę termoprzewodzącą](#).
- 8 Wymontuj [zestaw wyświetlacza](#).

Kroki

- 1 Odłącz kabel gniazda zasilacza od płyty systemowej [1].
- 2 Odłącz kabel klawiatury od złącza na płycie systemowej [2].
- 3 Odłącz kabel głośników od płyty systemowej [3].

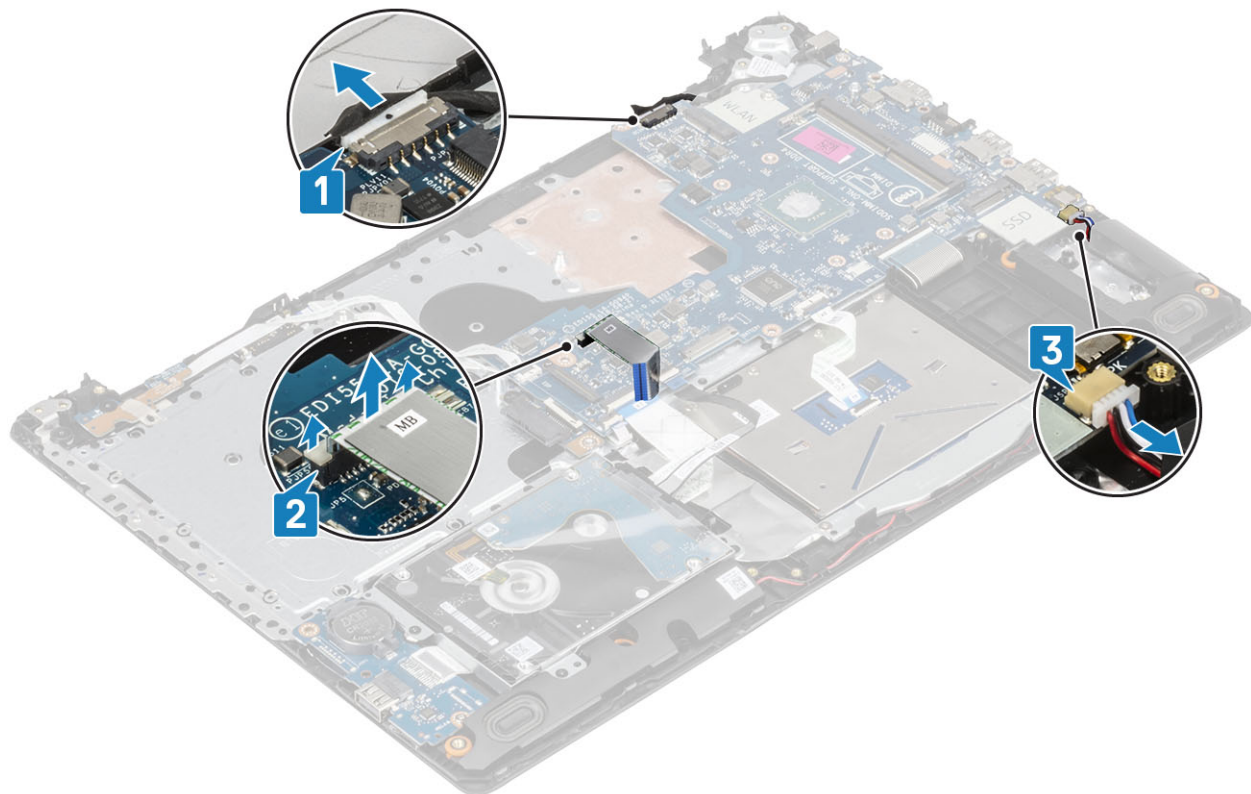

- 4 Otwórz zatrzask i odłącz kabel płyty przycisku zasilania od złącza na płycie systemowej [1].
- 5 Otwórz zatrzask i odłącz kabel czytnika linii papilarnych od złącza na płycie systemowej [2].
- 6 Otwórz zatrzask i odłącz kabel płyty we/wy od złącza na płycie systemowej [3].
- 7 Otwórz zatrzask i odłącz kabel dysku twardego od złącza na płycie systemowej [4].
- 8 Otwórz zatrzask i odłącz kabel tabliczki dotykowej od złącza na płycie systemowej [5].
- 9 Otwórz zatrzask i odłącz kabel klawiatury od złącza na płycie systemowej [6].

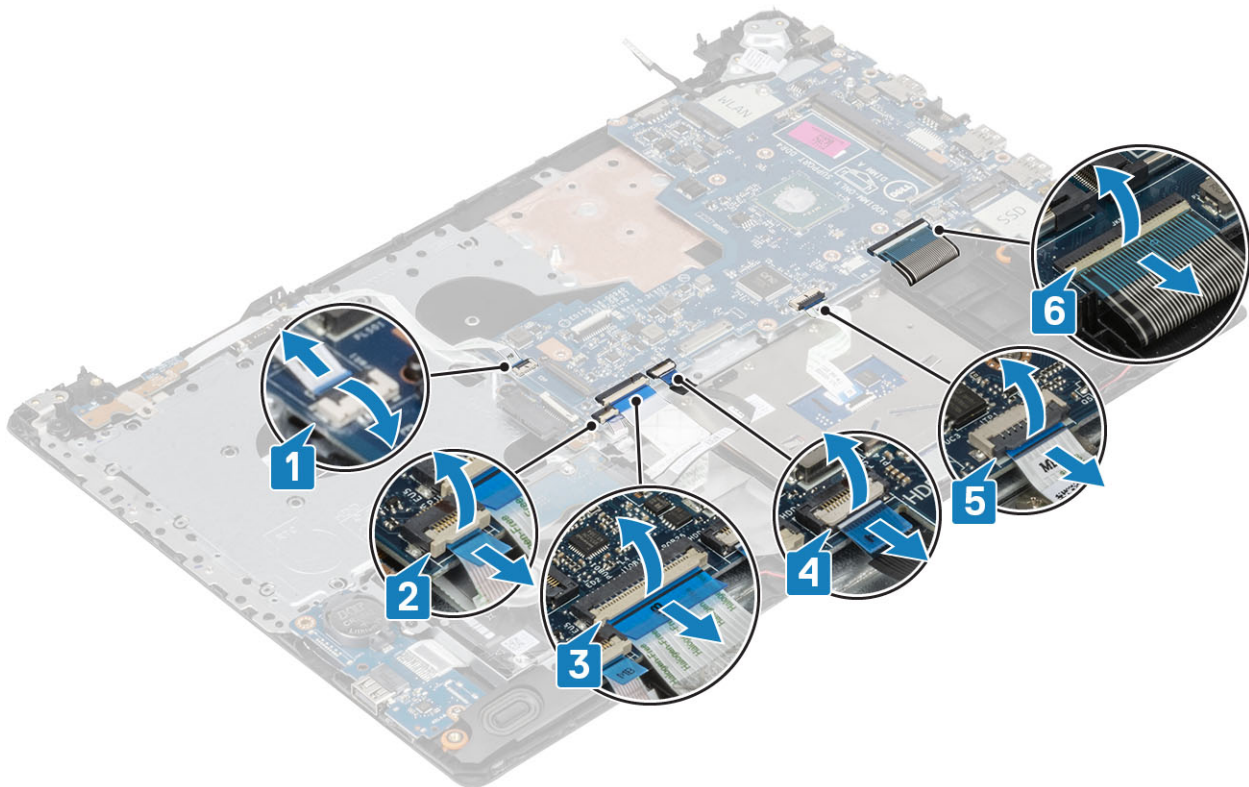

10 Wykręć śrubę (M2x4) mocującą płytę systemową do zestawu podparcia dłoni i klawiatury.

11 Wymnij płytę systemową z zestawu podparcia dłoni i klawiatury.

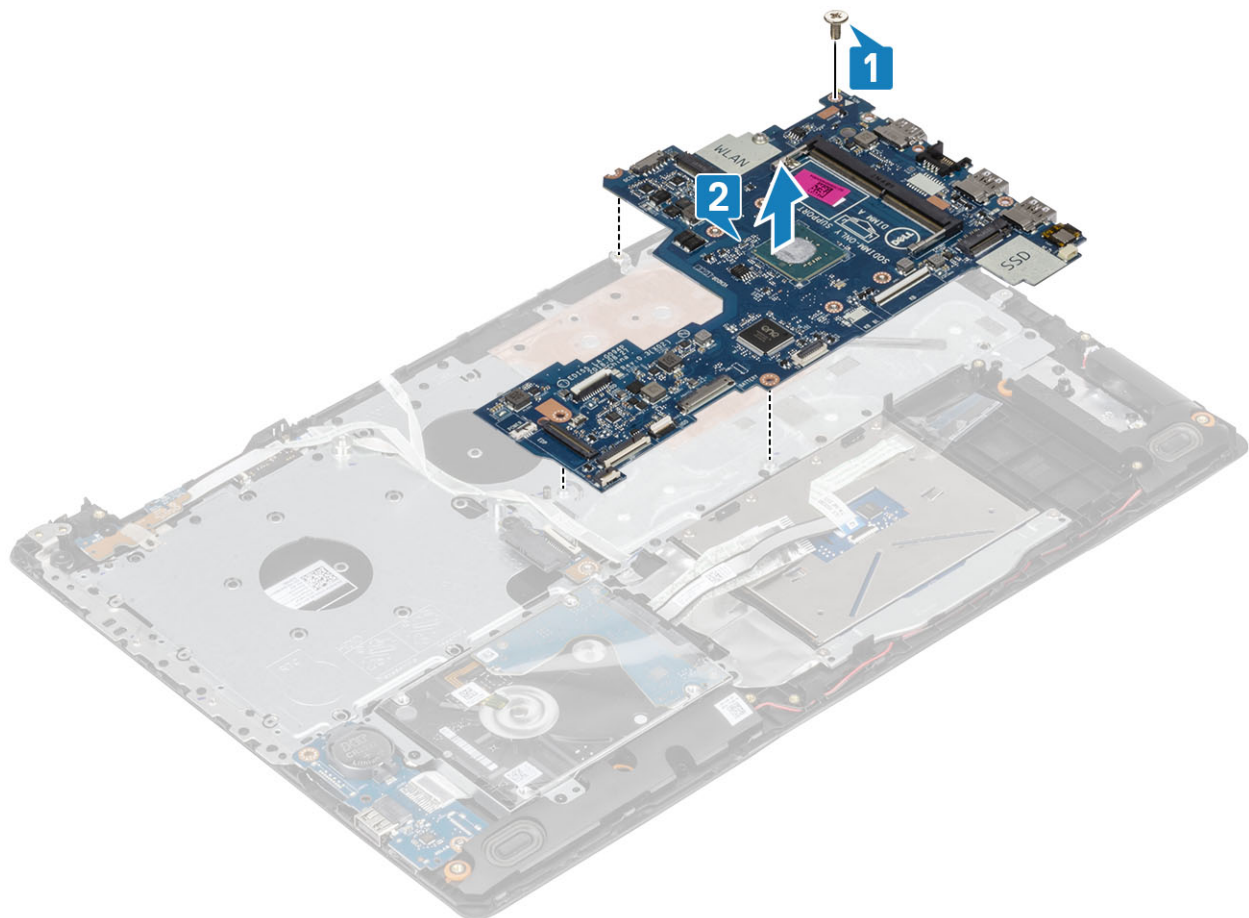

Instalowanie płyty systemowej

Kroki

- 1 Dopasuj otwór na śrubę w płycie systemowej do otworu w zestawie podparcia dłoni i klawiatury [1].
- 2 Wkręć śrubę (M2x4) mocującą płytę systemową do zestawu podparcia dłoni i klawiatury [2].

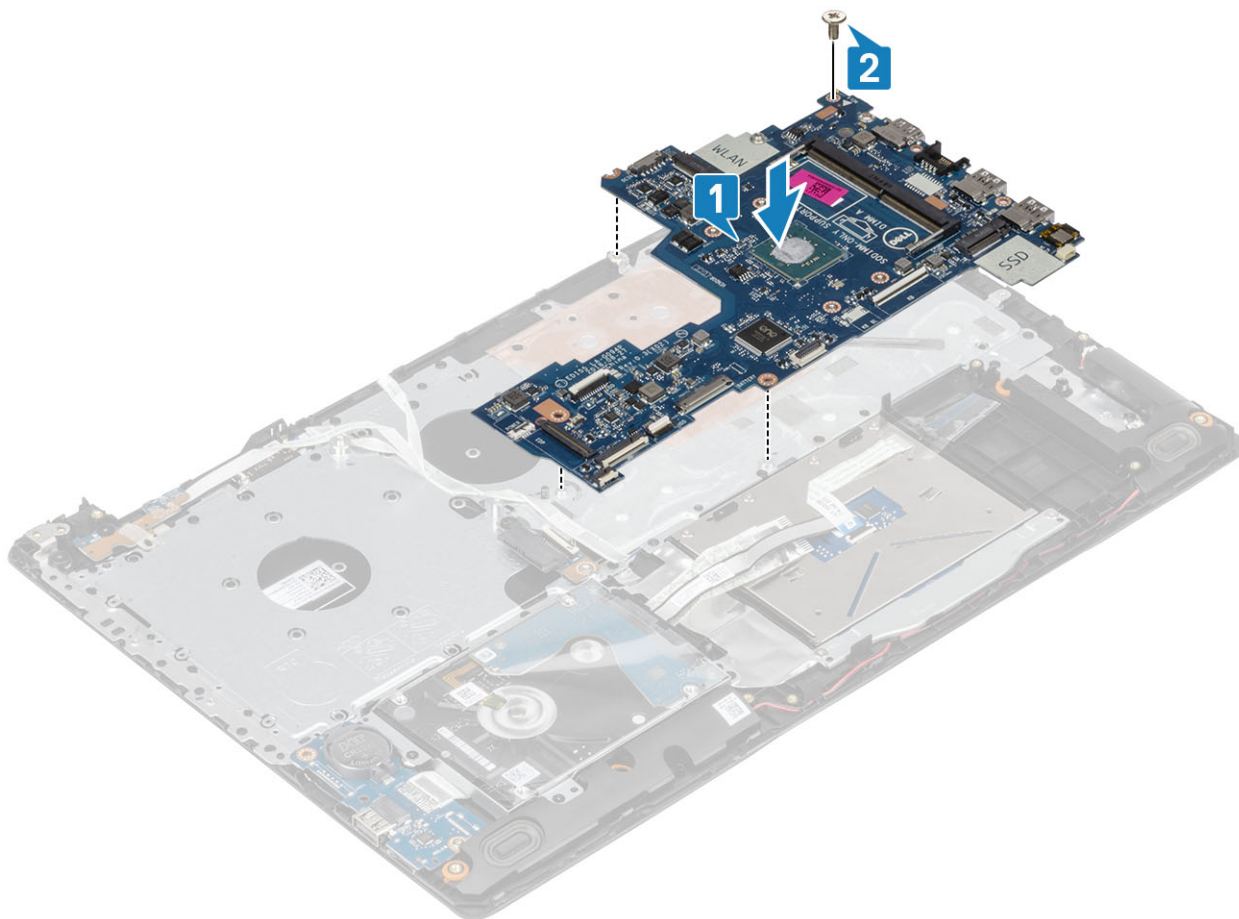

- 3 Podłącz kabel płyty przycisku zasilania do złącza na płycie systemowej [1].
- 4 Podłącz kabel czytnika linii papilarnych do złącza na płycie systemowej [2].
- 5 Podłącz kabel płyty we/wy do złącza na płycie systemowej [3].
- 6 Podłącz kabel dysku twardego do złącza na płycie systemowej [4].
- 7 Podłącz kabel tabliczki dotykowej do złącza na płycie systemowej [5].
- 8 Podłącz kabel klawiatury do złącza na płycie systemowej [6].

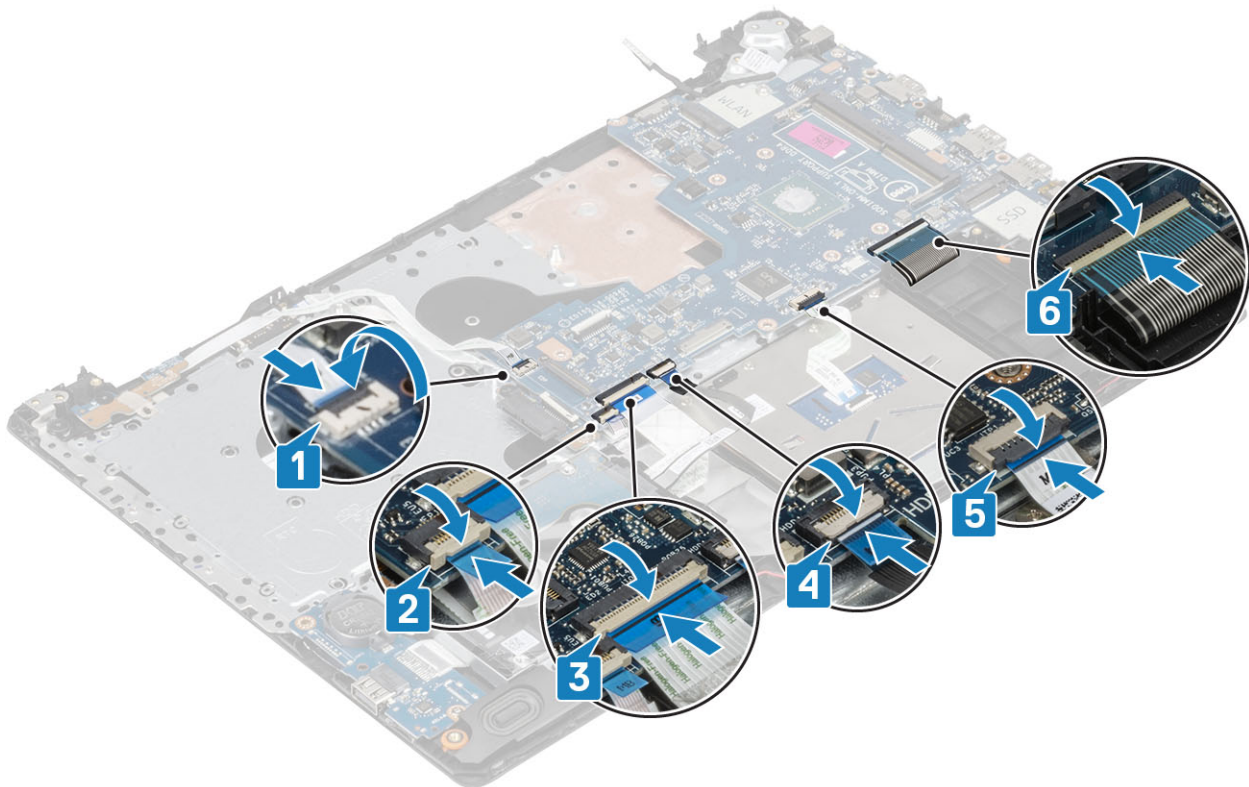

- 9 Podłącz kabel gniazda zasilacza do płyty systemowej [1].
- 10 Podłącz kabel klawiatury do złącza na płycie systemowej [2].
- 11 Podłącz kabel głośników do płyty systemowej [3].

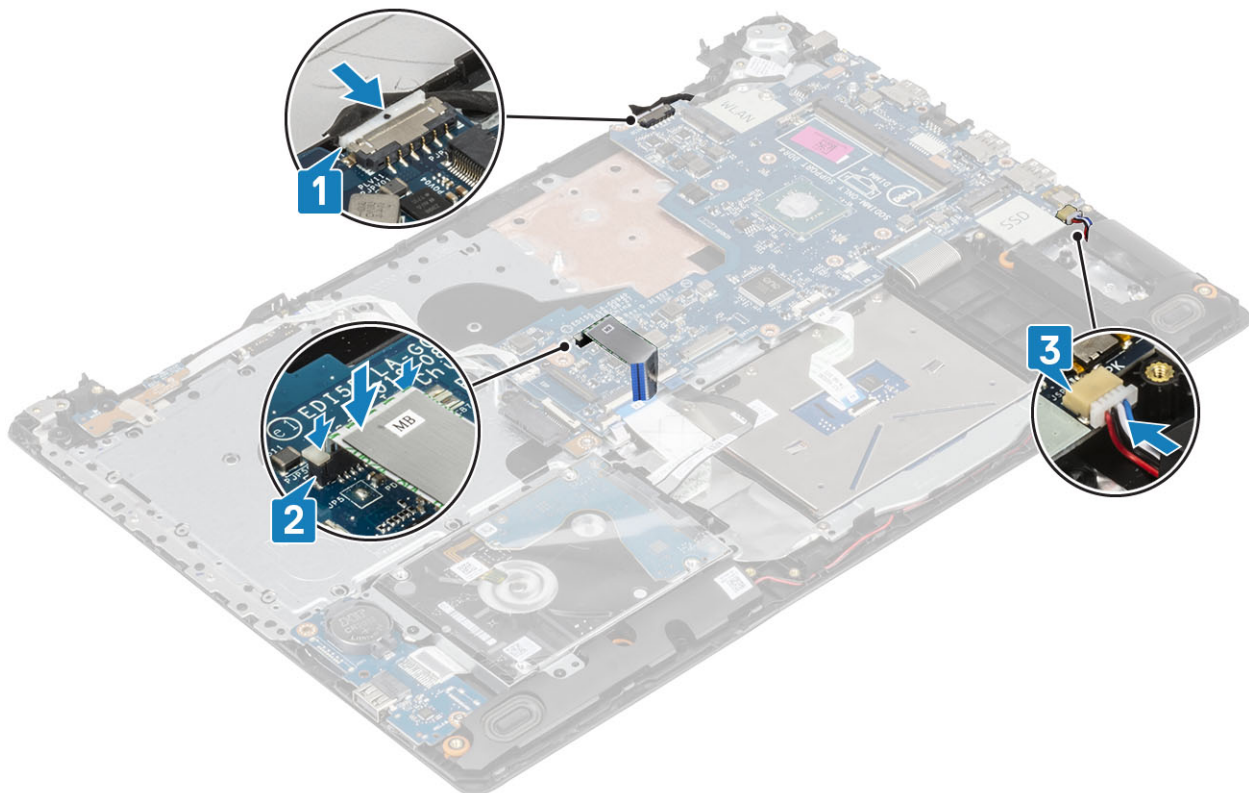

Kolejne kroki

- 1 Zainstaluj [zestaw wyświetlacza](#).
- 2 Zainstaluj [podkładkę termoprzewodzącą](#).
- 3 Zainstaluj [kartę sieci WLAN](#).
- 4 Zainstaluj [akumulator](#).
- 5 Zainstaluj [pokrywę dolną](#).
- 6 Zainstaluj [napęd dysków optycznych](#).
- 7 Zainstaluj [kartę SD](#).
- 8 Wykonaj procedury przedstawione w rozdziale [Po zakończeniu serwisowania komputera](#).

Zestaw przycisku zasilania z czytnikiem linii papilarnych

Wymontowywanie zestawu przycisku zasilania z czytnikiem linii papilarnych

Warunek wstępny

- 1 Wykonaj procedurę przedstawioną w sekcji [Przed przystąpieniem do serwisowania komputera](#).
- 2 Wyjmij [kartę SD](#).
- 3 Wymontuj [napęd dysków optycznych](#).
- 4 Wymontuj [pokrywę dolną](#).
- 5 Wymontuj [akumulator](#).
- 6 Wymontuj [kartę sieci WLAN](#).
- 7 Wymontuj [podkładkę termoprzewodzącą](#).
- 8 Wymontuj [zestaw wyświetlacza](#).
- 9 Wymontuj [płytę systemową](#).

Kroki

- 1 Wykręć śrubę (M2x2) mocującą przycisk zasilania z czytnikiem linii papilarnych do zestawu podparcia dłoni i klawiatury [1].
- 2 Rysikiem z tworzywa sztucznego uwolnij płytę czytnika linii papilarnych z zestawu podparcia dłoni i klawiatury.
- 3 Wyjmij przycisk zasilania z czytnikiem linii papilarnych razem z kablem z zestawu podparcia dłoni i klawiatury [2].



Instalowanie zestawu przycisku zasilania z czytnikiem linii papilarnych

Kroki

- 1 Umieść przycisk zasilania z czytnikiem linii papilarnych w zestawie podparcia dłoni i klawiatury, dopasowując go do wypustek [1].
- 2 Wkręć śrubę (M2x2) mocującą przycisk zasilania z czytnikiem linii papilarnych do zestawu podparcia dłoni i klawiatury [2].
- 3 Przymocuj kabel czytnika linii papilarnych do zestawu podparcia dłoni i klawiatury.



Kolejne kroki

- 1 Zainstaluj [płytę systemową](#).
- 2 Zainstaluj [zestaw wyświetlacza](#).
- 3 Zainstaluj [podkładkę termoprzewodzącą](#).
- 4 Zainstaluj [kartę sieci WLAN](#).
- 5 Zainstaluj [akumulator](#).
- 6 Zainstaluj [pokrywę dolną](#).
- 7 Zainstaluj [napęd dysków optycznych](#).
- 8 Zainstaluj [kartę SD](#).
- 9 Wykonaj procedury przedstawione w rozdziale [Po zakończeniu serwisowania komputera](#).

Ośłona wyświetlacza

Wymontowywanie oprawy wyświetlacza

Wymagania

- 1 Wykonaj procedurę przedstawioną w sekcji [Przed przystąpieniem do serwisowania komputera](#).
- 2 Wyjmij [kartę SD](#).
- 3 Wymontuj [napęd dysków optycznych](#).
- 4 Wymontuj [pokrywę dolną](#).
- 5 Wymontuj [akumulator](#).
- 6 Wymontuj [kartę sieci WLAN](#).
- 7 Wymontuj [podkładkę termoprzewodzącą](#).
- 8 Wymontuj [zestaw wyświetlacza](#).

Kroki

- 1 Podważ górną krawędź osłony wyświetlacza od strony wewnętrznej [1].
- 2 Kontynuuj, podważając lewą i górną krawędź osłony wyświetlacza od strony wewnętrznej [2].
- 3 Podważ dolną krawędź osłony wyświetlacza od strony wewnętrznej i zdejmij osłonę z zestawu wyświetlacza [3].

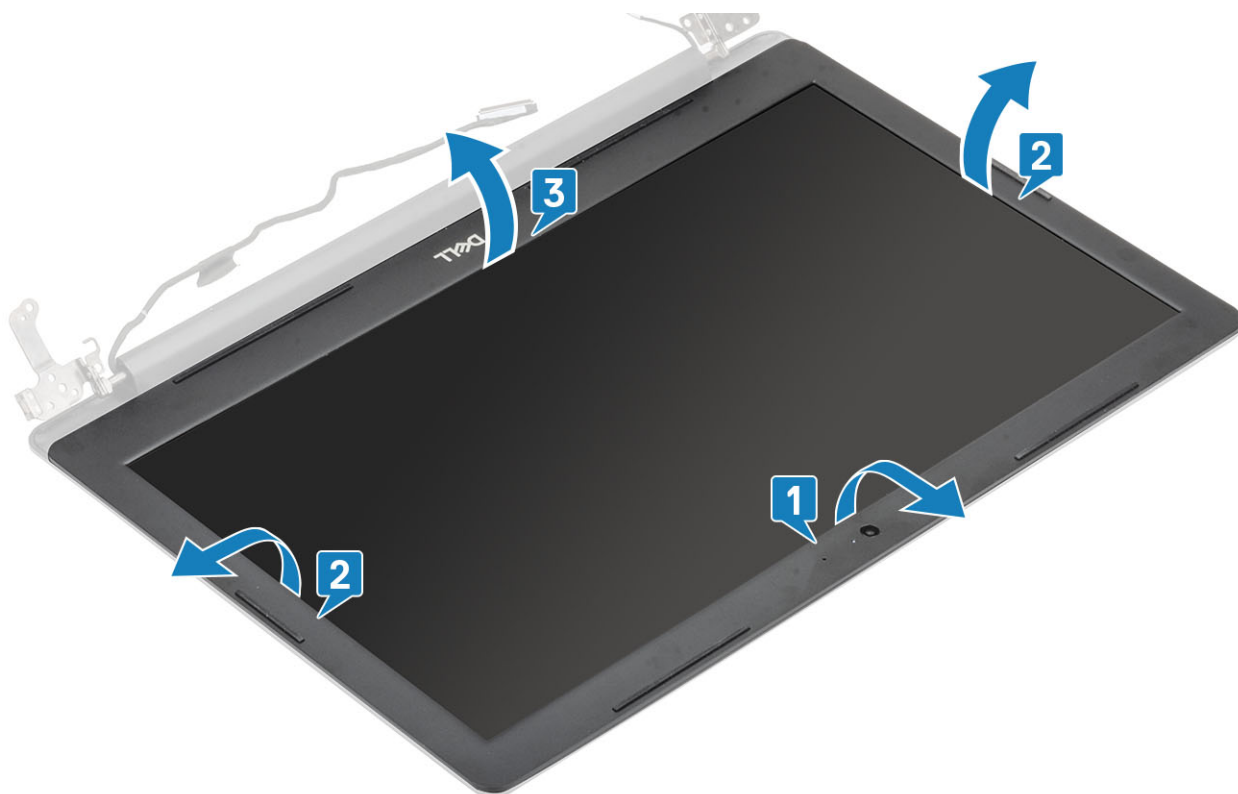

Instalowanie osłony wyświetlacza

Krok

Dopasuj osłonę wyświetlacza do zestawu pokrywy wyświetlacza i anteny, a następnie delikatnie wciśnij osłonę na miejsce [1].



Kolejne kroki

- 1 Zainstaluj [zestaw wyświetlacza](#).
- 2 Zainstaluj [kartę sieci WLAN](#).
- 3 Zainstaluj [akumulator](#).
- 4 Zainstaluj [pokrywę dolną](#).
- 5 Zainstaluj [napęd dysków optycznych](#).
- 6 Zainstaluj [kartę SD](#).
- 7 Wykonaj procedury przedstawione w rozdziale [Po zakończeniu serwisowania komputera](#).

Kamera

Wymontowywanie kamery

Wymagania

- 1 Wykonaj procedurę przedstawioną w sekcji [Przed przystąpieniem do serwisowania komputera](#).
- 2 Wyjmij [kartę SD](#).
- 3 Wymontuj [napęd dysków optycznych](#).
- 4 Wymontuj [pokrywę dolną](#).
- 5 Wymontuj [akumulator](#).
- 6 Wymontuj [kartę sieci WLAN](#).
- 7 Wymontuj [podkładkę termoprzewodzącą](#).
- 8 Wymontuj [zestaw wyświetlacza](#).
- 9 Wymontuj [osłonę wyświetlacza](#).

Kroki

- 1 Rysikiem z tworzywa sztucznego delikatnie podważ kamerę, aby ją uwolnić z zestawu pokrywy wyświetlacza i anteny [1].
- 2 Odłącz kabel kamery od modułu kamery [2].
- 3 Wyjmij moduł kamery z zestawu pokrywy wyświetlacza i anteny [3]

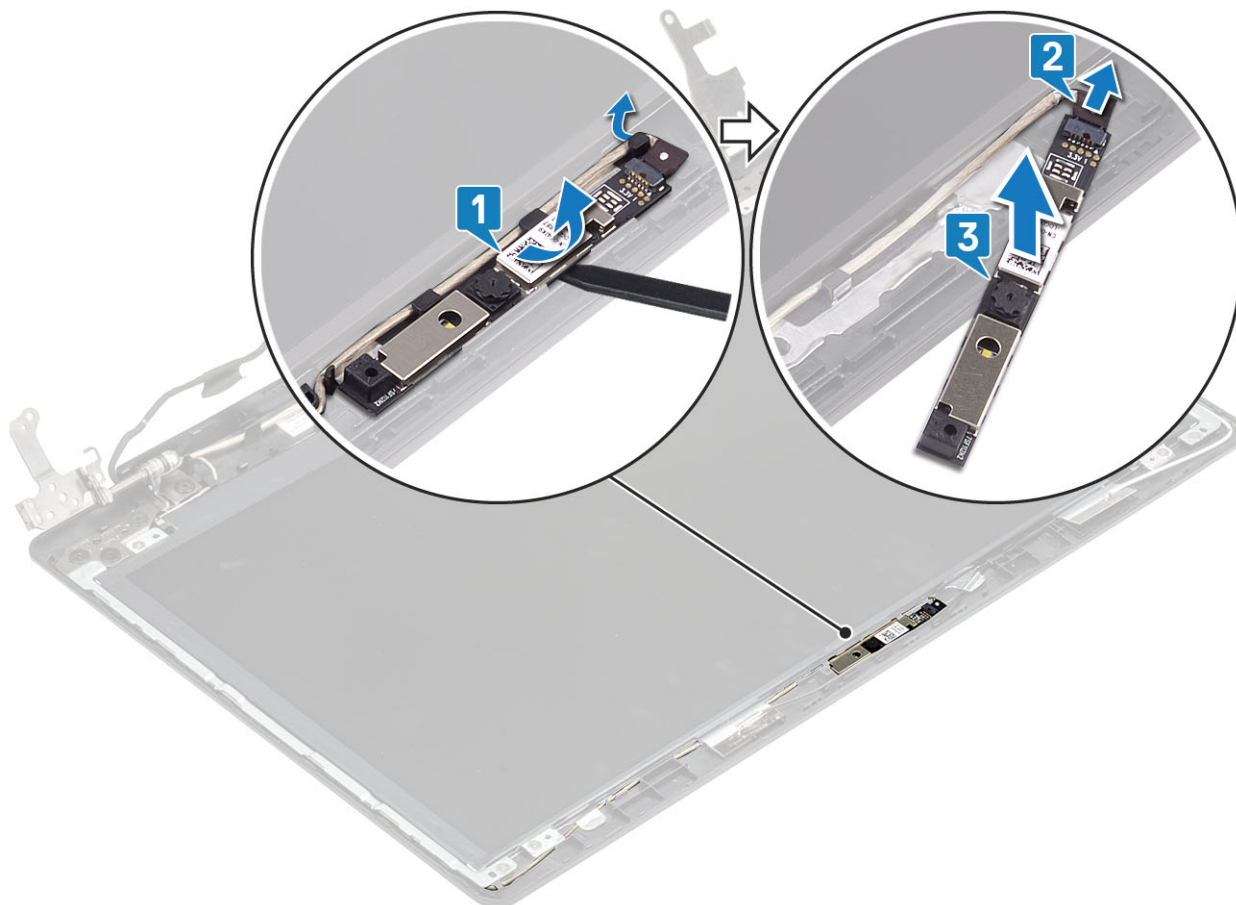

Instalowanie kamery

Kroki

- 1 Umieść moduł kamery w zestawie pokrywy wyświetlacza i anteny, posilkując się wypustką [1].
- 2 Umieść kabel kamery w prowadnicach [2].
- 3 Podłącz kabel kamery do modułu kamery [3].

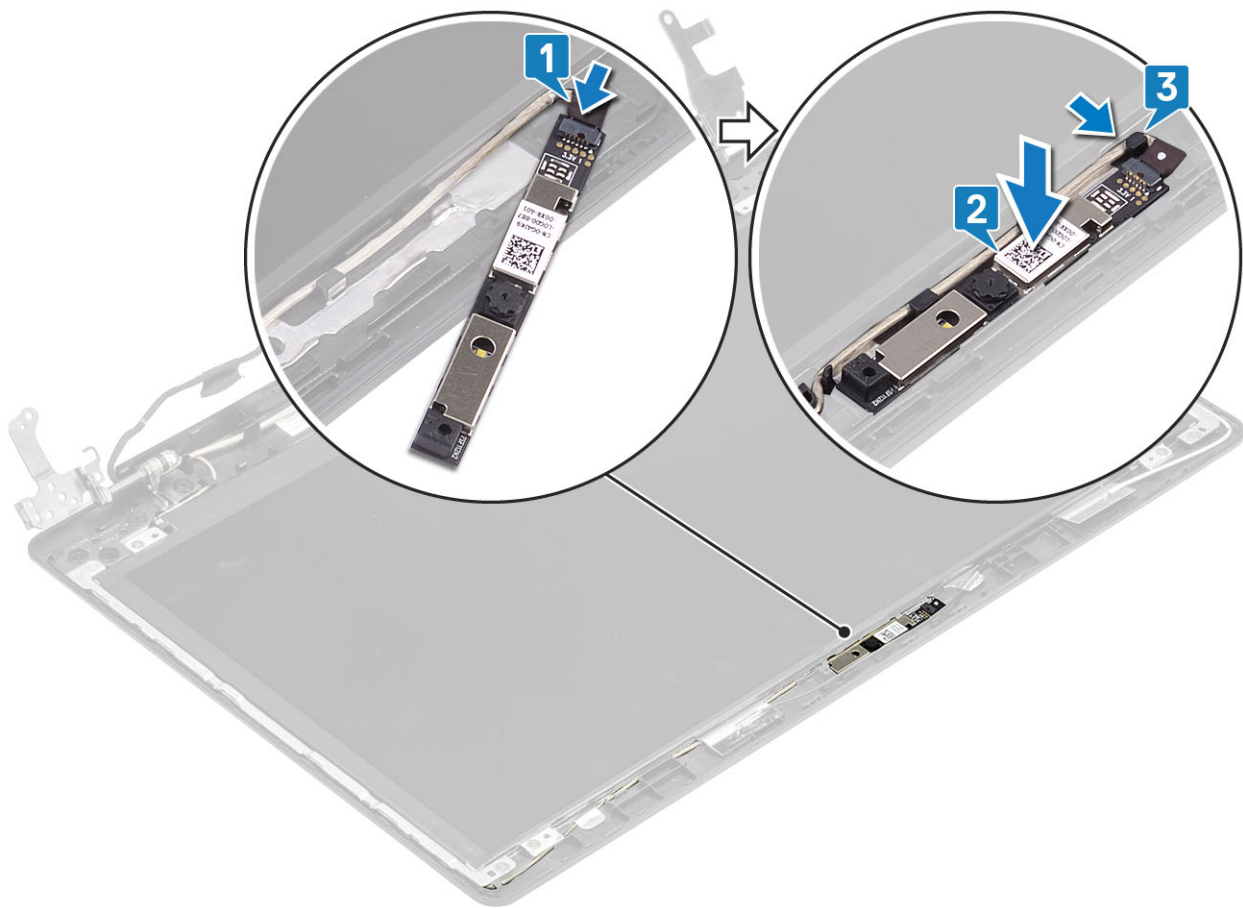

Kolejne kroki

- 1 Zainstaluj [oprawę wyświetlacza](#).
- 2 Zainstaluj [zestaw wyświetlacza](#).
- 3 Zainstaluj [kartę sieci WLAN](#).
- 4 Zainstaluj [akumulator](#).
- 5 Zainstaluj [pokrywę dolną](#).
- 6 Zainstaluj [napęd dysków optycznych](#).
- 7 Zainstaluj [kartę SD](#).
- 8 Wykonaj procedury przedstawione w rozdziale [Po zakończeniu serwisowania komputera](#).

Panel wyświetlacza

Wymontowywanie panelu wyświetlacza

Wymagania

- 1 Wykonaj procedurę przedstawioną w sekcji [Przed przystąpieniem do serwisowania komputera](#).
- 2 Wymij [kartę SD](#).
- 3 Wymontuj [napęd dysków optycznych](#).
- 4 Wymontuj [pokrywę dolną](#).
- 5 Wymontuj [akumulator](#).
- 6 Wymontuj [kartę sieci WLAN](#).

- 7 Wymontuj [podkładkę termoprzewodzącą](#).
- 8 Wymontuj [zestaw wyświetlacza](#).
- 9 Wymontuj [osłonę wyświetlacza](#).

Kroki

- 1 Wykręć cztery śruby (M2x2) mocujące panel wyświetlacza do zestawu tylnej pokrywy wyświetlacza i anteny [1].
- 2 Ostrożnie unieś panel wyświetlacza i odwróć go [2].

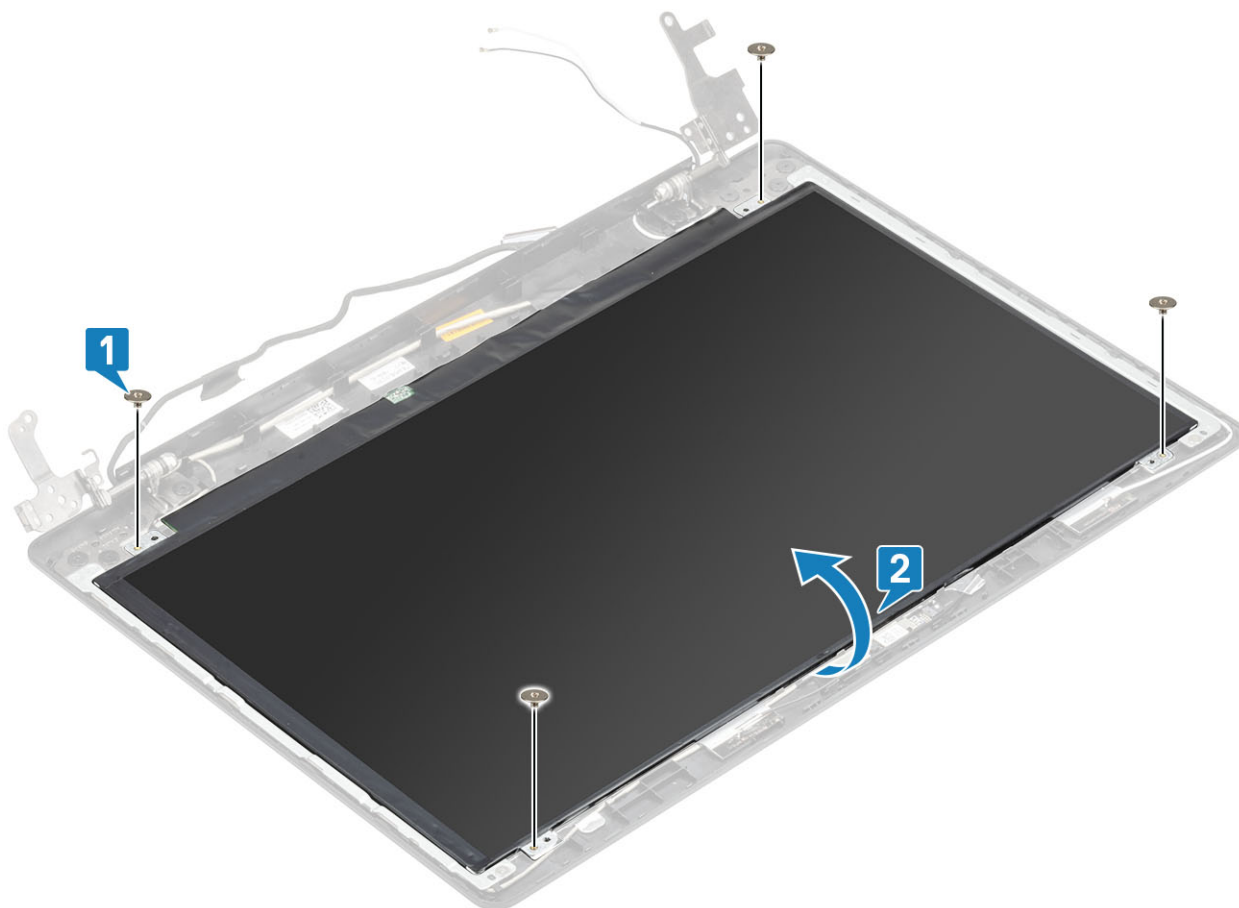

- 3 Odklej taśmę mocującą kabel wyświetlacza do tyłu panelu wyświetlacza [1].
- 4 Otwórz zatrzask i odłącz kabel wyświetlacza od złącza kabla panelu wyświetlacza [2].
- 5 Wyjmij panel wyświetlacza z zestawu pokrywy wyświetlacza i anteny [3].

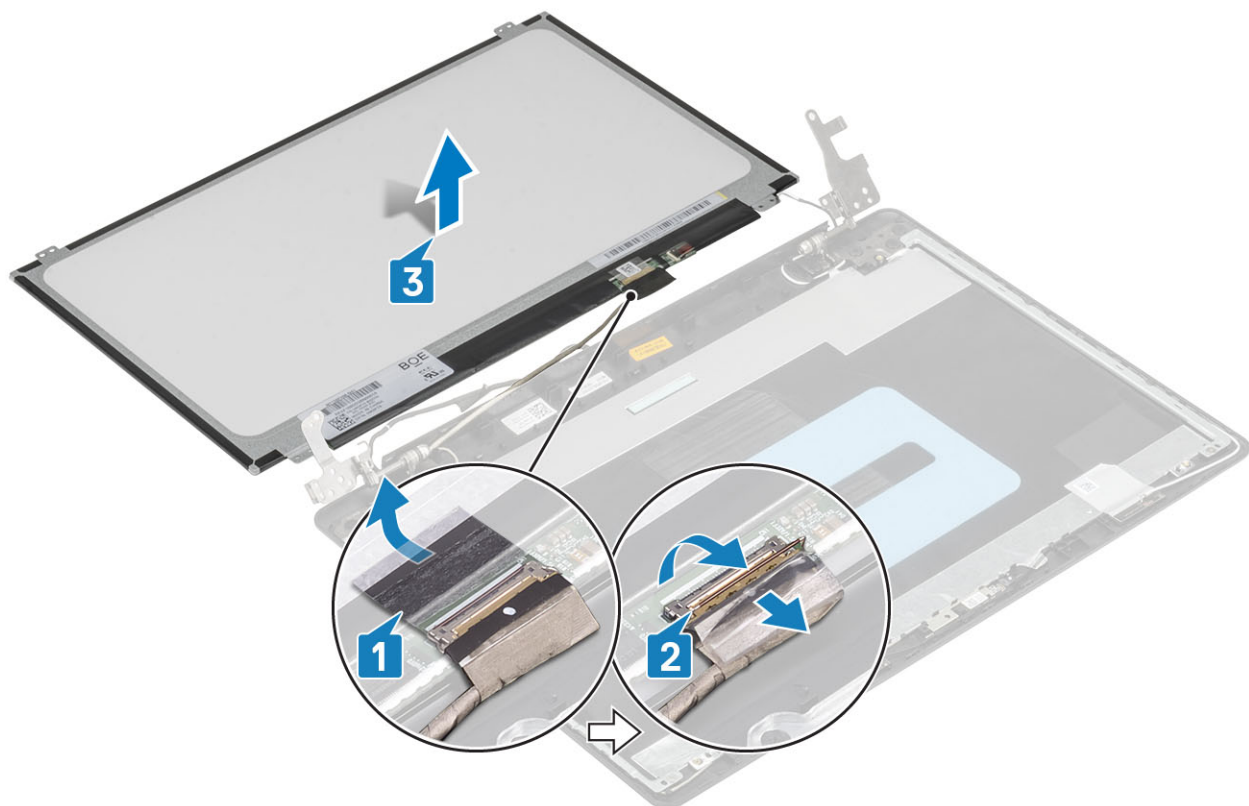

Instalowanie panelu wyświetlacza

Kroki

- 1 Umieść panel wyświetlacza na płaskiej i czystej powierzchni [1].
- 2 Podłącz kabel wyświetlacza do złącza z tyłu panelu wyświetlacza i zamknij zatrzask, aby zamocować kabel [2].
- 3 Przyklej taśmę mocującą kabel wyświetlacza do tyłu panelu wyświetlacza [3].
- 4 Odwróć panel wyświetlacza i umieść go na zestawie pokrywy wyświetlacza i anteny [4].

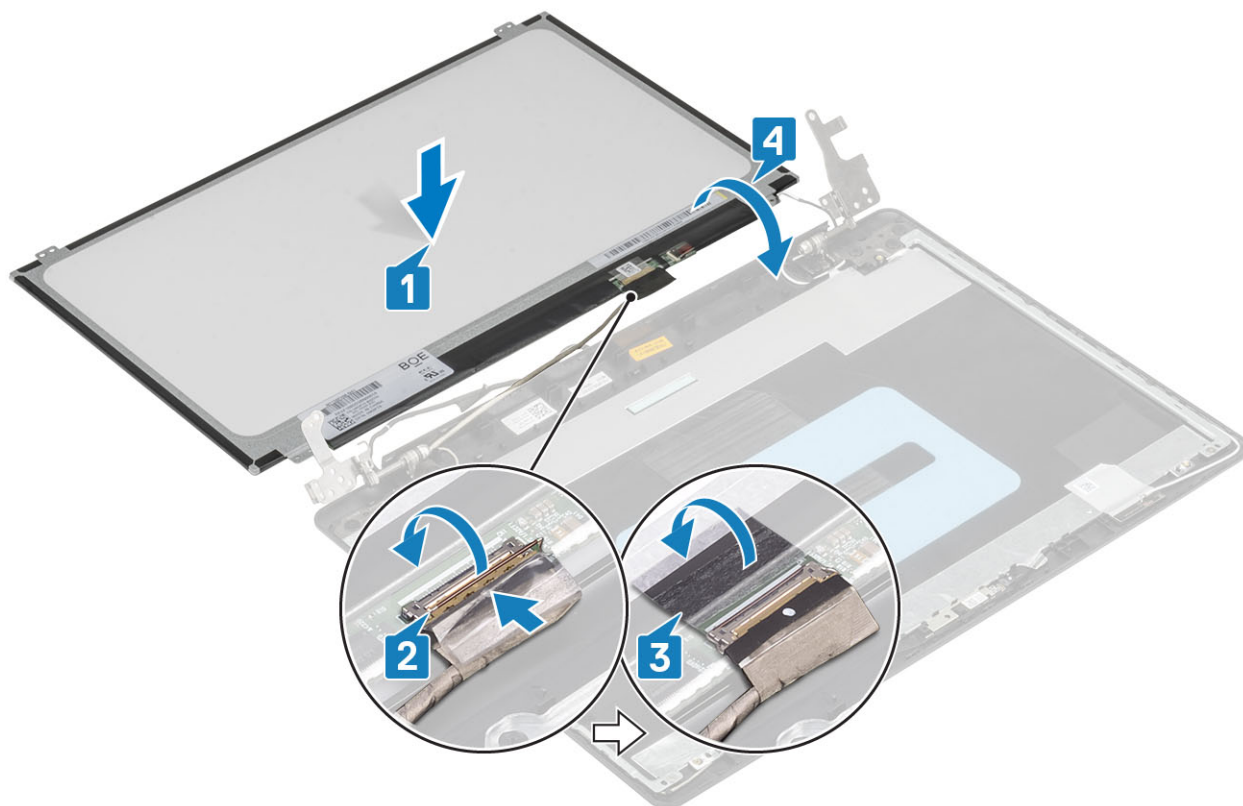

- 5 Dopasuj otwory na śruby w panelu wyświetlacza do otworów w zestawie pokrywy wyświetlacza i anteny.
- 6 Wkręć cztery śruby (M2x2) mocujące panel wyświetlacza do zestawu pokrywy wyświetlacza i anteny [1].

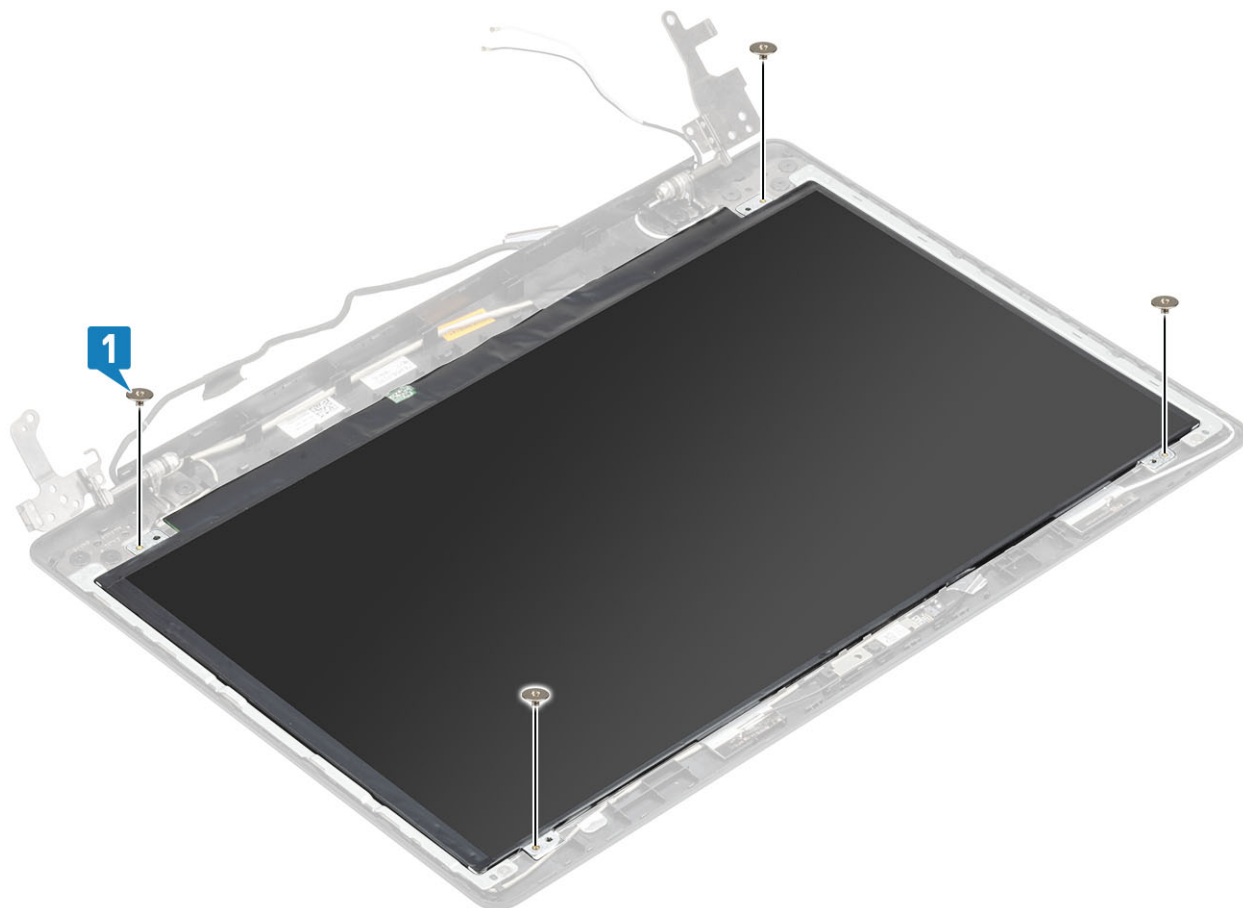

Kolejne kroki

- 1 Zainstaluj [oprawę wyświetlacza](#).
- 2 Zainstaluj [zestaw wyświetlacza](#).
- 3 Zainstaluj [kartę sieci WLAN](#).
- 4 Zainstaluj [akumulator](#).
- 5 Zainstaluj [pokrywę dolną](#).
- 6 Zainstaluj [napęd dysków optycznych](#).
- 7 Zainstaluj [kartę SD](#).
- 8 Wykonaj procedury przedstawione w rozdziale [Po zakończeniu serwisowania komputera](#).

Zawiasy wyświetlacza

Wymontowywanie zawiasów wyświetlacza

Wymagania

- 1 Wykonaj procedurę przedstawioną w sekcji [Przed przystąpieniem do serwisowania komputera](#).
- 2 Wyjmij [kartę SD](#).
- 3 Wymontuj [napęd dysków optycznych](#).
- 4 Wymontuj [pokrywę dolną](#).
- 5 Wymontuj [akumulator](#).
- 6 Wymontuj [kartę sieci WLAN](#).
- 7 Wymontuj [podkładkę termoprzewodzącą](#).
- 8 Wymontuj [zestaw wyświetlacza](#).
- 9 Wymontuj [osłonę wyświetlacza](#).
- 10 Wymontuj [panel wyświetlacza](#).

Kroki

- 1 Wykręć osiem śrub (M2,5x2,5) i dwie śruby (M2x2), które mocują zawiasy do zestawu pokrywy wyświetlacza i anteny [1, 2].
- 2 Zdejmij zawiasy i wsporniki z zestawu pokrywy wyświetlacza i anteny [3].

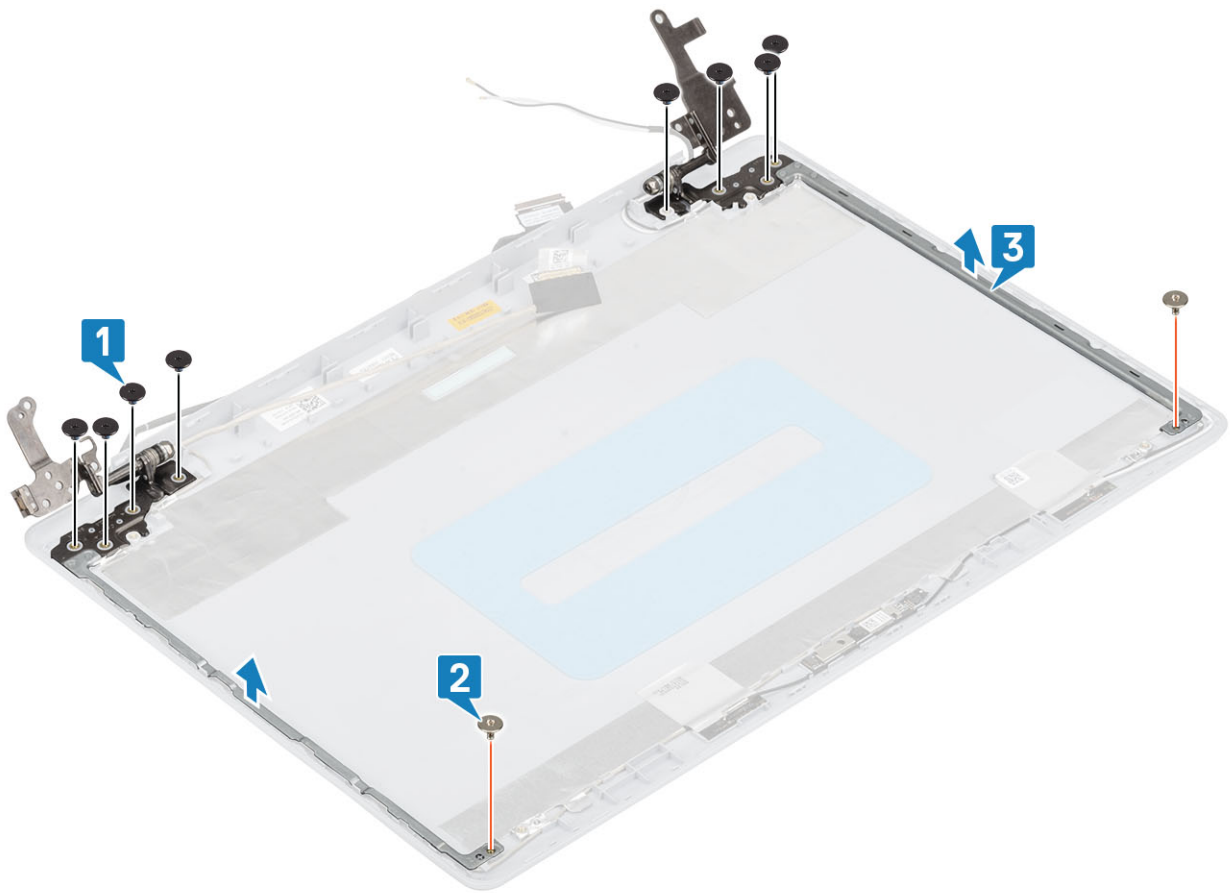

Instalowanie zawiasów wyświetlacza

Kroki

- 1 Dopasuj otwory na śruby w zawiasach i wspornikach do otworów w zestawie pokrywy wyświetlacza i anteny [1].
- 2 Wkręć osiem śrub (M2,5x2,5) i dwie śruby (M2x2), aby zamocować zawiasy do pokrywy wyświetlacza oraz zestawu pokrywy i anteny [2, 3].

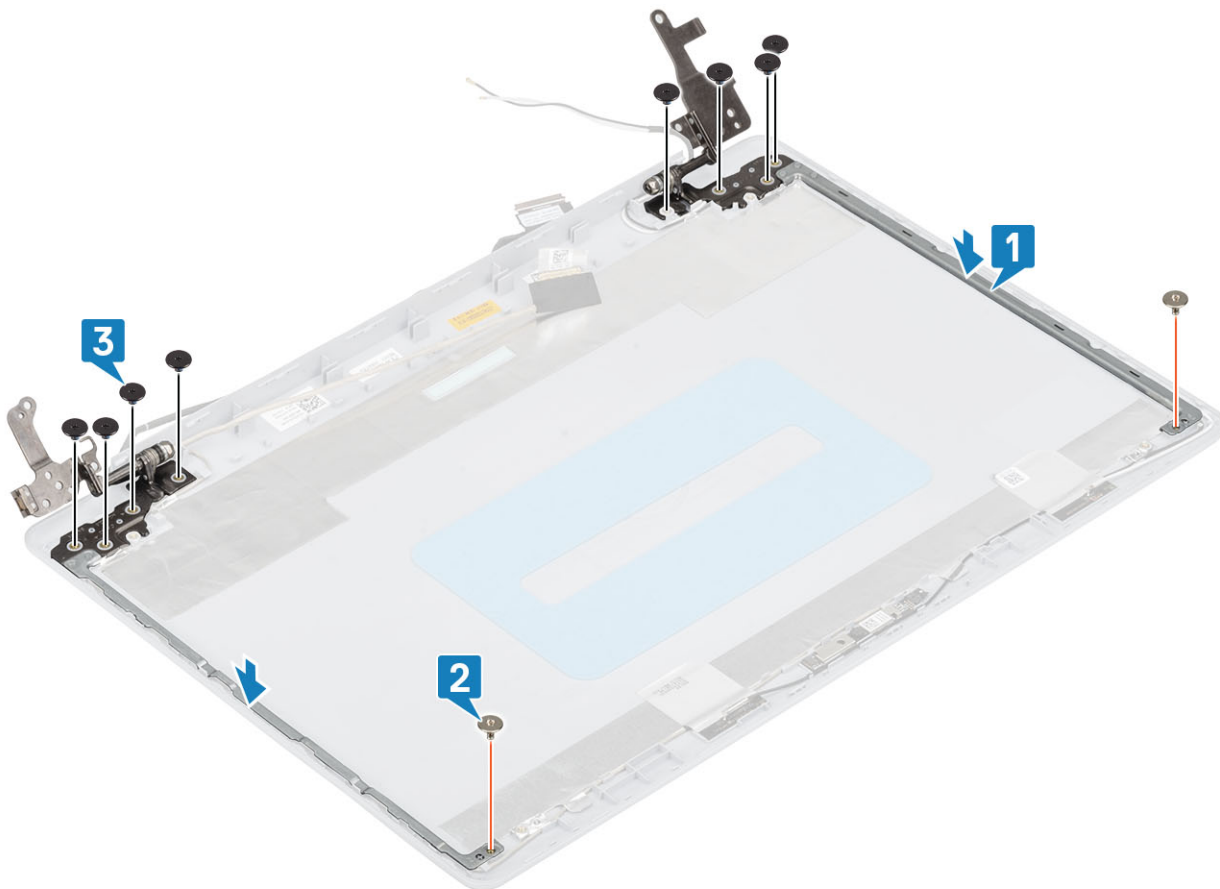

Kolejne kroki

- 1 Zainstaluj panel wyświetlacza.
- 2 Zainstaluj oprawę wyświetlacza.
- 3 Zainstaluj zestaw wyświetlacza.
- 4 Zainstaluj kartę sieci WLAN.
- 5 Zainstaluj akumulator.
- 6 Zainstaluj pokrywę dolną.
- 7 Zainstaluj napęd dysków optycznych.
- 8 Zainstaluj kartę SD.
- 9 Wykonaj procedury przedstawione w rozdziale [Po zakończeniu serwisowania komputera](#).

Kabel wyświetlacza

Wymontowywanie kabla wyświetlacza

Wymagania

- 1 Wykonaj procedurę przedstawioną w sekcji [Przed przystąpieniem do serwisowania komputera](#).
- 2 Wyjmij kartę SD.
- 3 Wymontuj napęd dysków optycznych.
- 4 Wymontuj pokrywę dolną.
- 5 Wymontuj akumulator.

- 6 Wymontuj [kartę sieci WLAN](#).
- 7 Wymontuj [podkładkę termoprzewodzącą](#).
- 8 Wymontuj [zestaw wyświetlacza](#).
- 9 Wymontuj [osłonę wyświetlacza](#).
- 10 Wymontuj [panel wyświetlacza](#).
- 11 Wymontuj [zawiasy wyświetlacza](#).

Kroki

- 1 Wymnij kabel kamery i kabel wyświetlacza z prowadnic w zestawie pokrywie tylnej wyświetlacza i anteny [1].
- 2 Odklej taśmę mocującą kabel kamery [2].
- 3 Wymnij kabel kamery i kabel wyświetlacza z zestawu tylnej pokrywy wyświetlacza i anteny [3].

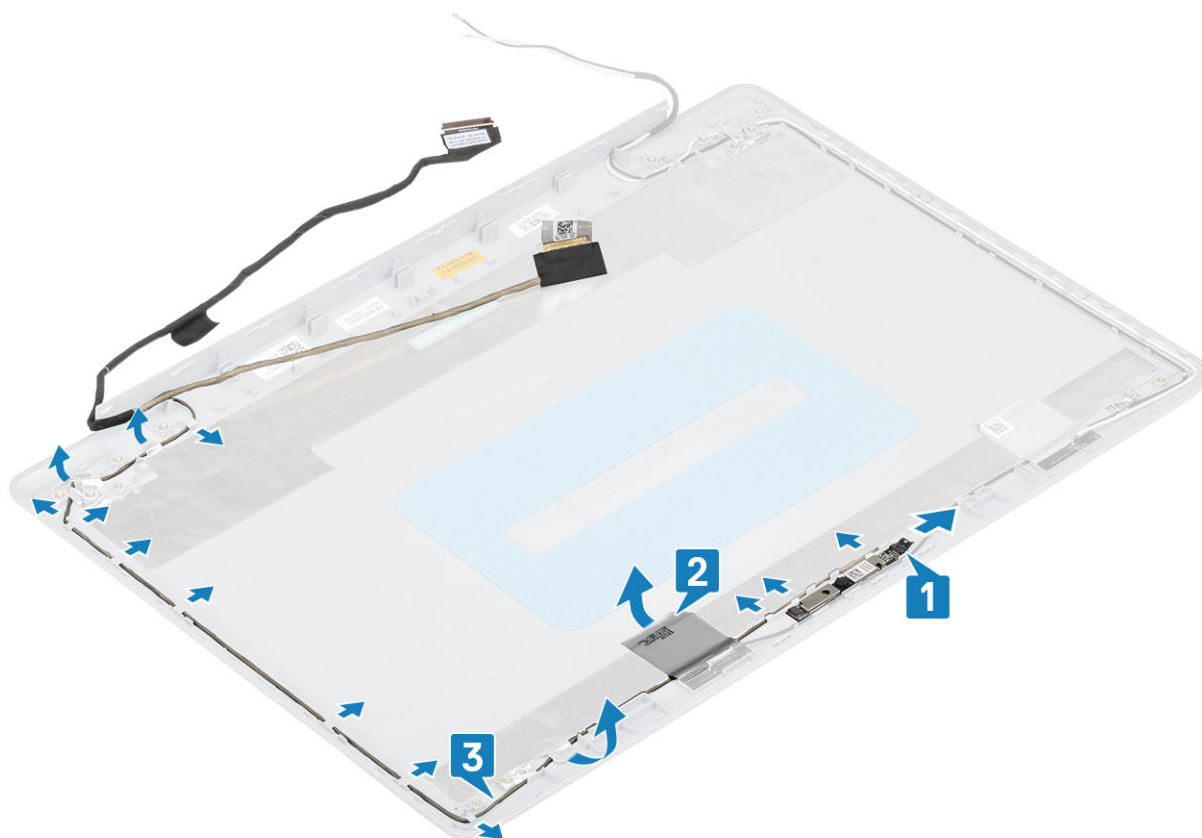

Instalowanie kabla wyświetlacza

Kroki

- 1 Umieść kabel wyświetlacza i kabel kamery w zestawie pokrywy wyświetlacza i anteny [1].
- 2 Przyklej taśmę mocującą kabel kamery [2].
- 3 Umieść kabel wyświetlacza i kabel kamery w prowadnicach na zestawie pokrywy wyświetlacza i anteny [3].

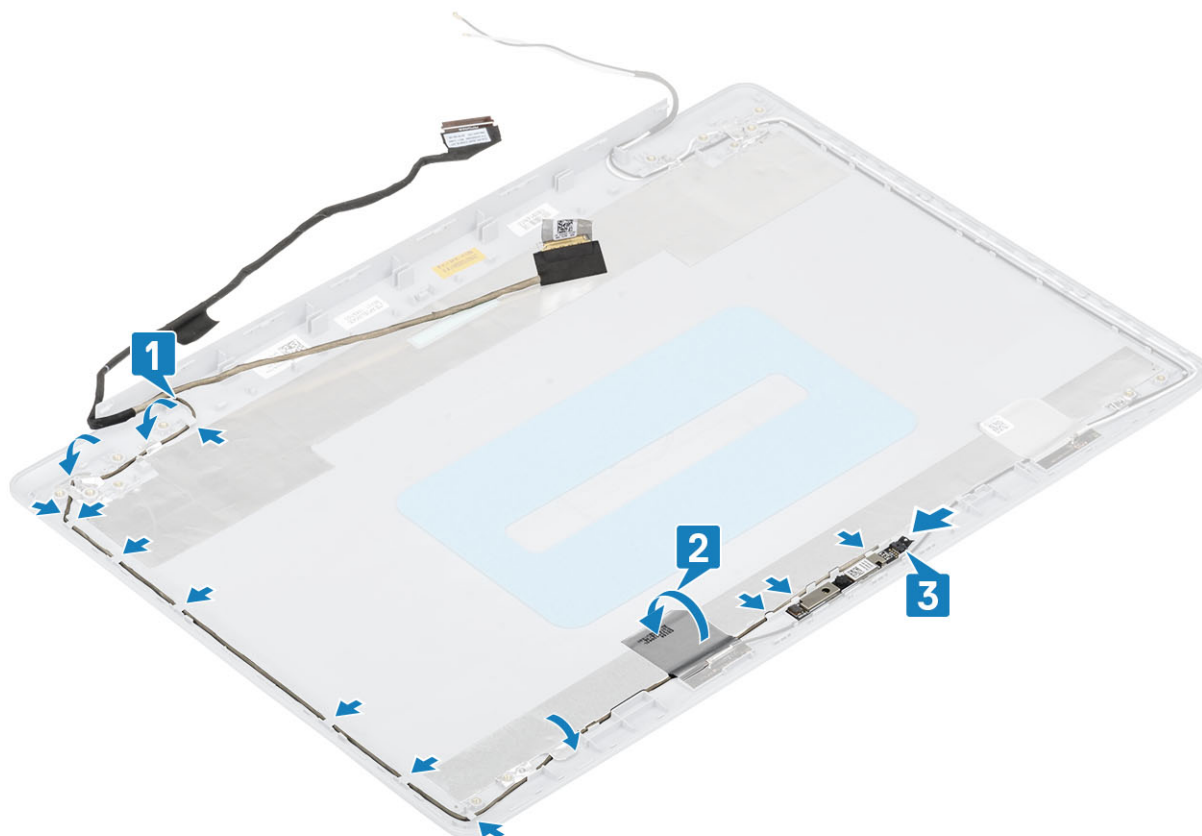

Kolejne kroki

- 1 Zainstaluj zawiasy wyświetlacza.
- 2 Zainstaluj panel wyświetlacza.
- 3 Zainstaluj oprawę wyświetlacza.
- 4 Zainstaluj zestaw wyświetlacza.
- 5 Zainstaluj kartę sieci WLAN.
- 6 Zainstaluj akumulator.
- 7 Zainstaluj pokrywę dolną.
- 8 Zainstaluj napęd dysków optycznych.
- 9 Zainstaluj kartę SD.
- 10 Wykonaj procedury przedstawione w rozdziale [Po zakończeniu serwisowania komputera](#).

Płyta przycisku zasilania

Wymontowywanie zespołu przycisku zasilania

Warunek wstępny

- 1 Wykonaj procedurę przedstawioną w sekcji [Przed przystąpieniem do serwisowania komputera](#).
- 2 Wyjmij kartę SD.
- 3 Wymontuj napęd dysków optycznych.
- 4 Wymontuj pokrywę dolną.
- 5 Wymontuj akumulator.

- 6 Wymontuj [kartę sieci WLAN](#).
- 7 Wymontuj [podkładkę termoprzewodzącą](#).
- 8 Wymontuj [zestaw wyświetlacza](#).

Kroki

- 1 Otwórz zatrzask i odłącz kabel płyty przycisku zasilania od płyty systemowej [1].
- 2 Odklej taśmę mocującą płytę przycisku zasilania do zestawu podparcia dłoni i klawiatury [2].
- 3 Wykręć śrubę (M2x3) mocującą płytę przycisku zasilania do zestawu podparcia dłoni i klawiatury [3].
- 4 Wyjmij płytę przycisku zasilania razem z kablem z zestawu podparcia dłoni i klawiatury [4].

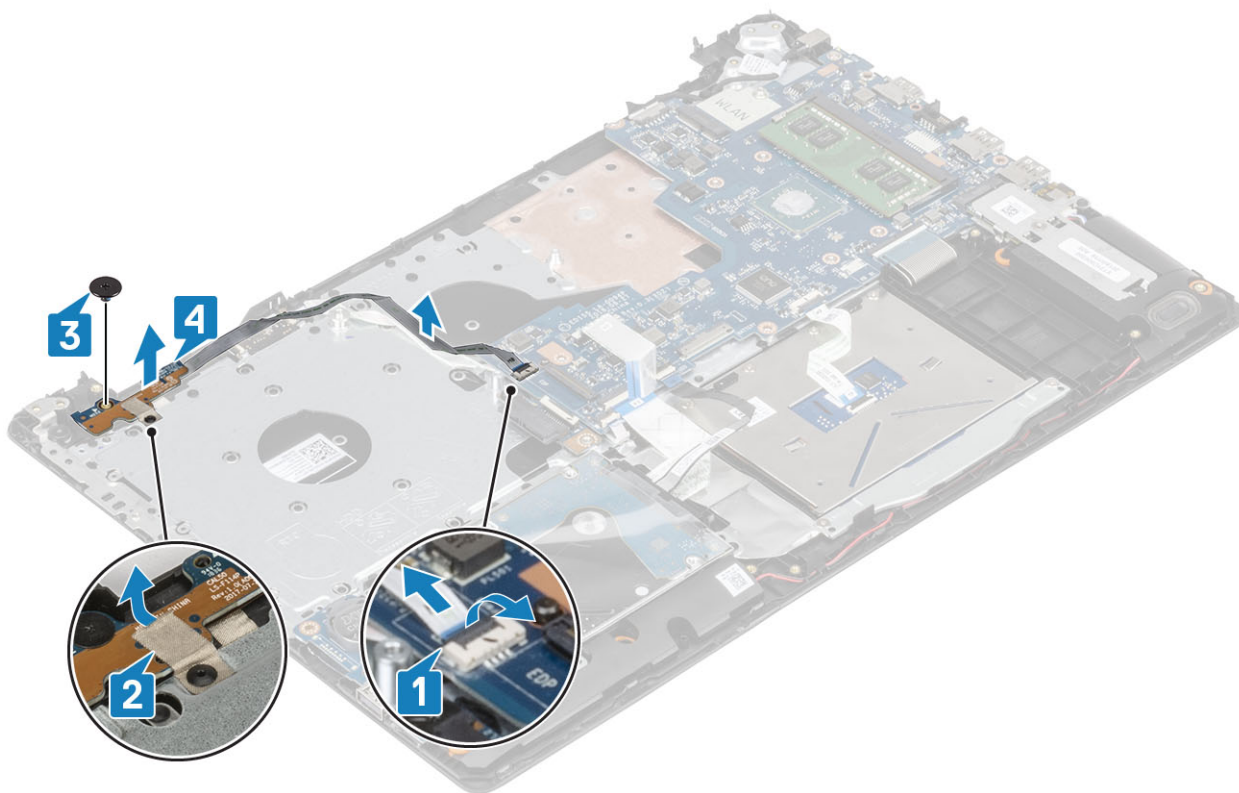

Instalowanie zespołu przycisku zasilania

Kroki

- 1 Dopasuj przycisk zasilania i umieść go na zestawie podparcia dłoni i klawiatury [1].
- 2 Wkręć śrubę (M2x2) mocującą przycisk zasilania do zestawu podparcia dłoni i klawiatury [2].
- 3 Przyklej taśmę mocującą płytę przycisku zasilania do zestawu podparcia dłoni i klawiatury [3].
- 4 Podłącz kabel płyty przycisku zasilania do płyty systemowej [4].

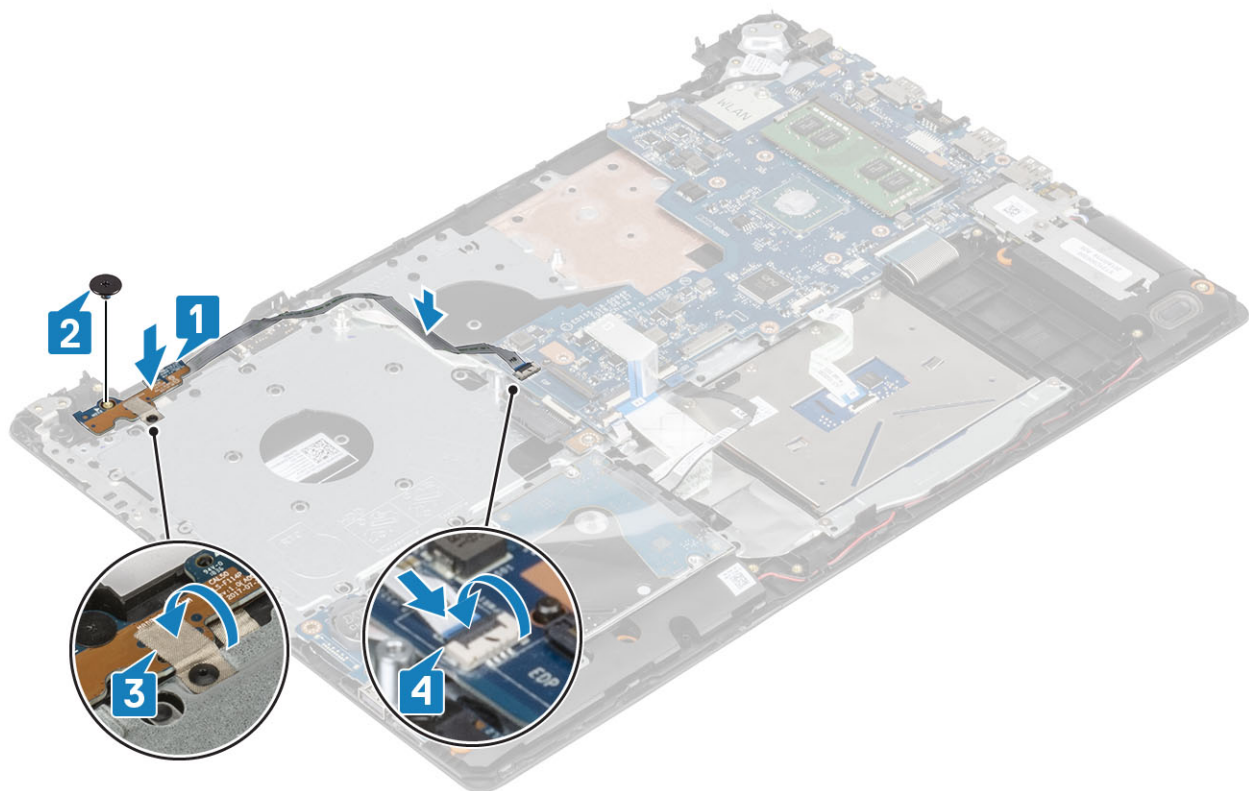

Kolejne kroki

- 1 Zainstaluj [zestaw wyświetlacza](#).
- 2 Zainstaluj [podkładkę termoprzewodzącą](#).
- 3 Zainstaluj [kartę sieci WLAN](#).
- 4 Zainstaluj [akumulator](#).
- 5 Zainstaluj [pokrywę dolną](#).
- 6 Zainstaluj [napęd dysków optycznych](#).
- 7 Zainstaluj [kartę SD](#).
- 8 Wykonaj procedury przedstawione w rozdziale [Po zakończeniu serwisowania komputera](#).

Przycisk zasilania

Ilustracja: wymontowywanie przełącznika zasilania

Warunek wstępny

- 1 Wykonaj procedurę przedstawioną w sekcji [Przed przystąpieniem do serwisowania komputera](#).
- 2 Wyjmij [kartę SD](#).
- 3 Wymontuj [napęd dysków optycznych](#).
- 4 Wymontuj [pokrywę dolną](#).
- 5 Wymontuj [akumulator](#).
- 6 Wymontuj [kartę sieci WLAN](#).
- 7 Wymontuj [podkładkę termoprzewodzącą](#).
- 8 Wymontuj [zestaw wyświetlacza](#).
- 9 Wymontuj [płytkę przycisku zasilania](#)

Kroki

- 1 Wykręć śrubę (M2x2) mocującą przycisk zasilania do zestawu podparcia dłoni i klawiatury [1].
- 2 Wyjmij przycisk zasilania z zestawu podparcia dłoni i klawiatury [2].

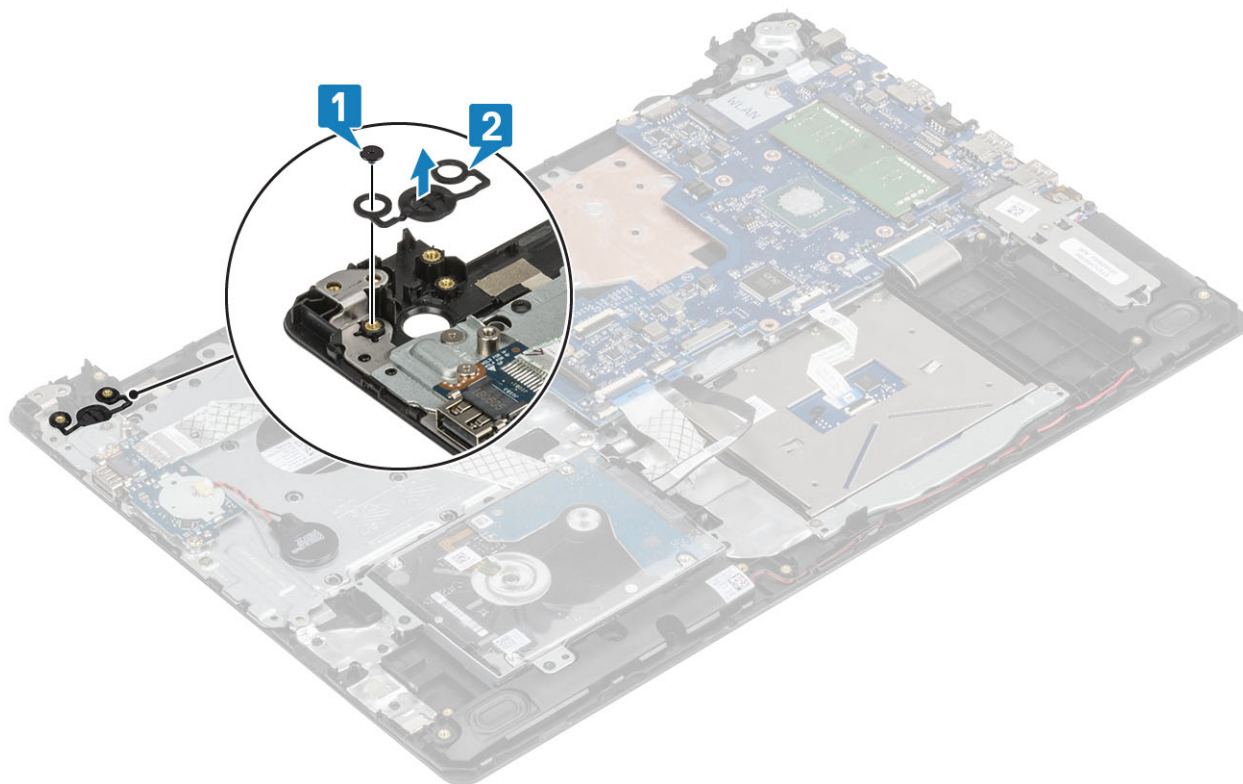

Instalowanie przycisku zasilania

Kroki

- 1 Dopasuj przycisk zasilania i umieść go na zestawie podparcia dłoni i klawiatury [1].
- 2 Wkręć śrubę (M2x2) mocującą przycisk zasilania do zestawu podparcia dłoni i klawiatury [2].

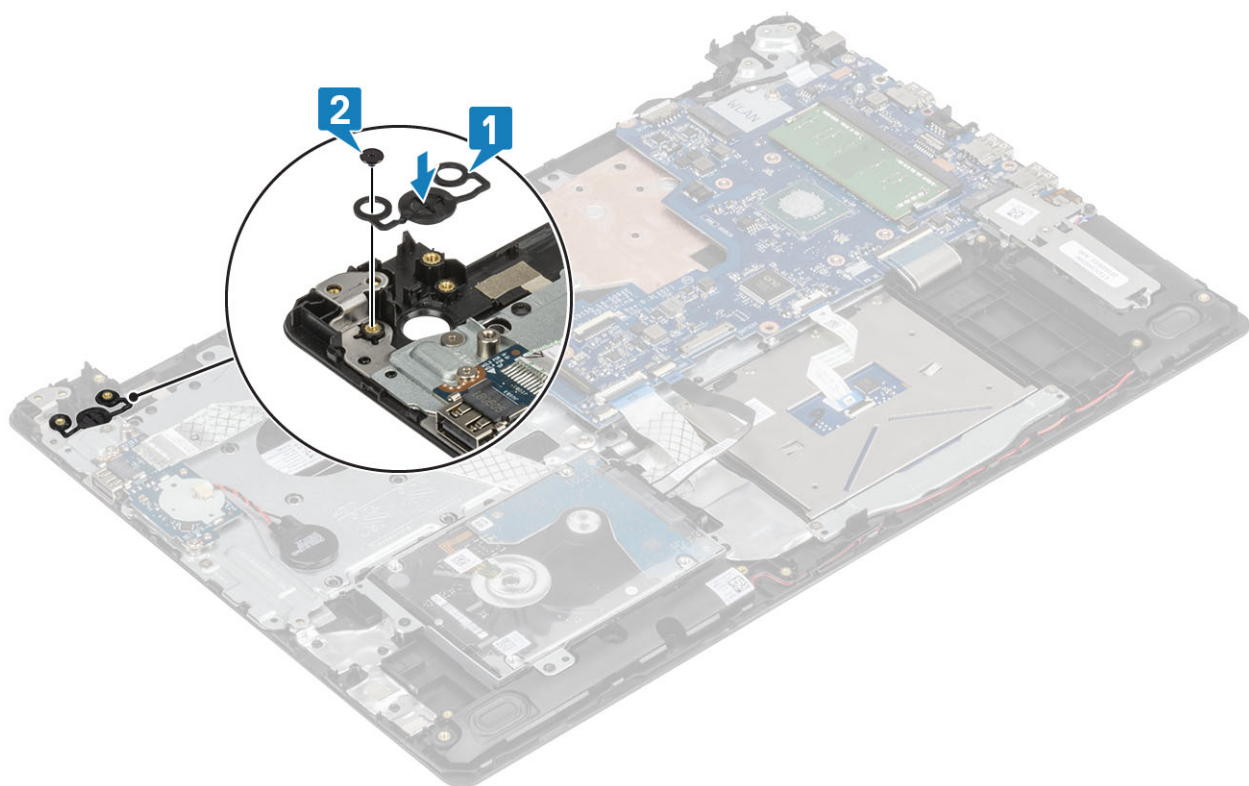

Kolejne kroki

- 1 Zainstaluj [płytę przycisku zasilania](#).
- 2 Zainstaluj [zestaw wyświetlacza](#).
- 3 Zainstaluj [podkładkę termoprzewodzącą](#).
- 4 Zainstaluj [kartę sieci WLAN](#).
- 5 Zainstaluj [akumulator](#).
- 6 Zainstaluj [pokrywę dolną](#).
- 7 Zainstaluj [napęd dysków optycznych](#).
- 8 Zainstaluj [kartę SD](#).
- 9 Wykonaj procedury przedstawione w rozdziale [Po zakończeniu serwisowania komputera](#).

Złącze zasilania

Wymywanie gniazda zasilacza

Warunek wstępny

- 1 Wykonaj procedurę przedstawioną w sekcji [Przed przystąpieniem do serwisowania komputera](#).
- 2 Wyjmij [kartę SD](#).
- 3 Wymontuj [napęd dysków optycznych](#).
- 4 Wymontuj [pokrywę dolną](#).
- 5 Wymontuj [akumulator](#).
- 6 Wymontuj [kartę sieci WLAN](#).
- 7 Wymontuj [zestaw wyświetlacza](#).

Kroki

- 1 Odłącz kabel gniazda zasilacza od złącza na płycie systemowej [1].
- 2 Zanotuj sposób poprowadzenia kabla gniazda zasilacza, a następnie wyjmij kabel z przewodnic na zestawie podparcia dłoni i klawiatury [2].
- 3 Wykręć śrubę (M2x2) mocującą gniazdo zasilacza do zestawu podparcia dłoni i klawiatury [3].
- 4 Wyjmij gniazdo zasilacza razem z kablem z zestawu podparcia dłoni i klawiatury [4].

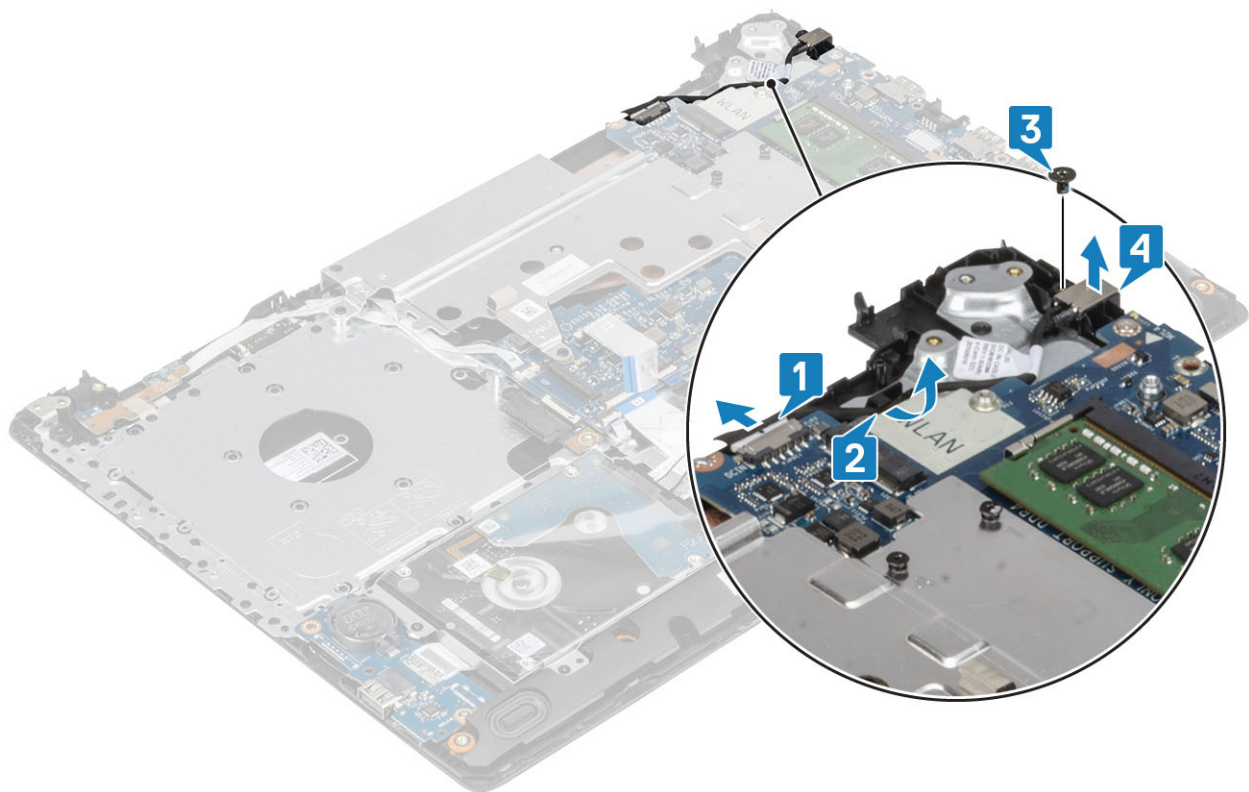

Instalowanie gniazda zasilacza

- 1 Dopasuj otwór w gnieździe zasilacza do otworu w zestawie podparcia dłoni i klawiatury [1].
- 2 Wkręć śrubę (M2x2) mocującą gniazdo zasilacza do zestawu podparcia dłoni i klawiatury [2].
- 3 Umieść kabel gniazda zasilacza w przewodnicach na zestawie podparcia dłoni i klawiatury [3].
- 4 Podłącz kabel gniazda zasilacza do złącza na płycie systemowej [4].

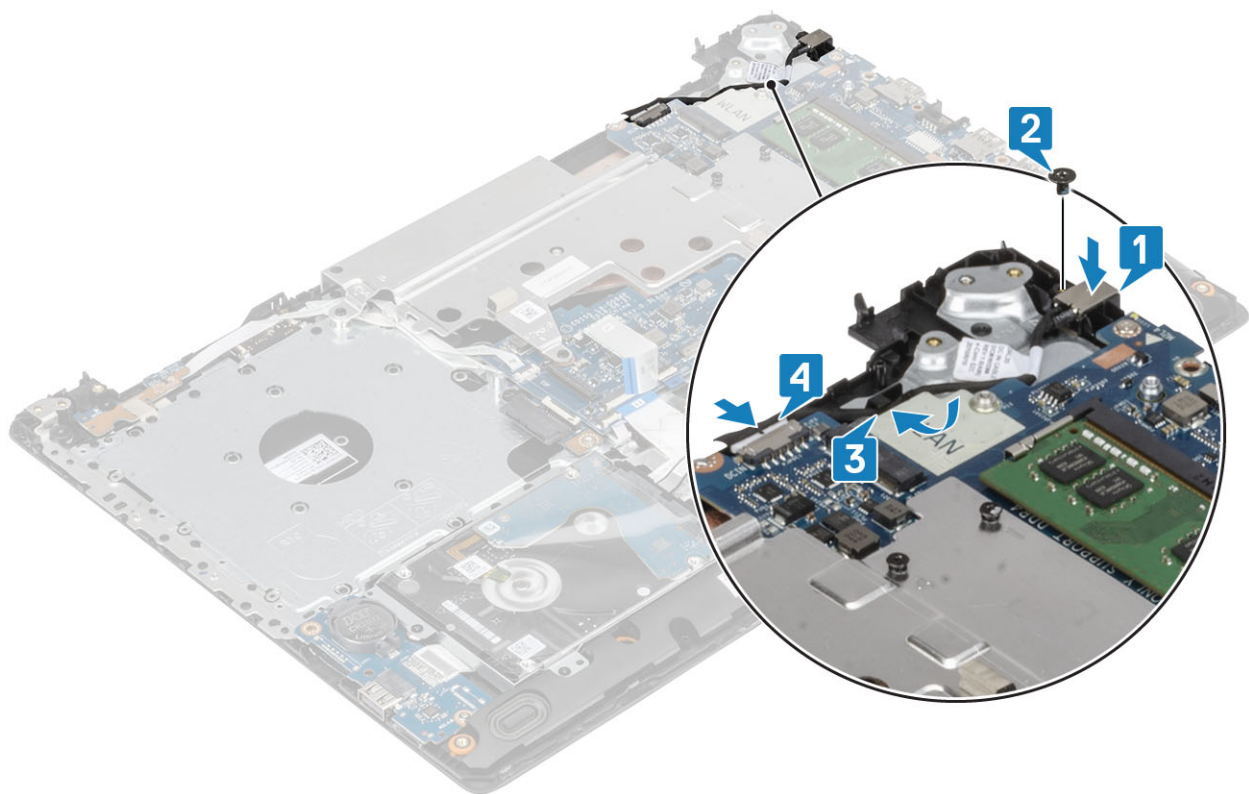

Pokrywa wyświetlacza

Wymontowywanie pokrywy tylnej wyświetlacza

Wymagania

- 1 Wykonaj procedurę przedstawioną w sekcji [Przed przystąpieniem do serwisowania komputera](#).
- 2 Wyjmij [kartę SD](#).
- 3 Wymontuj [napęd dysków optycznych](#).
- 4 Wymontuj [pokrywę dolną](#).
- 5 Wymontuj [akumulator](#).
- 6 Wymontuj [kartę sieci WLAN](#).
- 7 Wymontuj [podkładkę termoprzewodzącą](#).
- 8 Wymontuj [zestaw wyświetlacza](#).
- 9 Wymontuj [osłonę wyświetlacza](#).
- 10 Wymontuj [panel wyświetlacza](#).
- 11 Wymontuj [zawiasy wyświetlacza](#).
- 12 Wymontuj [kabel wyświetlacza](#).

Informacje na temat zadania

Po wykonaniu czynności pozostanie zestaw pokrywy tylnej wyświetlacza i anteny.

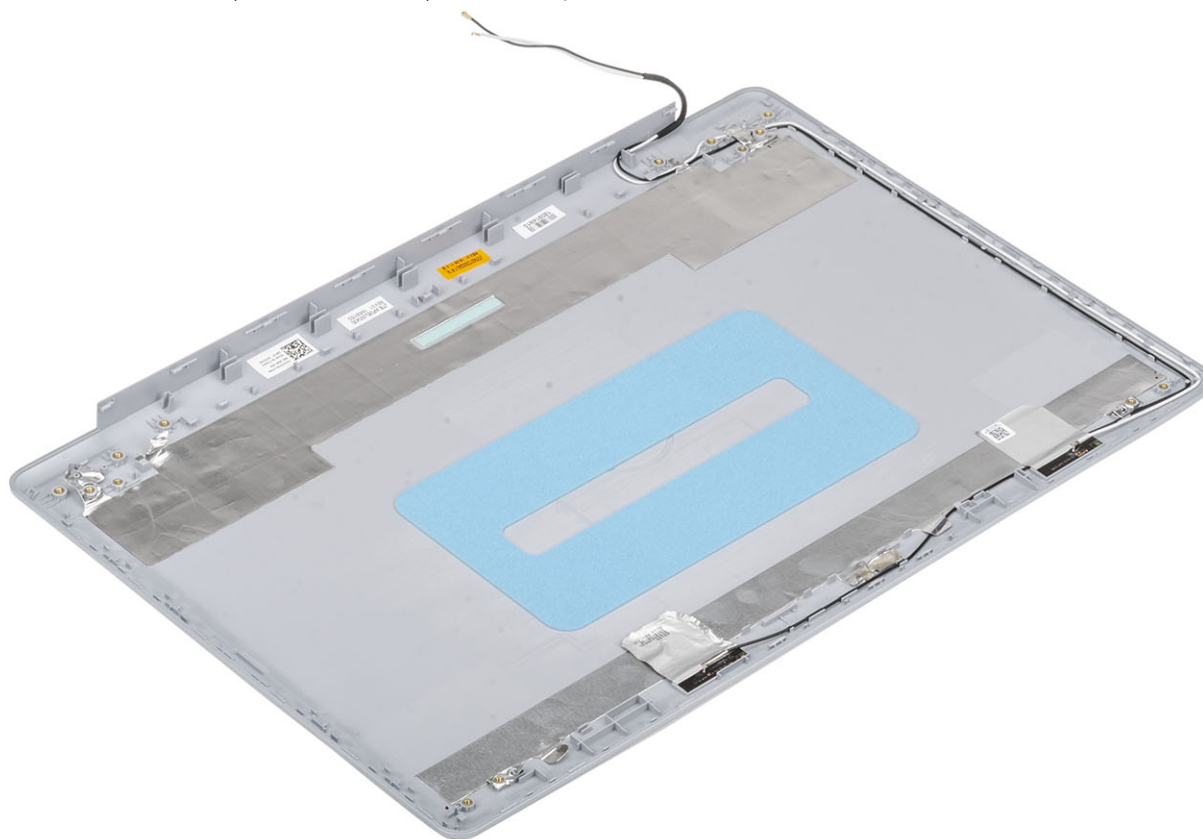

Zestaw podparcia dłoni i klawiatury

Wymontowywanie zestawu podparcia dłoni i klawiatury

Wymagania

- 1 Wykonaj procedurę przedstawioną w sekcji [Przed przystąpieniem do serwisowania komputera](#).
- 2 Wyjmij [kartę SD](#).
- 3 Wymontuj [napęd dysków optycznych](#).
- 4 Wymontuj [pokrywę dolną](#).
- 5 Wymontuj [akumulator](#).
- 6 Wymontuj [moduły pamięci](#).
- 7 Wymontuj [kartę sieci WLAN](#).
- 8 Wymontuj [dysk SSD](#).
- 9 Wymontuj [głośniki](#).
- 10 Wymontuj [baterię pastylkową](#).
- 11 Wymontuj [zespół dysku twardego](#).
- 12 Wymontuj [podkładkę termoprzewodzącą](#).
- 13 Wymontuj [płytkę we/wy](#).
- 14 Wymontuj [tabliczkę dotykową](#).
- 15 Wymontuj [zestaw wyświetlacza](#).
- 16 Wymontuj [płytkę przycisku zasilania](#).

- 17 Wymontuj przycisk zasilania z czytnikiem linii papilarnych
- 18 Wymontuj przycisk zasilania
- 19 Wymontuj zawiasy wyświetlacza.
- 20 Wymontuj gniazdo zasilacza.
- 21 Wymontuj płytę systemową.

Informacje na temat zadania

Po wykonaniu powyższych czynności pozostanie zestaw podparcia dłoni i klawiatury.



Rozwiązywanie problemów

Program diagnostyczny ePSA (Enhanced Pre-Boot System Assessment)

⚠ PRZESTROGA: Programu diagnostycznego ePSA należy używać tylko do testowania komputera, z którym został dostarczony. Korzystanie z niego do testowania innych komputerów może spowodować uzyskanie nieprawidłowych wyników lub wyświetlenia komunikatów o błędach.

Program diagnostyczny ePSA (znany również jako program diagnostyki systemu) wykonuje kompleksowe sprawdzenie sprzętu. Program ePSA jest wbudowany w system BIOS i uruchamiany wewnętrznie przez system BIOS. Wbudowana diagnostyka systemu zawiera szereg opcji dotyczących określonych urządzeń i grup urządzeń, które umożliwiają:

- Uruchamianie testów automatycznie lub w trybie interaktywnym
- Powtarzanie testów
- Wyświetlanie i zapisywanie wyników testów
- Wykonywanie wyczerpujących testów z dodatkowymi opcjami oraz wyświetlanie dodatkowych informacji o wykrytych awariach urządzeń
- Wyświetlanie komunikatów o stanie z informacjami o pomyślnym lub niepomyślnym zakończeniu testów
- Wyświetlanie komunikatów o błędach z informacjami o problemach wykrytych podczas testowania sprzętu

ⓘ UWAGA: Testy niektórych urządzeń wymagają interwencji użytkownika. Podczas wykonywania testów diagnostycznych nie należy odchodzić od terminala.

Przeprowadzanie testu diagnostycznego ePSA

- 1 Włącz komputer.
- 2 Kiedy komputer zacznie się uruchamiać i zostanie wyświetlone logo Dell, naciśnij klawisz F12.
- 3 Na ekranie menu startowego wybierz opcję **Diagnostics (Diagnostyka)**.
- 4 Kliknij strzałkę w lewym dolnym rogu.
Pojawi się strona główna diagnostyki.
- 5 Kliknij strzałkę w prawym dolnym rogu, aby przejść do listy stron.
Lista zawiera wykryte elementy.
- 6 Jeśli chcesz wykonać test określonego urządzenia, naciśnij klawisz Esc, a następnie kliknij przycisk **Yes (Tak)**, aby zatrzymać wykonywany test diagnostyczny.
- 7 Wybierz urządzenie w okienku po lewej stronie i kliknij przycisk **Run Tests (Uruchom testy)**.
- 8 W przypadku wykrycia jakichkolwiek problemów zostaną wyświetlone kody błędów.
Zanotuj kod błędu i numer weryfikacyjny, a następnie skontaktuj się z firmą Dell.

Systemowe lampki diagnostyczne

Lampka stanu akumulatora

Wskazuje stan zasilania i ładowania akumulatora.

Ciągłe białe światło — zasilacz jest podłączony, a poziom naładowania akumulatora wynosi powyżej 5%.

Pomarańczowe światło — komputer jest zasilany z akumulatora, którego poziom naładowania wynosi poniżej 5%.

Nie świeci

- Komputer jest podłączony do zasilacza, a akumulator jest w pełni naładowany.
- Komputer jest zasilany z akumulatora, którego poziom naładowania wynosi powyżej 5%.
- Komputer jest w stanie uśpienia, hibernacji lub jest wyłączony.

Kontrolka stanu zasilania i stanu akumulatora miga światłem bursztynowym wraz z uruchomionymi kodami dźwiękowymi, wskazując błędy.

Na przykład kontrolka stanu zasilania i stanu akumulatora miga dwa razy światłem bursztynowym, a potem następuje pauza, a następnie światłem białym trzy razy, a potem następuje pauza. Sekwencja 2,3 jest wykonywana do chwili wyłączenia komputera. Oznacza ona brak pamięci lub pamięci RAM.

Poniższa tabela przedstawia różne sekwencje lampek stanu zasilania i akumulatora oraz powiązane problemy.

Tabela 4. Kody lampek LED

Znaczenie kontrolek diagnostycznych	Opis problemu
2,1	Błąd procesora
2,2	Płyta systemowa: awaria systemu BIOS lub pamięci ROM (Read Only Memory)
2,3	Nie wykryto pamięci lub pamięci RAM (Random-Access Memory)
2,4	Awaria pamięci lub pamięci RAM (Random-Access Memory)
2,5	Zainstalowano nieprawidłowy moduł pamięci.
2,6	Błąd płyty systemowej lub mikroukładu
2,7	Usterka wyświetlacza
3,1	Awaria baterii pastylkowej
3,2	Awaria magistrali PCI, karty graficznej lub mikroukładu graficznego
3,3	Nie odnaleziono obrazu przywracania
3,4	Obraz przywracania systemu jest nieprawidłowy
3,5	Awaria szyny zasilającej
3,6	Niekompletna aktualizacja systemu BIOS
3,7	Błąd mechanizmu zarządzania (ME)

Lampka stanu kamery: wskazuje, czy kamera jest używana.

- Biała, stale zapalona - Kamera jest w użyciu.
- Wyłączona - Kamera nie jest w użyciu.

Kontrolka stanu Caps Lock: Wskazuje, czy klawisz Caps Lock jest włączony czy wyłączony.

- Biała, stale zapalona - klawisz Caps Lock jest włączony.
- Wyłączona - klawisz Caps Lock jest wyłączony.

Ładowanie systemu BIOS (dysk USB)

- 1 Wykonaj punkty od 1 do 7 procedury „[Ładowanie systemu BIOS](#)”, aby pobrać najnowszą wersję programu instalacyjnego systemu BIOS.
- 2 Utwórz startowy nośnik USB. Więcej informacji zawiera artykuł [SLN143196](#) w bazie wiedzy na stronie www.dell.com/support.
- 3 Skopiuj plik programu instalacyjnego systemu BIOS na startowy nośnik USB.
- 4 Podłącz startowy nośnik USB do komputera, na którym ma zostać wykonana aktualizacja systemu BIOS.
- 5 Uruchom komputer ponownie i naciśnij klawisz **F12** na ekranie z logo Dell.
- 6 Uruchom system z nośnika USB, korzystając z **menu jednorazowego rozruchu**.

- 7 Wpisz nazwę pliku programu instalacyjnego systemu BIOS i naciśnij klawisz **Enter**.
- 8 Zostanie wyświetlone okno **narzędzia aktualizacyjnego systemu BIOS**. Postępuj zgodnie z instrukcjami wyświetlanymi na ekranie, aby ukończyć aktualizację systemu BIOS.

Ładowanie systemu BIOS

Informacje na temat zadania

Nadpisanie (zaktualizowanie) systemu BIOS może być konieczne, kiedy jest dostępna aktualizacja lub po wymianie płyty systemowej. Aby zaktualizować system BIOS, wykonaj następujące czynności:

Kroki

- 1 Włącz komputer.
- 2 Przejdź do strony internetowej www.dell.com/support.
- 3 Kliknij pozycję **Product Support (Wsparcie dla produktu)**, wprowadź znacznik serwisowy komputera, a następnie kliknij przycisk **Submit (Prześlij)**.
ⓘ UWAGA: Jeśli nie masz znacznika serwisowego, skorzystaj z funkcji automatycznego wykrywania znacznika albo ręcznie wyszukaj model swojego komputera.
- 4 Kliknij pozycję **Drivers & downloads (Sterowniki i pliki do pobrania) > Find it myself (Znajdę samodzielnie)**.
- 5 Wybierz system operacyjny zainstalowany na komputerze.
- 6 Przewiń stronę w dół i rozwiń pozycję **BIOS**.
- 7 Kliknij przycisk **Download (Pobierz)**, aby pobrać najnowszą wersję systemu BIOS dla komputera.
- 8 Po zakończeniu pobierania przejdź do folderu, w którym plik aktualizacji systemu BIOS został zapisany.
- 9 Kliknij dwukrotnie ikonę pliku aktualizacji systemu BIOS i postępuj zgodnie z instrukcjami wyświetlanymi na ekranie.

Opcje nośników kopii zapasowych oraz odzyskiwania danych

Firma Dell oferuje różne opcje odzyskiwania systemu operacyjnego Windows na komputerze marki Dell. Więcej informacji można znaleźć w sekcji [Opcje nośników kopii zapasowych oraz odzyskiwania danych](#).

Wyłączanie i włączanie karty Wi-Fi

Informacje na temat zadania

Jeśli komputer nie jest w stanie uzyskać dostępu do Internetu ze względu na problemy z łącznością Wi-Fi, można wyłączyć i włączyć kartę Wi-Fi. Poniższa procedura zawiera instrukcje wyłączania i włączania karty Wi-Fi:

ⓘ UWAGA: Niektórzy dostawcy usług internetowych (ISP) zapewniają urządzenie łączące funkcje routera i modemu.

Kroki

- 1 Wyłącz komputer.
- 2 Wyłącz modem.
- 3 Wyłącz router bezprzewodowy.
- 4 Odczekaj 30 sekund.
- 5 Włącz router bezprzewodowy.
- 6 Włącz modem.
- 7 Włącz komputer.

Rozładowywanie pozostałego ładunku elektrostatycznego

Informacje na temat zadania

Nawet po wyłączeniu komputera i wyjęciu akumulatora w urządzeniu pozostaje niewielki ładunek elektrostatyczny. W poniższej procedurze przedstawiono instrukcje dotyczące rozładowywania pozostałych ładunków elektrostatycznych.

Kroki

- 1 Wyłącz komputer.
- 2 Odłącz zasilacz od komputera.
- 3 Naciśnij przycisk zasilania i przytrzymaj go przez 15 sekund, aby usunąć pozostałe ładunki elektrostatyczne.
- 4 Następnie podłącz zasilacz do komputera.
- 5 Włącz komputer.

Uzyskiwanie pomocy

Kontakt z firmą Dell

Warunek wstępny

① UWAGA: W przypadku braku aktywnego połączenia z Internetem informacje kontaktowe można znaleźć na fakturze, w dokumencie dostawy, na rachunku lub w katalogu produktów firmy Dell.

Informacje na temat zadania

Firma Dell oferuje kilka różnych form obsługi technicznej i serwisu, online oraz telefonicznych. Ich dostępność różni się w zależności od produktu i kraju, a niektóre z nich mogą być niedostępne w regionie użytkownika. Aby skontaktować się z działem sprzedaży, pomocy technicznej lub obsługi klienta firmy Dell:

Kroki

- 1 Przejdź do strony internetowej **Dell.com/support**.
- 2 Wybierz kategorię pomocy technicznej.
- 3 Wybierz swój kraj lub region na liście rozwijanej **Choose a Country/Region (Wybór kraju/regionu)** u dołu strony.
- 4 Wybierz odpowiednie łącze do działu obsługi lub pomocy technicznej w zależności od potrzeb.