

# Dell Pro Stereo Kulaklık

WH3022

Kullanıcı Kılavuzu

## Notlar, dikkat edilecek noktalar ve uyarılar

 **NOT:** NOT, ürününüzü daha iyi kullanmanıza yardımcı olacak önemli bilgiler sağlar.

 **DİKKAT:** DİKKAT, donanım hasarı veya veri kaybı olasılığını gösterir ve sorunu nasıl önleyeceğinizi bildirir.

 **UYARI:** UYARI, mülk hasarı, kişisel yaralanma veya ölüm potansiyeline işaret eder.

<b>Bölüm 1: Genel Bakış.....</b>	<b>4</b>
Kurulum ve yazılım.....	5
Güç ve kurulum.....	5
Yazılım yükleme.....	5
Takma.....	5
Temel Bilgiler.....	7
<b>Bölüm 2: Sorun Giderme.....</b>	<b>9</b>
Kulaklık.....	9
<b>Bölüm 3: Yasal bilgiler.....</b>	<b>10</b>
<b>Bölüm 4: Yardım alma ve Dell'e başvurma.....</b>	<b>11</b>

## Genel Bakış

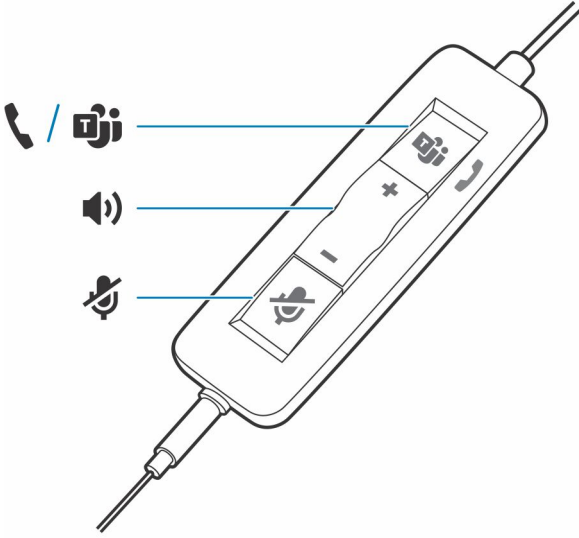

### Standart LED'ler

Simgeler	Dahili kontrol	LED'ler	Anlamları
	<b>Arama düğmesi</b>	Yanıp sönen yeşil	Gelen arama
		Sabit yeşil	Aramada
		Yavaş yanıp sönen yeşil	Arama beklemede
<b>+</b>	<b>Ses artırma düğmesi</b>		Dinleme ses seviyesini artırır
<b>-</b>	<b>Ses azaltma düğmesi</b>		Dinleme ses seviyesini azaltır
	<b>Sesi kapat düğmesi</b>	Sabit kırmızı	Kulaklığın sesi kapalı

### Microsoft Teams LED'leri\*

Simgeler	Dahili kontrol	LED'ler	Anlamları
	<b>Arama düğmesi</b>	Sabit mor	Kulaklık bağlandı; Microsoft Teams bağlandı
		Yanıp sönen mor x3	Microsoft Teams bağlanamadı
		Yanıp sönen mavi	Gelen arama
		Düz mavi	Aramada
		Yavaş yanıp sönen mavi	Arama beklemede
		Yanıp sönen mor	Microsoft Teams bildirimi
<b>+</b>	<b>Ses artırma düğmesi</b>		Dinleme ses seviyesini artırır
<b>-</b>	<b>Ses azaltma düğmesi</b>		Dinleme ses seviyesini azaltır
	<b>Sesi kapat düğmesi</b>	Sabit kırmızı	Kulaklığın sesi kapalı

**NOT:** \* Microsoft Teams varyantı ve uygulaması gerektirir

## Kurulum ve yazılım

### Güç ve kurulum

#### Adımlar

Bilgisayara veya mobil aygıtınıza bağlayarak kulaklığınızın gücünü açın.

- **USB-A/USB-C konektör**

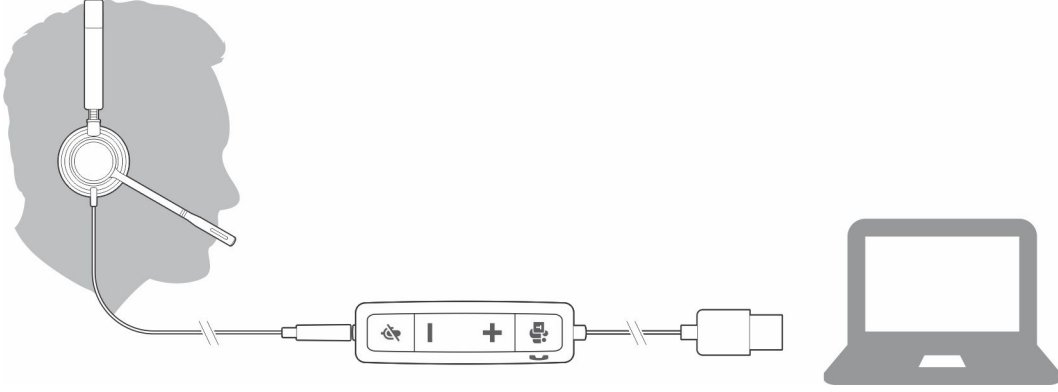

### Yazılım yükleme

Bazı yazılım telefonlarında, kulaklık arama kontrolü (yanıtla/sonlandır ve sesi kapat) işlevini etkinleştirmek için Windows/Mac için Plantronics Hub yazılımının kurulması gerekir.

#### Adımlar

[poly.com/software](https://poly.com/software) adresini ziyaret ederek Windows/Mac için Plantronics Hub yazılımını indirin veya [www.dell.com/support](https://www.dell.com/support) adresini ziyaret edin.

Plantronics Hub yazılımı ile bilgisayarınızda kulaklık ayarlarını yönetin:

- Yazılım telefonları için arama kontrolü
- Kulaklık dilini değiştirme
- Bellenimi güncelleştirme
- Özellikleri açma/kapatma

### Takma

#### Kafa bandını ayarlama

#### Adımlar

Bandı, kafanıza rahat bir şekilde oturana kadar uzatın veya kısaltın. Kulaklık süngerleri, kulağınızın orta kısmının üzerine rahat bir şekilde oturmalıdır.

## Örnek

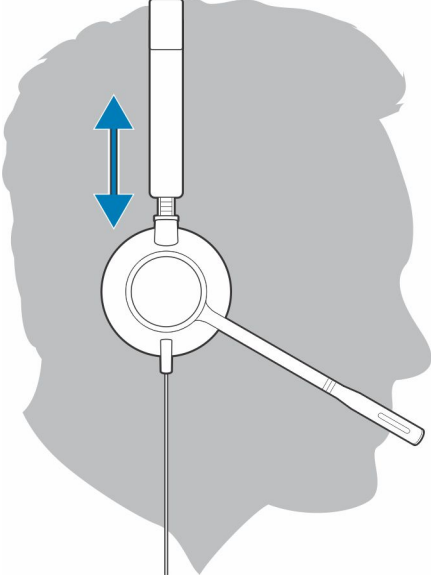

## Boom'u konumlandırma

Bu kulaklığı hem sol hem de sağ tarafa takabilirsiniz.

### Adımlar

Boom'u, ağızınızla hizalanacak şekilde döndürün.

## Örnek

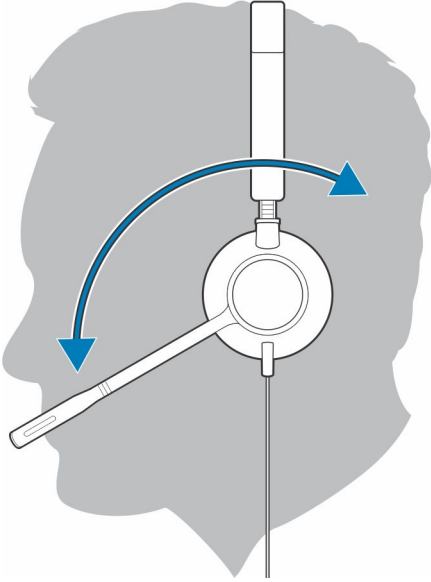

**⚠ DİKKAT:** Boom'u kırmamak için yalnızca 180°'ye baştan başa döndürün.

## Boom'u ayarlama

### Adımlar

Boom'u, ağızınızın köşesinden yaklaşık iki parmak uzaklıkta olacak şekilde ayarlamak için içeri veya dışarı doğru hafifçe bükün.

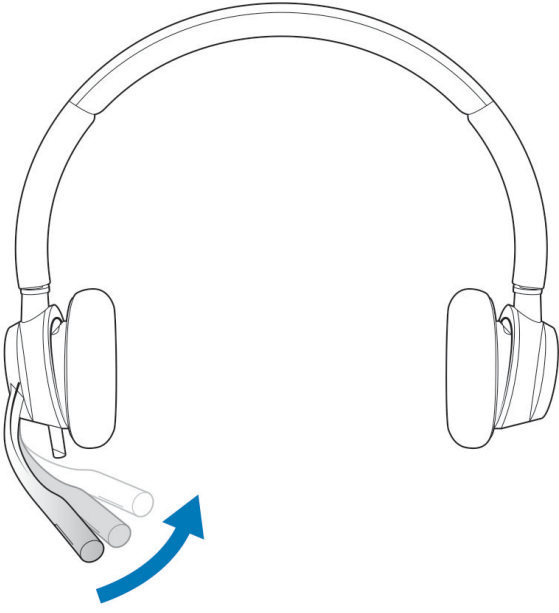

## Temel Bilgiler

### Arama yapma/kabul etme/bitirme

Kulaklık arama kontrolü, bir yazılım özelliğidir ve çalışması için uyumlu bir yazılım telefonu gerekir. Plantronics Hub yazılımını yüklemeyerseniz veya uyumlu bir telefonunuz yoksa öncelikle kulaklık arama düğmesine basın ve ardından yazılım telefonu uygulamasını kullanarak arama yapın veya aramayı kabul edin/sonlandırın. Windows veya Mac için Plantronics Hub yazılımını, [poly.com/software](http://poly.com/software) adresinden veya [www.dell.com/support](http://www.dell.com/support) adresini ziyaret ederek indirebilirsiniz. .

### Arama yanıtlama veya sonlandırma

#### Adımlar

Arama  düğmesine dokunun veya yazılım telefonunuzu kullanın.

### Arama yapma

#### Adımlar

Yazılım telefonu uygulamanızı kullanarak numarayı çevirin.

### Yeniden çevirme

Devam eden bir aramada değilken son aramayı yeniden çevirmek için arama düğmesine iki kere dokunun.

### Bekleme

Bir aramayı beklemeye almak için bir bip sesi veya sesli komut duyana kadar Arama düğmesini basılı tutun.

## Ses seviyesi

### Dinleme ses seviyesi

#### Adımlar

Ses yükseltme (+) veya Ses azaltma (-) düğmesine basın.

### Kulaklık mikrofon sesini ayarlama (yazılım telefonu)

#### Adımlar

Test amaçlı bir yazılım telefonu araması gerçekleştirin. Yazılım telefonu ses seviyesi ve PC ses seviyesini uygun şekilde ayarlayın.

## Sesi kapat

#### Adımlar

Arama sırasında, dahili denetleyicideki mikrofonu kapatmak için sesi kapat düğmesine  kısa bir süreliğine basın. Sesi açmak için düğmeye tekrar basın.

## Sorun Giderme

### Kulaklık

Arayanı duyamıyorum.	<ul style="list-style-type: none"> <li>• Dinleme ses seviyesi çok düşüktür. Kulaklıktaki ses artırma düğmesine basın. ve/veya bilgisayarınızdaki ses seviyesi ayarının doğru şekilde ayarlandığından emin olun.</li> <li>• Kulaklığınız, varsayılan ses aygıtı olarak ayarlanmamıştır. Ses kontrol panelinizdeki/tercihlerinizdeki ses ayarlarından kulaklığınızı varsayılan ses aygıtı olarak belirleyebilirsiniz.</li> </ul>
Arayanlar beni duyamıyor.	<ul style="list-style-type: none"> <li>• Kulaklığın sesi kapalıdır. Mikrofonun sesini açmak için sesi kapat düğmesine dokunun.</li> <li>• Kulaklık mikrofonunun boom'u yanlış konumlandırılmıştır. Kulaklık boom'unu ağzınızın hizasında tutun.</li> <li>• Kulaklığınız, varsayılan Ses aygıtı olarak ayarlanmamıştır. Ses kontrol panelinizdeki/tercihlerinizdeki ses ayarlarından giriş aygıtını değiştirebilirsiniz.</li> </ul>
Kulaklıktan gelen ses bozuk. Kulaklıktan yankı sesleri geliyor.	<ul style="list-style-type: none"> <li>• Ses bozulmaları kaybolana kadar yazılım telefonundaki dinleme ses seviyesini düşürün.</li> <li>• Kulaklık üzerinden ses seviyesini ayarlayın.</li> </ul>
Kulaklığımı bir yazılım telefonu ile kullandığımda kulaklık üzerinde bulunan arama kontrol ve sesi kapat düğmeleri çalışmıyor.	<ul style="list-style-type: none"> <li>• <a href="http://www.plantronics.com/softphonecompatibility">http://www.plantronics.com/softphonecompatibility</a> adresini ziyaret ederek kullandığınız yazılım telefonunun desteklediğinden emin olun.</li> <li>• Kulaklık kontrolü (yanıtlama/sonlandır ve sesi kapat) işlevselliğinin etkinleştirilmesi için gerekiyorsa Windows/Mac için Plantronics Hub yazılımının yüklü olduğundan emin olun. Bkz. <a href="#">Yazılım yükleme</a>.</li> <li>• Mobil aygıtınız, arama kontrolü işlevselliğini desteklemiyor olabilir. Aygıt üreticisiyle iletişime geçerek durumu kontrol edin.</li> </ul>
Müzik dinlemek için kullandığım diğer kulaklık artık çalışmıyor.	<ul style="list-style-type: none"> <li>• Kulaklığınız, kendisini Windows'da varsayılan ses aygıtı olarak ayarlar. Ses kontrol panelinizdeki/tercihlerinizdeki ses ayarlarından ses aygıtını değiştirebilirsiniz.</li> </ul>
Telefonum, arama sırasında veya müzik dinlerken kulaklığımı bulmuyor.	<ul style="list-style-type: none"> <li>• Bir arama sırasında veya müzik dinlerken ayarlarınıza gidip dilediğiniz kulaklığın varsayılan olarak seçildiğinden emin olun. Ses, varsayılan olarak seçilen kulaklığa yönlendirilir.</li> </ul>

## Yasal bilgiler

### Garanti

#### Sınırlı garanti ve iade politikası

Dell markalı ürünlerde 3 yıllık sınırlı donanım garantisi bulunur. Bir Dell sistemiyle birlikte satın alınmışsa, sistem garantisini takip edecektir.

#### ABD için müşteriler:

Bu satın alma işlemi ve ürün kullanımınız [www.dell.com/terms](http://www.dell.com/terms) adresinde bulabileceğiniz Dell son kullanıcı anlaşmasına tabidir. İşbu belge bağlayıcı tahkim maddesi içerir.

#### Avrupa, Orta Doğu ve Afrika müşterileri için:

Satılan ve kullanılan Dell markalı ürünler uygulanabilir ulusal tüketici yasal haklarına, gerçekleştirdiğiniz herhangi bir perakendeci satış sözleşmesi şartlarına (siz ve perakendeci arasında geçerli olacak) ve Dell'in son kullanıcı sözleşme şartlarına tabidir.

Dell ayrıca ek bir donanım garantisi de sağlayabilir. Dell son kullanıcı sözleşmesi ve garanti şartlarının tüm ayrıntılarını [www.dell.com](http://www.dell.com) adresinde bulabilirsiniz. "Ana" sayfanın en alt kısmındaki listeden ülkenizi seçin ve son kullanıcı şartları için "hüküm ve koşullar" bağlantısına veya garanti şartları için "destek" bağlantısına tıklayın.

#### ABD dışı müşteriler:



Satılan ve kullanılan Dell markalı ürünler geçerli ulusal tüketici yasal haklarına, gerçekleştirdiğiniz herhangi bir perakendeci satış sözleşmesi şartlarına (siz ve perakendeci arasında geçerli olacak) ve Dell'in garanti şartlarına tabidir. Dell ayrıca ek bir donanım garantisi de sağlayabilir. Dell'in garanti şartlarının tüm ayrıntılarını [www.dell.com](http://www.dell.com) adresinde bulabilirsiniz. "Ana" sayfanın en alt kısmındaki listeden ülkenizi seçin ve "hüküm ve koşullar" bağlantısına veya garanti şartları için "destek" bağlantısına tıklayın.

## Yardım alma ve Dell'e başvurma

### Kendi kendine yardım kaynakları

Bu çevrimiçi kendi kendine yardım kaynaklarını kullanarak Dell ürünleri ve hizmetleri hakkında bilgi ve yardım alabilirsiniz:

**Tablo 1. Kendi kendine yardım kaynakları**

Kendi kendine yardım kaynakları	Kaynak konumu
Dell ürün ve hizmetleri ile ilgili bilgiler	<a href="http://www.dell.com">www.dell.com</a>
My Dell	
İpuçları	
Desteğe Başvurun	Windows arama alanında <b>Contact Support</b> yazın ve Enter tuşuna basın.
İşletim sistemi için çevrimiçi yardım	<a href="http://www.dell.com/support/windows">www.dell.com/support/windows</a> <a href="http://www.dell.com/support/linux">www.dell.com/support/linux</a>
En iyi çözümlere, tanılmalara, sürücülere ve yüklemelere erişin ve videolar, kılavuzlar ve belgeler aracılığıyla bilgisayarınız hakkında daha fazla bilgi edinin.	Dell bilgisayarınız bir Servis Etiketini veya Ekspres Servis Kodu ile benzersiz bir şekilde tanımlanır. Dell bilgisayarınıza yönelik destek kaynaklarını görüntülemek için <a href="http://www.Dell.com/support">www.Dell.com/support</a> adresinde Servis Etiketini veya Ekspres Servis Kodu'nu girin. Bilgisayarınızın Servis Etiketini bulma konusunda daha fazla bilgi için bkz. <a href="#">Dell Dizüstü Bilgisayarınızın Servis Etiketini Bulma</a> .
Çeşitli bilgisayar sorunları için Dell bilgi tabanı makaleleri	<ol style="list-style-type: none"> <li><a href="http://www.dell.com/support">www.dell.com/support</a> adresine gidin.</li> <li>Destek sayfasının üst kısmındaki menü çubuğunda, <b>Destek &gt; Bilgi Tabanı</b>'ni seçin.</li> <li>Bilgi Tabanı sayfasındaki arama alanında anahtar sözcüğü, konu veya model numarasını yazın ve ilgili makaleleri görüntülemek için arama simgesine dokununuz veya tıklayın.</li> </ol>

### Dell'e Başvurma

Satış, teknik destek veya müşteri hizmetleri ile ilgili konularda Dell ile irtibat kurmak için [www.dell.com/contactdell](http://www.dell.com/contactdell) adresini ziyaret edin.

**NOT:** Bu hizmetlerin kullanılabilirliği ülkeye/bölgeye ve ürüne göre değişir ve ülkenizde/bölgenizde bazı hizmetler kullanılmıyor olabilir.

**NOT:** Etkin bir İnternet bağlantınız yoksa iletişim bilgilerini faturanızda, sevk irsaliyenizde, fişinizde veya Dell ürün kataloğunuzda ilgili iletişim bilgilerini bulabilirsiniz.