

# Auricular Estéreo Dell Pro

WH3022

Guia do Utilizador

## Notas, avisos e advertências

 **NOTA:** Uma NOTA fornece informações importantes para ajudar a utilizar melhor o produto.

 **AVISO:** Um AVISO indica possíveis danos no hardware ou uma perda de dados e explica como pode evitar esse problema.

 **ADVERTÊNCIA:** Uma ADVERTÊNCIA indica possíveis danos no equipamento, lesões corporais ou morte.

<b>Capítulo1: Descrição geral.....</b>	<b>4</b>
Configuração e software.....	5
Alimentação e configuração.....	5
Carregar software.....	5
Ajuste.....	5
Princípios básicos.....	7
<b>Capítulo2: Detecção e resolução de problemas.....</b>	<b>9</b>
Auricular.....	9
<b>Capítulo3: Informações legais.....</b>	<b>10</b>
<b>Capítulo4: Obter ajuda e contactar a Dell.....</b>	<b>11</b>

## Descrição geral

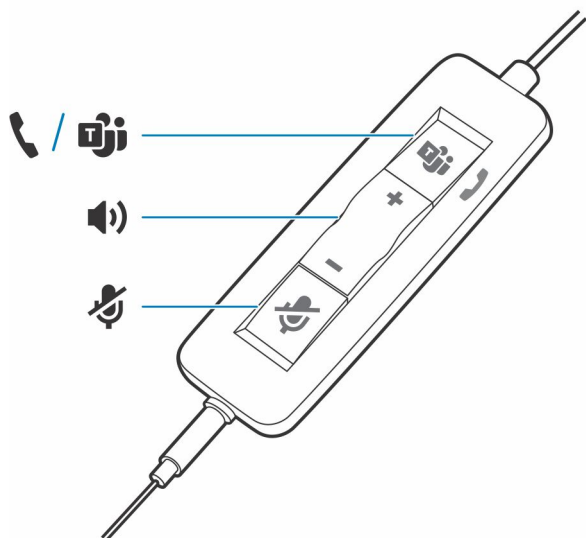

### LEDs padrão

Ícones	Controlo em linha	LEDs	O que significam
	<b>LED do auricular (luz indicadora)</b>	Verde intermitente	Chamada recebida
		Verde	Chamada em curso
		Verde intermitente lento	Chamada em espera
<b>+</b>	<b>Botão de aumento do volume</b>		Aumenta o volume de audição
<b>-</b>	<b>Botão de diminuição do volume</b>		Diminui o volume de audição
	<b>Botão de corte de som</b>	Vermelha	Auricular sem som

### LEDs do Microsoft Teams\*

Ícones	Controlo em linha	LEDs	O que significam
	<b>LED do auricular (luz indicadora)</b>	Roxo fixo	Auricular ligado; Microsoft Teams ligado
		Roxo intermitente x3	Falha ao ligar Microsoft Teams
		Azul intermitente	Chamada recebida
		Azul fixo	Chamada em curso
		Intermitência lenta azul	Chamada em espera
		Roxo pulsante	Notificação do Microsoft Teams
<b>+</b>	<b>Botão de aumento do volume</b>		Aumenta o volume de audição
<b>-</b>	<b>Botão de diminuição do volume</b>		Diminui o volume de audição
	<b>Botão de corte de som</b>	Vermelha	Auricular sem som

 **NOTA:** \* Necessita da variante e da aplicação Microsoft Teams

## Configuração e software

### Alimentação e configuração

#### Passo

Ligue a alimentação dos auscultadores ligando-os ao computador ou a um dispositivo móvel.

- **Conetor USB-A/USB-C**

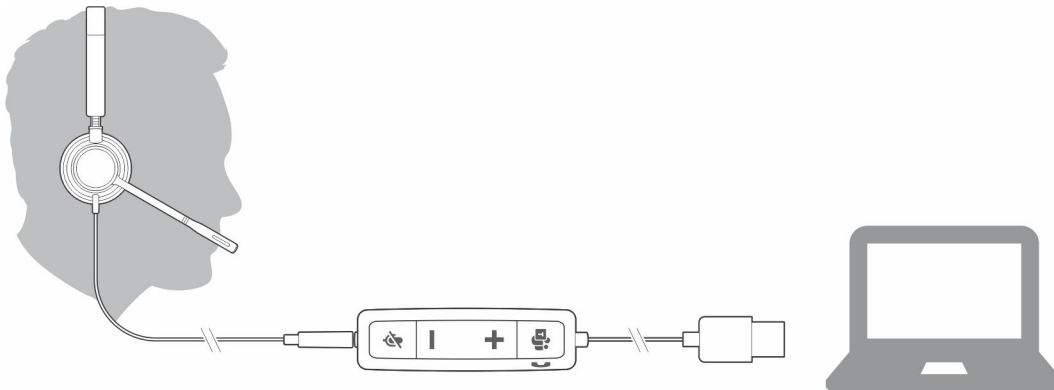

### Carregar software

Alguns softphones requerem a instalação do Plantronics Hub para Windows/Mac para ativar a funcionalidade de controlo de chamadas por auricular (atender/terminar e cortar o som).

#### Passo

Transfira o Plantronics Hub para Windows/Mac visitando [poly.com/software](https://poly.com/software) ou visite [www.dell.com/support](https://www.dell.com/support).

Faça a gestão das definições do auricular através do computador ou do dispositivo móvel com o Plantronics Hub:

- Controlo de chamadas para softphones
- Alterar o idioma do auricular
- Atualizar firmware
- Ativar/desativar funcionalidades

### Ajuste

#### Ajustar o aro para a cabeça

#### Passo

Aumente ou encurte a fita até se sentir confortável. As almofadas devem adaptar-se confortavelmente sobre o centro das suas orelhas.

## Exemplo

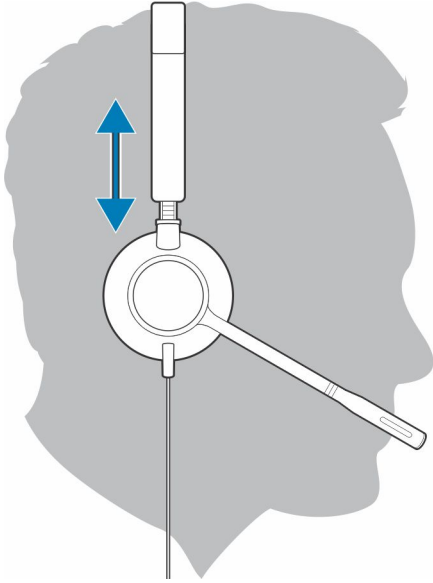

## Posicionar a haste

É possível utilizar o auricular do lado esquerdo ou direito.

### Passo

Rode a haste para que fique alinhada com a boca.

## Exemplo

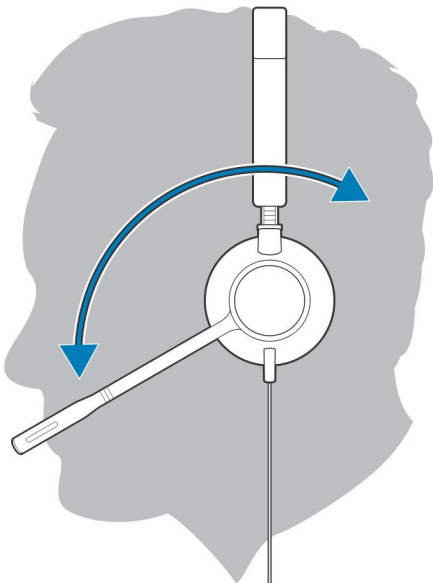

**⚠ AVISO:** Para evitar partir a haste, rode-a apenas para cima e acima de 180°.

## Ajustar a haste

### Passo

Dobre cuidadosamente a haste para dentro ou para fora para que fique a aproximadamente dois dedos de distância da boca.

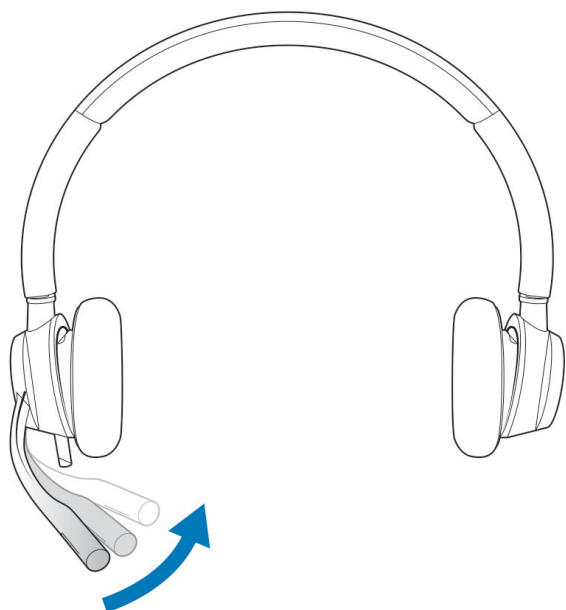

## Princípios básicos

### Fazer/atender/terminar chamadas

O controlo de chamadas do auricular é uma funcionalidade de software e está dependente de um softphone compatível. Se não tiver instalado o Plantronics Hub ou não tiver um softphone compatível, prima primeiro o botão de chamada do auricular e, em seguida, efetue/atenda/termine a chamada através da aplicação softphone. Transfira o Plantronics Hub para Windows ou Mac em [poly.com/software](https://poly.com/software) ou visite [www.dell.com/support](https://www.dell.com/support).

### Atender ou terminar uma chamada

#### Passo

Toque no botão de Chamada  ou utilize o softphone.

### Efetuar uma chamada

#### Passo

Marque o número utilizando a aplicação de softphone.

### Remarcação

Se não estiver numa chamada ativa, toque duas vezes no botão de chamada para remarcar o último número.

### Espera

Para colocar uma chamada em espera, mantenha o botão de chamada premido até ouvir um sinal sonoro ou uma mensagem de voz.

## Volume

### Ajuste do volume de audição

#### Passo

Prima o botão de aumentar (+) ou diminuir (-) o volume.

### Ajustar o volume do microfone do auricular (softphone)

#### Passo

Efetue uma chamada de teste por softphone e ajuste o volume do softphone e o volume de som do PC adequadamente.

### Corte de som

#### Passo

Durante uma chamada, prima por breves instantes o botão de corte de som  para tirar o som ao microfone no controlador em linha. Para repor o som, prima novamente o botão.

## Detecção e resolução de problemas

### Auricular

Não oiço o meu interlocutor.	<ul style="list-style-type: none"> <li>• O volume da voz está demasiado baixo. Prima o botão de aumento do volume no auricular. e/ou certifique-se de que as definições de volume do seu computador estão definidas corretamente.</li> <li>• O auricular não é o dispositivo de áudio predefinido. Utilize as definições de som do painel de controlo de som/preferências para selecionar o auricular como o dispositivo de áudio predefinido.</li> </ul>
Os emissores das chamadas não conseguem ouvir-me.	<ul style="list-style-type: none"> <li>• O auricular está sem som. Toque no botão de corte de som para anular o corte de som do microfone.</li> <li>• A haste do microfone do auricular está alinhada incorretamente. Alinhe a haste do auricular ao nível da boca.</li> <li>• O auricular não é o dispositivo de voz predefinido. Utilize as definições de som do painel de controlo de som/preferências para alterar o dispositivo de entrada.</li> </ul>
O som do auricular está distorcido. Ouço eco no auricular.	<ul style="list-style-type: none"> <li>• Diminua o volume de audição no softphone até a distorção desaparecer.</li> <li>• Ajuste o volume no auricular.</li> </ul>
Quando utilizo o auricular com um softphone, o botão de controlo de chamadas e o botão de corte de som do auricular não funcionam.	<ul style="list-style-type: none"> <li>• Certifique-se de que o softphone que está a utilizar é suportado, consultando <a href="http://www.plantronics.com/softphonecompatibility">http://www.plantronics.com/softphonecompatibility</a>.</li> <li>• Se for necessário para ativar a funcionalidade de controlo dos auscultadores (atender/terminar e cortar o som), certifique-se de que tem o Plantronics Hub para Windows/Mac instalado. Consulte <a href="#">Carregar software</a>.</li> <li>• O seu dispositivo móvel pode não suportar a funcionalidade de controlo de chamadas. Consulte o fabricante do dispositivo.</li> </ul>
O outro auricular que utilizava para ouvir música deixou de funcionar.	<ul style="list-style-type: none"> <li>• O auricular definir-se-á como dispositivo de áudio predefinido do Windows. Utilize as definições de som do painel de controlo de som/preferências para alterar o dispositivo de áudio.</li> </ul>
O meu telefone não deteta o auricular durante uma chamada ou enquanto ouço música.	<ul style="list-style-type: none"> <li>• Durante uma chamada ou enquanto ouve música, certifique-se de que o som está a ser encaminhado para o auricular adequado, acedendo às definições e certificando-se de que as predefinições estão corretas.</li> </ul>

# Informações legais

## Garantia

### **Garantia limitada e política de devolução**

Os produtos da marca Dell têm uma garantia limitada de hardware de 3 anos. Se adquiridos juntamente com um sistema Dell, aplicar-se-ão os termos de garantia do sistema.

### **Para clientes dos E.U.A.:**

Esta compra e a utilização deste produto estão sujeitas ao Acordo de Licença do Utilizador Final da Dell, que pode consultar em [www.dell.com/terms](http://www.dell.com/terms). Este documento contém uma cláusula de arbitragem vinculativa.

### **Para os clientes europeus, do Médio Oriente e da África:**

Os produtos da marca Dell que são vendidos e utilizados estão sujeitos aos direitos legais nacionais do consumidor aplicáveis, aos termos de eventuais acordos de venda retalhistas celebrados (que se aplicarão entre o utilizador e o retalhista) e aos termos contratuais da Dell do utilizador final.

A Dell também pode fornecer uma garantia de hardware adicional — pode encontrar informação detalhada sobre o contrato de utilizador final da Dell e os termos da garantia em [www.dell.com](http://www.dell.com), selecionando o seu país a partir da lista no fundo da página Inicial “home page” e clicando na ligação “termos e condições” para consultar os termos do utilizador final ou a ligação “suporte” para consultar os termos da garantia.

### **Para clientes fora dos E.U.A.:**



Os produtos da marca Dell que são vendidos e utilizados estão sujeitos aos direitos legais nacionais do consumidor aplicáveis, aos termos de eventuais acordos de venda retalhistas celebrados (que se aplicarão entre o utilizador e o retalhista) e aos termos da garantia da Dell. A Dell também pode fornecer uma garantia de hardware adicional — pode encontrar informação detalhada sobre os termos da garantia da Dell em [www.dell.com](http://www.dell.com), selecionando o seu país a partir da lista no fundo da página Inicial “home page” e, em seguida, clicando na ligação “termos e condições” ou na ligação “suporte” para consultar os termos da garantia.

## Obter ajuda e contactar a Dell

### Recursos de autoajuda

Pode obter informações e ajuda sobre os produtos e serviços Dell utilizando estes recursos de autoajuda online:

**Tabela 1. Recursos de autoajuda**

Recursos de autoajuda	Localização de recursos
Informações sobre os produtos e serviços Dell	<a href="http://www.dell.com">www.dell.com</a>
Meu Dell	
Sugestões	
Suporte de Contacto	Na pesquisa do Windows, digite <code>Contact Support</code> e prima a tecla Enter.
Ajuda online para o sistema operativo	<a href="http://www.dell.com/support/windows">www.dell.com/support/windows</a> <a href="http://www.dell.com/support/linux">www.dell.com/support/linux</a>
Aceda as soluções de topo, diagnóstico, controladores e transferências e saiba mais sobre o seu computador através de vídeos, manuais e documentos.	O computador Dell está identificado de forma única através da Etiqueta de Serviço ou do Código de Serviço Expresso. Para ver recursos de suporte relevantes para o seu computador Dell, introduza a Etiqueta de Serviço ou o Código de Serviço Expresso em <a href="http://www.dell.com/support">www.dell.com/support</a> .  Para obter mais informações sobre como encontrar a Etiqueta de Serviço do computador, consulte <a href="#">Localizar a Etiqueta de Serviço no computador</a> .
Artigos da base de conhecimentos da Dell para uma variedade de problemas relacionados com o computador	<ol style="list-style-type: none"> <li>1. Aceda a <a href="http://www.dell.com/support">www.dell.com/support</a>.</li> <li>2. Na barra de menus na parte superior da página de Suporte, seleccione <b>Suporte &gt; Base de Conhecimentos</b>.</li> <li>3. No campo de Pesquisa na página da Base de Conhecimento, digite a palavra-chave, o tópico ou o número de modelo e, depois, clique ou toque no ícone de pesquisa para ver os artigos relacionados.</li> </ol>

### Contactar a Dell

Para contactar a Dell relativamente a vendas, suporte técnico ou problemas relativos à assistência ao cliente, consulte [www.dell.com/contactdell](http://www.dell.com/contactdell).

 **NOTA:** A disponibilidade varia de acordo com o país/região e produto e alguns serviços podem não estar disponíveis no seu país/região.

 **NOTA:** Se não tiver uma ligação ativa à Internet, pode encontrar as informações de contacto na sua fatura, na nota de compra ou no catálogo de produtos Dell.