

Dell Pro-stereohodesett

WH3022

Brukerveiledning

Merknader, forholdsregler og advarsler

 **MERK:** En MERKNAD inneholder viktig informasjon som hjelper deg med å bruke produktet ditt mer effektivt.

 **FORSIKTIG:** Angir enten potensiell fare for maskinvaren eller tap av data, og forteller hvordan du kan unngå problemet.

 **ADVARSEL:** En ADVARSEL angir potensiell fare for skade på eiendom, personskade eller død.



Innholdsfortegnelse

Kapittel 1: Oversikt.....	4
Oppsett og programvare.....	5
Strøm og oppsett.....	5
Laste inn programvare.....	5
Passform.....	5
Grunnleggende.....	7
Kapittel 2: Feilsøking.....	9
Hodesett.....	9
Kapittel 3: Lovbestemt informasjon.....	10
Kapittel 4: Få hjelp og kontakte Dell.....	11

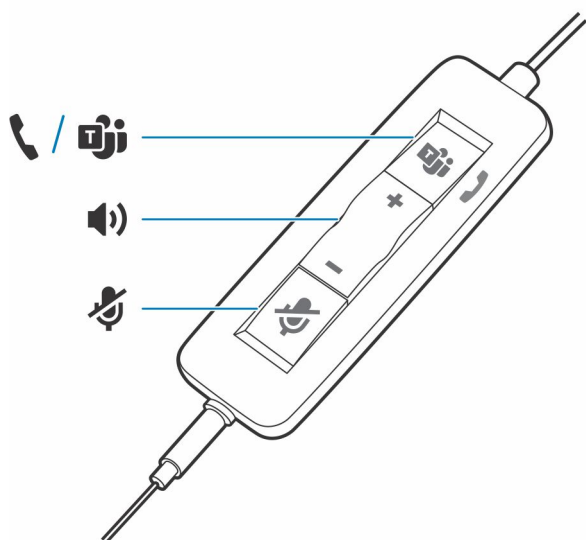

Oversikt



Standard LED-lamper

Ikoner	Integrert kontroll	Lamper	Hva betyr de
	Anropsknapp	Blinker grønt	Innkommende anrop
		Kontinuerlig grønt	Under en samtale
		Blinker sakte grønt	Samtale på vent
+	Volum opp-knapp		Hever lyttevolumet
-	Volum ned-knapp		Senker lyttevolumet
	Demp-knapp	Kontinuerlig rødt lys	Hodesettet er dempet

LED-lamper for Microsoft Teams*

Ikoner	Integrert kontroll	Lamper	Hva betyr de
	Anropsknapp	Kontinuerlig lilla lys	Hodesettet er tilkoblet; Microsoft Teams er tilkoblet
		Blinker lilla tre ganger	Microsoft Teams ble ikke tilkoblet
		Blinker blått	Innkommende anrop
		Kontinuerlig blått lys	Under en samtale
		Blinker sakte blått	Samtale på vent
		Pulserer lilla	Varsel fra Microsoft Teams
+	Volum opp-knapp		Hever lyttevolumet
-	Volum ned-knapp		Senker lyttevolumet
	Demp-knapp	Kontinuerlig rødt lys	Hodesettet er dempet

MERK: *Krever Microsoft Teams-variant og -program

Oppsett og programvare

Strøm og oppsett

Trinn

Slå på hodesettet ved å koble til datamaskinen eller den mobile enheten.

- **USB-A-/USB-C-kontakt**

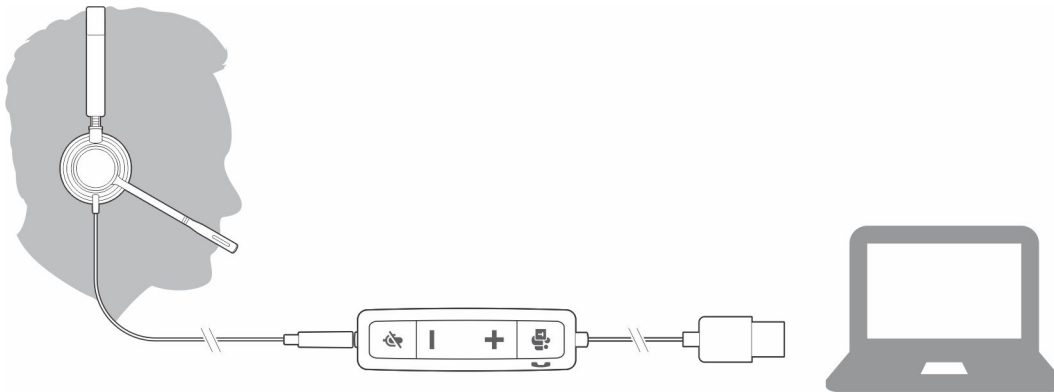

Laste inn programvare

Enkelte PC-telefoner krever at Plantronics Hub til Windows/Mac er installert for at hodesettet skal kunne kontrollere funksjoner (svare på / avslutte samtaler og demping).

Trinn

Last ned Plantronics Hub for Windows/Mac ved å gå til poly.com/software, eller gå til www.dell.com/support.

Administrer hodesettinnstillingene på datamaskinen med Plantronics Hub:

- Anropskontroll for PC-telefoner
- Bytte språk for hodesett
- Oppdatere fastvare
- Slå funksjoner av/på

Passform

Justere hodebøylen

Trinn

Forleng eller forkort bøylen til den sitter komfortabelt. Skumputene skal sitte komfortabelt rett over ørene dine.

Eksempel

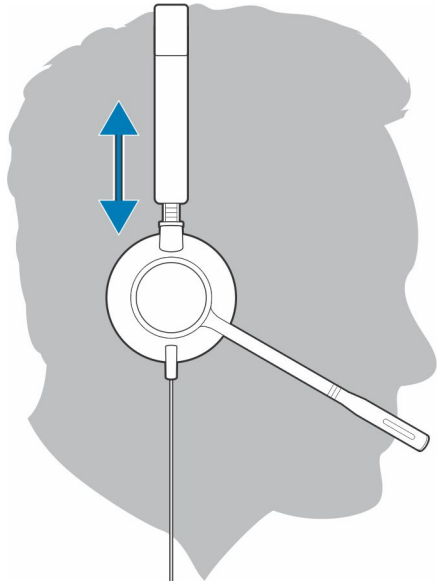

Plassere mikrofonbøylen

Hodesettet kan brukes på venstre eller høyre side.

Trinn

Vend mikrofonbøylen slik at den er på linje med munnen.

Eksempel

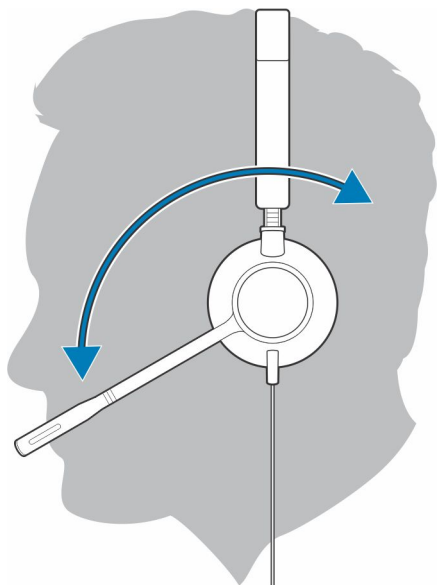

⚠️ FORSIKTIG: Bare vend den opp og over 180° for å unngå at mikrofonbøylen knekker.

Justere mikrofonbøylen

Trinn

Bøy mikrofonbøylen forsiktig inn eller ut slik at den er et par centimeter fra munnviken.

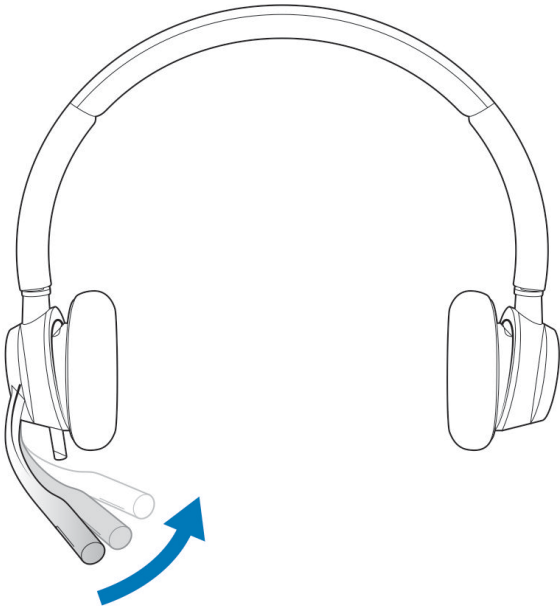

Grunnleggende

Ring/besvare/avslutte samtaler

Ringekontroll for hodesett er en programvarefunksjon som krever at du har en kompatibel PC-telefon. Hvis du ikke installerer Plantronics Hub eller ikke har en kompatibel PC-telefon, må du trykke på anropsknappen på hodesettet først og deretter foreta / svare på / avslutte samtalen med PC-telefonapplikasjonen. Last ned Plantronics Hub til Windows eller Mac på poly.com/software, eller gå til www.dell.com/support.

Besvare eller avslutte et anrop

Trinn

Trykk på anropsknappen  eller bruk PC-telefonen.

Ring

Trinn

Ring med PC-telefonprogrammet.

Slå nummeret på nytt

Hvis du ikke er i en aktiv samtale, dobbeltrykker du på anropsknappen for å ringe opp det siste anropet igjen.

Vent

Hvis du vil sette en samtale på vent, trykker du på og holder nede anropsknappen til du hører et pip eller en talebeskjed.

Volum

Lyttevolum

Trinn

Trykk på knappen for volum opp (+) eller volum ned (-).

Justere mikrofonvolum på hodesett (PC-telefon)

Trinn

Foreta en testsamtale på PC-telefonen, og juster volumet på PC-telefonen og PC-en.

Demp

Trinn

Under en samtale trykker du kort på dempeknappen  for å dempe mikrofonen på den integrerte kontrolleren. Hvis du vil oppheve dempingen, trykker du på knappen på nytt.

Feilsøking

Hodesett

Jeg hører ikke den som ringer.	<ul style="list-style-type: none"> • Lyttevolumet er for lavt. Trykk på knappen for volumøkning på hodesettet, og/eller sørg for at voluminnstillingen på datamaskinen er riktig angitt. • Hodesettet er ikke angitt som standard lydenhet. Bruk lydinnstillingene i lydkontrollpanelet/innstillingene for å velge hodesettet som standard lydenhet.
Den som ringer, hører ikke meg.	<ul style="list-style-type: none"> • Hodesettet er dempet. Trykk på dempeknappen for å oppheve dempingen av mikrofonen. • Hodesettmikrofonbøylen er justert feil. Juster hodesettbøylen i høyde med munnen. • Hodesettet er ikke angitt som standard stemmeenhet. Bruk lydinnstillingene i lydkontrollpanelet/innstillingene for å endre innspillingsenheten.
Lyden i hodesettet er forvrengt. Jeg hører ekko i hodesettet.	<ul style="list-style-type: none"> • Senk lyttevolumet på PC-telefonen til forvrengningen forsvinner. • Juster volumet på hodesettet.
Når jeg bruker hodesettet med en PC-telefon, fungerer ikke hodesettets anropskontrollknapp eller dempeknapp.	<ul style="list-style-type: none"> • Sørg for at PC-telefonen du bruker, er støttet ved å se http://www.plantronics.com/softphonecompatibility. • Hvis du må kontrollere hodesettet (svare på / avslutte samtaler og dempe), må du sørge for at du har installert Plantronics Hub for Windows/Mac. Se Laste inn programvare. • Det kan hende at mobilenheten ikke støtter anropskontrollfunksjonalitet. Sjekk med enhetsprodusenten.
Det andre hodesettet jeg brukte til å høre på musikk med, virker ikke lenger.	<ul style="list-style-type: none"> • Hodesettet angir seg selv som standard lydenhet i Windows. Bruk lydinnstillingene i lydkontrollpanelet/innstillingene for å endre lydenheten.
Telefonen min finner ikke hodesettet under en samtale eller mens du lytter til musikk.	<ul style="list-style-type: none"> • Når du er i en samtale eller lytter til musikk, må du sørge for at lyden går til riktig hodesett ved å gå til innstillingene og sørge for at det er valgt som standard.

Lovbestemt informasjon

Service

Begrensede policyer for service og retur

Dell-merkede produkter har tre års begrenset maskinvaregaranti. Hvis det kjøpes sammen med et Dell-system, følger det systemgarantien.

For kunder USA:

Dette kjøpet og bruken av dette produktet er underlagt Dell-sluttbrukeravtalen, som du finner på www.dell.com/terms. Dette dokumentet inneholder en bindende voldgiftsklausul.

For kunder i Europa, Midtøsten og Afrika:

Dell-merkede produkter som selges og brukes, er underlagt gjeldende nasjonale, lovbestemte forbrukerrettigheter, vilkårene i enhver forhandlersalgsavtale du har inngått (som gjelder mellom deg og forhandleren) og Dell-kontraktsvilkår for sluttbrukere.

Dell kan også gi en ekstra maskinvaregaranti – hvis du vil ha mer informasjon om Dell-sluttbrukerkontrakten og servicevilkår, kan du gå til www.dell.com, velge land fra listen nederst på "startsidene" og deretter klikke på koblingen "vilkår og betingelser" for sluttbrukervilkårene eller "kundestøtte"-koblingen for servicevilkårene.

For kunder utenfor USA:



Dell-merkede produkter som selges og brukes, er underlagt gjeldende, nasjonale juridiske forbrukerrettigheter, vilkårene i enhver forhandlersalgsavtale du har inngått (som gjelder mellom deg og forhandleren) og Dell-garantivilkår. Dell kan også gi en ekstra maskinvaregaranti – hvis du vil ha alle detaljer om Dell-servicevilkårene, kan du gå til www.dell.com, velge land fra listen nederst på "startsidene" og deretter klikke på koblingen "vilkår og betingelser" eller "kundestøtte"-koblingen for servicevilkårene.

Få hjelp og kontakte Dell

Ressurser for selvhjelp

Du kan få informasjon og hjelp om Dell-produkter og tjenester ved hjelp av disse selvhjelpsressursene:

Tabell 1. Ressurser for selvhjelp

Ressurser for selvhjelp	Plassering av ressurs
Informasjon om Dell-produkter og tjenester	www.dell.com
Min Dell	
Tips	
Kontakt kundestøtte	Skriv inn <code>Contact Support</code> i Windows-søket, og trykk på Enter.
Hjelp på Internett for operativsystem	www.dell.com/support/windows www.dell.com/support/linux
Få tilgang til de beste løsningene, diagnostikk, drivere og nedlastinger, og finn ut mer om datamaskinen ved hjelp av videoer, håndbøker og dokumenter.	Dell-datamaskinen har en unik identifikasjon på grunn av service-ID-en eller ekspresservicekoden. Skriv inn service-ID-en eller ekspresservicekoden på www.dell.com/support for å se relevante støtteressurser for Dell-datamaskinen. Hvis du vil ha mer informasjon om hvordan du finner service-ID-en for datamaskinen, kan du se Finn service-ID på datamaskinen Dell bærbar PC .
Artikler i Dells kunnskapsbase for en rekke bekymringer med datamaskinen	<ol style="list-style-type: none"> 1. Gå til www.dell.com/support. 2. På menylinjen øverst på kundestøttesiden, velger du Støtte > Kunnskapsbase. 3. Skriv inn nøkkelord, emne eller modellnummer i søkefeltet på kunnskapsbasesiden, og klikk eller trykk på søkeikonet for å se relaterte artikler.

Kontakte Dell

Hvis du vil ha hjelp med salg, teknisk støtte eller problemer i forbindelse med kundeservice, kan du se www.dell.com/contactdell

 **MERK:** Tilgjengelighet varierer etter land/region og produkt, og noen tjenester er kanskje ikke tilgjengelige i ditt land/region.

 **MERK:** Hvis du ikke har en aktiv Internett-tilkobling, kan du finne kontaktinformasjon om fakturaen, følgeseddelen, regningen eller Dells produktkatalog.