

# Cuffie stereo Dell Pro

WH3022

Guida utente

## Messaggi di N.B., Attenzione e Avvertenza

 **N.B.:** un messaggio N.B. (Nota Bene) indica informazioni importanti che contribuiscono a migliorare l'utilizzo del prodotto.

 **ATTENZIONE:** un messaggio di **ATTENZIONE** evidenzia la possibilità che si verifichi un danno all'hardware o una perdita di dati ed indica come evitare il problema.

 **AVVERTENZA:** un messaggio di **AVVERTENZA** evidenzia un potenziale rischio di danni alla proprietà, lesioni personali o morte.

<b>Capitolo 1: Panoramica.....</b>	<b>4</b>
Configurazione e software.....	5
Alimentazione e configurazione.....	5
Caricamento del software.....	5
Regolazione.....	5
Informazioni di base.....	7
<b>Capitolo 2: Risoluzione dei problemi.....</b>	<b>9</b>
Cuffie.....	9
<b>Capitolo 3: Informazioni legali.....</b>	<b>10</b>
<b>Capitolo 4: Come ottenere assistenza e contattare Dell.....</b>	<b>11</b>

# Panoramica

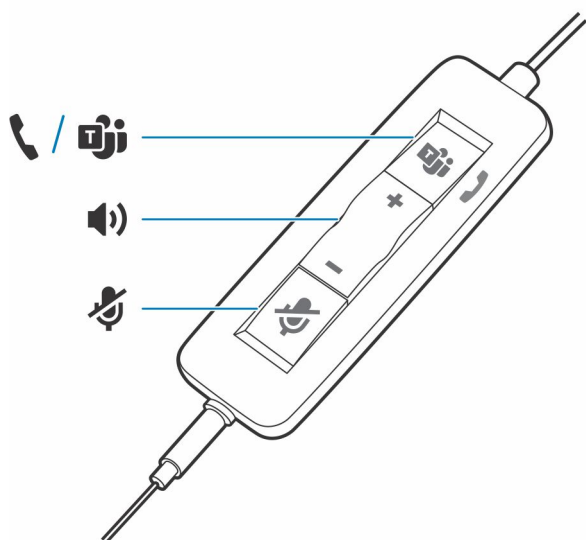

## LED standard

Icone	Controllo in linea	LED	Significato
☎	<b>Pulsante di chiamata</b>	Lampeggia in verde	Chiamata in arrivo
		Verde fisso	Chiamata in corso
		Lampeggiamento lento in verde	Chiamata in attesa
+	<b>Pulsante di aumento del volume</b>		Consente di aumentare il volume di ascolto
		-	<b>Pulsante di diminuzione del volume</b>
🔇	<b>Pulsante di esclusione microfono</b>	Rosso fisso	Cuffie in modalità di esclusione del microfono

## LED Microsoft Teams\*

Icone	Controllo in linea	LED	Significato
☎	<b>Pulsante di chiamata</b>	Viola fisso	Cuffie collegate; Microsoft Teams connesso
		Lampeggiamento in viola x3	Microsoft Teams non si è collegato
		Blu lampeggiante	Chiamata in arrivo
		Blu fisso	Chiamata in corso
		Lampeggiante in blu a lenta intermittenza	Chiamata in attesa
		Viola intermittente	Notifica Microsoft Teams
+	<b>Pulsante di aumento del volume</b>		Consente di aumentare il volume di ascolto
		-	<b>Pulsante di diminuzione del volume</b>
🔇	<b>Pulsante di esclusione microfono</b>	Rosso fisso	Cuffie in modalità di esclusione del microfono

 **N.B.:** \*Richiede la variante e l'applicazione Microsoft Teams

## Configurazione e software

### Alimentazione e configurazione

#### Procedura

Accendere le cuffie collegandole al computer o al dispositivo mobile.

- **Connettore USB-A o USB-C**

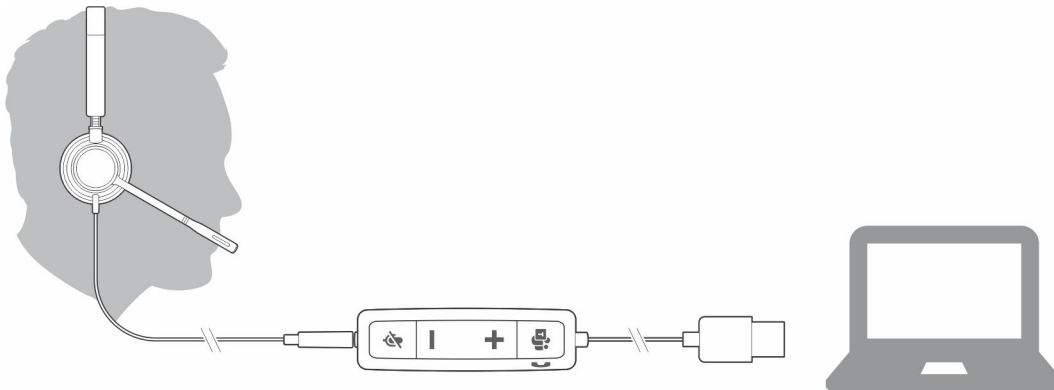

### Caricamento del software

Alcuni softphone richiedono l'installazione di Plantronics Hub per Windows e Mac per abilitare la funzionalità di controllo chiamate delle cuffie (risposta/termine delle chiamate ed esclusione del microfono).

#### Procedura

Scaricare Plantronics Hub per Windows/Mac visitando [poly.com/software](https://poly.com/software) oppure [www.dell.com/support](https://www.dell.com/support).

Gestire le impostazioni delle cuffie sul computer con Plantronics Hub:

- Controllo chiamate per softphone
- Modifica della lingua delle cuffie
- Aggiornamento del firmware
- Attivazione/disattivazione della funzione

### Regolazione

#### Regolazione dell'archetto

#### Procedura

Allungare o accorciare la barra fino ad ottenere il massimo comfort. I cuscinetti dovrebbero essere collocati comodamente al centro delle orecchie.

### Esempio

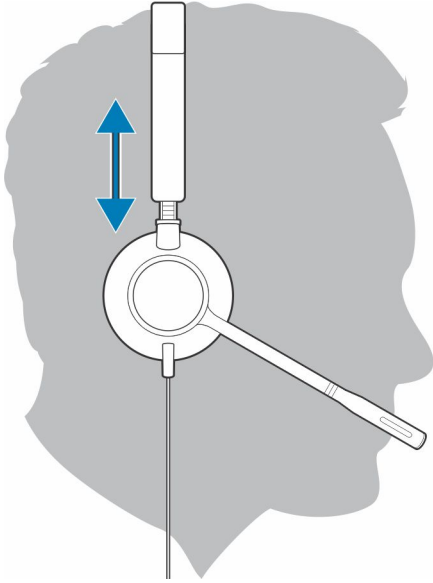

## Posizionamento dell'asta portamicrofono

Le cuffie possono essere indossate a sinistra o a destra.

### Procedura

Ruotare l'asta portamicrofono per allinearla alla bocca.

### Esempio

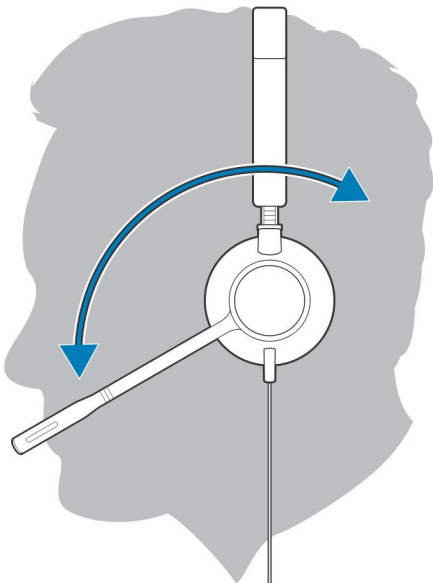

**ATTENZIONE:** Per evitare di rompere l'asta, ruotarla di 180° o con un angolo superiore.

## Regolazione dell'asta portamicrofono

### Procedura

Piegare delicatamente l'asta portamicrofono in avanti o indietro in modo che sia a circa due dita di distanza dall'angolo della bocca.

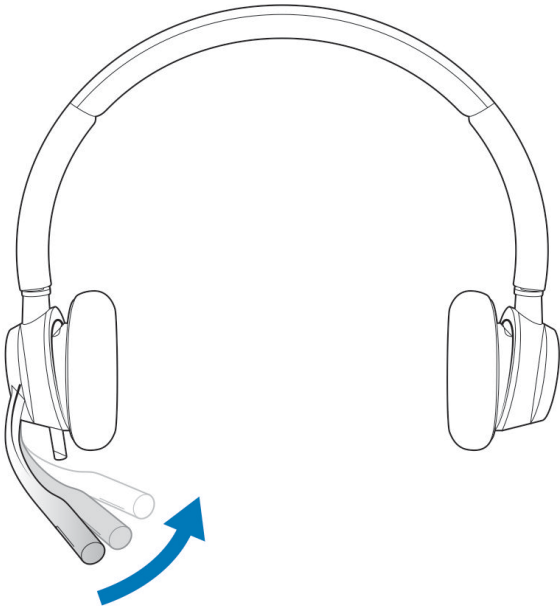

## Informazioni di base

### Esecuzione/ricezione/termine di chiamate

Il controllo chiamate delle cuffie è una funzionalità del software e dipende dalla compatibilità con il softphone utilizzato. Se non viene installato Plantronics Hub o non si dispone di un softphone compatibile, premere il pulsante di chiamata delle cuffie, quindi eseguire/rispondere/terminare la chiamata utilizzando l'applicazione del softphone. Scaricare Plantronics Hub per Windows/Mac visitando [poly.com/software](https://poly.com/software) oppure [www.dell.com/support](https://www.dell.com/support).

### Risposta e termine di una chiamata

#### Procedura

Toccare il pulsante di chiamata  o utilizzare il softphone.

### Effettuare una chiamata

#### Procedura

Digitare il numero utilizzando l'applicazione softphone.

### Ripetere l'ultimo numero

Se non è in corso una chiamata, toccare due volte il pulsante di chiamata per ripetere il numero dell'ultima chiamata.

### In attesa

Per mettere in attesa una chiamata, tenere premuto il pulsante di chiamata fino a quando non viene emesso un segnale acustico o un messaggio vocale.

## Volume

### Regolazione secondaria

#### Procedura

Toccare il pulsante di aumento (+) o di riduzione del volume (-).

### Regolazione del volume del microfono delle cuffie (softphone)

#### Procedura

Effettuare una chiamata di prova dal softphone e regolare il volume dell'apparecchio e del PC.

### Escl. micro.

#### Procedura

Per escludere il microfono sul controller in linea durante una chiamata, premere brevemente il pulsante  di esclusione microfono. Per attivare il microfono, premere nuovamente il pulsante.

## Risoluzione dei problemi

### Cuffie

<p>Impossibile sentire il chiamante.</p>	<ul style="list-style-type: none"> <li>● Il volume di ascolto è troppo basso. Premere il pulsante per la regolazione del volume sulle cuffie e/o assicurarsi che l'impostazione del volume sul computer sia impostata correttamente.</li> <li>● Le cuffie non sono impostate come periferica audio predefinita. Utilizzare le impostazioni audio nelle preferenze/nel pannello di controllo dell'audio per selezionare le cuffie come periferica audio predefinita.</li> </ul>
<p>Mancata ricezione da parte degli interlocutori.</p>	<ul style="list-style-type: none"> <li>● Le cuffie sono in modalità esclusione microfono. Toccare il pulsante di esclusione microfono per riattivare il microfono.</li> <li>● L'asta portamicrofono delle cuffie non è posizionata correttamente. Regolare l'asta portamicrofono posizionandola all'altezza della bocca.</li> <li>● Le cuffie non è impostata come dispositivo vocale predefinito. Utilizzare le impostazioni audio nelle preferenze/nel pannello di controllo dell'audio per modificare il dispositivo di input.</li> </ul>
<p>L'audio nelle cuffie è distorto. Sento un'eco nelle cuffie.</p>	<ul style="list-style-type: none"> <li>● Abbassare il volume di ascolto del softphone fino a eliminare la distorsione.</li> <li>● Regolare il volume sulle cuffie.</li> </ul>
<p>Quando si utilizzano le cuffie con un softphone, i pulsanti di controllo chiamate ed esclusione microfono non funzionano.</p>	<ul style="list-style-type: none"> <li>● Assicurarsi che il softphone in uso sia supportato visualizzando <a href="http://www.plantronics.com/softphonecompatibility">http://www.plantronics.com/softphonecompatibility</a>.</li> <li>● Se è necessario abilitare la funzionalità di controllo delle cuffie (risposta/chiusura delle chiamate ed esclusione del microfono), assicurarsi che sia installato Plantronics Hub per Windows/Mac. Vedere <a href="#">Caricamento del software</a>.</li> <li>● Il dispositivo mobile potrebbe non supportare la funzionalità di controllo delle chiamate. Verificare con il produttore del dispositivo.</li> </ul>
<p>Le altre cuffie che venivano usate per ascoltare la musica non funzionano più.</p>	<ul style="list-style-type: none"> <li>● Le cuffie vengono impostate automaticamente come periferica audio predefinita in Windows. Utilizzare le impostazioni audio nelle preferenze/nel pannello di controllo dell'audio per modificare la periferica audio.</li> </ul>
<p>Il telefono non trova le cuffie durante una chiamata o durante l'ascolto della musica.</p>	<ul style="list-style-type: none"> <li>● Quando si effettua una chiamata o si ascolta la musica, assicurarsi che l'audio venga trasferito alle cuffie desiderate accedendo alle impostazioni e assicurandosi che siano impostate come dispositivo audio predefinito.</li> </ul>

# Informazioni legali

## Garanzia

### **Garanzia limitata e politica per i resi**

I prodotti con marchio Dell sono accompagnati da una garanzia hardware limitata di 3 anni. Se il visore è stato acquistato insieme a un sistema Dell, seguirà la garanzia del sistema.

### **Per i clienti degli Stati Uniti:**

Il presente acquisto e l'utilizzo di questo prodotto da parte dell'utente sono soggetti al Contratto con l'utente finale di Dell, consultabile all'indirizzo [www.dell.com/terms](http://www.dell.com/terms). Questo documento contiene una clausola compromissoria vincolante.

### **Per i clienti di Europa, Medio Oriente e Africa:**

I prodotti con marchio Dell venduti e utilizzati sono soggetti alle leggi nazionali applicabili sui diritti legali del consumatore, ai termini di eventuali contratti di vendita stipulati con il rivenditore (che regoleranno il rapporto tra acquirente e rivenditore) e ai termini del Contratto con l'utente finale di Dell.

Dell potrà inoltre fornire una garanzia hardware aggiuntiva. Tutti i dettagli relativi al Contratto con l'utente finale di Dell e ai termini della garanzia possono essere consultati accedendo all'indirizzo [www.dell.com](http://www.dell.com), selezionando il proprio Paese dall'elenco in fondo alla pagina "Home" e cliccando sul link "Termini e condizioni" per i termini del Contratto con l'utente finale o sul link "Supporto" per i termini della garanzia.

### **Per i clienti al di fuori degli Stati Uniti:**



I prodotti con marchio Dell venduti e utilizzati sono soggetti alle leggi nazionali applicabili sui diritti legali del consumatore, ai termini di eventuali contratti di vendita stipulati con il rivenditore (che regoleranno il rapporto tra acquirente e rivenditore) e ai termini di garanzia di Dell. Dell potrà inoltre fornire una garanzia hardware aggiuntiva. Tutti i termini della garanzia possono essere consultati accedendo all'indirizzo [www.dell.com](http://www.dell.com), selezionando il proprio Paese dall'elenco in fondo alla pagina "Home" e cliccando sul link "Termini e condizioni" o sul link "Supporto" per i termini della garanzia.

# Come ottenere assistenza e contattare Dell

## Risorse di self-help

È possibile richiedere informazioni e assistenza su prodotti e servizi Dell mediante l'utilizzo delle seguenti risorse self-help:

**Tabella 1. Risorse di self-help**

Risorse di self-help	Posizione delle risorse
Informazioni su prodotti e servizi Dell	<a href="http://www.dell.com">www.dell.com</a>
My Dell	
Suggerimenti	
Contattare il supporto	In Windows Search, digitare <b>Contact Support</b> , quindi premere <b>Invio</b> .
Guida in linea per il sistema operativo	<a href="http://www.dell.com/support/windows">www.dell.com/support/windows</a> <a href="http://www.dell.com/support/linux">www.dell.com/support/linux</a>
È possibile accedere a soluzioni, diagnostica, driver e download di massimo livello e scoprire altre informazioni sul computer tramite video, manuali e documenti.	Il computer Dell è identificato in modo univoco da un codice di matricola o da un codice di servizio rapido. Per visualizzare le risorse di supporto rilevanti per il computer Dell, si consiglia di immettere il codice di matricola o il codice di servizio rapido in <a href="http://www.dell.com/support">www.dell.com/support</a> . Per ulteriori informazioni su come trovare il codice di matricola per il computer, consultare <a href="#">individuare il codice di matricola del computer</a> .
Articoli della Knowledge Base di Dell su una vasta gamma di problematiche relative al computer.	<ol style="list-style-type: none"> <li>1. Accedere al sito Web <a href="http://www.dell.com/support">www.dell.com/support</a>.</li> <li>2. Nella barra dei menu nella parte superiore della pagina di supporto, selezionare <b>supporto &gt; Knowledge base</b>.</li> <li>3. Nel campo Ricerca della pagina Knowledge Base, digitare la parola chiave, l'argomento o il numero di modello, quindi cliccare su o toccare l'icona di ricerca per visualizzare gli articoli correlati.</li> </ol>

## Come contattare Dell

Per contattare Dell per problemi relativi a vendita, supporto tecnico o assistenza clienti, visitare il sito Web [www.dell.com/contactdell](http://www.dell.com/contactdell).

 **N.B.:** La disponibilità varia in base al Paese/all'area geografica e al prodotto, e alcuni servizi possono non essere disponibili nel proprio Paese/area geografica.

 **N.B.:** Se non si dispone di una connessione Internet attiva, le informazioni di contatto sono indicate sulla fattura di acquisto, sulla distinta di imballaggio, sulla bolla o sul catalogo dei prodotti Dell.