

Dell Pro Stereo Headset

WH3022

Benutzerhandbuch

Hinweise, Vorsichtshinweise und Warnungen

 **ANMERKUNG:** Eine ANMERKUNG macht auf wichtige Informationen aufmerksam, mit denen Sie Ihr Produkt besser einsetzen können.

 **VORSICHT:** Ein VORSICHTSHINWEIS warnt vor möglichen Beschädigungen der Hardware oder vor Datenverlust und zeigt, wie diese vermieden werden können.

 **WARNUNG:** Mit WARNUNG wird auf eine potenziell gefährliche Situation hingewiesen, die zu Sachschäden, Verletzungen oder zum Tod führen kann.



Inhaltsverzeichnis

Kapitel 1: Überblick.....	4
Einrichtung und Software.....	5
Stromversorgung und Einrichtung.....	5
Download der Software.....	5
Anpassung.....	5
Grundlagen.....	7
Kapitel 2: Troubleshooting.....	9
Headset.....	9
Kapitel 3: Gesetzliche Informationen.....	10
Kapitel 4: Hilfe erhalten und Kontaktaufnahme mit Dell.....	11

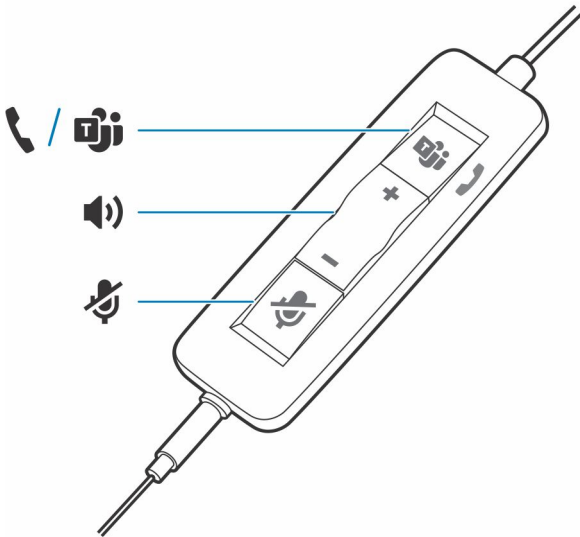
Überblick



Standard-LEDs

Symbole	Inline-Steuerung	LEDs	Bedeutung
	Gesprächstaste	Blinkt grün	Eingehender Anruf
		Leuchtet grün auf	Laufendes Gespräch
		Blinkt langsam grün	Anruf halten
+	Taste zum Erhöhen der Lautstärke		Hörlautstärke erhöhen
-	Taste zum Verringern der Lautstärke		Hörlautstärke verringern
	Stummschaltung	Leuchtet durchgehend rot	Headset stummgeschaltet

Microsoft Teams-LEDs*

Symbole	Inline-Steuerung	LEDs	Bedeutung
	Gesprächstaste	Leuchtet violett auf	Headset verbunden; Microsoft Teams verbunden
		Blinkt 3x violett	Microsoft Teams konnte keine Verbindung herstellen
		Blinkt blau	Eingehender Anruf
		Leuchtet blau auf	Laufendes Gespräch
		Langsames, blaues Blinken	Anruf halten
		Pulsiert violett	Microsoft Teams-Benachrichtigung
+	Taste zum Erhöhen der Lautstärke		Hörlautstärke erhöhen
-	Taste zum Verringern der Lautstärke		Hörlautstärke verringern
	Stummschaltung	Leuchtet durchgehend rot	Headset stummgeschaltet

Einrichtung und Software

Stromversorgung und Einrichtung

Schritte

Schalten Sie Ihr Headset ein, indem Sie es mit Ihrem Computer oder mobilen Gerät verbinden.

- **USB-A-/USB-C-Anschluss**

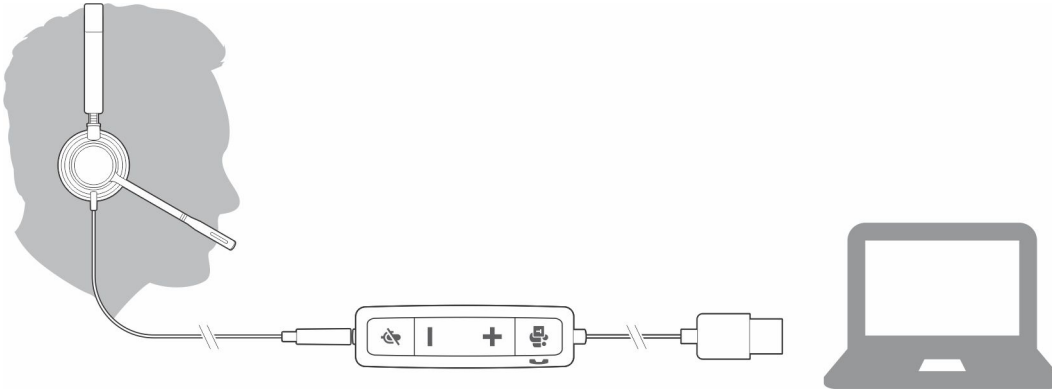

Download der Software

Manche Softphones erfordern die Installation von Plantronics Hub für Windows/Mac, um Steuerungsfunktionen (Anruf annehmen/ beenden und Stummschaltung) des Headsets zu unterstützen.

Schritte

Laden Sie Plantronics Hub für Windows/Mac von poly.com/software herunter oder besuchen Sie www.dell.com/support.

Verwalten Sie Ihre Headset-Einstellungen auf Ihrem Computer mit Plantronics Hub:

- Anrufsteuerung für Softphones
- Spracheinstellung des Headsets ändern
- Firmware aktualisieren
- Funktionen ein-/ausschalten

Anpassung

Kopfbügel anpassen

Schritte

Verlängern oder verkürzen Sie den Kopfbügel so, dass das Headset angenehm sitzt. Die Ohrkissen sollten bequem am Ohr anliegen.

Beispiel

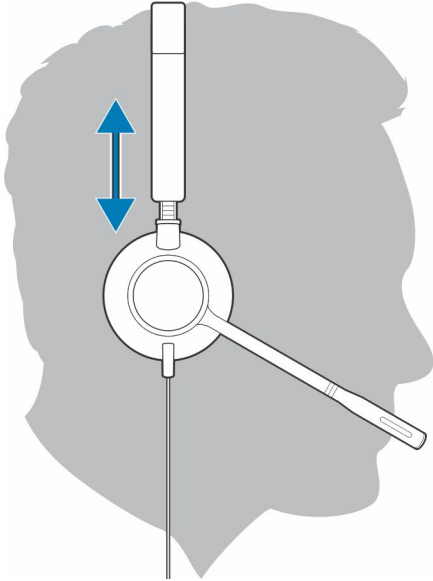

Positionieren des Mikrofonarms

Dieses Headset kann sowohl links als auch rechts getragen werden.

Schritte

Drehen Sie den Mikrofonarm so, dass sich das Mikrofon direkt vor Ihrem Mund befindet.

Beispiel

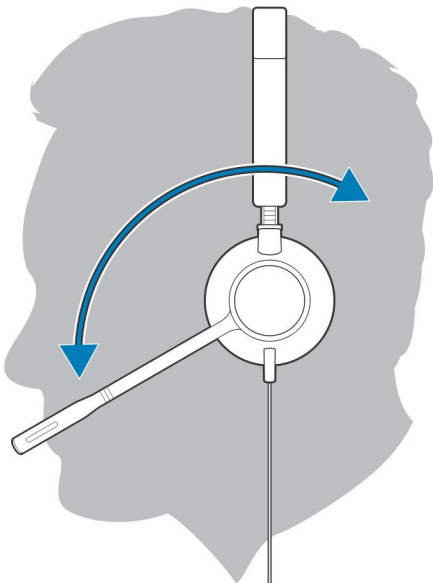

⚠ VORSICHT: Stellen Sie den Mikrofonarm auf bis zu 180°, damit dieser nicht beschädigt wird.

Anpassen des Mikrofonarms

Schritte

Positionieren Sie den Mikrofonarm vorsichtig so, dass er in einem Abstand von 3 cm zur Ecke Ihres Mundes zeigt.

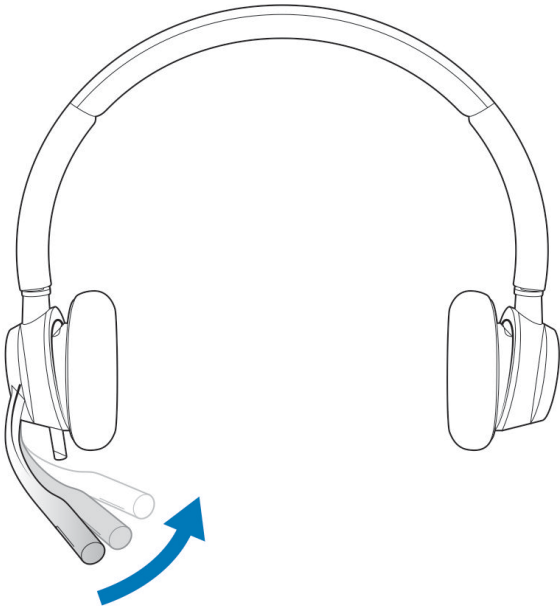

Grundlagen

Anrufe tätigen/annehmen/beenden

Die Gesprächskontrolle über das Headset ist eine Softwarefunktion, die ein kompatibles Softphone voraussetzt. Wenn Sie Plantronics Hub nicht installiert haben oder kein kompatibles Softphone besitzen, drücken Sie zunächst die Gesprächstaste am Headset und tätigen/beenden Sie dann den Anruf über die Softphone-Anwendung. Laden Sie Plantronics Hub für Windows/Mac von poly.com/software herunter oder besuchen Sie www.dell.com/support.

Annehmen und Beenden von Anrufen

Schritte

Tippen Sie auf die Gesprächstaste  oder nehmen Sie den Anruf über Ihr Softphone an.

Anruf tätigen

Schritte

Wählen Sie mithilfe der Softphone-Anwendung.

Wahlwiederholung

Tippen Sie, solange kein Anruf aktiv ist, zweimal die Anruftaste, um die letzte Nummer erneut zu wählen.

Halten

Um einen Anruf zu halten, halten Sie die Gesprächstaste gedrückt, bis Sie einen Piepton oder eine Sprachansage hören.

Lautstärke

Hörlautstärke

Schritte

Drücken Sie die Taste zum Erhöhen (+) oder Verringern (-) der Lautstärke.

Anpassen der Lautstärke des Headset-Mikrofons (Softphone)

Schritte

Führen Sie einen Testanruf mit dem Softphone durch und passen Sie die Softphone-Lautstärke und den PC-Sound an.

Stummschaltung

Schritte

Drücken Sie während eines Gesprächs kurz die Stummschaltungstaste , um das Mikrofon an der Inline-Steuerung stummzuschalten. Um die Stummschaltung wieder aufzuheben, drücken Sie die Taste erneut.

Troubleshooting

Headset

Ich kann den Anrufer nicht hören.	<ul style="list-style-type: none"> • Die Hörlautstärke ist zu niedrig. Drücken Sie auf dem Headset auf die Lautstärketaste, um die Lautstärke zu erhöhen. Stellen Sie zudem sicher, dass die Lautstärkeeinstellung auf Ihrem Computer korrekt ist. • Ihr Headset ist nicht als Standard-Audiogerät eingerichtet. Verwenden Sie die Audioeinstellungen Ihres Betriebssystems, um das Headset von Plantronics als Standard-Audiogerät einzustellen.
Anrufer können mich nicht hören.	<ul style="list-style-type: none"> • Das Headset ist stummgeschaltet. Tippen Sie auf die Stummschalttaste, um die Stummschaltung des Mikrofons aufzuheben. • Der Headset-Mikrofonarm befindet sich in der falschen Position. Richten Sie den Headset-Mikrofonarm zu Ihrem Mund hin aus. • Ihr Headset ist nicht als Standard-Sprachgerät eingerichtet. Verwenden Sie die Audioeinstellungen Ihres Betriebssystems, um das Aufnahmegerät zu ändern.
Die Audiowiedergabe über das Headset ist verzerrt. Ich kann im Headset ein Echo hören.	<ul style="list-style-type: none"> • Reduzieren Sie die Hörlautstärke an Ihrem Softphone, bis die Verzerrung nicht mehr zu hören ist. • Passen Sie die Lautstärke am Headset an.
Wenn ich mein Headset mit einem Softphone verwende, funktionieren die Anrufsteuerung und die Stummschaltungstasten nicht.	<ul style="list-style-type: none"> • Schauen Sie unter http://www.plantronics.com/softphonecompatibility nach, ob Ihr Softphone unterstützt wird. • Falls Sie die Headset-Steuerung (Annahme/Beenden und Stummschalten) aktivieren müssen, stellen Sie sicher, dass Sie Plantronics Hub für Windows/Mac installiert haben. Siehe Download der Software. • Eventuell unterstützt Ihr mobiles Gerät die Anrufsteuerung nicht. Wenden Sie sich an den Hersteller des Geräts.
Das andere Headset, mit dem ich Musik gehört habe, funktioniert nicht mehr.	<ul style="list-style-type: none"> • Ihr Headset richtet sich selbsttätig als Standard-Audiogerät in Windows ein. Verwenden Sie die Audioeinstellungen Ihres Betriebssystems, um das Audiogerät zu ändern.
Mein Telefon findet mein Headset während eines Anrufs oder beim Musikhören nicht.	<ul style="list-style-type: none"> • Stellen Sie während eines Anrufs oder beim Musikhören sicher, dass das Audiosignal an das gewünschte Headset weitergeleitet wird, indem Sie es in den Einstellungen als Standard festlegen.

Gesetzliche Informationen

Garantie

Eingeschränkte Gewährleistungs- und Rückgaberecht-Policy

Produkte der Marke Dell verfügen über einen dreijährigen eingeschränkten Hardwareservice. Wenn diese in Verbindung mit einem Dell System erworben wurden, unterliegen diese der Systemgarantie.

Für Kunden in den USA:

Dieser Kauf und die Verwendung des Produkts unterliegen der Dell Endbenutzervereinbarung, die unter www.dell.com/terms abgerufen werden kann. Dieses Dokument enthält eine verbindliche Schiedsklausel.

Für Kunden in Europa, im Nahen Osten und in Afrika:

Verkaufte und verwendete Dell Produkte unterliegen den geltenden nationalen Verbraucherrechten, den Bedingungen des mit dem Händler abgeschlossenen Kaufvertrags und den Bedingungen der Dell Endbenutzervereinbarung.

Ggf. stellt Dell außerdem eine zusätzliche Hardwaregarantie zur Verfügung. Die vollständigen Details der Dell Endbenutzervereinbarung und die Garantiebedingungen finden Sie unter www.dell.com. Wählen Sie dort Ihr Land aus der Liste unten auf der Seite aus und klicken Sie dann auf den Link „Nutzungsbedingungen“, um die Garantiebedingungen anzuzeigen.

Für Kunden außerhalb der USA:



Verkaufte und verwendete Dell Produkte unterliegen den geltenden nationalen Verbraucherrechten, den Bedingungen des mit dem Händler abgeschlossenen Kaufvertrags und den Dell Garantiebedingungen. Ggf. stellt Dell außerdem eine zusätzliche Hardwaregarantie zur Verfügung. Die vollständigen Garantiebedingungen finden Sie unter www.dell.com. Wählen Sie dort Ihr Land aus der Liste unten auf der Seite aus und klicken Sie dann auf den Link „Terms and Conditions“ (Nutzungsbedingungen) oder „Support“, um die Garantiebedingungen anzuzeigen.

Hilfe erhalten und Kontaktaufnahme mit Dell

Selbsthilfe-Ressourcen

Mithilfe dieser Selbsthilfe-Ressourcen erhalten Sie Informationen und Hilfe zu Dell-Produkten:

Tabelle 1. Selbsthilfe-Ressourcen

Selbsthilfe-Ressourcen	Ort der Ressource
Informationen zu Produkten und Dienstleistungen von Dell	www.dell.com
Mein Dell	
Tipps	
Support kontaktieren	Geben Sie in der Windows-Suche <code>Contact Support</code> ein und drücken Sie die Eingabetaste.
Onlinehilfe für Betriebssystem	www.dell.com/support/windows www.dell.com/support/linux
Greifen Sie auf Top-Lösungen, Diagnosen, Treiber und Downloads zu und erfahren Sie mithilfe von Videos, Handbüchern und Dokumenten mehr über Ihren Computer.	Ihr Dell Computer wird eindeutig durch eine Service-Tag-Nummer oder einen Express-Service-Code identifiziert. Um die relevanten Supportressourcen für Ihren Dell Computer anzuzeigen, geben Sie unter www.dell.com/support die Service-Tag-Nummer oder den Express-Servicecode ein. Weitere Informationen dazu, wie Sie das Service-Tag Ihres Computers finden, finden Sie unter Suchen des Service-Tags Ihres Computers .
Dell Knowledge-Base-Artikel zu zahlreichen Computertemen.	<ol style="list-style-type: none"> 1. Rufen Sie die Website www.dell.com/support auf. 2. Wählen Sie in der Menüleiste oben auf der Support-Seite die Option Support > Knowledge Base aus. 3. Geben Sie in das Suchfeld auf der Seite in der Wissensdatenbank das Schlüsselwort, das Thema oder die Modellnummer ein und klicken oder tippen Sie dann auf das Suchsymbol, um die zugehörigen Artikel anzuzeigen.

Kontaktaufnahme mit Dell

Informationen zur Kontaktaufnahme mit Dell für den Verkauf, den technischen Support und den Kundendienst erhalten Sie unter www.dell.com/contactdell.

 **ANMERKUNG:** Die Verfügbarkeit ist je nach Land/Region und Produkt unterschiedlich und bestimmte Services sind in Ihrem Land/Ihrer Region eventuell nicht verfügbar.

 **ANMERKUNG:** Wenn Sie nicht über eine aktive Internetverbindung verfügen, können Sie Kontaktinformationen auch auf Ihrer Auftragsbestätigung, dem Lieferschein, der Rechnung oder im Dell Produktkatalog finden.