

Dell EMC PowerEdge XE8545

Especificaciones técnicas

Notas, precauciones y advertencias

 **NOTA:** Una NOTA indica información importante que le ayuda a hacer un mejor uso de su producto.

 **PRECAUCIÓN:** Una PRECAUCIÓN indica la posibilidad de daños en el hardware o la pérdida de datos, y le explica cómo evitar el problema.

 **AVISO:** Un mensaje de AVISO indica el riesgo de daños materiales, lesiones corporales o incluso la muerte.

Tabla de contenido

Capítulo 1: Descripción general del sistema PowerEdge XE8545	5
Vista frontal del sistema	5
Vista posterior del sistema	6
Capítulo 2: Especificaciones técnicas	8
Dimensiones del chasis	9
Peso del sistema	9
Especificaciones del procesador	10
Especificaciones de PSU	10
Especificaciones de ventiladores de enfriamiento	10
Sistemas operativos compatibles	11
Especificaciones de la batería del sistema	11
Especificaciones del soporte vertical para tarjetas de expansión	12
Especificaciones de la memoria	12
Especificaciones del controlador de almacenamiento	12
Especificaciones de la unidad	13
Drives	13
Especificaciones de puertos y conectores	13
Especificaciones de puertos USB	13
Especificaciones del puerto NIC	13
Especificaciones de puertos VGA	13
Especificaciones de vídeo	14
Especificaciones ambientales	14
Matriz de restricción térmica	15
Especificaciones de la contaminación gaseosa y de partículas	16
Restricciones de aire térmicas	17
Capítulo 3: Diagnósticos del sistema y códigos indicadores	18
Indicadores LED de estado	18
Códigos indicadores de la condición del sistema y de ID. del sistema	19
Códigos indicadores LED del ventilador de la GPU	20
Códigos del indicador LED de iDRAC directo	21
Panel LCD	21
Visualización de la pantalla de Inicio	22
Menú Setup (Configurar)	22
Menú View (Ver)	23
Códigos de los indicadores de la NIC	23
Códigos del indicador de la unidad de fuente de alimentación	24
Códigos indicadores de unidades	24
Uso de los diagnósticos del sistema	25
Diagnósticos incorporados del sistema de Dell	25
Indicadores LED de diagnóstico de la tarjeta madre del sistema	26
Capítulo 4: Evaluación del sistema previa al arranque mejorada	29

Capítulo 5: Instrucciones de seguridad.....	31
Capítulo 6: Obtención de ayuda.....	32
Información de servicio de reciclaje o final del ciclo de vida.....	32
Cómo ponerse en contacto con Dell.....	32
Acceso a la información del sistema mediante QRL.....	32
Localizador de recursos rápido para el sistema PowerEdge XE8545.....	33
Obtención de asistencia automatizada con SupportAssist.....	33

Descripción general del sistema PowerEdge XE8545

El sistema PowerEdge XE8545 es un servidor de 4U compatible con lo siguiente:

- Dos procesadores AMD EPYC SP3
- Treintaidós ranuras DIMM
- Cuatro fuentes de alimentación de CA redundantes
- Hasta diez unidades universales U.2/SAS/SATA de conexión en caliente (máximo ocho unidades NVMe)

NOTA: Para obtener información sobre cómo intercambiar el dispositivo SSD U.2 PCIe NVMe en caliente, consulte la *Guía del usuario de la SSD PCIe NVMe Express Flash de Dell* en <https://www.dell.com/support> **Examinar todos los productos > Infraestructura de centro de datos > Controladoras y adaptadores de almacenamiento > SSD PCIe NVMe Express Flash de Dell PowerEdge > Documentación > Manuales y documentos.**

NOTA: Todas las instancias de unidades SAS o SATA se ven como unidades en este documento, a menos que se indique lo contrario.

Para obtener información sobre unidades admitidas, consulte la sección www.dell.com/poweredgemanuals.

Temas:

- [Vista frontal del sistema](#)
- [Vista posterior del sistema](#)

Vista frontal del sistema



Ilustración 1. Vista frontal de un sistema de 10 unidades de 2,5 pulgadas

Tabla 1. Funciones disponibles en la parte frontal del sistema

Elemento	Puertos, paneles y ranuras	Icono	Descripción
1	Panel de control izquierdo	N/A	<p>Contiene el estado del sistema, el ID del sistema y el LED de estado.</p> <ul style="list-style-type: none"> • LED de estado: permite identificar los componentes de hardware fallidos. Hay hasta cinco LED de estado y una barra de LED de estado del sistema (estado del chasis e ID del sistema). Para obtener más información, consulte la sección Indicadores LED de estado.

Tabla 1. Funciones disponibles en la parte frontal del sistema (continuación)

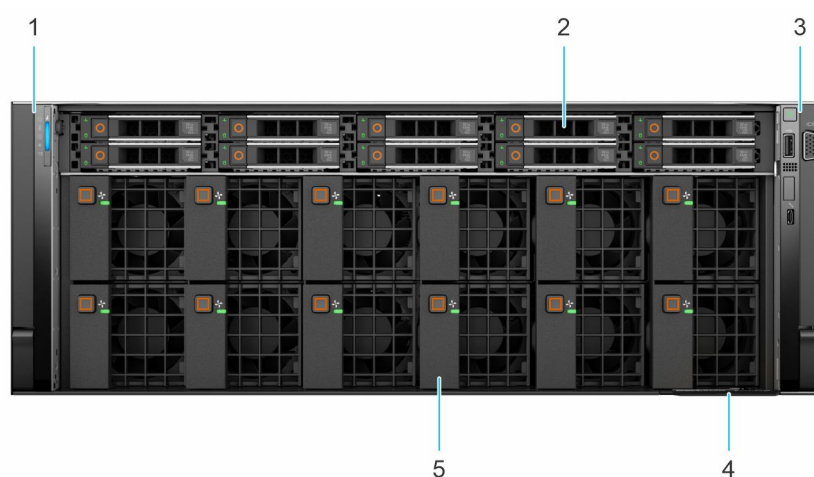
Elemento	Puertos, paneles y ranuras	Icono	Descripción
2	Unidad (10)	N/A	Permite instalar unidades compatibles en el sistema. Para obtener información sobre unidades, consulte www.dell.com/poweredgemanuals .
3	Panel de control derecho	N/A	Contiene el botón de encendido, el puerto USB, el micropuerto de iDRAC Direct y el LED de estado de iDRAC Direct.
4	Etiqueta de información	N/A	La etiqueta de información es un panel de etiquetas deslizable hacia afuera que contiene información del sistema, como la etiqueta de servicio, la NIC, la dirección MAC, etc. Si ha optado por el acceso predeterminado seguro a iDRAC, la etiqueta de información también contiene la contraseña predeterminada segura de iDRAC.
5	Ventilador de la GPU (12)	N/A	Le permite instalar ventiladores de GPU para regulación térmica.

Para obtener información sobre los puertos, consulte la sección www.dell.com/poweredgemanuals.

Vista posterior del sistema











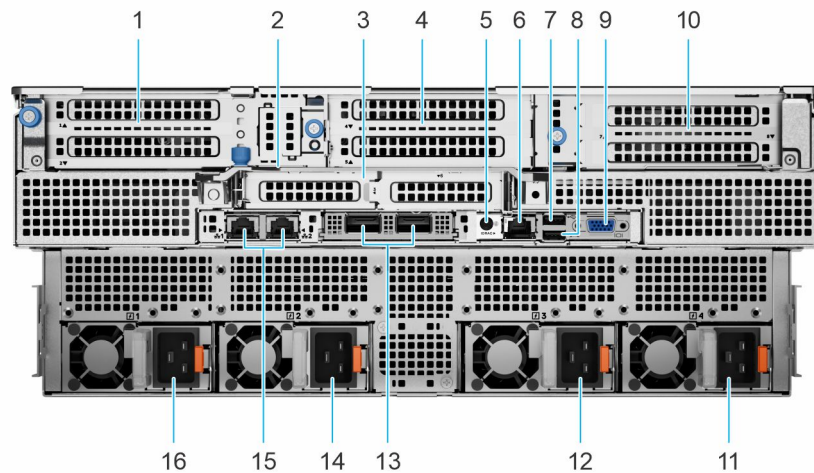

Ilustración 2. Vista posterior del sistema

Tabla 2. Vista posterior del sistema

Elemento	Puertos, paneles o ranuras	Icono	Descripción
1	Soporte vertical para tarjetas de expansión de PCIe 1 (ranura 2 solamente)	N/A	El soporte vertical para tarjetas de expansión permite conectar tarjetas de expansión PCI Express. Para obtener más información sobre las tarjetas de expansión compatibles en el sistema, consulte www.dell.com/poweredgemanuals .
2	Asa posterior	N/A	El asa posterior se utiliza como soporte de refuerzo para la rigidez del chasis en un rack.
3	Soporte vertical para tarjetas de expansión de PCIe 2 (ranura 6 solamente)	N/A	El soporte vertical para tarjetas de expansión permite conectar tarjetas de expansión PCI Express. Para obtener más información sobre las tarjetas de expansión compatibles en el sistema, consulte www.dell.com/poweredgemanuals .
4	Soporte vertical para tarjeta de expansión PCIe 3	N/A	El soporte vertical para tarjetas de expansión le permite conectarse al dispositivo PCI Express interno (GPU). Para obtener más información sobre las tarjetas de expansión compatibles en el sistema, consulte www.dell.com/poweredgemanuals .

Tabla 2. Vista posterior del sistema (continuación)

Elemento	Puertos, paneles o ranuras	Icono	Descripción
5	Botón de identificación del sistema		<p>Presione el botón de Id. del sistema:</p> <ul style="list-style-type: none"> • Para localizar un sistema particular dentro de un bastidor. • Para activar o desactivar el Id. del sistema. <p>Para restablecer iDRAC, mantenga presionado el botón durante más de 16 segundos.</p> <p>NOTA:</p> <ul style="list-style-type: none"> • Para restablecer iDRAC mediante el Id. del sistema, asegúrese de que el botón de Id. del sistema está activado en la configuración de iDRAC. • Si el sistema deja de responder durante la POST, mantenga presionado el botón de ID del sistema (durante más de 5 segundos) para acceder al modo de progreso del BIOS.
6	Puerto dedicado de iDRAC	iDRAC	Permite acceder de manera remota a la iDRAC. Para obtener más información, consulte la Guía del usuario de iDRAC en www.dell.com/poweredgemanuals .
7	Puerto USB 2.0 (1)		Este puerto cumple con los requisitos de USB 2.0.
8	Puerto USB 3.0 (1)		Este puerto es compatible con USB 3.0.
9	Puerto VGA		Permite conectar un dispositivo de visualización al sistema. Para obtener más información, consulte www.dell.com/poweredgemanuals .
10	Soporte vertical para tarjetas de expansión de PCIe 4 (ranura 7 y ranura 8)	N/A	El soporte vertical para tarjetas de expansión permite conectar tarjetas de expansión PCI Express. Para obtener más información sobre las tarjetas de expansión compatibles en el sistema, consulte www.dell.com/poweredgemanuals .
11	Fuente de alimentación (PSU 4)		Para obtener más información sobre las configuraciones de PSU, consulte www.dell.com/poweredgemanuals .
12	Fuente de alimentación (PSU 3)		Para obtener más información sobre las configuraciones de PSU, consulte www.dell.com/poweredgemanuals .
13	Puerto de NIC de OCP (opcional)	N/A	Este puerto es compatible con OCP 3.0. Los puertos de NIC están integrados en la tarjeta de OCP, que está conectada a la tarjeta madre del sistema.
14	Fuente de alimentación (PSU 2)		Para obtener más información sobre las configuraciones de PSU, consulte www.dell.com/poweredgemanuals .
15	Puerto NIC (1, 2)		Los puertos de NIC están integrados en la tarjeta LOM conectada a la tarjeta madre del sistema.
16	Fuente de alimentación (PSU 1)		Para obtener más información sobre las configuraciones de PSU, consulte www.dell.com/poweredgemanuals .

Para obtener más información sobre los puertos y conectores, consulte www.dell.com/poweredgemanuals.

Especificaciones técnicas

En esta se describen las especificaciones técnicas y ambientales del sistema.

Temas:

- Dimensiones del chasis
- Peso del sistema
- Especificaciones del procesador
- Especificaciones de PSU
- Especificaciones de ventiladores de enfriamiento
- Sistemas operativos compatibles
- Especificaciones de la batería del sistema
- Especificaciones del soporte vertical para tarjetas de expansión
- Especificaciones de la memoria
- Especificaciones del controlador de almacenamiento
- Especificaciones de la unidad
- Especificaciones de puertos y conectores
- Especificaciones de vídeo
- Especificaciones ambientales

Dimensiones del chasis



Ilustración 3. Dimensiones del chasis

Tabla 3. Dimensiones del chasis para el sistema

Drives	Xa	Xb	Y	Za	Zb	Zc
10 unidades	482,0 mm (18,97 pulgadas)	447,0 mm (15,59 pulgadas)	174,8 mm (6,88 pulgadas)	35,84 mm (1,4 pulgadas)C on bisel 22,0 mm (0,87 pulgadas) Sin bisel	810 mm (31,88 pulgadas) lengüeta a la pared posterior	845,59 mm (33,29 pulgadas) lengüeta hasta asa de la PSU

NOTA: Zb es la superficie externa de la pared posterior nominal, donde están ubicados los conectores de I/O de la tarjeta madre del sistema.

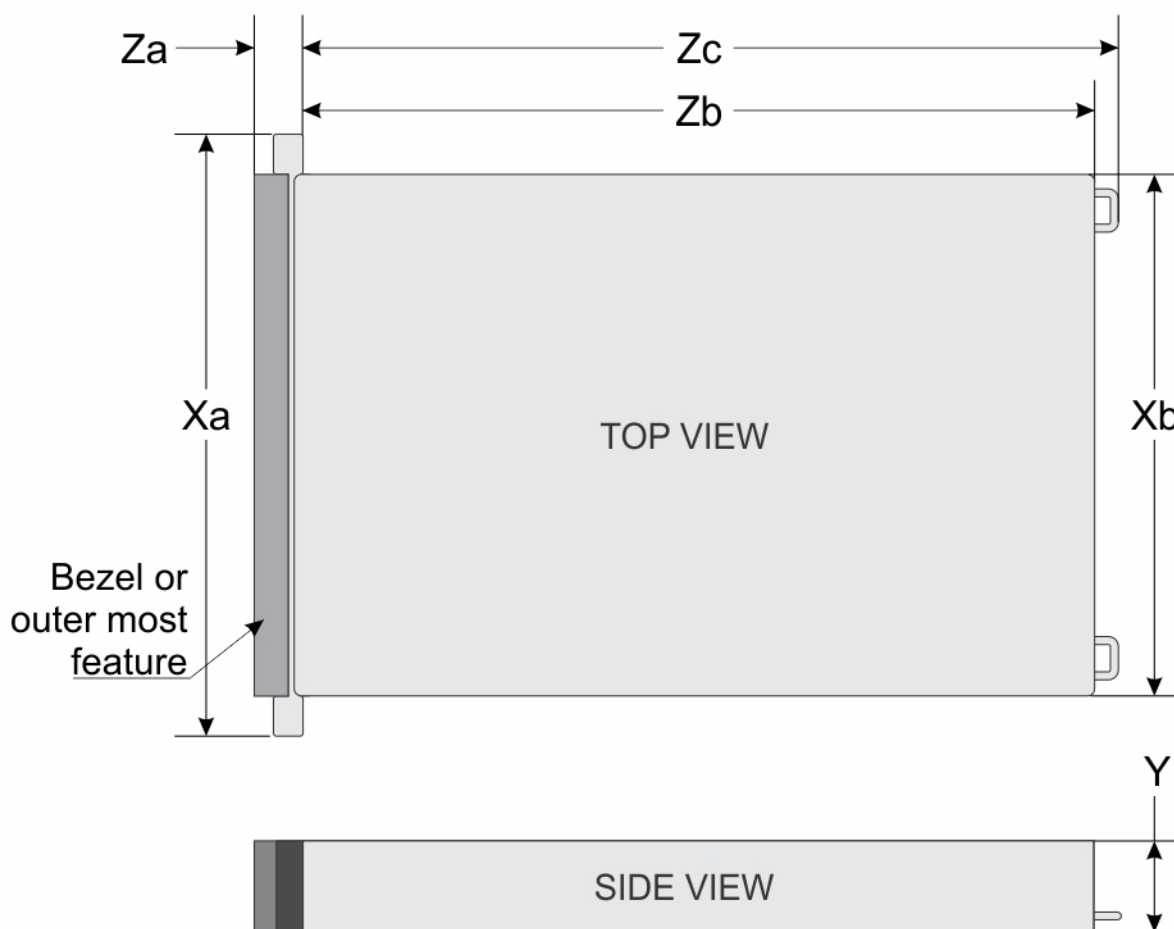
Peso del sistema

Tabla 4. Peso del sistema PowerEdge XE8545

Configuración del sistema	Peso máximo (con todas las unidades/SSD)
10 x 2,5 pulgadas	48,61 kg (107,17 lb)

Especificaciones del procesador

Tabla 5. Especificaciones del procesador para el sistema

Procesadores admitidos	Número de procesadores admitidos
Procesador AMD EPYC de la serie 7003 con hasta 64 núcleos	Dos

Especificaciones de PSU

El sistema es compatible con hasta dos fuentes de alimentación (PSU) de CA o CC.

AVISO: Instrucciones SOLO para electricistas cualificados

Los sistemas que utilizan fuentes de alimentación de -(48-60) V de CC o 240 V de CC están diseñados para ubicaciones de acceso restringido de acuerdo con los artículos 110-5, 110-6, 110-11, 110-14 y 110-17 del Código Eléctrico Nacional, el Instituto de Estándares Nacionales Estadounidenses (ANSI)/la Asociación de Protección contra Incendios Nacional (NFPA) 70.

Las fuentes de alimentación de 240 V de CC se deberán conectar a la toma de corriente de CC de 240 V desde unidades de distribución de alimentación certificadas, si corresponde en el país de uso.

Los cables de fuente de alimentación/puentes y los conectores/entradas/enchufes asociados deben tener una clasificación eléctrica adecuada que haga referencia a la etiqueta de clasificación en el sistema cuando se utilicen para la conexión.

Tabla 6. Especificaciones de PSU para el sistema

PSU	Clase	Disipación de calor (máxima)	Frecuencia	Voltaje	Corriente
CA/HVDC de modo mixto y 2400 W	Platinum	9000 BTU/h	50/60 Hz	100 a 240 V CA autoajustable	16 a 13,5 A
CA/HVDC de modo mixto y 2400 W	N/A	9000 BTU/h	CC	240 V CC	11,2 A

 **NOTA:** Si un sistema con PSU de 2400 W de CA funciona en línea baja de 100-120 V de CA, la clasificación de energía por PSU se reduce a 1400 W.

 **NOTA:** Cuando seleccione o actualice la configuración del sistema, para garantizar un consumo de energía óptimo, verifique el consumo de energía del sistema con Dell Energy Smart Solution Advisor, disponible en [Dell.com/ESSA](https://www.dell.com/ESSA).

Especificaciones de ventiladores de enfriamiento

El sistema PowerEdgeXE8545 admite hasta seis ventiladores de enfriamiento de muy alto rendimiento de grado gold (HPR [Gold]) conectados a la tarjeta madre. El sistema también admite 12 ventiladores de muy alto rendimiento en la parte frontal para el enfriamiento de la GPU.

Tabla 7. Especificaciones de ventiladores de enfriamiento

Tipo de ventilador	Abreviatura	También se conoce como	Color de la etiqueta	Imagen de la etiqueta
Ventilador de alto rendimiento (nivel Gold)	HPR (Gold)	VHP: muy alto rendimiento	Gold	 NOTA: Los nuevos ventiladores de enfriamiento vienen con la etiqueta de nivel Gold de alto rendimiento. Mientras que los ventiladores de enfriamiento más antiguos tienen la etiqueta de alto rendimiento.

Tabla 7. Especificaciones de ventiladores de enfriamiento

Tipo de ventilador	Abreviatura	También se conoce como	Color de la etiqueta	Imagen de la etiqueta
				 <p data-bbox="987 741 1394 797">Ilustración 4. Ventilador de muy alto rendimiento</p>  <p data-bbox="987 1285 1485 1341">Ilustración 5. Ventilador de alto rendimiento (nivel Gold)</p>

NOTA: Para obtener más información sobre la matriz o la configuración de ventiladores compatible, consulte [Matriz de restricción térmica](#).

Sistemas operativos compatibles

El sistema PowerEdge XE8545 admite los siguientes sistemas operativos:

- Canonical Ubuntu Server LTS
- Microsoft Windows Server con Hyper-V
- Red Hat Enterprise Linux
- VMware ESXi
- CentOS

Especificaciones de la batería del sistema

El sistema PowerEdge XE8545 es compatible con la Pila tipo botón de litio CR 2032 de 3 V.

Especificaciones del soporte vertical para tarjetas de expansión

El sistema es compatible con hasta cuatro tarjetas de expansión PCI express (PCIe) de 4.ª generación.

Tabla 8. Ranuras para tarjetas de expansión admitidas para la configuración de soporte vertical 1

Ranura PCIe	Tarjetas verticales	Ancho del soporte vertical	Altura de la ranura de PCIe	Longitud de la ranura de PCIe	Ancho de la ranura PCIe
Ranura 2	R1A	PCIe x16	Altura completa	Longitud media	x16
Ranura 6	R2C	PCIe x16	Perfil bajo	Longitud media	x16
Ranura 7	R4B	PCIe x8	Altura completa	Longitud media	x8
Ranura 8	R4B	PCIe x8	Altura completa	Longitud media	x8

Tabla 9. Ranuras para tarjetas de expansión admitidas para la configuración de soporte vertical 2

Ranura PCIe	Tarjetas verticales	Ancho del soporte vertical	Altura de la ranura de PCIe	Longitud de la ranura de PCIe	Ancho de la ranura PCIe
Ranura 2	R1A	PCIe x16	Altura completa	Longitud media	x16
Ranura 6	R2C	PCIe x16	Perfil bajo	Longitud media	x16
Ranura 7	R4A	PCIe x16	Altura completa	Longitud media	x16

Especificaciones de la memoria

El sistema soporta las siguientes especificaciones de memoria para un funcionamiento optimizado.

Tabla 10. Especificaciones de la memoria

Tipo de DIMM	Rango de DIMM	Capacidad de DIMM	Velocidad admitida y voltaje nominal de DIMM	Velocidad	
				Un procesador	Procesadores dobles
RDIMM	Banco dual	32 GB/64 GB	DDR4 (1,2 V), 3200	3200	2933

Tabla 11. Sockets de módulo de memoria

Sockets de módulo de memoria	Velocidad
32, 288 pins	3200 MT/s, 2933 MT/s, 2666 MT/s

Especificaciones del controlador de almacenamiento

El sistema es compatible con las siguientes tarjetas controladoras:

Tabla 12. Tarjetas controladoras de almacenamiento para el sistema

Controladoras internas
PERC H745 , H755

Especificaciones de la unidad

Drives

El sistema PowerEdge XE8545 admite:

- Unidades SATA, SAS intercambiables en caliente de 10 x 2,5 pulgadas.
- Unidades NVMe intercambiables en caliente de 8 x 2,5 pulgadas.

NOTA: Para obtener información sobre cómo intercambiar el dispositivo SSD U.2 PCIe NVMe en caliente, consulte la *Guía del usuario de la SSD PCIe NVMe Express Flash de Dell* en <https://www.dell.com/support> **Examinar todos los productos > Infraestructura de centro de datos > Controladoras y adaptadores de almacenamiento > SSD PCIe NVMe Express Flash de Dell PowerEdge > Documentación > Manuales y documentos.**

Especificaciones de puertos y conectores

Especificaciones de puertos USB

Tabla 13. Especificaciones de USB

Parte frontal		Parte posterior	
Tipo de puerto USB	No. de puertos	Tipo de puerto USB	No. de puertos
Puerto que cumple con los requisitos de USB 2.0	Uno	Puerto que cumple con los requisitos de USB 3.0	Uno
Puerto que cumple con los requisitos de microUSB 2.0	Uno	Puerto que cumple con los requisitos de USB 2.0	Uno

NOTA: El puerto que cumple con los requisitos de USB 2.0 solo se puede usar como puerto de administración o iDRAC Direct.

NOTA: Las especificaciones de USB 2.0 proporcionan alimentación de 5 V en un solo cable para encender dispositivos USB conectados. Una carga de unidad se define como 100 mA en USB 2.0 y 150 mA en USB 3.0. Un dispositivo puede obtener un máximo de 5 cargas de unidades (500 mA) desde un puerto en USB 2.0; 6 (900 mA) en USB 3.0.

NOTA: La interfaz de USB 2.0 puede proporcionar alimentación a los periféricos de baja potencia, pero debe adherirse a la especificación de USB. Se requiere una fuente de alimentación externa para que funcionen los periféricos de mayor potencia, como las unidades de CD/DVD externas.

Especificaciones del puerto NIC

El sistema es compatible con hasta dos puertos de controladora de interfaz de red (NIC) de 10/100/1000 Mbps integrados en la LAN en la tarjeta madre (LOM) e integrados en las tarjetas de OCP opcionales.

Tabla 14. Especificación del puerto de la NIC para el sistema

Función	Especificaciones
Tarjeta de LOM	1 GB x 2
Tarjeta OCP (OCP 3.0)	1

Especificaciones de puertos VGA

El sistema es compatible con Uno puerto VGA DB-15 en los paneles frontal y posterior.

Especificaciones de vídeo

El sistema es compatible con la controladora gráfica Matrox G200 integrada con 16 MB de buffer de trama de vídeo.

Tabla 15. Opciones de resolución de vídeo frontales admitidas para el sistema

Solución	Velocidad de actualización (Hz)	Profundidad del color (bits)
1024 x 768	60	8, 16, 32
1280 x 800	60	8, 16, 32
1280 x 1024	60	8, 16, 32
1360 x 768	60	8, 16, 32
1440 x 900	60	8, 16, 32
1600 x 900	60	8, 16, 32
1600 x 1200	60	8, 16, 32
1680 x 1050	60	8, 16, 32
1920 x 1080	60	8, 16, 32
1920 x 1200	60	8, 16, 32

Tabla 16. Opciones de resolución de vídeo posteriores admitidas para el sistema

Solución	Velocidad de actualización (Hz)	Profundidad del color (bits)
1024 x 768	60	8, 16, 32
1280 x 800	60	8, 16, 32
1280 x 1024	60	8, 16, 32
1360 x 768	60	8, 16, 32
1440 x 900	60	8, 16, 32
1600 x 900	60	8, 16, 32
1600 x 1200	60	8, 16, 32
1680 x 1050	60	8, 16, 32
1920 x 1080	60	8, 16, 32
1920 x 1200	60	8, 16, 32

Especificaciones ambientales

NOTA: Para obtener más información sobre las certificaciones medioambientales, consulte la *Hoja de datos medioambiental de productos* ubicada con los manuales y documentos en www.dell.com/support/home.

Tabla 17. Categoría de rango climática y operacional A2

Temperatura	Especificaciones
Operaciones continuas permitidas	
Rangos de temperatura para altitudes <= 900 m (<= 2953 pies)	De -10 °C a 35 °C (de 50 °F a 95 °F) sin que el equipo reciba la luz directa del sol
Rangos de porcentaje de humedad (sin condensación en todo momento)	8 % de RH con un punto de condensación mínimo de -12 °C a 80 % de RH con un punto de condensación máximo de 21 °C (69,8 °F)

Tabla 17. Categoría de rango climática y operacional A2 (continuación)

Temperatura	Especificaciones
Reducción de valores nominales de altitud en funcionamiento	La temperatura máxima se reduce 1 °C/300 m (33,8 °F/984 pies) por encima de los 900 m (2953 pies)

i **NOTA:** Ciertas configuraciones de hardware del sistema pueden requerir temperaturas de funcionamiento menores a 28 °C. Para obtener más información, consulte la sección Restricciones térmicas de aire.

Tabla 18. Requisitos compartidos en todas las categorías

Temperatura	Especificaciones
Operaciones continuas permitidas	
Gradiente de temperatura máxima (se aplica en funcionamiento y cuando no está en funcionamiento)	20 °C en una hora* (36 °F en una hora) y 5 °C en 15 minutos (41 °F en 15 minutos), 5 °C en una hora* (41 °F en una hora) para cinta i NOTA: * Según las reglas térmicas de ASHRAE para el hardware de cinta, estas no son tasas instantáneas de cambio de temperatura.
Límites de temperatura cuando el sistema no está en funcionamiento	-40 a 65 °C (-104 a 149 °F)
Límites de humedad cuando el sistema no está en funcionamiento	De 5 % a 95 % de RH con un punto de condensación máximo de 27 °C (80,6 °F)
Altitud máxima en estado no operativo	12 000 metros (39 370 pies)
Altitud máxima en funcionamiento	3048 metros (10 000 pies)

Tabla 19. Especificaciones de vibración máxima

Vibración máxima	Especificaciones
En funcionamiento	0,21 G _{rms} de 5 Hz a 500 Hz (todas las orientaciones de funcionamiento)
Almacenamiento	1,88 G _{rms} de 10 Hz a 500 Hz durante 15 minutos (evaluados los seis laterales)

Tabla 20. Especificaciones de impulso de impacto máximo

Impulso de impacto máximo	Especificaciones
En funcionamiento	Seis impulsos ejecutados consecutivamente en el sentido positivo y negativo de los ejes "x", "y" y "z", de 6 G durante un máximo de 11 ms.
Almacenamiento	Seis impulsos ejecutados consecutivamente en los ejes "x", "y" y "z", positivo y negativo (un impulso en cada lado del sistema), de 71 G durante un máximo de 2 ms.

Matriz de restricción térmica

Tabla 21. Matriz de restricción térmica

TDP (W)	Tipo de disipador de calor	Tipo de ventilador	2 SAS de 2,5 pulgadas + 8 NVMe de 2,5 pulgadas			
			ASHRAE A2 (máximo de 35 °C)	Límite ambiental (máximo de 30 °C)	Límite ambiental (máximo de 25 °C)	Límite ambiental (máximo de 20 °C)
-	-	-	ASHRAE A2 (máximo de 35 °C)	Límite ambiental (máximo de 30 °C)	Límite ambiental (máximo de 25 °C)	Límite ambiental (máximo de 20 °C)
AMD Milan 64 C de 280 W, 2,5-2,6 GHz y 256 MB	Disipador de calor de la CPU 2U	Ventilador de muy alto rendimiento	Compatible			

Tabla 21. Matriz de restricción térmica (continuación)

TDP (W)	Tipo de disipador de calor	Tipo de ventilador	2 SAS de 2,5 pulgadas + 8 NVMe de 2,5 pulgadas
AMD Milan 24 C de 240 W, 3,15 GHz y 256 MB			
AMD Milan 64 C de 225 W, 2,05-2,15 GHz y 256 MB			
AMD Milan 32 C de 225 W, 2,7-2,8 GHz y 256 MB			
AMD Milan 64 C de 225 W, 2,0 GHz y 256 MB			
AMD Milan 48 C de 225 W, 2,2-2,3 GHz y 256 MB			
AMD Milan 24 C de 180 W, 2,55-2,65 GHz y 128 MB			

Tabla 22. Matriz de restricción térmica de GPU/FPGA

TDP (W)	Tipo de disipador de calor	Tipo de ventilador	ASHRAE A2 (máximo de 35 °C)	Límite ambiental (máximo de 30 °C)	Límite ambiental (máximo de 25 °C)	Límite ambiental (máximo de 20 °C)
GPU Nvidia A100 de 500 W y 80 GB	Disipador de calor de la GPU 2.5U	Ventilador de muy alto rendimiento	No compatible	No compatible (límite de soporte ambiental máximo = 28 °C)	Compatible	Compatible
GPU Nvidia A100 de 400 W y 40 GB			Compatible	Compatible	Compatible	Compatible

NOTA: Cuando se instalan las GPU de 80 GB, el iDRAC establece el umbral de advertencia térmica en 28 °C en lugar de los 38 °C normales.

NOTA: Si la temperatura de la entrada de la tarjeta madre alcanza entre 28 °C y 32 °C, se registra un mensaje de advertencia. Es posible que las GPU disminuyan el consumo de energía para evitar daños térmicos. Esto dará lugar a un menor rendimiento de la GPU.

Tabla 23. Matriz del disipador de calor y el procesador

Disipador de calor	TDP del procesador
2U HPR (Silver) HSK	Es compatible con todos los TDP

Especificaciones de la contaminación gaseosa y de partículas

En la siguiente tabla, se definen las limitaciones que ayudan a evitar daños en el equipo de TI y/o fallas causadas por contaminación gaseosa o con partículas. Si los niveles de contaminación gaseosa o con partículas están por encima de los límites especificados y

causan daños o fallas en el equipo, es posible que deba corregir las condiciones medioambientales. La corrección de las condiciones medioambientales será responsabilidad del cliente.

Tabla 24. Especificaciones de contaminación de partículas

Contaminación de partículas	Especificaciones
Filtración de aire	<p>ISO clase 8 por ISO 14644-1 define la filtración de aire de centro de datos con un límite de confianza superior del 95%.</p> <p>i NOTA: Esta condición solo se aplica a los ambientes de centro de datos. Los requisitos de la filtración de aire no se aplican a los equipos de TI designados para ser utilizados fuera del centro de datos, en entornos tales como una oficina o una fábrica.</p> <p>i NOTA: El aire que entre en el centro de datos tiene que tener una filtración MERV11 o MERV13.</p> <p>i NOTA: El filtrado de aire también se puede lograr mediante el filtrado de aire de la habitación con el filtro MERV8, según lo especificado en ANSI/ASHRAE estándar 127</p>
Polvo conductor	<p>El aire debe estar libre de polvo conductor, filamentos de zinc u otras partículas conductoras.</p> <p>i NOTA: Se aplica a entornos de centro de datos y entornos de centro sin datos.</p> <p>i NOTA: Las fuentes comunes de polvo conductor incluyen los procesos de fabricación y los filamentos de zinc del enchapado en la parte inferior de los mosaicos para piso elevados</p>
Polvo corrosivo	<ul style="list-style-type: none"> El aire debe estar libre de polvo corrosivo. El polvo residual que haya en el aire debe tener un punto delicuescente inferior a una humedad relativa del 60%. <p>i NOTA: Se aplica a entornos de centro de datos y entornos de centro sin datos.</p>

Tabla 25. Especificaciones de contaminación gaseosa

Contaminación gaseosa	Especificaciones
Tasa de corrosión de planchuela de cobre	<300 Å/ mes por Clase G1 de acuerdo con ANSI/ISA71.04-2013
Tasa de corrosión de planchuela de plata	<200 Å/mes, según lo definido por ANSI/ISA71.04-2013.

i **NOTA:** Niveles máximos de contaminación corrosiva medidos al ≤50% de humedad relativa

Restricciones de aire térmicas

Entorno ASHRAE A2

- CPU TDP > 280 W no son compatibles.
- TDP de tarjeta PCIe > 25 W no son compatibles.
- La GPU Nvidia A100 de 80 GB (máximo TDP con 500 W) no es compatible en ASHRAE a2. La temperatura ambiente máxima admitida es de 28 °C.

Diagnósticos del sistema y códigos indicadores

En esta sección, se describen los indicadores de diagnóstico en el panel frontal del sistema que muestran el estado del sistema durante el inicio.

En las secciones a continuación, se proporciona información sobre los LED del chasis y los códigos indicadores para el sistema PowerEdge XE8545.

Temas:

- Indicadores LED de estado
- Códigos indicadores de la condición del sistema y de ID. del sistema
- Códigos indicadores LED del ventilador de la GPU
- Códigos del indicador LED de iDRAC directo
- Panel LCD
- Códigos de los indicadores de la NIC
- Códigos del indicador de la unidad de fuente de alimentación
- Códigos indicadores de unidades
- Uso de los diagnósticos del sistema
- Indicadores LED de diagnóstico de la tarjeta madre del sistema

Indicadores LED de estado

NOTA: Los indicadores se iluminan en amarillo fijo si ocurre algún error.



Ilustración 6. Indicadores LED de estado

Tabla 26. Descripciones e indicadores LED de estado





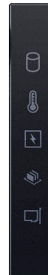

Icono	Descripción	Estado	Acción correctiva
	Indicador de unidad	El indicador se ilumina en color amarillo fijo si hay un error de unidad.	<ul style="list-style-type: none"> • Verifique el registro de eventos del sistema para determinar si la unidad tiene un error. • Ejecute la prueba de diagnóstico en línea correspondiente. Reinicie el sistema y ejecute los diagnósticos integrados (ePSA). • Si las unidades están configuradas en un arreglo RAID, reinicie el sistema y entre al programa de utilidad para la configuración del adaptador del host.
	Indicador de temperatura	El indicador se ilumina en color amarillo fijo si el sistema experimenta	Asegúrese de que no se dé ninguna de las situaciones siguientes:

Tabla 26. Descripciones e indicadores LED de estado (continuación)

Icono	Descripción	Estado	Acción correctiva
		un error térmico (por ejemplo, si la temperatura ambiente está fuera de rango o si hay una falla en el ventilador).	<ul style="list-style-type: none"> • Un ventilador se ha quitado o ha fallado. • Se quita la cubierta del sistema, la cubierta para flujo de aire o el soporte de relleno posterior. • La temperatura ambiente es demasiado elevada. • El flujo de aire externo está obstruido. <p>Si el problema persiste, consulte la sección Obtención de ayuda.</p>
	Indicador eléctrico	El indicador se ilumina en color amarillo fijo si el sistema experimenta un error eléctrico (por ejemplo, voltaje fuera de rango, o una fuente de alimentación [PSU] o un regulador de voltaje con fallas).	<p>Verifique el registro de eventos del sistema o los mensajes del sistema para conocer el problema específico. Si se debe a un problema con la PSU, compruebe el LED de la PSU. Vuelva a colocar la unidad de fuente de alimentación.</p> <p>Si el problema persiste, consulte la sección Obtención de ayuda.</p>
	Indicador de memoria	El indicador se ilumina en amarillo fijo si se produce un error de memoria.	<p>Verifique el registro de eventos del sistema o los mensajes del sistema para conocer la ubicación de la memoria fallida. Vuelva a colocar el módulo de memoria.</p> <p>Si el problema persiste, consulte la sección Obtención de ayuda.</p>
	Indicador de PCIe	El indicador se ilumina con luz amarilla fija si una tarjeta PCIe presenta un error.	<p>Reinicie el sistema. Actualice los controladores necesarios para la tarjeta PCIe. Vuelva a instalar la tarjeta.</p> <p>Si el problema persiste, consulte la sección Obtención de ayuda.</p> <p>NOTA: Para obtener más información acerca de las tarjetas PCIe compatibles, consulte la sección Reglas para la instalación de tarjetas de expansión.</p>

Códigos indicadores de la condición del sistema y de ID. del sistema

El indicador de ID y estado del sistema está ubicado en el panel de control izquierdo del sistema.



Ilustración 7. Indicador de estado e ID del sistema

Tabla 27. Códigos indicadores de la condición del sistema y de ID. del sistema

Código indicador de ID y estado del sistema	Estado
Azul fijo	Indica que el sistema está encendido y en buen estado, y el modo de ID del sistema no está activo. Presione el botón de ID y estado del sistema para cambiar al modo de ID del sistema.
Azul parpadeante	Indica que el modo de ID del sistema está activo. Presione el botón de ID y estado del sistema para cambiar al modo de estado del sistema.
Amarillo fijo	Indica que el sistema se encuentra en modo a prueba de fallas. Si el problema persiste, consulte la sección Obtener ayuda.
Luz ámbar parpadeante	Indica que el sistema tiene una falla. Verifique el registro de eventos del sistema para consultar mensajes de error específicos. Para obtener información sobre los mensajes de sucesos y error generados por el firmware del sistema y los agentes que supervisan los componentes del sistema, consulte qrl.dell.com > Buscar > Código de error , escriba el código de error y, a continuación, haga clic en Buscar .

Códigos indicadores LED del ventilador de la GPU

Los indicadores LED del ventilador de la GPU se encuentran en los ventiladores de la GPU, en la parte frontal del sistema.

Tabla 28. Códigos indicadores LED del ventilador de la GPU

Estado	Código indicador LED del ventilador de la GPU	Estado
S0	Luz verde fija	Indica que el ventilador está en buen estado.
-	Amarillo, 2 s encendido y 1 s apagado	Indica una falla de ventilador.

Tabla 28. Códigos indicadores LED del ventilador de la GPU (continuación)

Estado	Código indicador LED del ventilador de la GPU	Estado
S5	Apagado	Indica que no hay fallas en el ventilador.
-	Amarillo parpadeante del ventilador 7 al 12	Indica una falla en la controladora de intercambio en caliente (HSC)/falla del módulo del regulador de voltaje (VRM) de 48 V/otra falla de la PDB.
-	Amarillo parpadeante del ventilador 13 al 18	Indica una falla de alimentación de la GPU relacionada con la placa de la GPU.
-	Amarillo parpadeante en todos los ventiladores de la GPU	Indica que se activó la protección para altas temperaturas (OTP) de la GPU relacionada con los ventiladores o el disipador de calor de la GPU.

Códigos del indicador LED de iDRAC directo

El indicador LED de iDRAC directo se enciende para indicar que el puerto está conectado y se usa como parte del subsistema de iDRAC.

Se puede configurar iDRAC Direct mediante un cable de USB a microUSB (tipo AB), que puede conectarse a la laptop o tableta. La longitud del cable no debe superar los 0,91 metros (3 pies). El rendimiento podría verse afectado por la calidad de los cables. En la siguiente tabla, se describe la actividad de la iDRAC directa cuando el puerto de la iDRAC directa está activo:

Tabla 29. Códigos del indicador LED de iDRAC directo

Código del indicador LED de la iDRAC directa	Estado
Luz verde fija durante dos segundos	Indica que la laptop o tableta está conectada.
Luz verde parpadeante (encendida durante dos segundos y apagada durante dos segundos)	Indica que se reconoce la laptop o la tableta conectada.
Se apaga	Indica que la laptop o tableta está desconectada.

Panel LCD

El panel LCD proporciona información sobre el sistema y mensajes de error y estado para indicar si el sistema funciona correctamente o si hay que requerir atención. El panel LCD se utiliza para configurar o ver la dirección IP de iDRAC del sistema. Para obtener información sobre los mensajes de sucesos y error generados por el firmware del sistema y los agentes que supervisan los componentes del sistema, consulte qrl.dell.com > **Buscar** > **Código de error**, escriba el código de error y, a continuación, haga clic en **Buscar**.

El panel LCD solo está disponible en el bisel frontal opcional. El bisel frontal opcional es conectable en caliente.

Los estados y las condiciones del panel LCD se describen aquí:

- La retroiluminación de la pantalla LCD será blanca en condiciones normales de funcionamiento.
- Si hay un problema, la retroiluminación de la pantalla LCD se ilumina con luz ámbar y muestra un código de error seguido de un texto descriptivo.
 - **NOTA:** Si el sistema está conectado a una fuente de alimentación y se detecta un error, la pantalla LCD se ilumina con luz ámbar independientemente de si el sistema está encendido o no.
- Cuando el sistema se apaga y no hay errores, la pantalla LCD entrará en modo de espera después de cinco minutos de inactividad. Presione cualquier botón de la pantalla LCD para encenderla.
- Si el panel LCD deja de responder, quite el bisel y vuelva a instalarlo.
 - Si el problema persiste, consulte [Obtención de ayuda](#).
- La retroiluminación de la pantalla LCD seguirá apagada si apagan los mensajes de la pantalla LCD mediante la utilidad de iDRAC, el panel LCD u otras herramientas.



Ilustración 8. Características del panel LCD



Tabla 30. Características del panel LCD

Elemento	Botón o pantalla	Descripción
1	Izquierda	Desplaza el cursor en incrementos de un paso hacia atrás.
2	Seleccionar	Selecciona el elemento de menú resaltado por el cursor.
3	Derecha	Desplaza el cursor en incrementos de un paso hacia delante. Durante el desplazamiento por los mensajes: <ul style="list-style-type: none"> ● Mantenga presionado el botón derecho para aumentar la velocidad de desplazamiento. ● Suelte el botón para detener la grabación. <p>NOTA: La pantalla detendrá el desplazamiento cuando suelte el botón. Después de 45 segundos de inactividad, la pantalla comenzará el desplazamiento.</p>
4	Pantalla LCD	Muestra la información del sistema, el estado, los mensajes de error o la dirección IP de iDRAC.

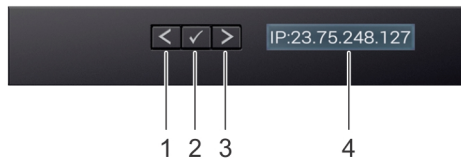
Visualización de la pantalla de Inicio

La pantalla **Página de inicio** muestra información del sistema que puede configurar el usuario. Esta pantalla aparece durante el funcionamiento normal del sistema, cuando no hay mensajes de estado o de error. Cuando el sistema se apague y no haya errores, la pantalla LCD entrará en espera después de cinco minutos de inactividad. Presione cualquier botón de la pantalla LCD para encenderla.

Pasos

1. Para ver la pantalla **Home (Inicio)**, presione uno de los tres botones de navegación (Seleccionar, Izquierda o Derecha).
2. Para ir a la pantalla **Home (Inicio)** desde otro menú, siga los pasos que se indican a continuación:
 - a. Mantenga presionado el botón de navegación hasta que aparezca la flecha hacia arriba .
 - b. Vaya al icono de **Página de inicio**  mediante la tecla de flecha hacia arriba .
 - c. Seleccione el icono **Home (Inicio)**.
 - d. En la pantalla **Home (Inicio)**, presione el botón **Select (Seleccionar)** para entrar en el menú principal.

Menú Setup (Configurar)

NOTA: Cuando seleccione una opción del menú Setup (Configurar), debe confirmar la opción antes de pasar a la acción siguiente.

Tabla 31. Menú Setup (Configurar)

Opción	Descripción
iDRAC	Seleccione DHCP o IP estática para configurar el modo de red. IP estática si está seleccionada, los campos disponibles son: IP , Subnet (Sub) y Gateway (Gtw) . Seleccione Setup DNS (Configurar DNS) para habilitar el DNS y para ver las direcciones de dominio. Dispone de dos entradas DNS separadas.
Set error (Establecer error)	Seleccione SEL para ver mensajes de error en la pantalla LCD en un formato que coincida con la descripción de la IPMI en el SEL. Esto le permite para que coincida con un mensaje de la pantalla LCD con una anotación del registro de eventos del sistema.

Tabla 31. Menú Setup (Configurar) (continuación)

Opción	Descripción
	Seleccione Simple para ver los mensajes de error de la pantalla LCD con una descripción simplificada y fácil de usar. Para obtener información sobre los mensajes de sucesos y error generados por el firmware del sistema y los agentes que supervisan los componentes del sistema, consulte qrl.dell.com > Buscar > Código de error , escriba el código de error y, a continuación, haga clic en Buscar .
Set home (Establecer inicio)	Seleccione la información predeterminada que se va a visualizar en la Pantalla de inicio . Para obtener más información para visualizar las opciones y los elementos de opción que se pueden establecer como predeterminados en la Pantalla de inicio , consulte .

Menú View (Ver)

NOTA: Cuando seleccione una opción del menú Vista, debe confirmarla antes de pasar a la acción siguiente.

Tabla 32. Menú View (Ver)

Opción	Descripción
IP de iDRAC	Muestra las direcciones IPv4 o IPv6 de iDRAC9. Las direcciones incluyen DNS (Primary [Primaria] y Secondary [Secundaria]) , Gateway, IP y Subnet (Subred, IPv6 no tiene subred).
MAC	Muestra las direcciones MAC para los dispositivos iDRAC, iSCSI o Red .
Nombre	Muestra el nombre del Host, Model (Modelo) o User String (Cadena de usuario) en el sistema.
Número	Muestra la Etiqueta de activo o Etiqueta de servicio del sistema.
Alimentación	Muestra la salida de potencia del sistema en BTU/h o vatios. El formato de visualización se puede configurar en el submenú Set home (Establecer página de inicio) del menú Setup (Configuración) .
Temperatura	Muestra la temperatura del sistema en Celsius o Fahrenheit. El formato de visualización se puede configurar en el submenú Set home (Establecer página de inicio) del menú Setup (Configuración) .

Códigos de los indicadores de la NIC

Cada NIC en la parte posterior del sistema tiene indicadores que proporcionan información sobre la actividad y el estado del vínculo. El indicador LED de actividad indica si los datos fluyen por la NIC y el indicador LED de vínculo indica la velocidad de la red conectada.



Ilustración 9. Códigos de los indicadores de la NIC

1. Indicador LED del vínculo
2. Indicador LED de actividad

Tabla 33. Códigos de los indicadores de la NIC

Códigos de los indicadores de la NIC	Estado
Los indicadores de actividad y de vínculo están apagados.	Indica que la NIC no está conectada a la red.

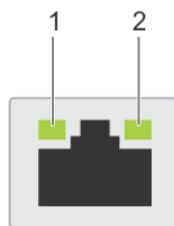
Tabla 33. Códigos de los indicadores de la NIC (continuación)

Códigos de los indicadores de la NIC	Estado
El indicador del vínculo es de color verde y el indicador de actividad es de color verde parpadeante.	Indica que la NIC está conectada a una red válida a la máxima velocidad de puerto y los datos se envían o reciben.
El indicador del vínculo es de color ámbar y el indicador de actividad es de color verde parpadeante.	Indica que la NIC está conectada a una red válida a una velocidad de puerto menor a la máxima y los datos se envían o reciben.
El indicador del vínculo es verde y el indicador de actividad está apagado.	Indica que la NIC está conectada a una red válida a la máxima velocidad de puerto y no se envían ni reciben datos.
El indicador del vínculo es de color ámbar y el indicador de actividad está apagado.	Indica que la NIC está conectada a una red válida a una velocidad de puerto menor a la máxima y no se envían ni reciben datos.
El indicador de vínculo es de color verde parpadeante y el de actividad está apagado.	Indica que la identificación de la NIC está habilitada a través de la utilidad de configuración de la NIC.

Códigos del indicador de la unidad de fuente de alimentación

Las fuentes de alimentación (PSU) de CA tienen un asa translúcida iluminada que sirve como indicador. El indicador muestra si la alimentación está presente o ha fallado.

Códigos indicadores de unidades

Los LED del portaunidades indican el estado de cada unidad. Cada portaunidades tiene dos LED: un LED de actividad (verde) y un LED de estado (bicolor, verde/ámbar). El LED de actividad parpadea cuando se accede a la unidad.

i **NOTA:** Si la unidad se encuentra en el modo de interfaz de controladora del host avanzada (AHCI), el indicador LED de estado no se encenderá.

i **NOTA:** Storage Spaces Direct administra el comportamiento del indicador de estado de la unidad. Es posible que no todos los indicadores de estado de la unidad se utilicen.

Tabla 34. Códigos indicadores de unidades

Código indicador de estado de la unidad	Estado
Parpadea en verde dos veces por segundo	Indica que se está identificando la unidad o se está preparando para la extracción.
Apagado	Indica que la unidad está lista para la extracción. i NOTA: El indicador de estado de la unidad permanece apagado hasta que se inicializan todas las unidades después de encender el sistema. Durante este tiempo, las unidades no están listas para su extracción.
Parpadea con luz verde, con luz ámbar y se apaga	Indica que hay una falla esperada en la unidad.
Parpadea en ámbar cuatro veces por segundo	Indica que la unidad ha fallado.
Parpadea en verde lentamente	Indica que la unidad está en reconstrucción.
Luz verde fija	Indica que la unidad está en línea.
Parpadea con luz verde durante tres segundos, con luz ámbar durante tres segundos y se apaga después de seis segundos	Indica que se detuvo la reconstrucción.

Uso de los diagnósticos del sistema

Si experimenta algún problema con el sistema, ejecute los diagnósticos del sistema antes de ponerse en contacto con Dell para recibir asistencia técnica. El objetivo de ejecutar los diagnósticos del sistema es realizar pruebas en el hardware sin necesidad de otros equipos ni riesgo de pérdida de datos. Si no puede corregir el problema, el personal de servicio y soporte puede utilizar los resultados de diagnóstico para ayudarle a resolver el problema.

Diagnósticos incorporados del sistema de Dell

 **NOTA:** Los diagnósticos incorporados del sistema de Dell también se conocen como diagnósticos Enhanced Pre-boot System Assessment (ePSA).

Los diagnósticos integrados del sistema ofrecen un conjunto de opciones para determinados dispositivos o grupos de dispositivos que permiten lo siguiente:

- Ejecutar pruebas automáticamente o en modo interactivo
- Repetir las pruebas
- Visualizar o guardar los resultados de las pruebas
- Ejecutar pruebas exhaustivas para introducir pruebas adicionales que ofrezcan más información sobre los dispositivos que han presentado errores
- Ver mensajes de estado que indican si las pruebas se han completado correctamente
- Ver mensajes de error que informan de los problemas que se han encontrado durante las pruebas

Ejecución de los diagnósticos incorporados del sistema de Dell Lifecycle Controller

Pasos

1. Mientras se inicia el sistema, presione F10.
2. Seleccione **Hardware Diagnostics (Diagnósticos de hardware)** → **Run Hardware Diagnostics (Ejecutar los diagnósticos de hardware)**.
Aparece la ventana **ePSA Pre-boot System Assessment (Evaluación del sistema de preinicio ePSA)**, que enumera todos los dispositivos detectados en el sistema. El diagnóstico comienza ejecutando las pruebas en todos los dispositivos detectados.

Ejecución de los diagnósticos de sistema integrados desde el administrador de arranque

Ejecute los diagnósticos incorporados del sistema (ePSA) si el sistema no se inicia.

Pasos

1. Cuando el sistema de esté iniciando, presione F11.
2. Utilice las teclas de flecha hacia arriba y hacia abajo para seleccionar **Utilidades del sistema > Iniciar diagnósticos**.
3. Como alternativa, cuando el sistema se inicie, presione F10 y seleccione **Diagnósticos de hardware > Ejecutar diagnósticos de hardware**.
Aparece la ventana **ePSA Pre-boot System Assessment (Evaluación del sistema de preinicio ePSA)**, que enumera todos los dispositivos detectados en el sistema. El diagnóstico comienza ejecutando las pruebas en todos los dispositivos detectados.

Resultados

Controles de la utilidad de diagnóstico del sistema

Tabla 35. Controles de la utilidad de diagnóstico del sistema

Menú	Descripción
Configuración	Muestra la configuración y la información de estado de todos los dispositivos detectados.
Resultados	Muestra los resultados de las pruebas ejecutadas.
Condición del sistema	Muestra una visión general actual del rendimiento del sistema.
Registro de eventos	Muestra un registro que incluye las pruebas ejecutadas en el sistema y cuándo se realizaron. Se muestra si hay, al menos, una descripción de evento registrada.

Indicadores LED de diagnóstico de la tarjeta madre del sistema

Los indicadores LED de la tarjeta madre del sistema proporcionan información sobre el estado del sistema cuando está encendido, lo que ayuda a identificar problemas de hardware y de la POST.

Para obtener información acerca de las distintas descripciones y secuencias de los indicadores LED, consulte la **Herramienta decodificadora del patrón de LED** interactiva: <https://internal.software/blink/>.

Tabla 36. Estado de LED

Indicator	Descripción del indicador
○	LED apagado
●	LED encendido
B	LED parpadeante
*	LED apagado: PFAULT
	LED parpadeante: tiempo de espera a prueba de errores agotado
	LED encendido: eliminación a prueba de errores

Tabla 37. Secuencia de LED de encendido

Secuencia de encendido							Descripción
LED7	LED6	LED5	LED4	LED3	LED2	LED1	
○	○	○	○	○	○	●	2.5 V_AUX EN. En espera de PG de 2.5 V_AUX
○	○	○	○	○	●	○	1.8 V_AUX EN. En espera de PG de 1.8 V_AUX
○	○	○	○	○	●	●	SW de 5 V EN. CKMNG EN. En espera de PG de SW de 5 V
○	○	○	○	●	○	○	V_PVNN EN. En espera de PG de V_PVNN
○	○	○	○	●	○	●	SW de 1.05 V EN. En espera de PG de SW de 1.05 V
○	○	○	○	●	●	○	V_VSBM EN. En espera de PG de V_VSBM
○	○	○	○	●	●	●	V_VSB11 EN. En espera de PG de V_VSB11
○	○	○	●	○	○	●	En espera de PCH_SLP_SUS_N. PCH_RSMRST_N aún confirmado
○	○	○	●	○	●	○	Comprobación de configuración En espera del arranque de BMC. PCH_RSMRST_
○	○	○	●	○	●	●	En espera del botón de PWR

Tabla 37. Secuencia de LED de encendido (continuación)

Secuencia de encendido							
○	○	○	●	●	○	○	12 V EN. En espera de PG de PSU*
○	○	○	●	●	●	●	3.3 V_AB EN. En espera de PG A+B de 3.3 V
○	○	●	○	○	○	○	VR de BP EN. En espera de PG de BP*
○	○	●	○	○	○	●	VPP de MEM EN. En espera de PG de VPP de MEM
○	○	●	○	○	●	○	MEM VDDQ EN. En espera de PG de VDDQ de MEM
○	○	●	○	○	●	●	VTT de MEM EN. En espera de PG de VTT de MEM
○	○	●	○	●	○	○	Relojes de PCIe y VCCIO de CPU* EN. En espera de PG de VCCIO de CPU
○	○	●	○	●	○	●	VCORE/VSA de CPU* EN. En espera de PG de VCORE+VSA de CPU*
○	○	●	○	●	●	○	En espera de PG de NDC
○	○	●	○	●	●	●	En espera de PROCPWRGD de PCH
○	○	●	●	○	○	○	PG de CPU* confirmado PWRGOOD de SYS confirmado
●	●	●	●	●	●	●	Estado de ejecución
○	○	●	●	○	●	○	PLTRST_N confirmado
○	○	●	●	○	●	●	Apagado de VR de MEM y CPU
○	○	●	●	●	○	○	Apagado de rieles MAIN (7 segundos)

Tabla 38. Secuencia de LED de NvDIMM

NvDIMM							
LED7	LED6	LED5	LED4	LED3	LED2	LED1	Descripción
●	●	●	●	●	●	●	Estado de ejecución: sistema funcionando normalmente
●	○	○	○	●	○	○	Sistema apagado, NVsave en curso
●	○	○	●	●	○	●	NVsave completado. Asegurando EMMC_PWROFF_NOTIFY_N a BMC
○	○	○	○	○	○	○	V_12V_SW apagado. Sistema en G3, en espera de alimentación de CA

Tabla 39. Secuencia de LED de la tarjeta madre del sistema

Error							
LED7	LED6	LED5	LED4	LED3	LED2	LED1	Descripción
B	○	○	○	○	○	B	Error de configuración: ¿CPU1 presente? ¿Módulos DIMM en buen estado? Instalación
B	B	○	○	○	B	B	IERR de CPU
○	●	●	●	●	●	○	MCERR COMBINADO DE CPU
B	B	B	B	B	B	B	Problema térmico en la CPU* o MEM
B	○	B	B	B	○	B	Problema interno de VR en la CPU*
B	○	○	●	○	○	B	Alimentación auxiliar a prueba de errores

Tabla 40. Secuencia de LED a prueba de errores o Pfault

A prueba de errores o Pfault							
LED7	LED6	LED5	LED4	LED3	LED2	LED1	Descripción
*	B	○	○	○	○	○	Falla de 12 V
*	B	○	○	○	○	●	Falla de BP0 de 5 V

Tabla 40. Secuencia de LED a prueba de errores o Pfault (continuación)

A prueba de errores o Pfault							
*	B	○	○	○	●	○	Falla de BP1 de 5 V
*	B	○	○	○	●	●	Falla de BP2 de 5 V
*	B	○	○	●	○	○	Falla A de 3.3 V
*	B	○	○	●	○	●	Falla B de 3.3 V
*	B	○	○	●	●	○	Falla de SW de 5 V
*	B	○	○	●	●	●	Falla de SW de 1.05 V
*	B	○	●	○	○	○	Falla de VCORE de CPU1
*	B	○	●	○	○	●	Falla de VCORE de CPU2
*	B	○	●	○	●	○	Falla de VCCIO de CPU1
*	B	○	●	○	●	●	Falla de VCCIO de CPU2
*	B	○	●	●	○	○	Falla de VSA de CPU1
*	B	○	●	●	○	●	Falla de VSA de CPU2
*	B	○	●	●	●	○	Falla de VTT de MEM012 de CPU1
*	B	○	●	●	●	●	Falla de VTT de MEM345 de CPU1
*	B	●	●	○	○	○	Falla de VTT de MEM012 de CPU2
*	B	●	○	○	○	●	Falla de VTT de MEM345 de CPU2
*	B	●	○	○	●	○	Falla de VPP de MEM012 de CPU1
*	B	●	○	○	●	●	Falla de VPP de MEM345 de CPU1
*	B	●	○	●	○	○	Falla de VPP de MEM012 de CPU2
*	B	●	○	●	○	●	Falla de VPP de MEM345 de CPU2
*	B	●	○	●	●	○	Falla de VDDQ de MEM012 de CPU1
*	B	●	○	●	●	●	Falla de VDDQ de MEM345 de CPU1
*	B	●	○	○	○	○	Falla de VDDQ de MEM012 de CPU2
*	B	●	●	○	○	●	Falla de VDDQ de MEM345 de CPU2
*	B	●	●	○	●	○	Falla de SW de V_PVNN
*	B	●	●	○	●	●	Falla de SW de 1.8 V
*	B	●	●	●	○	○	Falla de SW de V_VSB11
*	B	●	●	●	○	●	Falla de SW de V_VSBM
*	B	●	●	●	●	○	Falla de NDC
*	B	●	●	●	●	●	Falla de SW de 2.5 V

Evaluación del sistema previa al arranque mejorada

Si experimenta algún problema con el sistema, ejecute los diagnósticos del sistema antes de ponerse en contacto con Dell para recibir asistencia técnica. El objetivo de ejecutar los diagnósticos del sistema es realizar pruebas en el hardware sin necesidad de otros equipos ni riesgo de pérdida de datos. Si no puede corregir el problema, el personal de servicio y soporte puede utilizar los resultados de diagnóstico para ayudarle a resolver el problema.

Diagnósticos incorporados del sistema de Dell

NOTA: Los diagnósticos integrados del sistema de Dell también se conocen como diagnósticos de evaluación del sistema previa al arranque mejorada (ePSA).

Los diagnósticos integrados del sistema ofrecen un conjunto de opciones para determinados dispositivos o grupos de dispositivos, que permiten lo siguiente:

- Ejecutar pruebas automáticamente o en modo interactivo.
- Repetir las pruebas
- Visualizar o guardar resultados de las pruebas.
- Presentar más opciones de pruebas para obtener información adicional sobre los dispositivos fallidos, ejecute una prueba exhaustiva.
- Ver mensajes de estado que indican si las pruebas se han completado correctamente.
- Ver mensajes de error que informan de los problemas que se han encontrado durante las pruebas.

Ejecución de los diagnósticos de sistema integrados desde el administrador de arranque

Para ejecutar los diagnósticos incorporados del sistema desde Boot Manager (Administrador de arranque):

```
F2 = System Setup
F10 = Lifecycle Controller
F11 = Boot Manager
F12 = PXE Boot
```

1. Mientras se inicia el sistema, presione <F11>
2. Con las teclas de flecha, seleccione **Utilidades del sistema** → **Ejecutar diagnósticos**.

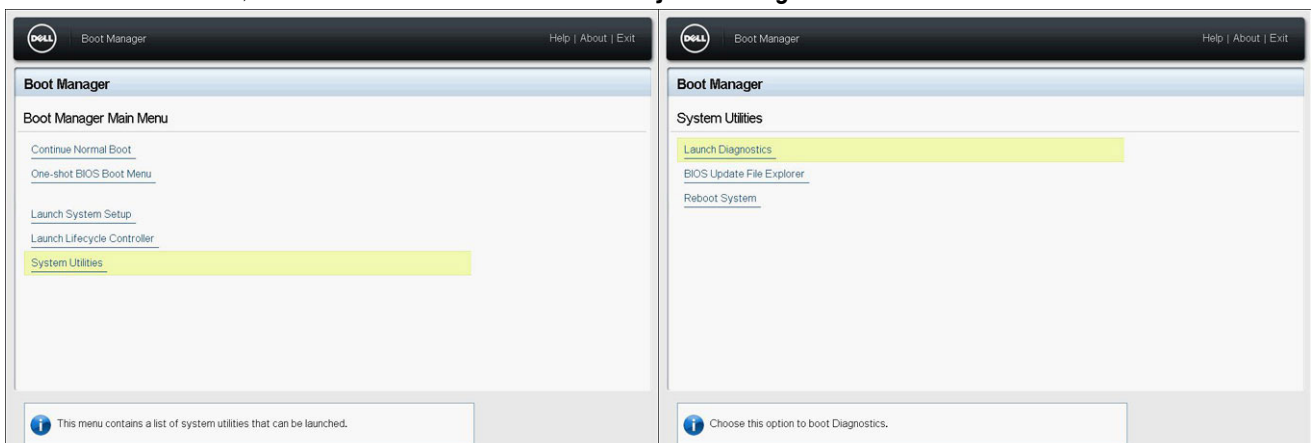

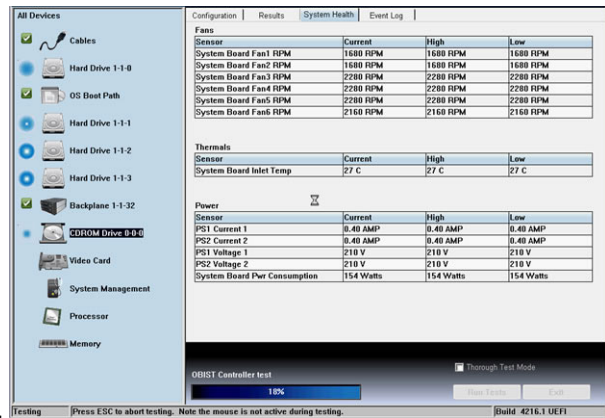

3. Espere mientras las pruebas rápidas se ejecutan automáticamente.
4. Una vez que se completan las pruebas, puede ver los resultados e información adicional en la pestaña **Resultados**, la pestaña **Estado del sistema**, la pestaña **Configuración** y la pestaña **Registro de eventos**.
5. Cierre la **Embedded System Diagnostics (Diagnósticos incorporados del sistema)**.
6. Para salir de los diagnósticos, haga clic en **Salir**.
7. Haga clic en **OK (Aceptar)** cuando se le solicite para reiniciar el sistema.

Ejecución de los diagnósticos incorporados del sistema de Dell Lifecycle Controller

Para ejecutar los diagnósticos incorporados del sistema de Dell Lifecycle Controller:

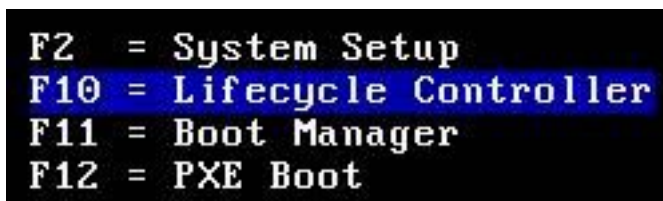





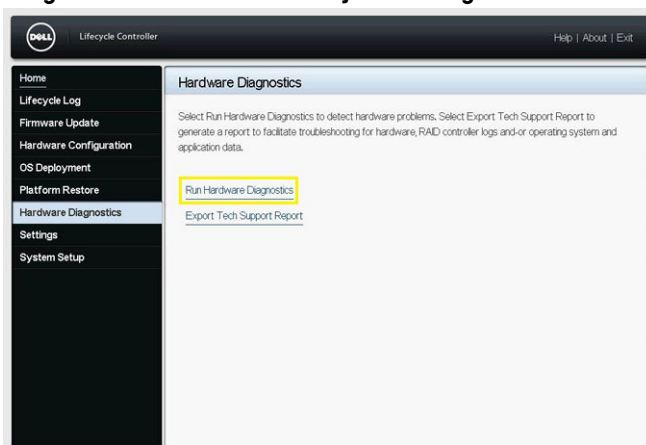

1. Mientras se inicia el sistema, presione **F10**.
2. Seleccione **Diagnósticos de hardware** → **Ejecutar diagnósticos de**

hardware.



Instrucciones de seguridad

-  **NOTA:** Siempre que necesite levantar el sistema, pida la ayuda de otros. Con el fin de evitar lesiones, no intente levantar el sistema usted solo.
-  **AVISO:** Si abre o extrae la cubierta del sistema cuando el sistema está encendido, se arriesga a recibir una descarga eléctrica.
-  **PRECAUCIÓN:** No utilice el sistema sin la cubierta durante más de cinco minutos.
-  **PRECAUCIÓN:** Muchas de las reparaciones deben ser realizadas únicamente por un técnico de servicio autorizado. El usuario debe llevar a cabo únicamente las tareas de solución de problemas y las reparaciones sencillas autorizadas en la documentación del producto o indicadas por el personal de servicio y de asistencia en línea o telefónica. Los daños causados por reparaciones no autorizadas por Dell no están cubiertos por la garantía. Lea y siga las instrucciones de seguridad que se envían con el producto.
-  **NOTA:** Se recomienda utilizar siempre una alfombrilla y una muñequera antiestáticas al manipular los componentes del interior del sistema.
-  **NOTA:** Para garantizar un funcionamiento correcto y un enfriamiento adecuado, todos los compartimentos y los ventiladores del sistema deben estar ocupados en todo momento con un componente o un módulo de relleno.

Obtención de ayuda

Temas:

- Información de servicio de reciclaje o final del ciclo de vida
- Cómo ponerse en contacto con Dell
- Acceso a la información del sistema mediante QRL
- Obtención de asistencia automatizada con SupportAssist

Información de servicio de reciclaje o final del ciclo de vida

Los servicios de reciclaje y recuperación se ofrecen para este producto en determinados países. Si desea desechar componentes del sistema, visite www.dell.com/recyclingworldwide y seleccione el país correspondiente.

Cómo ponerse en contacto con Dell

Dell proporciona varias opciones de servicio y soporte en línea y por teléfono. Si no dispone de una conexión a Internet activa, puede encontrar la información de contacto de Dell en la factura de compra, en el albarán o en el catálogo de productos de Dell. La disponibilidad de los servicios varía según el país y el producto, y es posible que algunos de los servicios no estén disponibles en su área. Si desea ponerse en contacto con Dell para tratar asuntos relacionados con las ventas, la asistencia técnica o el servicio al cliente:

Pasos

1. Vaya a www.dell.com/support/home.
2. Seleccione su país del menú desplegable en la esquina inferior derecha de la página.
3. Para obtener asistencia personalizada:
 - a. Introduzca la etiqueta de servicio del sistema en el campo **Ingrese una etiqueta de servicio, un número de serie, una solicitud de servicio, un modelo o una palabra clave**.
 - b. Haga clic en **Enviar**.
Aparece la página de asistencia que muestra las diferentes categorías de asistencia.
4. Para obtener asistencia general:
 - a. Seleccione la categoría del producto.
 - b. Seleccione el segmento del producto.
 - c. Seleccione el producto.
Aparece la página de asistencia que muestra las diferentes categorías de asistencia.
5. Para obtener detalles de contacto del soporte técnico global de Dell:
 - a. Haga clic en [Póngase en contacto con el soporte técnico](#).
 - b. La página **Comunicarse con soporte técnico** se muestra con detalles para llamar a, hablar por chat con, o enviar correos electrónicos al equipo de Dell Global Technical Support.

Acceso a la información del sistema mediante QRL

Puede utilizar el localizador de recursos rápido (QRL) ubicado en la etiqueta de información en la parte del sistema XE8545 para acceder a la información sobre PowerEdge XE8545 de Dell EMC.

Requisitos previos

Asegúrese de que el teléfono inteligente o tableta tenga el código QR escáner instalado.

El QRL contiene la siguiente información acerca del sistema:

- Vídeos explicativos
- Materiales de referencia, incluido el Manual de instalación y servicio y la descripción general mecánica
- La etiqueta de servicio del sistema, para acceder rápidamente a la configuración de hardware específica y la información de la garantía
- Un vínculo directo a Dell para ponerse en contacto con el servicio de asistencia técnica y equipos de ventas

Pasos

1. Vaya a www.dell.com/qrl y navegue hasta un producto específico o
2. Utilice el teléfono inteligente o la tableta para escanear el código de recurso rápido (QR) específico del modelo en el sistema o en la sección Localizador de recursos rápido.

Localizador de recursos rápido para el sistema PowerEdge XE8545



Ilustración 10. Localizador de recursos rápido para el sistema PowerEdge XE8545

Obtención de asistencia automatizada con SupportAssist

Dell EMC SupportAssist es una oferta opcional de Dell EMC Services que automatiza el soporte técnico para sus dispositivos de redes, almacenamiento y servidor de Dell EMC. Mediante la instalación y la configuración de la aplicación SupportAssist en su entorno de TI, puede recibir los siguientes beneficios:

- Detección automatizada de problemas: SupportAssist supervisa los dispositivos de Dell EMC y detecta automáticamente los problemas de hardware, proactivamente y predictivamente.
- Creación automatizada de casos: cuando se detecta un problema, SupportAssist abre automáticamente un caso de soporte con el soporte técnico de Dell EMC.
- Recopilación automática de diagnósticos: SupportAssist recopila automáticamente la información de estado del sistema de sus dispositivos y la carga de manera segura a Dell EMC. El soporte técnico de Dell EMC utiliza esta información para solucionar el problema.
- Comunicación proactiva: un agente de soporte técnico de Dell EMC se comunica con usted para hablar sobre el caso de soporte y le ayuda a resolver el problema.

Los beneficios disponibles varían según los derechos del servicio de Dell EMC adquiridos para su dispositivo. Para obtener más información sobre SupportAssist, vaya a www.dell.com/supportassist.