

Dell PowerEdge T620

Příručka Začínáme

Regulační model: E17S Series
Regulační typ: E17S001



Poznámky, upozornění a varování

 **POZNÁMKA:** POZNÁMKA označuje důležité informace, které pomáhají lepšímu využití počítače.

 **VÝSTRAHA: UPOZORNĚNÍ** poukazuje na možnost poškození hardwaru nebo ztráty dat a poskytuje návod, jak se danému problému vyhnout.

 **VAROVÁNÍ: VAROVÁNÍ** označuje potenciální nebezpečí poškození majetku, úrazu nebo smrti.

Autorská práva

© 2011–2012 Dell Inc.

Ochranné známky použité v tomto textu: Dell™, logo Dell, Dell Precision™, OptiPlex™, Latitude™, PowerEdge™, PowerVault™, PowerConnect™, OpenManage™, EqualLogic™, Compellent™, KACE™, FlexAddress™, Force10™ a Vostro™ jsou ochranné známky společnosti Dell Inc. Intel®, Pentium®, Xeon®, Core® a Celeron® jsou registrované ochranné známky společnosti Intel Corporation v USA a dalších zemích. AMD® je registrovaná ochranná známka a AMD Opteron™, AMD Phenom™ a AMD Sempron™ jsou ochranné známky společnosti Advanced Micro Devices, Inc. Microsoft®, Windows®, Windows Server®, Internet Explorer®, MS-DOS®, Windows Vista® a Active Directory® jsou ochranné známky nebo registrované ochranné známky společnosti Microsoft Corporation v USA a dalších zemích. Red Hat® a Red Hat® Enterprise Linux® jsou registrované ochranné známky společnosti Red Hat, Inc. v USA a dalších zemích. Novell® a SUSE® jsou registrované ochranné známky společnosti Novell Inc. v USA a dalších zemích. Oracle® je registrovaná ochranná známka společnosti Oracle Corporation a/nebo jejích přidružených společností. Citrix®, Xen®, XenServer® a XenMotion® jsou registrované ochranné známky nebo ochranné známky společnosti Citrix Systems, Inc. v USA a dalších zemích. VMware®, Virtual SMP®, vMotion®, vCenter® a vSphere® jsou registrované ochranné známky nebo ochranné známky společnosti VMware, Inc. v USA a dalších zemích. IBM® je registrovaná ochranná známka společnosti International Business Machines Corporation.

2012 - 08

Rev. A01

Instalace a konfigurace

VAROVÁNÍ: Před provedením následujícího postupu si prostudujte bezpečnostní pokyny dodané se systémem.

Rozbalení systému

Rozbalte systém a zkontrolujte jeho jednotlivé součásti.

Volitelné – Připojení klávesnice, myši a monitoru

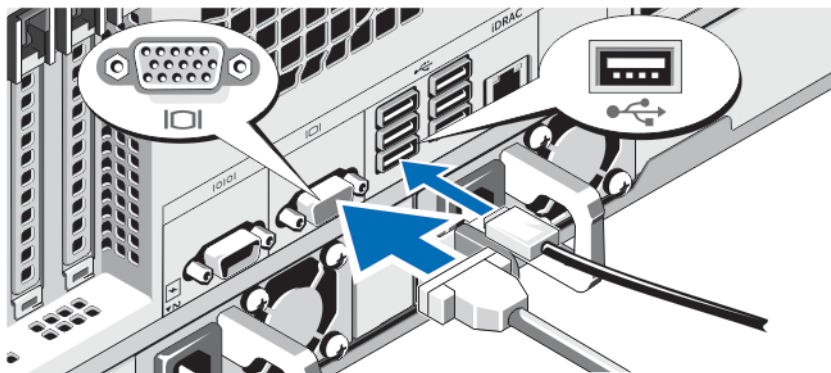

Obrázek 1. Volitelné – Připojení klávesnice, myši a monitoru

Připojte klávesnici, myš a monitor (volitelné).

U konektorů na zadní straně systému se nachází ikony znázorňující, který kabel lze připojit ke kterému konektoru. Zajistěte, aby šrouby na konektoru kabelu monitoru byly dobře dotaženy (je-li jimi konektor vybaven).

Připojení napájecích kabelů

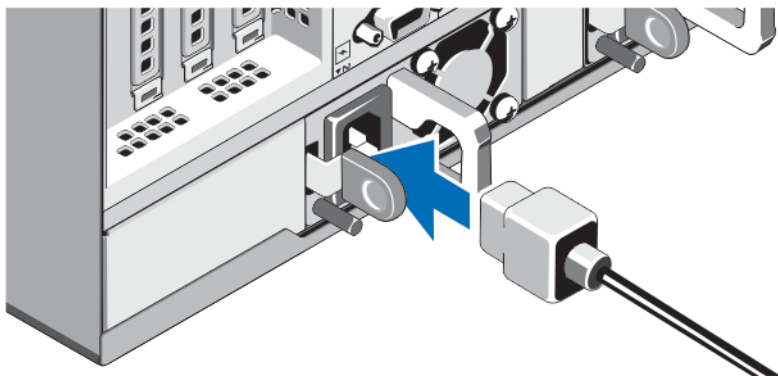

Obrázek 2. Připojení napájecích kabelů

Připojte napájecí kabely k systému, a pokud používáte monitor, připojte napájecí kabel také k monitoru.

Zajištění napájecích kabelů

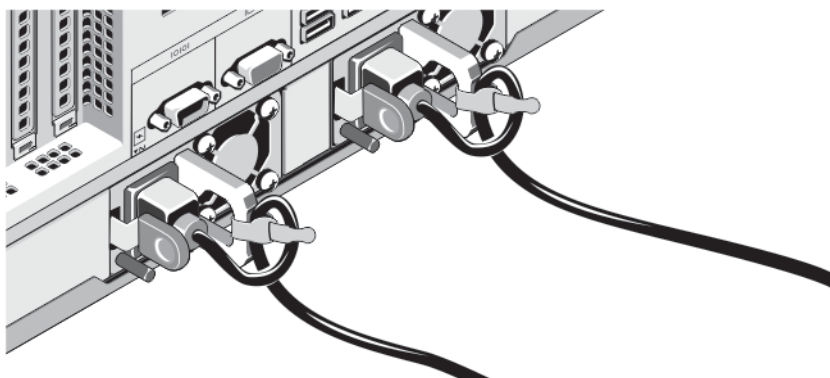

Obrázek 3. Zajištění napájecích kabelů

Ohněte napájecí kabel tak, jak je znázorněno na obrázku, a připevněte ho do příslušného úchyty.

Poté zasuňte druhý konec kabelu do uzemněné elektrické zásuvky nebo jej připojte k samostatnému zdroji napájení, například ke zdroji nepřerušitelného napájení (UPS) nebo k jednotce rozvaděče (PDU).

Zapnutí systému

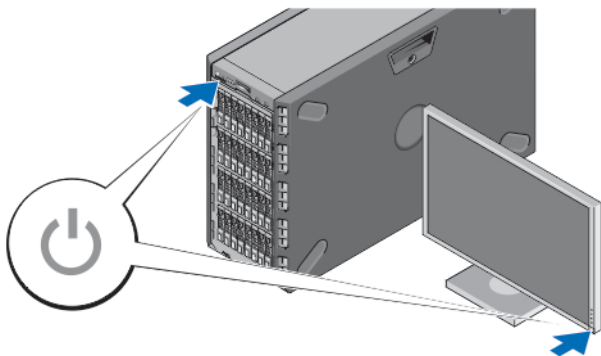

Obrázek 4. Zapnutí systému

Pokud je nainstalován volitelný čelní kryt, sejměte jej. Stiskněte vypínač na systému. Měl by se rozsvítit indikátor napájení.

Instalace volitelného čelního krytu

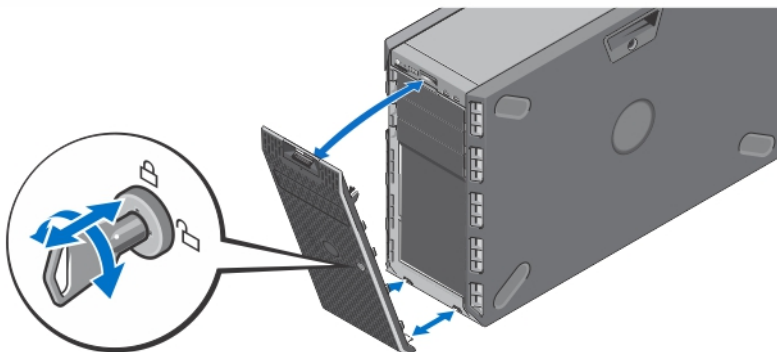

Obrázek 5. Instalace čelního krytu

Nainstalujte čelní kryt (volitelný).

Dokončení nastavení operačního systému

Pokud jste zakoupili předinstalovaný operační systém, prostudujte si příslušnou dokumentaci k operačnímu systému. Chcete-li provést první instalaci operačního systému, postupujte podle dokumentace k instalaci a konfiguraci operačního systému. Než začnete s instalací hardwaru či softwaru, který nebyl zakoupen společně se systémem, ujistěte se, že je nainstalován operační systém.



POZNÁMKA: Nejnovější informace o podporovaných operačních systémech naleznete na adrese dell.com/ossupport.

Licenční smlouva na software společnosti Dell

Před použitím systému si přečtěte Licenční smlouvu na software společnosti Dell dodanou se systémem. Veškerá média obsahující software nainstalovaný společností Dell je třeba považovat za ZÁLOŽNÍ kopie softwaru nainstalovaného na pevném disku systému. Pokud s podmínkami smlouvy nesouhlasíte, zavolejte na telefonní číslo oddělení pomoci zákazníkům. Pro zákazníky v USA je k dispozici telefonní číslo 800-WWW-DELL (800-999-3355). Zákazníci mimo USA mohou navštívit adresu support.dell.com, kde je třeba ve spodní části stránky vybrat příslušnou zemi nebo region.

Další užitečné informace



VAROVÁNÍ: Prostudujte si informace o bezpečnosti a předpisech, které byly dodány se systémem. Informace o záruce jsou součástí tohoto dokumentu nebo jsou přiloženy samostatně.

- *Příručka vlastníka hardwaru* obsahuje informace o funkcích systému a popisuje řešení problémů se systémem a instalaci nebo výměnu komponent. Tento dokument je k dispozici online na adrese support.dell.com/manuals.
- Pokyny k instalaci do stojanu dodané se stojanovým řešením popisují instalaci systému do stojanu.
- Média dodaná se systémem obsahují dokumentaci a nástroje pro konfiguraci a správu systému. Mohou být dodána například média týkající se operačního systému, softwaru pro správu systému, aktualizací systému a komponent zakoupených se systémem.



POZNÁMKA: Vždy nejprve zkontrolujte a přečtěte si aktualizace uvedené na adrese support.dell.com/manuals, protože tyto aktualizace často nahrazují informace v ostatních dokumentech.



POZNÁMKA: V rámci upgradu systému doporučujeme, abyste si do systému stáhli a nainstalovali nejnovější systém BIOS, ovladač a firmware pro správu systémů z webu support.dell.com.

Odborná pomoc

Nerozumíte-li některému z postupů popsaných v této příručce nebo nepracuje-li systém podle očekávání, nahlédněte do *Příručky majitele hardwaru*. Společnost Dell rovněž nabízí komplexní školení a certifikaci týkající se hardwaru. Další informace najdete na adrese dell.com/training. Tato služba nemusí být nabízena ve všech regionech.

Informace o normě NOM

K zařízení popsanému v tomto dokumentu se vztahují v souladu s požadavky oficiální mexické normy NOM následující informace:



Dovozce:	Dell Inc. de México, S.A. de C.V. Paseo de la Reforma 2620 -11º Piso Col. Lomas Altas 11950 México, D.F.
Číslo modelu:	E17S
Napájecí napětí:	100 až 240 V stř. (se zdroji napájení střídavým proudem 495, 750 a 1100 W) nebo 200 až 240 V stř. (s titanovým zdrojem napájení 750 W) nebo 48 až 60 V stejnosm. (se zdrojem napájení stejnosměrným proudem 1100 W)
Frekvence:	50/60 Hz (zdroj napájení střídavým proudem)
Spotřeba proudu:	12 až 6,5 A (X2) (se zdrojem napájení střídavým proudem 1100 W) 10 až 5 A (X2) (se zdrojem napájení střídavým proudem 750 W) 6,5 až 3 A (X2) (se zdrojem napájení střídavým proudem 495 W) 5 A (X2) (s titanovým záložním zdrojem napájení střídavým proudem 750 W) 32 A (X2) (se zdrojem napájení stejnosměrným proudem 1100 W)

Technické specifikace

 **POZNÁMKA:** Následující specifikace představují pouze zákonem vyžadované minimum dodávané se systémem. Kompletní seznam aktuálních specifikací systému naleznete na adrese support.dell.com.

Napájení

Střídavý proud (na jeden zdroj napájení)

Výkon	495, 750 nebo 1100 W
Odvod tepla	Maximálně 1908 BTU/hod. (zdroj napájení 495 W)
 POZNÁMKA: Odvod tepla se počítá pomocí výkonu zdroje napájení.	Maximálně 2891 BTU/hod. (zdroj napájení 750 W)
	Maximálně 2843 BTU/hod. (titanový zdroj napájení 750 W)
	Maximálně 4100 BTU/hod. (zdroj napájení 1100 W)
Napětí	100–240 V stř., automatické přepínání rozsahu, 50/60 Hz
 POZNÁMKA: Tento systém je navržen také pro připojení k systémům napájení IT se sdruženým napětím nepřesahujícím 230 V.	nebo 200–240 V stř., automatické přepínání rozsahu, 50/60 Hz

Stejnoseměrný proud (na jeden zdroj napájení)

Výkon	1100 W
Odvod tepla	Maximálně 4416 BTU/hod
 POZNÁMKA: Odvod tepla se počítá pomocí výkonu zdroje napájení.	
Napětí	48 až 60 V stejnosm.
Baterie	
Knoflíková baterie	Lithiová knoflíková baterie CR2032, 3 V

Rozměry a hmotnost

Výška	443,5 mm (17,5 palce) se systémovými nožkami 430,5 mm (16,94 palce) bez systémových nožek
Šířka	307,9 mm (12,12 palce) s otevřenými systémovými nožkami 217,9 mm (8,57 palce) se zavřenými systémovými nožkami
Hloubka	698,1 mm (27,48 palce) bez čelního krytu 714,1 mm (28,1 palce) s čelním krytem
Hmotnost (maximální konfigurace)	46,0 kg (101,41 lb)

Prostředí

 **POZNÁMKA:** Tento systém je v datových centrech chlazených čerstvým vzduchem schopen krátkodobého provozu při vychýlení teploty na 40 až 45 °C. Další informace najdete v příručce majitele.

 **POZNÁMKA:** Další informace o měřených údajích prostředí pro jednotlivé systémové konfigurace najdete na adrese dell.com/environmental_datasheets.

Teplota

Provozní

Nepřetržitý provoz: 10 až 35 °C. V nadmořských výškách nad 900 metrů je maximální teplota suchého teploměru snížena o 1 °C na každých 300 metrů (1 °F na každých 550 stop).

 **POZNÁMKA:** Více informací o podporovaném rozšířeném rozsahu provozních teplot a o konfiguracích naleznete na adrese support.dell.com/manuals.

Skladovací

-40 až 65 °C (-40 až 149 °F) s maximálním nárůstem teploty o 20 °C za hodinu

Relativní vlhkost

Prostředí

Provozní	Relativní vlhkost 10 až 80 %, maximální rosný bod 26 °C
Skladovací	Relativní vlhkost 5 až 95 %, maximální rosný bod 33 °C (91 °F)

Maximální vibrace

Provozní	0,26 g při 5 až 350 Hz (ve všech provozních orientacích)
Skladovací	1,87 g při 10 až 500 Hz po dobu 15 min. (testováno všech šest stran)

Maximální ráz

Provozní	Jeden rázový impuls v kladné ose z (jeden impuls na každé straně systému) o síle 31 G v délce do 2,6 ms v provozní orientaci
Skladovací	Šest po sobě jdoucích rázových impulsů v kladné i záporné ose x, y a z (jeden impuls na každé straně systému) o síle 71 G v délce do 2 ms Šest po sobě jdoucích rázových impulsů v kladné i záporné ose x, y a z (jeden impuls na každé straně systému) o síle 22 G pro impuls s průběhem sladěné obdélíkové vlny se změnou rychlosti 5,08 m/s (200 palců/s)

Nadmořská výška

Provozní	-15,2 až 3 048 m (-50 až 10 000 stop)
----------	---------------------------------------



POZNÁMKA: V souladu s požadavky oficiálních čínských standardů je provozní nadmořská výška pro systémy dodávané v Číně v rozmezí -15,2 až 2 000 m (-50 až 6 560 stop).



POZNÁMKA: V nadmořských výškách nad 900 metrů (2 950 stop) je maximální provozní teplota snížena o 1 °C na každých 300 metrů (1 °F na každých 550 stop).

Skladovací

-15,2 až 10 668 m (-50 až 35 000 stop)

Úroveň uvolňování znečišťujících látek do ovzduší

Třída

G1 dle normy ISA-S71.04-1985