



Dell EMC PowerEdge R6415

Installations- und Service-Handbuch

Identifizier	GUID-5B8DE7B7-879F-45A4-88E0-732155904029
Status	Translated

Anmerkungen, Vorsichtshinweise und Warnungen

-  **ANMERKUNG:** Eine ANMERKUNG macht auf wichtige Informationen aufmerksam, mit denen Sie Ihr Produkt besser einsetzen können.
-  **VORSICHT:** Ein VORSICHTSHINWEIS macht darauf aufmerksam, dass bei Nichtbefolgung von Anweisungen eine Beschädigung der Hardware oder ein Verlust von Daten droht, und zeigt auf, wie derartige Probleme vermieden werden können.
-  **WARNUNG:** Durch eine WARNUNG werden Sie auf Gefahrenquellen hingewiesen, die materielle Schäden, Verletzungen oder sogar den Tod von Personen zur Folge haben können.

Identifizier	GUID-089FFA4B-3A62-4B51-BDE1-309C58A451D9
Status	Translated

© 2017 – 2019 Dell Inc. oder ihre Tochtergesellschaften. Alle Rechte vorbehalten. Dell, EMC und andere Marken sind Marken von Dell Inc. oder Tochterunternehmen. Andere Markennamen sind möglicherweise Marken der entsprechenden Inhaber.

Inhaltsverzeichnis

1 Dell EMC PowerEdge R6415 – Übersicht.....	7
Unterstützte Konfigurationen für das PowerEdge-System R6415.....	7
Vorderansicht des Systems.....	8
Ansicht des linken Bedienfelds.....	10
Ansicht des rechten Bedienfelds.....	14
LCD-Display.....	15
Anzeigecodes des Laufwerks.....	16
Rückansicht des Systems.....	18
NIC-Anzeigecodes.....	19
Anzeigecodes des Netzteils.....	20
Anzeigecodes des verkabelte Netzteils.....	21
Ausfindigmachen der Service-Tag-Nummer Ihres Systems.....	22
Etikett mit Systeminformationen.....	24
2 Dokumentationsangebot.....	26
3 Technische Daten.....	29
Abmessungen des Systems.....	30
Gehäusegewicht.....	31
Prozessor – Technische Daten.....	31
Unterstützte Betriebssysteme.....	31
PSU – Technische Daten.....	31
Technische Daten der Systembatterie.....	32
Erweiterungsbus – Technische Daten.....	32
Arbeitsspeicher – Technische Daten.....	32
PERC-Controller.....	33
Laufwerk – Technische Daten.....	33
Laufwerke.....	33
Ports und Anschlüsse - Technische Daten.....	34
USB-Ports.....	34
NIC-Ports.....	34
Serieller Anschluss.....	35
VGA-Ports.....	35
Das interne Dual SD-Modul und vFlash-Modul.....	35
Grafik – Technische Daten.....	36
Umgebungsbedingungen.....	36
Partikel- und gasförmige Verschmutzung - Technische Daten.....	37
Standardbetriebstemperatur.....	38
Erweiterte Betriebstemperatur.....	39
Matrix für thermische Einschränkungen.....	40
4 Anfängliche Systemeinrichtung und Erstkonfiguration.....	41

Einrichten Ihres Systems.....	41
iDRAC-Konfiguration.....	41
Optionen für die Einrichtung der iDRAC-IP-Adresse.....	41
Melden Sie sich bei iDRAC an.....	42
Optionen zum Installieren des Betriebssystems.....	43
Methoden zum Download von Firmware und Treiber.....	43
Herunterladen von Treibern und Firmware.....	44
5 Vor-Betriebssystem-Verwaltungsanwendungen.....	45
Optionen zum Verwalten der Vor-Betriebssystemanwendungen.....	45
System Setup (System-Setup).....	45
Anzeigen von "System Setup" (System-Setup).....	46
Details zu "System Setup" (System-Setup).....	46
System-BIOS.....	46
Dienstprogramm für die iDRAC-Einstellungen.....	70
Device Settings (Geräteeinstellungen).....	70
Dell Lifecycle Controller.....	71
Integrierte Systemverwaltung.....	71
Boot Manager (Start-Manager).....	71
Anzeigen des "Boot Manager" (Start-Manager).....	71
Hauptmenü des "Boot Manager" (Start-Manager).....	72
One-shot BIOS boot menu (Einmaliges BIOS-Startmenü).....	72
System Utilities (Systemdienstprogramme).....	72
PXE-Start.....	73
6 Installieren und Entfernen von Systemkomponenten.....	74
Sicherheitshinweise.....	74
Vor der Arbeit an Komponenten im Inneren Ihres Systems.....	74
Nach der Arbeit im Inneren des Systems.....	75
Empfohlene Werkzeuge.....	75
Optionale Frontverkleidung.....	75
Entfernen der Frontverkleidung.....	76
Installieren der Frontverkleidung.....	76
Systemabdeckung.....	77
Entfernen der Systemabdeckung.....	77
Installieren der Systemabdeckung.....	78
Rückwandplatine Abdeckung.....	79
Entfernen der Rückwandplattenabdeckung.....	79
Installieren der Rückwandplattenabdeckung.....	80
Das Systeminnere.....	81
Luftstromverkleidung.....	82
Entfernen des Kühlgehäuses.....	82
Installieren des Kühlgehäuses.....	83
Lüfter.....	84
Entfernen eines Kühlungslüfters.....	84
Einsetzen eines Kühlungslüfters.....	85

Eingriffsschalter.....	86
Entfernen des Eingriffsschalters.....	86
Installieren des Eingriffsschalters.....	87
Laufwerke.....	88
Entfernen eines Laufwerkplatzhalters.....	88
Installieren eines Laufwerkplatzhalters.....	89
Entfernen eines Laufwerkträgers.....	90
Installieren eines Laufwerkträgers.....	91
Entfernen eines Laufwerks aus einem Träger.....	92
Einsetzen eines Laufwerks in einen Laufwerkträger.....	92
Systemspeicher.....	93
Allgemeine Richtlinien zur Installation von Speichermodulen.....	95
Betriebsartsspezifische Richtlinien.....	96
Entfernen eines Speichermoduls.....	97
Installieren eines Speichermoduls.....	98
Prozessoren und Kühlkörper.....	99
Entfernen eines Kühlkörpers.....	99
Entfernen des Prozessors.....	101
Einbauen des Prozessors.....	103
Einsetzen des Kühlkörpers.....	106
Erweiterungskarten und Erweiterungskarten-Riser.....	108
Richtlinien zum Einsetzen von Erweiterungskarten.....	108
Entfernen des Erweiterungskarten-Risers.....	110
Installieren des Erweiterungskarten-Risers.....	111
Entfernen einer Erweiterungskarte aus dem Erweiterungskarten-Riser.....	113
Installieren einer Erweiterungskarte im Erweiterungskarten-Riser.....	114
Optionales IDSDM- oder v Flash-Modul.....	116
Entfernen der microSD-Karte.....	116
Einsetzen der MicroSD-Karte.....	116
Entfernen des IDSDM- oder vFlash-Moduls.....	117
Installieren des IDSDM- oder vFlash-Moduls.....	118
LOM-Riserkarte.....	119
Entfernen der LOM-Riser-Karte.....	119
Einsetzen der LOM-Riser-Karte.....	121
Mini-PERC-Karte.....	123
Entfernen der Mini-PERC-Karte.....	123
Installieren der Mini-PERC-Karte.....	124
Laufwerkrückwandplatine.....	125
Entfernen der Rückwandplatine.....	126
Installieren der Laufwerkrückwandplatine.....	127
Kabelführung.....	129
Systembatterie.....	132
Austauschen der Systembatterie.....	132
Optionaler interner USB-Speicherstick.....	133
Auswechseln des internen USB-Speichersticks.....	134

Optisches Laufwerk (optional).....	134
Entfernen des optischen Laufwerks.....	134
Installieren eines optischen Laufwerks.....	135
Netzteileneinheiten.....	136
Hot-Spare-Funktion.....	137
Entfernen eines Netzteilplatzhalters.....	137
Installieren eines Netzteilplatzhalters.....	138
Entfernen eines Hot-Swap-fähigen Netzteils.....	139
Einsetzen eines Hot-Swap-fähigen Netzteils.....	140
Entfernen eines verkabelten Netzteils.....	141
Installieren eines verkabelten Netzteils.....	142
Stromzwischenplatine.....	143
Entfernen der Stromzwischenplatine.....	143
Installieren der Stromzwischenplatine.....	144
Bedienfeld.....	145
Entfernen des linken Bedienfelds.....	145
Installieren des linken Bedienfelds.....	146
Entfernen des rechten Bedienfelds.....	147
Installieren des rechten Bedienfelds.....	148
Systemplatine.....	150
Entfernen der Systemplatine.....	150
Einsetzen der Systemplatine.....	151
Wiederherstellen der Service-Tag-Nummer mit Easy Restore.....	153
Manuelles Aktualisieren der Service-Tag-Nummer.....	153
Modul Vertrauenswürdige Plattform.....	154
Upgrade des Trusted Platform Module.....	154
Initialisieren des TPM für BitLocker-Benutzer.....	155
7 Verwenden der Systemdiagnose.....	156
Integrierte Dell-Systemdiagnose.....	156
Ausführen der integrierten Systemdiagnose vom Start-Manager.....	156
Ausführen der integrierten Systemdiagnose über den Dell Lifecycle Controller.....	157
Bedienelemente der Systemdiagnose.....	157
8 Jumper und Anschlüsse.....	158
Jumper und Anschlüsse auf der Systemplatine.....	159
Jumper-Einstellungen auf der Systemplatine.....	160
Deaktivieren vergessener Kennworte.....	161
9 Wie Sie Hilfe bekommen.....	162
Kontaktaufnahme mit Dell.....	162
Feedback zur Dokumentation.....	163
Zugriff auf Systeminformationen mithilfe von QRL.....	163
Quick Resource Locator für R6415.....	163
Automatischer Support über SupportAssist.....	164
Informationen zum Recycling oder zum Service am Ende der Nutzungsdauer.....	164

Identifizier	GUID-54CDE43A-CC74-48C6-9FB7
Status	Translation Validated

Dell EMC PowerEdge R6415 – Übersicht

Der PowerEdgeR6415 ist ein 1U-Rack-System mit einem Sockel und unterstützt diese Konfigurationen:

- Ein AMD EPYC™ Prozessor
- 16 DIMM-Steckplätze
- Zwei redundante Netzteile (PSU, Power Supply) oder einzelnes verkabeltes Netzteil
- Bis zu 4 x 3,5-Zoll oder 8 x 2,5-Zoll SAS-, Nearline SAS- oder SATA-Laufwerke oder bis zu 10 x 2,5-Zoll-NVMe-Laufwerke (mit 8 SAS/SATA/NVMe-Laufwerken und 2 NVMe-Laufwerken)

ANMERKUNG: Hot Swap für NVMe-Laufwerke wird auf Ihrem System unterstützt. Weitere Informationen über die korrekte Verwendung und technische Daten finden Sie im *Benutzerhandbuch für Dell PowerEdge Express Flash NVMe-PCIe-SSD mit einem 2,5-Zoll-SFF (Small Form Factor)* auf der Seite Dell.com/support/manuals > Alle Produkte > Server, Massenspeicher und Netzwerktechnik > Dell Adapter

ANMERKUNG: Alle Arten von SAS- bzw. SATA-Festplatten, SSD- und NVMe-Laufwerken werden in diesem Dokument als „Laufwerke“ bezeichnet, sofern nicht anders angegeben.

Themen:

- [Unterstützte Konfigurationen für das PowerEdge-System R6415](#)
- [Vorderansicht des Systems](#)
- [Rückansicht des Systems](#)
- [Ausfindigmachen der Service-Tag-Nummer Ihres Systems](#)
- [Etikett mit Systeminformationen](#)

Identifizier	GUID-A9EE0847-62C1-4876-A701-28FEEF60E082
Status	Translation Validated

Unterstützte Konfigurationen für das PowerEdge-System R6415

Das Dell EMC PowerEdge R6415-System unterstützt die folgenden Konfigurationen:



Abbildung 1. Unterstützte Konfigurationen für PowerEdge R6415

Identifizier	GUID-24DDF487-7382-4432-B243-9D02E3D678E9
Status	Translated

Vorderansicht des Systems

Die Frontansicht zeigt Informationen über die Funktionen, die auf der Vorderseite des Systems zur Verfügung stehen:

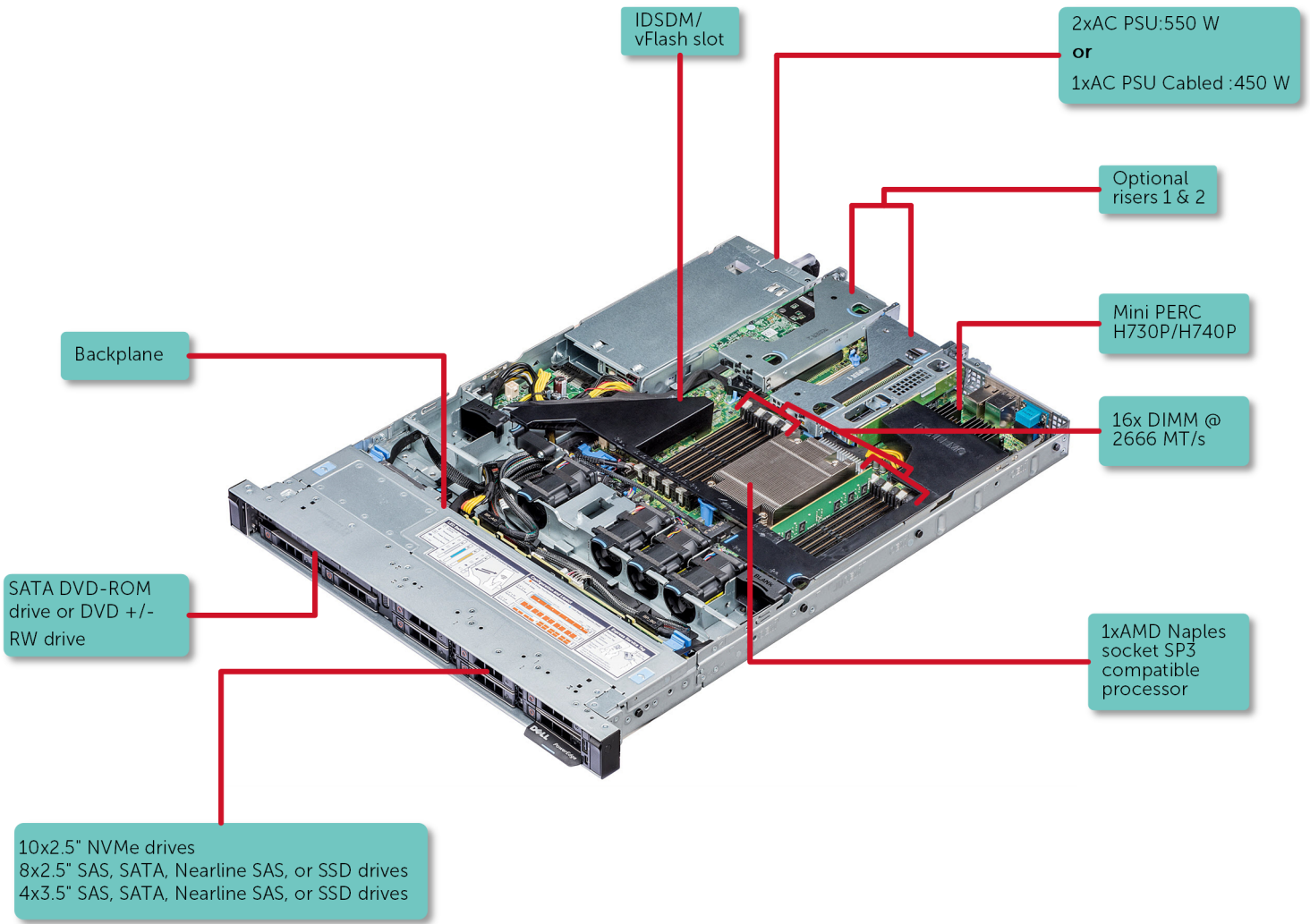

Abbildung 2. Frontansicht eines Systems mit 8 x 2,5-Zoll-Laufwerken



Abbildung 3. Frontansicht eines Systems mit 4 x 3,5-Zoll-Laufwerken

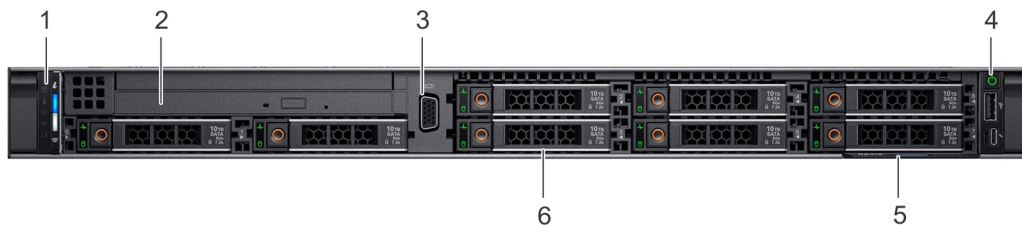

Abbildung 4. Frontansicht eines Systems mit 10 x 2,5-Zoll-Laufwerken

Tabelle 1. Verfügbare Funktionen auf der Vorderseite des Systems

Element	Anschlüsse, Felder und Steckplätze	Symbol	Beschreibung
1	Linkes Bedienfeld	k. A.	Enthält Systemzustand, System-ID, Status-LED und die iDRAC Quick Sync 2 (Wireless) Anzeige.
<p>ANMERKUNG: Die iDRAC Quick Sync 2-Anzeige ist nur in bestimmten Konfigurationen verfügbar.</p> <ul style="list-style-type: none"> Status-LED: mit dieser Option können Sie fehlgeschlagene Hardwarekomponenten identifizieren. Es gibt bis zu fünf Status-LEDs und eine allgemeine Systemzustands-LED (Gehäusezustand und System-ID) Leiste. Weitere Informationen finden Sie im Abschnitt Status-LED-Anzeigen. Quick Sync 2 (Wireless): zeigt ein System mit Quick Sync-Funktion an. Die Quick Sync-Funktion ist optional. Diese Funktion ermöglicht die Verwaltung des Systems unter Verwendung von Mobilgeräten. Diese Funktion sammelt hardware- und firmwarebezogene Bestandsinformationen sowie verschiedene Diagnose- und Fehlerinformationen auf Systemebene, die zur Behebung von Systemfehlern genutzt werden können. Weitere Informationen finden Sie im Benutzerhandbuch zum Dell Integrated Remote Access Controller unter www.dell.com/idracmanuals. 			
2	Optisches Laufwerk (optional)	k. A.	Ein optionales SATA-DVD-ROM-Laufwerk oder DVD+/-RW-Laufwerk in Flachbauweise
3	VGA-Anschluss		Ermöglicht das Anschließen eines Bildschirms an das System. Weitere Informationen finden Sie im Abschnitt Technische Daten .
4	Rechtes Bedienfeld	k. A.	Enthält den Betriebsschalter, USB-Port, iDRAC Direct-Micro-Port und die iDRAC Direct-Status-LED.
5	Informations-Tag		Das Informations-Tag ist eine ausziehbare Platte mit einem Aufkleber, auf dem Systeminformationen wie die Service-Tag-Nummer, die NIC und die MAC-Adresse vermerkt sind. Wenn Sie sich für den sicheren Standardzugriff auf den iDRAC entschieden haben, ist auf dem Informations-Tag zudem das sichere Standardpasswort des iDRAC vermerkt.

Element	Anschlüsse, Felder und Steckplätze	Symbol	Beschreibung
6	Laufwerk-Steckplätze [3,5-Zoll- oder 2,5-Zoll-Laufwerke]	k. A.	Ermöglicht das Einsetzen von Laufwerken, die von Ihrem System unterstützt werden. Weitere Informationen zu Laufwerken finden Sie im Abschnitt Technische Daten .

Identifizier GUID-4792D257-4553-4866-891E-85654FF3112A

Status Translation Validated

Ansicht des linken Bedienfelds



Abbildung 5. Linkes Bedienfeld ohne optionale iDRAC Quick Sync 2.0-Anzeige



Abbildung 6. Linkes Bedienfeld mit optionaler iDRAC Quick Sync 2.0-Anzeige

Tabelle 2. Linkes Bedienfeld

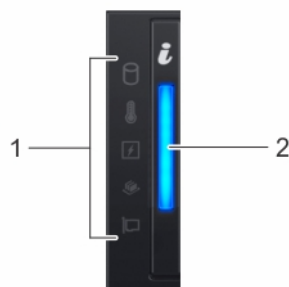
Element	Anzeige, Taste oder Anschluss	Symbol	Beschreibung
1	Status-LEDs	k. A.	Zeigt den Status des Systems an. Weitere Informationen finden Sie im Abschnitt Status-LEDs .
2	Systemzustands- und System-ID-Anzeige	<i>i</i>	Geben den Systemzustand an. Weitere Informationen finden Sie unter Anzeigecode für Systemzustand und System-ID .
3	iDRAC Quick Sync 2 WLAN-Anzeige (optional)	☰	Zeigt an, ob die Option iDRAC Quick Sync 2-Wireless aktiviert ist. Die iDRAC Quick Sync 2-Funktion ermöglicht die Verwendung mobiler Geräte zur Verwaltung des Systems. Diese Funktion sammelt hardware- und firmwarebezogene Bestandsinformationen sowie verschiedene Diagnose- und Fehlerinformationen auf Systemebene, die zur Behebung von Systemfehlern genutzt werden können. Sie

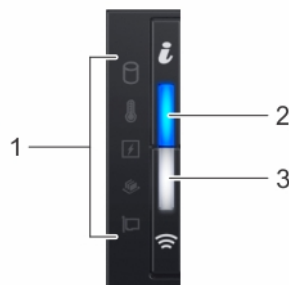

Element	Anzeige, Taste oder Anschluss	Symbol	Beschreibung
			können Bestandsinformationen zum System, Dell Lifecycle Controller-Protokolle oder Systemprotokolle sowie Informationen zum Systemzustand abrufen und zudem iDRAC-, BIOS- und Netzwerkparameter konfigurieren. Sie können außerdem über ein unterstütztes mobiles Gerät die Ansicht für virtuelle Tastatur, Video und Maus (KVM) sowie die Kernel-basierte virtuelle Maschine (KVM) starten. Weitere Informationen finden Sie im Dokument „integrated Dell Remote Access Controller User's Guide“ (Benutzerhandbuch für den integrated Dell Remote Access Controller) unter www.dell.com/poweredgemanuals .



Identifizier	GUID-C0215DD3-2984-482F-9348-2FB165F08D55
Status	Translation Validated

Status-LEDs

ANMERKUNG: Die Anzeigen leuchten stetig gelb, wenn ein Fehler auftritt.

Tabelle 3. LED-Statusanzeigen und Beschreibungen

Symbol	Beschreibung	Zustand	Fehlerbehebung
	Festplattenanzeige	Die Anzeige blinkt gelb, wenn ein Fehler am Festplattenlaufwerk vorliegt.	<ul style="list-style-type: none"> Sehen Sie im Systemereignisprotokoll nach, auf welche Festplatte sich der Fehler bezieht. Führen Sie den entsprechenden Onlinediagnosetest aus. Starten Sie das System neu und führen Sie die integrierte Diagnosefunktion (ePSA) aus. Falls die Festplatten in einem RAID-Array konfiguriert sind, starten Sie das System neu und rufen Sie das Dienstprogramm zur Konfiguration des Hostadapters auf.
	Temperaturanzeige	Die Anzeige blinkt gelb, wenn im System ein thermischer Fehler auftritt (z. B. Umgebungstemperatur außerhalb des zulässigen Bereichs oder Ausfall eines Lüfters).	<p>Stellen Sie sicher, dass keine der folgenden Bedingungen zutrifft:</p> <ul style="list-style-type: none"> Ein Lüfter wurde entfernt oder ist fehlerhaft. Die Systemabdeckung, das Kühlgehäuse, der EMI-Platzhalter, ein Speichermodulplatzhalter oder das rückseitige Abdeckblech wurde entfernt. Die Umgebungstemperatur ist zu hoch. Der externe Luftstrom ist gestört. <p>Wenn das Problem weiterhin besteht, lesen Sie den Abschnitt Wie Sie Hilfe bekommen.</p>
	Stromanzeige	Die Anzeige blinkt gelb, wenn im System ein elektrischer Fehler aufgetreten ist (z. B. eine Spannung außerhalb des zulässigen Bereichs, ausgefallene Netzteile oder Spannungsregler).	<p>Weitere Informationen zu dem jeweiligen Problem finden Sie im Systemereignisprotokoll oder in den Systemmeldungen. Falls ein Problem mit dem Netzteil vorliegt, überprüfen Sie die LED am Netzteil. Setzen Sie das Netzteil wieder ein.</p> <p>Wenn das Problem weiterhin besteht, lesen Sie den Abschnitt Wie Sie Hilfe bekommen.</p>

Symbol	Beschreibung	Zustand	Fehlerbehebung
	Speicheranzeige	Die Anzeige blinkt gelb, wenn ein Speicherfehler aufgetreten ist.	Informieren Sie sich im Systemereignisprotokoll oder in den Systemmeldungen über die Position des betroffenen Speichermoduls. Neueinsetzen der Speichermodule Wenn das Problem weiterhin besteht, lesen Sie den Abschnitt Wie Sie Hilfe bekommen .
	PCIe-Anzeige	Die Anzeige blinkt gelb, wenn ein Fehler bei einer PCIe-Karte aufgetreten ist.	Starten Sie das System neu. Aktualisieren Sie ggf. erforderliche Treiber für die PCIe-Karte. Setzen Sie die Karte wieder ein. Wenn das Problem weiterhin besteht, lesen Sie den Abschnitt Wie Sie Hilfe bekommen .

ANMERKUNG: Weitere Informationen zu unterstützten PCIe-Karten finden Sie unter den [Anweisungen für die Installation von Erweiterungskarten](#).

Identifizier	GUID-BDE0E3F9-5F91-49E4-B5FB-101F7C863752
Status	Translation Validated

Anzeigecodes für Systemzustand und System-ID

Die Anzeige für Systemzustand und System-ID befindet sich auf dem linken Bedienfeld des Systems.



Abbildung 7. Anzeigen für Systemzustand und System-ID

Tabelle 4. Anzeigecodes für Systemzustand und System-ID

Anzeigecode für Systemzustand und System-ID	Zustand
Stetig blau	Zeigt an, dass das System eingeschaltet ist, fehlerfrei funktioniert und der System-ID-Modus nicht aktiv ist. Drücken Sie den Schalter für Systemzustand und System-ID, um zum System-ID-Modus zu wechseln.
Blau blinkend	Zeigt an, dass der System-ID-Modus aktiv ist. Drücken Sie den Schalter für Systemzustand und System-ID, um zum Systemzustand-Modus zu wechseln.
Stetig gelb leuchtend	Zeigt an, dass sich das System im ausfallsicheren Modus befindet. Wenn das Problem weiterhin besteht, lesen Sie den Abschnitt „Wie Sie Hilfe bekommen“.
Gelb blinkend	Zeigt an, dass im System ein Fehler vorliegt. Prüfen Sie das Systemereignisprotokoll oder das LCD-Display, falls auf der Frontblende verfügbar, um die spezifische Fehlermeldung einzusehen. Weitere Informationen zu Ereignis- und Fehlermeldungen, die von der System-Firmware und den Agenten, die Systemkomponenten

Anzeigecode für Systemzustand und System-ID

Zustand

überwachen, generiert werden, finden Sie auf der Seite zum Nachschlagen von Fehlermeldungen auf qrl.dell.com.

Identifizier GUID-3178DB6C-ED32-41E0-A40D-4F0BA073E3C0

Status Translation Validated

iDRAC Quick Sync 2-Anzeigecodes

Das iDRAC Quick Sync 2-Modul (optional) befindet sich auf dem linken Bedienfeld des Systems.



Abbildung 8. iDRAC Quick Sync 2-Anzeigen

Tabelle 5. iDRAC Quick Sync 2-Anzeigen und Beschreibungen

iDRAC Quick Sync 2-Anzeigecode	Zustand	Fehlerbehebung
Aus (Standardeinstellung)	Zeigt an, dass die iDRAC Quick Sync 2-Funktion ausgeschaltet ist. Drücken Sie auf die iDRAC Quick Sync 2-Taste, um die iDRAC Quick Sync 2-Funktion einzuschalten.	Wenn sich die LED nicht einschalten lässt, setzen Sie das Flachbandkabel des linken Bedienfelds neu ein und versuchen Sie es erneut. Wenn das Problem weiterhin besteht, lesen Sie den Abschnitt Wie Sie Hilfe bekommen .
Stetig weiß leuchtend	Zeigt an, dass iDRAC Quick Sync 2 zur Übertragung bereit ist. Drücken Sie auf die iDRAC Quick Sync 2-Taste, um die Funktion zu starten.	Wenn sich die LED nicht ausschalten lässt, starten Sie das System neu. Wenn das Problem weiterhin besteht, lesen Sie den Abschnitt Wie Sie Hilfe bekommen .
Schnell weiß blinkend	Weist auf Datenübertragungsaktivität hin.	Wenn das Problem weiterhin besteht, lesen Sie den Abschnitt Wie Sie Hilfe bekommen .
Langsam weiß blinkend	Zeigt an, dass eine Firmware-Aktualisierung durchgeführt wird.	Wenn das Problem weiterhin besteht, lesen Sie den Abschnitt Wie Sie Hilfe bekommen .
Fünf Mal in schneller Abfolge weiß blinkend und dann aus	Zeigt an, dass die iDRAC Quick Sync 2-Funktion deaktiviert ist.	Prüfen Sie, ob die iDRAC Quick Sync 2-Funktion so konfiguriert ist, dass sie durch iDRAC deaktiviert wird. Wenn das Problem weiterhin besteht, lesen Sie den Abschnitt Wie Sie Hilfe bekommen . Weitere Informationen finden Sie im <i>Benutzerhandbuch zum Integrated Dell Remote Access Controller</i> unter www.dell.com/idracmanuals bzw. im <i>Benutzerhandbuch für Dell OpenManage Server Administrator</i> unter www.dell.com/openmanagemanuals .
Stetig gelb leuchtend	Zeigt an, dass sich das System im ausfallsicheren Modus befindet.	Starten Sie das System neu. Wenn das Problem weiterhin besteht, lesen Sie den Abschnitt Wie Sie Hilfe bekommen .
Gelb blinkend	Zeigt an, dass die iDRAC Quick Sync 2-Hardware nicht ordnungsgemäß reagiert.	Starten Sie das System neu. Wenn das Problem weiterhin besteht, lesen Sie den Abschnitt Wie Sie Hilfe bekommen .

Identifizier	GUID-617DF7B3-A7B9-4D00-A484-D9300AB316B0
Status	Translation Validated

Ansicht des rechten Bedienfelds







Abbildung 9. Rechtes Bedienfeld

Tabelle 6. Rechtes Bedienfeld

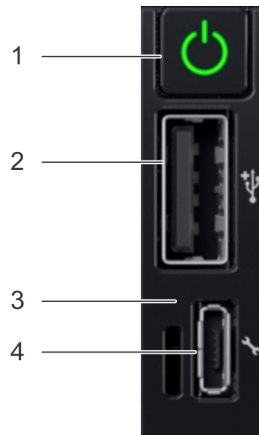
Element	Anzeige oder Schaltfläche	Symbol	Beschreibung
1	Betriebsschalter		Zeigt an, ob das System ein- oder ausgeschaltet ist. Betätigen Sie den Betriebsschalter manuell, um das System ein- bzw. auszuschalten.
			ANMERKUNG: Drücken Sie den Betriebsschalter, um ein ACPI-konformes Betriebssystem ordnungsgemäß herunterzufahren.
2	USB-Anschluss		Der USB-Anschluss ist ein 4-poliger Anschluss und 2.0 - konform. Dieser Anschluss ermöglicht das Anschließen von USB-Geräten an das System.
3	iDRAC Direct-LED	k. A.	Die iDRAC Direct-LED-Anzeige leuchtet, wenn der iDRAC Direct-Port aktiv mit einem Gerät verbunden ist.
4	iDRAC Direct-Anschluss (Mikro-AB-USB)		Der iDRAC Direct (Mikro-AB-USB)-Anschluss ermöglicht den Zugriff auf die iDRAC Direct (Mikro-AB)-Funktionen. Weitere

Element	Anzeige oder Schaltfläche	Symbol	Beschreibung
			Informationen finden Sie im iDRAC-Benutzerhandbuch unter www.dell.com/idracmanuals .

Identifizier	GUID-E28FBB87-DC58-4A89-A6AC-32ECF55064B7
Status	Translation Validated

iDRAC Direct-LED-Anzeigecodes

Die iDRAC Direct-LED-Anzeige leuchtet, um anzuzeigen, dass der Port angeschlossen ist und als Teil des iDRAC-Subsystems verwendet wird.

Sie können konfigurieren iDRAC Direct mit einem USB zu Mikro-USB (Typ AB) Kabel auf, das können Sie eine Verbindung mit Ihrem Laptop oder Tablet. Die folgende Tabelle beschreibt iDRAC Direct-Aktivität bei den iDRAC Direct-Anschluss aktiv ist:

Tabelle 7. iDRAC Direct-LED-Anzeigecodes

iDRAC Direct-LED-Anzeigecodes	Zustand
Zwei Sekunden lang stetig grün	Weist darauf hin, dass der Laptop angeschlossen ist.
Blinkt grün (leuchtet zwei Sekunden und leuchtet zwei Sekunden nicht)	Weist darauf hin, dass der angeschlossene Laptop erkannt wird.
Leuchtet nicht	Weist darauf hin, dass der Laptop nicht angeschlossen ist.

Identifizier	GUID-2CCE1D54-FA71-4CE8-8AF3-27C2A71846C2
Status	Translation Validated

LCD-Display

Das LCD-Display des Systems zeigt Systeminformationen sowie Status- und Fehlermeldungen an und lässt Sie auf diese Weise wissen, ob das System ordnungsgemäß funktioniert oder überprüft werden muss. Das LCD-Display kann verwendet werden, um die iDRAC-IP-Adresse des Systems zu konfigurieren und anzuzeigen. Weitere Informationen zu Ereignis- und Fehlermeldungen, die von der System-Firmware und den Agenten, die Systemkomponenten überwachen, generiert werden, finden Sie auf der Seite zum Nachschlagen von Fehlermeldungen auf qrl.dell.com.

Das LCD-Bedienfeld ist nur auf der optionalen LCD-Blende verfügbar. Die optionale LCD-Blende ist Hot-Plug-fähig.

Die Status und Bedingungen des LCD-Displays werden nachfolgend zusammengefasst:

- Die LCD-Hintergrundbeleuchtung leuchtet im normalen Betriebszustand weiß.
- Wenn das System überprüft werden muss, leuchtet die LCD-Anzeige gelb und es wird ein entsprechender Fehlercode mit Beschreibung angezeigt.

ANMERKUNG: Wenn das System an eine Stromquelle angeschlossen ist und ein Fehler festgestellt wurde, leuchtet die LCD-Anzeige gelb, unabhängig davon, ob das System eingeschaltet ist oder nicht.

- Wenn das System ausgeschaltet wird und keine Fehler vorliegen, wechselt das LCD nach fünf Minuten ohne Benutzereingabe in den Stand-by-Modus. Drücken Sie eine beliebige Taste am LCD, um es einzuschalten.
- Wenn das LCD-Display nicht mehr reagiert, entfernen Sie die Frontblende, und setzen Sie sie neu ein. Wenn das Problem weiterhin besteht, lesen Sie den Abschnitt „Wie Sie Hilfe bekommen“.

- Die LCD-Hintergrundbeleuchtung bleibt ausgeschaltet, wenn die LCD-Meldungen über das iDRAC-Dienstprogramm, den LCD-Bildschirm oder andere Tools deaktiviert wurden.



Abbildung 10. Merkmale des LCD-Display

Tabelle 8. Merkmale des LCD-Display

Element	Taste oder Anzeige	Beschreibung
1	Links	Bewegt den Cursor schrittweise zurück.
2	Auswählen	Wählt den vom Cursor markierten Menüeintrag aus.
3	Rechts	Bewegt den Cursor schrittweise vorwärts. Beim Durchlaufen einer Meldung: <ul style="list-style-type: none"> Halten Sie die rechte Taste gedrückt, um die Bildlaufgeschwindigkeit zu erhöhen. Lassen Sie die Taste los, um den Vorgang zu beenden.
		ANMERKUNG: Der Bildlauf auf der Anzeige wird beendet, wenn die Taste losgelassen wird. Nach 45 Sekunden Inaktivität wird mit dem Bildlauf auf dem Bildschirm begonnen.
4	LCD-Anzeige	Zeigt Systeminformationen, Status und Fehlermeldungen oder die iDRAC-IP-Adresse an.

Identifizier	GUID-A69B7585-96BA-4C41-820A-FD0F59D3787E
Status	Translation Validated

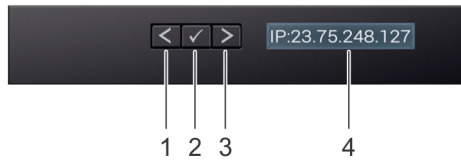
Anzeigecodes des Laufwerks

Jeder Laufwerksträger verfügt über eine Aktivitäts-LED-Anzeige und eine Status-LED-Anzeige. Die Anzeigen liefern Informationen über den aktuellen Status des Laufwerks. Die Aktivitäts-LED Anzeige zeigt an, ob das Laufwerk aktuell verwendet wird oder nicht. Die Status-LED-Anzeige zeigt die Stromversorgung des Laufwerks an.



Abbildung 11. Anzeigen des Laufwerks

- 1 Aktivitäts-LED-Anzeige des Laufwerks
- 2 Status-LED-Anzeige des Laufwerks
- 3 Laufwerk

ANMERKUNG: Wenn sich das Laufwerk im Modus AHCI (Advanced Host Controller Interface) befindet, funktioniert die Status-LED-Anzeige nicht und bleibt ausgeschaltet.

Tabelle 9. Anzeigecodes des Laufwerks

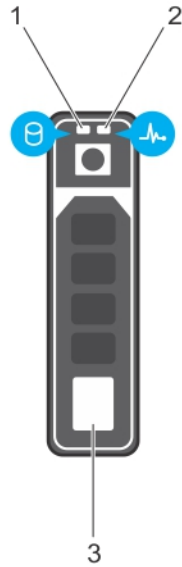
Anzeigecodes für Laufwerkstatus	Zustand
Blinkt zweimal pro Sekunde grün	Laufwerk wird identifiziert oder für den Ausbau vorbereitet.
Aus	Laufwerk zum Entfernen bereit.
	ANMERKUNG: Die Laufwerkstatusanzeige bleibt aus, bis alle Laufwerke nach dem Einschalten des System initialisiert sind. Während dieser Zeit dürfen keine Laufwerke entfernt werden.
Blinkt grün, gelb und erlischt dann	Vorausgesagter Laufwerksausfall.
Blinkt viermal pro Sekunde gelb	Laufwerk ausgefallen.
Blinkt langsam grün	Laufwerk wird neu aufgebaut.
Leuchtet konstant grün	Laufwerk online.
Blinkt drei Sekunden lang grün, drei Sekunden lang gelb und erlischt nach sechs Sekunden	Neuaufbau gestoppt.

Identifizier	GUID-A4328A8B-4996-4170-896E-3FF45103C680
Status	Translated

Rückansicht des Systems







Abbildung 12. Rückansicht des Systems mit redundantem Netzteil

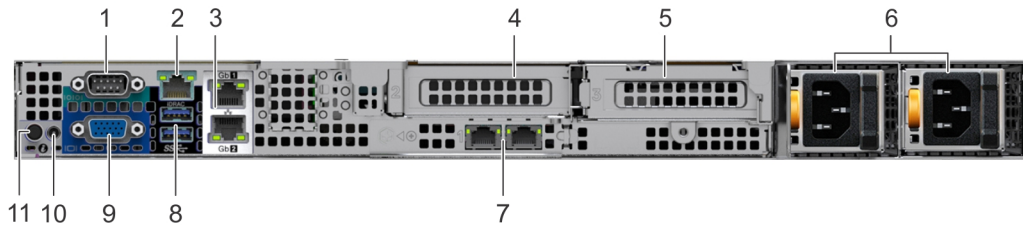

Abbildung 13. Rückansicht des Systems mit verkabeltem Netzteil

Tabelle 10. Rückansicht des Systems

Element	Anschlüsse, Bedienfelder und Steckplätze	Symbol	Beschreibung
1	Serielle Schnittstelle	⏏	Ermöglicht das Anschließen eines seriellen Geräts an das System. Weitere Informationen finden Sie im Abschnitt Technical Specification (Technische Daten).
2	iDRAC9 Enterprise-Anschluss	🔧	Ermöglicht Remote-Zugriff auf iDRAC. Weitere Informationen finden Sie im iDRAC-Benutzerhandbuch unter www.dell.com/poweredgemanuals .
3	NIC-Ports (2)	📶	Die auf der Systemplatine integrierten NIC-Anschlüsse stellen eine Netzwerkverbindung bereit. Weitere Informationen über die unterstützten Konfigurationen finden Sie im Abschnitt Technical Specification (Technische Daten).
4	PCIe-Erweiterungskarten-Riser 2	k. A.	Über den Erweiterungskarten-Riser lassen sich PCI Express-Erweiterungskarten anschließen. Weitere Informationen zu den von Ihrem System unterstützten Erweiterungskarten finden Sie in der Technical Specification (Technische Daten).
5	PCIe-Erweiterungskarten-Riser 1	k. A.	Über den Erweiterungskarten-Riser lassen sich PCI Express-Erweiterungskarten anschließen. Weitere Informationen zu den von Ihrem System unterstützten Erweiterungskarten finden Sie in der Technical Specification (Technische Daten).
6	Netzteile (redundant)	k. A.	Weitere Informationen zu den Netzteilkonfigurationen finden Sie im Abschnitt Technical Specification (Technische Daten).

Element	Anschlüsse, Bedienfelder und Steckplätze	Symbol	Beschreibung
7	LOM-Riser (optional)		Die auf dem LAN on Motherboard (LOM) Riser integrierten NIC-Ports stellen eine Netzwerkverbindung bereit. Weitere Informationen über die unterstützten Konfigurationen finden Sie im Abschnitt Technical Specification (Technische Daten).
8	USB 3.0-Anschluss (2)		Diese USB-Ports unterstützen USB 3.0.
9	VGA-Anschluss		Ermöglicht das Anschließen eines Bildschirms an das System. Weitere Informationen finden Sie im Abschnitt Technical Specification (Technische Daten).
10	Kabelanschluss für Systemstatusanzeige	k. A.	Ermöglicht das Anschließen des Statusanzeigekabels und Anzeigen des Status, wenn der CMA installiert ist.
11	Systemidentifikationstaste		<p>Drücken Sie die Systemidentifikationstaste:</p> <ul style="list-style-type: none"> • Zur Lokalisierung eines bestimmten Systems innerhalb eines Racks. • Zum Ein- oder Ausschalten der Systemidentifikation (System-ID). <p>Um den iDRAC zurückzusetzen, drücken Sie die Taste, und halten Sie sie länger als 15 Sekunden gedrückt.</p> <p>i ANMERKUNG:</p> <ul style="list-style-type: none"> • Stellen Sie zum Zurücksetzen des iDRACs mithilfe der System-ID sicher, dass die Systemidentifikationstaste im iDRAC-Setup aktiviert ist. • Wenn das System beim POST nicht mehr reagiert, betätigen Sie die Systemidentifikationstaste, und halten Sie sie länger als fünf Sekunden gedrückt, um den BIOS-Progress-Modus zu aktivieren.
12	Netzteileneinheit (verkabelt)	k. A.	Weitere Informationen zu den Netzteilkonfigurationen finden Sie im Abschnitt Technical Specification (Technische Daten)

Identifizier	GUID-10EBADF9-FF60-4238-AB9E-3D30A5B2A7AD
Status	Translation Validated

NIC-Anzeigecodes

Jeder NIC an der Rückseite des Systems verfügt über Anzeigen, die Informationen zu Aktivitäts- und Verbindungsstatus liefern. Die LED-Anzeige für Aktivität zeigt an, ob Daten durch den NIC fließen, und die LED-Anzeige für Verbindung zeigt die Geschwindigkeit des verbundenen Netzwerks an.



Abbildung 14. NIC-Anzeigecodes

- 1 LED-Anzeige für Verbindung
- 2 LED-Anzeige für Aktivität

Tabelle 11. NIC-Anzeigecodes

Status	Zustand
Verbindungsanzeige und Aktivitätsanzeige leuchten nicht	Der NIC ist nicht mit dem Netzwerk verbunden.
Verbindungsanzeige leuchtet grün und Aktivitätsanzeige blinkt grün	Der NIC ist bei maximaler Port-Geschwindigkeit mit einem gültigen Netzwerk verbunden und es werden Daten gesendet oder empfangen.
Verbindungsanzeige leuchtet gelb und Aktivitätsanzeige blinkt grün	Der NIC ist bei weniger als maximaler Port-Geschwindigkeit mit einem gültigen Netzwerk verbunden.
Verbindungsanzeige leuchtet grün und Aktivitätsanzeige leuchtet nicht	Der NIC ist bei maximaler Port-Geschwindigkeit mit einem gültigen Netzwerk verbunden und es werden keine Daten gesendet oder empfangen.
Verbindungsanzeige leuchtet gelb und Aktivitätsanzeige leuchtet nicht	Der NIC ist bei weniger als maximaler Port-Geschwindigkeit mit einem gültigen Netzwerk verbunden und es werden keine Daten gesendet oder empfangen.
Verbindungsanzeige blinkt grün und Aktivitätsanzeige leuchtet nicht	Das Identifizieren des NIC ist über das NIC-Konfigurationsdienstprogramm aktiviert.

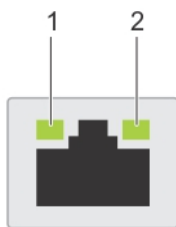
Identifizierer	GUID-1ED8C75D-9B01-4073-9FCE-1D7D5D9021FB
Status	Translation Validated

Anzeigecodes des Netzteils

Netzteile (PSUs) haben einen beleuchteten transparenten Griff, der als Anzeige dient. Diese Anzeige zeigt an, ob Netzstrom anliegt oder ob eine Netzstromstörung vorliegt.



Abbildung 15. Netzteil-Statusanzeige

- 1 Statusanzeige beim Netzteil/Griff

Tabelle 12. Codes der Statusanzeige des Netzteils

Betriebsanzeigecodes	Zustand
Grün	Eine zulässige Stromquelle ist mit dem Netzteil verbunden und das Netzteil ist in Betrieb.
Gelb blinkend	Zeigt ein Problem mit dem Netzteil an.
Leuchtet nicht	Die Stromversorgung ist nicht mit dem Netzteil verbunden.
Grün blinkend	Wenn die Firmware des Netzteils aktualisiert wird, blinkt der Netzteilgriff grün. ⚠ VORSICHT: Trennen Sie während der Aktualisierung der Firmware nicht das Netzkabel bzw. das Netzteil von der Stromversorgung. Wenn die Firmware-Aktualisierung unterbrochen wird, funktioniert das Netzteil nicht mehr.
Blinkt grün und erlischt dann	Wenn Sie ein Netzteil bei laufendem Betrieb hinzufügen, blinkt der Netzteilgriff fünf Mal grün bei einer Frequenz von 4 Hz und erlischt. Dies weist darauf hin, dass das Netzteil in Bezug auf Effizienz, Funktionsumfang, Funktionsstatus oder unterstützte Spannung nicht übereinstimmt. ⚠ VORSICHT: Wenn zwei Netzteile installiert sind, müssen beide Netzteile den gleichen Etikettentyp haben, z. B. Extended Power Performance (EPP). Der gleichzeitige Einsatz von Netzteileneinheiten aus früheren Generationen von Dell PowerEdge Servern wird nicht unterstützt, sogar dann, wenn die Netzteileneinheiten haben die gleiche Nennleistung verfügen. Dies führt dazu, dass die Netzteile nicht zusammen passen und das System nicht eingeschaltet werden kann. ⚠ VORSICHT: Ersetzen Sie bei nicht identischen Netzteilen nur das Netzteil mit der blinkenden Anzeige. Wenn Sie das Netzteil austauschen, um ein identisches Paar zu erhalten, kann dies zu einem Fehlerzustand und einer unerwarteten Systemabschaltung führen. Um von einer High-Output- zu einer Low-Output-Konfiguration oder umgekehrt zu wechseln, müssen Sie das System ausschalten. ⚠ VORSICHT: Wechselstrom-Netzteile unterstützen sowohl Eingangsspannungen von 240 V als auch von 120 V. Wenn zwei identische Netzteile verschiedene Eingangsspannungen aufnehmen, können Sie verschiedene Wattleistungen ausgeben und eine Fehlabbstimmung verursachen. ⚠ VORSICHT: Wenn zwei Netzteile eingesetzt werden, müssen es Netzteile gleichen Typs sein, die die gleiche maximale Ausgangsleistung besitzen.

Identifizier	GUID-949405C3-7407-4822-BA26-8DF12B122A6F
Status	Translation Validated

Anzeigecodes des verkabelte Netzteils

Drücken Sie die Selbstdiagnosetaste, um am verkabelten Netzteil (PSU) des Systems einen schnellen Funktionstest durchzuführen.



Abbildung 16. Statusanzeige und Selbstdiagnosetaste des verkabelten Netzteils

- 1 Selbstdiagnosetaste
- 2 Statusanzeige des Wechselstrom-Netzteils

Tabelle 13. Statusanzeige des verkabelten Wechselstrom-Netzteils

Anzeigemuster für Stromversorgung	Zustand
Leuchtet nicht	Die Stromversorgung ist nicht angeschlossen oder das Netzteil ist fehlerhaft.
Grün	Eine zulässige Stromquelle ist mit dem Netzteil verbunden und das Netzteil ist in Betrieb.

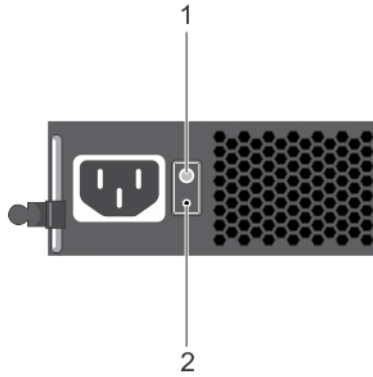
Identifier	GUID-CA2FCCC6-FD2E-4EF0-87F9-D38F9C838F64
Status	Translation Validated

Ausfindigmachen der Service-Tag-Nummer Ihres Systems

Sie können Ihr System anhand des einzigartigen Express-Servicecodes und der Service-Tag-Nummer identifizieren. Ziehen Sie die Informationskennung an der Vorderseite des Systems heraus, um den Express-Servicecode und die Service-Tag-Nummer einzusehen. Alternativ befinden sich die Informationen unter Umständen auf einem Aufkleber auf dem Systemgehäuse. Die kleine Enterprise-Service-Tag-Nummer (EST) befindet sich auf der Rückseite des Systems. Mithilfe dieser Informationen kann Dell Support-Anrufe an den richtigen Mitarbeiter weiterleiten.



Abbildung 17. Ausfindigmachen der Service-Tag-Nummer Ihres Systems

- 1 Informationskennung (Vorderansicht)
- 2 Informationskennung (Rückansicht)

- 3 Etikett OpenManage Mobile (OMM) (optional)
- 5 Service-Tag
- 4 iDRAC-MAC-Adresse und iDRAC-Etikett für sicheres Kennwort

Identifier

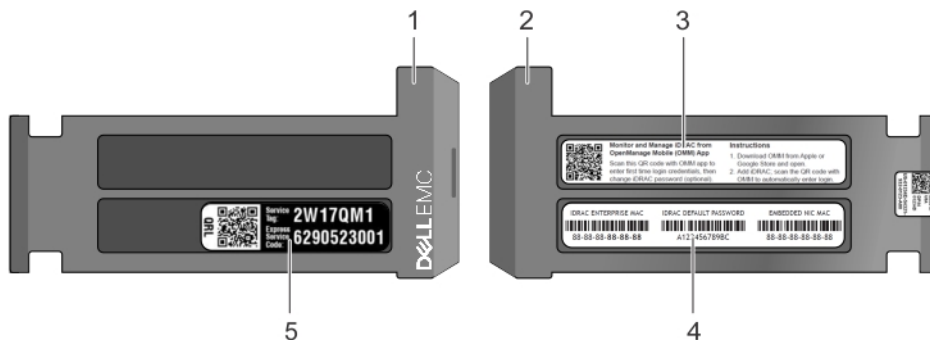
GUID-E6AB9FB5-8676-4784-8930-BD767202DCB8

Status

Translation Validated

Etikett mit Systeminformationen

Service Information

System Touchpoints

- Hot swap touchpoints: Components with terracotta touchpoints can be serviced while the system is running.
- Cold swap touchpoints: Components with blue touchpoints require a full system shutdown before servicing.

Electrical Overview

System Board Connections

1 System Power	12 Front Video	25 Fan 4
2 Internal USB 3.0	13 PCI Card Slot 5	26 PCIE-B
3 CPU Power 2	14 PCI Card Slot 4	27 SATA-B/PCIE-C
4 PIB Signal 2	15 OCP Slot 1	28 PCIE-D
5 PIB Signal 1	16 Riser Slot 2/3	29 Fan 3
6 IDSDM + vFlash	17 CPU Power 1	30 PCIE-E
7 Rear Backplane/ODD Power	18 Mini PERC	31 PCIE-F
8 Front Backplane Signal 0	19 DIMMs For CPU	32 Fan 2
9 SATA-C	20 CPU	33 Left Control Panel
10 iDRAC	21 DIMMs For CPU	34 Front Backplane Signal 1
11 TPM	22 Fan 6	35 Intrusion Switch
	23 Fan 5	36 Right Control Panel
	24 SATA-A/PCIE-A	

Mechanical Overview

Top View

3.5"x4 Hot Swap HDD

2.5"x8 Hot Swap HDD

2.5"x10 Hot Swap HDD

Rear View

Serial iDRAC USBs NICs PCIe Card Slots**

System ID CMA Jack VGA OCP NIC Card*** Power Supplies*

PCIe Card Slot** Power Supply*

Jumper Settings

Jumper	Setting	Description
PWRD_EN ↓ ↑ NVRAM_CLR	(default)	BIOS password is enabled.
		BIOS password is disabled. iDRAC local access is unlocked at next AC power cycle. iDRAC password reset is enabled in F2 iDRAC settings menu.
	(default)	BIOS configuration settings retained at system boot.
		BIOS configuration settings cleared at system boot.

*Your system may be configured with either hot- or cold-swap components. Follow the corresponding instructions.

**Your system may be configured with Riser or non-Riser in PCIe Card Slots. Follow the corresponding instructions.

***Your system supports several kinds of OCP NIC Cards (1G-BT/10G-BT/10G-SFP+). Follow the corresponding instructions.

Abbildung 18. PowerEdge R6415 – Serviceinformationen

Memory Information

⚠ Caution: Memory (DIMMs) and CPUs may be hot during servicing.

Memory Population

Configuration	Sequence
Memory-Optimized	A1, A2, A3, A4, A5, A6, A7, A8, A9, A10, A11, A12, A13, A14, A15, A16

Memory Sparring details are documented in the *Installation and Service Manual*.

Scan to see hardware servicing and software setup videos, how-to's, and documentation.

Quick Resource Locator
Dell.com/QRL/Server/PER6415

Icon Legend

EST Express Service Tag	Hard Drive Activity
Memory Bank	Mgmt Port
Power Supply	Push
System Status	Fan
System Info	CPU

Abbildung 19. Speicherinformationen

LP Right Riser

OCP

System Tasks

2.5" x10 Disk Backplane

Abbildung 20. Systemaufgaben

Identifizier	GUID-D2CFC267-94F6-4A0C-B813
Status	Translation Validated

Dokumentationsangebot

In diesem Abschnitt finden Sie Informationen zum Dokumentationsangebot für Ihr System.

So zeigen Sie das Dokument an, dass in der Tabelle der Dokumentationsressourcen aufgeführt ist:

- Über die Dell EMC Support-Website:
 - a Klicken Sie auf den Dokumentations-Link in der Spalte „Location“ (Standort) der Tabelle.
 - b Klicken Sie auf das benötigte Produkt oder die Produktversion.

 **ANMERKUNG: Den Produktnamen und das Modell finden Sie auf der Vorderseite des Systems.**

- c Klicken Sie auf der Produkt-Support-Seite auf **Handbücher und Dokumente**.
- Verwendung von Suchmaschinen:
 - Geben Sie den Namen und die Version des Dokuments in das Kästchen „Suchen“ ein.

Tabelle 14. Zusätzliche Dokumentationsressourcen für Ihr System

Task	Dokument	Speicherort
Einrichten Ihres Systems	Weitere Informationen über das Einsetzen des Systems in ein Rack und das Befestigen finden Sie in dem Rack-Installationshandbuch, das in der Rack-Lösung enthalten ist. Weitere Informationen zum Einrichten des Systems finden Sie im Dokument <i>Handbuch zum Einstieg</i> , das im Lieferumfang Ihres Systems inbegriffen war.	www.dell.com/poweredgemanuals
Konfigurieren des Systems	Weitere Informationen zu den iDRAC-Funktionen sowie zum Konfigurieren von und Protokollieren in iDRAC und zum Verwalten Ihres Systems per Remote-Zugriff finden Sie im iDRAC-Benutzerhandbuch (Integrated Dell Remote Access Controller User's Guide). Informationen zum Verständnis von Remote Access Controller Admin (RACADM)-Unterbefehlen und den unterstützten RACADM-Schnittstellen finden Sie im „RACADM CLI Guide for iDRAC“ (RACADM-CLI-Handbuch für iDRAC). Informationen über Redfish und sein Protokoll, das unterstützte Schema und das in iDRAC implementierte Redfish Eventing finden Sie im Redfish-API-Handbuch. Informationen über die Beschreibungen für iDRAC-Eigenschafts-Datenbankgruppen und -objekte	www.dell.com/poweredgemanuals

Task	Dokument	Speicherort
	finden Sie im „Attribute Registry Guide“ (Handbuch zur Attributregistrierung).	
	Für Informationen über frühere Versionen der iDRAC-Dokumente. Um die auf Ihrem System vorhandene Version von iDRAC zu identifizieren, klicken Sie in der iDRAC-Weboberfläche auf ? > About .	www.dell.com/idracmanuals
	Informationen über das Installieren des Betriebssystems finden Sie in der Dokumentation zum Betriebssystem.	www.dell.com/operatingsystemmanuals
	Weitere Informationen über das Aktualisieren von Treibern und Firmware finden Sie im Abschnitt „Methoden zum Herunterladen von Firmware und Treibern“ in diesem Dokument.	www.dell.com/support/drivers
Systemverwaltung	Weitere Informationen zur Systems Management Software von Dell finden Sie im Benutzerhandbuch „Dell OpenManage Systems Management Overview Guide“ (Übersichtshandbuch für Dell OpenManage Systems Management).	www.dell.com/poweredgemanuals
	Weitere Informationen zu Einrichtung, Verwendung und Fehlerbehebung in OpenManage finden Sie im Benutzerhandbuch Dell OpenManage Server Administrator User’s Guide.	www.dell.com/openmanagemanuals > OpenManage Server Administrator
	Weitere Informationen über das Installieren, Verwenden und die Fehlerbehebung von Dell OpenManage Essentials finden Sie im zugehörigen Benutzerhandbuch Dell OpenManage Essentials User’s Guide.	www.dell.com/openmanagemanuals > OpenManage Essentials
	Weitere Informationen über das Installieren und Verwenden von Dell SupportAssist finden Sie im zugehörigen Benutzerhandbuch zu Dell EMC SupportAssist Enterprise.	www.dell.com/serviceabilitytools
	Weitere Informationen über Partnerprogramme von Enterprise Systems Management siehe Dokumente zu OpenManage Connections Enterprise Systems Management.	www.dell.com/openmanagemanuals
Arbeiten mit Dell PowerEdge RAID-Controller	Weitere Informationen zum Verständnis der Funktionen der Dell PowerEdge RAID-Controller (PERC), Software RAID-Controller, BOSS-Karte und Bereitstellung der Karten finden Sie in der Dokumentation zum Speicher-Controller.	www.dell.com/storagecontrollermanuals
Grundlegendes zu Ereignis- und Fehlermeldungen	Informationen zu den Ereignis- und Fehlermeldungen, die von der System-Firmware und den Agenten generiert werden, die die Systemkomponenten überwachen, finden Sie unter „Error Code Lookup“ (Fehlercode-Suche).	www.dell.com/qrl

Task	Dokument	Speicherort
Fehlerbehebung beim System	Weitere Informationen zur Identifizierung und Fehlerbehebung von PowerEdge-Servern finden Sie im Handbuch zur Fehlerbehebung der Server.	www.dell.com/poweredgemanuals

Identifizier	GUID-29F73A61-675A-4391-B682-4
Status	Translated

Technische Daten

Die technischen Daten und Umgebungsbedingungen für Ihr System sind in diesem Abschnitt enthalten.

Themen:

- Abmessungen des Systems
- Gehäusegewicht
- Prozessor – Technische Daten
- Unterstützte Betriebssysteme
- PSU – Technische Daten
- Technische Daten der Systembatterie
- Erweiterungsbus – Technische Daten
- Arbeitsspeicher – Technische Daten
- PERC-Controller
- Laufwerk – Technische Daten
- Ports und Anschlüsse - Technische Daten
- Grafik – Technische Daten
- Umgebungsbedingungen

Identifizier

GUID-48B185A6-9882-4086-8BA0-BBE4554C4936

Status

Translation Validated

Abmessungen des Systems



Abbildung 21. Abmessungen des PowerEdge R6415 Systems

Tabelle 15. Abmessungen des PowerEdge R6415-Systems

Xa	Xb	J	Za (mit Blende)	Za (ohne Blende)	Zb	Zc
482,0 mm (18,97 Zoll).	434,0 mm (17,08 inches).	42,8 mm (3,41 Zoll)	35,84 mm (1,41 Zoll)	22 mm (0,87 Zoll)	x4 und x10 = 657,25 mm (25,87 Zoll)	x4 und x10 = 692,62 (27,26 Zoll)
					x8 = 606,47 (23,87 Zoll)	x8 = 641,85 mm (25,26 Zoll)

Identifizier	GUID-E2472E03-1A9E-43D7-B7AE-CC59CBE75FAB
Status	Translation Validated

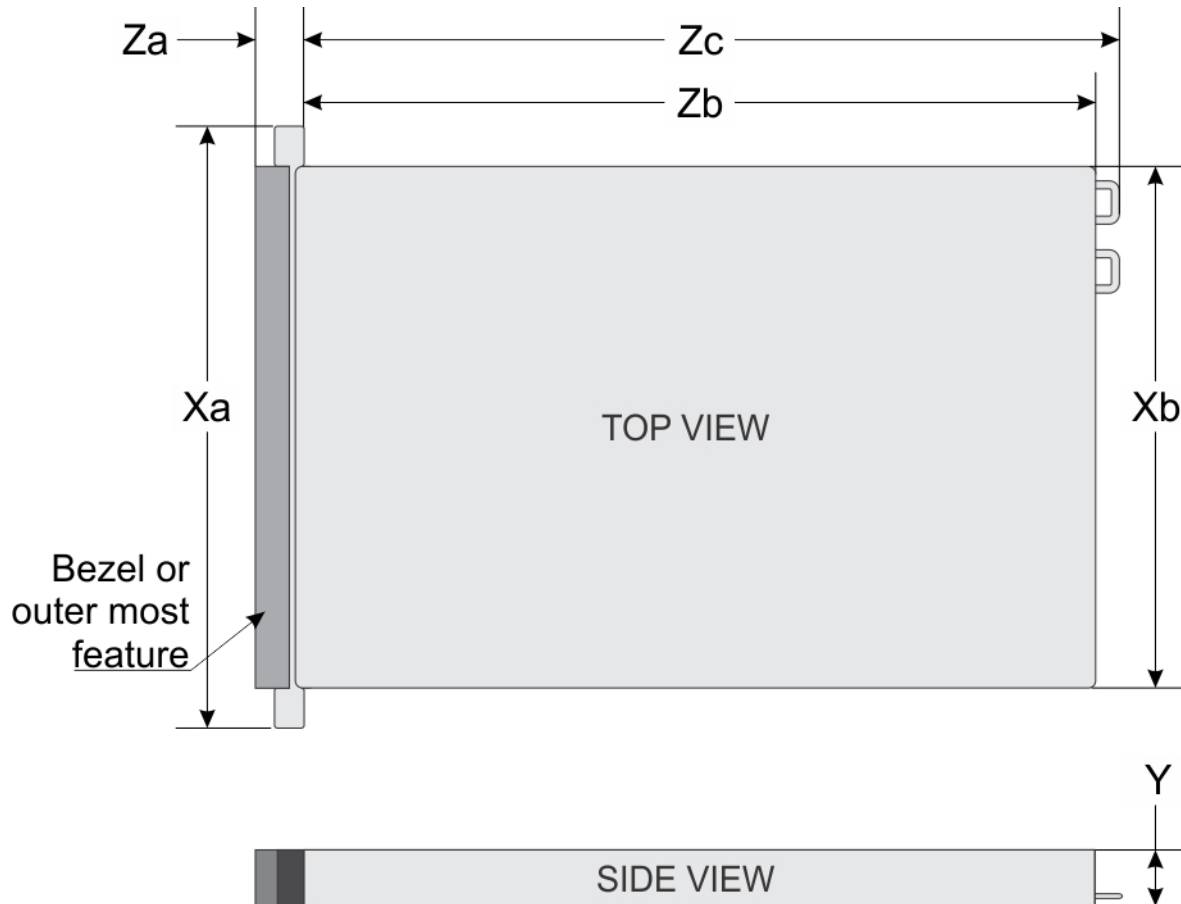
Gehäusegewicht

Tabelle 16. Gehäusegewicht

System-	Maximalgewicht (mit allen Laufwerken/SSD-Laufwerken)
4 x 3,5 Zoll-Laufwerkssystem	16,91 kg (37,28 lb)
8 x 2,5 - Zoll-Laufwerkssystem	14,5 kg (34,17 lb)
10 x 2,5 - Zoll-Laufwerkssystem	16,01 kg (35,29 lb)

Identifizier	GUID-C1C1FF67-DDB6-4E13-AA2C-D44EA0F05840
Status	Translation Validated

Prozessor – Technische Daten

Das PowerEdge R6415-System unterstützt einen AMD EPYC™ Prozessor.

Identifizier	GUID-A15227ED-16B9-4DAC-A8F6-6D2767A860BB
Status	Translated

Unterstützte Betriebssysteme

Der R6415 unterstützt die folgenden Betriebssysteme:

- Microsoft Windows Server® mit Hyper-V
- Red Hat® Enterprise Linux
- SUSE® Linux Enterprise Server

Virtualisierungs-Optionen:

- VMware® ESXi 6.7

ANMERKUNG: Weitere Informationen zu den spezifischen Versionen und Ergänzungen finden Sie unter <https://www.dell.com/support/home/Drivers/SupportedOS/poweredge-r6415>

Identifizier	GUID-D9B526FA-C40C-43ED-9323-9CF7F80FA5D8
Status	Translation Validated

PSU – Technische Daten

Das PowerEdge R6415-System unterstützt folgende Wechselstromnetzteile (PSUs).

Tabelle 17. PSU – Technische Daten

Netzteil	Klasse	Wärmeabgabe (maximal)	Frequency (Speichertakt rate)	Spannung
550 W Wechselstrom	Platin	2107 BTU/h	50/60 Hz	100-240 V Wechselstrom, autom. Bereichseinstellung
450 W Wechselstrom (verkabelt)	Bronze	1871 BTU/h	50/60 Hz	100-240 V Wechselstrom, autom. Bereichseinstellung

ANMERKUNG: Die Wärmeabgabe berechnet sich aus der Wattleistung des Netzteils.

ANMERKUNG: Dieses System ist außerdem für den Anschluss an IT-Stromsysteme mit einer Außenleiterspannung von höchstens 230 V konzipiert.

Identifizier	GUID-6346F5C6-47BD-476D-B23C-91E39E6A4BE6
Status	Translation Validated

Technische Daten der Systembatterie

Das PowerEdge R6415-System unterstützt eine CR 2032 (3,0 V) Lithium-Knopfzellen-Systembatterie.

Identifizier	GUID-7F184B78-C8F4-47F3-BDD0-DAC63EA2B7FD
Status	Translation Validated

Erweiterungsbus – Technische Daten

Das PowerEdgeR6415-System unterstützt bis zu zwei Gen3 PCI Express (PCIe)-Erweiterungskarten, die mithilfe von Erweiterungskarten-Riser auf der Systemplatine installiert werden. Das R6415-System unterstützt drei Konfigurationen:

Riser-Konfiguration	Unterstützte Konfiguration
Kein Riser	k. A.
Einzelner PCIe-Steckplatz-Riser	1 x 16x Gen3-Steckplatz
Zwei PCIe-Steckplatz Riser	2 x 16x Gen3-Steckplätze

Identifizier	GUID-8EDF387B-9AF8-4F96-AA94-4AA1195EFCC8
Status	Translation Validated

Arbeitsspeicher – Technische Daten

Das PowerEdge R6415-System unterstützt registrierte 16 DDR4-DIMM-Steckplätze (RDIMMs). Unterstützt die Taktfrequenzen 2666 MT/s, 2400 MT/s, 2133 MT/s oder 1866 MT/s.

Tabelle 18. Arbeitsspeicher – Technische Daten

Speichermodulesockel	Speicherkapazität	RAM (Minimum)	RAM (Maximum)
Sechzehn, 288-polig	<ul style="list-style-type: none"> 8 GB, 16 GB oder 32 GB Single-Rank oder Dual-Rank (RDIMMs) 64 GB Quad-Rank (LRDIMMs) 	8 GB mit einem Prozessor	1 TB bei einem Prozessor

ANMERKUNG: Um eine optimale Leistung zu erzielen, bestücken Sie ein DIMM-Modul je Kanal mit DDR4-2666-Speichermodule im ersten Steckplatz in jedem Speicherkanal. Der erste Steckplatz von jedem Kanal kann als DIMM-Steckplätze mit weißem Riegel erkannt werden. Beispiel: 64 GB Kapazität des Systemspeichers können unterteilt werden in 8 x 8 GB DIMM-Steckplätze.

Identifizier	GUID-6E30319A-444B-4FD8-9149-E47D2A5FD620
Status	Translation Validated

PERC-Controller

Die Dell PERC (PowerEdge RAID Controller)-Produktfamilie der Controller der Enterprise-Klasse wurde speziell für optimierte Leistung, höhere Zuverlässigkeit und Fehlertoleranz sowie vereinfachtes Management konzipiert und bietet eine leistungsstarke, benutzerfreundliche Lösung zur Erstellung einer stabilen Infrastruktur und zur Maximierung der Systemverfügbarkeit.

Die neuen PERC-Controller-Produkte nutzen in starkem Maße die PERC-Produktreihe der vorherigen Generation. Der PERC-Controller mit erstklassiger Leistung bietet bessere IOPS-Leistung und verbesserte SSD-Leistung.

Tabelle 19. Controller der PERC-Reihe

Leistungsstufe	Controller und Beschreibung
Einstieg	S140
Value	H330 MiniMono, H730P, MiniMono
Leistung	H740P, MiniMono
Erstklassige Leistung	H840

Identifizier	GUID-40E1EAB7-5862-41D4-844D-91B0F2C2D1D7
Status	Translation Validated

Laufwerk – Technische Daten

Identifizier	GUID-6353D542-41D1-46D4-B211-1BFF7173AB29
Status	Translation Validated

Laufwerke

Das PowerEdge R6415-System ist in den folgenden Konfigurationen erhältlich:

- Bis zu 4 x 3,5 -Zoll-SAS- oder SATA-Laufwerke
- Bis zu 8 x 2,5 Zoll SAS- oder SATA-Laufwerke
- Bis zu 10 x 2,5-Zoll-NVMe-Laufwerke (mit 8 SAS-/SATA-/NVMe-Laufwerken in Schacht 0 bis 7 und 2 NVMe-Laufwerken in Schacht 8, 9)

ANMERKUNG: Hot Swap für NVMe-Laufwerke wird auf Ihrem System unterstützt. Weitere Informationen über die korrekte Verwendung und technische Daten finden Sie im *Benutzerhandbuch für Dell PowerEdge Express Flash NVMe-PCIe-SSD mit einem 2,5-Zoll-SFF (Small Form Factor)* auf der Seite Dell.com/support/manuals > Alle Produkte > Server, Massenspeicher und Netzwerktechnik > Dell Adapter

Identifizier	GUID-35EC5EFB-160A-4A43-A66D-EB5D10AF35DC
Status	Translation Validated

Ports und Anschlüsse - Technische Daten

Identifizier	GUID-214C5BEE-078C-4AC7-9BB5-CE549CF07517
Status	Translation Validated

USB-Ports

Das PowerEdge R6415-System unterstützt Folgendes:

Die folgende Tabelle enthält die technischen USB-Daten:

Tabelle 20. USB – Technische Daten

Frontblende	Rückseite	USB intern
<ul style="list-style-type: none"> • Zwei USB 2.0-Anschlüsse 	<ul style="list-style-type: none"> • Zwei USB 3.0-Anschlüsse 	<ul style="list-style-type: none"> • Ein interner USB 3.0-Anschluss

(Ein AB-Mikro-USB 2.0-Anschluss (dediziertes iDRAC Direct) + ein Standard-USB 2.0 -Anschluss)

ANMERKUNG: Der Mikro-USB 2.0-konforme Anschluss auf der Vorderseite des Systems kann nur als iDRAC oder Verwaltungsanschluss verwendet werden.

Identifizier	GUID-A6659A92-5E26-44A1-A2B0-C28E2612EE2F
Status	Translation Validated

NIC-Ports

Das PowerEdgeR6415-System unterstützt zwei integriert Netzwerkanschlüsse,die zugänglich von der Rückseite aus zugänglich sind, wobei jeder Anschluss bis zu 1 Gbit/s unterstützt. Das System unterstützt außerdem LAN auf der Hauptplatine (LOM; LAN on Motherboard) auf einer optionalen Riser-Karte .

Sie können eine einzelne LOM-Riserkarte installieren. Die unterstützten Optionen sind hier aufgeführt:

- 2 x 1 Gb-Base-T
- 2 x 10Gb Base-T
- 2 x 10Gb SPF+
- 2 x 25Gb SPF+

ANMERKUNG:

- Sie können bis zu zwei PCIe-Add-on-NIC-Karten einsetzen.
- Weitere Informationen zu Linux Netzwerkleistungseinstellungen finden Sie im AMD Tuning Guide *Linux® Network Tuning Guide for AMD EPYC™-Prozessoren*.

Identifizier	GUID-1CF2FA40-5AE7-41F1-BE32-F13EA5214624
Status	Translation Validated

Serieller Anschluss

Mit dem seriellen Anschluss kann ein serielles Gerät an das System angeschlossen werden. Das PowerEdge R6415-System unterstützt einen seriellen Anschluss auf der Rückseite. Hierbei handelt es sich um einen 9-poligen Anschluss, Data Terminal Equipment (DTE), 16550-konform.

Identifizier	GUID-D525834F-5A4B-447A-BDAA-9C376CC31A94
Status	Translation Validated

VGA-Ports

Der Video Grafik Array (VGA) -Anschluss ermöglicht Ihnen, das System an einen VGA-Bildschirm anzuschließen. Das PowerEdge R6415 System unterstützt zwei 15-polige VGA-Anschlüsse, jeweils einen auf der Vorder- und Rückseite.

Identifizier	GUID-A065AA1B-162B-4DB2-AA4F-5160C755B41F
Status	Translation Validated

Das interne Dual SD-Modul und vFlash-Modul

Das PowerEdgeR6415-System unterstützt zwei Optionen für die das interne Dual-SD-Modul (IDSDM) und das vFlash-Modul:

- vFlash-Speicherkartensteckplatz zusammen mit zwei MicroSD-Karten unterstützt am selben Modul
- vFlash-Speicherkartensteckplatz-Modul

ANMERKUNG:

- Im IDSDM ist einer der MicroSD-Kartensteckplätze für die Redundanz reserviert.
- Die IDSDM-Karte besitzt Software RAID1-Support für die MicroSD-Karten.
- Zwei SD-Karten sind nicht erforderlich. Das Modul funktioniert mit nur einer Karte, bietet aber keine Redundanz.

Identifizier	GUID-3B0FF45C-1FDD-413B-93EB-D7928B66FE3C
Status	Translation Validated

Grafik – Technische Daten

Das PowerEdge R6415-System unterstützt Matrox G200eR2-Grafikkarten mit 16 MB Speicherplatz.

Tabelle 21. Unterstützte Optionen für die Videoauflösung

Auflösung	Bildwiederholfrequenz (Hz)	Farbtiefe (Bit)
1024 X 768	60	8, 16, 32
1280 x 800	60	8, 16, 32
1280 X 1024	60	8, 16, 32
1360 x 768	60	8, 16, 32
1440 X 900	60	8, 16, 32
1.600 x 900	60	8, 16, 32
1600 x 1200	60	8, 16, 32
1680 x 1050	60	8, 16, 32
1.920 x 1.080	60	8, 16, 32
1920 x 1200	60	8, 16, 32

Identifizier	GUID-4C5FE7BE-D014-4F81-9D33-36D9912D8F6C
Status	Translation Validated

Umgebungsbedingungen

ANMERKUNG: Weitere Informationen zu den Umgebungszertifizierungen finden Sie im Datenblatt zur Produktumgebung unter den Handbüchern und Dokumenten auf support.dell.com.

Tabelle 22. Temperatur – Technische Daten

Temperatur	Technische Daten
Speicher	-40° C bis 65 °C (-40 °F bis 149° F)
Dauerbetrieb (für Höhen unter 950 m oder 3.117 Fuß)	10 °C bis 35 °C (50 °F bis 95 °F) ohne direkte Sonneneinstrahlung auf die Geräte.
Frischlufft	Weitere Informationen zur Frischluftkühlung finden Sie im Abschnitt „Erweiterte Betriebstemperatur“.
Maximaler Temperaturgradient (Betrieb und Lagerung)	20 °C/h (68°F/h)

Tabelle 23. Relative Luftfeuchtigkeit – Technische Daten

Relative Luftfeuchtigkeit	Technische Daten
Speicher	5 % bis 95 % relative Luftfeuchtigkeit (RL) bei einem max. Taupunkt von 33 °C (91 °F). Die Atmosphäre muss jederzeit nicht kondensierend sein.
Während des Betriebs	10 % bis 80 % relative Luftfeuchtigkeit bei einem maximalem Taupunkt von 29°C (84,2°F).

Tabelle 24. Zulässige Erschütterung – Technische Daten

Zulässige Erschütterung	Technische Daten
Während des Betriebs	0,26 G _{rms} bei 5 Hz bis 350 Hz (alle Betriebsrichtungen)
Speicher	1,88 G _{rms} bei 10 Hz bis 500 Hz über 15 Min. (alle sechs Seiten getestet).

Tabelle 25. Zulässige Stoßeinwirkung – Technische Daten

Zulässige Stoßeinwirkung	Technische Daten
Während des Betriebs	Sechs nacheinander ausgeführte Stöße mit 6 G von bis zu 11 ms Dauer in positiver und negativer X-, Y- und Z-Richtung.
Speicher	Sechs nacheinander ausgeführte Stöße mit 71 g von bis zu 2 ms Dauer in positiver und negativer X-, Y- und Z-Richtung (ein Stoß auf jeder Seite des Systems)

Tabelle 26. Maximale Höhe – Technische Daten

Maximale Höhe über NN	Technische Daten
Während des Betriebs	3048 m (10.000 ft).
Speicher	12.000 m (39.370 Fuß)

Tabelle 27. Herabstufung der Betriebstemperatur – Technische Daten

Herabstufung der Betriebstemperatur	Technische Daten
Bis zu 35 °C (95 °F)	Maximale Temperatur verringert sich um 1 °C/300 m (1 °F/547 Fuß) oberhalb von 950 m (3.117 Fuß).
35 °C bis 40 °C (95 °F bis 104 °F)	Maximale Temperatur verringert sich um 1 °C/175 m (1 °F/319 Fuß) oberhalb von 950 m (3.117 Fuß).
40 °C bis 45 °C (104 °F bis 113 °F)	Maximale Temperatur verringert sich um 1 °C/125 m (1 °F/228 Fuß) oberhalb von 950 m (3.117 Fuß).

Identifizier	GUID-7F7D7425-6704-4083-B806-FD150E4392C7
Status	Translation Validated

Partikel- und gasförmige Verschmutzung - Technische Daten

In der folgenden Tabelle werden die Grenzwerte zur Verhinderung von Schäden an Geräten und/oder Fehlern durch Partikel- und gasförmige Verschmutzung definiert. Wenn die Partikel- oder gasförmige Verschmutzung die festgelegten Grenzwerte überschreitet und

Schäden an Geräten oder Fehler verursacht, müssen Sie womöglich die Umgebungsbedingungen korrigieren. Die Berichtigung von Umgebungsbedingungen liegt in der Verantwortung des Kunden.

Tabelle 28. Partikelverschmutzung – Technische Daten

Partikelverschmutzung	Technische Daten
Luftfilterung	Rechenzentrum-Luftfilterung gemäß ISO Klasse 8 pro ISO 14644-1 mit einer oberen Konfidenzgrenze von 95 %. ANMERKUNG: Diese Bedingung gilt nur für Rechenzentrumsumgebungen. Luftfilterungsanforderungen beziehen sich nicht auf IT-Geräte, die für die Verwendung außerhalb eines Rechenzentrums, z. B. in einem Büro oder in einer Werkhalle, konzipiert sind. ANMERKUNG: Die ins Rechenzentrum eintretende Luft muss über MERV11- oder MERV13-Filterung verfügen.
Leitfähiger Staub	Luft muss frei von leitfähigem Staub, Zinknadeln oder anderen leitfähigen Partikeln sein. ANMERKUNG: Diese Bedingung bezieht sich auf Rechenzentrums- sowie Nicht-Rechenzentrums-Umgebungen.
Korrosiver Staub	<ul style="list-style-type: none"> Luft muss frei von korrosivem Staub sein Der in der Luft vorhandene Reststaub muss über einen Deliqueszenzpunkt von mindestens 60 % relativer Feuchtigkeit verfügen. ANMERKUNG: Diese Bedingung bezieht sich auf Rechenzentrums- sowie Nicht-Rechenzentrums-Umgebungen.

Tabelle 29. Gasförmige Verschmutzung – Technische Daten

Gasförmige Verschmutzung	Technische Daten
Kupfer-Kupon-Korrosionsrate	<300 Å/Monat pro Klasse G1 gemäß ANSI/ISA71.04-1985.
Silber-Kupon-Korrosionsrate	<200 Å/Monat gemäß AHSRAE TC9.9.

ANMERKUNG: Maximale korrosive Luftverschmutzungsstufe, gemessen bei ≤50 % relativer Luftfeuchtigkeit.

Identifizier	GUID-BA3EAE86-5C0E-4060-BDB7-A6E2BED00647
Status	Translation Validated

Standardbetriebstemperatur

Tabelle 30. Technische Daten für Standardbetriebstemperatur

Standardbetriebstemperatur	Technische Daten
Dauerbetrieb (für Höhen unter 950 m oder 3.117 Fuß)	10 °C bis 35 °C (50 °F bis 95 °F) ohne direkte Sonneneinstrahlung auf die Geräte.

Identifizier	GUID-3ABC655E-AC43-4354-81BB-8396483DFF30
Status	Translation Validated

Erweiterte Betriebstemperatur

Tabelle 31. Erweiterte Betriebstemperatur – Technische Daten

Erweiterte Betriebstemperatur	Technische Daten
Dauerbetrieb	<p>5 °C bis 35°C bei 5 % bis 85 % relativer Luftfeuchtigkeit und einem Taupunkt von 29 °C.</p> <p>ANMERKUNG: Außerhalb der Standardbetriebstemperatur (10 °C bis 40°C) kann das System fortlaufend bei Temperaturen von nur 5 °C bis zu 40 °C betrieben werden.</p> <p>Bei Temperaturen zwischen 35 °C und 40 °C verringert sich die maximal zulässige Temperatur oberhalb von 950 m um 1 °C je 175 m (1 °F je 319 Fuß).</p>
≤ 1 % der jährlichen Betriebsstunden	<p>–5 °C bis 45 °C bei 5 % bis 90 % RH bei einem Taupunkt von 29 °C.</p> <p>ANMERKUNG: Außerhalb der Standardbetriebstemperatur (10°C bis 40°C) kann das System für maximal 1 % seiner jährlichen Betriebsstunden bis hinunter auf –5 °C oder bis hinauf auf 45 °C arbeiten.</p> <p>Bei Temperaturen zwischen 40 °C und 45 °C verringert sich die maximal zulässige Temperatur oberhalb von 950 m um 1 °C je 125 m (1 °F je 228 Fuß).</p>

ANMERKUNG: Der Betrieb im erweiterten Temperaturbereich kann die Systemleistung beeinflussen.

ANMERKUNG: Bei Betrieb im erweiterten Temperaturbereich können auf der LCD-Frontverkleidungsanzeige und im Systemereignisprotokoll Warnungen bezüglich der Umgebungstemperatur gemeldet werden.

Identifizier	GUID-0E43E740-2BA4-4422-8EA7-7CCDF4127DFD
Status	Translation Validated

Beschränkungen für die erweiterte Betriebstemperatur

- Bei Temperaturen unter 5 °C darf kein Kaltstart durchgeführt werden.
- Die Betriebstemperatur ist für eine maximale Höhe von 3050 Metern (10.000 Fuß) angegeben.
- Die Konfiguration von redundanten Netzteilen ist erforderlich.
- Verkabelte Netzteile werden nicht unterstützt.
- Nicht von Dell zugelassene periphere Karten und/oder periphere Karten über 25 W werden nicht unterstützt.
- Prozessoren, die mehr als 180 W verbrauchen, werden nicht unterstützt.

Identifizier	GUID-387B8415-01B4-428C-BFDB-CD6E30E3C59C
Status	Translation Validated

Matrix für thermische Einschränkungen

Tabelle 32. Matrix für thermische Einschränkungen für R6415

Funktionen, Prozessortyp und technische Daten			Konfigurationsart und Angaben zur Umgebungstemperatur		
Speicherkonfiguration			4 x 3,5-Zoll-Laufwerke	8 x 2,5-Zoll-Laufwerke	10 x 2,5-Zoll-Laufwerke (NVMe)
Lüftertyp			Standardlüfter	Standardlüfter	Hochleistungslüfter
CPU-Kühlkörpertyp			1U-Kühlkörper	1U-Kühlkörper	1U-Kühlkörper
Prozessornummer	TDP (W)	Anzahl Cores	Umgebungstemperatur = 35 °C	Umgebungstemperatur = 35 °C	Umgebungstemperatur = 30°C
AMD 7601	180 W	32	Ja	Ja	Ja
AMD 7551P	180 W	32	Ja	Ja	Ja
AMD 7451	180 W	24	Ja	Ja	Ja
AMD 7401P	155 W/170 W	24	Ja	Ja	Ja
AMD 7351P	155 W/170 W	16	Ja	Ja	Ja
AMD 7251	120 W	8	Ja	Ja	Ja
AMD 7281	155 W/170 W	16	Ja	Ja	Ja
AMD 7261	155 W/170 W	8	Ja	Ja	Ja

Sonstige Temperaturbeschränkungen

1 Mellanox CX4 und CX5 können nur bis zu einer Umgebungstemperatur von 35 °C verwendet werden.

Identifizier	GUID-AEDA80DE-F171-42AC-967E
Status	Translation Validated

Anfängliche Systemeinrichtung und Erstkonfiguration

Identifizier	GUID-CEB81DE2-87AF-458B-952E-B71D3A5C3FEA
Status	Translation Validated

Einrichten Ihres Systems

Führen Sie die folgenden Schritte aus, um das System einzurichten:

- 1 Auspacken des Systems
- 2 Installieren Sie das System im Rack. Weitere Informationen zum Einsetzen des Systems in das Rack finden Sie im *Rail Installation Guide* (Handbuch für die Schieneninstallation) unter www.dell.com/poweredge/manuals.
- 3 Verbinden Sie die Peripheriegeräte mit dem System.
- 4 Schließen Sie das System an die Netzstromversorgung an.
- 5 Schalten Sie das System ein, indem Sie den Netzschalter drücken oder mithilfe von iDRAC.
- 6 Schalten Sie die angeschlossenen Peripheriegeräte ein.

Weitere Informationen zum Einrichten des Systems finden Sie im *Handbuch zum Einstieg*, das im Lieferumfang Ihres Systems enthalten ist.

Identifizier	GUID-F6A0C7AF-C3D1-430A-9C19-9CD1F42FD138
Status	Translation Validated

iDRAC-Konfiguration

Der Integrated Dell Remote Access Controller (iDRAC) wurde entwickelt, um die Arbeit von Systemadministratoren produktiver zu gestalten und die allgemeine Verfügbarkeit von Dell Systemen zu verbessern. iDRAC warnt Administratoren vor Systemproblemen und ermöglicht es ihnen, Systemverwaltungsaufgaben remote durchzuführen. Dies reduziert die Notwendigkeit für physische Zugriffe auf das System.

Identifizier	GUID-B103AA76-1FAA-4450-87DB-595415D60C5B
Status	Translation Validated

Optionen für die Einrichtung der iDRAC-IP-Adresse

Um die Kommunikation zwischen Ihrem System und iDRAC zu aktivieren, müssen Sie zuerst die Netzwerkeinstellungen basierend auf Ihrer Netzwerkinfrastruktur konfigurieren.

ANMERKUNG: Eine statische IP-Konfiguration muss zum Zeitpunkt des Erwerbs angefragt werden.

Diese Option ist standardmäßig auf **DHCP** festgelegt. Sie können die iDRAC-IP-Adresse über eine der folgenden Schnittstellen einrichten:

Schnittstellen	Dokument/Abschnitt
Dienstprogramm für die iDRAC-Einstellungen	<i>Dell Integrated Dell Remote Access Controller User's Guide</i> (Dell Benutzerhandbuch zum integrierten Dell Remote Access Controller) unter www.dell.com/poweredgemanuals
Dell Deployment Toolkit	<i>Dell Deployment Toolkit User's Guide</i> (Dell Deployment Toolkit-Benutzerhandbuch) unter www.dell.com/openmanagemanuals > OpenManage Deployment Toolkit
Dell Lifecycle Controller	<i>Dell Lifecycle Controller User's Guide</i> (Benutzerhandbuch für Dell Lifecycle Controller) unter www.dell.com/poweredgemanuals
Server-LCD-Display	Abschnitt LCD-Display
iDRAC Direct und Quick Sync 2 (optional)	Siehe <i>Integrated Dell Remote Access Controller User's Guide</i> (Benutzerhandbuch zum integrierten Dell Remote Access Controller) unter www.dell.com/poweredgemanuals .

ANMERKUNG: Für den Zugriff auf iDRAC muss sichergestellt werden, dass Sie das Ethernet-Kabel an den iDRAC9-dedizierten Netzwerkport anschließen. Sie können auch den Zugriff auf iDRAC über das freigegebene LOM-Modus, wenn Sie sich dafür entschieden haben, wenn das System hat den freigegebenen LOM-Modus aktiviert.

Identifizier	GUID-4C2107BA-EF66-4B32-9913-6F8E53C335F2
Status	Translation Validated

Melden Sie sich bei iDRAC an.

Sie können sich bei iDRAC mit den folgenden Rollen anmelden:

- iDRAC-Benutzer
- Microsoft Active Directory-Benutzer
- Lightweight Directory Access Protocol (LDAP)-Benutzer

Wenn Sie sich für den sicheren Standardzugriff auf den iDRAC entschieden haben, müssen Sie das sichere Standardpasswort des iDRAC verwenden. Sie finden es auf dem Informations-Tag am System. Wenn Sie sich gegen den sicheren Standardzugriff auf den iDRAC entschieden haben, müssen Sie den Standardbenutzernamen und das zugehörige Passwort verwenden: `root` und `calvin`. Sie können sich auch per Single Sign-On (SSO) oder über eine Smartcard anmelden.

ANMERKUNG: Sie müssen über Anmeldeinformationen für iDRAC verfügen, um sich bei iDRAC anzumelden.

ANMERKUNG: Sie müssen nach dem Einrichten der iDRAC-IP-Adresse den standardmäßigen Benutzernamen und das standardmäßige Kennwort ändern.

ANMERKUNG: Die Intel QuickAssist-Technik (QAT) auf dem Dell EMC PowerEdge R6415 ist in den Chipsatz integriert und wird über eine optionale Lizenz aktiviert. Die Lizenzdateien werden auf den Schlitzen über iDRAC aktiviert.

Weitere Informationen zu Treibern, Dokumentationsmaterialien und Whitepapers zu Intel QAT finden Sie unter <https://01.org/intel-quickassist-technology>.

Weitere Informationen zur Anmeldung am iDRAC und zu iDRAC-Lizenzen finden Sie im neuesten *iDRAC-Benutzerhandbuch* (Integrated Dell Remote Access Controller User's Guide) unter www.dell.com/poweredgemanuals.

Sie können auch den Zugriff auf iDRAC unter Verwendung von RACADM. Weitere Informationen finden Sie im *RACADM Command Line Interface Reference Guide* (RACADM-Referenzhandbuch für Befehlszeilenschnittstellen) unter www.dell.com/poweredgemanuals.

Identifizier	GUID-DB9032D7-9186-4AD3-88C9-72F96686378C
Status	Translation Validated

Optionen zum Installieren des Betriebssystems

Wenn das System ohne Betriebssystem geliefert wurde, installieren Sie ein unterstütztes Betriebssystem mithilfe einer der folgenden Ressourcen auf dem System:

Tabelle 33. Ressourcen für die Installation des Betriebssystems

Ressourcen	Speicherort
iDRAC	www.dell.com/idracmanuals
Lifecycle-Controller	www.dell.com/idracmanuals > Lifecycle Controller
OpenManage Deployment Toolkit	www.dell.com/openmanagemanuals > OpenManage Deployment Toolkit
Von Dell zertifiziertes VMware ESXi	www.dell.com/virtualizationsolutions
Installations- und Anleitungsvideos für unterstützte Betriebssysteme auf PowerEdge-Systemen	Unterstützte Betriebssysteme für Dell EMC PowerEdge-Systeme

Identifizier	GUID-5D54BF63-7014-4627-8336-7EED724A6E97
Status	Translated

Methoden zum Download von Firmware und Treiber

Sie können die Firmware und Treiber mithilfe der folgenden Methoden herunterladen:

Tabelle 34. Firmware und Treiber

Methoden	Speicherort
Über die Dell EMC Support-Website	www.dell.com/support/home
Verwendung von Dell Remote Access Controller Lifecycle Controller (iDRAC mit LC)	www.dell.com/idracmanuals
Verwendung von Dell Repository Manager (DRM)	www.dell.com/openmanagemanuals > Repository Manager
Verwendung von Dell OpenManage Essentials (OME)	www.dell.com/openmanagemanuals > OpenManage Essentials
Verwendung von Dell Server Update Utility (SUU)	www.dell.com/openmanagemanuals > Server Update Utility
Verwendung von Dell OpenManage Deployment Toolkit (DTK)	www.dell.com/openmanagemanuals > OpenManage Deployment Toolkit
Verwendung von virtuellen iDRAC-Medien	www.dell.com/idracmanuals

Identifizier	GUID-3FEE65C4-8FCA-4A29-B042-19F05D746390
Status	Translation Validated

Herunterladen von Treibern und Firmware

Dell EMC empfiehlt, jeweils die neueste Version von BIOS, Treibern und Systemverwaltungs-Firmware herunterzuladen und auf dem System zu installieren.

Voraussetzung

Stellen Sie sicher, dass Sie den Web-Browser-Cache vor dem Herunterladen der Treiber und Firmware leeren.

Schritte

- 1 Rufen Sie www.dell.com/support/home auf.
- 2 Geben Sie im Abschnitt **Drivers & Downloads** (Treiber und Downloads) die Service-Tag-Nummer Ihres Systems in das Kästchen **Service Tag or Express Service Code** (Service-Tag-Nummer oder Express-Servicecode) ein und klicken Sie dann auf **Submit** (Senden).

ANMERKUNG: Wenn Sie die Service-Tag-Nummer nicht kennen, klicken Sie auf **Detect My Product (Mein Produkt ermitteln)**. Das System ermittelt die Service-Tag-Nummer dann automatisch. Alternativ können Sie auf **View products (Produkte anzeigen)** klicken und Ihr Produkt suchen.

- 3 Klicken Sie auf **Drivers & Downloads (Treiber & Downloads)**.
Alle Treiber für Ihr System werden angezeigt.
- 4 Laden Sie die Treiber auf ein USB-Laufwerk, eine CD oder eine DVD herunter.

Identifizier	GUID-D89CC28A-3705-4DEA-86D2
Status	Translation Validated

Vor-Betriebssystem-Verwaltungsanwendungen

Sie können grundlegende Einstellungen und Funktionen des Systems ohne Starten des Betriebssystems mithilfe der System-Firmware verwalten.

Themen:

- Optionen zum Verwalten der Vor-Betriebssystemanwendungen
- System Setup (System-Setup)
- Dell Lifecycle Controller
- Boot Manager (Start-Manager)
- PXE-Start

Identifizier	GUID-AB7CF4BF-B4C6-44B5-89DE-400EED40E291
Status	Translation Validated

Optionen zum Verwalten der Vor-Betriebssystemanwendungen

Im System sind die folgenden Optionen zum Verwalten der Vor-Betriebssystemanwendungen enthalten:

- System Setup (System-Setup)
- Dell Lifecycle Controller
- Boot Manager (Start-Manager)
- Vorstartausführungsumgebung (Preboot eXecution Environment, PXE)

Identifizier	GUID-8088ADFB-96F8-41C4-B6EA-B8893F376A58
Status	Translation Validated

System Setup (System-Setup)

Über den Bildschirm **System Setup** (System-Setup) können Sie die BIOS-Einstellungen, iDRAC-Einstellungen und die Geräteeinstellungen Ihres System konfigurieren.

ANMERKUNG: Für das ausgewählte Feld wird im grafischen Browser standardmäßig ein Hilfetext angezeigt. Um den Hilfetext im Textbrowser anzuzeigen, drücken Sie die Taste F1.

Sie können auf das System-Setup mittels zweier Methoden zugreifen:

- Grafischer Standardbrowser – Dieser Browser ist standardmäßig aktiviert.
- Textbrowser – Dieser Browser wird über eine Konsolenumleitung aktiviert.

Identifizier	GUID-22E10554-C97F-426D-96E8-879B36D21342
Status	Translation Validated

Anzeigen von "System Setup" (System-Setup)

Führen Sie folgende Schritte durch, um den Bildschirm **System Setup** (System-Setup) anzuzeigen:

- 1 Schalten Sie das System ein oder starten Sie es erneut.
- 2 Drücken Sie umgehend auf die Taste <F2>, wenn die folgende Meldung angezeigt wird:

F2 = System Setup

ANMERKUNG: Falls der Ladevorgang des Betriebssystems beginnt, bevor Sie <F2> gedrückt haben, lassen Sie das System den Startvorgang vollständig ausführen. Starten Sie dann das System neu und versuchen Sie es erneut.

Identifizier	GUID-791EDA26-3FF6-4108-A046-650E3B4B2987
Status	Translation Validated

Details zu "System Setup" (System-Setup)

Die Optionen im **System Setup Main Menu** (System-Setup-Hauptmenü) sind im Folgenden aufgeführt:

Option	Beschreibung
System BIOS	Ermöglicht Ihnen die Konfiguration der BIOS-Einstellungen.
iDRAC Settings	Ermöglicht Ihnen die Konfiguration der iDRAC-Einstellungen. Das Dienstprogramm für iDRAC-Einstellungen ist eine Oberfläche für das Einrichten und Konfigurieren der iDRAC-Parameter unter Verwendung von UEFI (Unified Extensible Firmware Interface (Vereinheitlichte erweiterbare Firmware-Schnittstelle)). Mit dem Dienstprogramm für iDRAC-Einstellungen können verschiedene iDRAC-Parameter aktiviert oder deaktiviert werden. Für weitere Informationen zur Verwendung von iDRAC, siehe <i>Dell Integrated Dell Remote Access Controller User's Guide</i> (Dell Benutzerhandbuch zum integrierten Dell Remote Access Controller) unter www.dell.com/idracmanuals .
Device Settings	Ermöglicht Ihnen die Konfiguration von Geräteeinstellungen.
Service Tag Settings	Ermöglicht die Konfiguration der Service-Tag-Einstellungen.

Identifizier	GUID-24BC2ADB-37F0-4EB9-9194-D1E49210D43E
Status	Translated

System-BIOS

Im Bildschirm **System BIOS** können Sie bestimmte Funktionen wie die Boot-Reihenfolge, das Kennwort des Systems und das Setup-Kennwort bearbeiten, den SATA- und den PCIe-NVMe-RAID-Modus einstellen sowie USB-Anschlüsse aktivieren bzw. deaktivieren.

Identifizier	GUID-0D50D85C-B986-477F-BE31-195E1ED96969
Status	Translation Validated

Anzeigen von „System BIOS“ (System-BIOS)

Führen Sie die folgenden Schritte aus, um den Bildschirm **System BIOS** (System-BIOS) anzuzeigen:

- 1 Schalten Sie das System ein oder starten Sie es neu.
- 2 Drücken Sie umgehend auf die Taste <F2>, wenn die folgende Meldung angezeigt wird:

F2 = System Setup

ANMERKUNG: Wenn der Ladevorgang des Betriebssystems beginnt, bevor Sie F2 gedrückt haben, lassen Sie das System den Startvorgang vollständig ausführen. Starten Sie dann das System neu und versuchen Sie es erneut.

- 3 Klicken Sie im Bildschirm **System Setup Main Menu** (System-Setup-Hauptmenü) auf **System BIOS** (System-BIOS).
- 4 Klicken Sie auf dem Bildschirm **System-BIOS** (System-BIOS) auf **System Information** (Systeminformationen).

Identifizier	GUID-926DAF1E-A623-47F4-ABCC-DF5878709A2B
Status	Translation Validated

Details zu „System BIOS Settings“ (System-BIOS-Einstellungen)

Die Details zum Bildschirm **System BIOS Settings** (System-BIOS-Einstellungen) werden nachfolgend erläutert:

Option	Beschreibung
Systeminformationen	Gibt Informationen zum System an, wie den Namen des Systemmodells, die BIOS-Version und die Service-Tag-Nummer.
Speichereinstellungen	Gibt Informationen und Optionen zum installierten Arbeitsspeicher an.
Prozessoreinstellungen	Gibt Informationen und Optionen zum Prozessor an, wie Taktrate und Cachegröße.
SATA-Einstellungen	Gibt Optionen an, mit denen der integrierte SATA-Controller und die zugehörigen Ports aktiviert oder deaktiviert werden können.
NVMe Settings	Gibt Optionen zum Ändern der Netzwerkeinstellungen an. Wenn das System die NVMe-Laufwerke enthält, die Sie in einem RAID-Array konfigurieren möchten, müssen Sie sowohl dieses Feld als auch das Feld Embedded SATA (Integriertes SATA) im Menü SATA Settings (SATA-Einstellungen) auf den RAID-Modus festlegen. Sie müssen unter Umständen zudem die Einstellung für das Boot Menu (Startmenü) zu UEFI ändern. Andernfalls müssen Sie dieses Feld auf den Modus „Non-RAID“ (Nicht-RAID) setzen. ANMERKUNG: Wenn in der NVMe-Einstellung der Modus „RAID“ gewählt wird, werden ESXi und das WS2012R2-Betriebssystem nicht unterstützt. Hot-Plugging und das Betriebssystem Ubuntu stehen zu einem späteren Zeitpunkt zur Verfügung.
Boot Settings (Starteinstellungen)	Gibt Optionen an, mit denen der Startmodus (BIOS oder UEFI) festgelegt wird. Ermöglicht das Ändern der UEFI- und BIOS-Starteinstellungen.
Network Settings (Netzwerkeinstellungen)	Legt die Optionen zum Verwalten der UEFI Network Settings (Netzwerkeinstellungen) und Boot Protokolle. Legacy-Netzwerkeinstellungen verwaltet werden über das Menü Device Settings (Geräteeinstellungen) verwaltet.
Integrierte Geräte	Gibt Optionen zur Verwaltung der Controller und Ports von integrierten Geräten an und legt die dazugehörigen Funktionen und Optionen fest.

Option	Beschreibung
Serielle Kommunikation	Gibt Optionen zur Verwaltung der seriellen Schnittstellen an und legt die dazugehörigen Funktionen und Optionen fest.
Systemprofileinstellungen	Gibt Optionen an, mit denen die Einstellungen für die Energieverwaltung des Prozessors, die Speichertaktrate usw. geändert werden können.
Systemsicherheit	Gibt Optionen zur Konfiguration der Sicherheitseinstellungen des System wie Systemkennwort, Setup-Kennwort und Sicherheit des Trusted Platform Module (TPM) an. Drücken Sie den Netzschalter des System.
Redundante Betriebssystemsteuerung	Legt die redundanten OS info für redundante OS Control.
Verschiedene Einstellungen	Gibt Optionen an, mit denen das Systemdatum, die Uhrzeit usw. geändert werden können.

Identifizier	GUID-7C2B8D6F-C025-4566-BA94-3061D9944D41
Status	Translation Validated

System Information (Systeminformationen)

Im Bildschirm **System Information** (Systeminformationen) können Sie Eigenschaften des System wie Service-Tag-Nummer, Modell-Name des System und BIOS-Version anzeigen.

Identifizier	GUID-0D50D85C-B986-477F-BE31-195E1ED96969
Status	Translation Validated

Anzeigen von „System BIOS“ (System-BIOS)

Führen Sie die folgenden Schritte aus, um den Bildschirm **System BIOS** (System-BIOS) anzuzeigen:

- 1 Schalten Sie das System ein oder starten Sie es neu.
- 2 Drücken Sie umgehend auf die Taste <F2>, wenn die folgende Meldung angezeigt wird:

F2 = System Setup

ANMERKUNG: Wenn der Ladevorgang des Betriebssystems beginnt, bevor Sie F2 gedrückt haben, lassen Sie das System den Startvorgang vollständig ausführen. Starten Sie dann das System neu und versuchen Sie es erneut.

- 3 Klicken Sie im Bildschirm **System Setup Main Menu** (System-Setup-Hauptmenü) auf **System BIOS** (System-BIOS).
- 4 Klicken Sie auf dem Bildschirm **System-BIOS** (System-BIOS) auf **System Information** (Systeminformationen).

Identifizier	GUID-622A9137-5788-452A-99B9-BD11D48D92FC
Status	Translation Validated

Details zu "System Information" (Systeminformationen)

Die Details zum Bildschirm **System Information** (Systeminformationen) werden nachfolgend erläutert:

Option	Beschreibung
System Model Name	Gibt den Namen des Systemmodells an.
System BIOS Version	Gibt die auf dem System installierte BIOS-Version an.

Option	Beschreibung
System Service Tag	Gibt die Service-Tag-Nummer des System an.
System Manufacturer	Gibt den Namen des Systemherstellers an.
System Manufacturer Contact Information	Gibt die Kontaktinformationen des Systemherstellers an.
System CPLD Version	Gibt die aktuelle Systemversion der Firmware des komplexen, programmierbaren Logikgeräts (CPLD-Firmware) an.
UEFI Compliance Version	Gibt die UEFI-Compliance-Stufe der System-Firmware an.

Identifizier	GUID-1A26C40F-E27C-4AE6-AD50-AE4211B4D010
Status	Translation Validated

Memory Settings (Speichereinstellungen)

Sie können über den Bildschirm **Memory Settings** (Speichereinstellungen) sämtliche Speichereinstellungen anzeigen und spezielle Speicherfunktionen des System wie Systemspeichertests und Knoten-Interleaving aktivieren bzw. deaktivieren.

Identifizier	GUID-855B885A-3C90-41A9-826C-9D34D20F3EAE
Status	Translation Validated

Anzeigen der "Memory Settings" (Speichereinstellungen)

Führen Sie die folgenden Schritte aus, um den Bildschirm **Memory Settings** (Speichereinstellungen) anzuzeigen:

- 1 Schalten Sie das System ein oder starten Sie es erneut.
- 2 Drücken Sie umgehend auf die Taste <F2>, wenn die folgende Meldung angezeigt wird:

F2 = System Setup

ANMERKUNG: Falls der Ladevorgang des Betriebssystems beginnt, bevor Sie <F2> gedrückt haben, warten Sie bis das System den Startvorgang vollständig ausgeführt hat. Starten Sie dann das System neu und versuchen Sie es erneut.

- 3 Klicken Sie auf dem Bildschirm **System Setup Main Menu** (System-Setup-Hauptmenü) auf **System BIOS** (System-BIOS).
- 4 Klicken Sie auf dem Bildschirm **System BIOS** (System-BIOS) auf **Memory Settings** (Speichereinstellungen).

Identifizier	GUID-650118CB-E1B6-4AC7-A9C6-80A40288B744
Status	Translation Validated

Details zu den „Memory Settings“ (Speichereinstellungen)

Die Details zum Bildschirm **Memory Settings** (Speichereinstellungen) werden nachfolgend erläutert:

Option	Beschreibung
System Memory Size	Gibt die Speichergröße im System an.
System Memory Type	Gibt den Typ des im System installierten Hauptspeichers an.

Option	Beschreibung
System Memory Speed	Gibt die Taktrate des Systemspeichers an.
System Memory Voltage	Gibt die Spannung des Systemspeichers an.
Video Memory	Gibt die Größe des Grafikspeichers an.
System Memory Testing	Gibt an, ob während des Systemstarts Systemspeichertests ausgeführt werden. Die Optionen lauten Enabled (Aktiviert) und Disabled (Deaktiviert). Diese Option ist standardmäßig auf Disabled (Deaktiviert) eingestellt.
Memory Operating Mode	Gibt den Speicherbetriebsmodus an. Die verfügbare Option lautet Optimizer Mode (Optimierer-Modus). Diese Option ist standardmäßig auf Optimizer Mode (Optimierer-Modus) eingestellt.
Current State of Memory Operating Mode	Gibt den aktuellen Zustand des Speicherbetriebsmodus an.
Memory Interleaving	Gibt an, ob Non-Uniform Memory Architecture (NUMA) unterstützt wird.

Tabelle 35. Optionen für Speicher-Interleaving

Speicher	Optionen
Einzelnes Speichermodul	Standardmäßig Disabled (Deaktiviert).
Zwei oder mehr Speichermodule	<ul style="list-style-type: none"> • Disabled (Deaktiviert) • Channel Interleaving (Kanal-Interleaving) • Chip Interleaving (Chip-Interleaving)

Speicher-Interleaving ist standardmäßig als **Channel Interleaving** (Kanal-Interleaving) definiert.

ANMERKUNG: Die AMD-EPYC-Mikroarchitektur nutzt vier NUMA pro Sockel. Eine zusätzliche Feineinstellung der Leistung und/oder NUMA-sensible Software ist für optimale Leistung erforderlich.

Opportunistic Self-Refresh	Aktiviert oder deaktiviert die Funktion "Opportunistic Self-Refresh" (Opportunistischer Selbstaktualisierung). Diese Option ist standardmäßig auf Disabled (Deaktiviert) eingestellt.
-----------------------------------	--

Identifizier	GUID-56595A8D-83E6-459E-A25E-E3200C313228
Status	Translation Validated

Processor Settings (Prozessoreinstellungen)

Über den Bildschirm **Processor Settings** (Prozessoreinstellungen) können Sie die Prozessoreinstellungen anzeigen und bestimmte Funktionen ausführen, z. B. das Aktivieren von Virtualisierungstechnologien, des Hardware-Vorabrufers und des Software-Vorabrufers.

Identifizier	GUID-ED12261B-4689-4F58-A1AE-54359C6F6754
Status	Translation Validated

Anzeigen von "Processor Settings" (Prozessoreinstellungen)

Führen Sie die folgenden Schritte aus, um den Bildschirm **Processor Settings** (Prozessoreinstellungen) anzuzeigen:

- 1 Schalten Sie das System ein oder starten Sie es erneut.
- 2 Drücken Sie umgehend auf die Taste <F2>, wenn die folgende Meldung angezeigt wird:

F2 = System Setup

ANMERKUNG: Falls der Ladevorgang des Betriebssystems beginnt, bevor Sie <F2> gedrückt haben, warten Sie bis das System den Startvorgang vollständig ausgeführt hat. Starten Sie dann das System neu und versuchen Sie es erneut.

- 3 Klicken Sie auf dem Bildschirm **System Setup Main Menu** (System-Setup-Hauptmenü) auf **System BIOS** (System-BIOS).
- 4 Klicken Sie auf dem Bildschirm **System-BIOS** (System-BIOS) auf **Processor Settings** (Prozessoreinstellungen).

Identifizier	GUID-F40F9011-9349-45DF-832D-7FA9155AA355
Status	Translated

Details zu „Processor Settings“ (Prozessoreinstellungen)

Die Details zum Bildschirm **Processor Settings (Prozessoreinstellungen)** werden nachfolgend erläutert:

Option	Beschreibung
Logischer Prozessor	Jeder Prozessorkern unterstützt bis zu zwei logische Prozessoren. Wenn die Option Logical Processor (Logischer Prozessor) auf Enabled (Aktiviert) gesetzt ist, zeigt das BIOS alle logischen Prozessoren an. Wenn die Option auf Disabled (Deaktiviert) gesetzt ist, zeigt das BIOS pro Kern nur einen Prozessor an. In der Standardeinstellung ist diese Option auf Enabled (Aktiviert).
Virtualisierungstechnologie	Aktiviert oder deaktiviert die Virtualization Technology für den Prozessor. In der Standardeinstellung ist diese Option auf Enabled (Aktiviert).
Hardware-Vorabruf	Aktiviert oder deaktiviert den Hardware-Vorabruf. In der Standardeinstellung ist diese Option auf Enabled (Aktiviert).
Software-Vorabruf	Aktiviert oder deaktiviert den Software-Vorabruf. In der Standardeinstellung ist diese Option auf Enabled (Aktiviert).
NUMA-Entfernungszählung	Gibt die NUMA-Entfernungszählung an. In der Standardeinstellung ist diese Option auf Physisch festgelegt.
MADT-Core-Aufzählung	Gibt die MADT-Core-Aufzählung an. Diese Option ist standardmäßig auf Ringverteilung eingestellt.
CCX als NUMA-Domain	Aktiviert oder deaktiviert CCX als NUMA-Domain. In der Standardeinstellung ist diese Option auf Enabled (Aktiviert).
Minimale SEV-ES ASID	Bestimmt die Anzahl der sicher verschlüsselten Virtualisierungs-ES und nicht-ES verfügbaren Adressraum-IDs. Diese Option ist standardmäßig auf 1 eingestellt.
Anzahl der Kerne pro Prozessor	Ermöglicht das Steuern der Anzahl aktivierter Kerne in jedem einzelnen Prozessor. In der Standardeinstellung ist diese Option auf Enabled (Aktiviert).
Prozessorkern-Taktrate	Gibt die maximale Taktrate der Prozessorkerne an.

Option Beschreibung

Prozessor-n

 **ANMERKUNG:** Je nach Anzahl der installierten CPUs können bis zu n Prozessoren aufgelistet sein.

Die folgenden Einstellungen werden für jeden im System installierten Prozessor angezeigt:

Option	Beschreibung
Family-Model-Stepping	Gibt Reihe, Modell und Steppingwert des Prozessors gemäß der Definition von AMD an.
Marke	Gibt den Markennamen an.
Level 2 Cache (Level 2-Cache)	Gibt die Gesamtgröße des L2-Caches an.
Level 3 Cache (Level 3-Cache)	Gibt die Gesamtgröße des L3-Caches an.
Anzahl der Kerne	Gibt die Anzahl der aktivierten Kerne je Prozessor an.

Identifizier GUID-600C9EB6-B7EC-4C52-935F-FBEE38CC12FF

Status Translation Validated

SATA-Einstellungen

Auf dem Bildschirm **SATA Settings** (SATA-Einstellungen) können Sie die SATA-Einstellungen aller SATA-Geräte anzeigen und den RAID-Modus für SATA- und PCIe-NVMe-Laufwerke im System aktivieren.

Identifizier GUID-07EE5E29-BF30-4A3D-A651-0598E0870827

Status Translation Validated

Anzeigen von "SATA Settings" (SATA-Einstellungen)

Führen Sie die folgenden Schritte aus, um den Bildschirm **SATA Settings** (SATA-Einstellungen) anzuzeigen:

- 1 Schalten Sie das System ein oder starten Sie es erneut.
- 2 Drücken Sie umgehend auf die Taste <F2>, wenn die folgende Meldung angezeigt wird:

F2 = System Setup

 **ANMERKUNG:** Falls der Ladevorgang des Betriebssystems beginnt, bevor Sie <F2> gedrückt haben, warten Sie bis das System den Startvorgang vollständig ausgeführt hat. Starten Sie dann das System neu und versuchen Sie es erneut.

- 3 Klicken Sie auf dem Bildschirm **System Setup Main Menu** (System-Setup-Hauptmenü) auf **System BIOS** (System-BIOS).
- 4 Klicken Sie auf dem Bildschirm **System-BIOS** (System-BIOS) auf **SATA Settings** (SATA-Einstellungen).

Identifizier GUID-8213E086-1F05-41CF-A766-087F1ECBD6A7

Status Translation Validated

Detail zu "SATA Settings" (SATA-Einstellungen)

Die Details zum Bildschirm **SATA Settings** (SATA-Einstellungen) werden nachfolgend erläutert:

Option Beschreibung

Embedded SATA Ermöglicht das Einstellen der integrierten SATA-Option auf **Off** (Aus), den **AHCI**-Modus oder die **RAID**-Modi. Diese Option ist standardmäßig auf **AHCI Mode** (AHCI-Modus) eingestellt.

Option	Beschreibung
	<p>ANMERKUNG:</p> <ol style="list-style-type: none"> 1 Zudem müssen unter Umständen so ändern Sie den Startmodus Einstellung zu UEFI-. Andernfalls müssen Sie dieses Feld auf den Modus „Non-RAID“ (Nicht-RAID) setzen. 2 Keine Unterstützung für ESXi und das WS2012R2-Betriebssystem im RAID-Modus und das Ubuntu-Betriebssystem steht zu einem späterem Zeitpunkt zur Verfügung.
Security Freeze Lock	Sended während des POST einen Absturzsperren -Befehl an die integrierten SATA-Laufwerke. Diese Option gilt nur für den Modus AHCI. In der Standardeinstellung ist diese Option auf Enabled (Aktiviert).
Write Cache	Aktiviert oder deaktiviert den Befehl für integrierte SATA-Laufwerke während des POST-Tests. Diese Option ist standardmäßig auf Disabled (Deaktiviert) eingestellt.
Port n	Legt den Laufwerkstyp des ausgewählten Geräts fest. Für die Modi AHCI und RAID ist die BIOS-Unterstützung immer aktiviert.

Option	Beschreibung
Modell	Gibt das Laufwerksmodell des ausgewählten Geräts an.
Laufwerkstyp	Gibt den Typ des Laufwerks an, das am SATA-Anschluss angeschlossen ist.
Kapazität	Gibt die Gesamtkapazität des Laufwerks an. Für Geräte mit Wechselmedien, wie z. B. für optische Laufwerke, ist dieses Feld nicht definiert.

Identifizier	GUID-1EF5E623-B394-4ED0-A020-F3EE8EF8DEC0
Status	Translated

NVMe Settings (NVMe-Einstellungen)

Die "NVMe Settings" (NVMe-Einstellungen) sind als Modus **Non-RAID** (Nicht-RAID) festgelegt.

Identifizier	GUID-9E547053-FE7C-4824-8FCA-A0DBD619108F
Status	Translation Validated

Boot Settings (Starteinstellungen)

Sie können über den Bildschirm **Boot Settings** (Starteinstellungen) den Startmodus entweder auf **BIOS** oder auf **UEFI** setzen. Außerdem können Sie die Startreihenfolge festlegen.

- **UEFI:** Das „Unified Extensible Firmware Interface (UEFI)“ (Vereinheitlichte erweiterbare Firmware-Schnittstelle) ist eine neue Schnittstelle zwischen Betriebssystem und Plattform-Firmware. Die Schnittstelle besteht aus Datentabellen mit auf die Plattform bezogenen Informationen sowie Serviceabrufen zu Start- und Laufzeit, die dem Betriebssystem und seinem Loader zur Verfügung stehen. Die folgenden Vorzüge sind verfügbar, wenn der **Boot Mode** (Startmodus) auf **UEFI** gesetzt ist:
 - Unterstützung für Laufwerkpartitionen mit mehr als 2 TB.
 - Erweiterte Sicherheit (z. B. „UEFI Secure Boot“ (Sicherer UEFI-Start)).
 - Kürzere Startzeit.

ANMERKUNG: Sie dürfen nur im UEFI-Modus über NVMe-Laufwerke starten.

- **BIOS:** Der **BIOS Boot Mode** (BIOS-Startmodus) ist der Startmodus „Legacy“. Er wird für Abwärtskompatibilität beibehalten.

Identifizier	GUID-39426B50-107A-4301-85FD-DC844588D600
Status	Translation Validated

Anzeigen von "Boot Settings" (Starteinstellungen)

Führen Sie folgende Schritte durch, um den Bildschirm **Boot Settings** (Starteinstellungen) anzuzeigen:

- Schalten Sie das System ein oder starten Sie es erneut.
- Drücken Sie umgehend auf die Taste <F2>, wenn die folgende Meldung angezeigt wird:

F2 = System Setup

ANMERKUNG: Falls der Ladevorgang des Betriebssystems beginnt, bevor Sie <F2> gedrückt haben, warten Sie bis das System den Startvorgang vollständig ausgeführt hat. Starten Sie dann das System neu und versuchen Sie es erneut.

- Klicken Sie auf dem Bildschirm **System Setup Main Menu** (System-Setup-Hauptmenü) auf **System BIOS** (System-BIOS).
- Klicken Sie auf dem Bildschirm **System BIOS** (System-BIOS) auf **Boot Settings** (Starteinstellungen).

Identifizier	GUID-F1A83975-A62F-41F0-A6A3-E9EE64D8F4DE
Status	Translated

Details zu "Boot Settings" (Starteinstellungen)

Die Details zum Bildschirm **Boot Settings** (Starteinstellungen) werden nachfolgend erläutert:

Option	Beschreibung
Boot Mode	<p>Ermöglicht das Festlegen des Systemstartmodus. Wenn das Betriebssystem UEFI unterstützt, kann diese Option auf UEFI festgelegt werden. Bei der Einstellung BIOS ist die Kompatibilität mit Betriebssystemen gewährleistet, die UEFI nicht unterstützen. Diese Option ist standardmäßig auf UEFI eingestellt.</p> <p>VORSICHT: Das Ändern des Startmodus kann dazu führen, dass das System nicht mehr startet, falls das Betriebssystem nicht im gleichen Startmodus installiert wurde.</p> <p>ANMERKUNG: Bei der Einstellung UEFI ist das Menü BIOS Boot Settings (BIOS-Starteinstellungen) deaktiviert.</p>
Boot Sequence Retry	<p>Aktiviert oder deaktiviert die Funktion Boot Sequence Retry (Wiederholung der Startreihenfolge). Wenn diese Option auf Enabled (Aktiviert) gesetzt ist, versucht das System bei einem fehlgeschlagenen Startversuch nach 30 Sekunden erneut zu starten. In der Standardeinstellung ist diese Option auf Enabled (Aktiviert).</p>
Festplatten-Failover	<p>Aktiviert oder deaktiviert den Festplatten-Failover. Diese Option ist standardmäßig auf Disabled (Deaktiviert) eingestellt.</p>
Generic USB Boot	<p>Aktiviert oder deaktiviert den generic USB-Boot. Diese Option ist standardmäßig auf Disabled (Deaktiviert) eingestellt.</p>
Hard-disk Drive Placeholder	<p>Aktiviert bzw. deaktiviert den Festplattenplatzhalter. Diese Option ist standardmäßig auf Disabled (Deaktiviert) eingestellt.</p>
UEFI-Starteinstellungen	<p>Gibt die UEFI-Startreihenfolge an.</p> <p>ANMERKUNG: Diese Option steuert die UEFI-Startreihenfolge. Die erste Option in der Liste wird zuerst versucht.</p>

Identifizier	GUID-95595EDB-CAB5-4D81-86DD-282E9542F7B6
Status	Translated

Auswählen des Systemstartmodus

Mit dem System-Setup können Sie einen der folgenden Startmodi für die Installation des Betriebssystems festlegen:

- Der UEFI-Startmodus (Standardeinstellung) ist eine erweiterte 64-Bit-Startoberfläche.
Wenn Sie das System so konfiguriert haben, dass es im UEFI-Modus starten soll, wird das System-BIOS ersetzt.
 - 1 Klicken Sie im **System-Setup-Hauptmenü** auf **Starteinstellungen**, und wählen Sie die Option **Startmodus** aus.
 - 2 Wählen Sie den UEFI-Startmodus aus, in dem das System gestartet werden soll.
- ⚠ VORSICHT: Das Ändern des Startmodus kann dazu führen, dass das System nicht mehr startet, falls das Betriebssystem nicht im gleichen Startmodus installiert wurde.**
- 3 Nachdem das System im gewünschten Startmodus gestartet wurde, installieren Sie das Betriebssystem in diesem Modus.

ⓘ ANMERKUNG: Damit ein Betriebssystem im UEFI-Startmodus installiert werden kann, muss es UEFI-kompatibel sein. DOS- und 32-Bit-Betriebssysteme bieten keine UEFI-Unterstützung und können nur im BIOS-Startmodus installiert werden.

ⓘ ANMERKUNG: Aktuelle Informationen zu den unterstützten Betriebssystemen finden Sie unter www.dell.com/ossupport.

Identifizier	GUID-8E16B707-26DA-4F05-B850-5215D60A1C9A
Status	Translated

Ändern der Startreihenfolge

Info über diese Aufgabe

Möglicherweise müssen Sie die Startreihenfolge ändern, wenn Sie von einem USB-Schlüssel oder einem optischen Laufwerk aus den Startvorgang durchführen möchten. Die folgenden Anweisungen können variieren, wenn Sie **BIOS** für **Boot Mode** (Startmodus) ausgewählt haben.

Schritte

- 1 Klicken Sie im Bildschirm **System Setup Main Menu** (System-Setup-Hauptmenü) auf **System BIOS > Boot Settings > UEFI Boot Settings > UEFI Boot Sequence** („System-BIOS“ > „Starteinstellungen“ > „Starteinstellungen für UEFI“ > „Startreihenfolge für UEFI“).
- 2 Wählen Sie mit den Pfeiltasten ein Startgerät aus und verwenden Sie die Tasten mit dem Plus- und Minuszeichen („+“ und „-“), um das Gerät in der Reihenfolge nach unten oder nach oben zu verschieben.
- 3 Klicken Sie auf **Exit** (Beenden) und auf **Yes** (Ja), um die Einstellungen beim Beenden zu speichern.

Identifizier	GUID-AF5A4252-8CE6-49CE-BB70-B65BE8205264
Status	Translation Validated

Network Settings (Netzwerkeinstellungen)

Sie können die Starteinstellungen für UEFI PXE, iSCSI und HTTP über den Bildschirm **Network Settings** (Netzwerkeinstellungen) ändern. Die Option "Network Settings" (Netzwerkeinstellungen) ist nur im UEFI-Modus verfügbar.

ⓘ ANMERKUNG: Weitere Informationen zu Linux Netzwerkeinstellungen finden Sie in der AMD-Tuning-Anleitung *Linux® Network Tuning Guide for AMD EPYC™ Processor Based Servers AMD* (Linux® Netzwerk-Tuning-Anleitung für auf AMD EPYC™ Prozessoren basierende Server).

Identifizier	GUID-469DD156-FD74-4F6F-8673-5163B7DFB46B
Status	Translation Validated

Anzeigen der "Network Settings" (Netzwerkeinstellungen)

Führen Sie die folgenden Schritte aus, um den Bildschirm **Network Settings** (Netzwerkeinstellungen) anzuzeigen:

- Schalten Sie das System ein oder starten Sie es erneut.
- Drücken Sie umgehend auf die Taste <F2>, wenn die folgende Meldung angezeigt wird:

F2 = System Setup

ANMERKUNG: Falls der Ladevorgang des Betriebssystems beginnt, bevor Sie <F2> gedrückt haben, warten Sie bis das System den Startvorgang vollständig ausgeführt hat. Starten Sie dann das System neu und versuchen Sie es erneut.

- Klicken Sie auf dem Bildschirm **System Setup Main Menu** (System-Setup-Hauptmenü) auf **System BIOS** (System-BIOS).
- Klicken Sie auf dem Bildschirm **System BIOS** (System-BIOS) auf **Network Settings** (Netzwerkeinstellungen).

Identifizier	GUID-1A18E9CE-5668-49E0-ADA0-6892A2AC926C
Status	Translated

Details zum Bildschirm "Network Settings" (Netzwerkeinstellungen)

Die Details zum Bildschirm **Network Settings** (Netzwerkeinstellungen) werden nachfolgend erläutert:

Option	Beschreibung
UEFI PXE Settings (UEFI-PXE-Einstellungen)	Ermöglicht die Steuerung der UEFI PXE-Gerätekonfiguration.
PXE Device n (n = 1 bis 4)	Aktiviert oder deaktiviert das Gerät. Wenn diese Option aktiviert ist, wird eine UEFI-PXE-Startoption für das Gerät erstellt.
PXE Device n Settings(n = 1 bis 4)	Ermöglicht die Steuerung der PXE-Gerätekonfiguration.

Tabelle 36. Details zu „PXE Device n Settings“ (Einstellungen für PXE-Gerät n)

Option	Beschreibung
Schnittstelle	Gibt die für das PXE-Gerät verwendete NIC-Schnittstelle an.
Protokoll	Gibt das Protokoll an, das für das PXE-Gerät verwendet wird. Diese Option ist auf IPv4 oder IPv6 eingestellt. In der Standardeinstellung ist diese Option auf Enabled (Aktiviert).
VLAN	Aktiviert VLAN für das PXE-Gerät. Diese Option ist standardmäßig auf Enable (Aktivieren) oder Disable (Deaktivieren) eingestellt. Diese Option ist standardmäßig auf Deaktivieren festgelegt.
VLAN-ID	Zeigt die VLAN-ID für das PXE-Gerät.
VLAN-Priorität	Zeigt die VLAN-Priorität für das PXE-Gerät.

UEFI HTTP Settings (UEFI-HTTP-Einstellungen)	Ermöglicht die Steuerung der UEFI HTTP-Gerätekonfiguration
---	--

Option	Beschreibung
HTTP Device n (HTTP-Gerät n) (n = 1 bis 4)	Aktiviert oder deaktiviert das Gerät. Wenn diese Option auf aktiviert ist, wird eine UEFI-HTTP-Startoption für das Gerät erstellt.
HTTP Device n Settings (n = 1 bis 4)	Ermöglicht die Steuerung der HTTP-Gerätekonfiguration.

Table 37. Details zu „HTTP Device n Settings“ (Einstellungen für HTTP-Gerät n)

Option	Beschreibung
Schnittstelle	Gibt die für das HTTP-Gerät verwendete NIC-Schnittstelle an.
Protokoll	Gibt das Protokoll an, das für das HTTP-Gerät verwendet wird. Diese Option ist auf IPv4 oder IPv6 eingestellt. In der Standardeinstellung ist diese Option auf Enabled (Aktiviert).
VLAN	Aktiviert VLAN für das HTTP-Gerät. Diese Option ist standardmäßig auf Enable (Aktivieren) oder Disable (Deaktivieren) eingestellt. Diese Option ist standardmäßig auf Deaktivieren festgelegt.
VLAN-ID	Zeigt die VLAN-ID für das HTTP-Gerät.
VLAN-Priorität	Zeigt die VLAN-Priorität für das HTTP-Gerät.
URI	URI vom DHCP-Server abrufen, wenn nicht angegeben

UEFI-iSCSI-Einstellungen	Ermöglicht die Steuerung der iSCSI-Gerätekonfiguration.
---------------------------------	---

Table 38. Details zum Bildschirm „UEFI iSCSI Settings“ (UEFI iSCSI-Einstellungen)

Option	Beschreibung
iSCSI-Initiator-Name	Legt den Namen des iSCSI-Initiators im IQN-Format fest.
iSCSI Device 1	Aktiviert oder deaktiviert das iSCSI-Gerät. Wenn diese Option deaktiviert ist, wird eine UEFI-Startoption für das iSCSI-Gerät automatisch erstellt. Diese Option ist standardmäßig auf Disabled (Deaktiviert) eingestellt.
iSCSI Device 1 Settings	Ermöglicht die Steuerung der iSCSI-Gerätekonfiguration.

Identifizier	GUID-5C392363-C7D9-403B-BA9F-AD5F9CAFBEFD
Status	Translated

Integrierte Geräte

Mit dem Bildschirm **Integrated Devices** (Integrierte Geräte) können Sie die Einstellungen sämtlicher integrierter Geräte anzeigen und konfigurieren, einschließlich des Grafikcontrollers, integrierter RAID-Controller und der USB-Anschlüsse.

Identifizier	GUID-BFD140F1-7357-4052-926D-2C021B6D9446
Status	Translation Validated

Anzeigen von "Integrated Devices" (Integrierte Geräte)

Führen Sie zum Anzeigen der **Integrated Devices** (Integrierte Geräte) folgende Schritte durch:

- 1 Schalten Sie das System ein oder starten Sie es neu.
- 2 Drücken Sie umgehend auf die Taste <F2>, wenn die folgende Meldung angezeigt wird:

F2 = System Setup

ANMERKUNG: Falls der Ladevorgang des Betriebssystems beginnt, bevor Sie <F2> gedrückt haben, lassen Sie das System den Startvorgang vollständig ausführen. Starten Sie dann das System neu und versuchen Sie es erneut.

- 3 Klicken Sie auf dem Bildschirm **System Setup Main Menu** (System-Setup-Hauptmenü) auf **System BIOS** (System-BIOS).
- 4 Auf dem Bildschirm **System BIOS** (System-BIOS) klicken Sie auf **Integrated Devices** (Integrierte Geräte).

Identifizier	GUID-C949BCA3-8FCB-4E51-A892-D34DC2F515EA
Status	Translated

Details zu "Integrated Devices" (Integrierte Geräte)

Die Details zum Bildschirm **Integrated Devices** (Integrierte Geräte) werden nachfolgend erläutert:

Option	Beschreibung
User Accessible USB Ports	<p>Legt die benutzerzugängliche USB-Schnittstellen fest. Durch die Auswahl der Option Only Back Ports On (Nur hintere Ports aktiviert) werden die vorderen USB-Ports deaktiviert. Durch die Auswahl der Option All Ports Off (Alle Ports deaktiviert) werden alle vorderen und hinteren USB-Ports deaktiviert. Durch die Auswahl der Option All Ports Off (Dynamic) (Alle Ports deaktiviert (Dynamisch)) All Ports On (Alle Ports aktiviert) werden alle vorderen und hinteren USB-Ports während des Einschalt-Selbsttests (POST) deaktiviert und die Ports auf der Vorderseite können durch berechtigte Benutzer dynamisch und ohne das Zurücksetzen des Systems aktiviert bzw. deaktiviert werden.</p> <p>Je nach Auswahl funktionieren während des Startprozesses USB-Tastatur und -Maus an bestimmten USB-Schnittstellen. Nachdem der Betriebssystemtreiber geladen ist, sind die USB-Schnittstellen entsprechend der Einstellung dieses Feld aktiviert oder deaktiviert.</p>
Internal USB Port	Aktiviert oder deaktiviert die interne USB-Schnittstelle. Diese Option ist auf Auf oder Aus . Diese Option ist standardmäßig auf On (Aktiviert) eingestellt.
Integrated RAID Controller	Aktiviert oder deaktiviert den integrierten RAID-Controller. In der Standardeinstellung ist diese Option auf Enabled (Aktiviert).
Embedded NIC1 and NIC2	<p>ANMERKUNG: Die integrierte Optionen NIC1 und NIC2 sind nur in Systemen verfügbar, die nicht über die Integrated Network Card 1 (Integrierte Netzwerkkarte 1) verfügen.</p> <p>Aktiviert oder deaktiviert die integrierten NIC1- und NIC2-Optionen. Wenn die Einstellung auf Disabled (OS) (Deaktiviert (OS)) gesetzt ist, wird der NIC möglicherweise immer noch für freigegebenen Netzwerkzugriff durch den integrierten Management-Controller zur Verfügung stehen. Die integrierten NIC1- und NIC2-Optionen sind nur in Systemen verfügbar, die nicht über Network Daughter Cards (NDCs) verfügen. Die integrierten NIC1- und NIC2-Optionen und die Option „Integrated Network Card 1“ (Integrierte Netzwerkkarte 1) schließen sich gegenseitig aus. Konfigurieren Sie die integrierten NIC1- und NIC2-Optionen mithilfe der NIC-Verwaltungsprogramme auf dem Gerät.</p>
Embedded Video Controller	Aktiviert oder deaktiviert die Verwendung des integrierten Video-Controllers als primäre Anzeige. Bei der Einstellung Enabled (Aktiviert) fungiert der integrierte Video-Controller als primäre Anzeige, selbst wenn Add-in-Grafikkarten installiert sind. Bei der Einstellung Disabled (Deaktiviert) wird eine Add-in-Grafikkarte als primäre

Option	Beschreibung
	<p>Anzeige verwendet. BIOS gibt während des Einschalt-Selbsttests (POST) und in der Umgebung vor dem Startvorgang sowohl für das primären Add-in-Video als auch für das integrierten Video Anzeigen aus. Das integrierte Video wird anschließend deaktiviert, direkt bevor das Betriebssystem gestartet wird. In der Standardeinstellung ist diese Option auf Enabled (Aktiviert).</p> <p>i ANMERKUNG: Wenn mehrere Add-In-Grafikkarten im System installiert sind, wird die erste während der PCI-Nummerierung erkannte Karte als das primäres Video ausgewählt. Möglicherweise müssen Neuordnung der Karten in den Steckplätzen vorgenommen werden, um zu steuern, welche Karte das primäre Video ist.</p>
Current State of Embedded Video Controller	<p>Zeigt den aktuellen Status des eingebetteten Video-Controllers an. Der Current State of Embedded Video Controller (Aktueller Status des integrierten Video-Controllers) ist ein schreibgeschütztes Feld. Wenn der integrierte Video-Controller die einzige Anzeigefunktion im System darstellt (d. h., es wurde keine Add-in-Grafikkarte installiert), dann wird der integrierte Video-Controller automatisch als primäre Anzeige verwendet, auch wenn die Option für den Embedded Video Controller (Integrierter Video-Controller) auf Disabled(Deaktiviert) eingestellt ist.</p>
SR-IOV Global Enable	<p>Aktiviert oder deaktiviert die BIOS-Konfiguration der Single Root I/O Virtualization (SR-IOV)-Geräte. Diese Option ist standardmäßig auf Disabled (Deaktiviert) eingestellt.</p>
OS Watchdog Timer	<p>Wenn Ihr System nicht mehr reagiert, unterstützt Sie der Watchdog-Zeitgeber bei der Wiederherstellung des Betriebssystems. Wenn diese Option auf Enabled (Aktiviert) gestellt ist, initialisiert das Betriebssystem den Zeitgeber. Wenn diese Option auf Disabled (Deaktiviert), d.h. auf die Standardeinstellung, gesetzt ist, hat der Zeitgeber keine Auswirkungen auf das System.</p>
Memory Mapped I/O Limit	<p>Steuert, wo die speicherzugeordnete E/A-Grenze (MMIO) zugeordnet ist. Die Option 1 TB ist für bestimmte Betriebssysteme, die eine MMIO über 1 TB nicht unterstützen, konzipiert. Diese Option ist standardmäßig auf 8 TB eingestellt. Die Standardoption ist die maximale Adresse, die vom System unterstützt wird, und wird in den meisten Fällen empfohlen.</p>
Slot Disablement (Steckplatzdeaktivierung)	<p>Aktiviert oder deaktiviert die verfügbaren PCIe-Steckplätze auf dem System. Die Funktion „Slot Disablement“ (Steckplatzdeaktivierung) steuert die Konfiguration der PCIe-Karten, die im angegebenen Steckplatz installiert sind. Steckplätze dürfen nur dann deaktiviert werden, wenn die installierte Peripheriegeräte-Karte das Starten des Betriebssystems verhindert oder Verzögerungen beim Gerätestart verursacht. Wenn der Steckplatz deaktiviert ist, sind sowohl die Option „ROM Driver“ (ROM-Treiber) als auch die Option „UEFI Driver“ (UEFI-Treiber) deaktiviert. Es können nur die Steckplätze gesteuert werden, die im System vorhanden sind.</p>

Tabelle 39. Slot Disablement (Steckplatzdeaktivierung)

Option	Beschreibung
Slot 1	Aktiviert bzw. deaktiviert, bzw. nur der Starttreiber ist für den PCIe-Steckplatz 1 deaktiviert. In der Standardeinstellung ist diese Option auf Enabled (Aktiviert).
Steckplatz 2	Aktiviert bzw. deaktiviert, bzw. nur der Starttreiber ist für den PCIe-Steckplatz 2 deaktiviert. In der Standardeinstellung ist diese Option auf Enabled (Aktiviert).
Steckplatz 3	Aktiviert oder deaktiviert oder nur die Boot-Treiber deaktiviert ist für den PC le-Steckplatz 3. In der Standardeinstellung ist diese Option auf Enabled (Aktiviert).

Slot Bifurcation	<p>Die Auto Discovery Bifurcation Settings (Bifurkations-Einstellungen automatische Feststellung) ermöglichen die Platform Default Bifurcation (Standardmäßige Plattformbifurkation) und die Manual bifurcation Control (Manuelle Bifurkationssteuerung).</p> <p>Die Standardeinstellung auf Platform Standard Bifurcation. Auf das Feld für Steckplatzverzweigung kann zugegriffen werden, wenn Manual bifurcation Control (Manuelle Steuerung der Verzweigung) eingestellt ist. Es ist ausgegraut, wenn Platform Standard Bifurcation (Standard-Verzweigung der Plattform) eingestellt ist</p>
-------------------------	--

Option Beschreibung

Tabelle 40. Slot Bifurcation

Option	Beschreibung
Slot 1 Bifurcation	Verzweigung x8
Verzweigung Steckplatz 2	Verzweigung x16 oder x8 oder x4 oder x2
Slot 3 Bifurcation	Verzweigung x16 oder x8 oder x4 oder x2

Identifizier	GUID-F264B2D5-DBBD-40D9-BD27-D59B12B941CF
Status	Translation Validated

Serial Communication (Serielle Kommunikation)

Mit dem Bildschirm **Serial Communication** (Serielle Kommunikation) können Sie die Eigenschaften für den seriellen Kommunikationsport anzeigen.

Identifizier	GUID-2C1B42EA-7DC5-42DB-98E6-885E0AD0BFCA
Status	Translation Validated

Anzeigen von "Serial Communication" (Serielle Kommunikation)

So zeigen Sie den Bildschirm **Serial Communication** (Serielle Kommunikation) an:

- 1 Schalten Sie das System ein oder starten Sie es neu.
- 2 Drücken Sie umgehend auf die Taste <F2>, wenn die folgende Meldung angezeigt wird:

F2 = System Setup

ANMERKUNG: Falls der Ladevorgang des Betriebssystems beginnt, bevor Sie <F2> gedrückt haben, lassen Sie das System den Startvorgang vollständig ausführen. Starten Sie dann das System neu und versuchen Sie es erneut.

- 3 Klicken Sie auf dem Bildschirm **System Setup Main Menu** (System-Setup-Hauptmenü) auf **System BIOS** (System-BIOS).
- 4 Klicken Sie auf dem Bildschirm **System BIOS** (System-BIOS) auf **Serial Communication** (Serielle Kommunikation).

Identifizier	GUID-1DBAD601-158D-460C-ACE4-7F885E1F44BC
Status	Translation Validated

Details zu "Serial Communication" (Serielle Kommunikation)

Die Details zum Bildschirm **Serial Communication** (Serielle Kommunikation) werden nachfolgend erläutert:

Option Beschreibung

Serial Communication Die seriellen Kommunikationsgeräte (serielles Gerät 1 und serielles Gerät 2) im BIOS. BIOS-Konsolenumleitung kann auch aktiviert werden, und die verwendete Portadresse lässt sich festlegen. Diese Option ist standardmäßig auf **Auto** (Automatisch) eingestellt.

Serial Port Address Ermöglicht das Festlegen der Anschlussadresse für serielle Geräte. Diese Option ist standardmäßig auf **Serial Device1=COM2, Serial Device 2=COM1** (Serielltes Gerät 1 = COM 2, Serielles Gerät 2 = COM 1) eingestellt.

Option	Beschreibung
	<p>ⓘ ANMERKUNG: Sie können für die Funktion "Serial over LAN (SOL)" (Seriell über LAN) nur "Serial Device 2" (Serielles Gerät 2) verwenden. Um die Konsolenumleitung über SOL nutzen zu können, konfigurieren Sie für die Konsolenumleitung und das serielle Gerät dieselbe Anschlussadresse.</p> <p>ⓘ ANMERKUNG: Jedes Mal, wenn das System gestartet wird, synchronisiert das BIOS die in iDRAC gespeicherte serielle MUX-Einstellung. Die serielle MUX-Einstellung kann unabhängig in iDRAC geändert werden. Aus diesem Grund wird diese Einstellung beim Laden der BIOS-Standardinstellungen aus dem BIOS-Setup-Dienstprogramm möglicherweise nicht immer auf die MUX-Einstellung von "Serial Device 1" (Serielles Gerät 1) zurückgesetzt.</p>
External Serial Connector	<p>Mithilfe dieser Option können Sie den externen seriellen Anschluss mit dem Serial Device 1 (Serielles Gerät 1), Serial Device 2 (Serielles Gerät 2) oder dem Remote Access Device (Remote-Zugriffgerät) verbinden. Diese Option ist standardmäßig auf Serial Device 1 (Serielles Gerät 1) eingestellt.</p> <p>ⓘ ANMERKUNG: Nur "Serial Device 2" (Serielles Gerät 2) kann für "Serial over LAN (SOL)" (seriell über LAN) genutzt werden. Um die Konsolenumleitung über SOL nutzen zu können, konfigurieren Sie für die Konsolenumleitung und das serielle Gerät dieselbe Anschlussadresse.</p> <p>ⓘ ANMERKUNG: Jedes Mal, wenn das System gestartet wird, synchronisiert das BIOS die in iDRAC gespeicherte serielle MUX-Einstellung. Die serielle MUX-Einstellung kann unabhängig in iDRAC geändert werden. Aus diesem Grund wird diese Einstellung beim Laden der BIOS-Standardinstellungen aus dem BIOS-Setup-Dienstprogramm möglicherweise nicht immer auf die Standardinstellung von "Serial Device 1" (serielles Gerät 1) zurückgesetzt.</p>
Failsafe Baud Rate	<p>Zeigt die ausfallsichere Baudrate für die Konsolenumleitung an. Das BIOS versucht, die Baudrate automatisch zu bestimmen. Diese ausfallsichere Baudrate wird nur verwendet, wenn der Versuch fehlschlägt, und der Wert darf nicht geändert werden. Diese Option ist standardmäßig auf 115200 eingestellt.</p>
Remote Terminal Type	<p>Legt den Terminaltyp für die Remote-Konsole fest. Diese Option ist standardmäßig als VT100/VT220 eingestellt.</p>
Redirection After Reboot	<p>Ermöglicht das Aktivieren oder Deaktivieren der BIOS-Konsolenumleitung, wenn das Betriebssystem geladen wird. Diese Option ist standardmäßig auf Enabled (Aktiviert) eingestellt.</p>

Identifizier	GUID-91B23FA9-303D-4316-888D-A06943A39A8D
Status	Translated

Systemprofileinstellungen

Mit dem Bildschirm **System Profile Settings** (Systemprofileinstellungen) können Sie spezifische Einstellungen zur Systemleistung wie die Energieverwaltung aktivieren.

Identifizier	GUID-1C22C2EB-5233-4A89-B654-03FE00E91B37
Status	Translation Validated

Anzeigen von "System Profile Settings" (Systemprofileinstellungen)

Führen Sie die folgenden Schritte aus, um den Bildschirm **System Profile Settings** (Systemprofileinstellungen) anzuzeigen:

- 1 Schalten Sie das System ein oder starten Sie es neu.
- 2 Drücken Sie umgehend auf die Taste <F2>, wenn die folgende Meldung angezeigt wird:

F2 = System Setup

- ⓘ ANMERKUNG:** Falls der Ladevorgang des Betriebssystems beginnt, bevor Sie <F2> gedrückt haben, lassen Sie das System den Startvorgang vollständig ausführen. Starten Sie dann das System neu und versuchen Sie es erneut.

- 3 Klicken Sie auf dem Bildschirm **System Setup Main Menu** (System-Setup-Hauptmenü) auf **System BIOS** (System-BIOS).

4 Klicken Sie auf dem Bildschirm **System BIOS** (System-BIOS) auf **System Profile Settings** (Systemprofileinstellungen).

Identifizier	GUID-F4B20D59-535A-41DD-8F91-EC55FA96D44A
Status	Translated

Details zu "System Profile Settings" (Systemprofileinstellungen)

Die Details zum Bildschirm **System Profile Settings** (Systemprofileinstellungen) werden nachfolgend erläutert:

Option	Beschreibung
System Profile	Richtet das Systemprofil ein. Wenn die Option Systemprofil auf einen anderen Modus als Custom (Benutzerdefiniert) gesetzt wird, legt das BIOS automatisch die restlichen Optionen fest. Um die restlichen Optionen ändern zu können, muss der Modus auf Custom (Benutzerdefiniert) gesetzt werden. Diese Option ist standardmäßig auf Performance Per Watt (OS) (Leistung pro Watt (Betriebssystem)) eingestellt. Weitere Optionen sind Performance (Leistung) und Custom (Benutzerdefiniert). ANMERKUNG: Alle Parameter auf dem Bildschirm für Systemprofileinstellungen sind nur verfügbar, wenn die Option System Profile (Systemprofil) auf Custom (Benutzerdefiniert) gesetzt ist.
CPU Power Management	Ermöglicht das Festlegen der CPU-Stromverwaltung. Diese Option ist standardmäßig auf OS DBPM eingestellt. Eine weitere Option ist Maximum Performance (Maximale Leistung).
Memory Frequency	Legt die Geschwindigkeit des Systemspeichers fest. Sie können die Option Maximum Performance (Maximale Leistung) oder eine bestimmte Geschwindigkeit auswählen. Diese Option ist standardmäßig auf Maximum Performance (Maximale Leistung) eingestellt.
Turbo Boost	Aktiviert bzw. deaktiviert den Prozessorbetrieb im Turbo-Boost-Modus. In der Standardeinstellung ist diese Option auf Enabled (Aktiviert).
C States	Aktiviert bzw. deaktiviert den Prozessorbetrieb in allen verfügbaren Stromzuständen. In der Standardeinstellung ist diese Option auf Enabled (Aktiviert).
Memory Patrol Scrub	Legt die Häufigkeit des Memory-Scrubblings (Erweiterte Speicherfehlererkennung) fest. Diese Option ist standardmäßig auf Standard eingestellt.
Memory Refresh Rate	Legt die Speicheraktualisierungsrate auf 1x oder 2x fest. Diese Option ist standardmäßig auf 1x eingestellt.
PCI ASPM L1 Link Power Management	Aktiviert oder deaktiviert die PCI-ASPM-L1-Link-Stromverwaltung. In der Standardeinstellung ist diese Option auf Enabled (Aktiviert).
Determinierungsschieber	Legen Sie die Systemdeterminierung durch Power Determinierung (Strom-Determinierung) oder Performance Determinism (Leistungs-Determinierung) fest. Diese Option ist standardmäßig auf Performance Determinism (Leistungs-Determinierung) eingestellt.

Identifizier	GUID-E51E8EEF-758F-466F-8BA5-3F34D8D1EB15
Status	Translation Validated

System Security (Systemsicherheit)

Mit dem Bildschirm **System Security** (Systemsicherheit) können Sie bestimmte Funktionen wie das Festlegen des Kennworts des System, des Setup-Kennworts und die Deaktivierung des Betriebsschalters durchführen.

Identifizier	GUID-4BC42CA9-7342-4336-97B0-1CD97C6F4390
Status	Translation Validated

Anzeigen von "System Security" (Systemsicherheit)

Führen Sie folgenden Schritte durch, um den Bildschirm **System Security** (Systemsicherheit) anzuzeigen:

- 1 Schalten Sie das System ein oder starten Sie es erneut.
- 2 Drücken Sie umgehend auf die Taste <F2>, wenn die folgende Meldung angezeigt wird:

F2 = System Setup

ANMERKUNG: Falls der Ladevorgang des Betriebssystems beginnt, bevor Sie <F2> gedrückt haben, warten Sie bis das System den Startvorgang vollständig ausgeführt hat. Starten Sie dann das System neu und versuchen Sie es erneut.

- 3 Klicken Sie auf dem Bildschirm **System Setup Main Menu** (System-Setup-Hauptmenü) auf **System BIOS** (System-BIOS).
- 4 Klicken Sie auf dem Bildschirm **System BIOS** (System-BIOS) auf **System Security** (Systemsicherheit).

Identifizier	GUID-E217811B-ED01-40B2-AE8D-D2B0D9B3BCAC
Status	Translated

Details zum Bildschirm „Systemsicherheitseinstellungen“

Die Details zum Bildschirm **System Security Settings** (Systemsicherheitseinstellungen) werden nachfolgend erläutert:

Option	Beschreibung
CPU AES-NI	Verbessert die Geschwindigkeit von Anwendungen durch Verschlüsselung und Entschlüsselung unter Einsatz der AES-NI-Standardanweisungen und ist per Standardeinstellung auf Enabled (Aktiviert) gesetzt. In der Standardeinstellung ist diese Option auf Enabled (Aktiviert).
System Password	Richtet das Systemkennwort ein. Diese Option ist standardmäßig auf Enabled (Aktiviert) gesetzt und ist schreibgeschützt, wenn der Jumper im System nicht installiert ist.
Setup-Kennwort	Richtet das Systemkennwort ein. Wenn der Kennwort-Jumper nicht im System installiert ist, ist diese Option schreibgeschützt.
Kennwortstatus	Richtet das Systemkennwort ein. In der Standardeinstellung ist diese Option auf Enabled (Aktiviert).
TPM Security	<p>ANMERKUNG: Das TPM-Menü ist nur verfügbar, wenn das TPM-Modul installiert ist.</p> <p>Ermöglicht das Festlegen des Systemstartmodus. Standardmäßig ist die Option TPM Security (TPM-Sicherheit) auf Off (Deaktiviert) eingestellt. Die Felder "TPM Status" (TPM-Status) und "TPM Activation" (TPM-Aktivierung) können nur geändert werden, falls das Feld TPM Status (TPM-Status) auf On with Pre-boot Measurements (Aktiviert mit Maßnahmen vor dem Start) oder On without Pre-boot Measurements (Aktiviert ohne Maßnahmen vor dem Start) gesetzt ist.</p> <p>Wenn TPM 1.2 installiert wird, wird die Option TPM-Sicherheit auf Aus. Aktiviert mit Maßnahmen vor dem Start, oder Aktiviert ohne Maßnahmen vor dem Start festgelegt.</p>

Tabelle 41. TPM 1.2 – Sicherheitsinformationen

Option	Beschreibung
TPM-Informationen	Ermöglicht das Ändern des TPM-Betriebszustands. Diese Option ist standardmäßig auf Enable (Aktivieren) eingestellt.
TPM Firmware	Zeigt die TPM-Firmware-Version an.

Option	Beschreibung
TPM Status	Gibt den TPM-Status an.
TPM-Befehl	Setzen Sie das TPM (Trusted Platform Module) ein. Bei der Einstellung Keine wird kein Befehl an das TPM gesendet. Bei der Einstellung Aktivieren ist das TPM aktiviert. Bei der Einstellung Deactivate (Deaktivieren) , ist das TPM deaktiviert. Bei der Einstellung löschen , werden alle Inhalte des TPM gelöscht. In der Standardeinstellung ist diese Option auf Enabled (Aktiviert).

Wenn TPM 2.0 installiert wird, wird die Option **TPM-Sicherheit** auf **Ein** oder auf **Aus** festgelegt. In der Standardeinstellung ist diese Option auf **Enabled** (Aktiviert).

Tabelle 42. TPM 2.0 – Sicherheitsinformationen

Option	Beschreibung
TPM-Informationen	Ermöglicht das Ändern des TPM-Betriebszustands. Diese Option ist standardmäßig auf Enable (Aktivieren) eingestellt.
TPM Firmware	Zeigt die TPM-Firmware-Version an.
TPM Hierarchy	Dient zum Aktivieren, Deaktivieren oder Löschen von Speicher- und Endorsement Key-Hierarchien. Wenn diese Einstellung auf Enabled (Aktiviert) festgelegt ist, können die Speicher- und Endorsement Key-Hierarchien verwendet werden. Wenn diese Einstellung auf Disabled (Deaktiviert) festgelegt ist, können die Speicher- und Endorsement Key-Hierarchien nicht verwendet werden. Wenn diese Einstellung auf Clear (Löschen) festgelegt ist, werden alle Werte aus den Speicher- und Endorsement Key-Hierarchien gelöscht. Anschließend wird die Einstellung auf Enabled (Aktiviert) festgelegt.

Betriebsschalter	Aktiviert oder deaktiviert den Netzschalter auf der Vorderseite des Systems. In der Standardeinstellung ist diese Option auf Enabled (Aktiviert).
Netzstromwiederherstellung	Ermöglicht das Festlegen der Reaktion des Systems, nachdem die Netzstromversorgung des Systems wiederhergestellt wurde. In der Standardeinstellung ist diese Option auf Enabled (Aktiviert).
Verzögerung bei Netzstromwiederherstellung	Legt die Zeitverzögerung für die Systemeinschaltung fest, nachdem die Netzstromversorgung des Systems wiederhergestellt wurde. In der Standardeinstellung ist diese Option auf System (Sofort) gesetzt. In der Standardeinstellung ist diese Option auf Enabled (Aktiviert).
User Defined Delay (60 s to 600 s) (Benutzerdefinierte Verzögerung von 60 bis 600 s)	Legt die Option User Defined Delay (Benutzerdefinierte Verzögerung) fest, wenn die Option User Defined (Benutzerdefiniert) für AC Power Recovery Delay (Verzögerung bei Netzstromwiederherstellung) gewählt ist.
Variabler UEFI-Zugriff	Bietet unterschiedliche Grade von UEFI-Sicherungsvariablen. Wenn die Option auf Standard (Standardeinstellung) gesetzt ist, sind die UEFI-Variablen gemäß der UEFI-Spezifikation im Betriebssystem aufrufbar. Wenn die Option auf Controlled (Kontrolliert) gesetzt ist, werden die ausgewählten UEFI-Variablen in der Umgebung geschützt und neue UEFI-Starteinträge werden an das Ende der aktuellen Startreihenfolge gezwungen.

Option	Beschreibung
Secure Boot	Ermöglicht den sicheren Start, indem das BIOS jedes Vorstart-Image mit den Zertifikaten in der Sicherungsstartrichtlinie bzw. Regel für sicheren Start authentifiziert. „Secure Start“ (Sicherer Start) ist in der Standardeinstellung deaktiviert. Die Richtlinie für den sicheren Start ist standardmäßig auf Standard festgelegt.
Regel für sicheren Start	Wenn die Richtlinie für den sicheren Start auf Standard eingestellt ist, authentifiziert das BIOS die Vorstart-Images mithilfe des Schlüssel und der Zertifikate des Systemherstellers. Wenn die Richtlinie für den sicheren Start auf Custom (Benutzerdefiniert) eingestellt ist, verwendet das BIOS benutzerdefinierte Schlüssel und Zertifikate. Die Richtlinie für den sicheren Start ist standardmäßig auf Standard festgelegt.
Secure Boot Mode	Legt fest, wie das BIOS die Regel für sicheren Start Objekte (PK, KEK, db, dbx). Wenn der aktuelle Modus eingestellt ist zum Modus "Bereitgestellt , die verfügbaren Optionen sind Benutzermodus und Modus "Bereitgestellt . Wenn die aktuelle Modus ist Benutzermodus , die verfügbaren Optionen sind Benutzermodus , Prüfmodus , und Modus "Bereitgestellt .

Optionen	Beschreibung
Benutzermodi	Im Benutzermodus , PK muss installiert sein, und das BIOS führt die Signaturüberprüfung auf programmatischer versucht, Regel zum Aktualisieren Objekte. Das BIOS nicht zugelassener programmatischer Übergänge zwischen Modi.
Modus Bereitgestellt	Modus Bereitgestellt ist die sicherste Modus. Im Modus Bereitgestellt , PK muss installiert sein und der BIOS führt die Signaturüberprüfung auf programmatischer versucht, Regel zum Aktualisieren Objekte. Modus Bereitgestellt schränkt die programmatischer Mode-Übergänge.
Audit Modus	Im Prüfmodus , PK ist nicht vorhanden. Das BIOS nicht authentifiziert programmatischer Aktualisierungen der Richtlinie Objekte und Übergängen zwischen den Modi. Das BIOS führt eine Signaturüberprüfung der Vorstart-Images durch und protokolliert die Ergebnisse in der Ausführungsinformationen-Tabelle der Images, wobei die Images ausgeführt werden, unabhängig davon, ob sie die Prüfung bestanden haben oder nicht. Der Audit Mode (Audit-Modus) eignet sich für die programmgesteuerte Festlegung eines Satzes von Richtlinienobjekten.

Richtlinie zum sicheren Start – Übersicht	Gibt die Liste der Zertifikate und Hashes für den sicheren Start an, die beim sicheren Start für authentifizierte Images verwendet werden.
Benutzerdefinierte Einstellungen für die Richtlinie zum sicheren Start	Konfiguriert die Secure Boot Custom Policy. Um diese Option zu aktivieren, stellen Sie die sichere Startrichtlinie auf Custom (Benutzerdefinierte) Option.

Identifizier	GUID-A33E4220-FDDD-4157-8EEF-F28F26E130D8
Status	Translation Validated

Erstellen eines System- und Setup-Kennworts

Voraussetzung

Stellen Sie sicher, dass der Kennwort-Jumper aktiviert ist. Mithilfe des Kennwort-Jumpers werden die System- und Setup-Kennwortfunktionen aktiviert bzw. deaktiviert. Weitere Informationen finden Sie im Abschnitt über Einstellungen der Jumper auf der Systemplatine.

ANMERKUNG: Wenn die Kennwort-Jumper-Einstellung deaktiviert ist, werden das vorhandene Systemkennwort und das Setup-Kennwort gelöscht und es ist nicht notwendig, das Systemkennwort zum Systemstart anzugeben.

Schritte

- 1 Zum Aufrufen des System-Setups, drücken Sie unmittelbar nach dem Einschaltvorgang oder Neustart des System die Taste <F2>.
- 2 Klicken Sie auf dem Bildschirm **System Setup Main Menu** (System-Setup-Hauptmenü) auf **System BIOS (System-BIOS) > System Security (Systemsicherheit)**.
- 3 Überprüfen Sie im Bildschirm **System Security** (Systemsicherheit), ob die Option **Passwort Status** (Kennwortstatus) auf **Unlocked** (Nicht gesperrt) gesetzt ist.
- 4 Geben Sie Ihr Systemkennwort im Feld **System Password** (Systemkennwort) ein und drücken Sie die Eingabe- oder Tabulatortaste. Befolgen Sie beim Zuweisen des Systemkennworts die folgenden Richtlinien:
 - Kennwörter dürfen aus maximal 32 Zeichen bestehen.
 - Das Kennwort darf die Zahlen 0 bis 9 enthalten.
 - Die folgenden Sonderzeichen sind zulässig: Leerzeichen, ("), (+), (.), (-), (.), (/), (;), ([), (\), (]), (`).

In einer Meldung werden Sie aufgefordert, das Systemkennwort erneut einzugeben.

- 5 Geben Sie das Systemkennwort ein und klicken Sie dann auf **OK**.
- 6 Geben Sie Ihr Setup-Kennwort in das Feld **Setup Password** (Setup-Kennwort) ein und drücken Sie die Eingabe- oder Tabulatortaste. In einer Meldung werden Sie aufgefordert, das Setup-Kennwort erneut einzugeben.
- 7 Geben Sie das Setup-Kennwort erneut ein und klicken Sie dann auf **OK**.
- 8 Drücken Sie <Esc>, um zum System-BIOS-Bildschirm zurückzukehren. Drücken Sie erneut <Esc>. In einer Meldung werden Sie aufgefordert, die Änderungen zu speichern.

ANMERKUNG: Der Kennwortschutz wird erst wirksam, wenn das System neu gestartet wird.

Identifizier	GUID-158B5A76-3621-450D-A209-CB672CE03BD8
Status	Translation Validated

Verwenden des Systemkennworts zum Schutz Ihres System

Info über diese Aufgabe

Wenn ein Setup-Kennwort zugeordnet wurde, wird das Setup-Kennwort als alternatives Kennwort des System vom System zugelassen.

Schritte

- 1 Schalten Sie das System ein oder starten Sie es erneut.
- 2 Geben Sie das Kennwort des System ein und drücken Sie die Eingabetaste.

Nächster Schritt

Wenn die Option **"Password Status" (Kennwortstatus)** auf **"Locked" (Gesperrt)** gesetzt ist, geben Sie nach einer Aufforderung beim Neustart das Kennwort des System ein und drücken Sie die Eingabetaste.

- ① **ANMERKUNG:** Wenn ein falsches Systemkennwort eingegeben wird, zeigt das System eine Meldung an und fordert Sie zur erneuten Eingabe des Kennworts auf. Sie haben drei Versuche, um das korrekte Kennwort einzugeben. Nach dem dritten erfolglosen Versuch zeigt das System über eine Fehlermeldung an, dass das System angehalten wurde und ausgeschaltet werden muss. Auch nach dem Ausschalten und Neustarten des System wird die Fehlermeldung angezeigt, bis das korrekte Kennwort eingegeben wird.

Identifizier	GUID-9859EC06-F125-4C7D-AC83-43414A18E2A0
Status	Translation Validated

Löschen oder Ändern des System- und Setup-Kennworts

Voraussetzung

- ① **ANMERKUNG:** Sie können ein vorhandenes System- oder Setup-Kennwort nicht löschen oder ändern, wenn Password Status (Kennwortstatus) auf Locked (Gesperrt) gesetzt ist.

Schritte

- 1 Zum Aufrufen des System-Setups drücken Sie unmittelbar nach einem Einschaltvorgang oder Neustart des System die Taste <F2>.
- 2 Klicken Sie auf dem Bildschirm **System Setup Main Menu (System-Setup-Hauptmenü)** auf **System BIOS (System-BIOS) > System Security (Systemsicherheit)**.
- 3 Überprüfen Sie im Bildschirm **System Security (Systemsicherheit)**, ob die Option **Password Status (Kennwortstatus)** auf **Unlocked (Nicht gesperrt)** gesetzt ist.
- 4 Ändern oder löschen Sie im Feld **System Password (Systemkennwort)** das vorhandene Kennwort des System und drücken Sie dann die Eingabetaste oder die Tabulatortaste.
- 5 Ändern oder löschen Sie im Feld **Setup Password (Setup-Kennwort)** das vorhandene Setup-Kennwort und drücken Sie dann die Eingabetaste oder die Tabulatortaste.
Wenn Sie das System- und Setup-Kennwort ändern, werden Sie in einer Meldung aufgefordert, noch einmal das neue Kennwort einzugeben. Wenn Sie das System- und Setup-Kennwort löschen, werden Sie in einer Meldung aufgefordert, das Löschen zu bestätigen.
- 6 Drücken Sie <Esc>, um zum Bildschirm **System BIOS (System-BIOS)** zurückzukehren. Drücken Sie <Esc> noch einmal, und Sie werden durch eine Meldung zum Speichern von Änderungen aufgefordert.
- 7 Wählen Sie die Option **Setup Password (Setup-Kennwort)** aus, ändern oder löschen Sie das vorhandene Setup-Kennwort und drücken Sie die Eingabetaste oder die Tabulatortaste.

- ① **ANMERKUNG:** Wenn Sie das System- oder Setup-Kennwort ändern, werden Sie in einer Meldung aufgefordert, noch einmal das neue Kennwort einzugeben. Wenn Sie das System- oder Setup-Kennwort löschen, werden Sie in einer Meldung aufgefordert, das Löschen zu bestätigen.

Identifizier	GUID-B13B65DD-E003-436B-9B6C-80043D05A51D
Status	Translation Validated

Betrieb mit aktiviertem Setup-Kennwort

Wenn die Option **Setup Password (Setup-Kennwort)** auf **Enabled (Aktiviert)** gesetzt ist, geben Sie das richtige Setup-Kennwort ein, bevor Sie die Optionen des System-Setups bearbeiten.

Wird auch beim dritten Versuch nicht das korrekte Kennwort eingegeben ist, zeigt das System die folgende Meldung an:

```
Invalid Password! Number of unsuccessful password attempts: <x> System Halted! Must power down.
```

```
Password Invalid. Number of unsuccessful password attempts: <x> Maximum number of password attempts exceeded. System halted.
```

Auch nach dem Ausschalten und Neustarten des System wird die Fehlermeldung angezeigt, bis das korrekte Kennwort eingegeben wird. Die folgenden Optionen stellen Ausnahmen dar:

- Wenn die Option **System Password** (Systemkennwort) nicht auf **Enabled** (Aktiviert) gesetzt ist und nicht über die Option **Password Status** (Kennwortstatus) gesperrt ist, können Sie ein Systemkennwort zuweisen. Weitere Informationen finden Sie im Abschnitt zum Bildschirm der Sicherheitseinstellungen für das System.
- Sie können ein bestehendes Kennwort des System nicht deaktivieren oder ändern.

ANMERKUNG: Die Option "Password Status" (Kennwortstatus) kann zusammen mit der Option "Setup Password" (Setup-Kennwort) dazu verwendet werden, das Kennwort des System vor unbefugten Änderungen zu schützen.

Identifizier	GUID-48659645-5D31-4DD2-9FD3-2D7091B79BF6
Status	Translation Validated

Redundant OS Control (Redundantes Betriebssystem – Bedienelement)

Sie können über den Bildschirm **Redundant OS Control** (Redundantes Betriebssystem – Bedienelement) die Daten für das Bedienelement des redundanten Betriebssystems einstellen. Sie können darüber eine physische Wiederherstellungspartition auf Ihrem System einrichten.

Identifizier	GUID-A49D2716-60FA-43F5-ACF0-CD7BC5DDECF7
Status	Translation Validated

Anzeigen der "Redundant OS Control" (Redundantes Betriebssystem – Bedienelement)

Um sich den Bildschirm **Redundant OS Control** (Redundantes Betriebssystem – Bedienelement) anzeigen zu lassen, führen Sie die folgenden Schritte aus:

- 1 Schalten Sie das System ein oder starten Sie es erneut.
- 2 Drücken Sie umgehend auf die Taste <F2>, wenn die folgende Meldung angezeigt wird:

F2 = System Setup

ANMERKUNG: Falls der Ladevorgang des Betriebssystems beginnt, bevor Sie <F2> gedrückt haben, warten Sie bis das System den Startvorgang vollständig ausgeführt hat. Starten Sie dann das System neu und versuchen Sie es erneut.

- 3 Klicken Sie auf dem Bildschirm **System Setup Main Menu** (System-Setup-Hauptmenü) auf **System BIOS** (System-BIOS).
- 4 Klicken Sie auf dem Bildschirm **System BIOS** (System-BIOS) auf **Redundant OS Control** (Redundantes Betriebssystem – Bedienelement).

Identifizier	GUID-BA6068CB-BB23-4D4E-94F7-750527B8FB82
Status	Translation Validated

Details zum Bildschirm "Redundant OS Control" (Redundantes Betriebssystem – Bedienelement)

Die Details zum Bildschirm **Redundant OS Control** (Redundantes Betriebssystem – Bedienelement) werden nachfolgend erläutert:

Option	Beschreibung
Redundant OS Location	Ermöglicht Ihnen die Auswahl eines Sicherungslaufwerks für die folgenden Geräte: <ul style="list-style-type: none"> • Keine • IDSDM • SATA-Anschlüsse im AHCI-Modus • BOSS-PCIe-Karten (Interne M.2- Laufwerke) • USB intern

Option	Beschreibung
	<p>ANMERKUNG: RAID-Konfigurationen und NVMe-Karten sind nicht enthalten, da BIOS in diesen Konfigurationen nicht zwischen einzelnen Laufwerken unterscheiden kann.</p>
Redundant OS State	<p>ANMERKUNG: Diese Option wird deaktiviert, falls Redundant OS Location (Redundantes Betriebssystem – Speicherort) auf None (Keiner) gesetzt wird.</p> <p>Wenn Visible (Sichtbar) eingestellt wird, ist das Sicherungslaufwerk in der Startliste und dem Betriebssystem ersichtlich. Wenn Hidden (Ausgeblendet) eingestellt wird, ist das Sicherungslaufwerk deaktiviert und ist nicht in der Startliste und dem Betriebssystem ersichtlich. Diese Option wird standardmäßig auf Visible (Sichtbar) eingestellt.</p> <p>ANMERKUNG: BIOS deaktiviert das Gerät in der Hardware, sodass das Betriebssystem nicht darauf zugreifen kann.</p>
Redundant OS Boot	<p>ANMERKUNG: Diese Option ist deaktiviert, falls Redundant OS Location (Redundantes Betriebssystem – Speicherort) auf None (Keiner) gesetzt wird, oder falls Redundant OS State (Redundantes Betriebssystem – Zustand) auf Hidden (Ausgeblendet) gesetzt wird.</p> <p>Falls Enabled (Aktiviert) eingestellt wird, startet das BIOS auf dem als Redundant OS Location (Redundantes Betriebssystem – Speicherort) angegebenen Gerät. Falls Disabled (Deaktiviert) eingestellt wird, behält das BIOS die aktuellen Einstellungen der Startliste bei. Diese Option ist standardmäßig auf Enabled (Aktiviert) eingestellt.</p>

Identifizier	GUID-4463E1D6-7098-425C-959C-2EE9046B4FA4
Status	Translation Validated

Miscellaneous Settings (Verschiedene Einstellungen)

Sie können über den Bildschirm **Miscellaneous Settings** (Verschiedene Einstellungen) bestimmte Funktionen durchführen, z. B. die Aktualisierung der Systemkennnummer oder das Ändern von Datum und Uhrzeit des Systems.

Identifizier	GUID-E9D52091-8D8E-4F79-A256-60A6B7F0D161
Status	Translation Validated

Anzeigen von "Miscellaneous Settings" (Verschiedene Einstellungen)

Führen Sie die folgenden Schritte aus, um den Bildschirm **Miscellaneous Settings** (Verschiedene Einstellungen) anzuzeigen:

- 1 Schalten Sie das System ein oder starten Sie es neu.
- 2 Drücken Sie umgehend auf die Taste <F2>, wenn die folgende Meldung angezeigt wird:

F2 = System Setup

ANMERKUNG: Falls der Ladevorgang des Betriebssystems beginnt, bevor Sie <F2> gedrückt haben, lassen Sie das System den Startvorgang vollständig ausführen. Starten Sie dann das System neu und versuchen Sie es erneut.

- 3 Klicken Sie auf dem Bildschirm **System Setup Main Menu** (System-Setup-Hauptmenü) auf **System BIOS** (System-BIOS).
- 4 Klicken Sie auf dem Bildschirm **System-BIOS** (System-BIOS) auf **Miscellaneous Settings** (Verschiedene Einstellungen).

Identifizier	GUID-4829B1EC-BC34-4E3B-B7ED-23367594EBCC
Status	Translated

Details zu "Miscellaneous Settings" (Verschiedene Einstellungen)

Die Details zum Bildschirm **Miscellaneous Settings** (Verschiedene Einstellungen) werden nachfolgend beschrieben:

Option	Beschreibung
System Time (System-Uhrzeit)	Ermöglicht das Festlegen der Uhrzeit im System.
System Date (System-Datum)	Ermöglicht das Festlegen des Datums im System.
Asset Tag (Systemkennnummer)	Zeigt die Systemkennnummer an und ermöglicht ihre Änderung zum Zweck der Sicherheit und Überwachung.
Keyboard NumLock (Tastatur-Num-Sperre)	Ermöglicht das Festlegen, ob das System mit aktivierter oder deaktivierter Num-Sperre startet. Diese Option ist standardmäßig auf On (Aktiviert) eingestellt. ANMERKUNG: Diese Option gilt nicht für Tastaturen mit 84 Tasten.
F1/F2 Prompt on Error	Aktiviert bzw. deaktiviert die F1/F2-Eingabeaufforderung bei einem Fehler. In der Standardeinstellung ist diese Option auf Enabled (Aktiviert). Die F1/F2-Eingabeaufforderung umfasst auch Tastaturfehler.
Load Legacy Video Option ROM (Legacy-Video-Option ROM laden)	Aktiviert oder deaktiviert die Option Legacy-Video-Option ROM laden. Diese Option ist standardmäßig auf Deaktivieren festgelegt.
Dell Wyse P25/P45 BIOS Access	Aktiviert oder deaktiviert den Dell Wyse P25/P45 BIOS-Zugriff. In der Standardeinstellung ist diese Option auf Enabled (Aktiviert).
Power Cycle Request	Aktiviert oder deaktiviert die Anfrage für das Aus- und Einschalten des Systems. In der Standardeinstellung ist diese Option auf Enabled (Aktiviert).

Identifizier	GUID-7F6FB9A7-36F0-43F6-A09F-F5737ABD35B7
Status	Translation Validated

Dienstprogramm für die iDRAC-Einstellungen

Das Dienstprogramm für iDRAC-Einstellungen ist eine Oberfläche für das Einrichten und Konfigurieren der iDRAC-Parameter unter Verwendung von UEFI. Mit dem Dienstprogramm für iDRAC-Einstellungen können verschiedene iDRAC-Parameter aktiviert oder deaktiviert werden.

ANMERKUNG: Für den Zugriff auf bestimmte Funktionen im Dienstprogramm für iDRAC-Einstellungen wird eine Aktualisierung der iDRAC Enterprise-Lizenz benötigt.

Für weitere Informationen zur Verwendung von iDRAC siehe *Dell Benutzerhandbuch zum integrierten Dell Remote Access Controller* unter www.dell.com/idracmanuals.

Identifizier	GUID-D6A40BEF-6105-4609-961A-D6F7E455FE8
Status	Translation Validated

Device Settings (Geräteeinstellungen)

Über **Device Settings** (Geräteeinstellungen) können Sie die Geräteparameter konfigurieren.

Identifizier	GUID-9C427B7A-59BD-4265-816C-FD682FB5EA24
Status	Translation Validated

Dell Lifecycle Controller

Dell Lifecycle Controller (LC) bietet erweiterte integrierte Systemverwaltungsfunktionen, u. a. Bereitstellung, Konfiguration, Aktualisierung, Wartung und Diagnose des Systems. LC ist Bestandteil der iDRAC-Out-of-Band-Lösung und der im Dell System integrierten UEFI-Anwendungen (UEFI = Unified Extensible Firmware Interface) von Dell.

Identifizier	GUID-AD4BB875-C50B-44F6-8416-FAF3B5C842F8
Status	Translation Validated

Integrierte Systemverwaltung

Der Dell Lifecycle Controller bietet eine erweiterte integrierte Systemverwaltung während des gesamten Lebenszyklus des Systems. Der Dell Lifecycle Controller kann während der Startsequenz gestartet werden und unabhängig vom Betriebssystem arbeiten.

ANMERKUNG: Bestimmte Plattformkonfigurationen unterstützen möglicherweise nicht alle Funktionen des Dell Lifecycle Controller.

Weitere Informationen zur Einrichtung des Dell Lifecycle Controller, zur Konfiguration der Hardware und Firmware sowie zur Bereitstellung des Betriebssystems finden Sie in der Dokumentation zum Dell Lifecycle Controller unter www.dell.com/idracmanuals.

Identifizier	GUID-634001B9-CA8D-4639-AC4D-EB9F16DAD94B
Status	Translation Validated

Boot Manager (Start-Manager)

Mit dem Bildschirm **Boot Manager** (Start-Manager) können Sie die Startoptionen und Diagnose-Dienstprogramme auswählen.

Identifizier	GUID-96825E73-4204-402F-87C1-CAB7B64EC8EC
Status	Translation Validated

Anzeigen des "Boot Manager" (Start-Manager)

Info über diese Aufgabe

So rufen Sie den "Boot Manager" (Start-Manager) auf:

Schritte

- 1 Schalten Sie das System ein oder starten Sie es neu.
Tragen Sie das Ergebnis Ihrer Maßnahme hier ein (optional).
- 2 Drücken Sie die Taste <F11>, wenn folgende Meldung angezeigt wird:
F11 = Boot Manager

Falls der Ladevorgang des Betriebssystems beginnt, bevor Sie <F11> gedrückt haben, lassen Sie das System den Startvorgang vollständig ausführen. Starten Sie dann das System neu und versuchen Sie es erneut.

Identifizier	GUID-D8D969C7-B698-40A3-939F-1CA3F117F76A
Status	Translation Validated

Hauptmenü des "Boot Manager" (Start-Manager)

Menüelement	Beschreibung
Continue Normal Boot (Normalen Startvorgang fortsetzen)	Das System versucht, von den Geräten in der Startreihenfolge zu starten, beginnend mit dem ersten Eintrag. Wenn der Startvorgang fehlschlägt, setzt das Gerät den Vorgang mit dem nächsten Gerät in der Startreihenfolge fort, bis ein Startvorgang erfolgreich ist oder keine weiteren Startoptionen vorhanden sind.
One-Shot Boot Menu (Einmaliges Startmenü)	Für den Zugriff auf das Startmenü, um ein einmaliges Startgerät auszuwählen.
Launch System Setup (System-Setup starten)	Ermöglicht den Zugriff auf das System-Setup.
Launch Lifecycle Controller (Starten des Lifecycle Controller)	Beendet den Start-Manager und ruft das Dell Lifecycle Controller-Programm auf.
System Utilities (Systemdienstprogramme)	Zum Starten von Systemdienstprogrammen wie der Systemdiagnose .

Identifizier	GUID-A51C03A5-1187-4941-8AD6-CC891BC46C25
Status	Translation Validated

One-shot BIOS boot menu (Einmaliges BIOS-Startmenü)

Das **One-shot BIOS boot menu** (Einmalige BIOS-Startmenü) ermöglicht Ihnen die Auswahl eines Startgeräts.

Identifizier	GUID-0C2CF726-513E-40F8-BE3B-2EE476239547
Status	Translation Validated

System Utilities (Systemdienstprogramme)

Unter **System Utilities** (Systemdienstprogramme) sind die folgenden Dienstprogramme enthalten, die gestartet werden können:

- Startdiagnose
- BIOS-Aktualisierungsdatei-Explorer
- System neu starten

Identifizier	GUID-63B393A2-A1DB-4D27-9C11-1CC7A8F8000B
Status	Translation Validated

PXE-Start

Sie können die Option PXE (Preboot Execution Environment) zum Starten und Konfigurieren der vernetzten Systeme im Remote-Zugriff verwenden.

Um auf die Option **PXE boot** (PXE-Start) zuzugreifen, starten Sie das System und drücken Sie während des Einschalt-Selbsttests (POST) die Taste F12, anstatt die Standard-Startsequenz des BIOS-Setups zu verwenden. Es wird kein Menü angezeigt oder das Verwalten von Netzwerkgeräten ermöglicht.

Identifizier	GUID-356D703C-4122-4B81-AFE5-
Status	Translated

Installieren und Entfernen von Systemkomponenten

Identifizier	GUID-58875E0F-8800-43C6-979B-7E33B0A63D98
Status	Translation Validated

Sicherheitshinweise

- ⚠️ WARNUNG:** Beim Anheben des System sollten Sie sich stets von anderen helfen lassen. Um Verletzungen zu vermeiden, sollten Sie nicht versuchen, das System allein zu bewegen.
- ⚠️ WARNUNG:** Das Öffnen und Entfernen der System bei eingeschaltetem System birgt die Gefahr eines elektrischen Schlags.
- ⚠️ VORSICHT:** Das System darf maximal fünf Minuten lang ohne Abdeckung betrieben werden. Der Betrieb des Systems ohne Systemabdeckung kann zu Schäden an den Komponenten führen.
- ⚠️ VORSICHT:** Manche Reparaturarbeiten dürfen nur von qualifizierten Servicetechnikern durchgeführt werden. Maßnahmen zur Fehlerbehebung oder einfache Reparaturen sollten Sie nur dann selbst durchführen, wenn dies laut Produktdokumentation genehmigt ist, oder wenn Sie vom Team des Online- oder Telefonsupports dazu aufgefordert werden. Schäden durch nicht von Dell genehmigte Wartungsarbeiten werden durch die Garantie nicht abgedeckt. Lesen und beachten Sie die Sicherheitshinweise, die Sie zusammen mit Ihrem Produkt erhalten haben.
- ⓘ ANMERKUNG:** Es wird empfohlen, bei Arbeiten an Komponenten im Inneren des System immer eine antistatische Unterlage zu verwenden und ein Erdungsarmband zu tragen.
- ⚠️ VORSICHT:** Um einen ordnungsgemäßen Betrieb und eine ausreichende Kühlung sicherzustellen, müssen alle Schächte und Lüfter im System jederzeit mit einer Komponente oder einem Platzhalter bestückt sein.

Identifizier	GUID-D336C047-5FA3-4EAF-81AB-32CBCC2FC4F2
Status	Translation Validated

Vor der Arbeit an Komponenten im Inneren Ihres Systems

Voraussetzung

Befolgen Sie die Sicherheitshinweise Konfigurationsrichtlinien gefolgt werden, die in [Sicherheitshinweise](#).

Schritte

- 1 Schalten Sie das System und alle angeschlossenen Peripheriegeräte aus.
- 2 Trennen Sie das System und die Peripheriegeräte von der Netzstromversorgung.
- 3 Falls zutreffend, nehmen Sie das System aus dem Rack.
Weitere Informationen finden Sie im *Rack Installation Guide* (Rack-Installationshandbuch) unter www.dell.com/poweredgemanuals.

4 Nehmen Sie die Abdeckung des Systems ab.

Identifizier	GUID-3CFFCF7C-EF5A-41B6-8DAB-8EBD41706FC1
Status	Translation Validated

Nach der Arbeit im Inneren des Systems

Voraussetzung

Befolgen Sie die Sicherheitshinweise Konfigurationsrichtlinien gefolgt werden, die in [Sicherheitshinweise](#).

Schritte

- 1 Bringen Sie die Systemabdeckung an.
- 2 Falls zutreffend, installieren Sie das System im Rack.
Weitere Informationen finden Sie im *Rack Installation Guide* (Rack-Installationshandbuch) unter www.dell.com/poweredgemanuals.
- 3 Schließen Sie die Peripheriegeräte wieder an und schließen Sie das System wieder an das Stromnetz an.
- 4 Schalten Sie die angeschlossenen Peripheriegeräte ein und schalten Sie anschließend das System ein.

Identifizier	GUID-19AAE893-6370-4855-B8D2-A4398E623F88
Status	Translation Validated

Empfohlene Werkzeuge

Sie benötigen die folgenden Werkzeuge, um den Entfernungs- und Installationsvorgang durchzuführen:

- Schlüssel für das Schloss der Frontverkleidung
Dieser Schlüssel wird nur dann benötigt, wenn Ihr System über eine Blende verfügt.
- Kreuzschlitzschraubenzieher Nr. 1
- Kreuzschlitzschraubenzieher Nr. 2
- Torx-Schraubenzieher der Größe T20
- 1/4 Zoll Schlitzschraubendreher
- Erdungsband

Identifizier	GUID-2443639A-F32C-4E56-B642-F175254958BA
Status	Translation Validated

Optionale Frontverkleidung

Auf der Vorderseite des Systems ist eine optionale Metallblende montiert. Auf der Frontblende ist das Branding des Systems erkennbar. Ein Schloss an der Blende dient zum Schutz vor unbefugtem Zugriff auf die Laufwerke. Es sind zwei Versionen der Blende verfügbar:

- Mit LCD-Display
- Ohne LCD-Display

Bei Blenden mit LCD-Display kann der Systemstatus auf dem LCD-Display angezeigt werden. Weitere Informationen finden Sie im Abschnitt [LCD-Display](#).

Identifizier	GUID-3D287228-99BD-419F-A14C-59694B7721DF
Status	Translation Validated

Entfernen der Frontverkleidung

Das Verfahren zum Entfernen der Frontverkleidung ist mit und ohne das LCD-Display identisch.

Voraussetzung

Befolgen Sie die Sicherheitshinweise Konfigurationsrichtlinien gefolgt werden, die in [Sicherheitshinweise](#).

Schritte

- 1 Entriegeln Sie die Frontverkleidung mit dem zugehörigen Schlüssel.
- 2 Schieben Sie die Entriegelungstaste nach oben und ziehen Sie am linken Rand der Frontverkleidung.
- 3 Lösen Sie die rechte Seite und entfernen Sie die Frontverkleidung.



Abbildung 22. Entfernen der Frontverkleidung mit dem LCD-Display

Identifizier	GUID-525559F7-73AE-42C9-9B23-EC26399562EE
Status	Translation Validated

Installieren der Frontverkleidung

Das Verfahren zur Installation der Frontverkleidung mit und ohne das LCD-Display ist gleich.

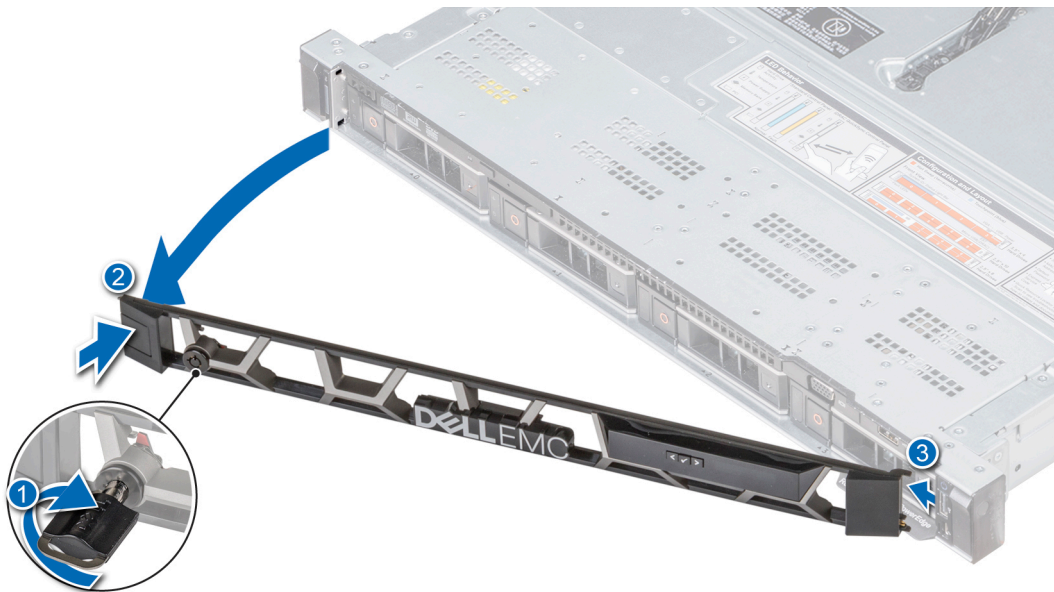
Voraussetzungen

- 1 Befolgen Sie die Sicherheitshinweise Konfigurationsrichtlinien gefolgt werden, die in [Sicherheitshinweise](#).
- 2 Falls zutreffend, finden und entfernen Sie den Schlüssel von der Innenseite der Frontverkleidung.

ANMERKUNG: Der Schlüssel ist an der Frontverkleidung befestigt.

Schritte

- 1 Fügen Sie das rechte Ende der Frontverkleidung am System ein.
- 2 Drücken Sie die Entriegelungstaste und bringen Sie das linke Ende der Frontverkleidung zum System.
- 3 Verriegeln Sie die Frontverkleidung (Blende) mit dem Schlüssel.



Abbildung 23. Installieren der Frontverkleidung mit dem LCD-Display

Identifizier	GUID-A5D5DF05-E364-498E-8749-DA350E0D0A4A
Status	Translated

Systemabdeckung

Identifizier	GUID-8019304A-002B-48CF-B878-DC412DAF7D72
Status	Translation Validated

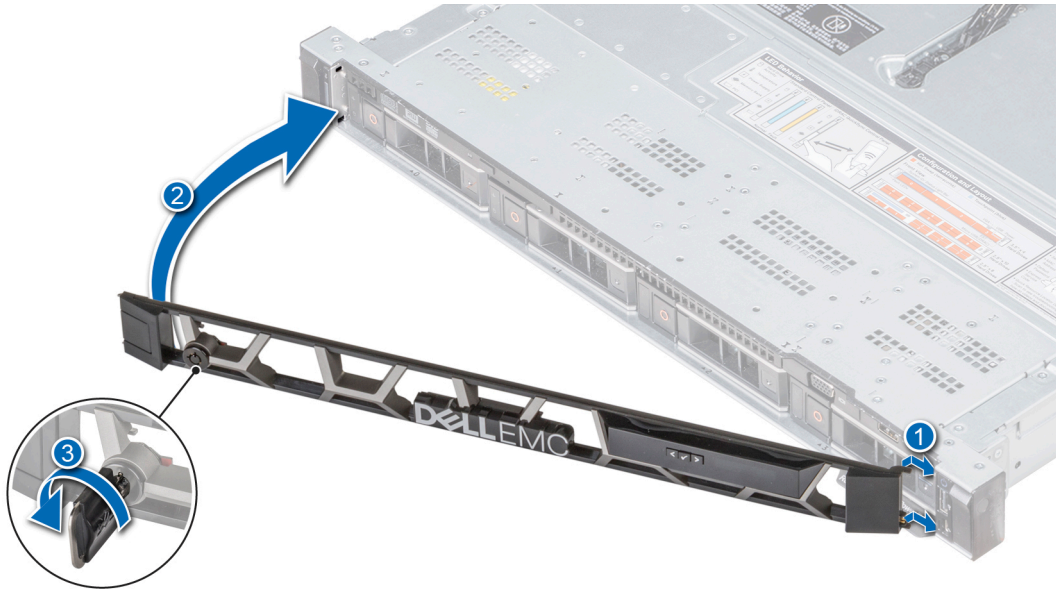
Entfernen der Systemabdeckung

Voraussetzungen

- 1 Befolgen Sie die Sicherheitshinweise Konfigurationsrichtlinien gefolgt werden, die in [Sicherheitshinweise](#).
- 2 Schalten Sie das System und alle angeschlossenen Peripheriegeräte in der erforderlichen Reihenfolge aus.
- 3 Trennen Sie das System und die Peripheriegeräte von der Netzstromversorgung.

Schritte

- 1 Mit einem 1/4 Zoll Flachkopfschrauben oder einem Kreuzschlitzschraubenzieher Nr. 2 drehen Sie die Verriegelung der Entriegelungstaste entgegen dem Uhrzeigersinn in die geöffnete Position.
- 2 Heben Sie den Riegel an, bis die Systemabdeckung zurückgeschoben wird, wobei sich die Halterungen auf der Systemabdeckung aus den Führungsschlitzen am System lösen.
- 3 Fassen Sie die Abdeckung an beiden Seiten und lösen Sie sie vom System.



Abbildung 24. Entfernen der Systemabdeckung

Nächster Schritt

Bringen Sie die Systemabdeckung an. Weitere Informationen finden Sie unter [Installieren der Systemabdeckung](#).

Identifizier	GUID-58E64231-C4F9-4CE8-87E4-A1D6E62C6796
Status	Translation Validated

Installieren der Systemabdeckung

Voraussetzungen

- 1 Befolgen Sie die Sicherheitshinweise Konfigurationsrichtlinien gefolgt werden, die in [Sicherheitshinweise](#).
- 2 Vergewissern Sie sich, dass alle internen Kabel angeschlossen und ordnungsgemäß verlegt sind. Achten Sie darauf, dass keine Werkzeuge oder zusätzliche Bauteile im System zurückbleiben.

Schritte

- 1 Richten Sie die Laschen auf der Abdeckung des Systems an den Führungsschienen am System aus.
- 2 Drücken Sie den Riegel der Systemabdeckung nach unten.
Die Systemabdeckung gleitet vorwärts, die Halterungen auf der Systemabdeckung einrasten an den Führungsschlitzen am System und die Entriegelungstaste der Systemabdeckung einrastet.
- 3 Mit einem 1/4-Zoll-Flachkopfschrauben oder einem Kreuzschlitzschraubenzieher Nr. 2 drehen Sie die Verriegelung der Entriegelungstaste im Uhrzeigersinn in die gesperrte Position.



Abbildung 25. Installieren der Systemabdeckung

Nächste Schritte

- 1 Schließen Sie die Peripheriegeräte wieder an und schließen Sie das System wieder an das Stromnetz an.
- 2 Schalten Sie alle angeschlossenen Peripheriegeräte und das System in der erforderlichen Reihenfolge aus.

Identifizier	GUID-1CF24BAD-7BCE-4937-BC85-372AB2D1E4BA
Status	Translated

Rückwandplatine Abdeckung

Identifizier	GUID-E645BCF7-0C92-4A68-B8CB-AA154412FD0E
Status	Translation Validated

Entfernen der Rückwandplattenabdeckung

Voraussetzungen

- 1 Befolgen Sie die Sicherheitshinweise Konfigurationsrichtlinien gefolgt werden, die in [Sicherheitshinweise](#).
- 2 Befolgen Sie die Anweisungen unter [Vor der Arbeit an Komponenten im Inneren Ihres Systems](#).

Schritte

- 1 Schieben Sie die Rückwandplattenabdeckung in Richtung der Pfeile auf der Rückwandplattenabdeckung.
- 2 Heben Sie die Abdeckung vom System ab.



Abbildung 26. Entfernen der Rückwandplattenabdeckung

Nächster Schritt

Bringen Sie die LED-Abdeckung an. Weitere Informationen finden Sie unter [Installieren der Rückwandplattenabdeckung](#).

Identifizier	GUID-4C20CA17-2258-4FEA-879A-F8C615AD239B
Status	Translation Validated

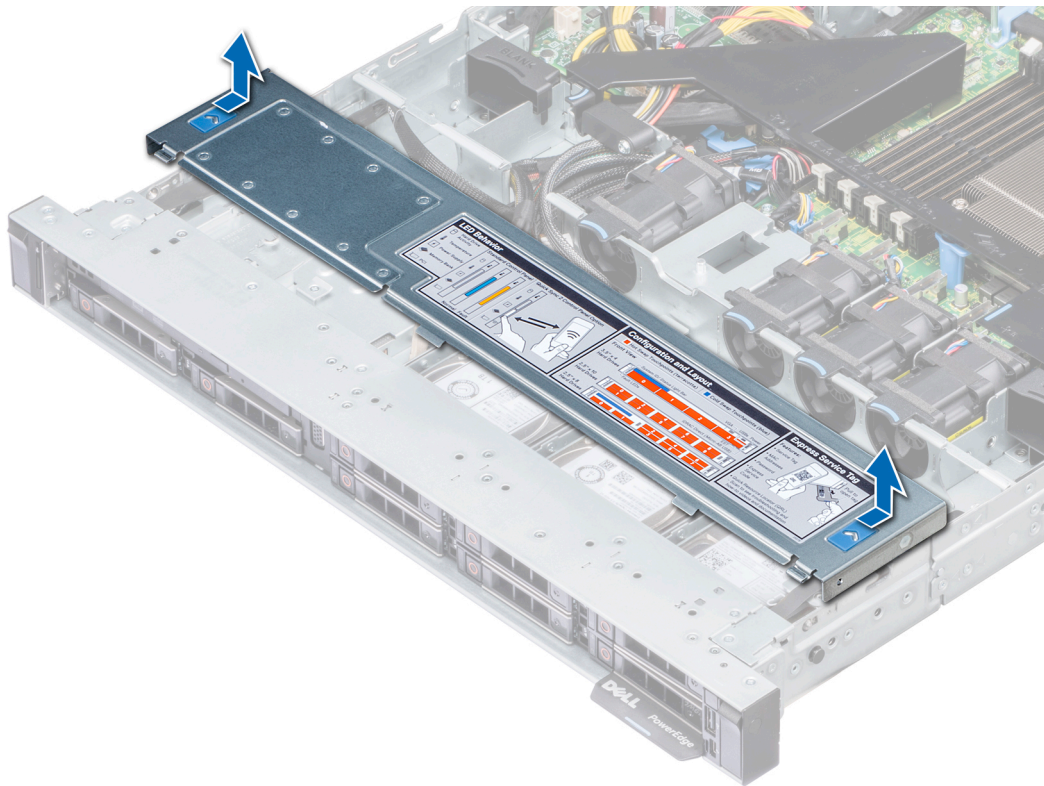
Installieren der Rückwandplattenabdeckung

Voraussetzung

Befolgen Sie die Sicherheitshinweise Konfigurationsrichtlinien gefolgt werden, die in [Sicherheitshinweise](#).

Schritte

- 1 Richten Sie die Rückwandplattenabdeckung an den Führungsschlitz am System aus.
- 2 Schieben Sie die Abdeckung in Richtung der Vorderseite des Systems, bis sie einrastet.



Abbildung 27. Einbauen der Rückwandplattenabdeckung

Nächster Schritt

Befolgen Sie die Anweisungen unter [Nach der Arbeit im Inneren des Systems](#).

Identifizier	GUID-9C5C20CA-45DE-4C75-8C64-CBAEA4E636FB
Status	Translation Validated

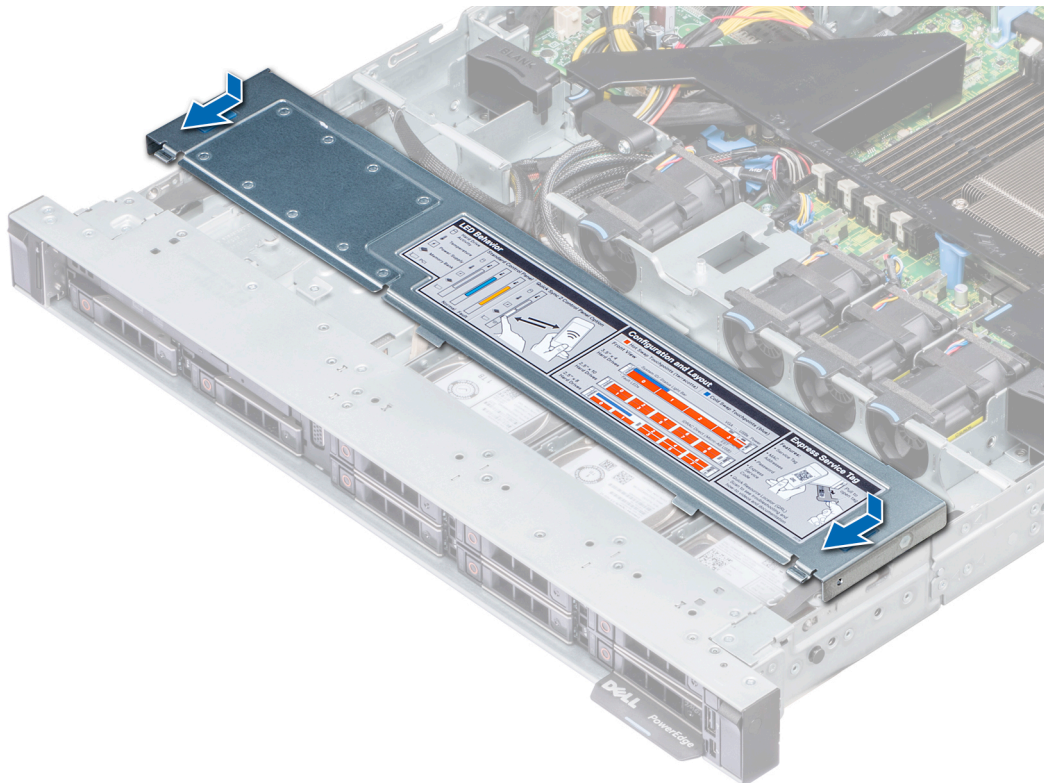
Das Systeminnere

① **ANMERKUNG:** Komponenten mit Berührungspunkten in Orange sind hot-swap-fähig und Komponenten mit blauen Berührungspunkten sind nicht hot-swap-fähig.



Abbildung 28. Das Systeminnere

- | | | | |
|----|--|----|--------------------------------|
| 1 | Linke Seite | 2 | Rückwandplattenabdeckung |
| 3 | Entriegelungstaste für das optische Laufwerk | 4 | Kabelhalter |
| 5 | Lüfterplatzhalter | 6 | Eingriffschalter |
| 7 | Stromzwischenplatine | 8 | Steckplätze für Speichermodule |
| 9 | Linke Riserkarte mit flachem Profil | 10 | Mini-PERC-Karte |
| 11 | Rechte Riserkarte mit flachem Profil | 12 | CPU |
| 13 | Kühlgehäuse | 14 | Kühlungslüfter |
| 15 | Laufwerkrückwandplatine | 16 | Rechte Seite |
| 17 | Informations-Tag | | |

Identifizier	GUID-DFE8F2F7-E5AD-4916-BDE4-6F05239AE4C5
Status	Translated

Luftstromverkleidung

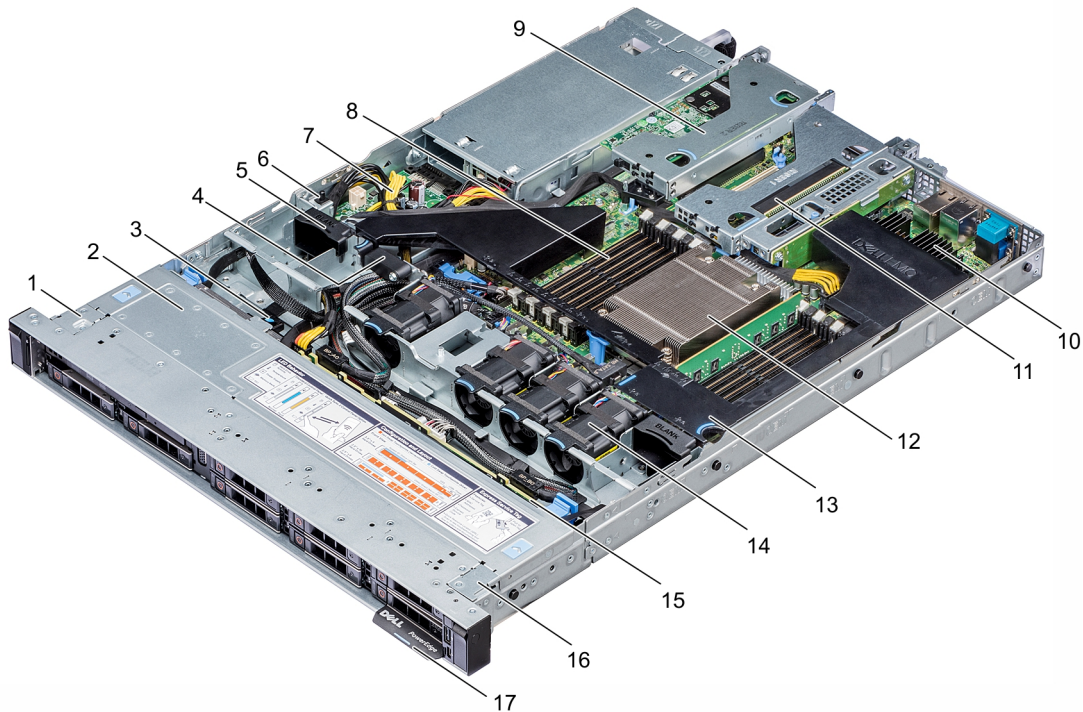
Identifizier	GUID-420CF347-17E1-4A3B-9446-2C9061D45AEC
Status	Translation Validated

Entfernen des Kühlgehäuses

Voraussetzungen

⚠ VORSICHT: Betreiben Sie das System niemals mit entferntem Kühlgehäuse. Das System kann andernfalls schnell überhitzen, was zum Abschalten des System und zu Datenverlust führt.

- 1 Befolgen Sie die Sicherheitshinweise Konfigurationsrichtlinien gefolgt werden, die in [Sicherheitshinweise](#).
- 2 Befolgen Sie die Anweisungen unter [Vor der Arbeit an Komponenten im Inneren Ihres Systems](#).

Schritt

Halten Sie die Griffstellen des Kühlgehäuses an beiden Enden und heben Sie das Kühlgehäuse aus dem System.



Abbildung 29. Entfernen des Kühlgehäuses

Nächster Schritt

Installieren Sie das Kühlgehäuse. Weitere Informationen finden Sie unter [Installieren des Kühlgehäuses](#).

Identifizier	GUID-C0A802D9-2EF0-4771-99C6-06D685D82889
Status	Translation Validated

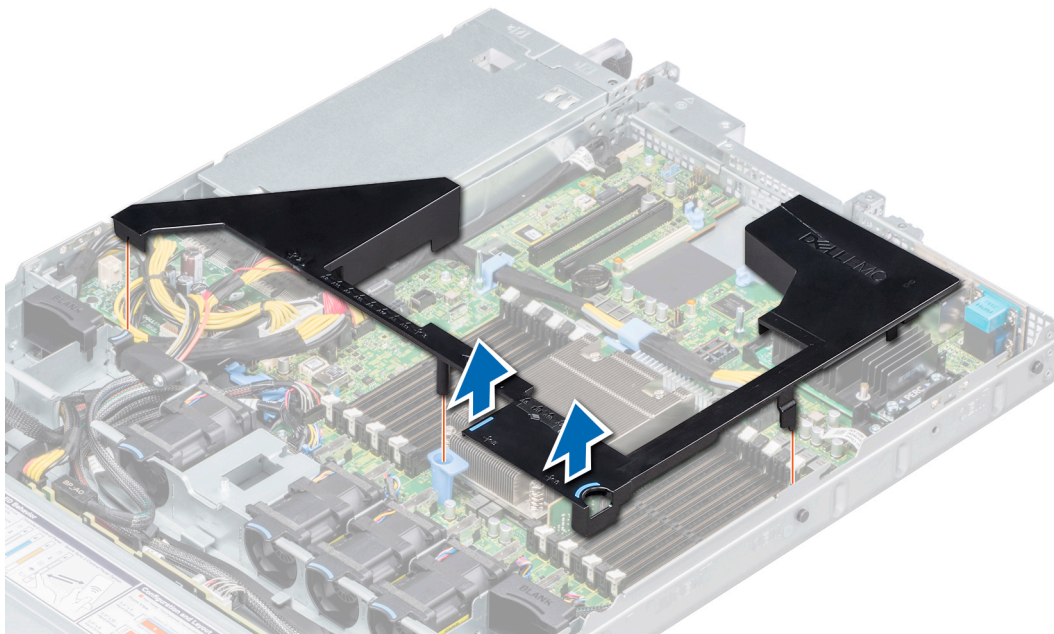
Installieren des Kühlgehäuses

Voraussetzung

Befolgen Sie die Sicherheitshinweise Konfigurationsrichtlinien gefolgt werden, die in [Sicherheitshinweise](#).

Schritte

- 1 Richten Sie die Laschen am Kühlgehäuse an den Aussparungen am System aus.
- 2 Senken Sie das Kühlgehäuse ins System ab, bis es fest eingesteckt ist.
Wenn es installiert ist, sind die Zahlen am Speichersockel, die auf dem Kühlgehäuse angegeben sind, an den dazugehörigen Speichersockeln auf der Systemplatine ausgerichtet.



Abbildung 30. Installieren des Kühlgehäuses

Nächster Schritt

Befolgen Sie die Anweisungen unter [Nach der Arbeit im Inneren des Systems](#).

Identifizier	GUID-7DDBF177-BE55-416F-8D88-33AEB54478E0
Status	Translation Validated

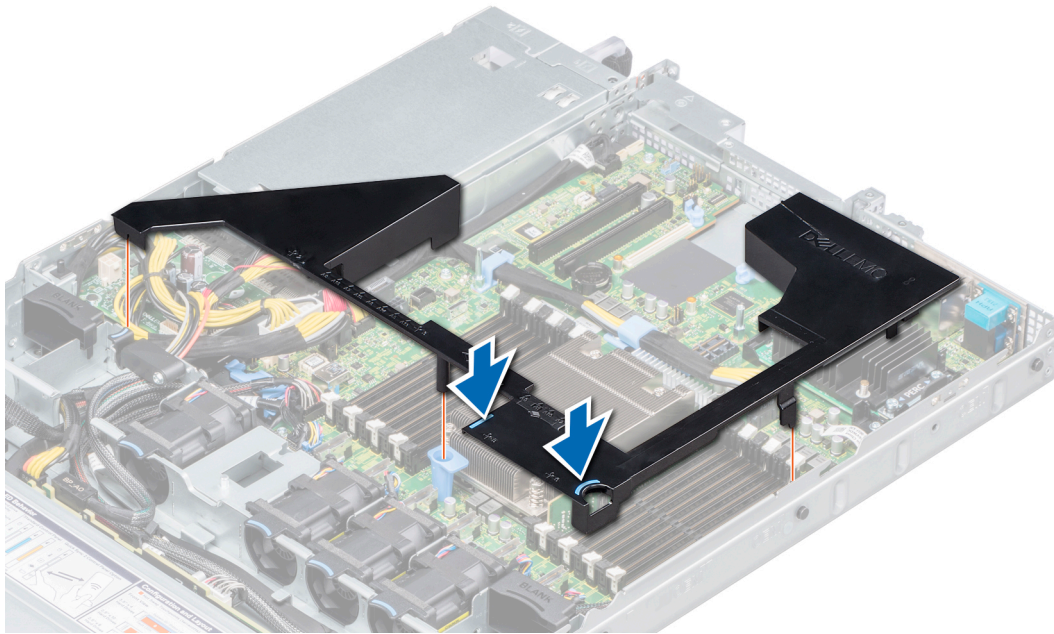
Lüfter

Die Lüfter sind in das System integriert, um die durch den Betrieb des Systems erzeugte Wärme abzuführen. Diese Lüfter sorgen für die Kühlung der Prozessoren, Erweiterungskarten und Speichermodule.

Ihr System unterstützt bis zu sechs Kühlungslüfter.

Identifizier	GUID-84D41A0B-AFDA-458F-953B-CFDEAB782561
Status	Translation Validated

Entfernen eines Kühlungslüfters

Voraussetzungen

- 1 Befolgen Sie die Sicherheitshinweise Konfigurationsrichtlinien gefolgt werden, die in [Sicherheitshinweise](#).
- 2 Befolgen Sie die Anweisungen unter [Vor der Arbeit an Komponenten im Inneren Ihres Systems](#).
- 3 Entfernen Sie das Kühlgehäuse. Weitere Informationen finden Sie unter [Entfernen des Kühlgehäuses](#).
- 4 Sorgen Sie dafür, dass die Kabel den Zugriff auf den Stecker des Lüfterkabels auf der Systemplatine nicht behindern.

Schritte

- 1 Trennen Sie das Lüfterkabel von der Systemplatine.

- 2 Halten Sie die blaue Taste fest, drücken Sie auf die Entriegelungstaste des Lüfters und heben Sie den Lüfter aus dem Lüftergehäuse.



Abbildung 31. Entfernen eines Kühlungslüfters

Nächster Schritt

Installieren Sie den Kühlungslüfter. Weitere Informationen finden Sie unter [Einsetzen eines Kühlungslüfters](#).

Identifizier	GUID-2DA648D3-7DEA-453F-9ECA-AFA974899890
Status	Translation Validated

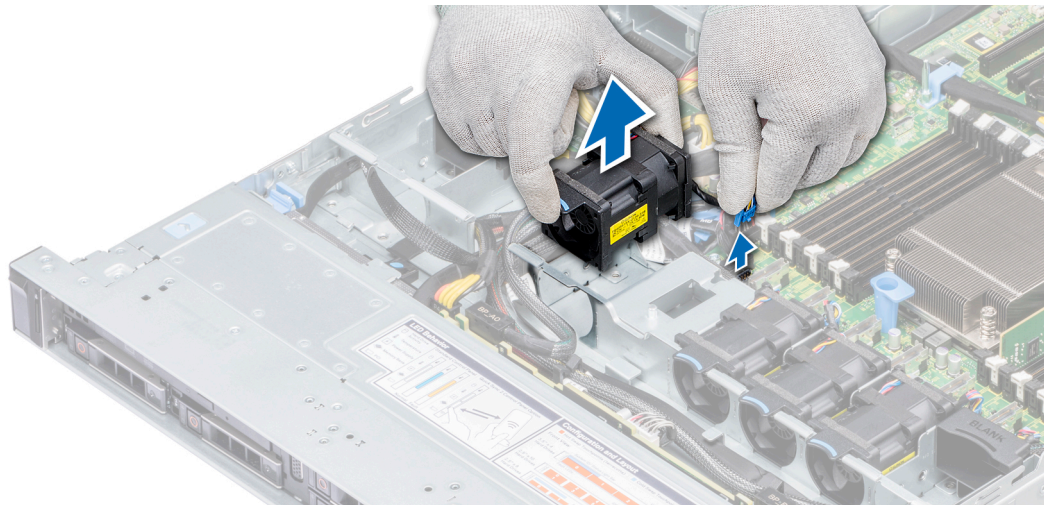
Einsetzen eines Kühlungslüfters

Voraussetzung

⚠️ WARNUNG: Durch das Öffnen oder Entfernen der System bei eingeschaltetem System setzen Sie sich möglicherweise dem Risiko eines Stromschlags aus. Gehen Sie beim Entfernen oder Installieren von Lüftern äußerst vorsichtig vor.

Befolgen Sie die Sicherheitshinweise Konfigurationsrichtlinien gefolgt werden, die in [Sicherheitshinweise](#).

Schritte

- 1 Halten Sie die blauen Anfasspunkt an und setzen Sie den Kühlungslüfter in den Lüfterträger.
- 2 Verlegen Sie das Lüfterkabel in den Anschluss auf der Systemplatine an.



Abbildung 32. Einsetzen eines Kühlungslüfters

Nächste Schritte

- 1 Installieren Sie das Kühlgehäuse. Weitere Informationen finden Sie unter [Installieren des Kühlgehäuses](#).
- 2 Befolgen Sie die Anweisungen unter [Nach der Arbeit im Inneren des Systems](#).

Identifizier	GUID-EF8A2483-599B-42C8-9154-3094A48B2D2A
Status	Translated

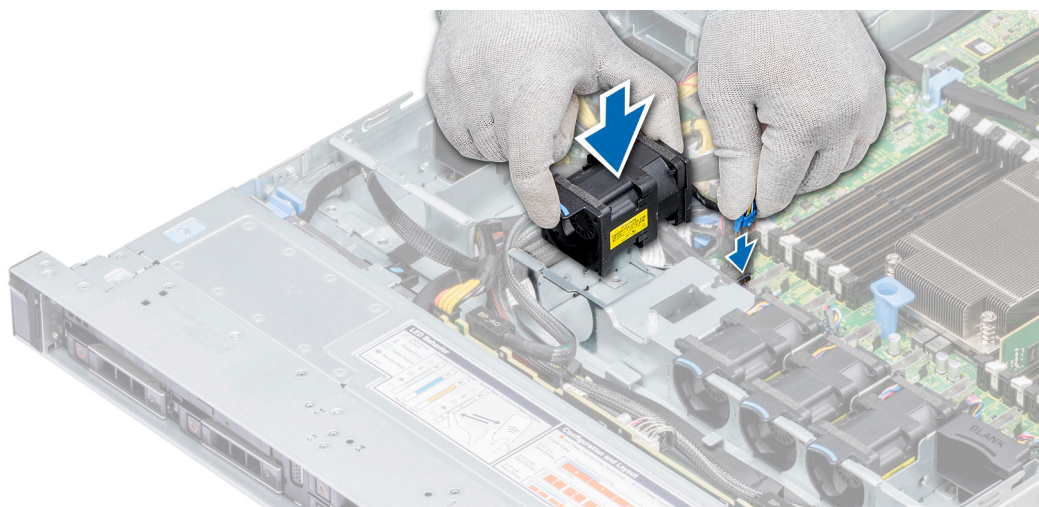
Eingriffsschalter

Identifizier	GUID-656BB30C-A51F-4D7F-ABBD-B42F1E2CBED7
Status	Translation Validated

Entfernen des Eingriffsschalters

Voraussetzungen

- 1 Befolgen Sie die Sicherheitshinweise Konfigurationsrichtlinien gefolgt werden, die in [Sicherheitshinweise](#).
- 2 Befolgen Sie die Anweisungen unter .
- 3 Entfernen Sie das Kühlgehäuse. Weitere Informationen finden Sie unter [Entfernen des Kühlgehäuses](#).

Schritte

- 1 Trennen Sie das Eingriffsschalterkabel von der Systemplatine.
- 2 Schieben Sie den Eingriffsschalter aus dem Eingriffsschaltersteckplatz.



Abbildung 33. Entfernen des Eingriffsschalters

Nächster Schritt

Installieren des Eingriffsschalters Weitere Informationen finden Sie unter [Installieren des Eingriffsschalters](#).

Identifizier	GUID-F30FC90C-20B1-4222-A82A-A6B67E1C834A
Status	Translation Validated

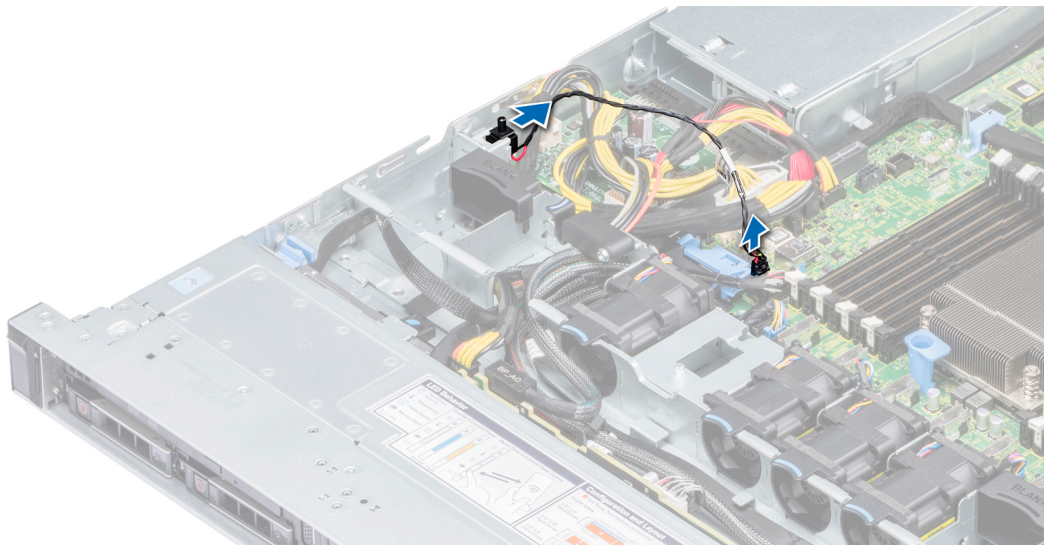
Installieren des Eingriffsschalters

Voraussetzung

Befolgen Sie die Sicherheitshinweise Konfigurationsrichtlinien gefolgt werden, die in [Sicherheitshinweise](#).

Schritte

- 1 Richten Sie den Eingriffsschalter am Eingriffsschalter-Steckplatz aus.
- 2 Schieben Sie den Eingriffsschalter, bis er fest im Steckplatz sitzt.
- 3 Verbinden Sie das Kabel des Eingriffsschalters mit dem Anschluss auf der Systemplatine.



Abbildung 34. Installieren des Eingriffsschalters

Nächste Schritte

- 1 Installieren Sie das Kühlgehäuse. Weitere Informationen finden Sie unter [Installieren des Kühlgehäuses](#).
- 2 Befolgen Sie die Anweisungen unter [Nach der Arbeit im Inneren des Systems](#).

Identifizier	GUID-BEB6875B-B640-4429-9CE8-4455757CE133
Status	Translated

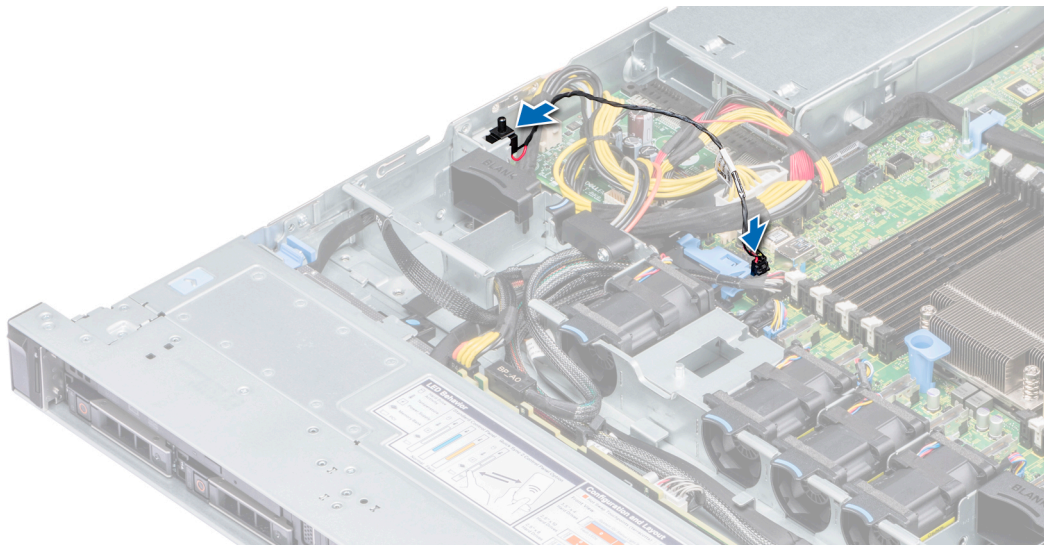
Laufwerke

Identifizier	GUID-CBF6E151-BA48-4221-8358-D7ABA07F3EEB
Status	Translation Validated

Entfernen eines Laufwerkplatzhalters

Das Verfahren zum Entfernen des 2,5-Zoll- und 3,5-Zoll-Laufwerkplatzhalters ist identisch.

Voraussetzungen

- 1 Befolgen Sie die Sicherheitshinweise Konfigurationsrichtlinien gefolgt werden, die in [Sicherheitshinweise](#).
- 2 Entfernen Sie gegebenenfalls die Frontverkleidung. Weitere Informationen finden Sie unter [Entfernen der Frontverkleidung](#).

⚠ VORSICHT: Um eine ausreichende Systemkühlung zu gewährleisten, müssen in allen leeren Laufwerkschächten Laufwerkplatzhalter installiert sein.

⚠ VORSICHT: Das Kombinieren von Laufwerkplatzhaltern aus früheren Generationen von PowerEdge Servern wird nicht unterstützt.

Schritt

Drücken Sie auf die Entriegelungstaste und ziehen Sie den Laufwerkplatzhalter aus dem Laufwerkschacht.



Abbildung 35. Entfernen eines Laufwerkplatzhalters

Nächster Schritt

- 1 Installieren eines Laufwerkplatzhalters in einem Laufwerkträger. Weitere Informationen finden Sie unter [Installieren eines Laufwerkplatzhalters](#) bzw. unter [Installieren eines Laufwerkträgers](#).

Identifizier	GUID-85466D76-3DC5-4E62-99B2-8794AF09DF0D
Status	Translation Validated

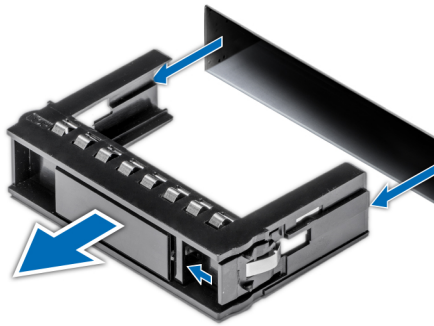
Installieren eines Laufwerkplatzhalters

Das Verfahren zum Installieren eines 2,5-Zoll- und 3,5-Zoll-Laufwerkplatzhalters ist identisch.

Voraussetzung

Befolgen Sie die Sicherheitshinweise Konfigurationsrichtlinien gefolgt werden, die in [Sicherheitshinweise](#).

⚠ VORSICHT: Das Kombinieren von Laufwerkplatzhaltern aus früheren Generationen von PowerEdge Servern wird nicht unterstützt.

Schritt

Setzen Sie den Laufwerkplatzhalter in den Laufwerksschacht ein und drücken Sie den Platzhalter an, bis die Entriegelungstaste einrastet.



Abbildung 36. Installieren eines Laufwerkplatzhalters

Nächster Schritt

Bringen Sie gegebenenfalls die Frontverkleidung an. Weitere Informationen finden Sie unter [Installieren der Frontverkleidung](#).

Identifizier	GUID-CBE0026A-8252-4753-BFC1-F7EC1C9CAF2C
Status	Translation Validated

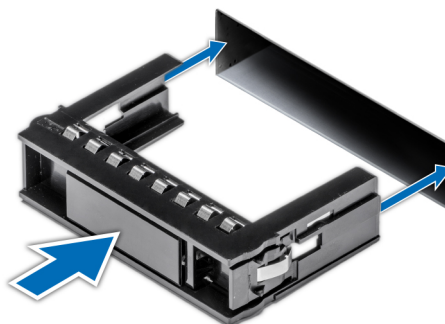
Entfernen eines Laufwerkträgers

Voraussetzungen

- 1 Befolgen Sie die Sicherheitshinweise Konfigurationsrichtlinien gefolgt werden, die in [Sicherheitshinweise](#).
- 2 Entfernen Sie gegebenenfalls die Frontverkleidung. Weitere Informationen finden Sie unter [Entfernen der Frontverkleidung](#).
- 3 Bereiten Sie das Laufwerk mit der Verwaltungssoftware auf das Entfernen vor.

Wenn das Laufwerk online ist, blinkt die grüne Aktivitäts-/Fehleranzeige, während das Laufwerk ausgeschaltet wird. Wenn alle Anzeigen aus sind, kann das Laufwerk ausgebaut werden. Weitere Informationen finden Sie in der Dokumentation zum Speicher-Controller.

- △ **VORSICHT:** Bevor Sie versuchen, bei laufendem System ein Laufwerk zu entfernen oder zu installieren, vergewissern Sie sich in der Dokumentation zur Speichercontrollerkarte, dass der Host-Adapter korrekt für das Entfernen und Einsetzen von Festplattenlaufwerken konfiguriert ist.
- △ **VORSICHT:** Das Kombinieren von Laufwerken aus früheren Generationen von PowerEdge-Servern wird nicht unterstützt.
- △ **VORSICHT:** Um Datenverlust zu vermeiden, stellen Sie sicher, dass das Betriebssystem das Installieren von Laufwerken unterstützt. Informationen hierzu finden Sie in der mit dem Betriebssystem gelieferten Dokumentation.

Schritte

- 1 Drücken Sie die Entriegelungstaste, um die Entriegelungstaste des Laufwerkträgers zu öffnen.
- 2 Halten Sie den Griff und schieben Sie den Laufwerksträger aus dem Laufwerkschacht heraus.



Abbildung 37. Entfernen eines Laufwerkträgers

Nächste Schritte

- 1 Bauen Sie den Laufwerksträger ein. Weitere Informationen finden Sie unter [Installieren eines Laufwerkträgers](#).
- 2 Wenn Sie das Laufwerk nicht sofort austauschen, installieren Sie einen Laufwerkplatzhalter im leeren Steckplatz, um eine ausreichende Systemkühlung zu gewährleisten. Weitere Informationen finden Sie unter [Installieren eines Laufwerkplatzhalters](#).

Identifizier	GUID-B3973175-C12A-4D36-9EEF-BB8D5DF8F2B4
Status	Translation Validated

Installieren eines Laufwerkträgers

Voraussetzungen

- △ **VORSICHT:** Bevor Sie versuchen, bei laufendem System ein Laufwerk zu entfernen oder zu installieren, vergewissern Sie sich in der Dokumentation zur Speichercontrollerkarte, dass der Host-Adapter korrekt für das Entfernen und Einsetzen von Festplattenlaufwerken konfiguriert ist.
- △ **VORSICHT:** Das Kombinieren von Laufwerken aus früheren Generationen von PowerEdge-Servern wird nicht unterstützt.
- △ **VORSICHT:** Der kombinierte Einsatz von SAS- und SATA-Laufwerken innerhalb des gleichen RAID-Volumens wird nicht unterstützt.
- △ **VORSICHT:** Stellen Sie beim Installieren von Laufwerken sicher, dass die angrenzenden Laufwerke vollständig installiert sind. Wenn Sie versuchen, einen Laufwerkträger neben einem unvollständig eingesetzten Träger einzusetzen und zu verriegeln, kann die Schirmfeder des nicht vollständig eingesetzten Trägers beschädigt und unbrauchbar gemacht werden.
- △ **VORSICHT:** Um Datenverlust zu vermeiden, stellen Sie sicher, dass das Betriebssystem das Installieren von Laufwerken im Hot-Swap-Verfahren unterstützt. Informationen hierzu finden Sie in der mit dem Betriebssystem gelieferten Dokumentation.
- △ **VORSICHT:** Wenn ein Hot-Swap-fähiges Ersatzlaufwerk bei eingeschaltetem System installiert wird, beginnt automatisch die Neuerstellung des Laufwerks. Stellen Sie sicher, dass das Ersatzlaufwerk keine Daten enthält oder nur solche Daten, die Sie überschreiben möchten. Sämtliche Daten auf dem Ersatzlaufwerk gehen unmittelbar nach der Installation des Laufwerks verloren.

Befolgen Sie die Sicherheitshinweise Konfigurationsrichtlinien gefolgt werden, die in [Sicherheitshinweise](#).

Schritte

- 1 Drücken Sie auf die Freigabetaste auf der Vorderseite des Laufwerkträgers und öffnen Sie den Laufwerkträger-Griff.
- 2 Schieben Sie den Laufwerkträger in den Laufwerkssteckplatz, bis der Träger in der Rückwandplatine einrastet.
- 3 Schließen Sie den Entriegelungsgriff, um das Laufwerk zu fixieren.



Abbildung 38. Installieren eines Laufwerkträgers

Nächster Schritt

Bringen Sie gegebenenfalls die Frontverkleidung an. Weitere Informationen finden Sie unter [Installieren der Frontverkleidung](#).

Identifizier GUID-0518D9F7-E077-4A9F-A031-874D90AD7CDB

Status Translation Validated

Entfernen eines Laufwerks aus einem Träger

Voraussetzung

Befolgen Sie die Sicherheitshinweise Konfigurationsrichtlinien gefolgt werden, die in [Sicherheitshinweise](#).

⚠ VORSICHT: Das Kombinieren von Laufwerken aus früheren Generationen von PowerEdge-Servern wird nicht unterstützt.

Schritte

- 1 Entfernen Sie die Schrauben mit einem Kreuzschlitzschraubenzieher Nr. 1 aus den Gleitschienen am Laufwerksträger.
- 2 Heben Sie das Laufwerk aus dem Laufwerksträger heraus.



Abbildung 39. Entfernen eines Laufwerks aus einem Träger

Nächster Schritt

Installieren eines Laufwerks in einem Laufwerksträger Weitere Informationen finden Sie unter [Einsetzen eines Laufwerks in einen Laufwerksträger](#).

Identifizier GUID-7BA09354-F3ED-47AF-A06E-4B43BE4E06CC

Status Translation Validated

Einsetzen eines Laufwerks in einen Laufwerksträger

Voraussetzungen

Befolgen Sie die Sicherheitshinweise Konfigurationsrichtlinien gefolgt werden, die in [Sicherheitshinweise](#).

⚠ VORSICHT: Das Kombinieren von Laufwerkträgern aus anderen Generationen von Dell PowerEdge Servern wird nicht unterstützt.

① ANMERKUNG: Bei der Sicherung eines Laufwerks im Träger, stellen Sie sicher, dass die Schrauben fest mit einem Anzugsmoment 4 Zoll/Pfund angezogen sind.

Schritte

- 1 Setzen Sie das Laufwerk in den Laufwerksträger ein, und zwar mit dem Anschlusse des Laufwerks in Richtung der Rückseite des Laufwerkträgers.
- 2 Richten Sie die Schraubenöffnungen am Laufwerk mit den Schraubenöffnungen am Laufwerkträger aus.
Bei korrekter Ausrichtung schließt die Rückseite des Laufwerks bündig mit der Rückseite des Laufwerkträgers ab.
- 3 Befestigen Sie das Laufwerk mithilfe des Kreuzschlitzschraubenziehers Nr. 1 mit Schrauben am Träger.



Abbildung 40. Einsetzen eines Laufwerks in einen Laufwerksträger

Identifizier	GUID-52163E09-407D-41AD-9095-E4196B4F8A6C
Status	Translation Validated

Systemspeicher

Der PowerEdge R6415 unterstützt DDR4-registrierte DIMMs (RDIMMs) und Load Reduced DIMMS (LRDIMMS).

① ANMERKUNG: Die Einheit MT/s gibt die DIMM-Taktrate in Millionen Übertragungen (Megatransfers) pro Sekunde an.

Die Betriebsfrequenz des Speicherbusses kann 2666 MT/s, 2400 MT/s, 2133 MT/s oder 1866 MT/s betragen, abhängig von:

- DIMM-Typ (RDIMM oder LRDIMM)
- Anzahl der DIMM-Steckplätze, mit denen jeder Kanal bestückt ist
- Maximale unterstützte DIMM-Taktrate der Prozessoren

① ANMERKUNG: Informationen zur maximalen DDR-Frequenz finden Sie unten in der Tabelle zur AMD EPYC 7000-Serie.

Tabelle 43. Datenblatt zur AMD EPYC 7000-Serie

Model nummer	OPN	2P/1P ODER 1P	Kerne	Threads	Grund frequ. (GHz)	Verstärk erfrequ. alle Kerne (GHz)	Max. Verstärk erfrequ. (GHz)	L3 (MB)	DDR- Kanäle	Max. DDR- Frequ. (1DPC)	PCIe	TDP (W)
7601	PS7601BDVIH AF	2P ODER 1P	32	64	2,20	2,70	3,20	64	8	2.666	X128	180
7551P	PS7551PBDVIH AF	NUR 1P	32	64	2,00	2,55	3,00	64	8	2.666	X128	180
7451	PS7451BDVH CAF	2P ODER 1P	24	48	2,30	2,90	3,20	64	8	2.666	X128	180
7401P	PS7401PBEVH CAF	NUR 1P	24	48	2,00	2,80	3,00	64	8	2.400/2.666	X128	155/170
7351P	PS7351PBEVG PAF	NUR 1P	16	16	2,40	2,90	2,90	64	8	2.400/2.666	X128	155/170
7281	PS7281BEVGA AF	2P ODER 1P	16	32	2,10	2,70	2,70	32	8	2.400/2.666	X128	155/170
7251	PS7251BFV8S AF	2P ODER 1P	8	16	2,10	2,90	2,90	32	8	2400	X128	120
7261	PS7261BEV8R AF	2P ODER 1P	8	16	2,50	2,90	2,90	64	8	2.400/2.666	x128	155/170

ANMERKUNG: Um eine optimale Leistung zu erzielen, bestücken Sie ein DIMM-Modul je Kanal mit DDR4-2666-Speichermodulen im ersten Steckplatz in jedem Speicherkanal. Der erste Steckplatz von jedem Kanal kann als DIMM-Steckplätze mit weißem Riegel erkannt werden. Beispiel: 64 GB Kapazität des Systemspeichers können unterteilt werden in 8 x 8 GB DIMM-Steckplätze.

Tabelle 44. Matrix für unterstützte Speicher

DIMM-Typ	Rang	Kapazität	DIMM- Nennspannung und Taktrate	Geschwindigkeit	
				1 DPC / 2 DPC	
RDIMM	1R	8GB	DDR4 (1,2V), 2666 MT/s	2666 MT/s	2133 MT/s
RDIMM	2R	16GB , 32GB	DDR4 (1,2V), 2666 MT/s	2400 MT/s	2133 MT/s
LRDIMM	4R	64 GB	DDR4 (1,2V), 2666 MT/s	2666 MT/s	2133 MT/s



Abbildung 41. Position der Speichersockel

Die Speicherkanäle sind folgendermaßen organisiert:

Tabelle 45. Speicherkanäle

Prozessor	Kanal 0	Kanal 1	Kanal 2	Kanal 3	Kanal 4	Kanal 5	Kanal 6	Kanal 7
AMD-Prozessor	A1	A2	A3	A4	A5	A6	A7	A8
	A9	A10	A11	A12	A13	A14	A15	A16

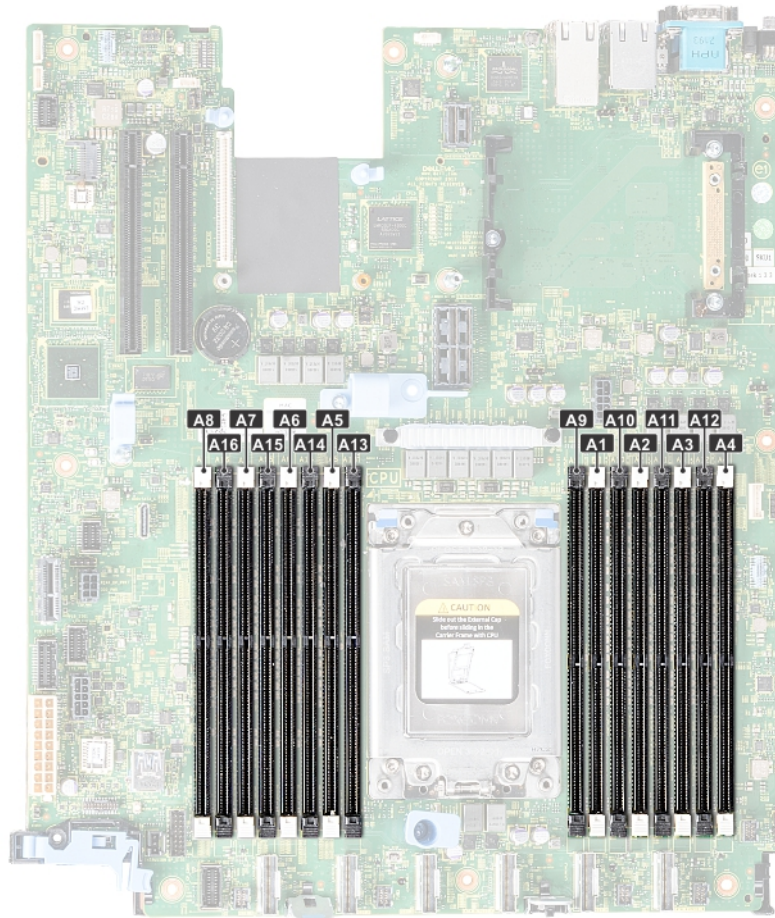
Identifizier	GUID-69731B80-D60F-4415-ACBA-FAD5D904872F
Status	Translation Validated

Allgemeine Richtlinien zur Installation von Speichermodulen

Um eine optimale Leistung des Systems zu gewährleisten, sollten Sie bei der Konfiguration des Systemspeichers die nachfolgend beschriebenen allgemeinen Richtlinien beachten. Wenn die Arbeitsspeicherkonfiguration Ihres Systems diesen Richtlinien nicht entspricht, startet das System möglicherweise nicht, reagiert während der Arbeitsspeicherkonfiguration möglicherweise plötzlich nicht mehr oder stellt möglicherweise nur eingeschränkte Arbeitsspeicherkapazität zur Verfügung.

Die Betriebsfrequenz des Speicherbusses kann 2 666 MT/s, 2 400 MT/s oder 2 133 MT/s betragen, abhängig von den folgenden Faktoren:

- Ausgewähltes Systemprofil (z. B. „Performance Optimized“ [Leistungsoptimiert] oder „Custom“ [Benutzerdefiniert] [hohe Geschwindigkeit oder niedrigere Geschwindigkeit])
- Maximal von den Prozessoren unterstützte DIMM-Geschwindigkeit
- Maximal von den DIMMs unterstützte Geschwindigkeit

ⓘ ANMERKUNG: Die Einheit MT/s gibt die DIMM-Taktrate in Millionen Übertragungen (Megatransfers) pro Sekunde an.

Dieses System unterstützt die Funktion „Flexible Memory Configuration“ (Flexible Arbeitsspeicherkonfiguration) und kann daher mit jeder gültigen Chipsatzarchitektur konfiguriert und betrieben werden. Wir empfehlen, bei der Installation von Speichermodulen die folgenden Richtlinien zu beachten:

- Alle DIMMs müssen DDR4-DIMMs sein.
- RDIMMs und LRDIMMs dürfen nicht kombiniert werden.
- Speichermodule mit x4-DRAM und Speichermodule mit x8-DRAM können kombiniert werden.
- Pro Kanal dürfen bis zu zwei RDIMMs eingesetzt werden. Die Bankanzahl spielt dabei keine Rolle.
- Pro Kanal dürfen bis zu zwei LRDIMMs eingesetzt werden. Die Bankanzahl spielt dabei keine Rolle.
- Jeder Kanal kann mit maximal zwei DIMMs mit unterschiedlicher Bankanzahl bestückt werden. Die Bankanzahl spielt dabei keine Rolle.
- Wenn Speichermodule mit verschiedenen Taktraten installiert werden, erfolgt der Betrieb mit der Taktrate des langsamsten Speichermoduls.
- Bestücken Sie die Speichermodulsockel nur, wenn ein Prozessor installiert ist.
 - In einem Einzelprozessorsystem stehen die Sockel A1 bis A16 zur Verfügung.
 - In einem Zweiprocessorsystem stehen die Sockel A1 bis A16 und die Sockel B1 bis B16 zur Verfügung.
- Bestücken Sie zuerst alle Sockel mit weißer Freigabelasche und dann alle Sockel mit schwarzer Freigabelasche.
- Bei der Installation von Speichermodulen mit unterschiedlicher Kapazität müssen Sie die Sockel zuerst mit den Speichermodulen mit der höchsten Kapazität bestücken.
Nehmen wir beispielsweise an, Sie möchten Speichermodule mit 8 GB und 16 GB kombinieren. Dann setzen Sie die 16-GB-Speichermodule in die Sockel mit weißer Freigabelasche und die 8-GB-Speichermodule in die Sockel mit schwarzer Freigabelasche.
- Speichermodule unterschiedlicher Kapazität können kombiniert werden, vorausgesetzt es werden die betreffenden zusätzlichen Regeln zur Arbeitsspeicherbestückung befolgt.
Beispielsweise können Sie 8-GB-Speichermodule und 16-GB-Speichermodule kombinieren.
- In Konfigurationen mit zwei Prozessoren muss die Arbeitsspeicherkonfiguration für jeden Prozessor identisch sein.
Wenn Sie beispielsweise Sockel A1 für Prozessor 1 bestücken, müssen Sie auch Sockel B1 für Prozessor 2 bestücken usw.
- Die gleichzeitige Verwendung von mehr als zwei unterschiedlichen Speichermodulkapazitäten wird vom System nicht unterstützt.
- Unausgeglichene Arbeitsspeicherkonfigurationen führen zu Leistungseinbußen. Für optimale Leistung sollten Sie die Speicherkanäle also immer identisch bestücken, mit identischen DIMMs.
- Setzen Sie für maximale Leistung pro Prozessor jeweils acht identische Speichermodule gleichzeitig ein (1 DIMM pro Kanal).

Identifizier	GUID-A0530AFB-FE07-4ECA-B219-59C9DA991212
Status	Translation Validated

Betriebsartspezifische Richtlinien

Welche Konfigurationen zulässig sind, hängt davon ab, welchen Arbeitsspeichermodus Sie im System-BIOS ausgewählt haben.

Optimierungsmodus

Dieser Modus unterstützt SDDC (Single Device Data Correction) nur bei Speichermodulen mit x4-Gerätebreite. Es sind keine besonderen Vorgaben für die Steckplatzbestückung zu beachten.

ANMERKUNG:

- Reguläre DIMM-Bestückungsregel:
 - Systeme mit einem einzelnen Prozessor: Steckplatz 1, 2, 3, 4, 5, 6, 7, 8, 9, 10, 11, 12, 13, 14, 15, 16
- Die DIMM-Bestückung ändert sich, wenn der leistungsoptimierte Modus angefordert wird und 4 oder 8 DIMMs pro Prozessor vorhanden sind.
 - Bei 4 DIMMs lautet die Bestückung bei 1 Prozessor: Steckplatz 1, 3, 5, 7
 - Bei 8 DIMMs lautet die Bestückung bei 1 Prozessor: Steckplatz 1, 2, 3, 4, 5, 6, 7, 8

Tabelle 46. Regeln für die Speicherbestückung

Prozessor	Konfiguration	Arbeitsspeicherbestückung	Informationen zur Arbeitsspeicherbestückung
Einzelprozessor	Bestückungsreihenfolge im Optimierungsmodus (unabhängige Kanäle)	1, 2, 3, 4, 5, 6, 7, 8, 9, 10, 11, 12, 13, 14, 15, 16	Bestücken Sie in dieser Reihenfolge; eine ungerade Anzahl von DIMMs ist zulässig.

Identifizier	GUID-BA0C73CE-80E0-4AD3-A99C-502F38D58980
Status	Translation Validated

Entfernen eines Speichermoduls

Voraussetzungen

- Befolgen Sie die Sicherheitshinweise Konfigurationsrichtlinien gefolgt werden, die in [Sicherheitshinweise](#).
- Befolgen Sie die Anweisungen unter .
- Entfernen Sie das Kühlgehäuse. Weitere Informationen finden Sie unter [Entfernen des Kühlgehäuses](#).

⚠️ WARNUNG: Lassen Sie die Speichermodule nach dem Ausschalten des Systems ausreichend lange abkühlen. Fassen Sie Speichermodule an den Rändern an und vermeiden Sie den Kontakt mit Komponenten oder Metallteilen auf den Speichermodulen.

⚠️ VORSICHT: Um eine ordnungsgemäße Kühlung zu gewährleisten, müssen in allen nicht belegten Speichersockeln Speichermodulplatzhalter installiert werden. Entfernen Sie Speichermodulplatzhalter nur, wenn Sie in diesen Sockeln Speicher installieren möchten.

Schritte

- Machen Sie den entsprechenden Speichermodulsockel ausfindig.

⚠️ VORSICHT: Fassen Sie jedes Speichermodul nur an den Kartenrändern an und achten Sie darauf, die Mitte des Speichermoduls oder die metallenen Anschlusskontakte nicht zu berühren.

- Drücken Sie die Lösevorrichtungen an beiden Enden des Speichermodulsockels nach außen, um das Speichermodul aus dem Sockel zu lösen.
- Heben Sie das Speichermodul an und entfernen Sie es vom System.



Abbildung 42. Entfernen eines Speichermoduls

Nächste Schritte

- 1 Installieren Sie ein Speichermodul. Weitere Informationen finden Sie unter [Installieren eines Speichermoduls](#).
- 2 Wenn Sie das Modul dauerhaft entfernen, installieren Sie eine Speichermodul-Platzhalterkarte. Das Verfahren zum Installieren einer Speichermodul-Platzhalterkarte ist identisch mit dem Verfahren für die Installation eines Speichermoduls.

Identifizier	GUID-63A99758-2A89-4285-80D9-7ED85790B5A0
Status	Translation Validated

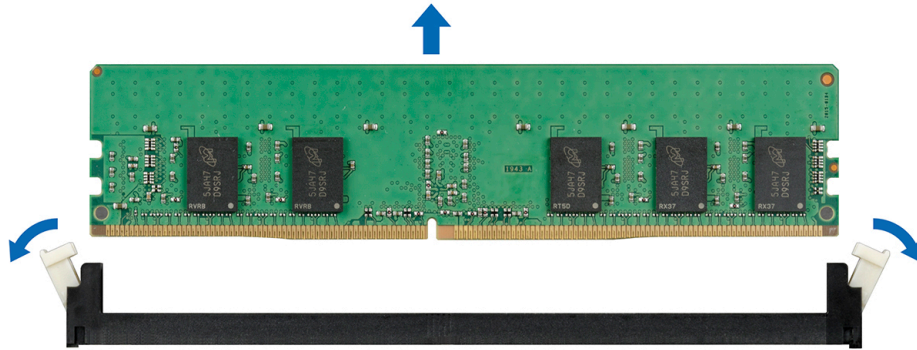
Installieren eines Speichermoduls

Voraussetzung

Befolgen Sie die Sicherheitshinweise unter [Sicherheitshinweise](#).

Schritte

- 1 Machen Sie den entsprechenden Speichermodulsockel ausfindig. Weitere Informationen finden Sie unter [Jumper und Anschlüsse auf der Systemplatine](#).
 - △ **VORSICHT:** Fassen Sie jedes Speichermodul nur an den Kartenrändern an und achten Sie darauf, die Mitte des Speichermoduls oder die metallenen Anschlusskontakte nicht zu berühren.
 - △ **VORSICHT:** Um während der Installation Schäden am Speichermodul oder am Speichermodulsockel zu vermeiden, biegen Sie nicht das Speichermodul; setzen Sie beide Enden des Speichermoduls gleichzeitig ein. Sie müssen setzen Sie beide Enden des Speichermoduls gleichzeitig ein.
- 2 Ziehen Sie die Auswurfhebel des Speichermodulsockels nach außen, damit das Speichermodul in den Sockel eingeführt werden kann.
- 3 Richten Sie den Platinenstecker des Speichermoduls an der Passung im Speichermodulsockel aus und setzen Sie das Speichermodul in den Sockel ein.
 - △ **VORSICHT:** Üben Sie keinen Druck auf die Mitte des Speichermoduls aus; üben Sie auf beide Enden des Speichermoduls einen gleichmäßigen Druck aus.
 - ① **ANMERKUNG:** Die Passung im Speichermodulsockel sorgt dafür, dass die Speichermodule nicht verkehrt herum installiert werden können.
- 4 Drücken Sie das Speichermodul mit beiden Daumen nach unten, bis der Freigabehebel des Sockel fest einrastet.



Abbildung 43. Installieren eines Speichermoduls

Nächste Schritte

- 1 Installieren Sie das Kühlgehäuse. Weitere Informationen finden Sie unter [Installieren des Kühlgehäuses](#).
- 2 Befolgen Sie die Anweisungen unter .
- 3 Um zu überprüfen, ob das Speichermodul richtig installiert wurde, drücken Sie F2, und navigieren Sie zu **System Setup Main Menu > System-BIOS > Speichereinstellungen**. In den **Memory Settings** (Speichereinstellungen) muss die Systemspeichergröße mit der aktualisierten Kapazität des installierten Speichers übereinstimmen.
- 4 Wenn der Wert nicht korrekt ist, sind möglicherweise nicht alle Speichermodule ordnungsgemäß installiert. Stellen Sie sicher, dass die Speichermodule fest in ihren Sockeln sitzen.
- 5 Führen Sie die Systemspeicherüberprüfung in der Systemdiagnose durch.

Identifizier	GUID-DFD7F509-3266-4A11-8C18-419587976D7D
Status	Translated

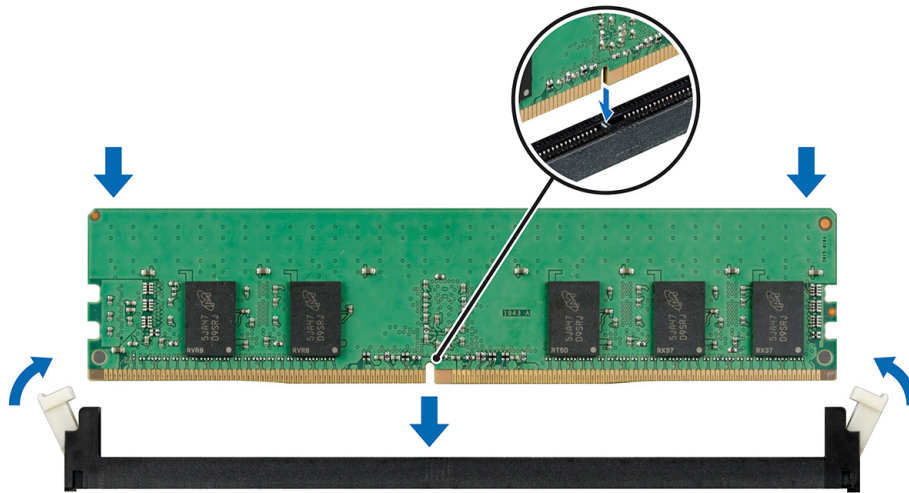
Prozessoren und Kühlkörper

Identifizier	GUID-1AEA3E0D-7996-4D1A-BC2F-E8D90E836D2C
Status	Translation Validated

Entfernen eines Kühlkörpers

Voraussetzungen

- ⚠ **WARNUNG:** Der Kühlkörper fühlt sich nach dem Ausschalten des Systems möglicherweise noch eine Zeit lang heiß an. Lassen Sie den Kühlkörper abkühlen, bevor Sie ihn entfernen.
- ⚠ **VORSICHT:** Nehmen Sie den Kühlkörper nur dann vom Prozessor ab, wenn Sie den Prozessor entfernen möchten. Der Kühlkörper verhindert eine Überhitzung des Prozessors.

- 1 Befolgen Sie die Sicherheitshinweise Konfigurationsrichtlinien gefolgt werden, die in [Sicherheitshinweise](#).
- 2 Befolgen Sie die Anweisungen unter .
- 3 Entfernen Sie das Kühlgehäuse. Weitere Informationen finden Sie unter [Entfernen des Kühlgehäuses](#).

Schritte

- 1 Lösen Sie mit einem Torx-Kreuzschlitzschraubendreher die vierte unverlierbare Schraube auf dem Kühlkörper. Warten Sie (ungefähr 30 Sekunden), damit sich der Kühlkörper vom Prozessor lösen kann.

① **ANMERKUNG:** Die Zahlen der unverlierbaren Schrauben sind auf dem Kühlkörper markiert.

- 2 Lösen Sie die dritte unverlierbare Schraube, die sich diagonal gegenüber der Schraube 4 befindet.
- 3 Wiederholen Sie den Vorgang für die beiden verbleibenden Schrauben 2 und 1.
- 4 Lösen Sie alle unverlierbaren Schrauben in der Reihenfolge 4, 3, 2, 1 und heben Sie den Kühlkörper aus dem System.



Abbildung 44. Entfernen eines Kühlkörpers

Nächster Schritt

Bauen Sie den Kühlkörper ein. Weitere Informationen finden Sie unter [Einsetzen des Kühlkörpers](#).

Identifizier	GUID-1966DE69-3AE0-4B43-8960-BACED16130D2
Status	Translation Validated

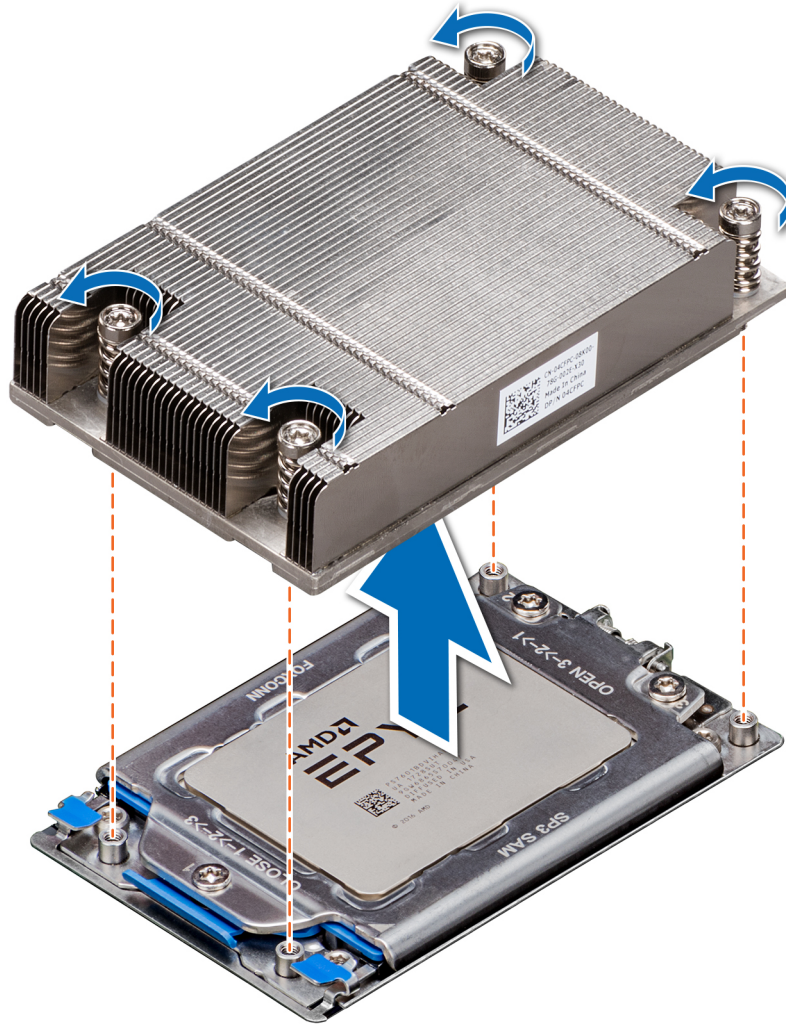
Entfernen des Prozessors

Voraussetzungen

- 1 Befolgen Sie die Sicherheitshinweise Konfigurationsrichtlinien gefolgt werden, die in [Sicherheitshinweise](#).
- 2 Befolgen Sie die Anweisungen unter [Vor der Arbeit an Komponenten im Inneren Ihres Systems](#).
- 3 Entfernen Sie das Kühlgehäuse. Weitere Informationen finden Sie unter [Entfernen des Kühlgehäuses](#).
- 4 Entfernen Sie den Kühlkörper. Weitere Informationen finden Sie unter [Entfernen eines Kühlkörpers](#).

⚠ VORSICHT: Möglicherweise wird beim ersten Hochfahren des Systems nach dem Austausch der CPU oder der Systemplatine „CMOS battery loss“ (CMOS-Batterie fehlt) oder „CMOS checksum error“ (CMOS-Prüfsummenfehler) angezeigt. Dies ist ein normaler Vorgang. Um den Zustand zu beheben, müssen Sie nur die Systemeinstellungen im Setup konfigurieren.

Schritte

- 1 Lösen Sie die Schrauben mit einem Torx T20-Schraubendreher und lösen Sie die Prozessorsockelabdeckung. Die Schrauben werden in der Reihenfolge 3, 2 und 1 gelöst.



Abbildung 45. Entfernen der Schrauben auf der Kraftplatte

- 2 Lösen Sie den Prozessorsockelrahmen, indem Sie den blauen Riegel anheben.

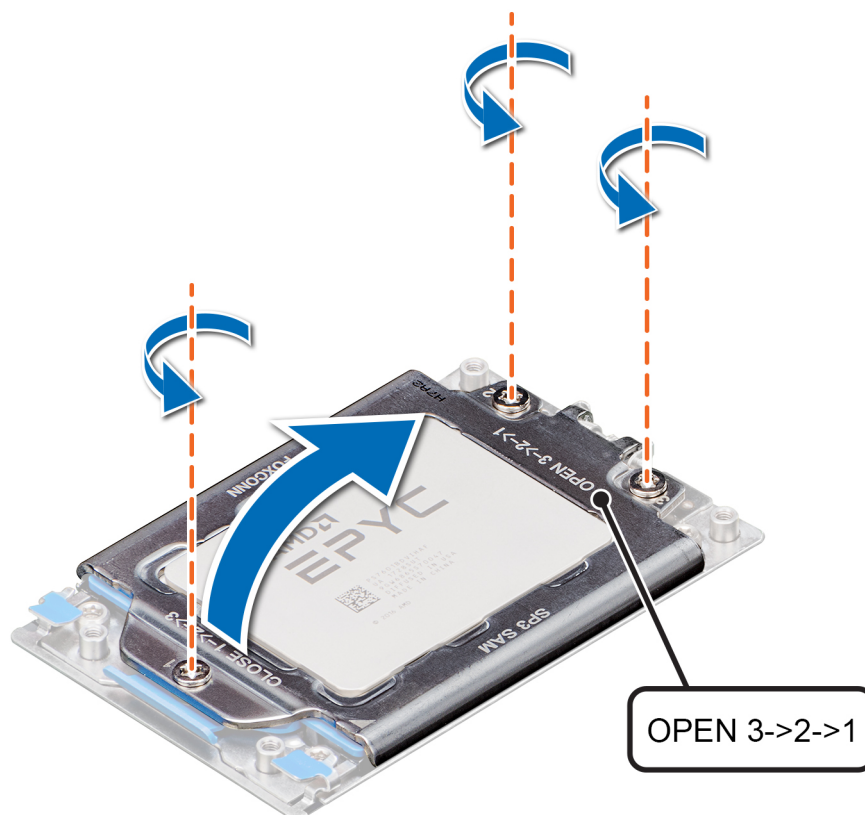

Abbildung 46. Anheben des Schienenrahmens

- 3 Halten Sie die blaue Halterung auf dem Prozessorträger und schieben Sie den Träger aus dem Rahmen des Prozessorsockels.



Abbildung 47. Entfernen des Prozessorträgers

Nächster Schritt

Bauen Sie den Prozessor ein. Weitere Informationen finden Sie unter [Einbauen des Prozessors](#).

Identifizier	GUID-E437E3DF-7158-49BF-AE41-3DCFD5CBFDC1
Status	Translation Validated

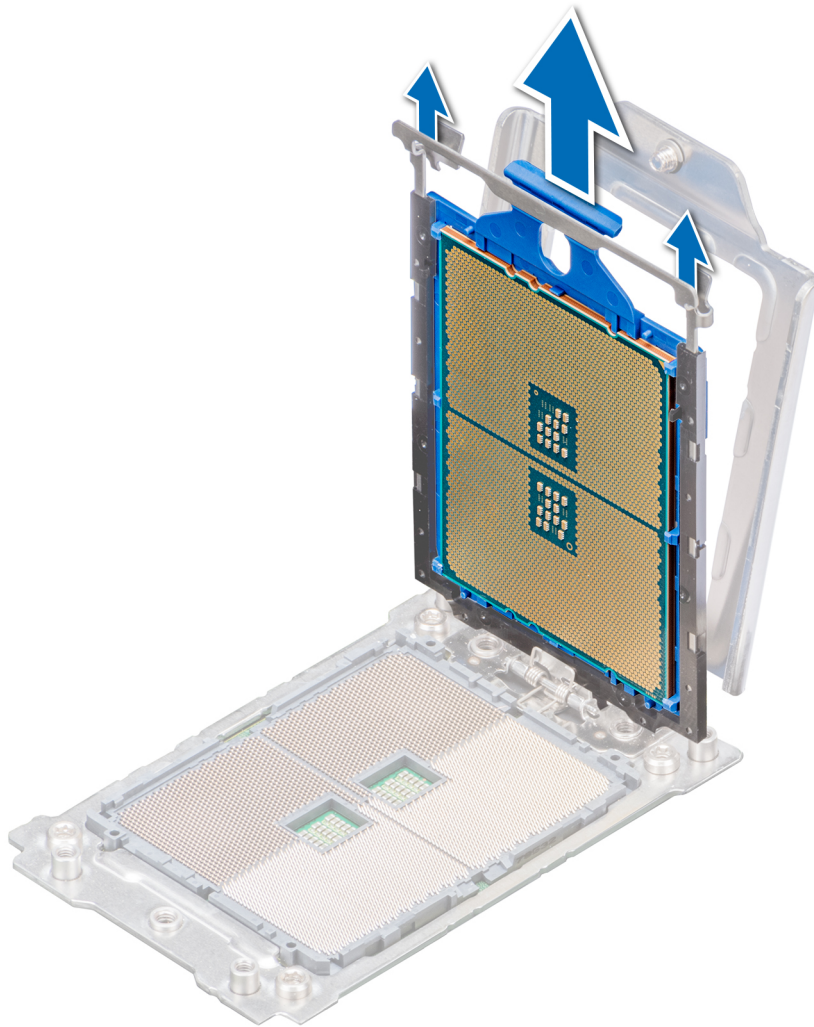
Einbauen des Prozessors

Voraussetzung

Befolgen Sie die Sicherheitshinweise Konfigurationsrichtlinien gefolgt werden, die in [Sicherheitshinweise](#).

Schritte

- 1 Halten Sie die blaue Halterung am Prozessorauflegefach fest und schieben Sie das Fach in den Prozessorsocketrahmen ein, bis es korrekt sitzt.



Abbildung 48. Einsetzen des Prozessors in den Prozessorsockelrahmen

- 2 Drücken Sie den Schienenrahmen nach unten, bis die blauen Riegel einrasten.

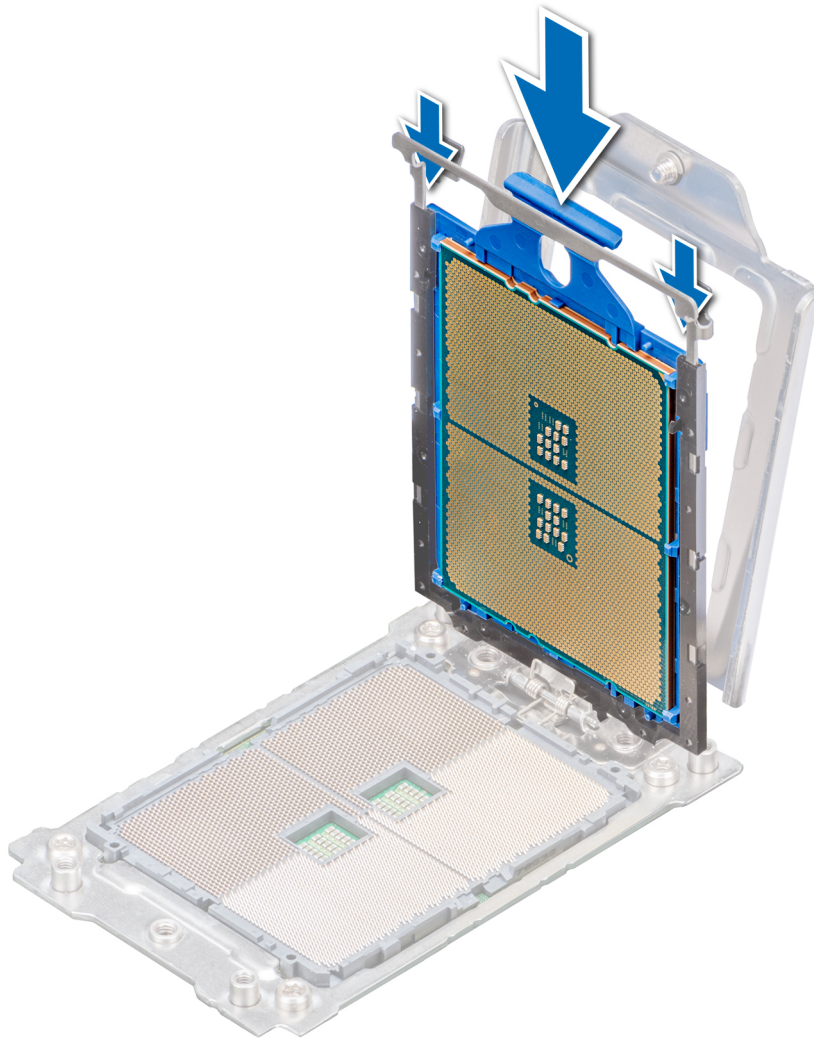

Abbildung 49. Schließen des Prozessorsockelrahmens

- 3 Befestigen Sie die Prozessorsockelabdeckung am Prozessorsockel, indem Sie die Schrauben der Reihe nach (1, 2, 3) anziehen. Wenn alle drei Schrauben vollständig eingedreht sind, wird der Sockel aktiviert. Die drei Schrauben werden mit einem Drehmoment von $16,1 \pm 1,2$ kgf-cm ($14,0 \pm 1,0$ lbf-in) angezogen.



Abbildung 50. Befestigung der Prozessorsockelabdeckung

Nächste Schritte

- 1 Bauen Sie den Kühlkörper ein. Weitere Informationen finden Sie unter [Einsetzen des Kühlkörpers](#).
- 2 Installieren Sie das Kühlgehäuse. Weitere Informationen finden Sie unter [Installieren des Kühlgehäuses](#).
- 3 Befolgen Sie die Anweisungen unter [Nach der Arbeit im Inneren des Systems](#).

Identifizier	GUID-A201D03F-4723-46D6-8C65-7C8F2C65BC0F
Status	Translation Validated

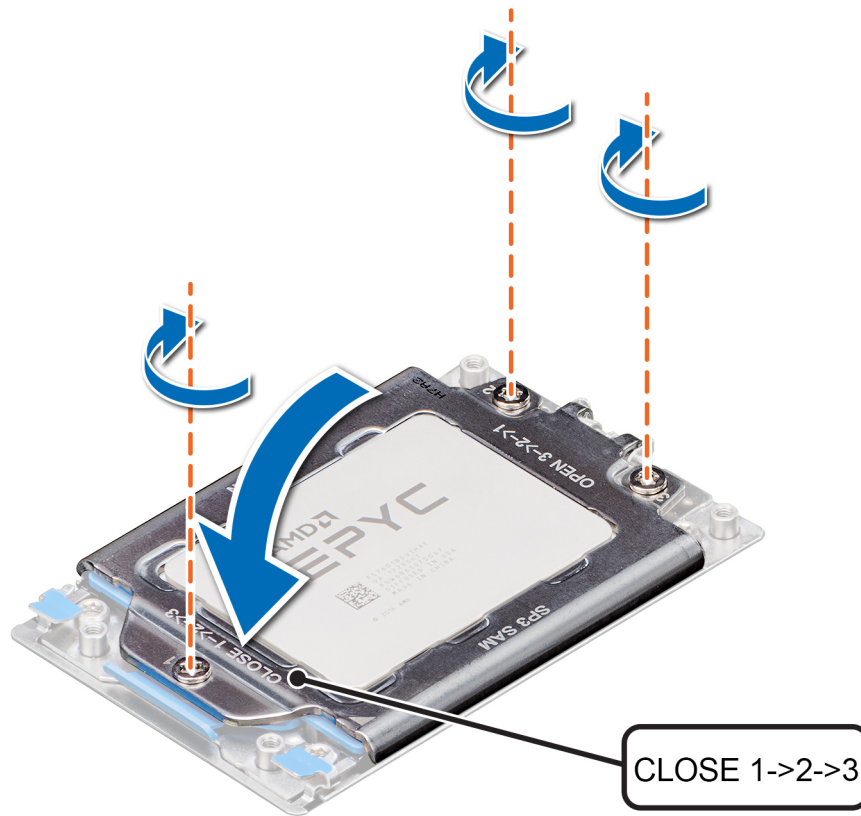
Einsetzen des Kühlkörpers

Voraussetzung

Befolgen Sie die Sicherheitshinweise Konfigurationsrichtlinien gefolgt werden, die in [Sicherheitshinweise](#).

Schritte

- 1 Installieren Sie den Kühlkörper und befolgen Sie eine der hier aufgeführten Optionen, sofern zutreffend:
 - a Wenn Sie einen vorhandenen Kühlkörper erneut verwenden, entfernen Sie die Wärmeleitpaste mit einem sauberen, fusselfreien Tuch vom Kühlkörper.
 - b Wenn Sie einen neuen Kühlkörper verwenden, ist die Wärmeleitpaste vorab auf dem Kühlkörper aufgebracht. Entfernen Sie die Schutzabdeckung und installieren Sie den Kühlkörper.
- 2 Verwenden Sie die im Prozessor-Kit enthaltene Spritze für die Wärmeleitpaste, um die Paste oben auf den Prozessor aufzutragen.

⚠ VORSICHT: Wenn zu viel Wärmeleitpaste aufgetragen wird, kann die überschüssige Wärmeleitpaste in Kontakt mit dem Prozessorsockel kommen und diesen verunreinigen.

① ANMERKUNG: Die Spritze für die Wärmeleitpaste ist nur zum einmaligen Gebrauch bestimmt. Entsorgen Sie die Spritze nach der Verwendung.

- 3 Richten Sie den Kühlkörper an den Schraubenbohrungen auf der Systemplatine aus. Die unverlierbaren Schrauben auf dem Kühlkörper müssen an den Schraubenöffnungen auf der Systemplatine ausgerichtet werden.
- 4 Befestigen Sie mit einem Torx T20-Schraubendreher die erste Schraube, mit der der Kühlkörper an der Systemplatine befestigt ist.

① ANMERKUNG: Die Zahlen der unverlierbaren Schrauben sind auf dem Kühlkörper markiert.

- 5 Ziehen Sie die Schraube mit einem Kreuzschlitzschraubenzieher Nr. 2 an der vertikalen Halterung am System fest.
- 6 Wiederholen Sie den Vorgang für die beiden verbleibenden Schrauben 3 und 4.
- 7 Befestigen Sie alle unverlierbaren Schrauben in der Reihenfolge 1, 2, 3, 4.



Abbildung 51. Einsetzen des Kühlkörpers

Nächste Schritte

- 1 Installieren Sie das Kühlgehäuse. Weitere Informationen finden Sie unter [Installieren des Kühlgehäuses](#).
- 2 Befolgen Sie die Anweisungen unter [Nach der Arbeit im Inneren des Systems](#).

Identifizier	GUID-BE52A808-4D2B-45BF-A7C1-52F19842EF61
Status	Translated

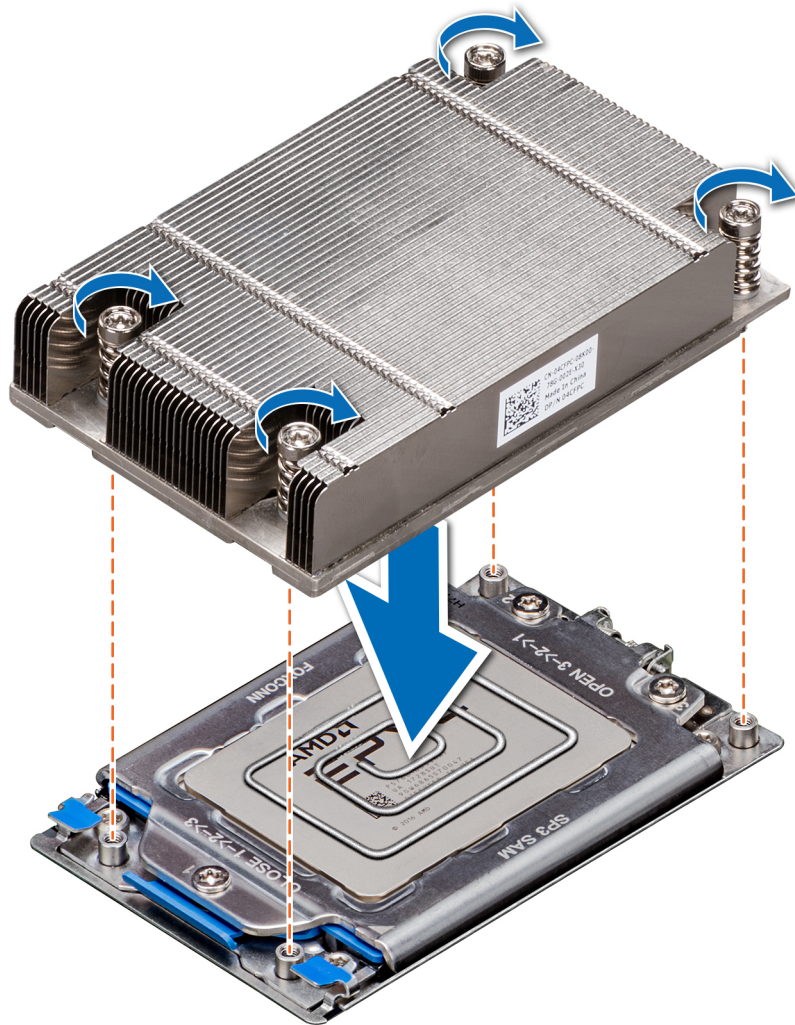
Erweiterungskarten und Erweiterungskarten-Riser

ANMERKUNG: Ein System Event Log (SEL) -Ereignis wird aufgezeichnet, wenn eines Erweiterungskarten-Risers wird nicht unterstützt oder fehlen. Er verhindert nicht, dass das System eingeschaltet wird. Wenn jedoch eine F1/F2-Pause mit einer Fehlermeldung auftritt, siehe Abschnitt *Troubleshooting für Erweiterungskarten* im *Dell EMC PowerEdge Servers Troubleshooting Guide* (Fehlerbehebungshandbuch für Dell EMC PowerEdge Server) unter www.dell.com/poweredgemanuals.

Identifizier	GUID-04EFF024-0AA3-463D-AE32-CDEB37255160
Status	Translation Validated

Richtlinien zum Einsetzen von Erweiterungskarten

In der folgenden Tabelle werden die unterstützten Erweiterungskarten beschrieben:

Tabelle 47. Erweiterungskarten-Riser-Konfigurationen

Erweiterungskarten-Riser	PCIe-Steckplätze auf dem Riser	Prozessoranschluss	Höhe	Baulänge	Steckplatzbreite
Kein Riser	Steckplatz 1	Prozessor 1	-	-	x8
Rechter Riser	Steckplatz 2	Prozessor 1	Low-Profile	Halbe Baulänge	x16
Linker Riser	Steckplatz 3	Prozessor 1	Low-Profile	Halbe Baulänge	x16

ANMERKUNG: Die Erweiterungskartensteckplätze sind nicht hot-swap-fähig.

Die folgende Tabelle enthält Vorschläge für die Installation von Erweiterungskarten hinsichtlich bestmöglicher Kühlung und mechanischer Unterbringung. Die Erweiterungskarten mit der höchsten Priorität müssen zuerst installiert werden und dabei die angegebene Steckplatzpriorität erhalten. Alle anderen Erweiterungskarten müssen nach Kartenpriorität und in der Reihenfolge der Steckplatzpriorität installiert werden.

Tabelle 48. Keine Riser-Konfiguration (Steckplatz 1)

Kartentyp	Steckplatzpriorität	Maximale Anzahl der Karten
PERC9 (H330, HBA 330, H730P)	Interner Steckplatz	1
PERC10 (H740P)	Interner Steckplatz	1
LOM (1G/10G)	1	1

Tabelle 49. Riser 1-Konfiguration (einschließlich Steckplätze 1 und 2)

Kartentyp	Steckplatzpriorität	Maximale Anzahl der Karten
PERC9 (H330, HBA 330, H730P)	Interner Steckplatz	1
PERC10 (H740P)	Interner Steckplatz	1

Kartentyp	Steckplatzpriorität	Maximale Anzahl der Karten
NVME PCIE-SSD	2	1
Broadcom (1G DP/1G QP)	2	1
Broadcom (10G DP)	2	1
Broadcom (25G DP)	2	1
Intel 10G (BaseT DP/QP)	2	1
Intel 10G (SFP+ DP/QP)	2	1
Intel 1G (DP/QP)	2	1
Emulex (FC32 2P)	2	1
Emulex (FC16 1P)/(FC16 2P)	2	1
Emulex (FC8 SC)/(FC8 DLC)	2	1
Mellanox 10G, CXP DP SFP	2	1
Mellanox 25G, CX4LX DP SFP	2	1
Qlogic 10G BASET DP	2	1
Qlogic 10G SFP+ DP	2	1
Qlogic 25G SFP DP	2	1
Qlogic (FC8 DCL)	2	1
Qlogic (FC16 SP/DP)	2	1
Qlogic (FC32 DP)	2	1
LOM (2x1G)/(2x10G)	1	1

Tabelle 50. Riser 3-Konfiguration (einschließlich Steckplätze 1, 2 und 3)

Kartentyp	Steckplatzpriorität	Maximale Anzahl der Karten
PERC9 (H330, HBA 330, H730P)	Interner Steckplatz	1
PERC10 (H740P)	Interner Steckplatz	1
NVME PCIE-SSD	2,3	2
Broadcom (1G DP/1G QP)	2,3	2
Broadcom (10G DP)	2,3	2
Broadcom (25G DP)	2,3	2
Intel 10G (BaseT DP/QP)	2,3	2
Intel 10G (SFP+ DP/QP)	2,3	2
Intel 1G (DP/QP)	2,3	2
Emulex (FC32 2P)	2,3	2
Emulex (FC16 1P)/(FC16 2P)	2,3	2
Emulex (FC8 SC)/(FC8 DLC)	2,3	1
Mellanox 10G, CXP DP SFP	2,3	2

Kartentyp	Steckplatzpriorität	Maximale Anzahl der Karten
Mellanox 25G, CX4LX DP SFP	2,3	2
Qlogic 10G BASET DP	2,3	2
Qlogic 10G SFP+ DP	2,3	2
Qlogic 25G SFP DP	2,3	2
Qlogic (FC8 DCL)	2,3	2
Qlogic (FC16 SP/DP)	2,3	2
Qlogic (FC32)	2,3	2
LOM (2x1G)/(2x10G)	1	1

Identifizier	GUID-D8D8970D-3E52-4DC9-9430-A91751CE8B7A
Status	Translation Validated

Entfernen des Erweiterungskarten-Risers

Voraussetzungen

- 1 Befolgen Sie die Sicherheitshinweise Konfigurationsrichtlinien gefolgt werden, die in [Sicherheitshinweise](#).
- 2 Befolgen Sie die Anweisungen unter [Vor der Arbeit an Komponenten im Inneren Ihres Systems](#).
- 3 Trennen Sie, falls erforderlich, alle Kabelverbindungen zur Erweiterungskarte.
- 4 Entfernen Sie das Kühlgehäuse. Weitere Informationen finden Sie unter [Entfernen des Kühlgehäuses](#).

Schritt

Halten Sie den Erweiterungskarten-Riser an den Griffstellen fest und heben Sie ihn vom Riser-Anschluss auf der Systemplatine ab.



Abbildung 52. Entfernen des linken Risers mit flachem Profil

ANMERKUNG: Lösen Sie beim rechten Riser mit flachem Profil die unverlierbare Schraube und heben Sie den Riser aus dem System heraus, während Sie ihn an den Griffstellen festhalten.

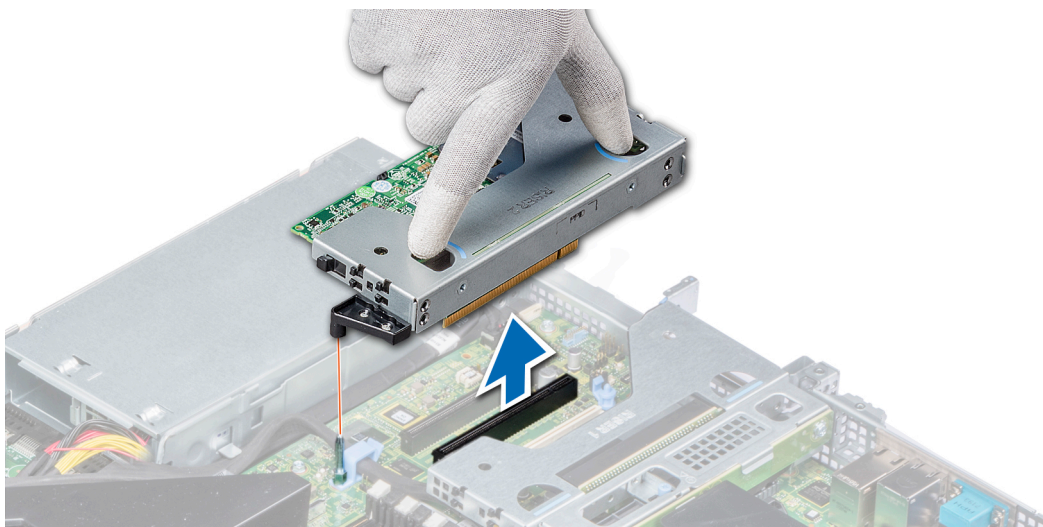

Abbildung 53. Entfernen des rechten Risers mit flachem Profil

Nächster Schritt

Installieren Sie den Erweiterungskarten-Riser. Weitere Informationen finden Sie unter [Installieren des Erweiterungskarten-Risers](#).

Identifizier	GUID-88B47153-27BE-4EB9-B778-129751AEFC6
Status	Translation Validated

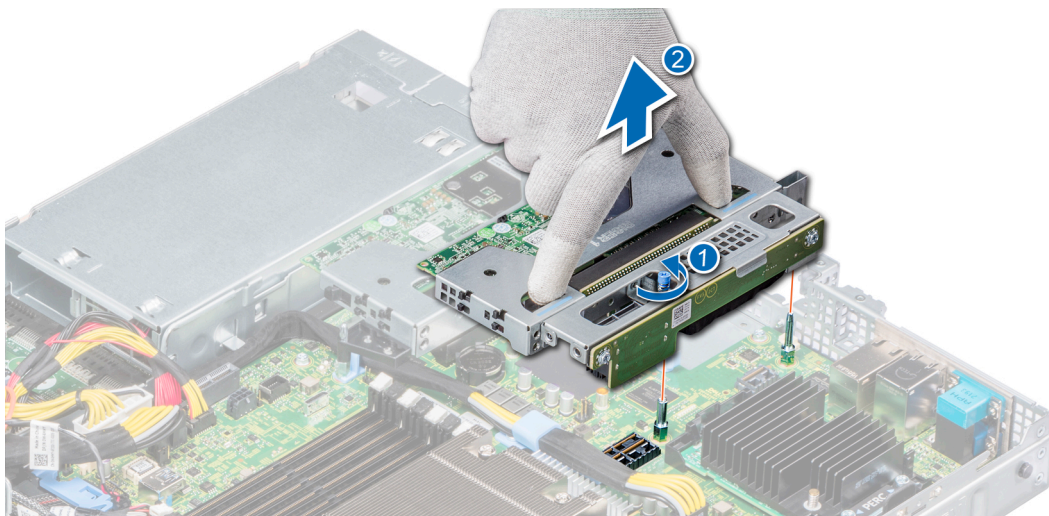
Installieren des Erweiterungskarten-Risers

Voraussetzungen

- 1 Befolgen Sie die Sicherheitshinweise Konfigurationsrichtlinien gefolgt werden, die in [Sicherheitshinweise](#).
- 2 Installieren Sie gegebenenfalls die Erweiterungskarten wieder in den Erweiterungskarten-Riser, falls diese ausgebaut wurden. Weitere Informationen finden Sie unter [Installieren einer Erweiterungskarte im Erweiterungskarten-Riser](#)

Schritte

- 1 Halten Sie den Erweiterungskarten-Riser an den Anfasspunkten fest und richten Sie ihn am Anschluss und am Riser-Führungsstift auf der Systemplatine aus.
- 2 Senken Sie den Erweiterungskarten-Riser ab, bis der Stecker vollständig im Anschluss eingesetzt ist.



Abbildung 54. Installieren der linken Riser-Karte mit flachem Profil

① **ANMERKUNG:** Befestigen Sie die unverlierbare Schraube für die rechte Riser-Karte mit flachem Profil, um den Riser an der Systemplatine zu befestigen.

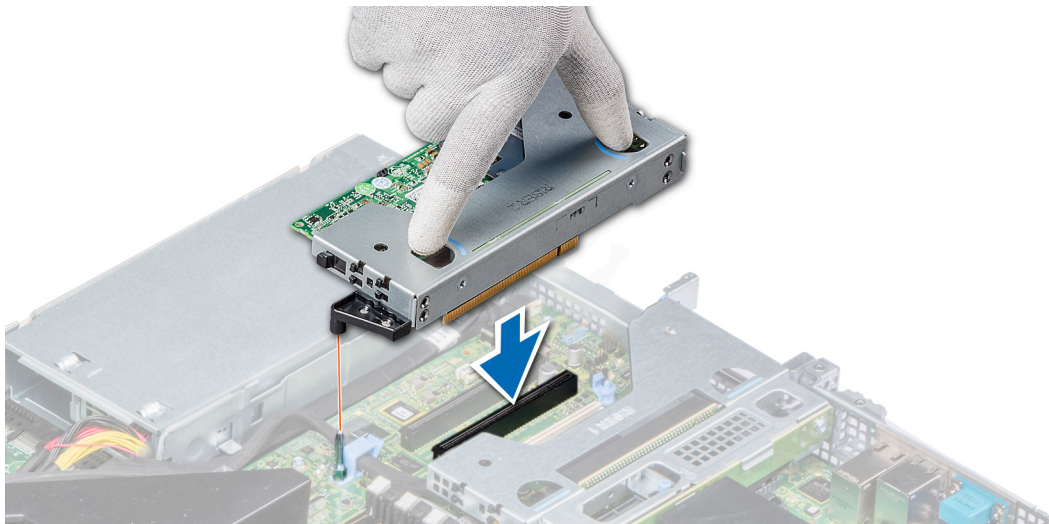

Abbildung 55. Installieren der rechten Riser-Karte mit flachem Profil

Nächste Schritte

- 1 Schließen Sie gegebenenfalls die Kabel erneut an die Erweiterungskarte an.
- 2 Installieren Sie das Kühlgehäuse. Weitere Informationen finden Sie unter [Installieren des Kühlgehäuses](#).
- 3 Befolgen Sie die Anweisungen unter [Nach der Arbeit im Inneren des Systems](#).
- 4 Installieren Sie alle erforderlichen Gerätetreiber für die Karte, wie in der Dokumentation der Karte beschrieben.

Identifizier	GUID-E2F148C7-90B9-4763-A68E-A87E57977272
Status	Translation Validated

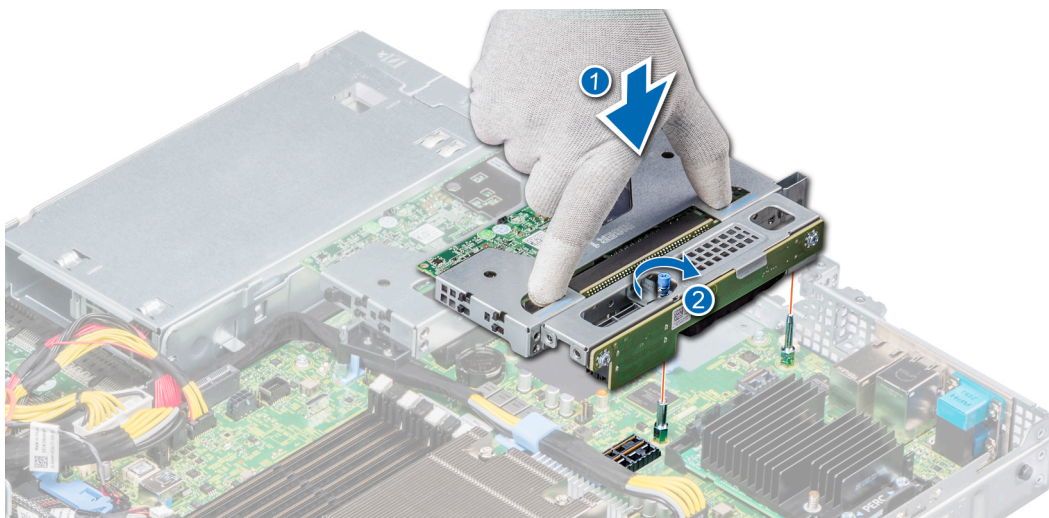
Entfernen einer Erweiterungskarte aus dem Erweiterungskarten-Riser

Voraussetzungen

- 1 Befolgen Sie die Sicherheitshinweise Konfigurationsrichtlinien gefolgt werden, die in [Sicherheitshinweise](#).
- 2 Befolgen Sie die Anweisungen unter [Vor der Arbeit an Komponenten im Inneren Ihres Systems](#).
- 3 Entfernen Sie das Kühlgehäuse. Weitere Informationen finden Sie unter [Entfernen des Kühlgehäuses](#).
- 4 Trennen Sie gegebenenfalls alle angeschlossenen Kabel von der Erweiterungskarte.

Schritte

- 1 Ziehen und heben Sie die Lasche des Kartenrückhalteriegels an, um sie zu öffnen.
- 2 Fassen Sie die Erweiterungskarte an den Kanten an und ziehen Sie an der Karte, bis sich der Kartenrandverbinder aus dem Erweiterungskarten-Steckplatz auf dem Riser löst.



Abbildung 56. Entfernen einer Erweiterungskarte aus einem Riser

- 3 Wenn die Erweiterungskarte nicht ersetzt werden soll, setzen Sie ein Abdeckblech ein und schließen Sie den Kartenrückhalteriegel.

ANMERKUNG: Der Einbau eines Abdeckblechs über einem leeren Erweiterungskartensteckplatz ist erforderlich, damit die FCC-Bestimmungen bezüglich der Funkentstörung eingehalten werden. Die Abdeckungen halten auch Staub und Schmutz vom System fern und helfen, die korrekte Kühlung und den Luftstrom innerhalb des Systems aufrechtzuerhalten.

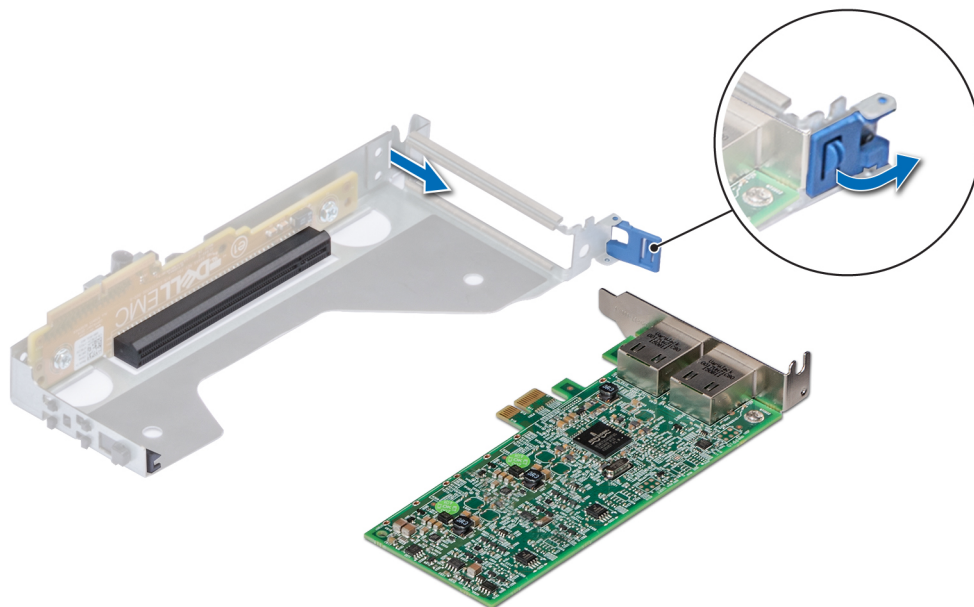

Abbildung 57. Einsetzen eines Abdeckblechs für den Riser

Nächster Schritt

Setzen Sie gegebenenfalls eine Erweiterungskarte ein. Weitere Informationen finden Sie unter [Installieren einer Erweiterungskarte im Erweiterungskarten-Riser](#).

Identifizier	GUID-0C405F52-B5C8-4682-BE0A-C6C0029C3550
Status	Translation Validated

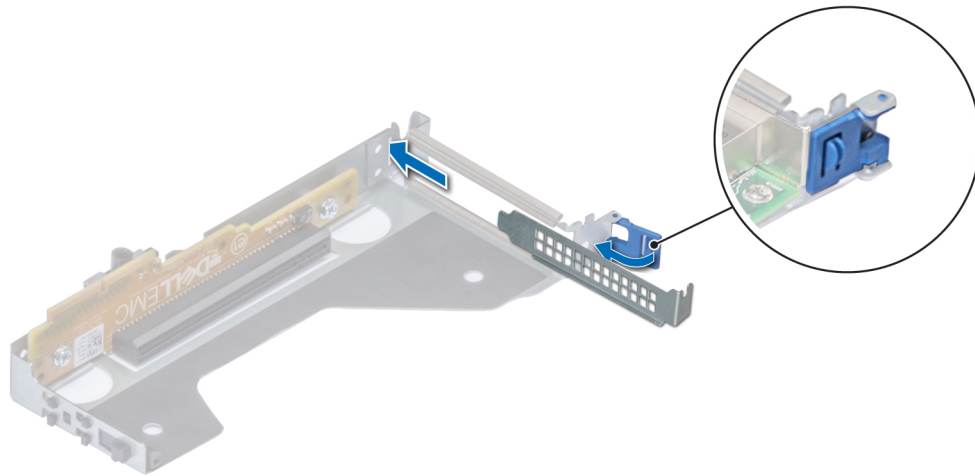
Installieren einer Erweiterungskarte im Erweiterungskarten-Riser

Voraussetzungen

- 1 Befolgen Sie die Sicherheitshinweise Konfigurationsrichtlinien gefolgt werden, die in [Sicherheitshinweise](#).
- 2 Wenn Sie eine neue Erweiterungskarte installieren, packen Sie diese aus und bereiten Sie die Karte für die Installation vor.

ANMERKUNG: Anweisungen dazu finden Sie in der Dokumentation, die mit der Karte geliefert wurde.

Schritte

- 1 Ziehen und heben Sie die Erweiterungskartenverriegelung nach außen, um sie zu öffnen.
- 2 Entfernen Sie gegebenenfalls das Abdeckblech.

ANMERKUNG: Bewahren Sie den Abdeckbleche für den zukünftigen Gebrauch auf. Für leere Erweiterungskartensteckplätzen sind Abdeckbleche erforderlich, um die FCC-Bestimmungen (Federal Communications Commission) einzuhalten. Die Abdeckungen halten auch Staub und Schmutz vom System fern und helfen, die korrekte Kühlung und den Luftstrom innerhalb des Systems aufrechtzuerhalten.



Abbildung 58. Entfernen eines Abdeckblechs von einem Riser mit flachem Profil

- 3 Fassen Sie die Erweiterungskarte an den Rändern an und richten Sie den Kartenrandverbinder mit dem Erweiterungskartenanschluss aus.
- 4 Drücken Sie den Platinenstecker fest in den Erweiterungskartenanschluss, bis die Karte vollständig eingesetzt ist.
- 5 Schließen Sie den Erweiterungskarten-Rückhalteregel der Erweiterungskarte.

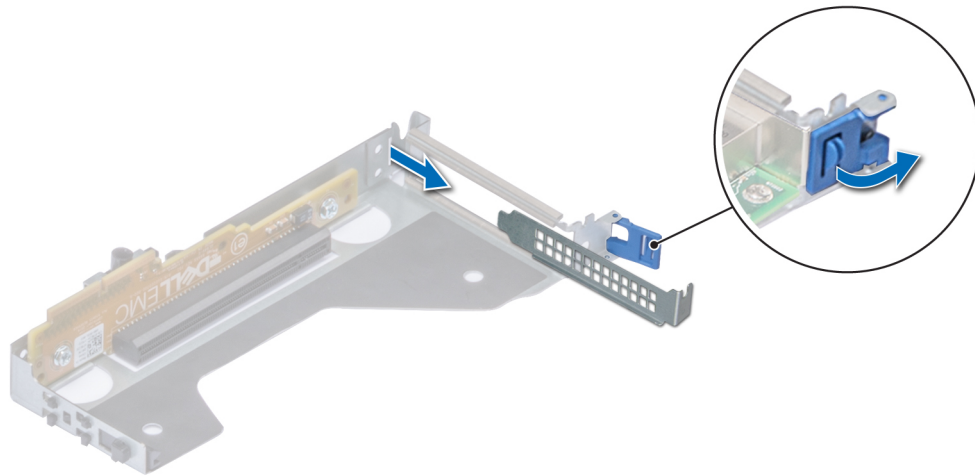

Abbildung 59. Einsetzen einer Erweiterungskarte in den Riser

Nächste Schritte

- 1 Schließen Sie gegebenenfalls die Kabel an die Erweiterungskarte an.
- 2 Installieren Sie das Kühlgehäuse. Weitere Informationen finden Sie unter [Installieren des Kühlgehäuses](#).
- 3 Befolgen Sie die Anweisungen unter [Nach der Arbeit im Inneren des Systems](#).
- 4 Installieren Sie alle erforderlichen Gerätetreiber für die Karte, wie in der Dokumentation der Karte beschrieben.

Identifizier	GUID-7EDDE77A-81CC-4FD8-8266-C64358C172B6
Status	Translated

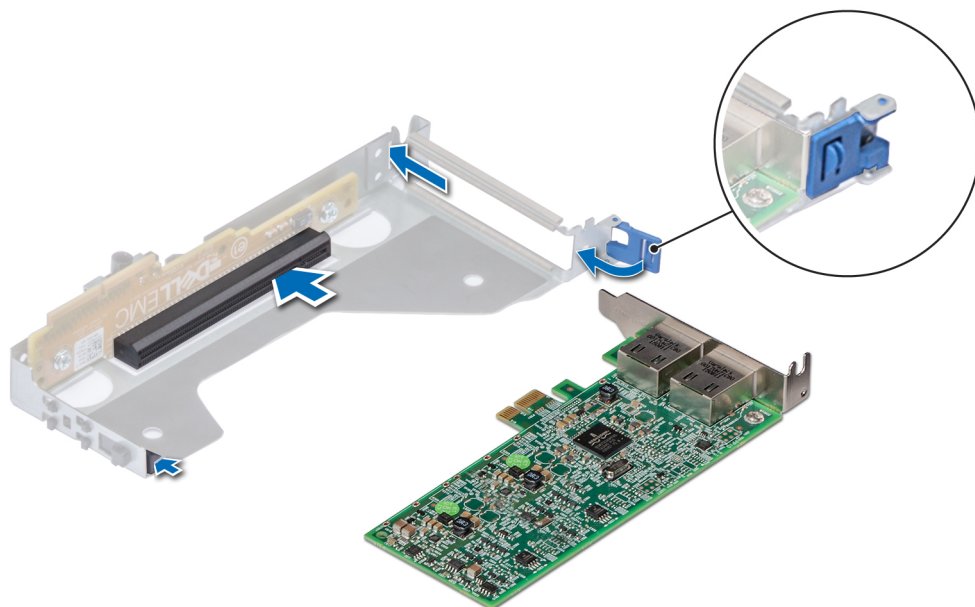
Optionales IDSDM- oder v Flash-Modul

Das IDSDM- oder vFlash-Modul kombiniert die IDSDM oder vFlash-Funktionen in einem einzigen Modul.

ANMERKUNG: Der Schreibschutzschalter befindet sich auf dem IDSDM- oder vFlash-Modul.

Identifizier	GUID-2368A91B-8424-441A-801D-863AA4A29A74
Status	Translation Validated

Entfernen der microSD-Karte

Voraussetzungen

- 1 Befolgen Sie die Sicherheitshinweise Konfigurationsrichtlinien gefolgt werden, die in [Sicherheitshinweise](#).
- 2 Befolgen Sie die Anweisungen unter .
- 3 Entfernen Sie das Kühlgehäuse. Weitere Informationen finden Sie unter [Entfernen des Kühlgehäuses](#).

Schritte

- 1 Suchen Sie den microSD-Kartensteckplatz am vFlash/IDSDM-Modul und drücken Sie auf die Karte, um sie aus dem Steckplatz zu lösen. Weitere Informationen zur Position des Steckplatzes finden Sie unter [Jumper und Anschlüsse auf der Systemplatine](#).
- 2 Halten Sie die microSD-Karte fest und entfernen Sie die Karte aus dem Steckplatz.

ANMERKUNG: Sie müssen microSD-Karten und ihre entsprechenden Steckplätze nach dem Entfernen vorübergehend etikettieren.

Nächster Schritt

Setzen Sie die microSD-Karte ein. Weitere Informationen finden Sie unter [Einsetzen der microSD-Karte](#).

Identifizier	GUID-50432328-51C3-46E9-A654-5D32DD87A7B4
Status	Translation Validated

Einsetzen der microSD-Karte

Voraussetzungen

Befolgen Sie die Sicherheitshinweise Konfigurationsrichtlinien gefolgt werden, die in [Sicherheitshinweise](#).

ANMERKUNG: Stellen Sie bei Verwendung einer microSD-Karte in Ihrem System sicher, dass die Option Internal SD Card Port (Anschluss für die interne SD-Karte) im System-Setup aktiviert ist.

ANMERKUNG: Setzen Sie beim Wiedereinsetzen die microSD-Karten wieder in dieselben Steckplätze ein. Orientieren Sie sich dabei an den Beschriftungen, die Sie beim Entfernen auf den Karten angebracht haben.

Schritte

- 1 Suchen Sie den MicroSD-Kartensteckplatz auf der IDSDM-/vFlash-Modul. Richten Sie die MicroSD-Karte entsprechend aus und führen Sie das Kartenende mit den Kontaktstiften in den Steckplatz ein.

 **ANMERKUNG:** Der Steckplatz ist mit einer Passung versehen, um ein korrektes Einsetzen der Karte sicherzustellen.

- 2 Drücken Sie die Karte in den Steckplatz, bis sie einrastet.

Nächste Schritte

- 1 Installieren Sie das Kühlgehäuse. Weitere Informationen finden Sie unter [Installieren des Kühlgehäuses](#).
- 2 Befolgen Sie die Anweisungen unter [Nach der Arbeit im Inneren des Systems](#).

Identifizier	GUID-B56C00CC-CA80-4632-94BB-555AC6536A6D
Status	Translation Validated

Entfernen des IDSDM- oder vFlash-Moduls

Voraussetzungen

- 1 Befolgen Sie die Sicherheitshinweise Konfigurationsrichtlinien gefolgt werden, die in [Sicherheitshinweise](#).
- 2 Befolgen Sie die Anweisungen unter [Vor der Arbeit an Komponenten im Inneren Ihres Systems](#).
- 3 Entfernen Sie die Mikro-SD-Karten, wenn Sie das interne Dual SD-Modul (IDSDM oder vFlash) austauschen. Weitere Informationen finden Sie unter [Entfernen der microSD-Karte](#).

 **ANMERKUNG:** Sie müssen MicroSD-Karten und ihre entsprechenden Steckplätze nach dem Entfernen vorübergehend etikettieren.

Schritte

- 1 Suchen Sie den IDSDM- oder vFlash-Anschluss auf der Systemplatine.
Die Position von IDSDM oder vFlash finden Sie im [Jumper und Anschlüsse auf der Systemplatine](#)-Abschnitt.
- 2 Ziehen Sie das IDSDM- oder vFlash-Modul mit der Zuglasche aus dem Gehäuse.



Abbildung 60. Entfernen des IDSDM- oder vFlash-Moduls

ANMERKUNG: Zum Aktivieren oder Deaktivieren des Schreibschutzes verwenden Sie die DIP-Schalter, die sich auf dem IDSDM- oder vFlash Modul-befinden.

Nächster Schritt

Setzen Sie die IDSDM- oder vFlash-Modul ein. Weitere Informationen finden Sie unter [Installieren des IDSDM- oder vFlash-Moduls](#).

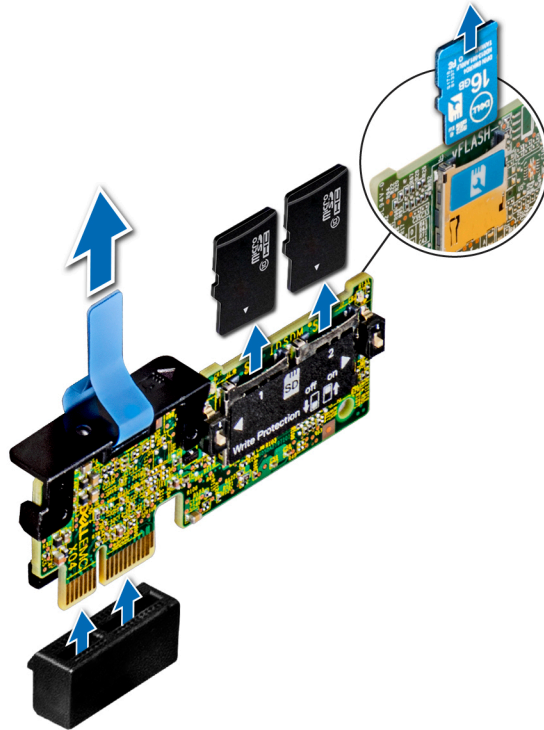
Identifizier	GUID-5A5EA6B6-49FE-4CFC-9C0C-FE15769EB5B9
Status	Translation Validated

Installieren des IDSDM- oder vFlash-Moduls

Voraussetzung

Befolgen Sie die Sicherheitshinweise Konfigurationsrichtlinien gefolgt werden, die in [Sicherheitshinweise](#).

Schritte

- Suchen Sie den IDSDM- oder vFlash-Anschluss auf der Systemplatine.
Die Position von IDSDM oder vFlash finden Sie im [Jumper und Anschlüsse auf der Systemplatine](#)-Abschnitt.
- Richten Sie das IDSDM- oder vFlash-Modul am entsprechenden Anschluss auf der Systemplatine aus.
- Drücken Sie das IDSDM- oder vFlash-Modul in den Anschluss auf der Systemplatine, bis es fest sitzt.



Abbildung 61. Installieren des IDSDM- oder vFlash-Moduls

Nächste Schritte

- 1 Setzen Sie die MicroSD-Karte ein. Weitere Informationen finden Sie unter [Einsetzen der MicroSD-Karte](#).

ANMERKUNG: Setzen Sie die MicroSD-Karten wieder in dieselben Steckplätze ein, orientieren Sie sich dabei an den Beschriftungen, die Sie beim Entfernen auf den Karten angebracht haben.

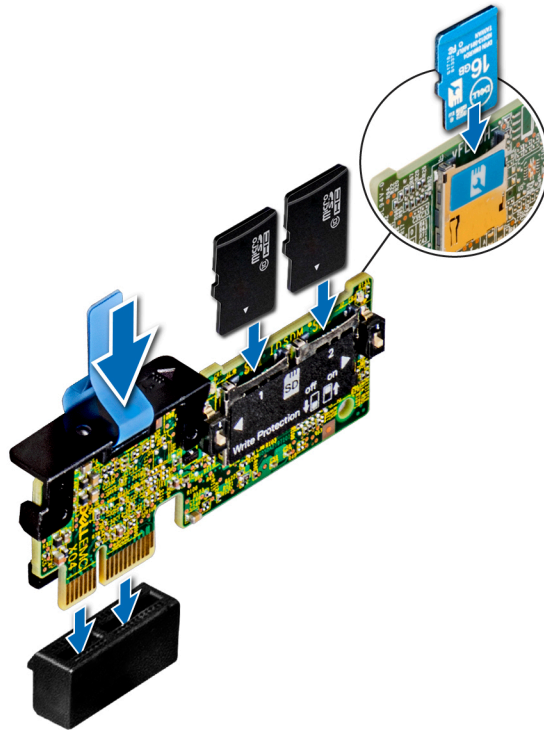
- 2 Befolgen Sie die Anweisungen unter [Nach der Arbeit im Inneren des Systems](#).

Identifizier	GUID-2E20F11A-3A7F-4BE2-8DE5-FF2B287FF8A9
Status	Translated

LOM-Riserkarte

Identifizier	GUID-7D9A50BF-0910-4C73-A00B-8D99F6F1E47D
Status	Translation Validated

Entfernen der LOM-Riser-Karte

Voraussetzungen

- 1 Befolgen Sie die Sicherheitshinweise Konfigurationsrichtlinien gefolgt werden, die in [Sicherheitshinweise](#).
- 2 Befolgen Sie die Anweisungen unter [Vor der Arbeit an Komponenten im Inneren Ihres Systems](#).
- 3 Entfernen Sie das Kühlgehäuse. Weitere Informationen finden Sie unter [Entfernen des Kühlgehäuses](#).
- 4 Entfernen Sie gegebenenfalls die Riser. Weitere Informationen finden Sie unter [Entfernen des Erweiterungskarten-Risers](#).

Schritte

- 1 Lösen Sie mit einem Kreuzschlitzschraubenzieher Nr. 2 die Schrauben, mit denen die Netzwerktochterkarte auf der Systemplatine befestigt ist.
- 2 Drücken Sie die beiden blauen Kunststoffhalteklappen, die die LOM-Riserkarte befestigen, auseinander, um den Riser zu lösen.
- 3 Halten Sie die LOM-Riser-Karte an den Kanten auf jeder Seite und heben Sie die Karte an, um sie aus dem Anschluss auf der Systemplatine zu entfernen.
- 4 Schieben Sie die LOM-Riser-Karte von der System weg, bis die Ethernetanschlüsse und SFP+ aus dem Steckplatz an der Rückwand gelöst sind.



Abbildung 62. Entfernen der LOM-Riser-Karte

- 5 Entfernen Sie die LOM-Halterung.
 - a Lösen Sie mit einem Kreuzschlitzschraubenzieher Nr. 2 die Schraube von der vertikalen Halterung auf dem System.
 - b Schieben Sie die Halterung aus dem Systemsteckplatz.

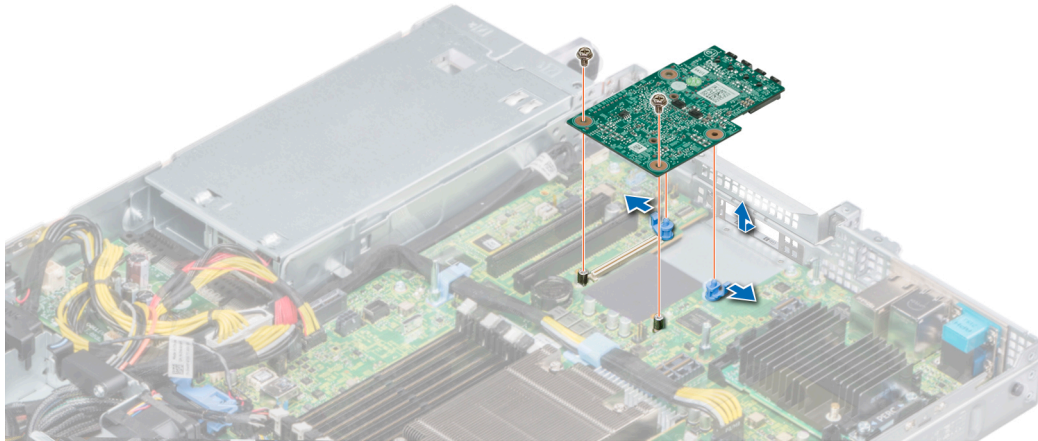

Abbildung 63. Entfernen der LOM-Halterung

- 6 Wenn die LOM-Riserkarte nicht sofort wieder eingebaut oder ersetzt wird, installieren Sie das LOM- Abdeckblech.
 - a Schieben Sie das Abdeckblech in den Schlitz am Gehäuse.
 - b Befestigen Sie das Abdeckblech einem Kreuzschlitzschraubenzieher Nr. 2 mit einer Schraube am Gehäuse.

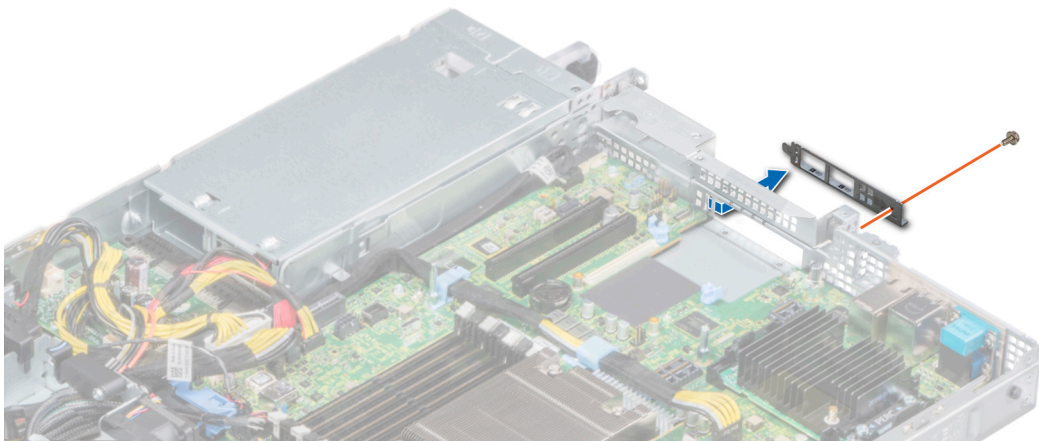

Abbildung 64. Einsetzen der Abdeckblechs für die LOM-Halterung

Nächster Schritt

Setzen Sie die LOM-Riser-Karte ein. Weitere Informationen finden Sie unter [Einsetzen der LOM-Riser-Karte](#).

Identifizier	GUID-4040988D-EF7F-41EA-9177-40AD322EFE63
Status	Translation Validated

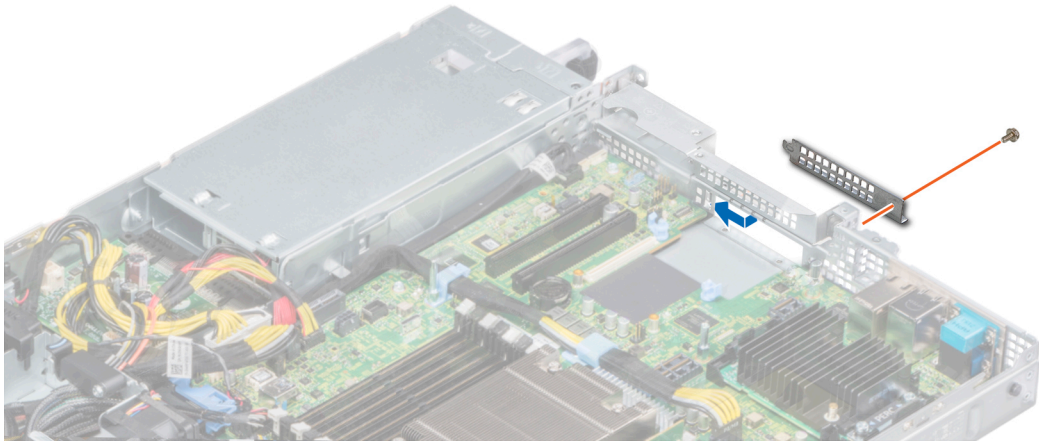
Einsetzen der LOM-Riser-Karte

Voraussetzungen

- 1 Befolgen Sie die Sicherheitshinweise Konfigurationsrichtlinien gefolgt werden, die in [Sicherheitshinweise](#).
- 2 Befolgen Sie die Anweisungen unter [Vor der Arbeit an Komponenten im Inneren Ihres Systems](#).
- 3 Entfernen Sie das Kühlgehäuse. Weitere Informationen finden Sie unter [Entfernen des Kühlgehäuses](#).
- 4 Entfernen Sie gegebenenfalls die Riser. Weitere Informationen finden Sie unter [Entfernen des Erweiterungskarten-Risers](#).

Schritte

- 1 Entfernen Sie das LAN-Abdeckblech auf der Hauptplatine (LOM; LAN on Motherboard).
 - a Lösen Sie mit einem Kreuzschlitzschraubenzieher Nr. 2 die Schraube von der vertikalen Halterung auf dem System.
 - b Schieben Sie die Halterung aus dem Systemsteckplatz.



Abbildung 65. Entfernen des LOM-Abdeckblechs

- 2 Bauen Sie die LOM-Halterung ein.
 - a Führen Sie die LOM-Halterung in den Steckplatz im Gehäuse ein.
 - b Befestigen Sie die Halterung mit einem Kreuzschlitzschraubenzieher Nr. 2 mit einer Schraube am Gehäuse.

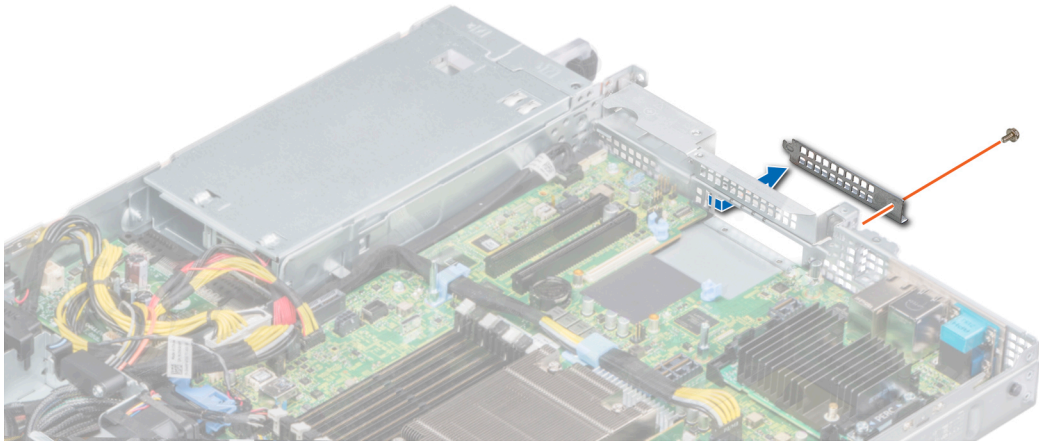

Abbildung 66. Montieren der LOM-Halterung

- 3 Richten Sie die LOM-Riserkarte über den Schlitz an der Halterung an den Ethernet-Anschlüssen oder der SFP+ aus.
- 4 Drücken Sie die LOM-Riserkarte ein, bis die Karte fest im Anschluss der Systemplatine eingesetzt ist, und befestigen Sie die LOM-Riserkarte mit den beiden blauen Kunststoffklemmen.
- 5 Befestigen Sie die LOM-Riserkarte mit einem Kreuzschlitzschraubenzieher Nr. 2 mit den Schrauben an der Systemplatine.

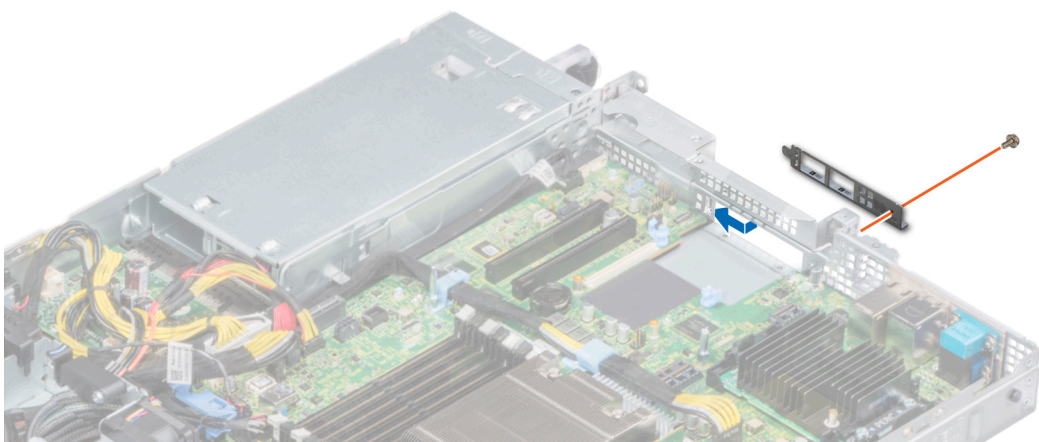

Abbildung 67. Einsetzen der LOM-Riser-Karte

Nächste Schritte

- 1 Bringen Sie gegebenenfalls die Riser an. Weitere Informationen finden Sie unter [Installieren des Erweiterungskarten-Risers](#).
- 2 Installieren Sie das Kühlgehäuse. Weitere Informationen finden Sie unter [Installieren des Kühlgehäuses](#).
- 3 Befolgen Sie die Anweisungen unter [Nach der Arbeit im Inneren des Systems](#).

Identifizier	GUID-27D9387E-3A40-4397-9641-946E09524864
Status	Translation Validated

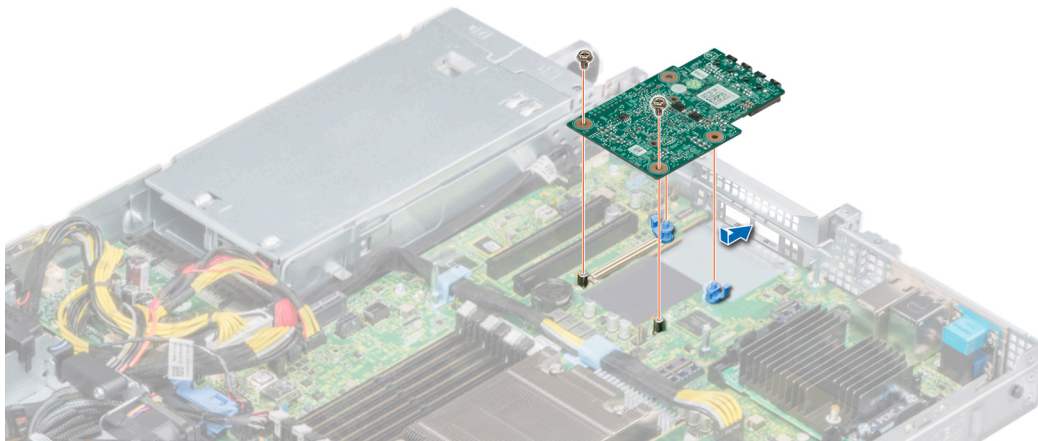
Mini-PERC-Karte

Das System verfügt auf der Systemplatine über einen dedizierten Erweiterungskartensteckplatz für die primäre Speichercontrollerkarte. Die Mini-PERC-Karte stellt das Speichersubsystem für interne Laufwerke des Systems dar. Die Mini-PERC-Karte unterstützt SAS- und SATA-Laufwerke und ermöglicht außerdem das Einrichten unterstützter Laufwerke in RAID-Konfigurationen gemäß der Version der Mini-PERC-Karte.

Identifizier	GUID-51AE03D7-149C-4D68-9417-752E5BE0BE34
Status	Translation Validated

Entfernen der Mini-PERC-Karte

Voraussetzungen

- 1 Befolgen Sie die Sicherheitshinweise Konfigurationsrichtlinien gefolgt werden, die in [Sicherheitshinweise](#).
- 2 Befolgen Sie die Anweisungen unter [Vor der Arbeit an Komponenten im Inneren Ihres Systems](#).
- 3 Entfernen Sie das Kühlgehäuse. Weitere Informationen finden Sie unter [Entfernen des Kühlgehäuses](#).
- 4 Entfernen Sie erforderlichenfalls den Erweiterungskarten-Riser. Weitere Informationen finden Sie unter [Entfernen des Erweiterungskarten-Risers](#).

Schritte

- 1 Lösen Sie unter Verwendung eines Kreuzschlitzschraubenziehers Nr. 2 die unverlierbaren Schrauben, mit denen die Kabel an der Mini-PERC-Karte befestigt sind.
- 2 Halten Sie die Klemme und trennen Sie das Kabel von der Mini-PERC-Karte.
- 3 Schieben Sie die Mini-PERC-Karte aus dem Kartenhalter auf der Systemplatine.
- 4 Heben Sie die Mini-PERC-Karte aus dem System heraus.



Abbildung 68. Entfernen der Mini-PERC-KarteSystem

Nächster Schritt

Installieren Sie die Mini-PERC-Karte. Weitere Informationen finden Sie unter [Installieren der Mini-PERC-Karte](#).

Identifizier	GUID-153567EA-B113-420A-B142-4747AC50614D
Status	Translation Validated

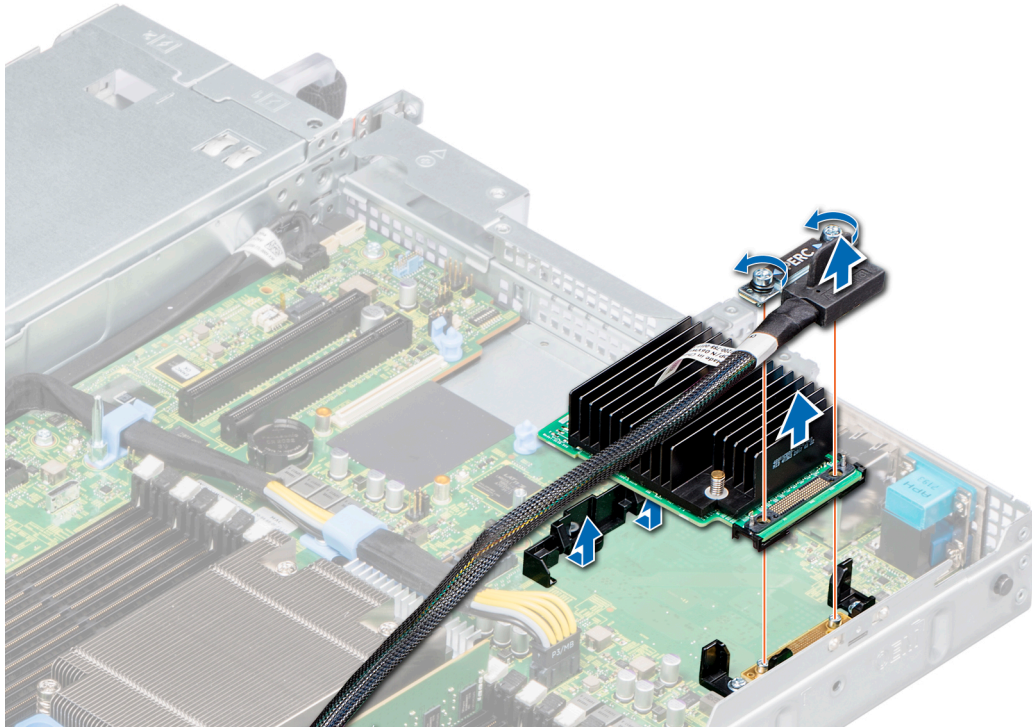
Installieren der Mini-PERC-Karte

Voraussetzung

Befolgen Sie die Sicherheitshinweise Konfigurationsrichtlinien gefolgt werden, die in [Sicherheitshinweise](#).

Schritte

- 1 Winkeln Sie die Mini-PERC-Karte an, um sie in den Mini-PERC-Kartenhalter auf der Systemplatine einzuführen.
- 2 Senken Sie die Mini-PERC-Karte in ihre Einbauposition, bis sie fest im Mini PERC-Kartenhalter befestigt ist.
- 3 Richten Sie die Schrauben am Kabel an den Schraubenbohrungen auf der Mini-PERC-Karte aus.
- 4 Ziehen Sie die unverlierbaren Schrauben mit dem Schraubenzieher an, um das Kabel an der Mini-PERC-Karte zu befestigen.



Abbildung 69. Installieren der Mini-PERC-Karte

Nächste Schritte

- 1 Bringen Sie gegebenenfalls die Riser an. Weitere Informationen finden Sie unter [Installieren des Erweiterungskarten-Risers](#).
- 2 Installieren Sie das Kühlgehäuse. Weitere Informationen finden Sie unter [Installieren des Kühlgehäuses](#).
- 3 Befolgen Sie die Anweisungen unter [Nach der Arbeit im Inneren des Systems](#).

Identifizier	GUID-4C87A580-590E-4460-A721-413F0998F401
Status	Translation Validated

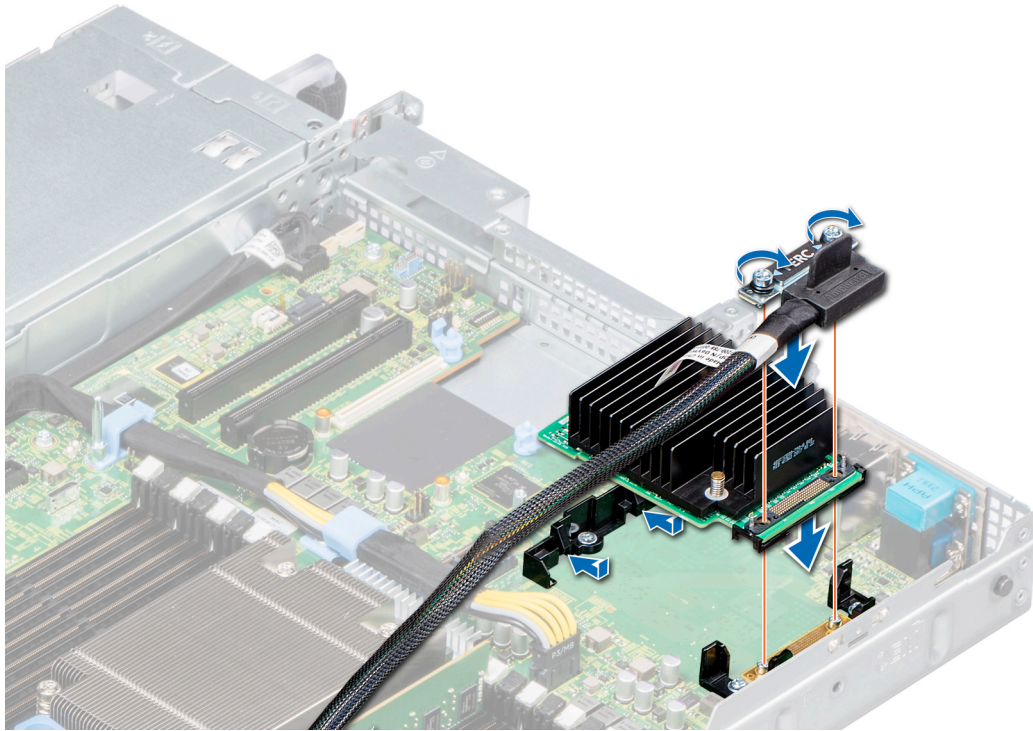
Laufwerkrückwandplatine

Abhängig von der Konfiguration Ihres Systems werden folgende Laufwerkrückwandplatten vom PowerEdgeR6415 unterstützt:

Tabelle 51. Unterstützte Rückwandplatten

System-	Unterstützte Festplattenoptionen
PowerEdge R6415	3,5-Zoll-SAS/SATA-Rückwandplatine (x4) 2,5-Zoll-SAS/SATA-Rückwandplatine (x8) 2,5-Zoll (x10) SAS/SATA-Rückwandplatine



Abbildung 70. 4 x 3,5-Zoll-Laufwerkrückwandplatine

- | | | | |
|---|--------------------------------|---|---|
| 1 | Freigabeklinke | 2 | SAS_A-Anschluss auf der Rückwandplatine |
| 3 | Stromkabel der Rückwandplatine | | |

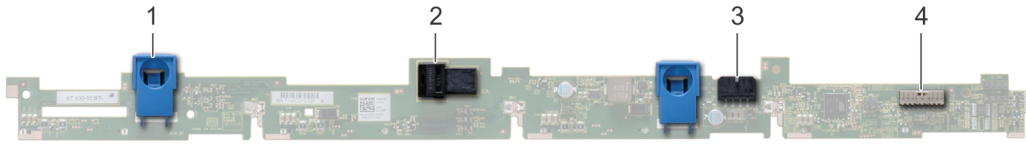

Abbildung 71. 8 x 2,5-Zoll-Laufwerkrückwandplatine

- | | | | |
|---|---------------------------------|---|--------------------------------|
| 1 | Freigabeklinke | 2 | SAS_A-Kabelanschluss |
| 3 | Signalkabel der Rückwandplatine | 4 | Rückwandplatine |
| 5 | SAS_B-Kabelanschluss | 6 | Stromkabel der Rückwandplatine |

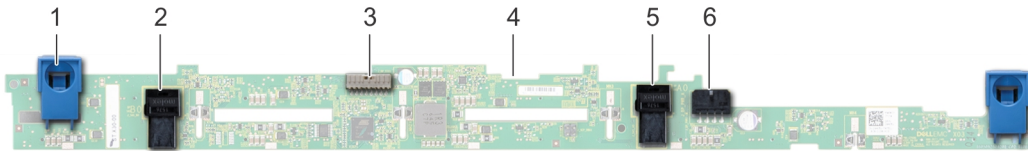

Abbildung 72. 10 x 2,5-Zoll SAS-, SATA- oder NVMe-Laufwerkrückwandplatine

- | | | | |
|---|------------------------------------|---|------------------------------|
| 1 | B0 NVMe-Kabelanschluss | 2 | I2C-Kabelanschluss |
| 3 | A0 NVMe-Kabelanschluss | 4 | Anschluss für SAS/SATA-Kabel |
| 5 | B1 NVMe-Kabelanschluss | 6 | A1 NVMe-Kabelanschluss |
| 7 | Anschluss für SAS/SATA-Kabel | 8 | A2 NVMe-Kabelanschluss |
| 9 | Stromanschluss der Rückwandplatine | | |

Identifizier GUID-F920BB10-E81C-4B81-9DAE-32CAA385F4F

Status Translation Validated

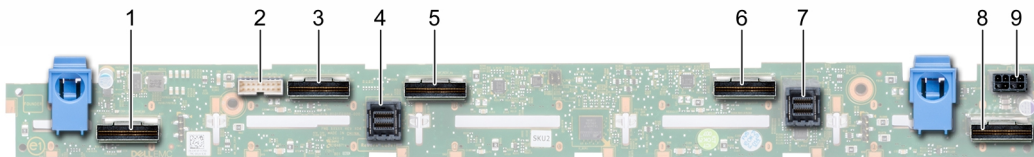
Entfernen der Rückwandplatine

Voraussetzungen

- ⚠ **VORSICHT:** Um Schäden an den Laufwerken und der Rückwandplatine zu vermeiden, müssen Sie die Laufwerke aus dem System entfernen, bevor Sie die Rückwandplatine entfernen.
- ⚠ **VORSICHT:** Notieren Sie sich die Nummern der einzelnen Laufwerke und vermerken Sie sie vor dem Entfernen auf den jeweiligen Laufwerken, damit sie wieder an der gleichen Position eingesetzt werden können.
- 📄 **ANMERKUNG:** Das Verfahren zum Entfernen der Rückwandplatine ist für alle Rückwandplatten-Konfigurationen ähnlich.

- 1 Befolgen Sie die Sicherheitshinweise Konfigurationsrichtlinien gefolgt werden, die in [Sicherheitshinweise](#).

- 2 Befolgen Sie die Anweisungen unter [Vor der Arbeit an Komponenten im Inneren Ihres Systems](#).
- 3 Entfernen Sie gegebenenfalls die Rückwandplattenabdeckung. Weitere Informationen finden Sie unter [Entfernen der Rückwandplattenabdeckung](#).
- 4 Entfernen Sie alle Laufwerke. Weitere Informationen finden Sie unter [Entfernen eines Laufwerkträgers](#).
- 5 Trennen Sie das VGA-Kabel von der Systemplatine.
- 6 Trennen Sie gegebenenfalls das Signal- und Stromkabel des optischen Laufwerks vom Laufwerk.

Schritte

- 1 Heben Sie die Kabelführungslasche an.
- 2 Drücken Sie auf die blauen Freigabelaschen und heben Sie die Rückwandplatine nach oben, um die Rückwandplatine von den Haken am System zu lösen.
 - a Entfernen Sie das Stromkabel der Rückwandplatine, das I2C-Kabel und das SAS-Kabel. SATA- oder NVMe-Kabel



Abbildung 73. Entfernen der Rückwandplatine

Nächster Schritt

Bauen Sie die Rückwandplatine ein. Weitere Informationen finden Sie unter [Installieren der Laufwerkrückwandplatine](#).

Identifizier	GUID-78924F68-E272-408A-9CC4-903E41D0D7A8
Status	Translation Validated

Installieren der Laufwerkrückwandplatine

Voraussetzung

Befolgen Sie die Sicherheitshinweise Konfigurationsrichtlinien gefolgt werden, die in [Sicherheitshinweise](#).

ANMERKUNG: Das Verfahren zur Installation der Rückwandplatine ist für alle Rückwandplattenkonfigurationen ähnlich.

Schritte

- 1 Verbinden Sie das SAS-, SATA- oder NVME-Kabel an die Rückwandplatine an.
- 2 Verwenden Sie die Haken am Gehäuse als Orientierung, um die Aussparungen an der Rückwandplatine an den Führungen am System auszurichten.

- 3 Legen Sie die Rückwandplatine in die Führungen und senken Sie die Rückwandplatine, bis die blauen Entriegelungstasten einrasten, mit denen die Rückwandplatine befestigt ist.

Abbildung 74. Installieren der Rückwandplatine



Nächste Schritte

- 1 Verbinden Sie das VGA-Kabel wieder mit der Systemplatine.
- 2 Falls die Verbindung unterbrochen wurde, schließen Sie das Stromversorgungs- und Signalkabel des optischen Laufwerks wieder an das Laufwerk an.
- 3 Schließen Sie alle getrennten Kabel wieder an die Rückwandplatine an. Weitere Informationen finden Sie unter [Kabelführung](#)
- 4 Installieren Sie alle Laufwerke in ihren Originalsteckplätzen. Weitere Informationen finden Sie unter [Installieren eines Laufwerkträgers](#).
- 5 Setzen Sie gegebenenfalls die Abdeckung der Rückwandplatine ein. Weitere Informationen finden Sie unter [Installieren der Rückwandplattenabdeckung](#).
- 6 Befolgen Sie die Anweisungen unter [Nach der Arbeit im Inneren des Systems](#).

Identifizier

GUID-15AB218F-DD02-4FB7-9B5A-86835A6352A9

Status

Translation Validated

Kabelführung



Abbildung 75. Kabelführung 4 x 3,5-Zoll-Rückwandplatine zur Mini-PERC-Karte

- | | | | |
|---|---------------------------------------|---|--------------------------------|
| 1 | 4 x 3,5-Zoll-Laufwerksrückwandplatine | 2 | I2C-Kabel |
| 3 | Kabelführungsklemme | 4 | Stromkabel der Rückwandplatine |
| 5 | Netzteile | 6 | Systemplatine |
| 7 | Mini-PERC-Karte | | |

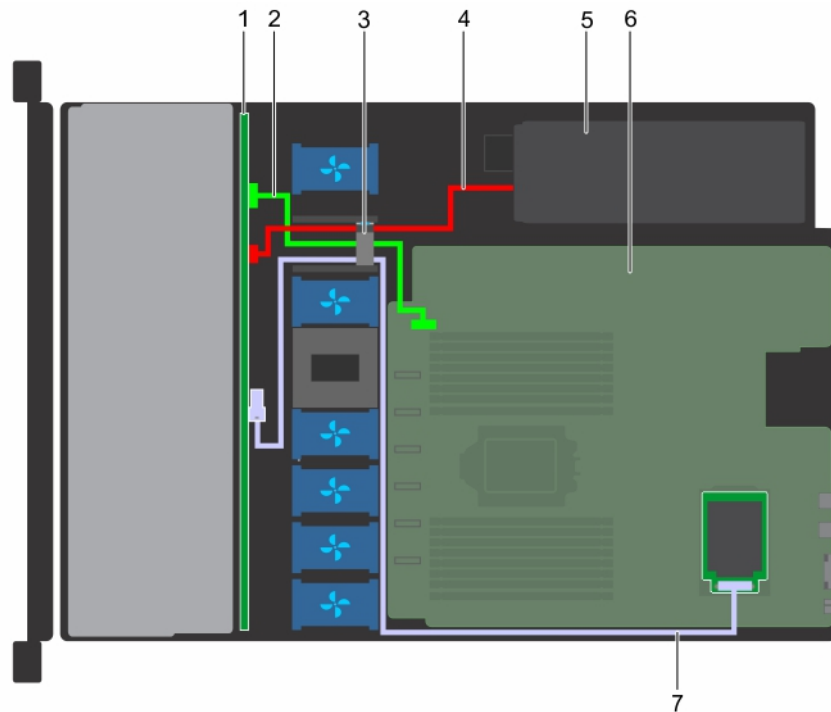

Abbildung 76. Kabelführung 4 x 3,5-Zoll-Laufwerkrückwandplatine zum integrierten Controller

- | | | | |
|---|---------------------------------------|---|--------------------------------|
| 1 | 4 x 3,5-Zoll-Laufwerksrückwandplatine | 2 | I2C-Kabel |
| 3 | Kabelführungsklemme | 4 | Stromkabel der Rückwandplatine |
| 5 | Netzteile | 6 | Systemplatine |
| 7 | Integrierter SATA-Anschluss | | |

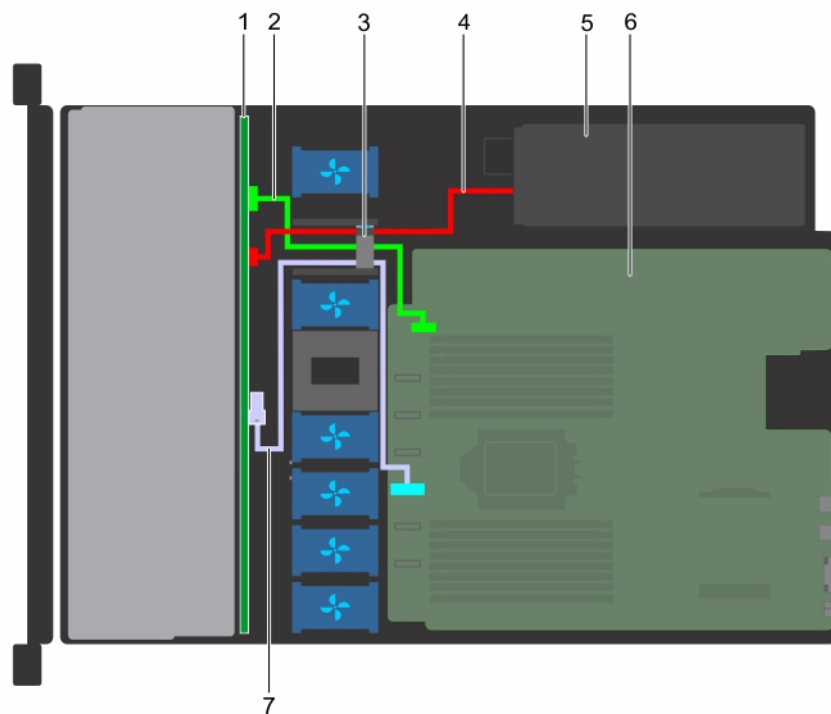

Abbildung 77. Kabelführung 8 x 2,5-Zoll-Rückwandplatine zur Mini-PERC-Karte

- | | | | |
|---|---------------------------------------|---|--------------------------------|
| 1 | 8 x 2,5-Zoll-Laufwerksrückwandplatine | 2 | Stromkabel der Rückwandplatine |
| 3 | SAS-Kabel | 4 | I2C-Kabel |
| 5 | Kabelführungsklemme | 6 | Stromzwischenplatine |
| 7 | Systemplatine | 8 | Mini-PERC-Karte |

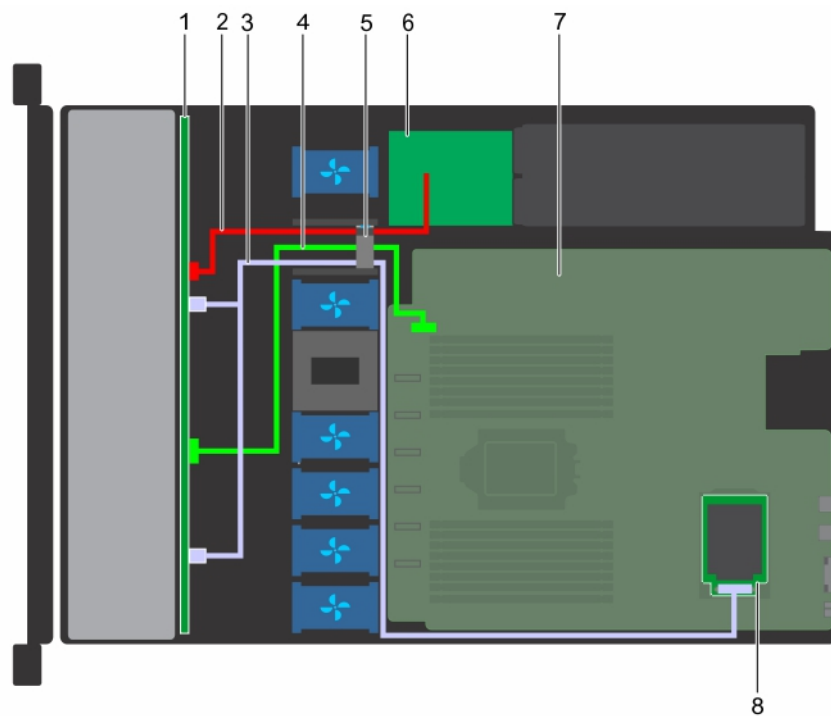

Abbildung 78. Kabelführung 10 x 2,5-Zoll-Laufwerksrückwandplatte zum integrierten Controller (NVMe)

- | | | | |
|----|---------------------------------------|----|-------------------------------|
| 1 | 10 x 2,5-Zoll-Laufwerksrückwandplatte | 2 | Stromkabel der Rückwandplatte |
| 3 | Kabelführungsklemme | 4 | Stromzwischenplatte |
| 5 | SAS-Kabel | 6 | SATA_B/PCIE-B-Kabel |
| 7 | PCIe-C-Kabel | 8 | PCIe-D-Kabel |
| 9 | PCIe E-Kabel | 10 | PCIe F-Kabel |
| 11 | I2C-Kabel | | |

Identifizier	GUID-A50E9150-B139-4121-8805-39E45783825A
Status	Translated

Systembatterie

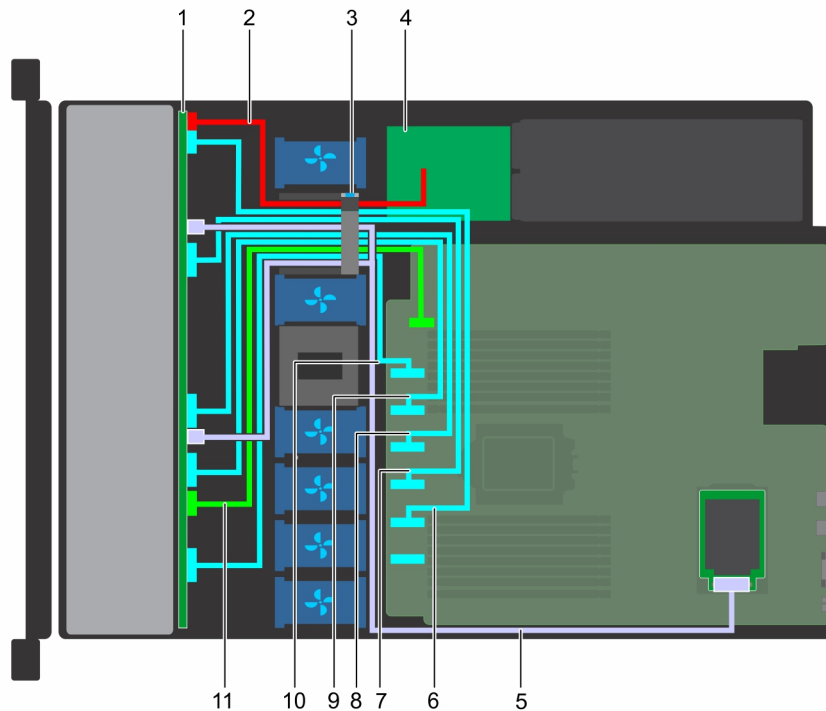
Identifizier	GUID-BE4BAFF6-9383-4DA2-9E37-84EC8FDF4C15
Status	Translation Validated

Austauschen der Systembatterie

Voraussetzungen

⚠️ WARNUNG: Bei falschem Einbau einer neuen Batterie besteht Explosionsgefahr. Tauschen Sie die Batterie nur gegen eine Batterie desselben oder eines gleichwertigen, vom Hersteller empfohlenen Typs aus. Weitere Informationen finden Sie in den Sicherheitsinformationen, die mit Ihrem System geliefert wurden.

- 1 Befolgen Sie die Sicherheitshinweise Konfigurationsrichtlinien gefolgt werden, die in [Sicherheitshinweise](#).
- 2 Befolgen Sie die Anweisungen unter [Vor der Arbeit an Komponenten im Inneren Ihres Systems](#).

- 3 Trennen Sie gegebenenfalls Strom- und Datenkabel von der (den) Erweiterungskarte(n).
- 4 Entfernen Sie gegebenenfalls die Riser. Weitere Informationen finden Sie unter [Entfernen des Erweiterungskarten-Risers](#).

Schritte

- 1 Suchen Sie den Batteriesockel. Weitere Informationen finden Sie im Abschnitt [Jumper und Anschlüsse auf der Systemplatine](#).

⚠ VORSICHT: Um Beschädigungen am Batteriesockel zu vermeiden, müssen Sie den Sockel fest abstützen, wenn Sie eine Batterie installieren oder entfernen.

- 2 Hebeln Sie die Systembatterie mit einem Stift aus Kunststoff heraus.



Abbildung 79. Entfernen der Systembatterie

- 3 Um eine neue Systembatterie einzusetzen, halten Sie die Batterie mit dem positiven Pol (+) nach oben und schieben Sie sie unter die Sicherungslaschen.
- 4 Drücken Sie den Akku in den Anschluss, bis sie einrastet.

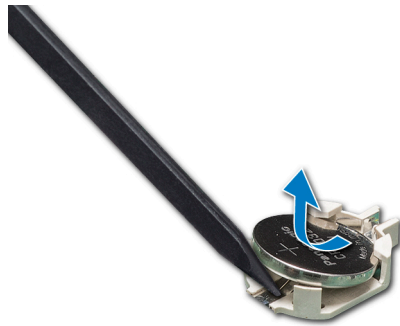

Abbildung 80. Installieren der Systembatterie

Nächste Schritte

- 1 Bringen Sie gegebenenfalls die Riser an. Weitere Informationen finden Sie unter [Installieren des Erweiterungskarten-Risers](#).
- 2 Schließen Sie alle Kabel wieder an die Erweiterungskarte(n) an.
- 3 Befolgen Sie die Anweisungen unter [Nach der Arbeit im Inneren des Systems](#).
- 4 Drücken Sie während des Systemstarts auf <F2>, um das System-Setup aufzurufen.
- 5 Geben Sie in den Feldern **Time (Uhrzeit)** und **Date (Datum)** im System-Setup das richtige Datum und die richtige Uhrzeit ein.
- 6 Beenden Sie das System-Setup.

Identifizier	GUID-4699F536-1D39-4510-BBF0-B956F5546801
Status	Translated

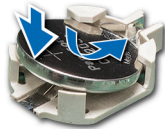
Optionaler interner USB-Speicherstick

- ⓘ ANMERKUNG:** Um den internen USB-Anschluss auf der Systemplatine ausfindig zu machen, lesen Sie die Informationen im Abschnitt [Jumper und Anschlüsse auf der Systemplatine](#).

Identifizier	GUID-6AC649B7-A7DE-42C6-BFCA-64563545EE7C
Status	Translation Validated

Auswechseln des internen USB-Speichersticks

Voraussetzungen

⚠ VORSICHT: Damit der USB-Speicherstick andere Komponenten im Servermodul nicht behindert, darf er die folgenden maximalen Abmessungen nicht überschreiten: 15,9 mm Breite x 57,15 mm Länge x 7,9 mm Höhe.

- 1 Befolgen Sie die Sicherheitshinweise Konfigurationsrichtlinien gefolgt werden, die in [Sicherheitshinweise](#).
- 2 Befolgen Sie die Anweisungen unter .
- 3 Trennen Sie gegebenenfalls Strom- und Datenkabel von der (den) Erweiterungskarte(n).
- 4 Entfernen Sie gegebenenfalls die Riser. Weitere Informationen finden Sie unter [Entfernen des Erweiterungskarten-Risers](#).

Schritte

- 1 Lokalisieren Sie den USB-Anschluss bzw. USB-Speicherstick auf der Systemplatine.
Suchen Sie den internen USB-Anschluss auf der Systemplatine, siehe Abschnitt [Jumper und Anschlüsse auf der Systemplatine](#).
- 2 Entfernen Sie gegebenenfalls den USB-Speicherstick vom USB-Anschluss.
- 3 Setzen Sie den Ersatz-USB-Speicherstick in den USB-Anschluss ein.

Nächste Schritte

- 1 Bringen Sie gegebenenfalls die Riser an. Weitere Informationen finden Sie unter [Installieren des Erweiterungskarten-Risers](#).
- 2 Schließen Sie alle Kabel wieder an die Erweiterungskarte(n) an.
- 3 Befolgen Sie die Anweisungen unter [Nach der Arbeit im Inneren des Systems](#).
- 4 Drücken Sie während des Startvorgangs die Taste F2, um das **System-Setup** aufzurufen, und überprüfen Sie, ob das System den USB-Speicherstick erkennt.

Identifizier	GUID-26B6365D-F2BF-4D20-BDCC-D97072190436
Status	Translated

Optisches Laufwerk (optional)

Optische Laufwerke dienen zum Lesen und Speichern von Daten auf optischen Datenträgern wie CDs und DVDs. Optische Laufwerke können in zwei grundlegende Arten unterteilt werden: solche zum Lesen von optischen Datenträgern und solche zum Schreiben auf optische Datenträger.

Identifizier	GUID-98EB9C60-8C9E-4C7B-9FF0-51BE42258E2D
Status	Translation Validated

Entfernen des optischen Laufwerks

Voraussetzungen

- 1 Befolgen Sie die Sicherheitsrichtlinien im Abschnitt [Sicherheitshinweise](#).
- 2 Befolgen Sie die Anweisungen unter [Vor der Arbeit an Komponenten im Inneren Ihres Systems](#).
- 3 Trennen Sie die Strom- und Datenkabel von den Anschlüssen auf dem optischen Laufwerk.

ANMERKUNG: Notieren Sie das Routing von Strom- und Datenkabel, wenn Sie diese von der Systemplatine und vom optischen Laufwerk trennen. Sie müssen diese Kabel später wieder korrekt verlegen, damit sie nicht abgeklemmt oder gequetscht werden.

Schritte

- 1 Drücken Sie die Sicherungslasche nach unten, um das optische Laufwerk zu lösen.
- 2 Ziehen Sie das optische Laufwerk aus dem System heraus, bis es vollständig aus dem Schacht für das optische Laufwerk entfernt ist.



Abbildung 81. Entfernen des optischen Laufwerks

- 3 Wenn Sie kein neues optisches Laufwerk einsetzen, installieren Sie den Platzhalter für das optische Laufwerk. Das Verfahren zum Installieren eines Platzhalters für das optische Laufwerk ähnelt dem Verfahren zum Installieren eines optischen Laufwerks.

Nächster Schritt

Installieren Sie das optische Laufwerk. Weitere Informationen finden Sie unter [Installieren eines optischen Laufwerks](#).

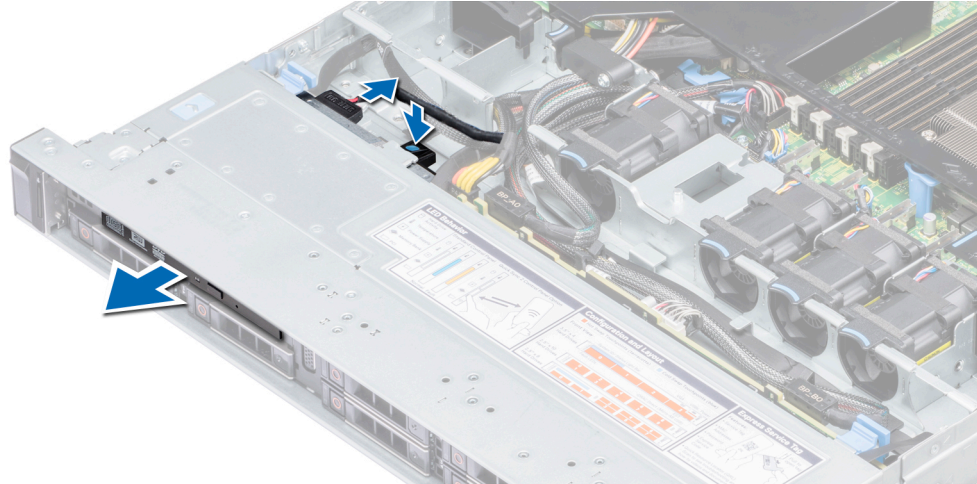
Identifizier	GUID-2F6D4B5E-EB27-4AB8-95A6-E0CDFCE61210
Status	Translation Validated

Installieren eines optischen Laufwerks

Voraussetzung

Befolgen Sie die Sicherheitshinweise Konfigurationsrichtlinien gefolgt werden, die in [Sicherheitshinweise](#).

Schritte

- 1 Falls installiert, entfernen Sie die Platzhalterkarte für das optische Laufwerk. Das Verfahren zum Entfernen des optischen Laufwerkplatzhalters ähnelt dem zum Entfernen eines optischen Laufwerks.
- 2 Richten Sie das optische Laufwerk mit dem Steckplatz für das optische Laufwerk auf der Systemvorderseite aus.
- 3 Schieben Sie das optische Laufwerk so weit rein, bis die Freigabelasche einrastet.



Abbildung 82. Installieren eines optischen Laufwerks

Nächste Schritte

- 1 Verbinden Sie die Strom- und Datenkabel mit dem Anschluss auf dem optischen Laufwerk.

ANMERKUNG: Verlegen Sie das Kabel sorgfältig seitlich am System, damit es nicht eingeklemmt oder gequetscht wird.

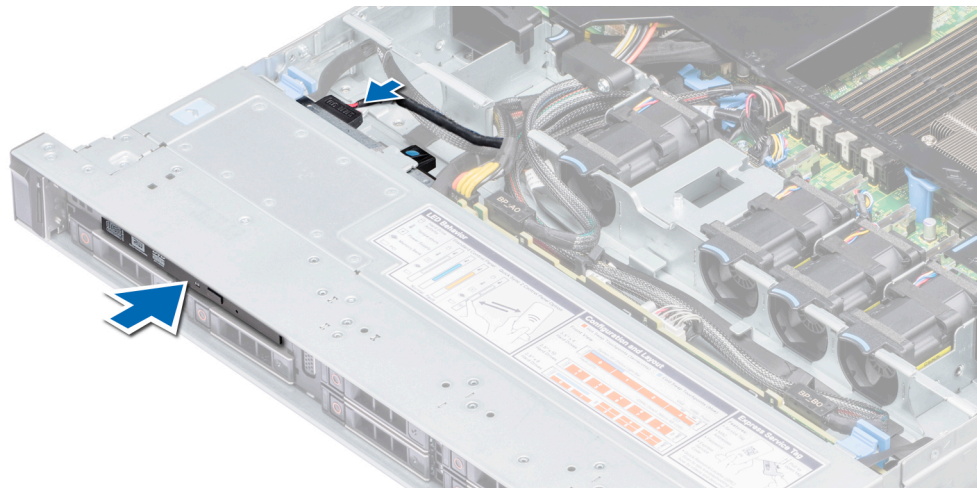
- 2 Befolgen Sie die Anweisungen unter [Nach der Arbeit im Inneren des Systems](#).

Identifier	GUID-B1CDF604-15DA-427F-8CAD-F5E675189D00
Status	Translation Validated

Netzteinheiten

Ihr System unterstützt eine der folgenden Konfigurationen:

- Zwei 550 W-Wechselstromnetzteile (redundant)
- Ein 450 W-Wechselstromnetzteil (verkabelt)

ANMERKUNG: Weitere Informationen finden Sie im Abschnitt „Wie Sie Hilfe bekommen“.

VORSICHT: Wenn zwei Netzteile installiert sind, beide Netzteile müssen vom gleichen Typ des Etiketts. Zum Beispiel Erweiterte Stromleistung (EPP) -Etikett. Der gleichzeitige Einsatz von Netzteinheiten aus früheren Generationen von Dell PowerEdge Servern wird nicht unterstützt, sogar dann, wenn der Netzteinheiten haben die gleiche Nennleistung verfügen. Der gleichzeitige Einsatz von Netzteinheiten will result in und Fehler beim, zu der das System eingeschaltet wird.

ANMERKUNG: Wenn zwei identische Netzteile installiert sind, so wird die Netzteilredundanz (1+1 – mit Redundanz oder 2+0 – ohne Redundanz) im System-BIOS konfiguriert. Im redundanten Modus wird das System von beiden Netzteilen gleichermaßen mit Strom versorgt, um die Effizienz zu maximieren. Wenn Hotspare aktiviert ist, dann wird eines der Netzteile bei geringer Systemauslastung in den Ruhemodus, um die Effizienz zu maximieren.

ANMERKUNG: Wenn zwei Netzteile eingesetzt werden, müssen sie die gleiche maximale Ausgangsleistung haben.

Identifizier	GUID-77F22B19-F3F3-432B-870A-59ECE5B7788D
Status	Translation Validated

Hot-Spare-Funktion

Das System unterstützt die Hot-Spare-Funktion, die den mit der Netzteilredundanz verbundenen Strom-Overhead erheblich reduziert.

Bei aktivierter Hot-Spare-Funktion wird eines der redundanten Netzteile in den Ruhezustand geschaltet. Das aktive Netzteil trägt 100 % der Last und arbeitet daher mit höherer Effizienz. Das Netzteil im Ruhezustand überwacht die Ausgangsspannung des aktiven Netzteils. Wenn die Ausgangsspannung des aktiven Netzteils abfällt, kehrt das redundante Netzteil im Ruhezustand in einen aktiven Zustand mit Leistungsabgabe zurück.

Wenn ein Zustand, in dem beide Netzteile aktiv sind, effizienter ist als ein sich Ruhezustand befindliches Netzteil, kann das aktive Netzteil auch ein sich im Ruhezustand befindliches Netzteil aktivieren.

Die Standard-Netzteileinstellungen lauten wie folgt:

- Wenn die Last am aktiven Netzteil über 50 % beträgt, wird das redundante Netzteil in den aktiven Zustand geschaltet.
- Wenn die Last am aktiven Netzteil unter 20 % fällt, wird das redundante Netzteil in den Ruhezustand geschaltet.

Die Hot-Spare-Funktion kann über die iDRAC-Einstellungen konfiguriert werden. Lesen Sie für weitere Informationen zu iDRAC-Einstellungen das Benutzerhandbuch mit dem Titel *Integrated Dell Remote Access Controller User's Guide* (Integrierter Dell Remote Access Controller) auf www.dell.com/idracmanuals.

Identifizier	GUID-13D9FB1D-96C7-4EF6-A101-169BCBB85101
Status	Translation Validated

Entfernen eines Netzteilplatzhalters

Voraussetzung

Befolgen Sie die Sicherheitshinweise Konfigurationsrichtlinien gefolgt werden, die in [Sicherheitshinweise](#).

Schritt

Wenn Sie ein zweites Netzteil installieren, entfernen Sie den Netzteilplatzhalter aus dem Laufwerkschacht, indem sie den Schacht nach außen ziehen.

⚠ VORSICHT: Um eine ordnungsgemäße Kühlung zu gewährleisten, muss der Netzteilplatzhalter im zweiten Netzteilschacht in einer nicht redundanten Konfiguration installiert sein. Entfernen Sie den Netzteilplatzhalter nur, wenn Sie ein zweites Netzteil einsetzen.



Abbildung 83. Entfernen eines Netzteilplatzhalters

Nächster Schritt

Installieren Sie ein Netzteil. Weitere Informationen finden Sie unter [Einsetzen eines Hot-Swap-fähigen Netzteils](#), oder installieren Sie einen Netzteilplatzhalter. Weitere Informationen dazu finden Sie unter [Netzteilplatzhalter](#).

Identifizier	GUID-60EDC9BC-1997-46D3-B6E5-8E819DB49EB9
Status	Translation Validated

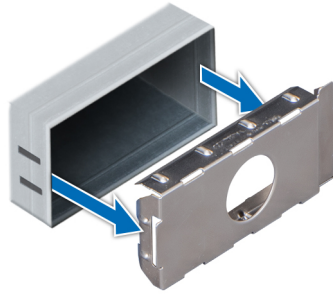
Installieren eines Netzteilplatzhalters

Voraussetzungen

- 1 Befolgen Sie die in [Sicherheitshinweise](#) aufgeführten Sicherheitshinweise.
- 2 Installieren Sie den Netzteilplatzhalter nur im zweiten Netzteilsschacht.

Schritt

Richten Sie den Netzteilplatzhalter auf den Netzteilsteckplatz aus und schieben Sie ihn in den Netzteilsteckplatz, bis er hörbar einrastet.



Abbildung 84. Installieren eines Netzteilplatzhalters

Identifizier	GUID-AD0F7CAE-4210-4B39-A5A9-5DCCD63C3497
Status	Translation Validated

Entfernen eines Hot-Swap-fähigen Netzteils

Voraussetzungen

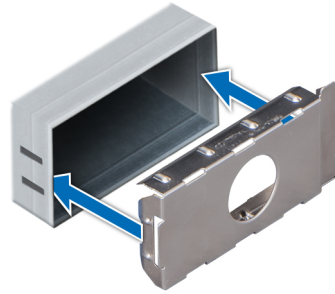
⚠ VORSICHT: Das System benötigt ein (1) Netzteil für den Normalbetrieb. Entfernen und ersetzen Sie bei Systeme mit redundanter Stromversorgung nur ein Netzteil auf einmal, wenn das System eingeschaltet ist.

- 1 Befolgen Sie die Sicherheitshinweise Konfigurationsrichtlinien gefolgt werden, die in [Sicherheitshinweise](#).
- 2 Trennen Sie das Netzkabel von der Netzstromquelle und vom Netzteil, das Sie entfernen möchten, und lösen Sie anschließend die Kabel vom Kabelbinder.
- 3 Eventuell müssen Sie den optionalen Kabelführungsarm lösen und anheben, falls er beim Entfernen des Netzteils im Weg ist. Informationen über den Kabelführungsarm finden Sie in der Dokumentation zum Rack unter www.dell.com/poweredgemanuals.

Schritt

Drücken Sie auf den orangefarbenen Freigabehebel und ziehen Sie das Netzteil am Netzteilgriff aus dem System heraus.



Abbildung 85. Entfernen eines Netzteils

Nächster Schritt

Installieren Sie ein Netzteil (weitere Informationen finden Sie unter [Einsetzen eines Hot-Swap-fähigen Netzteils](#)) oder installieren Sie einen Netzteilplatzhalter (weitere Informationen finden Sie unter [Netzteilplatzhalter](#)).

Identifizier	GUID-CC0E1CB2-BE58-4024-BD5B-002DE3ADE403
Status	Translation Validated

Einsetzen eines Hot-Swap-fähigen Netzteils

Voraussetzungen

- 1 Befolgen Sie die Sicherheitshinweise Konfigurationsrichtlinien gefolgt werden, die in [Sicherheitshinweise](#).
- 2 Stellen Sie bei Systeme, die redundante Netzteile unterstützen, sicher, dass beide Netzteile vom gleichen Typ sind und die maximale Ausgangsleistung identisch ist.

Schritt

Schieben Sie die PSU in das Gehäuse, bis sie vollständig eingesetzt ist und die Freigabeklinke einrastet.



Abbildung 86. Installieren eines Hot-Swap-fähigen Netzteils

Nächste Schritte

- 1 Falls Sie den Kabelführungsarm gelöst haben, befestigen Sie ihn wieder. Informationen über den Kabelführungsarm finden Sie in der Dokumentation zum Rack unter www.dell.com/poweredgemanuals.
- 2 Schließen Sie das Netzkabel an das Netzteil und an eine Steckdose an.

⚠ VORSICHT: Sichern Sie das Netzkabel beim Anschließen mit dem Band.

i ANMERKUNG: Wenn Sie ein neues Netzteil einbauen bzw. bei laufendem Betrieb austauschen oder hinzufügen, lassen Sie dem System einige Sekunden Zeit, um das Netzteil zu erkennen und seinen Status zu ermitteln. Die Stromversorgungsredundanz wird möglicherweise nicht ausgeführt, bevor die Erkennung des neuen Netzteils abgeschlossen ist. Warten Sie, bis das System das neue Netzteil erkannt und aktiviert hat, bevor Sie das andere Netzteil entfernen. Die Statusanzeige des Netzteils wechselt zu grün und meldet so, dass das Netzteil ordnungsgemäß funktioniert.

Identifizier	GUID-4C30DE00-8CF0-4619-A556-0E13A9CA7D96
Status	Translation Validated

Entfernen eines verkabelten Netzteils

Voraussetzungen

- 1 Befolgen Sie die Sicherheitshinweise Konfigurationsrichtlinien gefolgt werden, die in [Sicherheitshinweise](#).
- 2 Befolgen Sie die Anweisungen unter [Vor der Arbeit an Komponenten im Inneren Ihres Systems](#).
- 3 Entfernen Sie das Kühlgehäuse. Weitere Informationen finden Sie unter [Entfernen des Kühlgehäuses](#).
- 4 Trennen Sie alle angeschlossenen Kabel von der Systemplatine und der Rückwandplatine.

Schritte

- 1 Ziehen Sie die Schraube, mit der das Netzteil mit dem System verbunden ist, mit einem Kreuzschlitzschraubenzieher Nr. 2 fest.
- 2 Schieben Sie das Netzteil in Richtung Systemvorderseite und heben Sie es aus dem Netzteilgehäuse aus.



Abbildung 87. Entfernen eines verkabelten Netzteils

Nächster Schritt

- 1 Installieren eines verkabelten Netzteils Weitere Informationen finden Sie unter [Installieren eines verkabelten Netzteils](#).

Identifizier	GUID-900FCF58-A520-47DD-BC41-F6AB09371ACF
Status	Translation Validated

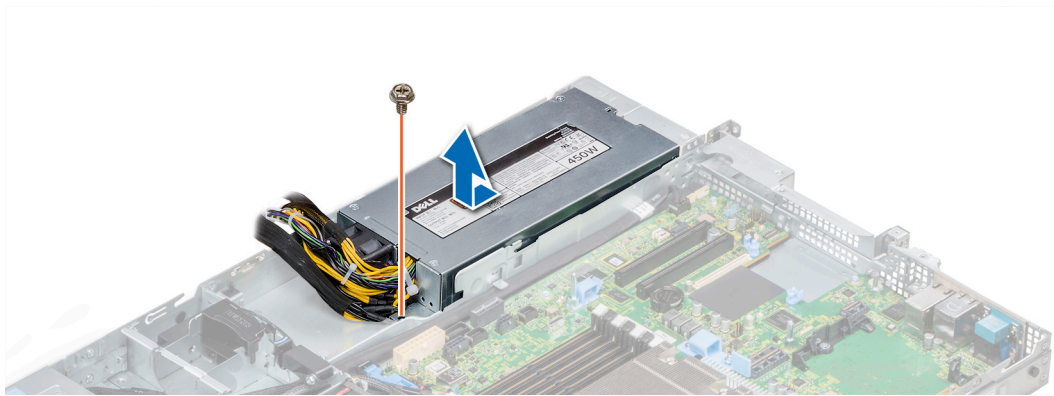
Installieren eines verkabelten Netzteils

Voraussetzung

- 1 Befolgen Sie die Sicherheitshinweise Konfigurationsrichtlinien gefolgt werden, die in [Sicherheitshinweise](#).

Schritte

- 1 Entnehmen Sie das neue Netzteil der Verpackung.
- 2 Schieben Sie das neue Netzteil in das Netzteilgehäuse, bis das Netzteil vollständig eingesetzt ist.
- 3 Ziehen Sie die Schraube mithilfe eines Kreuzschlitzschraubenziehers Nr. 2 fest, um das Netzteil am System zu befestigen.



Abbildung 88. Installieren eines verkabelten Netzteils

Nächste Schritte

- 1 Verbinden Sie alle Kabel mit der Systemplatine und der Rückwandplatine.
- 2 Installieren Sie das Kühlgehäuse. Weitere Informationen finden Sie unter [Installieren des Kühlgehäuses](#).

- 3 Befolgen Sie die Anweisungen unter [Nach der Arbeit im Inneren des Systems](#).

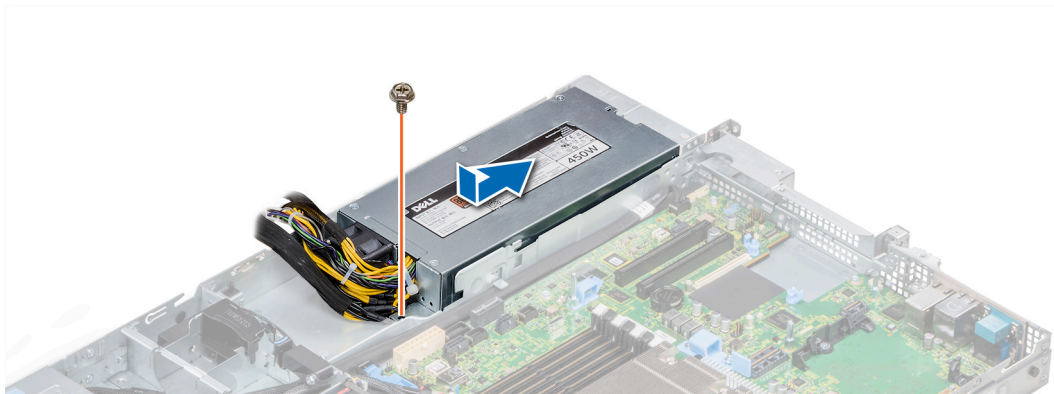
Identifizier	GUID-C3ECD156-C809-4A93-B0F4-CBDA227A980B
Status	Translated

Stromzwischenplatine

Identifizier	GUID-D9E0E7B3-6215-4CA6-8E5C-CDAF41A28C09
Status	Translation Validated

Entfernen der Stromzwischenplatine

Voraussetzungen

- 1 Befolgen Sie die Sicherheitshinweise Konfigurationsrichtlinien gefolgt werden, die in [Sicherheitshinweise](#).
- 2 Befolgen Sie die Anweisungen unter [Vor der Arbeit an Komponenten im Inneren Ihres Systems](#).
- 3 Entfernen Sie das Kühlgehäuse. Weitere Informationen finden Sie unter [Entfernen des Kühlgehäuses](#).
- 4 Trennen Sie alle angeschlossenen Kabel von der Systemplatine und der Rückwandplatine.
- 5 Entfernen Sie die Netzteileinheiten (PSUs). Weitere Informationen finden Sie unter [Entfernen eines Hot-Swap-fähigen Netzteils](#).

⚠ VORSICHT: Um die Stromzwischenplatine (Power Interposer board, PIB) vor Schäden zu schützen, müssen Sie vor dem Entfernen der Stromzwischenplatine die Netzteile aus dem System entfernen.

Schritte

- 1 Lösen Sie mit einem Kreuzschlitzschraubenzieher (Nr. 2) die zwei Schrauben fest, mit denen die Stromzwischenplatine am System befestigt ist.
- 2 Heben Sie die Stromzwischenplatine aus dem System heraus.



Abbildung 89. Entfernen der PIB

Nächster Schritt

- 1 Installieren Sie die Stromzwischenplatine. Weitere Informationen finden Sie unter [Installieren der Stromzwischenplatine](#).

Identifizier	GUID-99D8F084-723E-4B11-8FD2-E2003E733FBD
Status	Translation Validated

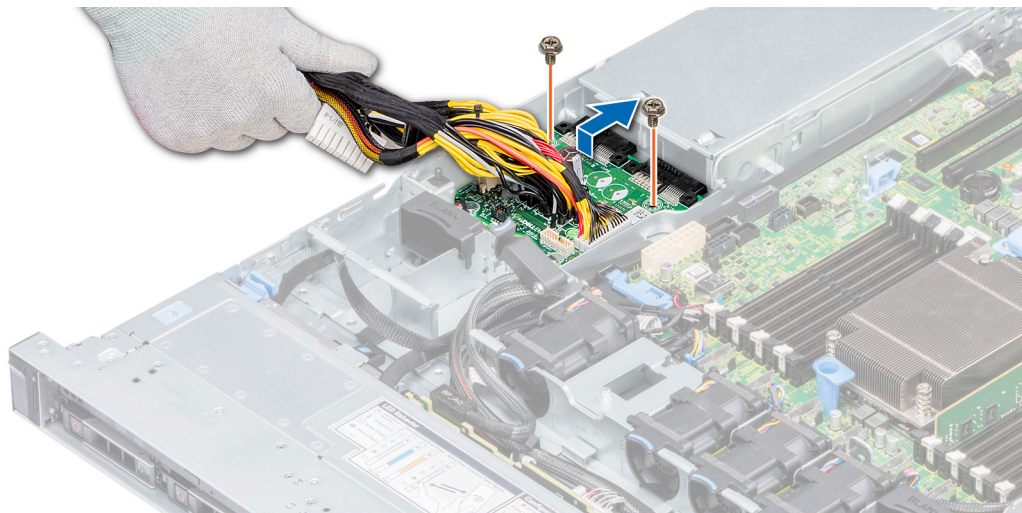
Installieren der Stromzwischenplatine

Voraussetzung

Befolgen Sie die Sicherheitshinweise Konfigurationsrichtlinien gefolgt werden, die in [Sicherheitshinweise](#).

Schritte

- 1 Richten Sie die PIB an den Stiften am System aus und schieben Sie die PIB ein, bis sie einrastet.
- 2 Ziehen Sie die beiden Schrauben mithilfe eines Kreuzschlitzschraubenziehers Nr. 2 fest, um die PIB am System zu befestigen.
- 3 Verlegen Sie die Kabel und schließen Sie sie an die Systemplatine und Rückwandplatine an.



Abbildung 90. Installieren der Stromzwischenplatine

Nächste Schritte

- 1 Installieren Sie das PSUs. Weitere Informationen finden Sie unter [Einsetzen eines Hot-Swap-fähigen Netzteils](#).
- 2 Installieren Sie das Kühlgehäuse. Weitere Informationen finden Sie unter [Installieren des Kühlgehäuses](#).
- 3 Befolgen Sie die Anweisungen unter [Nach der Arbeit im Inneren des Systems](#).

Identifizier	GUID-F07A18F6-B644-459C-A21F-43AD996E8FE4
Status	Translated

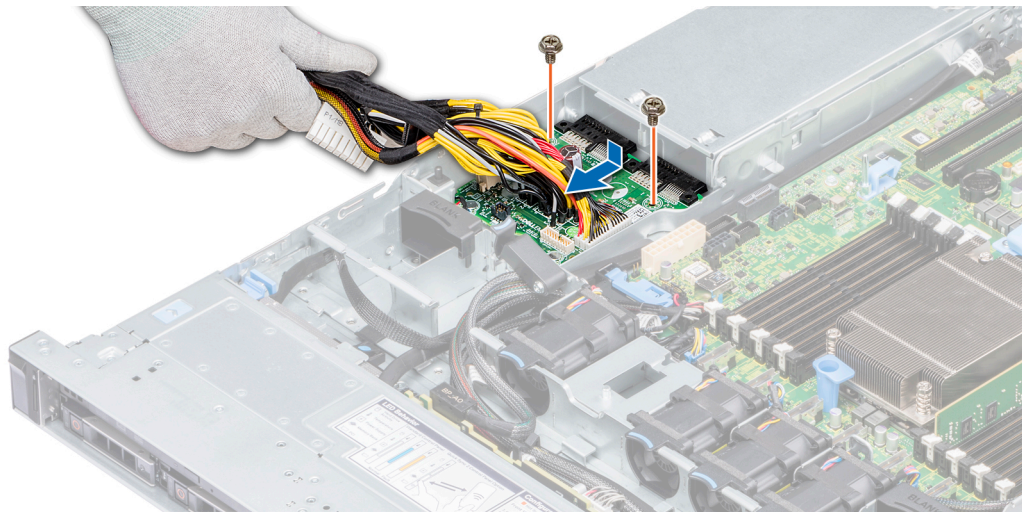
Bedienfeld

Identifizier	GUID-3D6B400A-2A92-4A27-8732-92B014E7B4B3
Status	Translation Validated

Entfernen des linken Bedienfelds

Voraussetzungen

- 1 Befolgen Sie die Sicherheitshinweise Konfigurationsrichtlinien gefolgt werden, die in [Sicherheitshinweise](#).
- 2 Befolgen Sie die Anweisungen unter [Vor der Arbeit an Komponenten im Inneren Ihres Systems](#).
- 3 Entfernen Sie gegebenenfalls die Rückwandplattenabdeckung. Weitere Informationen finden Sie unter [Entfernen der Rückwandplattenabdeckung](#)
- 4 Entfernen Sie das Kühlgehäuse. Weitere Informationen finden Sie unter [Entfernen des Kühlgehäuses](#).

ANMERKUNG: Notieren Sie sich die Verlegung der Kabel, wenn Sie sie von der Systemplatine entfernen. Sie müssen sie später wieder korrekt anbringen, damit sie nicht eingeklemmt oder gequetscht werden.

- 5 Heben Sie den Kabelführungsriegel an.

Schritte

- 1 Trennen Sie das Kabel des Bedienfelds vom Anschluss der Systemplatine.
- 2 Entfernen Sie die Schrauben, mit denen die Kabelabdeckung am System befestigt ist, mit einem Kreuzschlitzschraubenzieher Nr. 1.
- 3 Entfernen Sie mit einem Kreuzschlitzschraubendreher Nr. 1 die Schrauben, mit denen die linke Bedienfeldgruppe am System befestigt ist.
- 4 Halten Sie die Seiten der Bedienfeldgruppe fest und entfernen Sie die Einheit aus dem System.



Abbildung 91. Entfernen des linken Bedienfelds

Nächster Schritt

Installieren des linken Bedienfelds Weitere Informationen finden Sie unter [Installieren des linken Bedienfelds](#).

Identifizier	GUID-A837AACE-B80E-4A6F-96C8-D5B4080152E8
Status	Translation Validated

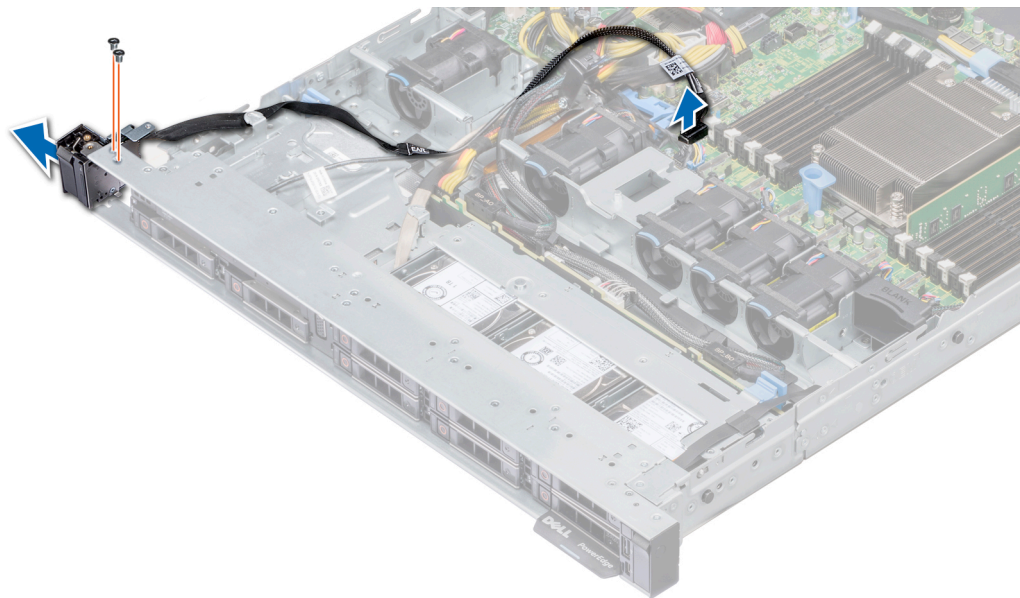
Installieren des linken Bedienfelds

Voraussetzung

Befolgen Sie die Sicherheitshinweise Konfigurationsrichtlinien gefolgt werden, die in [Sicherheitshinweise](#).

Schritte

- 1 Verlegen Sie das Bedienfeldkabel durch die Seite des Systems.
- 2 Richten Sie die Führungen auf dem linken Bedienfeld an den Steckplätzen auf dem System auf und schieben Sie das Bedienfeld ein, bis es fest sitzt.
- 3 Ziehen Sie mit einem Kreuzschlitzschraubenzieher Nr. 1 die Schrauben, mit denen die linke Bedienfeldgruppe am System befestigt ist, fest.
- 4 Ziehen Sie die Schrauben, mit denen die Kabelabdeckung am System befestigt ist, mit einem Kreuzschlitzschraubenzieher Nr. 1 fest.
- 5 Schließen Sie das Kabel des Bedienfelds an den Systemplatinenanschluss an.



Abbildung 92. Installieren des linken Bedienfelds

Nächste Schritte

- 1 Installieren Sie das Kühlgehäuse. Weitere Informationen finden Sie unter [Installieren des Kühlgehäuses](#).
- 2 Setzen Sie gegebenenfalls die Abdeckung der Rückwandplatine ein. Weitere Informationen finden Sie unter [Installieren der Rückwandplattenabdeckung](#).
- 3 Schließen und sichern Sie den Riegel der Kabelführung.
- 4 Befolgen Sie die Anweisungen unter [Nach der Arbeit im Inneren des Systems](#).

Identifizier	GUID-3822649A-13EB-4056-9BA8-3C0794E6C89C
Status	Translation Validated

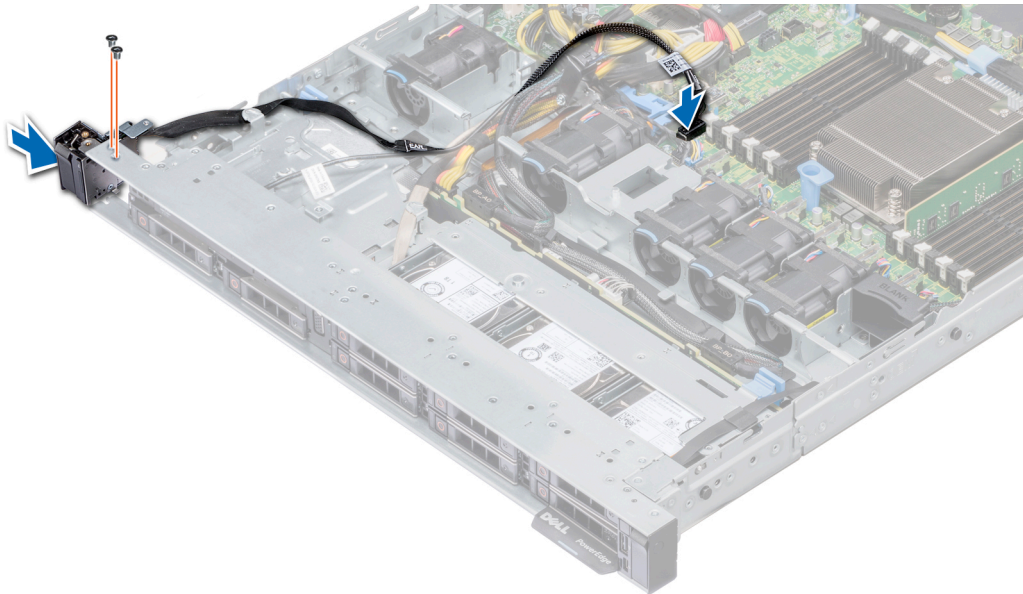
Entfernen des rechten Bedienfelds

Voraussetzungen

① **ANMERKUNG:** Notieren Sie sich die Verlegung der Kabel, wenn Sie sie von der Systemplatine entfernen. Sie müssen sie später wieder korrekt anbringen, damit sie nicht eingeklemmt oder gequetscht werden.

- 1 Befolgen Sie die Sicherheitshinweise Konfigurationsrichtlinien gefolgt werden, die in [Sicherheitshinweise](#).
- 2 Befolgen Sie die Anweisungen unter [Vor der Arbeit an Komponenten im Inneren Ihres Systems](#).
- 3 Entfernen Sie gegebenenfalls die Rückwandplattenabdeckung. Weitere Informationen finden Sie unter [Entfernen der Rückwandplattenabdeckung](#)
- 4 Entfernen Sie das Kühlgehäuse. Weitere Informationen finden Sie unter [Entfernen des Kühlgehäuses](#).
- 5 Heben Sie den Kabelführungsriegel an.

Schritte

- 1 Entfernen Sie mit einem Kreuzschlitzschraubenzieher Nr. 1 die Schrauben, mit denen die Kabelabdeckung befestigt ist, und heben Sie die Abdeckung vom System ab.



Abbildung 93. Entfernen der Kabelabdeckung

- 2 Heben Sie den Riegel an und trennen Sie das Platinenkabel von der Systemplatine.
- 3 Entfernen Sie mit einem Kreuzschlitzschraubendreher Nr. 1 die Schrauben, mit denen die rechte Bedienfeldgruppe am System befestigt ist.

① **ANMERKUNG:** Notieren Sie sich die Kabelführungen und -verlegungen vor dem Entfernen der Kabel.

- 4 Halten Sie die Seiten des Bedienfelds fest und entfernen Sie die Einheit aus dem System.

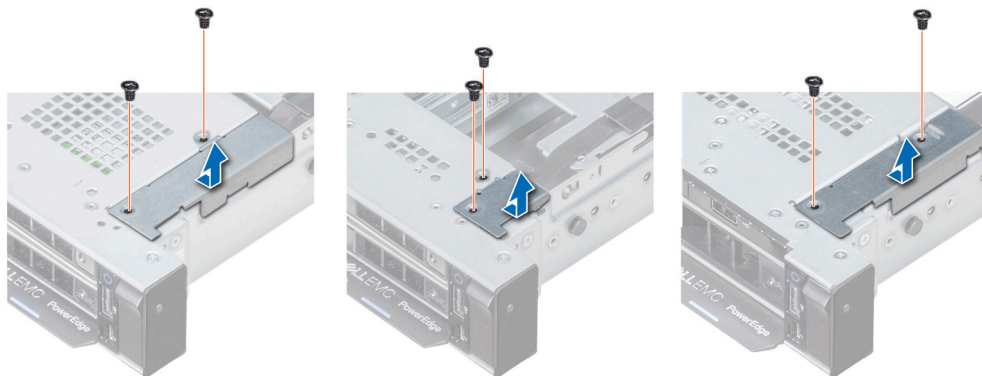

Abbildung 94. Entfernen des rechten Bedienfelds

Nächster Schritt

Installieren des rechten Bedienfelds Weitere Informationen finden Sie unter [Installieren des rechten Bedienfelds](#).

Identifizier	GUID-BAA57224-9C2F-41CF-A8F8-1C9242F88656
Status	Translation Validated

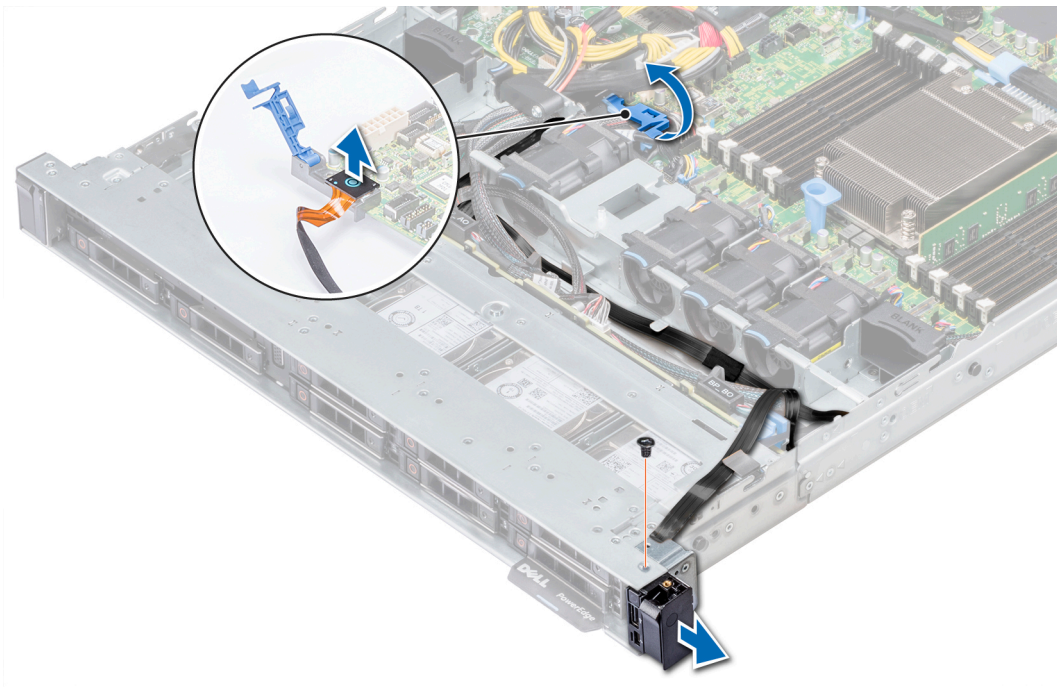
Installieren des rechten Bedienfelds

Voraussetzung

Befolgen Sie die Sicherheitshinweise Konfigurationsrichtlinien gefolgt werden, die in [Sicherheitshinweise](#).

Schritte

- 1 Verlegen Sie das Bedienfeldkabel durch die Seitenwand des Systems.
- 2 Richten Sie die Führungen auf dem rechten Bedienfeld an den Steckplätzen auf dem System auf und schieben Sie das Bedienfeld ein, bis es fest sitzt.
- 3 Bringen Sie die Schrauben, mit denen das linke Bedienfeld am System befestigt ist, unter Verwendung eines Kreuzschlitzschraubenziehers Nr. 1 wieder an.



Abbildung 95. Installieren des rechten Bedienfelds

- 4 Schließen Sie das Kabel des Bedienfelds an die Systemplatine an und befestigen Sie es mit einer Kabelklemme.
- 5 Bringen Sie die Kabelabdeckung an und sichern Sie sie mit Schrauben unter Verwendung eines Kreuzschlitzschraubenziehers Nr. 1.

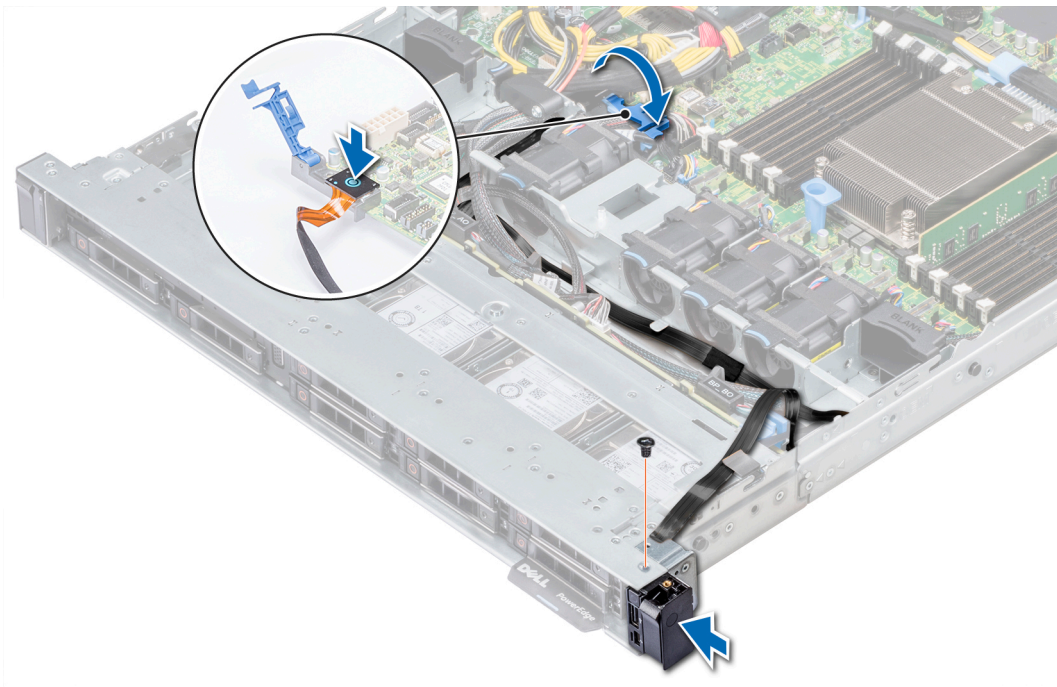

Abbildung 96. Installieren der Kabelabdeckung

Nächste Schritte

- 1 Installieren Sie das Kühlgehäuse. Weitere Informationen finden Sie unter [Installieren des Kühlgehäuses](#).
- 2 Setzen Sie gegebenenfalls die Abdeckung der Rückwandplatine ein. Weitere Informationen finden Sie unter [Installieren der Rückwandplattenabdeckung](#).
- 3 Schließen und sichern Sie den Riegel der Kabelführung.
- 4 Befolgen Sie die Anweisungen unter [Nach der Arbeit im Inneren des Systems](#).

Identifizier	GUID-F8A9FB50-F969-4258-BEBD-9D91B6CBCF35
Status	Translated

Systemplatine

Identifizier	GUID-07A80BD2-4E7E-482C-A2E6-D8F7DF76369A
Status	Translation Validated

Entfernen der Systemplatine

Voraussetzungen

- ⚠ **VORSICHT:** Wenn Sie das TPM (Trusted Program Module) mit Verschlüsselung verwenden, werden Sie möglicherweise aufgefordert, während des System- oder Programm-Setups einen Wiederherstellungsschlüssel zu erstellen. Diesen Wiederherstellungsschlüssel sollten Sie unbedingt erstellen und sicher speichern. Sollte es einmal erforderlich sein, die Systemplatine zu ersetzen, müssen Sie zum Neustarten des Systems oder Programms den Wiederherstellungsschlüssel angeben, bevor Sie auf die verschlüsselten Daten auf den Laufwerken zugreifen können.
- ⚠ **VORSICHT:** Möglicherweise wird beim ersten Hochfahren des Systems nach dem Austausch der CPU oder der Systemplatine „CMOS battery loss“ (CMOS-Batterie fehlt) oder „CMOS checksum error“ (CMOS-Prüfsummenfehler) angezeigt. Dies ist ein normaler Vorgang. Um den Zustand zu beheben, müssen Sie nur die Systemeinstellungen im Setup konfigurieren.
- ⓘ **ANMERKUNG:** Notieren Sie sich die Verlegung der Kabel, wenn Sie sie von der Systemplatine entfernen. Sie müssen sie später wieder korrekt anbringen, damit sie nicht eingeklemmt oder gequetscht werden.

- 1 Befolgen Sie die Sicherheitshinweise Konfigurationsrichtlinien gefolgt werden, die in [Sicherheitshinweise](#).
- 2 Befolgen Sie die Anweisungen unter [Vor der Arbeit an Komponenten im Inneren Ihres Systems](#).
- 3 Entfernen Sie die folgenden Komponenten:
 - a Kühlgehäuse
 - b Alle Erweiterungskarten und Riser
 - c Mini-PERC
 - d VFlash- oder IDSDM-Modul
 - e Interner USB-Stick
 - f Kühlkörper
 - g Prozessor
 - h Speichermodule
 - i LOM-Riser

Schritte

- 1 Trennen Sie alle Kabel von der Systemplatine.
 - ⚠ **VORSICHT:** Achten Sie darauf, die Systemidentifikationstaste nicht zu beschädigen, während Sie die Systemplatine vom Gehäuse entfernen.
 - ⚠ **VORSICHT:** Heben Sie die Systemplattenbaugruppe nicht an einem Speichermodul, einem Prozessor oder anderen Komponenten an.
- 2 Entfernen Sie mit einem Kreuzschlitzschraubenzieher Nr. 2 die zehn Schrauben, mit denen die Systemplatine am Gehäuse befestigt ist.
- 3 Halten Sie den Systemplattenhalter, heben Sie die Systemplatine an und schieben Sie sie dann in Richtung der Gehäusevorderseite.
- 4 Heben Sie die Systemplatine aus dem Gehäuse.



Abbildung 97. Entfernen der Systemplatine

Nächster Schritt

Bauen Sie die Systemplatine ein. Weitere Informationen finden Sie unter [Einsetzen der Systemplatine](#).

Identifizier	GUID-E75AF530-0C45-4454-BC50-88FBFEBD62C8
Status	Translated

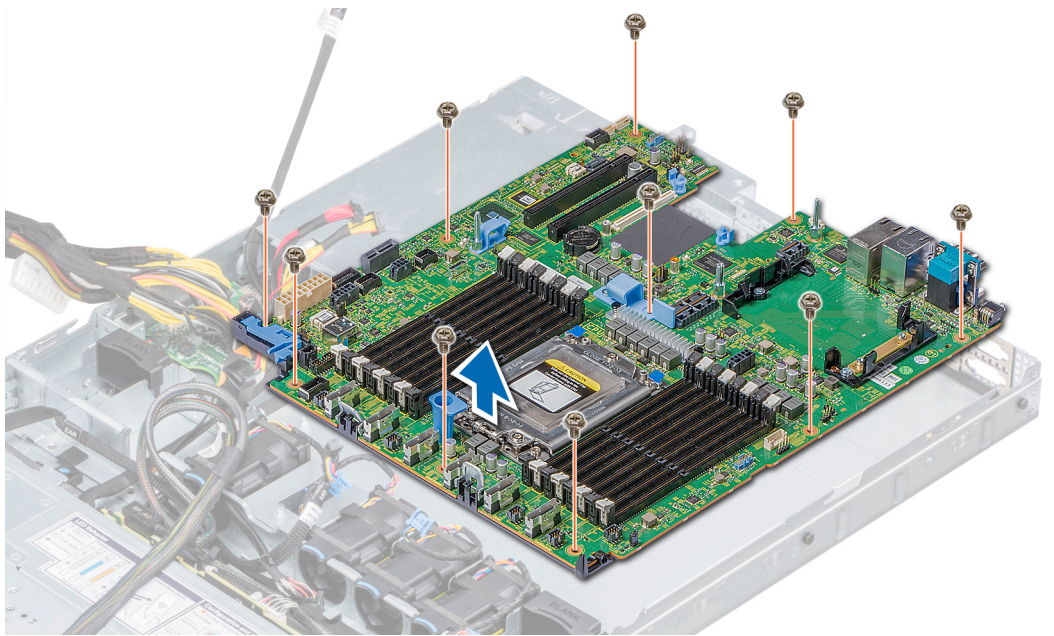
Einsetzen der Systemplatine

Voraussetzung

Befolgen Sie die Sicherheitshinweise unter [Sicherheitshinweise](#).

Schritte

1 Nehmen Sie die neue Systemplattenbaugruppe aus der Verpackung.

⚠ **VORSICHT:** Heben Sie die Systemplattenbaugruppe nicht an einem Speichermodul, einem Prozessor oder anderen Komponenten an.

⚠ **VORSICHT:** Stellen Sie sicher, dass Sie die Systemidentifikationstaste beim Absenken der Systemplatine in das Gehäuse nicht beschädigen.

2 Greifen Sie die Platine am Systemplattenhalter und schieben Sie die Systemplatine in Richtung der Systemrückseite, bis es fest sitzt. Stellen Sie sicher, dass alle Schraubenbohrungen über den Stiften ausgerichtet sind.

3 Ziehen Sie die Schraube mit einem Schraubenzieher an der vertikalen Halterung am System fest.



Abbildung 98. Installieren der Systemplatine

Nächste Schritte

- 1 Installieren Sie die folgenden Komponenten:
 - a [Trusted Platform Module \(TPM\)](#)
 - b [Mini-PERC](#)
 - c [Internen USB-Schlüssel \(falls vorhanden\)](#)
 - d [IDSDM- oder vFlash-Modulkarte](#)
 - e [Alle Erweiterungskarten und Riser](#)
 - f [Prozessor und Kühlkörper](#)
 - g [Speichermodule](#)
 - h [LOM-Riserkarte](#)
 - i [Kühlgehäuse](#)
- 2 Verbinden Sie alle Kabel mit der Systemplatine.

ANMERKUNG: Achten Sie darauf, die Kabel im System entlang der Gehäusewand zu führen und mit der Kabelhalterung zu sichern.

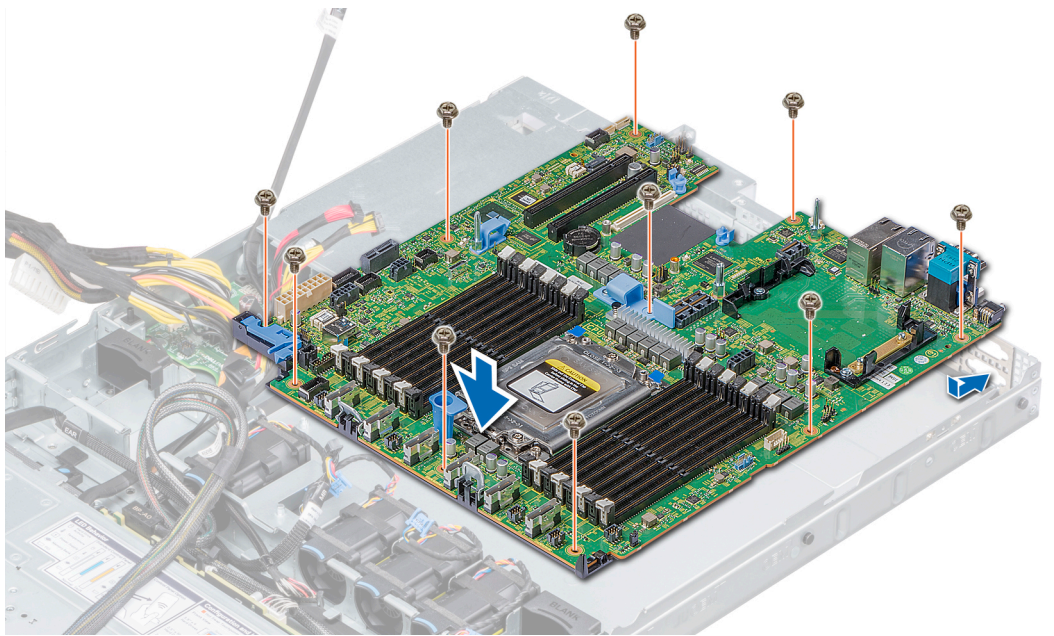
- 3 Befolgen Sie die Anweisungen im Kapitel [Before working inside your system](#) (Vor der Arbeit an Komponenten im Inneren des Systems).
- 4 Stellen Sie Folgendes sicher:
 - a Verwenden Sie die Funktion Easy Restore (Einfache Wiederherstellung), um die Service-Tag-Nummer wiederherzustellen. Weitere Informationen finden Sie im Abschnitt „Einfache Wiederherstellung“.
 - b Geben Sie die Service-Tag-Nummer manuell ein, wenn sie nicht im Backup-Flash-Gerät gesichert wurde. Weitere Informationen finden Sie im Abschnitt „Wiederherstellen der Service-Tag-Nummer mithilfe der [Easy Restore](#)-Funktion“.
 - c Aktualisieren Sie die BIOS- und iDRAC-Versionen.
 - d Aktivieren Sie erneut das Trusted Platform Module (TPM). Weitere Informationen finden Sie unter [Upgrade des Trusted Platform Module \(TPM\)](#).
- 5 Importieren Sie Ihre neue oder vorhandene Lizenz für iDRAC Enterprise.
Weitere Informationen finden Sie im [Integrated Dell Remote Access Controller User's Guide](#) (Benutzerhandbuch für integrierten Dell Remote Access Controller) unter **Dell.com/idracmanuals**.

Identifizier	GUID-7233B747-BABE-42A6-872E-2878BAE0B165
Status	Translation Validated

Wiederherstellen der Service-Tag-Nummer mit Easy Restore

Mithilfe der Funktion "Easy Restore" können Sie Ihre Service-Tag-Nummer, Ihre iDRAC-Lizenz, die UEFI-Konfiguration und die Systemkonfigurationsdaten nach dem Austauschen der Systemplatine wiederherstellen. Alle Daten werden automatisch in einem Backup-Flash-Laufwerk gesichert. Wenn das BIOS eine neue Systemplatine erkennt und die Service-Tag-Nummer des Backup-Flash-Laufwerks abweicht, fordert das BIOS den Benutzer dazu auf, die gesicherten Daten wiederherzustellen.

Nachfolgend finden Sie eine Liste der verfügbaren Optionen:

- 1 Drücken Sie auf **Y**, um die Service-Tag-Nummer, die iDRAC-Lizenz und die Diagnoseinformationen wiederherzustellen.
- 2 Drücken Sie **N**, um zu den Lifecycle Controller-basierten Wiederherstellungsoptionen zu navigieren.
- 3 Drücken Sie **F10**, um Daten von einem zuvor erstellten **Hardwareserver-Profil** wiederherzustellen.

ANMERKUNG: Nachdem der Wiederherstellungsvorgang abgeschlossen ist, erfolgt die Aufforderung des BIOS zur Wiederherstellung der Systemkonfigurationsdaten.

- 4 Drücken Sie **Y**, um die Systemkonfigurationsdaten wiederherzustellen.
- 5 Drücken Sie **N**, um die Standard-Konfigurationseinstellungen zu verwenden.

ANMERKUNG: Nachdem der Wiederherstellungsvorgang abgeschlossen ist, startet das System neu.

ANMERKUNG: Falls Sie die Service-Tag-Nummer erfolgreich wiederhergestellt haben, können Sie die Service-Tag-Informationen über den Bildschirm System Information (Systeminformationen) prüfen und mit der Service-Tag-Nummer auf dem System vergleichen.

Identifizier	TASK-14-BCF95D3E
Status	

Manuelles Aktualisieren der Service-Tag-Nummer

Falls nach einem Austausch der Systemplatine das einfache Wiederherstellen über "Easy Restore" fehlschlägt, führen Sie das nachfolgende Verfahren aus, um die Service-Tag-Nummer manuell über **System Setup** (System-Setup) einzugeben.

Info über diese Aufgabe

Wenn Sie die System-Servicekennung kennen, verwenden Sie zur Eingabe der Service-Tag-Nummer das **System-Setup-Menü**.

Schritte

- 1 Schalten Sie das System ein.
- 2 Drücken Sie zum Aufrufen des **System Setup** (System-Setup) die Taste **F2**.
- 3 Klicken Sie auf **Service Tag Settings (Service-Tag-Einstellungen)**.
- 4 Geben Sie die Service-Tag-Nummer ein.

ANMERKUNG: Sie können die Service-Tag-Nummer nur dann eingeben, wenn das Feld Service-Tag-Nummer (Service-Tag-Nummer) leer ist. Stellen Sie sicher, dass Sie die richtige Service-Tag-Nummer eingeben. Nachdem Sie die Service-Tag-Nummer eingegeben haben, kann sie nicht mehr aktualisiert oder geändert werden.

- 5 Klicken Sie auf **OK**.

Identifizier	GUID-BE88EFE5-A95D-4DAC-9F46-FAF7A2FCDA7A
Status	Translated

Modul Vertrauenswürdige Plattform

Identifizier	GUID-EB359950-77BC-4488-A2DD-0293275BDB76
Status	Translated

Upgrade des Trusted Platform Module

Voraussetzungen

- 1 Befolgen Sie die Sicherheitshinweise unter [Sicherheitshinweise](#).
- 2 Folgen Sie den Anweisungen unter [Vor der Arbeit an Komponenten im Inneren Ihres Systems](#).

ANMERKUNG:

- Stellen Sie sicher, dass Ihr Betriebssystem die Version des installierten Trusted Platform Modul unterstützt.
- Stellen Sie sicher, dass Sie die aktuelle Firmware heruntergeladen und in Ihrem System installiert haben.
- Stellen Sie sicher, dass das BIOS so konfiguriert ist, dass der UEFI-Boot-Modus aktiviert ist.

Info über diese Aufgabe

- ⚠ **VORSICHT:** Wenn Sie das TPM (Trusted Platform Module) mit einem Verschlüsselungsschlüssel verwenden, werden Sie während des System- oder Programm-Setups möglicherweise aufgefordert, einen Wiederherstellungsschlüssel zu erstellen. Erstellen Sie diesen Wiederherstellungsschlüssel gemeinsam mit dem Kunden und sorgen Sie dafür, dass er sicher aufbewahrt wird. Sollte es einmal erforderlich sein, die Systemplatine zu ersetzen, müssen Sie zum Neustarten des Systems oder Programms den Wiederherstellungsschlüssel angeben, bevor Sie auf die verschlüsselten Dateien auf den Festplatten zugreifen können.
- ⚠ **VORSICHT:** Sobald das TPM-Plug-in-Modul eingesetzt ist, ist es kryptografisch an diese bestimmte Systemplatine gebunden. Wenn Sie versuchen, ein installiertes TPM-Steckmodul zu entfernen, wird die kryptografische Bindung gebrochen. Das entfernte TPM lässt sich dann nicht wieder auf der Systemplatine installieren und kann auch auf keiner anderen Systemplatine installiert werden.

Identifizier	TASK_4FB15E7BD150441ABAC5FCABD025B9C7
Status	

Entfernen des TPM

- 1 Machen Sie den TPM-Anschluss auf der Systemplatine ausfindig.

① **ANMERKUNG:** Um den TPM-Anschluss auf der Systemplatine ausfindig zu machen, lesen Sie die Informationen im Abschnitt [Jumper und Anschlüsse auf der Systemplatine](#).

- 2 Drücken Sie das Modul nach unten und entfernen Sie die Schraube mit dem Sicherheits-Torx 8-Schraubendreherbit, das mit dem TPM-Modul geliefert wurde.
- 3 Schieben Sie das TPM-Modul aus seinem Anschluss heraus.
- 4 Drücken Sie die Kunststoffniete vom TPM-Anschluss weg und drehen Sie sie 90° entgegen dem Uhrzeigersinn, um sie von der Systemplatine zu lösen.
- 5 Ziehen Sie die Kunststoffniete aus dem Schlitz in der Systemplatine.

Identifizier

TASK_70E2B5344C8C44638E209CBA77B30048

Status

Installieren des TPM-Moduls

Schritte

- 1 Um das TPM zu installieren, richten Sie die Platinenstecker am TPM am Steckplatz auf dem TPM-Anschluss aus.
- 2 Setzen Sie das TPM mit dem TPM-Anschluss so ein, dass die Kunststoffklammer an der Aussparung auf der Systemplatine ausgerichtet ist.
- 3 Drücken Sie auf die Kunststoffklammer, sodass der Bolzen einrastet.



Abbildung 99. Installieren des TPM-Moduls

Nächste Schritte

- 1 Bauen Sie die Systemplatine ein.
- 2 Folgen Sie den Anweisungen unter [Nach der Arbeit im Inneren des Systems](#).

Identifizier

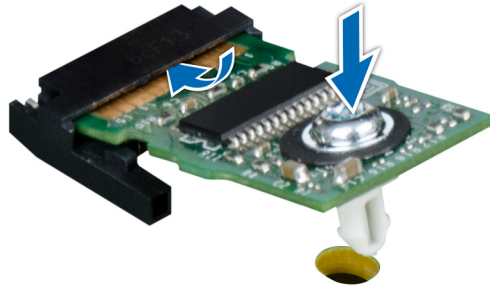
GUID-66E8B632-4EAD-4C4D-B1D0-45A74C855D76

Status

Translated

Initialisieren des TPM für BitLocker-Benutzer

Initialisieren Sie das TPM.

Weitere Informationen finden Sie unter <https://technet.microsoft.com/library/cc753140.aspx>.

Die **TPM Status** (TPM-Status) ändert sich zu **Enabled** (Aktiviert).

Identifizier	GUID-36DC3F01-8F25-4C37-A6EE-
Status	Translation Validated

Verwenden der Systemdiagnose

Führen Sie bei Störungen im System die Systemdiagnose durch, bevor Sie Dell zwecks technischer Unterstützung kontaktieren. Der Zweck der Systemdiagnose ist es, die Hardware des Systems ohne zusätzliche Ausrüstung und ohne das Risiko von Datenverlust zu testen. Wenn Sie ein Problem nicht selbst beheben können, können Service- und Supportmitarbeiter die Diagnoseergebnisse zur Lösung des Problems verwenden.

Identifizier	GUID-1605B82A-D1FF-4100-8ABF-360FEA7E5887
Status	Translation Validated

Integrierte Dell-Systemdiagnose

ANMERKUNG: Die integrierte Dell-Systemdiagnose wird auch als **ePSA-Diagnose (Enhanced Pre-boot System Assessment)** bezeichnet.

Die integrierte Systemdiagnose bietet eine Reihe von Optionen für bestimmte Gerätegruppen oder Geräte mit folgenden Funktionen:

- Tests automatisch oder in interaktivem Modus durchführen
- Tests wiederholen
- Testergebnisse anzeigen oder speichern
- Gründliche Tests durchführen, um weitere Testoptionen für Zusatzinformationen über die fehlerhaften Geräte zu erhalten
- Statusmeldungen anzeigen, die angeben, ob Tests erfolgreich abgeschlossen wurden
- Fehlermeldungen über Probleme während des Testvorgangs anzeigen

Identifizier	GUID-1E13B31E-71C2-4727-A788-FE65991C422E
Status	Translation Validated

Ausführen der integrierten Systemdiagnose vom Start-Manager

Führen Sie die integrierte Systemdiagnose (ePSA) durch, wenn Ihr System nicht startet.

- 1 Wenn das System startet, drücken Sie die Taste F11.
- 2 Wählen Sie mithilfe der vertikalen Pfeiltasten die Optionen **System Utilities (Systemprogramme) > Launch Diagnostics (Diagnostics starten)** aus.
- 3 Drücken Sie alternativ, wenn das System gestartet wird, F10 und wählen Sie **Hardware Diagnostics (Hardwarediagnose) > Run Hardware Diagnostics (Hardwarediagnose ausführen)** aus.

Das Fenster **ePSA Pre-boot System Assessment** (ePSA-Systemüberprüfung vor dem Start) wird angezeigt und listet alle Geräte auf, die im System erkannt wurden. Die Diagnose beginnt mit der Ausführung der Tests an allen erkannten Geräten.

Identifizier	GUID-6741A128-2B0D-4613-BA58-8247403F4BA3
Status	Translation Validated

Ausführen der integrierten Systemdiagnose über den Dell Lifecycle Controller

- 1 Drücken Sie beim Hochfahren des Systems die Taste <F10>.
- 2 Klicken Sie auf **Hardware Diagnostics (Hardwarediagnose)** → **Run Hardware Diagnostics (Hardwarediagnose ausführen)**.
Das Fenster **ePSA Pre-boot System Assessment** (ePSA-Systemüberprüfung vor dem Start) wird angezeigt und listet alle Geräte auf, die im System erkannt wurden. Die Diagnose beginnt mit der Ausführung der Tests an allen erkannten Geräten.

Identifizier	GUID-3C4899F0-142A-4DB3-90E6-D820799D4509
Status	Translation Validated

Bedienelemente der Systemdiagnose

Menü	Beschreibung
Konfiguration	Zeigt die Konfigurations- und Statusinformationen für alle erkannten Geräte an.
Results (Ergebnisse)	Zeigt die Ergebnisse aller durchgeführten Tests an.
Systemzustand	Liefert eine aktuelle Übersicht über die Systemleistung.
Ereignisprotokoll	Zeigt ein Protokoll der Ergebnisse aller Tests, die auf dem System durchgeführt wurden, und die dazugehörigen Zeitstempel an. Diese Anzeige erfolgt nur dann, wenn mindestens eine Ereignisbeschreibung aufgezeichnet wurde.

Identifizier	GUID-64FA26B7-629D-4342-BF65-6
Status	Translation Validated

Jumper und Anschlüsse

Dieses Thema enthält spezifische Informationen über die Jumper. Darüber hinaus bietet es einige grundlegende Informationen zu Jumpfern und Switches und beschreibt die Anschlüsse auf den verschiedenen Platinen des Systems. Jumper auf der Systemplatine Hilfe des Systems zu deaktivieren und Setup-Kennwörter . Sie müssen wissen die Anschlüsse auf der Systemplatine Komponenten zu installieren und Kabel korrekt.

Themen:

- [Jumper und Anschlüsse auf der Systemplatine](#)
- [Jumper-Einstellungen auf der Systemplatine](#)
- [Deaktivieren vergessener Kennworte](#)

Identifizier

GUID-7AC400FA-8748-4572-B36F-775240C867F4

Status

Translation Validated

Jumper und Anschlüsse auf der Systemplatine



Abbildung 100. Jumper und Anschlüsse auf der Systemplatine

Tabelle 52. Jumper und Anschlüsse auf der Systemplatine

Element	Anschluss	Beschreibung
1.	FAN6	Anschluss für Systemlüfter 6
2.	SATA_A/PCIE_A	Interner SATA-A-Anschluss
3.	PCIE_B	PCIe B-Anschluss
4.	SATA_B/PCIE_B	Interner SATA-B-Anschluss
5.	CPU	Prozessorsockel
6.	PCIE_D	PCIe D-Anschluss

Element	Anschluss	Beschreibung
7.	PCIE_E	PCIe E-Anschluss
8.	PCIE_	PCIe F-Anschluss
9.	LFT_CP_CONN	Linker Bedienfeldanschluss
10.	BP_SIG1	Signalanschluss 1 für Rückwandplatine
11.	INTRUSION	Anschluss für Gehäuseeingriffschalter
12.	J_USB3_INT1	USB-Anschluss
13.	RGT_CP_CONN	Rechter Bedienfeldanschluss
14.	SYS_PWR1	Systemstromanschluss 1
15.	SYS_PWR2	Systemstromanschluss 2
16.	PIB_SIG2	Anschluss für Stromzwischenplatinensignal 2
17.	PIB_SIG1	Anschluss für Stromzwischenplatinensignal 1
18.	IDSMD	Anschluss für internes Zweifach-SD-Modul
19.	J_BP_PWR0	Stromversorgungsanschluss der Rückwandplatine
20.	J_BP_SIG0	Signalanschluss der Rückwandplatine
21.	J_SATA_A1	SATA-A-Anschluss
22.	SLOT5	PCIe-Steckplatz 5
23.	SLOT4	PCIe-Steckplatz 4
24.	J_TPM_MODULE	Anschluss für das TPM-Modul
25.	J_FRONT_VIDEO01	VGA-Anschluss
26.	PWRD_EN	Zurücksetzen des BIOS-Kennworts
27.	NVRAM_CLR	Löschen von NVRAM
28.	SLOT1	Anschluss für LOM-Riserkarte
29.	BATTERY	Batteriesockel
30.	A8, A16, A7, A15, A6, A14, A5, A13, A9, A1, A10, A2, A11, A3, A12, A4	Speichermodulsockel
31.	RISER1A/	Anschluss für Erweiterungskarten-Riser [2U-Riser]
32.	SYS_PWR3	Systemstromanschluss 3
33.	J_STORAGE	Mini-PERC-Kartenanschluss

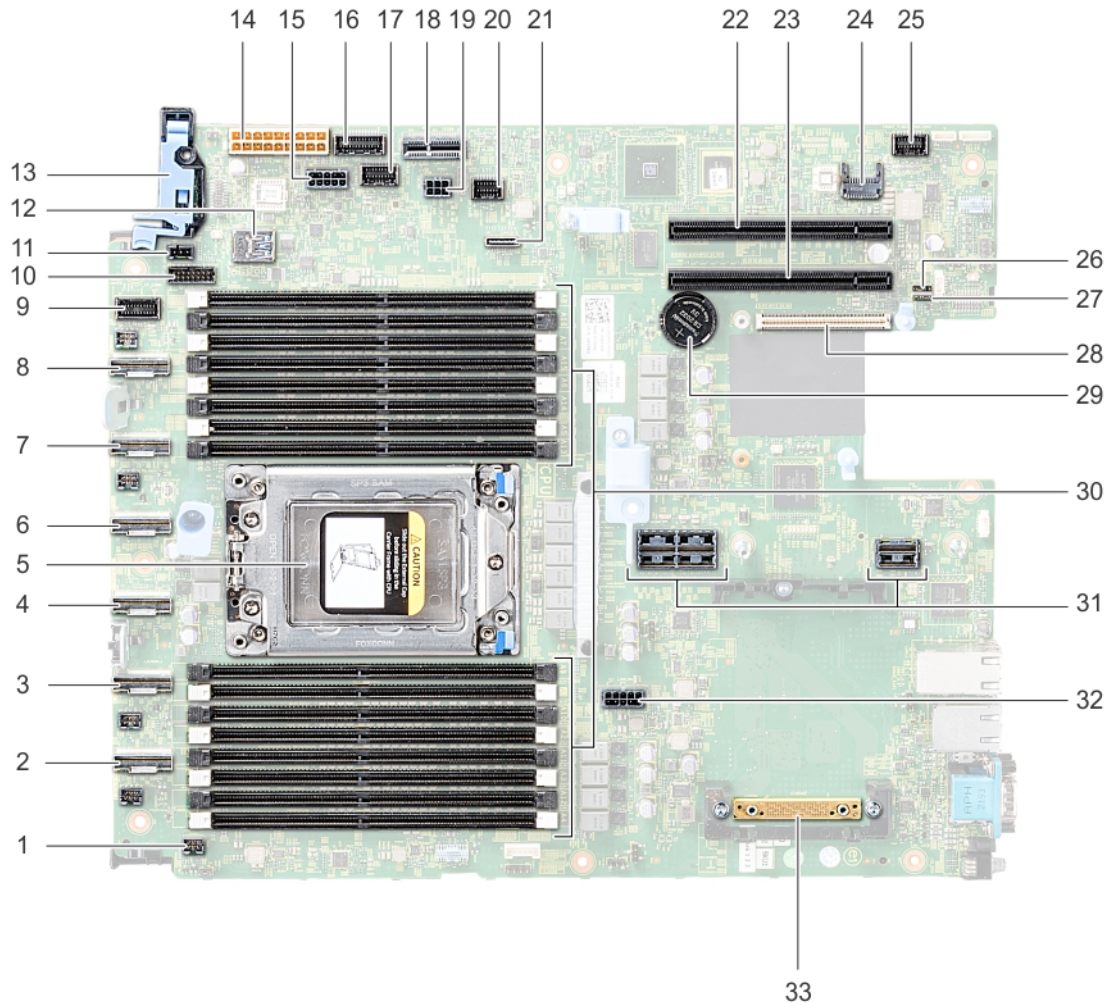
Identifizier	GUID-07FCBF6E-DE4A-4E7C-B77F-F3479105222A
Status	Translation Validated

Jumper-Einstellungen auf der Systemplatine

Informationen über das Zurücksetzen des Kennwort-Jumpers, der zum Deaktivieren eines Kennworts verwendet wird, finden Sie im Abschnitt [Deaktivieren eines vergessenen Kennworts](#).

Tabelle 53. Jumper-Einstellungen auf der Systemplatine

Jumper	Stellung	Beschreibung
PWRD_EN	 2 4 6 (default)	Die Kennwortfunktion ist aktiviert.
		Die Kennwortfunktion ist deaktiviert. Der lokale Zugriff auf iDRAC wird nach dem nächsten Aus- und Einschalten freigegeben. iDRAC zurücksetzen des Kennworts aktiviert ist im F2-iDRAC-Einstellungen aus.
NVRAM_CLR	 1 3 5 (default)	Die Konfigurationseinstellungen bleiben beim Systemstart erhalten.
		Die Konfigurationseinstellungen bleiben beim Systemstart erhalten.

Identifizier	GUID-0CB73B4F-8B9D-4C1C-A251-9E693591BBE0
Status	Translation Validated

Deaktivieren vergessener Kennworte

Zu den Software-Sicherheitsfunktionen des Systems gehören ein Systemkennwort und ein Setup-Kennwort. Mithilfe des Kennwort-Jumpers werden die Kennwortfunktionen aktiviert bzw. deaktiviert und alle zurzeit verwendeten Kennwörter gelöscht.

Voraussetzung

⚠ VORSICHT: Manche Reparaturarbeiten dürfen nur von qualifizierten Servicetechnikern durchgeführt werden. Maßnahmen zur Fehlerbehebung oder einfache Reparaturen sollten Sie nur dann selbst durchführen, wenn dies laut Produktdokumentation genehmigt ist, oder wenn Sie vom Team des Online- oder Telefonsupports dazu aufgefordert werden. Schäden durch nicht von Dell genehmigte Wartungsarbeiten werden durch die Garantie nicht abgedeckt. Lesen und beachten Sie die Sicherheitshinweise, die Sie zusammen mit Ihrem Produkt erhalten haben.

Schritte

- Schalten Sie das System und alle angeschlossenen Peripheriegeräte aus. Trennen Sie das System vom Stromnetz.
 - Nehmen Sie die Abdeckung des Systems ab.
 - Setzen Sie den Jumper auf dem Systemplatinenjumper von den Kontaktstiften 2 und 4 auf die Kontaktstifte 4 und 6.
 - Bringen Sie die Systemabdeckung an.
Die vorhandenen Kennwörter werden erst deaktiviert (gelöscht), wenn das System mit dem Jumper auf den Stiften 4 und 6 gestartet wird. Um ein neues System- und/oder Setup-Kennwort zu vergeben, muss der Jumper zunächst auf die Stifte 2 und 4 zurückgesetzt werden.
- ⓘ ANMERKUNG:** Wenn Sie ein neues System- bzw. Setup-Kennwort festlegen, während der Jumper die Kontaktstiften 4 und 6 belegt, deaktiviert das System beim nächsten Start die neuen Kennwörter.
- Schließen Sie das System wieder an das Stromnetz an und schalten Sie das System sowie alle angeschlossenen Peripheriegeräte ein.
 - Schalten Sie das System und alle angeschlossenen Peripheriegeräte aus. Trennen Sie das System vom Stromnetz.
 - Nehmen Sie die Abdeckung des Systems ab.
 - Setzen Sie den Jumper auf dem Systemplatinenjumper von den Kontaktstiften 4 und 6 auf die Kontaktstifte 2 und 4.
 - Bringen Sie die Systemabdeckung an.
 - Schließen Sie das System wieder an das Stromnetz an und schalten Sie das System sowie alle angeschlossenen Peripheriegeräte ein.
 - Legen Sie ein neues System- und/oder Administratorkennwort fest.

Identifizier	GUID-882E39D8-4986-45E1-A28B-
Status	Translation Validated

Wie Sie Hilfe bekommen

Themen:

- [Kontaktaufnahme mit Dell](#)
- [Feedback zur Dokumentation](#)
- [Zugriff auf Systeminformationen mithilfe von QRL](#)
- [Automatischer Support über SupportAssist](#)
- [Informationen zum Recycling oder zum Service am Ende der Nutzungsdauer](#)

Identifizier	GUID-A45B0C74-1D03-4DF8-8AE6-CD644E80AEB6
Status	Translation Validated

Kontaktaufnahme mit Dell

Dell stellt verschiedene online-basierte und telefonische Support- und Serviceoptionen bereit. Wenn Sie nicht mit dem Internet verbunden sind, finden Sie weitere Informationen auf Ihrer Bestellung, auf dem Lieferschein, auf der Rechnung oder im Dell Produktkatalog. Die Verfügbarkeit ist abhängig von Land und Produkt und einige Dienste sind in Ihrem Gebiet möglicherweise nicht verfügbar. So erreichen Sie den Verkauf, den technischen Support und den Kundendienst von Dell:

- 1 Wechseln Sie zu www.dell.com/support/home
- 2 Wählen Sie Ihr Land im Dropdown-Menü in der unteren rechten Ecke auf der Seite aus.
- 3 Für individuellen Support:
 - a Geben Sie die Service-Tag-Nummer Ihres Systems im Feld **Service-Tag eingeben** ein.
 - b Klicken Sie auf **Senden**.
 Die Support-Seite, auf der die verschiedenen Supportkategorien aufgelistet sind, wird angezeigt.
- 4 Für allgemeinen Support:
 - a Wählen Sie Ihre Produktkategorie aus.
 - b Wählen Sie Ihr Produktsegment aus.
 - c Wählen Sie Ihr Produkt aus.
 Die Support-Seite, auf der die verschiedenen Supportkategorien aufgelistet sind, wird angezeigt.
- 5 So erhalten Sie die Kontaktdaten für den weltweiten technischen Support von Dell:
 - a Klicken Sie auf [Globaler technischer Support](#).
 - b Die Seite **Technischen Support kontaktieren** wird angezeigt. Sie enthält Angaben dazu, wie Sie das Team des weltweiten technischen Supports von Dell anrufen oder per Chat oder E-Mail kontaktieren können.

Identifizier	GUID-4B759C30-846C-4112-9D10-F2E046D6690A
Status	Translation Validated

Feedback zur Dokumentation

Sie können auf all unseren Dell EMC Dokumentationsseiten die Dokumentation bewerten oder Ihr Feedback dazu abgeben und uns diese Informationen zukommen lassen, indem Sie auf **Send Feedback** (Feedback senden) klicken.

Identifizier	GUID-9ACE1BD3-E3FB-4823-A49B-88E2F2787E62
Status	Translation Validated

Zugriff auf Systeminformationen mithilfe von QRL

Mithilfe des Quick Resource Locator (QRL), der sich auf dem Informations-Tag an der Vorderseite des R6415 befindet, können Sie auf die Informationen über den Dell EMC PowerEdge R6415 abrufen.

Voraussetzungen

Stellen Sie sicher, dass der QR-Code-Scanner auf Ihrem Smartphone oder Tablet installiert ist.

Der QRL umfasst die folgenden Informationen zu Ihrem System:

- Anleitungsvideos
- Referenzmaterialien, einschließlich des Installations- und Servicehandbuchs, LCD-Diagnose und eine mechanische Übersicht
- Ihre Service-Tag-Nummer für einen schnellen Zugriff auf Ihre Hardware-Konfiguration und Garantieinformationen
- Eine direkte Verbindung zu Dell für die Kontaktaufnahme mit dem technischen Support und den Vertriebsteams

Schritte

- 1 Rufen Sie www.dell.com/qrl auf und navigieren Sie zu Ihrem spezifischen Produkt oder
- 2 Verwenden Sie Ihr Smartphone bzw. Tablet, um die modellspezifische Quick Resource (QR) auf Ihrem System oder im Abschnitt „Quick Resource Locator“ zu scannen.

Identifizier	GUID-1ADD056C-C40A-42C0-9C2E-9271523BF1B9
Status	Translation Validated

Quick Resource Locator für R6415

Quick Resource Locator (QRL) für PowerEdge R6415



Abbildung 101. Quick Resource Locator für R6415

Identifizier	GUID-61748589-5F8A-4B0B-A909-F08477FE3572
Status	Translation Validated

Automatischer Support über SupportAssist

Dell EMC SupportAssist ist ein optionales Angebot von Dell EMC Services, das den technischen Support für Ihre Dell EMC Server-, Speicher- und Netzwerkgeräte automatisiert. Wenn Sie die SupportAssist-Anwendung in Ihrer IT-Umgebung installieren und einrichten, profitieren Sie von den folgenden Vorteilen:

- **Automatische Problemerkennung:** SupportAssist überwacht Ihre Dell EMC Geräte und erkennt automatisch Probleme mit der Hardware. Dabei arbeitet die Lösung sowohl proaktiv als auch prädiktiv.
- **Automatisierte Erstellung von Anfragen:** Wenn ein Problem festgestellt wird, erstellt SupportAssist automatisch eine Supportanfrage und übermittelt sie an den technischen Support von Dell EMC.
- **Automatische Erfassung von Diagnosedaten:** SupportAssist erfasst automatisch Informationen zum Systemstatus Ihrer Geräte und lädt sie über eine sichere Verbindung auf Dell EMC hoch. Anhand dieser Informationen kann der technische Support von Dell EMC das Problem diagnostizieren.
- **Proaktive Kontaktaufnahme:** Ein Mitarbeiter des technischen Supports von Dell EMC setzt sich bezüglich Ihrer Supportanfrage mit Ihnen in Verbindung und hilft Ihnen bei der Behebung des Problems.

Auf welche dieser Vorteile Sie Anspruch haben, hängt davon ab, welchen Dell EMC Service Sie für Ihr Gerät erworben haben. Weitere Informationen über SupportAssist erhalten Sie auf www.dell.com/supportassist.

Identifizier	GUID-13205CA2-D447-498D-BBB8-B2A7F8CAADA0
Status	Translation Validated

Informationen zum Recycling oder zum Service am Ende der Nutzungsdauer

Für dieses Produkt werden in bestimmten Ländern Rücknahme- und Recycling-Services angeboten. Wenn Sie Systemkomponenten entsorgen möchten: Besuchen Sie www.dell.com/recyclingworldwide und wählen Sie das gewünschte Land aus.