

# Dell PowerEdge R530

## 소유자 매뉴얼

## 참고, 주의 및 경고

 **노트:** 참고"는 제품을 보다 효율적으로 사용하는 데 도움이 되는 중요 정보를 제공합니다.

 **주의:** 주의사항은 하드웨어의 손상 또는 데이터 유실 위험을 설명하며, 이러한 문제를 방지할 수 있는 방법을 알려줍니다.

 **경고:** 경고는 재산 손실, 신체적 상해 또는 사망 위험이 있음을 알려줍니다.

<b>장 1: Dell PowerEdge R530 시스템 개요</b>	<b>8</b>
R530 시스템에 지원되는 구성	8
전면 패널 구조	9
3.5인치 또는 2.5인치(하이브리드 드라이브 캐리어) 핫 스왑 가능 하드 드라이브	10
후면 패널 구조	13
비중복 전원 공급 장치 새시 및 중복 전원 공급 장치 새시에 대한 후면 패널 구조	13
진단 표시등	14
전면 패널의 진단 표시등	14
하드 드라이브 표시등 코드	15
NIC 표시등 코드	16
전원 공급 장치 표시등 코드	17
iDRAC Direct LED 표시등 코드	19
내부 이중 SD 모듈 표시등 코드	20
시스템의 서비스 태그 찾기	21
<b>장 2: 설명서 리소스</b>	<b>22</b>
<b>장 3: 기술 사양</b>	<b>24</b>
새시 크기	24
새시 무게	25
프로세서 사양	25
전원 공급 장치 사양	25
시스템 전지 사양	25
확장 버스 사양	25
메모리 사양	26
드라이브 사양	26
하드 드라이브	26
광학 드라이브	26
포트 및 커넥터 사양	26
USB 포트	26
NIC 포트	27
직렬 커넥터	27
VGA 포트	27
내부 이중 SD 모듈	27
비디오 사양	27
환경 사양	27
미세 먼지 및 가스 오염 사양	28
표준 작동 온도	29
확대된 작동 온도	29
확대된 작동 온도 제한 사항	30
<b>장 4: 초기 시스템 설정 및 구성</b>	<b>31</b>
시스템 설정	31
iDRAC 구성	31

iDRAC IP 주소 설정 옵션.....	31
운영 체제 설치 옵션.....	32
펌웨어 및 드라이버 다운로드 방법.....	32
<b>장 5: 사전 운영 체제 관리 응용프로그램.....</b>	<b>34</b>
사전 운영 체제 응용프로그램을 관리할 수 있는 옵션.....	34
시스템 설치 프로그램.....	34
시스템 설정 보기.....	34
시스템 설정 세부 정보.....	35
System BIOS(시스템 BIOS).....	35
iDRAC 설정 유틸리티.....	58
장치 설정.....	58
Dell Lifecycle Controller.....	59
내장형 시스템 관리.....	59
부팅 관리자.....	59
부팅 관리자 보기.....	59
부팅 관리자 기본 메뉴.....	60
PXE 부팅.....	60
<b>장 6: 시스템 구성부품 설치 및 분리.....</b>	<b>61</b>
안전 지침.....	61
컴퓨터 내부 작업을 시작하기 전에.....	62
컴퓨터 내부 작업을 마친 후에.....	62
권장 도구.....	62
전면 베젤(선택 사양).....	63
전면 베젤(선택 사양) 분리.....	63
전면 베젤(선택 사양) 설치.....	63
시스템 덮개.....	64
시스템 덮개 분리.....	64
시스템 덮개 장착.....	65
시스템 내부.....	66
냉각 덮개.....	69
냉각 덮개 분리.....	69
냉각 덮개 장착.....	70
시스템 메모리.....	71
일반 메모리 모듈 설치 지침.....	72
모드별 지침.....	73
메모리 구성 예.....	73
메모리 모듈 분리.....	77
메모리 모듈 설치.....	78
하드 드라이브.....	80
핫 스왑 가능한 하드 드라이브 또는 SSD 분리.....	80
핫 스왑 하드 드라이브 설치.....	81
3.5인치 하드 드라이브 보호물 분리.....	82
3.5인치 하드 드라이브 보호물 설치.....	83
3.5인치 하드 드라이브 어댑터에서 2.5인치 핫 스왑 가능한 하드 드라이브 분리.....	84
3.5인치 하드 드라이브 어댑터에 2.5인치 핫 스왑 가능한 하드 드라이브 설치.....	85
3.5인치 핫 스왑 가능한 하드 드라이브 캐리어에서 3.5인치 핫 스왑 가능한 하드 드라이브 어댑터 분리.....	86
3.5인치 핫 스왑 가능한 하드 드라이브 캐리어에 3.5인치 하드 드라이브 어댑터 설치.....	86

하드 드라이브 캐리어에서 하드 드라이브 분리.....	87
하드 드라이브 캐리어에 하드 드라이브 설치.....	88
광학 드라이브(선택 사양).....	88
선택 사양 광학 드라이브 분리.....	88
선택 사양 광학 드라이브 설치.....	89
냉각 팬.....	90
냉각 팬 분리.....	91
냉각 팬 설치.....	92
내부 USB 메모리 키(선택 사양).....	93
선택 사양인 내부 USB 메모리 키 교체.....	94
확장 카드 및 확장 카드 라이저.....	95
확장 카드 설치 지침.....	95
시스템 보드의 확장 카드 분리.....	97
시스템 보드의 확장 카드 설치.....	98
확장 카드 라이저(선택 사양) 분리.....	99
선택 사양인 확장 카드 라이저 설치.....	100
확장 카드 라이저에서 확장 카드 분리.....	101
확장 카드 라이저에 확장 카드 설치.....	102
iDRAC 포트 카드(선택 사양).....	104
iDRAC 포트 카드 분리.....	104
iDRAC 포트 카드 설치.....	105
SD vFlash 카드(선택 사양).....	107
SD vFlash 카드(옵션) 분리.....	107
내부 이중 SD 모듈(선택 사양).....	107
내부 SD 카드 분리.....	107
내부 SD 카드 설치.....	109
내부 이중 SD 모듈 분리.....	110
내부 이중 SD 모듈(선택사양) 설치 .....	111
내장형 스토리지 컨트롤러 카드.....	111
내장형 스토리지 컨트롤러 카드 분리.....	112
내장형 스토리지 컨트롤러 카드 설치.....	113
프로세서 및 방열판.....	114
방열판 분리.....	115
프로세서 분리.....	116
프로세서 설치.....	119
방열판 설치.....	121
전원 공급 장치(PSU).....	122
핫 스페어 기능.....	123
전원 공급 장치 보호물 분리.....	123
전원 공급 장치 보호물 설치.....	124
AC 전원 공급 장치 분리.....	125
AC 전원 공급 장치 설치.....	126
(케이블이 연결된) 비중복 AC 전원 공급 장치.....	127
DC 전원 공급 장치의 배선 지침.....	131
DC 전원 공급 장치 분리.....	134
DC 전원 공급 장치 설치.....	134
전원 접속기 보드.....	136
전원 접속기 보드 분리.....	136
전원 접속기 보드 설치.....	137
시스템 배터리.....	138

시스템 배터리 장착.....	138
하드 드라이브 후면판.....	139
하드 드라이브 후면판 분리.....	139
하드 드라이브 후면판 설치.....	141
제어판.....	142
제어판 보드 분리.....	142
제어판 보드 설치.....	144
제어판 분리.....	145
제어판 설치.....	146
시스템 보드.....	147
시스템 보드 제거.....	147
시스템 보드 설치.....	150
간편한 복원 기능을 사용하여 서비스 태그를 복원.....	152
시스템 설정을 사용하여 시스템 서비스 태그 입력.....	152
TPM(Trusted Platform Module).....	153
TPM(Trusted Platform Module)설치.....	153
BitLocker 사용자를 위한 TPM 초기화.....	154
TXT 사용자를 위한 TPM 초기화.....	154

**장 7: 시스템 문제 해결..... 155**

시스템 시작 오류 문제 해결.....	155
외부 연결 문제 해결.....	155
비디오 하위 시스템 문제 해결.....	156
USB 장치 문제 해결.....	156
iDRAC Direct 문제 해결(USB XML 구성).....	157
iDRAC Direct(노트북 연결) 문제 해결.....	157
직렬 I/O 장치 문제 해결.....	158
NIC 문제 해결.....	158
침수된 시스템 문제 해결.....	158
손상된 시스템 문제 해결.....	159
시스템 배터리 문제 해결.....	160
전원 공급 장치 문제 해결.....	160
전원 공급 문제 해결.....	161
전원 공급 장치 문제 해결.....	161
냉각 문제 해결.....	161
냉각 팬 문제 해결.....	162
시스템 메모리 문제 해결.....	162
내부 USB 키 문제 해결.....	163
SD 카드 문제 해결.....	164
광학 드라이브 문제 해결.....	164
테이프 백업 장치 문제 해결.....	165
하드 드라이브 문제 해결.....	165
스토리지 컨트롤러 문제 해결.....	166
확장 카드 문제 해결.....	167
프로세서 문제 해결.....	167
시스템 메시지.....	168
경고 메시지.....	168
진단 메시지.....	168
경보 메시지.....	168

<b>장 8: 시스템 진단 프로그램 사용.....</b>	<b>169</b>
Dell 내장형 시스템 진단 프로그램.....	169
내장형 시스템 진단 프로그램 사용 시기.....	169
부팅 관리자에서 내장형 시스템 진단 프로그램 실행.....	169
Dell Lifecycle Controller에서 내장형 시스템 진단 프로그램 실행.....	169
시스템 진단 제어.....	170
<b>장 9: 점퍼 및 커넥터 .....</b>	<b>171</b>
시스템 보드 점퍼 설정.....	171
시스템 보드 커넥터.....	172
잊은 암호 비활성화.....	173
<b>장 10: 도움말 얻기.....</b>	<b>175</b>
Dell에 문의하기.....	175
QRL을 사용하여 시스템 정보에 액세스.....	175
QRL(Quick Resource Locator).....	176

# Dell PowerEdge R530 시스템 개요

Dell PowerEdge R530은 최대 다음을 지원하는 랙 서버입니다.

- Intel Xeon E5-2600 v3 또는 E5-2600 v4 제품군에 기반하는 2개의 프로세서
- 12 DIMM
- 하드 드라이브 또는 SSD용 드라이브 베이 8개

PowerEdge R530 시스템은 다음 구성에서 사용할 수 있습니다.

- 중복 전원 공급 장치 구성
- 비중복 전원 공급 장치 구성

## 주제:

- [R530 시스템에 지원되는 구성](#)
- [전면 패널 구조](#)
- [후면 패널 구조](#)
- [진단 표시등](#)
- [시스템의 서비스 태그 찾기](#)

## R530 시스템에 지원되는 구성

Dell PowerEdge R530 시스템은 다음과 같은 구성을 지원합니다.



그림 1. PowerEdge R530 시스템에 지원되는 구성

## 전면 패널 구조

전면 패널은 전원 단추, NMI 단추, 시스템 식별 태그, 시스템 ID 단추, USB 및 VGA 포트와 같은 서버 전면에서 사용할 수 있는 기능에 대한 액세스를 제공합니다. 진단 LED 또는 LCD 패널은 전면 패널의 눈에 띄는 곳에 있습니다. 핫 스왑 가능한 하드 드라이브는 전면 패널에서 액세스할 수 있습니다.

## 3.5인치 또는 2.5인치(하이브리드 드라이브 캐리어) 핫 스왑 가능 하드 드라이브

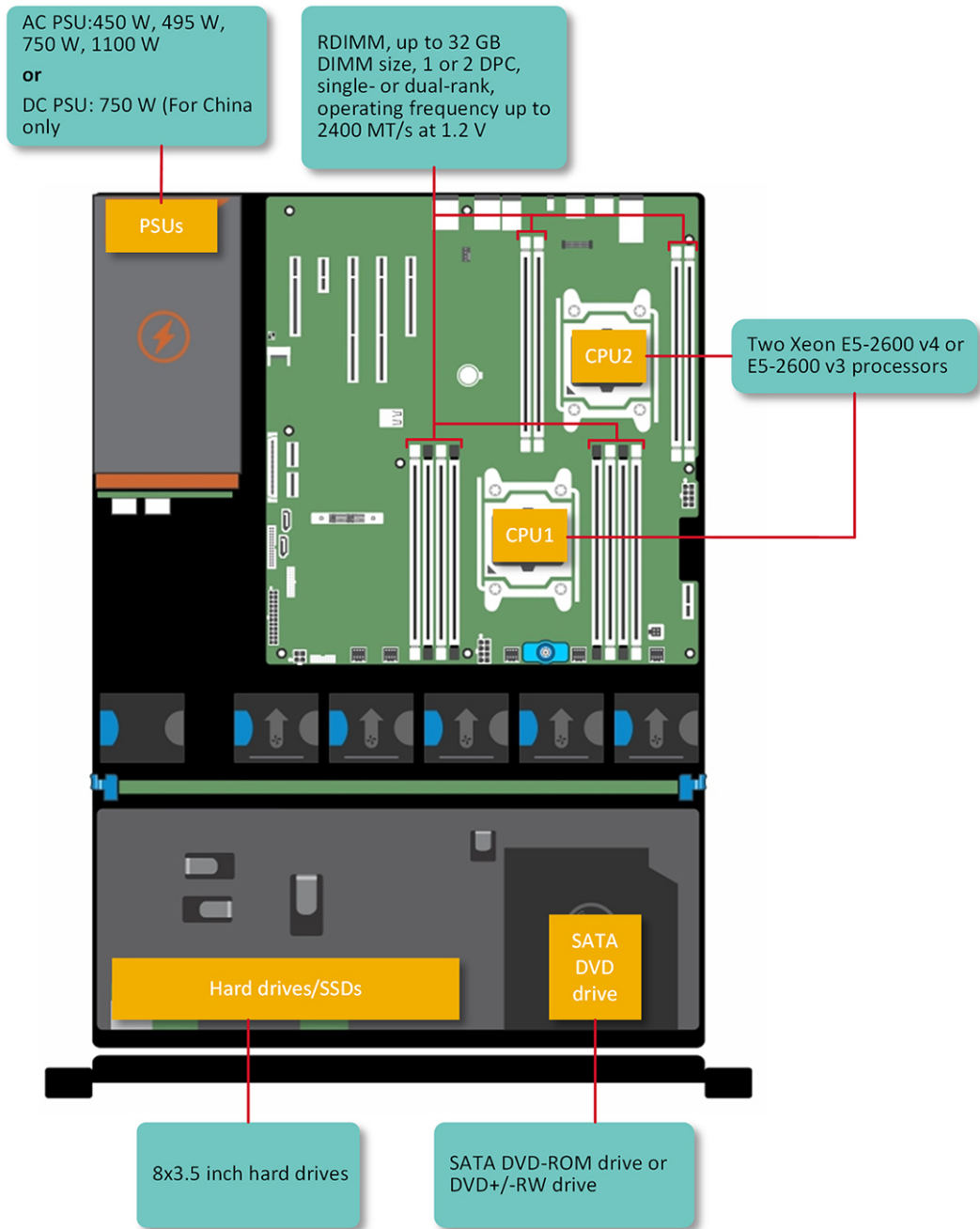



그림 2. 3.5인치 또는 2.5인치(하이브리드 드라이브 캐리어) 핫 스왑 가능 하드 드라이브

- |                              |                    |
|------------------------------|--------------------|
| 1. 전원 단추                     | 2. NMI 단추          |
| 3. 시스템 ID 단추                 | 4. 비디오 커넥터         |
| 5. LCD 메뉴 단추                 | 6. LCD 패널          |
| 7. USB 관리 포트 또는 iDRAC Direct | 8. USB 커넥터         |
| 9. 정보 태그                     | 10. 광학 드라이브(선택 사항) |
| 11. 하드 드라이브 또는 SSD 베이        |                    |

표 1. 3.5인치 또는 2.5인치(하이브리드 드라이브 캐리어) 핫 스왑 가능 하드 드라이브

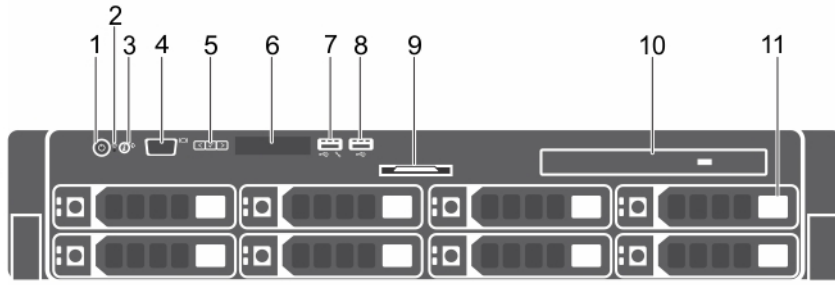
항목	표시등, 단추 또는 커넥터	아이콘	설명
1	전원 켜짐 표시등, 전원 단추		<p>시스템을 켜거나 끄려면 전원 단추를 누릅니다. 단추의 표시등은 시스템이 켜져 있는지 꺼져 있는지를 나타냅니다.</p> <p><b>노트:</b> ACPI 준수 운영 체제를 정상적으로 종료하려면 전원 단추를 누릅니다.</p>
2	NMI 단추		<p>특정 운영 체제를 실행할 때 발생 가능한 소프트웨어 및 장치 드라이버 오류에 대한 문제를 해결하려면 NMI 단추를 누릅니다. 종이 클립 끝을 사용하여 이 단추를 누릅니다.</p> <p><b>노트:</b> 공인된 지원 담당자가 지시하거나 운영 체제 설명서에 명시된 경우에만 NMI 단추를 사용합니다.</p>
3	시스템 ID 단추		<p>다음과 같이 하려면 시스템 ID 단추를 누릅니다.</p> <ul style="list-style-type: none"> <li>랙에서 특정 시스템을 찾습니다.</li> <li>시스템 ID를 켜거나 끕니다.</li> </ul> <p>iDRAC를 재설정하려면 단추를 15초 이상 누른 상태로 유지합니다.</p> <p><b>노트:</b> 시스템 ID를 사용하여 iDRAC를 재설정하려면 iDRAC 설정에서 시스템 ID 단추가 활성화되어 있는지 확인합니다.</p> <p><b>노트:</b> POST 중에 시스템 응답이 중지될 경우 시스템 ID 단추를 (5초 이상) 누른 상태로 유지하여 BIOS 진행 모드를 시작합니다.</p>
4	비디오 커넥터		<p>비디오/VGA 포트를 사용하여 시스템에 디스플레이를 연결할 수 있습니다. 지원되는 비디오/VGA 포트에 대한 자세한 내용은 기술 사양 섹션을 참조하십시오.</p>
5	LCD 메뉴 단추		<p>제어판 LCD 메뉴를 탐색하려면 LCD 메뉴 단추를 누릅니다.</p>

표 1. 3.5인치 또는 2.5인치(하이브리드 드라이브 캐리어) 핫 스왑 가능 하드 드라이브 (계속)

항목	표시등, 단추 또는 커넥터	아이콘	설명
6	LCD 패널		시스템 ID, 상태 정보 및 시스템 오류 메시지를 표시합니다. 자세한 내용은 LCD 패널 섹션을 참조하십시오.
7	USB 관리 포트/iDRAC Direct		USB 관리 포트는 USB 2.0 규격입니다. 시스템에 USB 장치를 연결하거나 iDRAC Direct 기능에 액세스할 수 있습니다. 자세한 내용은 <a href="http://Dell.com/idracmanuals">Dell.com/idracmanuals</a> 에서 Integrated Dell Remote Access Controller 사용 설명서를 참조하십시오.
8	USB 커넥터		시스템에 USB 장치를 연결할 수 있습니다. 포트는 USB 2.0 규격입니다.
9	정보 태그		서비스 태그, NIC, MAC 주소 등과 같은 시스템 정보를 표시합니다.
10	광학 드라이브(선택 사항)		선택 사양인 SATA DVD-ROM 드라이브 또는 DVD+/-RW 드라이브 1개.
11	하드 드라이브 또는 SSD 베이		최대 8개의 3.5인치 또는 2.5인치(하이브리드 드라이브 캐리어) 핫 스왑 가능 하드 드라이브

## LCD 패널

시스템의 LCD 패널은 시스템 정보와 상태 및 오류 메시지를 제공하여 시스템이 올바르게 작동하는지 또는 시스템에 주의가 필요한지 나타냅니다. 오류 메시지에 대한 자세한 내용은 [Dell.com/openmanagemanuals](http://Dell.com/openmanagemanuals) > **OpenManage 소프트웨어**에서 *Dell 이벤트 및 오류 메시지 참조 안내서*를 참조하십시오.

- 정상 작동 상태에서는 LCD의 백라이트가 파란색으로 켜집니다.
- 시스템에 주의를 요하는 경우 LCD 표시등은 호박색으로 켜지고 오류 코드가 표시된 후 설명 텍스트가 표시됩니다.
  - ① 노트:** 전원에 연결된 시스템에서 오류가 감지되면 시스템 전원을 켜는지 여부에 관계없이 LCD가 호박색으로 켜집니다.
- 시스템이 대기 모드인 경우 LCD 후광이 꺼지며 LCD 패널에서 Select(선택), Left(왼쪽) 또는 Right(오른쪽) 단추를 눌러 켤 수 있습니다.
- iDRAC 유틸리티, LCD 패널 또는 기타 도구로 LCD 메시지를 해제한 경우에는 LCD 백라이트가 꺼진 상태로 유지됩니다.





그림 3. LCD 패널 구성

표 2. LCD 패널 구성

항목	단추	설명
1	Left(왼쪽)	뒤쪽으로 커서를 한 단계 이동합니다.
2	Select(선택)	커서에 의해 강조 표시된 메뉴 항목을 선택합니다.
3	Right(오른쪽)	앞쪽으로 커서를 한 단계 이동합니다. 메시지를 스크롤하는 동안 다음을 수행할 수 있습니다. <ul style="list-style-type: none"> <li>버튼을 길게 누르면 스크롤 속도가 증가합니다.</li> <li>중지하려면 버튼을 해제합니다.</li> </ul>

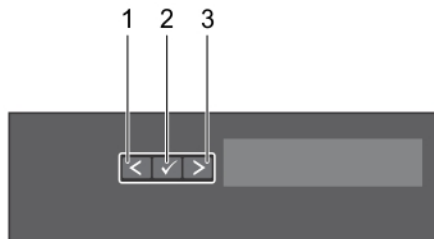

## 표 2. LCD 패널 구성 (계속)

항목	단추	설명
		 <b>노트:</b> 버튼을 해제하면 디스플레이 스크롤이 중지됩니다. 45초간 작업이 없으면 디스플레이 스크롤이 시작됩니다.

## 홈 화면 보기

**Home(홈)** 화면에 시스템에 대해 사용자가 구성할 수 있는 정보가 표시됩니다. 이 화면은 상태 메시지 또는 오류가 없는 상태로 시스템이 정상적으로 작동하는 동안 표시됩니다. 시스템이 대기 모드인 경우 오류 메시지가 없는 상태로 작업을 몇 분 동안 수행하지 않으면 LCD 후광이 꺼집니다.

### 단계

- Home(홈)** 화면을 보려면 세 개의 탐색 단추(선택, 왼쪽 또는 오른쪽) 중 하나를 누릅니다.
- 다른 메뉴에서 **Home(홈)** 화면으로 이동하려면 다음 단계를 수행하십시오.
  - 위쪽 화살표까지 탐색 단추를 길게 누릅니다.  표시됩니다.
  - 다음 디렉토리로 이동합니다.  위쪽 화살표 사용 
  - Home** 아이콘을 선택합니다.
  - Home(홈)** 화면에서 **Select(선택)** 단추를 누르면 기본 메뉴가 시작됩니다.

## 설치 메뉴

 **노트:** 설치 메뉴에서 옵션을 선택하면 다음 작업으로 진행하기 전에 해당 옵션을 확인해야 합니다.

옵션	설명
<b>iDRAC</b>	<b>DHCP</b> 또는 <b>고정 IP</b> 를 선택하여 네트워크 모드를 구성합니다. <b>고정 IP</b> 를 선택하는 경우 사용 가능한 필드는 <b>IP</b> , <b>서브넷(Sub)</b> 및 <b>게이트웨이(Gtw)</b> 입니다. <b>설치 DNS</b> 를 선택하여 DNS를 활성화하고 도메인 주소를 봅니다. 두 개의 별도의 DNS 항목을 사용할 수 있습니다.
<b>Set error(오류 설정)</b>	<b>SEL</b> 을 선택하여 SEL에 있는 IPMI 설명과 일치하는 형식으로 LCD 오류 메시지를 표시합니다. 이를 통해 LCD 메시지를 SEL 항목과 일치시킬 수 있습니다.  <b>Simple(단순)</b> 을 선택하면 LCD 오류 메시지가 단순하고 사용자에게 더욱 친숙한 형식으로 표시됩니다. 자세한 내용은 <a href="http://Dell.com/openmanagemanuals">Dell.com/openmanagemanuals</a> > <b>OpenManage 소프트웨어</b> 에서 <i>Dell 이벤트 및 오류 메시지 참조 안내서</i> 를 참조하십시오.
<b>홈 설정</b>	<b>Home(홈)</b> 화면에 표시할 기본 정보를 선택합니다. <b>Home(홈)</b> 화면에서 기본값으로 설정할 수 있는 옵션 및 옵션 항목을 보려면 메뉴 보기 섹션을 참조하십시오.

## 보기 메뉴

 **노트:** View(보기) 메뉴에서 옵션을 선택하는 경우 다음 작업으로 진행하기 전에 옵션을 확인해야 합니다.

옵션	설명
<b>iDRAC IP</b>	iDRAC8에 대한 <b>IPv4</b> 또는 <b>IPv6</b> 주소를 표시합니다. 주소에는 <b>DNS(주요 및 보조)</b> , <b>게이트웨이</b> , <b>IP</b> 및 <b>서브넷</b> 이 포함됩니다(IPv6에는 서브넷이 포함되지 않음).
<b>MAC</b>	<b>iDRAC</b> , <b>iSCSI</b> 또는 <b>네트워크</b> 장치에 대한 MAC 주소를 표시합니다.
<b>이름</b>	시스템의 <b>호스트</b> , <b>모델</b> 또는 <b>사용자 문자열</b> 의 이름을 표시합니다.
<b>번호</b>	시스템의 <b>자산 태그</b> 또는 <b>서비스 태그</b> 를 표시합니다.
<b>전원</b>	시스템의 전력 출력을 BTU/시간 또는 와트 단위로 표시합니다. <b>Setup(설치)</b> 메뉴의 <b>Set home(홈 설정)</b> 하위 메뉴에서 표시 형식을 구성할 수 있습니다.
<b>온도</b>	시스템의 온도를 섭씨 또는 화씨 단위로 표시합니다. <b>Setup(설치)</b> 메뉴의 <b>Set home(홈 설정)</b> 하위 메뉴에서 표시 형식을 구성할 수 있습니다.

# 후면 패널 구조

후면 패널은 시스템 ID 단추, 전원 공급 장치 소켓, 케이블 관리대 커넥터, iDRAC 저장 매체, NIC 포트, USB 및 VGA 포트와 같은 서버 뒷면에서 사용할 수 있는 기능에 대한 액세스를 제공합니다. 대부분의 확장 카드 포트는 후면 패널에서 액세스할 수 있습니다. 핫 스왑 가능하고 케이블 연결된 전원 공급 장치는 후면 패널에서 액세스할 수 있습니다.

## 비중복 전원 공급 장치 새시 및 중복 전원 공급 장치 새시에 대한 후면 패널 구조







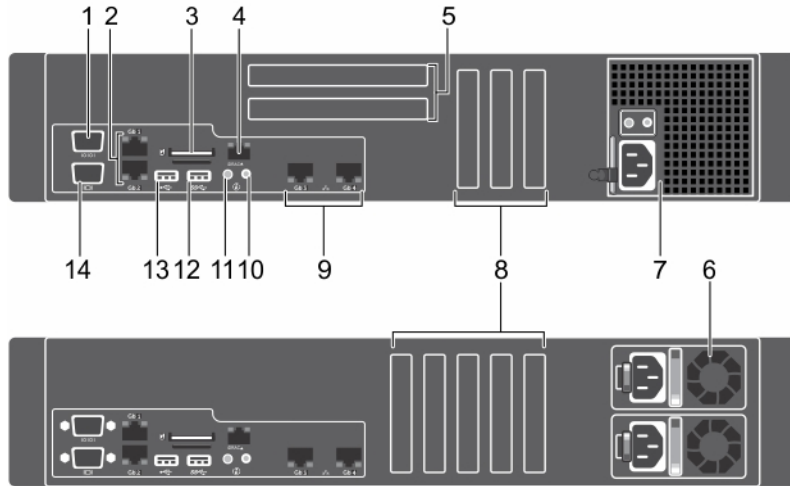

그림 4. 비중복 전원 공급 장치 새시 및 중복 전원 공급 장치 새시에 대한 후면 패널 구조

- |                            |                            |
|----------------------------|----------------------------|
| 1. 직렬 커넥터                  | 2. 이더넷 커넥터(2개)             |
| 3. vFlash 매체 카드 슬롯(선택 사양)  | 4. iDRAC8 엔터프라이즈 포트        |
| 5. 전체 높이 PCIe 확장 카드 슬롯(2개) | 6. 중복 전원 공급 장치             |
| 7. 비중복 전원 공급 장치            | 8. 절반 높이 PCIe 확장 카드 슬롯(5개) |
| 9. 이더넷 커넥터(2개)             | 10. 시스템 ID 커넥터             |
| 11. 시스템 ID 단추              | 12. USB 커넥터                |
| 13. USB 커넥터                | 14. 비디오 커넥터                |

표 3. 비중복 전원 공급 장치 새시 및 중복 전원 공급 장치 새시에 대한 후면 패널 구조

항목	표시등, 단추 또는 커넥터	아이콘	설명
1	직렬 포트	IOIOI	직렬 포트를 사용하여 시스템에 직렬 장치를 연결할 수 있습니다. 지원되는 직렬 포트에 대한 자세한 내용은 기술 사양 섹션을 참조하십시오.
2	이더넷 커넥터(2개)	네트워크 아이콘	내장형 10/100/1000 Mbps NIC(네트워크 인터페이스 카드) 커넥터 2개 또는 다음과 같이 구성된 내장형 커넥터 4개: <ul style="list-style-type: none"> <li>• 10/100/1000Mbps NIC 커넥터 2개</li> <li>• 100Mbps/1Gbps/10Gbps SFP+/10GbE T 커넥터 2개</li> </ul>
3	vFlash 매체 카드 슬롯(선택 사양)	vFlash 아이콘	vFlash 매체 카드를 삽입할 수 있습니다.
4	iDRAC8 엔터프라이즈 포트(선택 사양)	iDRAC8 아이콘	iDRAC8 엔터프라이즈 포트를 사용하여 iDRAC에 원격 액세스할 수 있습니다. 자세한 내용은 <a href="http://Dell.com/idracmanuals">Dell.com/idracmanuals</a> 에서

표 3. 비중복 전원 공급 장치 새시 및 중복 전원 공급 장치 새시에 대한 후면 패널 구조 (계속)

항목	표시등, 단추 또는 커넥터	아이콘	설명
			<i>Integrated Dell Remote Access Controller 사용 설명서</i> 를 참조하십시오.
5	전체 높이 PCIe 확장 카드 슬롯 (2개)		전체 높이 PCI Express 확장 카드를 최대 2개 연결할 수 있습니다.
6	중복 전원 공급 장치		<p><b>AC</b> 495W EPP, 750W EPP 또는 1100W EPP</p> <p><b>또는</b></p> <p><b>DC</b> 750W</p> <p>지원되는 PSU에 대한 자세한 내용은 기술 사양 섹션을 참조하십시오.</p>
7	비중복 전원 공급 장치		<p>450W</p> <p>지원되는 PSU에 대한 자세한 내용은 기술 사양 섹션을 참조하십시오.</p>
8	전체 높이 PCIe 확장 카드 슬롯 (5개)		PCI Express 확장 카드를 연결할 수 있습니다.
9	이더넷 커넥터(2개)		내장형 10/100/1000Mbps NIC 커넥터
10	시스템 ID 포트		시스템 ID 포트를 사용하여 시스템 상태 표시등 조립품을 케이블 관리대(선택 사양)를 통해 연결할 수 있습니다.
11	시스템 ID 단추		<p>다음과 같이 하려면 시스템 ID 단추를 누릅니다.</p> <ul style="list-style-type: none"> <li>랙에서 특정 시스템을 찾습니다.</li> <li>시스템 ID를 켜거나 끕니다.</li> </ul> <p>iDRAC를 재설정하려면 단추를 15초 이상 누른 상태로 유지합니다.</p> <p><b>이 노트:</b> 시스템 ID를 사용하여 iDRAC를 재설정하려면 iDRAC 설정에서 시스템 ID 단추가 활성화되어 있는지 확인합니다.</p> <p><b>이 노트:</b> POST 중에 시스템 응답이 중지될 경우 시스템 ID 단추를 (5초 이상) 누른 상태로 유지하여 BIOS 진행 모드를 시작합니다.</p>
12	USB 커넥터		시스템에 USB 장치를 연결할 수 있습니다. 포트는 USB 3.0 규격입니다.
13	USB 커넥터		시스템에 USB 장치를 연결할 수 있습니다. 포트는 USB 2.0 규격입니다.
14	비디오/VGA 포트		비디오/VGA 포트를 사용하여 시스템에 디스플레이를 연결할 수 있습니다. 지원되는 비디오/VGA 포트에 대한 자세한 내용은 기술 사양 섹션을 참조하십시오.

## 진단 표시등





시스템 전면 패널에 있는 진단 표시등은 시스템 시작 도중 오류 상태를 표시합니다.

### 전면 패널의 진단 표시등

**이 노트:** 시스템에 LCD 디스플레이가 장착되어 있는 경우 진단 표시등이 없습니다.

**이 노트:** 시스템이 꺼져 있으면 진단 표시등이 켜지지 않습니다. 시스템을 시작하려면 작동 중인 전원에 시스템을 연결하고 전원 단추를 누릅니다.

**표 4. 진단 표시등**

아이콘	설명	상태	수정 조치
	상태 표시등	<p>시스템 상태가 정상이면 표시등이 파란색으로 켜져 있습니다.</p> <p>다음 상황에서 표시등이 호박색으로 깜박입니다:</p> <ul style="list-style-type: none"> <li>• 시스템이 켜져 있을 때.</li> <li>• 시스템이 대기 상태일 때.</li> <li>• 오류 상태가 존재하는 경우(예: 팬, PSU 또는 하드 드라이브 고장).</li> </ul>	<p>필요 없음</p> <p>시스템 이벤트 로그 또는 시스템 메시지를 참조하여 특정 문제를 확인하십시오. 오류 메시지에 대한 자세한 내용은 <a href="http://Dell.com/openmanagemanuals">Dell.com/openmanagemanuals</a> &gt; <b>OpenManage software</b>에서 <i>Dell 이벤트 및 오류 메시지 참조 안내서</i>를 참조하십시오.</p> <p>유효하지 않은 메모리 구성으로 인해 POST 프로세스가 어떠한 비디오 출력 없이 중단된 상태입니다. 도움말 얻기 섹션을 참조하십시오.</p>
	하드 드라이브 표시등	하드 드라이브 오류가 발생한 경우 표시등이 호박색으로 깜박입니다.	<p>시스템 이벤트 로그를 참조하여 오류가 있는 하드 드라이브를 확인하십시오. 적절한 온라인 진단 테스트를 실행합니다. 시스템을 다시 시작하고 내장 진단 프로그램 (ePSA)을 실행합니다. 하드 드라이브가 RAID 어레이에 구성되어 있는 경우, 시스템을 다시 시작하고 호스트 어댑터 구성 유틸리티 프로그램을 시작합니다.</p>
	전기 표시등	시스템에 전기 오류(예: 범위를 벗어난 전압, 전원 공급 장치(PSU) 또는 전압 조정기 고장)가 있으면 이 표시등이 호박색으로 깜박입니다.	<p>특정 문제에 대한 시스템 이벤트 로그 또는 시스템 메시지를 확인합니다. PSU에 문제가 발생한 경우 PSU의 LED를 확인하십시오. PSU를 재장착합니다. 문제가 계속되면 도움말 얻기 섹션을 참조하십시오.</p>
	온도 표시등	시스템에 열 관련 오류(예: 범위를 벗어난 주변 온도 또는 팬 고장)가 있으면 이 표시등이 호박색으로 깜박입니다.	<p>다음과 같은 상태가 없는지 확인합니다.</p> <ul style="list-style-type: none"> <li>• 냉각 팬이 분리되었거나 오류가 발생했습니다.</li> <li>• 시스템 덮개, 냉각 덮개, EMI 필터 패널, 메모리 모듈 보호물 또는 후면 필터 브래킷이 분리되었습니다.</li> <li>• 주변 온도가 너무 높습니다.</li> <li>• 외부 공기 흐름이 막혔습니다.</li> </ul> <p>도움말 얻기 섹션을 참조하십시오.</p>
	메모리 표시등	메모리 오류가 발생하면 이 표시등이 호박색으로 깜박입니다.	<p>시스템 이벤트 로그 또는 시스템 메시지를 참조하여 오류 있는 메모리의 위치를 확인하십시오. 메모리 모듈을 다시 설치합니다. 문제가 계속되면 도움말 얻기 섹션을 참조하십시오.</p>

## 하드 드라이브 표시등 코드

각 하드 드라이브 캐리어에는 작동 표시등 및 상태 표시등이 있습니다. 표시등은 하드 드라이브의 현재 상태에 대한 정보를 제공합니다. 작동 LED는 하드 드라이브의 현재 사용 여부를 나타냅니다. 상태 LED는 하드 드라이브의 전원 상태를 표시합니다.



그림 5. 하드 드라이브 표시등

1. 하드 드라이브 작동 표시등
2. 하드 드라이브 상태 표시등
3. 하드 드라이브

**① | 노트:** 하드 드라이브가 고급 호스트 컨트롤러 인터페이스(AHCI) 모드에 있는 경우 (오른쪽의) 상태 표시등은 켜지지 않습니다.

표 5. 하드 드라이브 표시등 코드

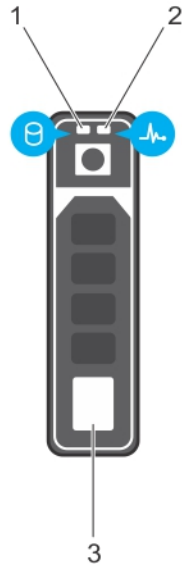
드라이브 상태 표시등 패턴(RAID에만 해당)	상태
녹색으로 초당 2번 깜박임	드라이브 식별 또는 분리 준비 상태
꺼짐	드라이브 삽입 또는 분리 대기 상태 <b>①   노트:</b> 시스템 전원이 켜진 후 모든 하드 드라이브가 초기화될 때까지 드라이브 상태 표시등이 꺼진 상태로 유지됩니다. 이러한 상태에서는 드라이브를 삽입하거나 분리할 수 없습니다.
녹색으로 깜박이고 호박색으로 깜박인 후 꺼짐	예측된 드라이브 오류
호박색으로 초당 4번 깜박임	드라이브 오류 상태
녹색으로 천천히 깜박임	드라이브 재구축
녹색으로 켜져 있음	드라이브 온라인
3초 동안 녹색으로 깜박이고 3초 동안 호박색으로 깜박이다 6초 후에 꺼짐	재구축이 중지됨

## NIC 표시등 코드

후면 패널의 각 NIC에는 네트워크 작동 및 링크 상태에 대한 정보를 제공하는 표시등이 있습니다. 작동 LED는 NIC가 현재 연결되어 있는지 여부를 나타냅니다. 링크 LED는 연결된 네트워크의 속도를 나타냅니다.



그림 6. NIC 표시등

1. 링크 표시등
2. 작동 표시등

표 6. NIC 표시등

규칙	상태	상태
A	링크 및 작동 표시등이 꺼짐	NIC가 네트워크에 연결되어 있지 않습니다.
B	링크 표시등이 녹색임	NIC가 최대 포트 속도(1Gbps 또는 10 Gbps)로 유효한 네트워크에 연결되어 있습니다.
C	링크 표시등이 황색임	NIC가 최대 포트 속도보다 낮은 속도로 유효한 네트워크에 연결되어 있습니다.
D	작동 표시등이 녹색으로 점멸됨	네트워크 데이터를 전송하거나 수신하는 중입니다.

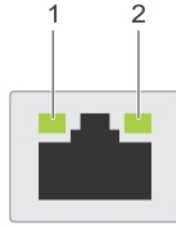
## 전원 공급 장치 표시등 코드

AC 전원 공급 장치(PSU)에는 조명이 켜진 반투명 핸들이 표시등으로 사용되며 DC PSU에는 LED가 표시등으로 사용됩니다. 표시등은 전원이 공급되는지 또는 전원 오류가 발생했는지를 보여줍니다.



그림 7. AC PSU 상태 표시등

1. AC PSU 상태 표시등/핸들

표 7. AC PSU 상태 표시등

규칙	전원 표시등 패턴	상태
A	녹색	전원 공급 장치에 유효한 전원이 연결되어 있으며 해당 전원 공급 장치가 작동 중입니다.
B	녹색 점멸	PSU 펌웨어를 업데이트하는 경우, PSU 핸들이 녹색으로 깜박입니다.
C	녹색 점멸 및 꺼짐	PSU를 핫 애드할 때 PSU 핸들이 녹색으로 4Hz 속도에서 5회 깜박인 후 꺼집니다. 이는 PSU가 효율성, 기능 집합, 상태 및 지원되는 전압과 관련해 불일치가 발생했음을 의미합니다. <b>① 노트:</b> 두 PSU의 용량이 동일인지 확인해야 합니다. <b>△ 주의:</b> AC PSU의 경우 후면에 <b>Extended Power Performance(EPP)</b> 레이블이 있는 PSU만 사용해야 합니다. <b>① 노트:</b> 이전 세대의 Dell PowerEdge 서버의 PSU를 혼합하여 사용하면 PSU에 불일치가 발생하거나 시스템 전원 오류가 발생할 수 있습니다.
D	호박색 점멸	PSU 문제가 있음을 나타냅니다. <b>△ 주의:</b> PSU 불일치를 수정하는 경우 표시등이 점멸 상태인 PSU만 교체하십시오. 쌍을 맞추기 위해 다른 쪽 PSU를 바꾸면 오류가 발생하여 시스템이 예기치 않게 종료될 수 있습니다. 고출력 구성에서 저출력 구성으로 또는 이와 반대로 변경하려면 시스템의 전원을 꺼야 합니다. <b>△ 주의:</b> AC PSU에서는 220V 및 110V 입력 전압이 지원됩니다(220V만 지원되는 티타늄 PSU 제외). 두 개의 동일한 PSU에 서로 다른 입력 전압이 공급되면 출력되는 와트수가 서로 달라서 불일치가 발생합니다. <b>△ 주의:</b> 두 개의 PSU를 사용하는 경우 종류와 최대 출력 전원이 동일해야 합니다. <b>△ 주의:</b> AC와 DC PSU를 결합하여 사용할 수 없으며 이러한 경우 불일치가 발생합니다.
E	꺼짐	전원이 연결되어 있지 않습니다.



그림 8 . DC PSU 상태 표시등

1. DC PSU 상태 표시등

표 8. DC PSU 상태 표시등

규칙	전원 표시등 패턴	상태
A	녹색	PSU에 유효한 전원이 연결되어 있으며 PSU가 작동 중입니다.
B	녹색 점멸	PSU를 핫 애드할 때 PSU 표시등이 녹색으로 깜박입니다. 이는 PSU가 효율성, 기능 집합, 상태 및 지원되는 전압과 관련해 불일치가 발생했음을 의미합니다. 두 PSU의 용량이 동일한지 확인해야 합니다.
C	호박색 점멸	PSU 문제가 있음을 나타냅니다. <b>△ 주의:</b> PSU 불일치를 수정하는 경우 표시등이 점멸 상태인 PSU만 교체하십시오. 쌍을 맞추기 위해 다른 쪽 PSU를 바꾸면 오류가 발생하여 시스템이 예기치 않게 종료될 수 있습니다. 고출력 구성에서 저출력 구성으로 또는 이와 반대로 변경하려면 시스템의 전원을 꺼야 합니다. <b>△ 주의:</b> AC PSU에서는 220V 및 110V 입력 전압이 지원됩니다(220V만 지원되는 티타늄 PSU 제외). 두 개의 동일한 PSU에 서로 다른 입력 전압이 공급되면 출력되는 와트수가 서로 달라서 불일치가 발생합니다. <b>△ 주의:</b> 두 개의 PSU를 사용하는 경우 종류와 최대 출력 전원이 동일해야 합니다. <b>△ 주의:</b> AC와 DC PSU를 결합하여 사용할 수 없으며 이러한 경우 불일치가 발생합니다.
D	꺼짐	전원이 연결되어 있지 않습니다.

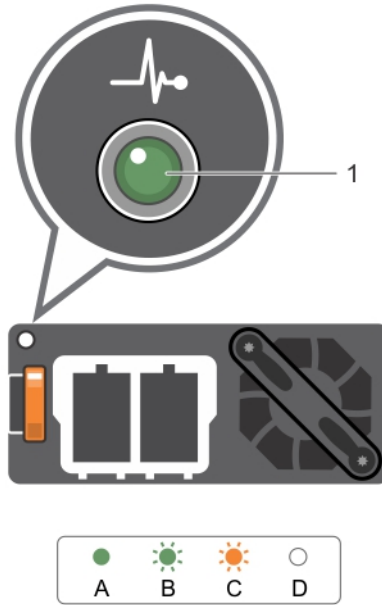
## iDRAC Direct LED 표시등 코드

iDRAC Direct LED 표시등이 포트가 연결되어 있고 iDRAC 하위 시스템의 일부로 사용되고 있음을 표시하기 위해 켜집니다.

**① 노트:** USB 포트를 USB 모드로 사용할 때는 iDRAC Direct LED 표시등이 켜지지 않습니다.

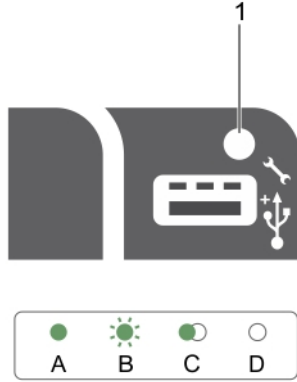

### 1. iDRAC Direct 상태 표시등

iDRAC Direct LED 표시등 표에서는 관리 포트(USB XML 가져오기)를 사용하여 iDRAC Direct를 구성할 때 iDRAC Direct 활동에 대해 설명합니다.

**표 9. iDRAC Direct LED 표시등**

규칙	iDRAC Direct LED 표시 등 패턴	상태
A	녹색	파일 전송 시작 및 종료 시 최소 2초간 녹색으로 켜집니다.
B	녹색 점멸	파일 전송 또는 기타 연산 작업을 나타냅니다.
C	녹색 점등 및 꺼짐	파일 전송이 완료되었음을 나타냅니다.
D	꺼짐	USB를 분리할 준비가 되었거나 작업이 완료되었음을 나타냅니다.

다음 표에서는 노트북 및 케이블을 사용하여 iDRAC Direct를 구성할 때(노트북 연결) iDRAC Direct 활동에 대해 설명합니다.

**표 10. iDRAC Direct LED 표시등 패턴**

iDRAC Direct LED 표시등 패턴	상태
2초 동안 녹색으로 계속 켜져 있습니다.	랩탑에 연결되어 있음을 나타냅니다.
녹색으로 깜박임(2초간 켜졌다 2초간 꺼짐)	연결된 랩탑이 인식되었음을 나타냅니다.
꺼짐	노트북이 분리되었음을 나타냅니다.

## 내부 이중 SD 모듈 표시등 코드

내부 이중 SD 모듈(IDSDM)은 중복 SD 카드 솔루션을 제공합니다. IDSDM을 스토리지에 대해 또는 운영 체제 부팅 파티션으로 구성할 수 있습니다. IDSDM 카드는 다음 기능을 제공합니다.

- 이중 카드 작동 - 두 슬롯의 SD 카드를 사용하여 미러링되는 구성을 유지하고 중복성을 제공합니다.
  - ① **노트:** 시스템 설정의 Integrated Devices(내장형 장치) 화면에서 Redundancy(중복성) 옵션이 Mirror Mode(미러 모드)로 설정된 경우 SD 카드 간에 정보가 복제됩니다.
- 단일 카드 작동 — 단일 카드 작동이 중복성 없이 지원됩니다.



그림 9. 내부 이중 SD 모듈(IDSDM)

1. LED 상태 표시등(2)

다음 표는 IDSDM 표시등 코드 목록을 설명합니다.

표 11. IDSDM 표시등 코드

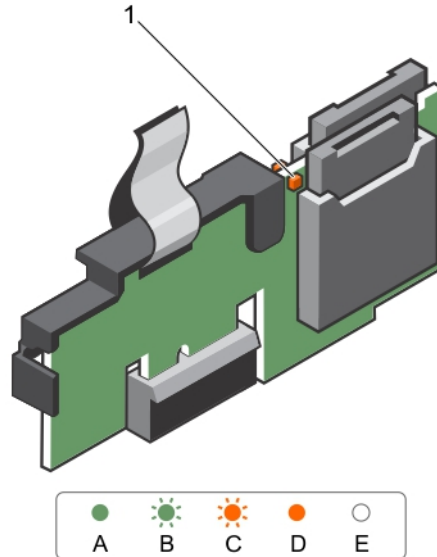
규칙	IDSDM 표시등 코드	설명
A	녹색	카드가 온라인 상태에 있음을 나타냅니다.
B	녹색 점멸	재작성 또는 활동을 나타냅니다.
C	호박색 점멸	카드 불일치 또는 카드 실패를 나타냅니다.
D	호박색	카드가 오프라인, 실패 또는 쓰기 금지 상태에 있음을 나타냅니다.
E	꺼짐	카드가 누락되었거나 부팅 중임을 나타냅니다.

## 시스템의 서비스 태그 찾기

시스템은 특급 서비스 코드와 서비스 태그 번호로 식별됩니다. 특급 서비스 코드와 서비스 태그는 서비스 태그를 당겨 시스템 전에서 확인할 수 있습니다. 또는 시스템의 새시에 있는 스티커에서 해당 정보를 확인할 수도 있습니다. 이 정보는 Dell에서 지원 전화를 적절한 담당자에게 연결하는 데 사용됩니다.

## 설명서 리소스

이 섹션은 시스템의 설명서 리소스에 대한 정보를 제공합니다.

**표 12. 시스템에 대한 설명서 리소스**

작업	설명서	위치
시스템 설정	랙에 시스템을 설치하는 방법에 대한 자세한 내용은 랙 솔루션과 함께 제공되는 랙 설명서를 참조하십시오.	<a href="http://Dell.com/poweredgemanuals">Dell.com/poweredgemanuals</a>
	시스템 켜기 및 시스템의 기술 사양에 대한 정보는 시스템과 함께 배송된 <i>시스템 시작하기</i> 설명서를 참조하십시오.	<a href="http://Dell.com/poweredgemanuals">Dell.com/poweredgemanuals</a>
시스템 구성	iDRAC 기능, iDRAC 구성 및 로그인, 원격 시스템 관리에 대한 정보는 Integrated Dell Remote Access Controller 사용 설명서를 참조하십시오.	<a href="http://Dell.com/idracmanuals">Dell.com/idracmanuals</a>
	운영 체제를 설치하는 방법에 대한 자세한 내용은 운영 체제 설명서를 참조하십시오.	<a href="http://Dell.com/operatingsystemmanuals">Dell.com/operatingsystemmanuals</a>
	RACADM(Remote Access Controller Admin) 하위 명령 및 지원되는 RACADM 인터페이스 이해에 대한 자세한 내용은 iDRAC용 RACADM 명령줄 참조 설명서를 참조하십시오.	<a href="http://Dell.com/idracmanuals">Dell.com/idracmanuals</a>
	드라이버 및 펌웨어 업데이트에 대한 자세한 내용은 이 문서의 펌웨어 및 드라이버 다운로드 방법 섹션을 참조하십시오.	<a href="http://Dell.com/support/drivers">Dell.com/support/drivers</a>
시스템 관리	Dell OpenManage 시스템 관리 기능에 대한 자세한 내용은 Dell OpenManage 시스템 관리 개요 안내서를 참조하십시오.	<a href="http://Dell.com/openmanagemanuals">Dell.com/openmanagemanuals</a>
	OpenManage 설정, 사용, 문제 해결에 대한 자세한 내용은 Dell OpenManage Server Administrator 사용 설명서를 참조하십시오.	<a href="http://Dell.com/openmanagemanuals">Dell.com/openmanagemanuals</a>
	Dell OpenManage Essentials 설치, 사용, 문제 해결에 대한 자세한 내용은 Dell OpenManage Essentials 사용 설명서를 참조하십시오.	<a href="http://Dell.com/openmanagemanuals">Dell.com/openmanagemanuals</a>
	Dell System E-Support Tool(DSET) 설치 및 사용에 대한 자세한 내용은 Dell System E-Support Tool(DSET) 사용 설명서를 참조하십시오.	<a href="http://Dell.com/DSET">Dell.com/DSET</a>
	Active System Manager(ASM) 설치 및 사용에 대한 자세한 내용은 Active System Manager 사용 설명서를 참조하십시오.	<a href="http://Dell.com/asmdocs">Dell.com/asmdocs</a>
	Dell Lifecycle Controller(LCC) 기능을 파악하려면 Dell Lifecycle Controller 사용 설명서를 참조하십시오.	<a href="http://Dell.com/idracmanuals">Dell.com/idracmanuals</a>
	파트너 프로그램 엔터프라이즈 시스템 관리에 대한 자세한 내용은 OpenManage Connections 엔터프라이즈 시스템 관리 설명서를 참조하십시오.	<a href="http://Dell.com/omconnectionsenterprisesystemsmanagement">Dell.com/omconnectionsenterprisesystemsmanagement</a>
	Connections 및 클라이언트 시스템 관리에 대한 자세한 내용은 OpenManage Connections 클라이언트 시스템 관리 설명서를 참조하십시오.	<a href="http://Dell.com/dellclientcommandsuite manuals">Dell.com/dellclientcommandsuite manuals</a>

표 12. 시스템에 대한 설명서 리소스 (계속)

작업	설명서	위치
	인벤토리 보기, 구성 및 모니터링 작업, 원격으로 서버 켜기 또는 끄기 및 Dell 새시 관리 컨트롤러 (CMC)를 사용하여 서버와 구성 요서에 대한 알림을 활성화하는 방법에 대한 정보는 CMC 사용 설명서를 참조하십시오.	<a href="http://Dell.com/esmanuals">Dell.com/esmanuals</a>
Dell PowerEdge RAID 컨트롤러 작업	Dell PowerEdge RAID 컨트롤러(PERC) 기능 이해 및 PERC 카드 배포에 대한 자세한 내용은 스토리지 컨트롤러 설명서를 참조하십시오.	<a href="http://Dell.com/storagecontrollermanuals">Dell.com/storagecontrollermanuals</a>
이벤트 및 오류 메시지 이해	시스템 구성요소를 모니터링하는 시스템 펌웨어 및 에이전트에서 생성된 이벤트 및 오류 메시지 확인 방법에 대한 자세한 내용은 Dell 이벤트 및 오류 메시지 참조 설명서를 참조하십시오.	<a href="http://Dell.com/openmanagemanuals">Dell.com/openmanagemanuals</a> > <a href="#">OpenManage 소프트웨어</a>

## 기술 사양

이 섹션에는 시스템의 기술 및 환경 사양이 설명되어 있습니다.

### 주제:

- 새시 크기
- 새시 무게
- 프로세서 사양
- 전원 공급 장치 사양
- 시스템 전지 사양
- 확장 버스 사양
- 메모리 사양
- 드라이브 사양
- 포트 및 커넥터 사양
- 비디오 사양
- 환경 사양

## 새시 크기

이 섹션은 시스템의 외관 사양을 설명합니다.



그림 10 . PowerEdge R530 시스템의 새시 크기

표 13. Dell PowerEdge R530 시스템의 크기

X	Xa	Y	Z	Za(베젤 포함)	Za(베젤 불포함)	Zb
482.4mm	434mm	86.8mm	668.715mm(케이블이 연결된 PSU) 682.298mm(RO N PSU)	35.6mm	20.1	633.115mm(케이블이 연결된 PSU) 646.698mm(RO N PSU)

## 새시 무게

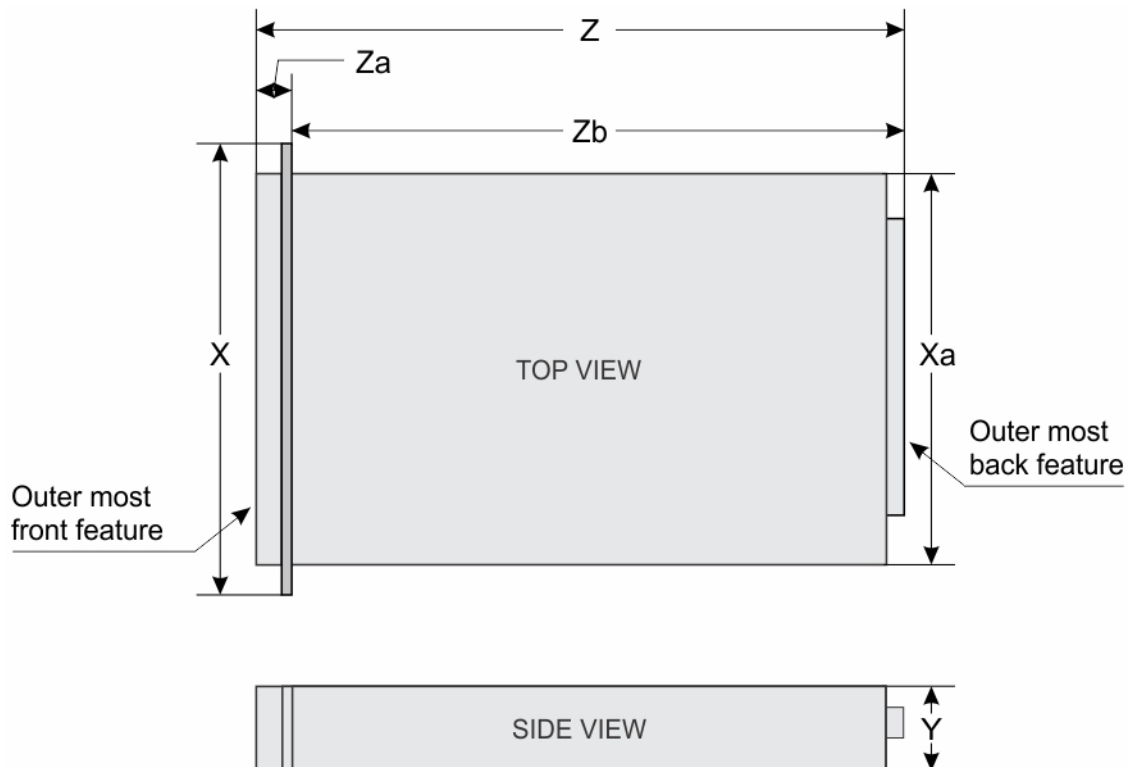
표 14. 새시 무게

시스템	최대 무게
PowerEdge R530	28.2 kg(62파운드)

## 프로세서 사양

PowerEdge R530 시스템은 최대 2개의 Intel Xeon E5-2600 v3 또는 E5-2600 v4 제품군 프로세서를 지원합니다.

## 전원 공급 장치 사양

PowerEdge R530 시스템은 최대 2개의 AC 또는 DC 중복 전원 공급 장치(PSU) 또는 1개의 비중복 PSU를 지원합니다.

표 15. PSU 사양

PSU	등급	열 손실(최대)	주파수	전압
450W AC(케이블 연결됨)	브론즈	1871 BTU/hr	50/60Hz	100-240 V AC, 자동 범위 조정
495W AC	플래티넘	1908 BTU/hr	50/60Hz	100-240 V AC, 자동 범위 조정
750W AC	플래티넘	2891 BTU/hr	50/60Hz	100-240 V AC, 자동 범위 조정
1100W AC	플래티넘	4100 BTU/hr	50/60Hz	100-240 V AC, 자동 범위 조정
750W DC(중국에만 해당)	플래티넘	2902 BTU/hr		240 V DC

**이 노트:** 열 손실은 PSU 와트 정격을 사용하여 계산합니다.

**이 노트:** 또한 이 시스템은 상간 전압 230V를 초과하지 않는 IT 전원 시스템에 연결하도록 설계되어 있습니다.

## 시스템 전지 사양

PowerEdge R530 시스템은 CR 2032 3.0-V 리튬 코인 셀 시스템 배터리를 지원합니다.

## 확장 버스 사양

PowerEdge R530 시스템은 선택 사양인 라이저 카드와 함께 PCI Express Generation 2 및 PCI Express Generation 3 확장 슬롯을 지원합니다. 다음 표는 확장 카드 라이저 사양에 대한 정보를 제공합니다.

표 16. 확장 카드 라이저 사양

확장 카드 라이저	라이저의 PCIe 슬롯	높이	길이	Link
라이저 1(플러그인 슬롯 2)	슬롯 1	전체 높이	전체 길이	x16
	슬롯 2	전체 높이	절반 길이	x8
	슬롯 3	로우 프로파일	절반 길이	x16
	슬롯 4	로우 프로파일	절반 길이	x1
	슬롯 5	로우 프로파일	절반 길이	x4
시스템 보드의 확장 슬롯	슬롯 1	로우 프로파일	절반 길이	x8
	슬롯 2	로우 프로파일	절반 길이	x16
	슬롯 3	로우 프로파일	절반 길이	x16
	슬롯 4	로우 프로파일	절반 길이	x1
	슬롯 5	로우 프로파일	절반 길이	x4

## 메모리 사양

PowerEdge R530 시스템은 DDR4 RDIMM(Registered DIMM)을 지원합니다. 지원되는 메모리 버스 주파수는 1866MT/s, 2133MT/s 또는 2400MT/s입니다.

표 17. 메모리 사양

메모리 모듈 소켓	메모리 용량	최소 RAM	최대 RAM
12개의 288핀	<ul style="list-style-type: none"> <li>4GB 단일 랭크(RDIMM)</li> <li>8GB, 16GB, 또는 32GB 이중 랭크(RDIMM)</li> </ul>	<ul style="list-style-type: none"> <li>4GB(단일 프로세서 사용)</li> <li>8GB(이중 프로세서 사용, 프로세서당 최소 하나의 메모리 모듈)</li> </ul>	<ul style="list-style-type: none"> <li>최대 256GB(단일 프로세서 사용)</li> <li>최대 384GB(이중 프로세서 사용)</li> </ul>

## 드라이브 사양

### 하드 드라이브

PowerEdge R530 시스템은 다음을 지원합니다.

- 최대 8개의 3.5인치 또는 2.5인치, 내장형, 핫 스왑 가능한 SAS, SATA 또는 Nearline SAS 하드 드라이브, 또는 최대 8개의 3.5인치 또는 2.5인치, 내장형, 핫 스왑 가능한 SATA SSD

### 광학 드라이브

The PowerEdge R530 시스템은 SATA DVD-ROM 드라이브 또는 DVD+/-RW 드라이브 1개(선택사양)를 지원합니다.

## 포트 및 커넥터 사양

### USB 포트

PowerEdge R530 시스템은 다음을 지원합니다.

- 전면 패널에 USB 2.0 호환 포트

- 후면 패널에 USB 3.0 호환 및 USB 2.0 호환 포트
- 내부 USB 3.0 호환 포트

다음 표는 USB 사양에 대한 자세한 정보를 제공합니다.

**표 18. USB 사양**

시스템	전면 패널	후면 패널	내장
PowerEdge R530	<ul style="list-style-type: none"> <li>• 4핀 USB 2.0 호환 포트 1개</li> <li>• 1개의 USB 관리 포트/iDRAC Direct</li> </ul>	USB 포트 2개, USB 3.0 호환 포트 1개 및 USB 2.0 호환 포트 1개	9핀 USB 3.0 호환 포트 1개

## NIC 포트

PowerEdge R530 시스템은 후면판에 4개의 10/100/1000Gbps NIC(네트워크 인터페이스 컨트롤러) 포트를 지원합니다.

## 직렬 커넥터

직렬 커넥터는 시스템에 직렬 장치를 연결합니다. PowerEdge R530 시스템은 후면판에 9핀 커넥터, DTE(Data Terminal Equipment), 16550와 호환되는 직렬 커넥터 1개를 지원합니다.

## VGA 포트

VGA(Video Graphic Array) 포트를 사용하면 시스템을 VGA 디스플레이에 연결할 수 있습니다. PowerEdge R530 시스템은 전면판 및 후면판에 2개의 15핀 VGA 포트를 지원합니다.

## 내부 이중 SD 모듈

PowerEdge R530 시스템은 내부 이중 SD 모듈을 포함한 플래시 메모리 카드 슬롯(선택 사양) 2개를 지원합니다.

**이 노트:** 중복을 방지하기 위해 하나의 카드 슬롯만 사용됩니다.

## 비디오 사양

PowerEdge R530 시스템은 16MB 용량의 Matrox G200eR2 그래픽 카드를 지원합니다.

**표 19. 지원되는 비디오 해상도 옵션**

해결 방법	재생률(hz)	색상 수준(비트)
640x480	60,70	8, 16, 32
800x600	60, 75, 85	8, 16, 32
1024x768	60, 75, 85	8, 16, 32
1152x864	60, 75, 85	8, 16, 32
1280x1024	60,75	8, 16, 32
1440x900	60	8, 16, 32

## 환경 사양

**이 노트:** 특정 시스템 구성을 위한 환경 측정에 대한 추가 정보는 [Dell.com/environmental\\_datasheets](http://Dell.com/environmental_datasheets)를 참조하십시오.

**표 20. 온도 사양**

온도	사양
보관 시	-40~65°C(-40~149°F)
연속 작동(950m 또는 3117피트 미만의 고도에서)	장비에 직사광선을 받지 않고 10°C ~ 35°C(50 °F ~ 95 °F).
신선한 공기	신선한 공기에 관한 자세한 내용은 확대된 작동 온도 섹션을 참조하십시오.
최대 온도 변화(작동 및 보관 시)	20°C/h(68°F/h)

**표 21. 상대 습도 사양**

상대 습도	사양
보관 시	최대 이슬점이 33°C(91 °F)인 5% ~ 95% RH. 대기는 항상 비응축 상태여야 함.
작동 시	10% ~ 80% 상대 습도, 최대 이슬점 29°C(84.2°F).

**표 22. 최대 진동 사양**

최대 진동	사양
작동 시	5 Hz ~ 350 Hz에서 0.26G <sub>rms</sub> (모든 작동 방향)
보관 시	10 Hz ~ 500 Hz에서 15분 간 1.88G <sub>rms</sub> (6개 측면 모두 테스트)

**표 23. 최대 충격 사양**

최대 진동	사양
작동 시	최대 2.3ms 동안 40G
보관 시	최대 2ms 동안 (+/-) x, y, z축으로 71G의 연속 충격 펄스 6회(시스템 각 면에 1회의 펄스)

**표 24. 최대 고도 사양**

최대 고도	사양
작동 시	30482000 m (10,0006560 ft)
보관 시	12,000m(39,370ft).

**표 25. 작동 온도 정격 감소 사양**

작동 온도 정격 감소	사양
최대 35°C(95°F)	최대 온도는 950m(3,117피트) 이상에서 1°C/300m(1°F/547피트)로 감소됩니다.
35°C ~ 40°C(95°F ~ 104°F)	최대 온도는 950m(3,117피트) 이상에서 1°C/175m(1°F/319피트)로 감소됩니다.
40°C ~ 45°C(104°F ~ 113°F)	최대 온도는 950m(3,117피트) 이상에서 1°C/125m(1°F/228피트)로 감소됩니다.

## 미세 먼지 및 가스 오염 사양

다음 표는 미세 먼지 및 가스 오염으로부터 장비의 손상 또는 고장을 방지할 수 있는 허용치를 정의합니다. 미세 먼지 또는 가스 오염의 수준이 지정된 허용치를 초과하여 장비가 손상되거나 고장나는 경우에는 환경 조건 수정이 필요할 수 있습니다. 환경 조건을 개선하는 것은 고객의 책임입니다.

표 26. 미세 먼지 오염 사양

미세 먼지 오염	사양
공기 여과	<p>데이터 센터 공기 여과는 ISO Class 8 per ISO 14644-1의 규정에 따라 95% 상위 지수 제한됩니다.</p> <p>① <b>노트:</b> 이 조건은 데이터 센터 환경에만 적용됩니다. 공기 여과 요구 사항은 사무실이나 작업 현장과 같은 데이터 센터 외부 환경용으로 설계된 IT 장비에는 적용되지 않습니다.</p> <p>① <b>노트:</b> 데이터 센터로 유입되는 공기는 MERV11 또는 MERV13 여과여야 합니다.</p>
전도성 먼지	<p>공기에는 전도성 먼지, 아연 휘스커, 또는 기타 전도성 입자가 없어야 합니다.</p> <p>① <b>노트:</b> 이 조건은 데이터 센터 및 데이터 센터 외부 환경에 적용됩니다.</p>
부식성 먼지	<ul style="list-style-type: none"> <li>공기에는 부식성 먼지가 없어야 합니다.</li> <li>공기 내 잔여 먼지는 용해점이 60% 상대 습도 미만이어야 합니다.</li> </ul> <p>① <b>노트:</b> 이 조건은 데이터 센터 및 데이터 센터 외부 환경에 적용됩니다.</p>

표 27. 가스 오염 사양

기체 오염	사양
구리 쿠폰 부식률	ANSI/ISA71.04-1985의 규정에 따른 Class G1당 <300 Å/month
은 쿠폰 부식률	AHSRAE TC9.9의 규정에 따른 <200 Å/month

① **노트:** ≤50% 상대 습도에서 측정된 최대 부식성 오염 수치

## 표준 작동 온도

표 28. 표준 작동 온도 사양

표준 작동 온도	사양
연속 작동(950m 또는 3117피트 미만의 고도에서)	장비에 직사광선을 받지 않고 10°C ~ 35°C(50 °F ~ 95 °F).

## 확대된 작동 온도

표 29. 확대된 작동 온도 사양

확대된 작동 온도	사양
연속 작동	<p>RH 5% ~ 85%에서 5°C ~ 40°C, 이슬점 29°C</p> <p>① <b>노트:</b> 표준 작동 온도(10°C ~ 35°C)를 벗어나는 경우에도 시스템은 최저 5°C, 최고 40°C에서 연속적으로 작동할 수 있습니다.</p> <p>온도가 35°C ~ 40°C인 경우 허용되는 최대 건구 온도는 950m 이상의 고도에서 1°C/175m(1°F/319ft)로 감소합니다.</p>
연간 작동 시간의 ≤ 1%	<p>RH 5% ~ 90%에서 -5°C ~ 45°C, 이슬점 29°C</p> <p>① <b>노트:</b> 실외 표준 작동 온도(10°C ~ 35°C) 범위를 벗어나는 경우에도 (최저 5°C, 최고 45°C) 연간 작동 시간의 최대 1% 동안 시스템이 계속 작동할 수 있습니다.</p> <p>온도가 40°C ~ 45°C인 경우 최대 허용 온도는 950m 이상에서 1°C/125m(1°F/228 ft)로 감소합니다.</p>

① **노트:** 확대된 온도 범위에서 작동하는 경우 시스템 성능에 영향을 줄 수 있습니다.

 **노트:** 확대된 온도 범위에서 작동하는 경우 주위 온도 경고가 LCD 패널 및 시스템 이벤트 로그에 보고될 수 있습니다.

## 확대된 작동 온도 제한 사항

- 온도가 5°C 미만인 경우 콜드 부팅을 수행하지 마십시오.
- 지정된 작동 온도가 적용되는 최대 고도는 3050m(10,000ft)입니다.
- 120W TDP만 지원
- 테이프 백업 장치(TBU)는 Fresh Air에서 지원되지 않습니다.
- 중복 전원 공급 장치가 필요합니다.
- Dell에서 공인하지 않은 주변 장치 카드 및/또는 25W를 넘는 주변 장치 카드는 지원되지 않습니다.
- PCIe SSD가 지원되지 않습니다.

## 초기 시스템 설정 및 구성

### 주제:

- 시스템 설정
- iDRAC 구성
- 운영 체제 설치 옵션

## 시스템 설정

시스템을 설정하려면 다음 단계를 완료하십시오.

- ### 단계
1. 시스템 포장을 풉니다.
  2. 랙에 시스템을 장착합니다. 랙에 시스템을 설치하는 방법에 대한 자세한 내용은 [Dell.com/poweredgemanuals](http://Dell.com/poweredgemanuals)에서 시스템의 *랙 설치 안내 플레이스매트*를 참조하십시오.
  3. 주변 장치를 시스템에 연결합니다.
  4. 시스템을 전원 콘센트에 연결합니다.
  5. 전원 단추를 누르거나 iDRAC를 사용하여 시스템을 켭니다.
  6. 연결된 주변 장치를 켭니다.

## iDRAC 구성

iDRAC(Integrated Dell Remote Access Controller)는 시스템 관리자가 Dell 시스템을 보다 생산적으로 활용하고 전반적인 가용성을 향상시킬 수 있도록 설계되었습니다. iDRAC는 시스템 문제를 관리자에게 알려주어 원격으로 시스템을 관리하고 시스템에 물리적으로 액세스해야 하는 횟수를 줄여줍니다.

## iDRAC IP 주소 설정 옵션

iDRAC에서 통신을 활성화하려면 네트워크 인프라를 기반으로 초기 네트워크 설정을 구성해야 합니다. 다음 인터페이스 중 하나를 사용하여 IP 주소를 설정할 수 있습니다.

### 인터페이스      문서/섹션

**iDRAC 설정 유틸리티**    [Dell.com/idracmanuals](http://Dell.com/idracmanuals)에서 *Dell Integrated Dell Remote Access Controller 사용 설명서* 참조

**Dell Deployment Toolkit**    [Dell.com/openmanagemanuals](http://Dell.com/openmanagemanuals)에서 *Dell Deployment Toolkit 사용 설명서* 참조

**Dell Lifecycle Controller**    [Dell.com/idracmanuals](http://Dell.com/idracmanuals)에서 *Dell Lifecycle Controller 사용 설명서* 참조

**새시 또는 서버 LCD 패널**    LCD 패널 섹션 참조

기본 iDRAC IP 주소 192.168.0.120을 사용하여 DHCP 설정 또는 iDRAC에 대한 고정 IP와 같은 초기 네트워크 설정을 구성해야 합니다.

- ① **노트:** iDRAC에 액세스하려면 iDRAC 포트 카드가 설치되어 있거나 네트워크 케이블이 시스템 보드의 이더넷 커넥터 1에 연결되어 있는지 확인합니다.
- ① **노트:** iDRAC IP 주소를 설정한 후 기본 사용자 이름과 암호를 변경해야 합니다.

## iDRAC에 로그인

iDRAC에 다음과 같이 로그인할 수 있습니다.

- iDRAC 사용자
- Microsoft Active Directory 사용자
- Lightweight Directory Access Protocol(LDAP) 사용자

기본 사용자 이름과 암호는 root 및 calvin입니다. SSO(Single Sign-On) 또는 스마트 카드를 사용하여 로그인할 수도 있습니다.

**이 노트:** iDRAC에 로그인하려면 iDRAC 자격 증명이 있어야 합니다.

iDRAC 및 iDRAC 로그인 라이선스에 대한 자세한 내용은 [Dell.com/idracmanuals](http://Dell.com/idracmanuals)에서 *Integrated Dell Remote Access Controller 사용 설명서*를 참조하십시오.

## 운영 체제 설치 옵션

시스템에 운영 체제가 제공되어 있지 않은 경우 다음 리소스 중 하나를 사용하여 지원되는 운영 체제를 설치하십시오.

표 30. 운영 체제를 설치할 수 있는 리소스

리소스	위치
Dell Systems Management Tools and Documentation 매체	<a href="http://Dell.com/operatingsystemmanuals">Dell.com/operatingsystemmanuals</a>
Dell Lifecycle Controller	<a href="http://Dell.com/idracmanuals">Dell.com/idracmanuals</a>
Dell OpenManage Deployment Toolkit	<a href="http://Dell.com/openmanagemanuals">Dell.com/openmanagemanuals</a>
Dell 공인 VMware ESXi	<a href="http://Dell.com/virtualizationsolutions">Dell.com/virtualizationsolutions</a>
Dell PowerEdge 시스템에서 지원되는 운영 체제	<a href="http://Dell.com/ossupport">Dell.com/ossupport</a>
Dell PowerEdge 시스템에서 지원되는 운영 체제의 설치 및 방법을 보여주는 동영상	Dell PowerEdge 시스템에서 지원되는 운영 체제

## 펌웨어 및 드라이버 다운로드 방법

다음 방법 중 하나로 펌웨어 및 드라이버를 다운로드할 수 있습니다.

표 31. 펌웨어 및 드라이버

방법	위치
Dell 지원 사이트	<a href="http://Dell.com/support/home">Dell.com/support/home</a>
Dell Remote Access Controller Lifecycle Controller(iDRAC with LC) 사용	<a href="http://Dell.com/idracmanuals">Dell.com/idracmanuals</a>
Dell Repository Manager(DRM) 사용	<a href="http://Dell.com/openmanagemanuals">Dell.com/openmanagemanuals</a>
Dell OpenManage Essentials(OME) 사용	<a href="http://Dell.com/openmanagemanuals">Dell.com/openmanagemanuals</a>
Dell Server Update Utility(SUU) 사용	<a href="http://Dell.com/openmanagemanuals">Dell.com/openmanagemanuals</a>
Dell OpenManage Deployment Toolkit(DTK) 사용	<a href="http://Dell.com/openmanagemanuals">Dell.com/openmanagemanuals</a>

## 드라이버 및 펌웨어 다운로드

Dell은 시스템에 최신 BIOS, 드라이버 및 시스템 관리 펌웨어를 다운로드하여 설치할 것을 권장합니다.

### 전제조건

드라이버 및 펌웨어를 다운로드하기 전에 웹 브라우저 캐시를 지우기되어 있는지 확인합니다.

## 단계

1. [Dell.com/support/drivers](https://Dell.com/support/drivers)로 이동합니다.
2. **Drivers & Downloads(드라이버 및 다운로드)** 섹션 아래에서, **Service Tag or Express Service Code(서비스 태그 또는 특급 서비스 코드)** 상자에 시스템 서비스 태그를 입력합니다.  
 **노트:** 서비스 태그가 없는 경우 **Detect My Product(내 제품 찾기)**를 선택하여 시스템이 자동으로 서비스 태그를 감지하도록 하거나 일반 지원 아래에서 제품을 검색합니다.
3. **Drivers & Downloads(드라이버 및 다운로드)**를 클릭합니다.  
선택 항목에 해당하는 드라이버가 표시됩니다.
4. 필요한 드라이버를 USB 드라이브, CD 또는 DVD로 다운로드합니다.

# 사전 운영 체제 관리 응용프로그램

시스템 펌웨어를 사용하여 운영 체제로 부팅하지 않고 시스템의 기본 설정 및 기능을 관리할 수 있습니다.

## 주제:

- 사전 운영 체제 응용프로그램을 관리할 수 있는 옵션
- 시스템 설치 프로그램
- Dell Lifecycle Controller
- 부팅 관리자
- PXE 부팅

## 사전 운영 체제 응용프로그램을 관리할 수 있는 옵션

이 시스템에는 다음과 같은 사전 운영 체제 응용프로그램을 관리할 수 있는 옵션이 있습니다.

- 시스템 설치 프로그램
- 부팅 관리자
- Dell Lifecycle Controller
- 사전 부팅 실행 환경(PXE)

### 관련 개념

[시스템 설치 프로그램](#) 페이지 34

[부팅 관리자](#) 페이지 59

[Dell Lifecycle Controller](#) 페이지 59

[PXE 부팅](#) 페이지 60

## 시스템 설치 프로그램

시스템 설정 화면을 사용하여 시스템의 BIOS 설정, iDRAC 설정, 및 장치 설정을 구성할 수 있습니다.

**i** **노트:** 기본적으로 선택한 필드에 대한 도움말 텍스트는 그래픽 브라우저에 표시됩니다. 텍스트 브라우저에서 도움말 텍스트를 보려면 F1 키를 누르십시오.

다음 두 가지 방법으로 시스템 설정에 액세스할 수 있습니다.

- 표준 그래픽 브라우저 - 이 옵션은 기본적으로 활성화되어 있습니다.
- 텍스트 브라우저 - 브라우저는 콘솔 리디렉션을 사용하여 활성화됩니다.

### 관련 참조

[시스템 설정 세부 정보](#) 페이지 35

### 관련 태스크

[시스템 설정 보기](#) 페이지 34

## 시스템 설정 보기

**System Setup(시스템 설정)** 화면을 보려면 다음 단계를 수행하십시오.

### 단계

1. 시스템을 켜거나 재시작합니다.

2. 다음 메시지가 표시되면 즉시 <F2> 키를 누릅니다.

F2 = System Setup

**① 노트:** F2 키를 누르기 전에 운영 체제가 로드되기 시작하면 시스템이 부팅을 완료하도록 한 다음 시스템을 재시작하고 다시 시도합니다.

#### 관련 개념

시스템 설치 프로그램 페이지 34

#### 관련 참조

시스템 설정 세부 정보 페이지 35

System BIOS(시스템 BIOS) 페이지 35

iDRAC 설정 유틸리티 페이지 58

장치 설정 페이지 58

## 시스템 설정 세부 정보

System Setup Main Menu(시스템 설정 기본 메뉴) 화면 세부 정보는 다음과 같습니다.

옵션	설명
System BIOS	BIOS 설정을 구성할 수 있습니다.
iDRAC 설정	iDRAC 설정을 구성할 수 있습니다.  iDRAC 설정 유틸리티는 UEFI(Unified Extensible Firmware Interface)를 사용하여 iDRAC 매개 변수를 설정하고 구성할 수 있는 인터페이스입니다. iDRAC 설정 유틸리티를 사용하여 다양한 iDRAC 매개 변수를 활성화하거나 비활성화할 수 있습니다. 이 유틸리티에 대한 자세한 내용은 <a href="http://Dell.com/idracmanuals">Dell.com/idracmanuals</a> 에서 <i>Integrated Dell Remote Access Controller 사용 설명서</i> 를 참조하십시오.
장치 설정	장치 설정을 구성할 수 있습니다.

#### 관련 개념

시스템 설치 프로그램 페이지 34

#### 관련 태스크

시스템 설정 보기 페이지 34

## System BIOS(시스템 BIOS)

System BIOS(시스템 BIOS) 화면을 사용하여 부팅 순서, 시스템 암호, 설정 암호, RAID 모드 설정 및 USB 포트 활성화 또는 비활성화와 같은 특정 기능을 편집할 수 있습니다.

#### 관련 참조

시스템 BIOS 설정 세부 정보 페이지 36

부팅 설정 페이지 37

Network Settings(네트워크 설정) 페이지 39

시스템 보안 페이지 40

시스템 정보 페이지 44

메모리 설정 페이지 45

프로세서 설정 페이지 47

SATA 설정 페이지 49

내장형 장치 페이지 52

직렬 통신 페이지 53

- 시스템 프로필 설정 페이지 55
- 기타 설정 페이지 56
- iDRAC 설정 유틸리티 페이지 58
- 장치 설정 페이지 58

**관련 태스크**

- 시스템 BIOS 보기 페이지 36

## 시스템 BIOS 보기

System BIOS(시스템 BIOS) 화면을 보려면 다음 단계를 수행하십시오.

**단계**

1. 시스템을 켜거나 재시작합니다.
2. 다음 메시지가 표시되면 즉시 <F2> 키를 누릅니다.

```
F2 = System Setup
```

**노트:** F2 키를 누르기 전에 운영 체제가 로드되기 시작하면 시스템이 부팅을 완료하도록 한 다음 시스템을 재시작하고 다시 시도합니다.

3. System Setup Main Menu(시스템 설정 기본 메뉴) 화면에서 System BIOS(시스템 BIOS)를 클릭합니다.

**관련 참조**

- System BIOS(시스템 BIOS) 페이지 35
- 시스템 BIOS 설정 세부 정보 페이지 36

## 시스템 BIOS 설정 세부 정보

**이 작업 정보**

다음은 System BIOS Settings(시스템 BIOS 설정) 화면 세부 정보에 대한 설명입니다.

옵션	설명
System information	시스템 모델 이름, BIOS 버전, 서비스 태그 등의 시스템에 대한 정보를 표시합니다.
메모리 설정	설치된 메모리와 관련된 정보 및 옵션을 표시합니다.
프로세서 설정	프로세서와 관련된 속도, 캐시 크기 등의 정보 및 옵션을 표시합니다.
SATA 설정	내장형 SATA 컨트롤러 및 포트를 활성화하거나 비활성화하는 옵션을 표시합니다.
부팅 설정	부팅 모드(BIOS 또는 UEFI)를 지정하는 옵션을 표시합니다. UEFI 및 BIOS 부팅 설정을 수정할 수 있습니다.
Network Settings	네트워크 설정을 변경할 수 있는 옵션을 표시합니다.
내장형 장치	내장형 장치 컨트롤러 및 포트를 관리하고 관련 기능 및 옵션 지정 내용을 표시합니다.
직렬 통신	직렬 포트를 관리하고 관련 기능 및 옵션을 지정하는 옵션을 표시합니다.
시스템 프로필 설정	프로세서 전원 관리 설정, 메모리 주파수 등을 변경하는 옵션을 표시합니다.
시스템 보안	시스템 암호, 설정 암호, TPM(Trusted Platform Module) 보안 등의 시스템 보안 설정을 구성하는 옵션을 표시합니다. 또한 시스템의 전원 및 NMI 단추를 관리합니다.
기타 설정	시스템 날짜, 시간 등을 변경하는 옵션을 표시합니다.

**관련 참조**

- System BIOS(시스템 BIOS) 페이지 35

## 관련 태스크

[시스템 BIOS 보기](#) 페이지 36

## 부팅 설정

**Boot Settings(부팅 설정)** 화면을 사용하여 **BIOS** 또는 **UEFI** 부팅 모드를 설정할 수 있습니다. 또한 부트 순서를 지정할 수 있습니다.

### 관련 참조

[System BIOS\(시스템 BIOS\)](#) 페이지 35

[시스템 부팅 모드 선택](#) 페이지 38

### 관련 태스크

[부팅 설정 세부 정보](#) 페이지 37

[부팅 설정 보기](#) 페이지 37

[부팅 순서 변경](#) 페이지 38

## 부팅 설정 보기

**Boot Settings(부팅 설정)** 화면을 보려면 다음 단계를 수행하십시오.

### 단계

1. 시스템을 켜거나 재시작합니다.
2. 다음 메시지가 표시되면 즉시 <F2> 키를 누릅니다.

F2 = System Setup

**노트:** F2 키를 누르기 전에 운영 체제가 로드되기 시작하면 시스템이 부팅을 완료하도록 한 다음 시스템을 재시작하고 다시 시도합니다.

3. **System Setup Main Menu(시스템 설정 기본 메뉴)** 화면에서 **System BIOS(시스템 BIOS)**를 클릭합니다.
4. **System BIOS(시스템 BIOS)** 화면에서 **Boot Settings(부팅 설정)**를 클릭합니다.

### 관련 참조

[부팅 설정](#) 페이지 37

[시스템 부팅 모드 선택](#) 페이지 38

### 관련 태스크

[부팅 설정 세부 정보](#) 페이지 37

[부팅 순서 변경](#) 페이지 38

## 부팅 설정 세부 정보

### 이 작업 정보

**Boot Settings(부팅 설정)** 화면 세부 정보는 다음과 같습니다.

옵션	설명
부팅 모드	시스템의 부팅 모드를 설정할 수 있습니다. <b>주의:</b> 운영 체제가 설치된 부팅 모드가 아닌 다른 부팅 모드로 전환하면 시스템이 부팅되지 않을 수 있습니다. 운영 체제에서 UEFI를 지원하는 경우 이 옵션을 <b>UEFI</b> 로 설정할 수 있습니다. 이 필드를 <b>BIOS</b> 로 설정하면 UEFI를 지원하지 않는 운영 체제와의 호환성을 유지할 수 있습니다. 기본적으로 이 옵션은 <b>BIOS</b> 로 설정됩니다.

## 옵션

## 설명

**이 노트:** 이 필드를 **UEFI**로 설정하면 **BIOS Boot Settings(BIOS 부팅 설정)** 메뉴가 비활성화됩니다. 이 필드를 **BIOS**로 설정하는 경우 **UEFI Boot Settings(UEFI 부팅 설정)** 메뉴가 비활성화됩니다.

### Boot Sequence Retry

부팅 순서 재시도 기능을 활성화하거나 비활성화할 수 있습니다. 이 옵션이 **Enabled(활성화)**로 설정되어 있고 시스템이 부팅에 실패하는 경우 시스템은 30초 후에 부팅 순서를 다시 시도합니다. 기본적으로 이 옵션은 **Enabled(활성화)**로 설정됩니다.

### 하드 디스크 파일오버

하드 디스크 실패 시 부팅할 하드 드라이브를 지정합니다. 장치는 **Boot Option Setting(부팅 옵션 설정)** 메뉴의 **Hard-Disk Drive Sequence(하드 디스크 드라이브 순서)**에서 선택됩니다. 이 옵션이 **Disabled(비활성화)**로 설정된 경우 목록의 첫 번째 하드 드라이브만 부팅을 시도합니다. 이 옵션이 **Enabled(활성화)**로 설정된 경우 모든 하드 드라이브가 **하드 디스크 드라이브 순서**에서 설정된 순서대로 부팅을 시도합니다. 기본적으로 이 옵션은 UEFI 부팅 모드에 대해 비활성화되어 있습니다.

### 부팅 옵션 설정

부팅 순서 및 부팅 장치를 구성합니다.

## 관련 참조

[부팅 설정](#) 페이지 37

[시스템 부팅 모드 선택](#) 페이지 38

## 관련 태스크

[부팅 설정 보기](#) 페이지 37

[부팅 순서 변경](#) 페이지 38

## 시스템 부팅 모드 선택

시스템 설정을 사용하면 운영 체제를 설치하는 경우 다음의 부팅 모드를 지정할 수 있습니다.

- 기본값인 BIOS 부팅 모드는 표준 BIOS 레벨 부팅 인터페이스입니다.
- UEFI(Unified Extensible Firmware Interface) 부팅 모드는 향상된 64비트 부팅 인터페이스입니다. UEFI 모드로 부팅하도록 시스템을 구성한 경우 시스템 BIOS로 대체합니다.

- System Setup Main Menu(시스템 설정 기본 메뉴)**에서 **Boot Settings(부팅 설정)**를 클릭한 후 **Boot Mode(부팅 모드)**를 선택합니다.
- 시스템을 부팅할 부팅 모드를 선택합니다.

**주의:** 운영 체제가 설치된 부팅 모드가 아닌 다른 부팅 모드로 전환하면 시스템이 부팅되지 않을 수 있습니다.

- 시스템이 지정된 모드에서 부팅된 후, 해당 모드에서 운영 체제를 설치합니다.

**이 노트:** UEFI 부팅 모드에서 운영 체제를 설치하려면 운영 체제가 UEFI와 호환되어야 합니다. DOS 및 32비트 운영 체제는 UEFI를 지원하지 않으며 BIOS 부팅 모드에서만 설치될 수 있습니다.

**이 노트:** 지원되는 운영 체제에 대한 최신 정보를 보려면 [Dell.com/ossupport](http://Dell.com/ossupport)로 이동하십시오.

## 관련 참조

[부팅 설정](#) 페이지 37

## 관련 태스크

[부팅 설정 세부 정보](#) 페이지 37

[부팅 설정 보기](#) 페이지 37

## 부팅 순서 변경

USB 키 또는 광학 드라이브에서 부팅하려는 경우 부팅 순서를 변경해야 할 수도 있습니다. **Boot Mode(부팅 모드)**로 **BIOS**를 선택한 경우 아래 나와 있는 지침이 달라질 수 있습니다.

## 단계

1. **System Setup Main Menu(시스템 설정 기본 메뉴)** 화면에서 **System BIOS(시스템 BIOS) > Boot Settings(부팅 설정)**을 클릭합니다.
2. **Boot Option Settings(부팅 옵션 설정) > Boot Sequence(부팅 순서)**를 클릭합니다.
3. 화살표 키를 사용하여 부팅 장치를 선택하고 + 및 - 키를 사용하여 순서대로 장치를 아래 또는 위로 이동합니다.
4. **Exit(종료)**를 클릭하고 **Yes(예)**를 클릭하여 설정을 저장합니다.

## 관련 참조

부팅 설정 페이지 37

## 관련 태스크

부팅 설정 세부 정보 페이지 37

부팅 설정 보기 페이지 37

# Network Settings(네트워크 설정)

**Network Settings(네트워크 설정)** 화면을 사용하여 PXE 장치 설정을 수정할 수 있습니다. 네트워크 설정 옵션은 UEFI 모드로만 사용할 수 있습니다.

**이 노트:** BIOS는 BIOS 모드에서 네트워크 설정을 제어하지 않습니다. BIOS 부팅 모드의 경우, 네트워크 컨트롤러의 선택적 부팅 ROM이 네트워크 설정을 처리합니다.

## 관련 참조

네트워크 설정 화면 세부 정보 페이지 39

System BIOS(시스템 BIOS) 페이지 35

## 관련 태스크

네트워크 설정 보기 페이지 39

# 네트워크 설정 보기

**Network Settings(네트워크 설정)** 화면을 보려면 다음 단계를 수행하십시오.

## 단계

1. 시스템을 켜거나 재시작합니다.
2. 다음 메시지가 표시되면 즉시 <F2> 키를 누릅니다.

```
F2 = System Setup
```

**이 노트:** F2 키를 누르기 전에 운영 체제가 로드되기 시작하면 시스템이 부팅을 완료하도록 한 다음 시스템을 재시작하고 다시 시도합니다.

3. **System Setup Main Menu(시스템 설정 기본 메뉴)** 화면에서 **System BIOS(시스템 BIOS)**를 클릭합니다.
4. **System BIOS(시스템 BIOS)** 화면에서 **Network Settings(네트워크 설정)**를 클릭합니다.

## 관련 참조

Network Settings(네트워크 설정) 페이지 39

네트워크 설정 화면 세부 정보 페이지 39

# 네트워크 설정 화면 세부 정보

네트워크 설정 화면의 세부 정보는 다음과 같이 설명됩니다.

## 이 작업 정보

옵션	설명
----	----

<b>PXE Device n(n = 1 ~ 4)</b>	장치를 활성화 또는 비활성화합니다. 활성화된 경우 UEFI 부팅 옵션이 장치에 대해 생성됩니다.
--------------------------------	---

<b>PXE Device n Settings(n = 1 ~ 4)</b>	PXE 장치의 구성을 제어할 수 있습니다.
---	-------------------------

## 관련 참조

[Network Settings\(네트워크 설정\)](#) 페이지 39

## 관련 태스크

[네트워크 설정 보기](#) 페이지 39

## UEFI iSCSI 설정

iSCSI 설정 화면을 사용하여 iSCSI 장치 설정을 수정할 수 있습니다. iSCSI 설정 옵션은 UEFI 부팅 모드에서만 사용할 수 있습니다. BIOS는 BIOS 부팅 모드의 네트워크 설정을 제어하지 않습니다. BIOS 부팅 모드의 경우 네트워크 설정은 네트워크 컨트롤러의 옵션 ROM에 의해 처리됩니다.

## UEFI iSCSI 설정 보기

UEFI iSCSI Settings(UEFI iSCSI 설정) 화면을 보려면 다음 단계를 수행하십시오.

### 단계

1. 시스템을 켜거나 재시작합니다.
2. 다음 메시지가 표시되면 즉시 <F2> 키를 누릅니다.

F2 = System Setup

**노트:** F2 키를 누르기 전에 운영 체제가 로드되기 시작하면 시스템이 부팅을 완료하도록 한 다음 시스템을 재시작하고 다시 시도합니다.

3. **System Setup Main Menu(시스템 설정 기본 메뉴)** 화면에서 **System BIOS(시스템 BIOS)**를 클릭합니다.
4. **System BIOS(시스템 BIOS)** 화면에서 **Network Settings(네트워크 설정)**를 클릭합니다.
5. **Network Settings(네트워크 설정)** 화면에서 **UEFI iSCSI Settings(UEFI iSCSI 설정)**를 클릭합니다.

## UEFI iSCSI 설정 세부 정보

UEFI iSCSI Settings(UEFI iSCSI 설정) 화면 세부 정보는 다음과 같습니다.

옵션	설명
----	----

<b>iSCSI 초기자 이름</b>	iSCSI 초기자의 이름(iqn 형식)을 지정합니다.
---------------------	-------------------------------

<b>iSCSI 장치 n (n = 1 ~ 4) 부터 4)</b>	iSCSI 장치를 활성화하거나 비활성화합니다. 비활성화로 설정되면, UEFI 부팅 옵션이 iSCSI 장치를 위해 자동으로 생성됩니다.
-------------------------------------	--

## 시스템 보안

**System Security(시스템 보안)** 화면을 사용하면 시스템 암호, 설정 암호 설정 및 전원 단추를 비활성화하는 것과 같은 특정 기능을 수행할 수 있습니다.

## 관련 참조

[활성화된 설정 암호를 사용하여 시스템 작동](#) 페이지 44

### 관련 태스크

- 시스템 보안 설정 세부 정보 페이지 41
- 시스템 보안 보기 페이지 41
- 시스템 및 설정 암호 생성 페이지 42
- 시스템 암호를 사용하여 시스템 보안 페이지 43
- 시스템 및 설정 암호를 삭제 또는 변경 페이지 43

## 시스템 보안 보기

System Security(시스템 보안) 화면을 보려면 다음 단계를 수행하십시오.

### 단계

1. 시스템을 켜거나 재시작합니다.
2. 다음 메시지가 표시되면 즉시 <F2> 키를 누릅니다.

```
F2 = System Setup
```

**노트:** F2 키를 누르기 전에 운영 체제가 로드되기 시작하면 시스템이 부팅을 완료하도록 한 다음 시스템을 재시작하고 다시 시도합니다.

3. System Setup Main Menu(시스템 설정 기본 메뉴) 화면에서 System BIOS(시스템 BIOS)를 클릭합니다.
4. System BIOS(시스템 BIOS) 화면에서 System Security(시스템 보안)를 클릭합니다.

### 관련 참조

시스템 보안 페이지 40

### 관련 태스크

시스템 보안 설정 세부 정보 페이지 41

## 시스템 보안 설정 세부 정보

### 이 작업 정보

System Security Settings(시스템 보안 설정) 화면 내용은 다음과 같이 설명됩니다.

옵션	설명
Intel AES-NI	이 옵션은 고급 암호화 표준 명령 집합(AES-NI)을 사용해 암호화 및 암호 해독을 수행하여 응용프로그램의 속도를 향상시키며 기본적으로 <b>Enabled(활성화)</b> 로 설정됩니다.
System Password	시스템 암호를 설정할 수 있습니다. 기본적으로 이 옵션은 <b>Enabled(활성화)</b> 로 설정되며, 시스템에 암호 점퍼가 설치되어 있지 않은 경우 읽기 전용입니다.
Setup Password	설정 암호를 설정합니다. 시스템에 암호 점퍼가 설치되지 않은 경우 이 옵션은 읽기 전용입니다.
Password Status	시스템 암호를 잠급니다. 이 옵션은 기본적으로 <b>잠금 해제</b> 로 설정됩니다.
TPM Security	<b>노트:</b> TPM 메뉴는 TPM 모듈이 설치되어 있는 경우에만 사용할 수 있습니다.  TPM(Trusted Platform Module)의 보고 모드를 제어할 수 있도록 해줍니다. 기본적으로 <b>TPM Security(TPM 보안)</b> 옵션은 <b>Off(끄기)</b> 로 설정됩니다. <b>TPM Status(TPM 상태)</b> 필드가 <b>On with Pre-boot Measurements(사전 부팅 검사 없이 켜기)</b> 또는 <b>On without Pre-boot Measurements(사전 부팅 검사 없이 켜기)</b> 로 설정된 경우에만 TPM Status(TPM 상태), TPM Activation(TPM 활성화) 및 Intel TXT 필드를 수정할 수 있습니다.
TPM Information	TPM의 작동 상태를 변경합니다. 이 옵션은 기본적으로 <b>No Change(변경 사항 없음)</b> 로 설정됩니다.
TPM Status	TPM 상태를 표시합니다.

옵션	설명
TPM Command	<p><b>주의:</b> TPM을 지우면 TPM의 모든 키가 손실됩니다. TPM 키가 손실되면 운영 체제로의 부팅에 영향을 줄 수 있습니다.</p> <p>TPM의 모든 내용을 지웁니다. 기본적으로 <b>TPM Clear(TPM 지우기)</b> 옵션은 <b>No(아니오)</b>로 설정됩니다.</p>
Intel TXT	Intel Trusted Execution Technology(TXT) 옵션을 활성화하거나 비활성화합니다. Intel TXT 옵션을 활성화하려면 사전 부팅 측정을 사용해 가상 기술 및 TPM 보안을 활성화해야 합니다. 기본적으로 이 옵션은 <b>OFF(꺼짐)</b> 로 설정됩니다.
Power Button	시스템의 전면에 있는 전원 버튼을 활성화 또는 비활성화합니다. 이 옵션은 기본적으로 <b>Enabled(활성화)</b> 로 설정됩니다.
NMI Button	시스템의 전면에 있는 NMI 버튼을 활성화 또는 비활성화합니다. 이 옵션은 기본적으로 <b>Disabled(비활성화)</b> 로 설정됩니다.
AC Power Recovery	AC 전원이 시스템에 복구된 후의 시스템 작동을 설정합니다. 이 옵션은 기본적으로 <b>Last(최근)</b> 으로 설정됩니다.
AC Power Recovery Delay	AC 전원이 시스템에 복구된 후 시스템 전원을 켤 때 지연되는 시간을 설정합니다. 이 옵션은 기본적으로 <b>Immediate(즉시)</b> 로 설정됩니다.
User Defined Delay (60초 ~ 240초)	<b>AC Power Recovery Delay(AC 전원 복구 지연)</b> 에 대한 <b>User Defined(사용자 정의)</b> 옵션이 선택되어 있는 경우 <b>User Defined Delay(사용자 정의 지연)</b> 옵션을 설정합니다.
UEFI Variable Access	다양한 수준의 고정 UEFI 변수를 제공합니다. <b>Standard(표준)</b> (기본값)로 설정하면 UEFI 사양에 따라 운영 체제에서 UEFI 변수에 액세스할 수 있습니다. <b>Controlled(통제)</b> 로 설정하면 선택된 UEFI 변수가 환경 내에서 보호되고 새 UEFI 부팅 항목은 현재 부팅 순서의 마지막이 됩니다.
Secure Boot	BIOS가 보안 부팅 정책 내의 인증서를 사용하여 각 사전 부팅 이미지를 인증하는 경우 보안 부팅을 활성화합니다. 보안 부팅은 기본적으로 비활성화되어 있습니다.
Secure Boot Policy	보안 부팅 정책이 <b>Standard(표준)</b> 인 경우 BIOS에서 시스템 제조업체의 키 및 인증서를 사용하여 사전 부팅 이미지를 인증할 수 있습니다. 보안 부팅 정책이 <b>Custom(사용자 정의)</b> 인 경우 BIOS가 사용자 정의 키 및 인증서를 사용합니다. 기본적으로 보안 부팅 정책은 <b>Standard(표준)</b> 입니다.
Secure Boot Policy Summary	보안 부팅이 인증된 이미지에 사용할 인증서 및 해시 목록을 표시합니다.

#### 관련 참조

[시스템 보안](#) 페이지 40

#### 관련 태스크

[시스템 보안 보기](#) 페이지 41

## 시스템 및 설정 암호 생성

### 전제조건

암호 점퍼가 활성화되어 있는지 확인합니다. 암호 점퍼는 시스템 암호 및 암호 설정 기능을 활성화하거나 비활성화합니다. 자세한 내용은 시스템 보드 점퍼 설정 섹션을 참조하십시오.

**이 노트:** 암호 점퍼 설정이 비활성화되어 있는 경우 기존 System Password(시스템 암호) 및 Setup Password(설치 암호)가 삭제되고 시스템을 부팅하기 위해 시스템 암호를 제공하지 않아도 됩니다.

### 단계

1. 시스템 설정을 시작하려면 전원 켜기 또는 시스템을 재시작한 직후에 F2 키를 누릅니다.
2. **System Setup Main Menu(시스템 설정 기본 메뉴)** 화면에서 **System BIOS(시스템 BIOS) > System Security(시스템 보안)**을 클릭합니다.
3. **System Security(시스템 보안)** 화면에서 **Password Status(암호 상태)**가 **Unlocked(잠금 해제)**로 설정되었는지 확인합니다.
4. **System Password(시스템 암호)** 필드에 시스템 암호를 입력한 후 Enter 또는 Tab 키를 누릅니다.  
다음 지침을 따라 시스템 암호를 할당합니다.

- 암호 길이는 최대 32글자입니다.
- 암호에는 0부터 9까지의 숫자가 포함될 수 있습니다.
- 다음 특수 문자만 사용할 수 있습니다: 공백, ("), (+), (,), (-), (.), (/), (:), (|), (\), (!), (^), (~).

시스템 암호를 다시 입력하라는 메시지가 나타납니다.

5. 시스템 암호를 다시 입력하고 **OK(확인)**를 클릭합니다.
6. **Setup Password(암호 설정)** 필드에 설정 암호를 입력한 후 Enter 또는 Tab 키를 누릅니다. 설정 암호를 다시 입력하라는 메시지가 나타납니다.
7. 설정 암호를 다시 입력하고 **OK(확인)**를 클릭합니다.
8. Esc를 눌러 시스템 BIOS 화면으로 돌아갑니다. Esc를 다시 누릅니다.

변경 내용을 저장하라는 메시지가 표시됩니다.

**① 노트:** 암호 보호 기능은 시스템을 재부팅해야만 적용됩니다.

#### 관련 참조

[시스템 보안](#) 페이지 40

## 시스템 암호를 사용하여 시스템 보안

설정 암호를 지정하면 시스템 암호 대신 설정 암호를 사용할 수 있습니다.

#### 단계

1. 시스템을 켜거나 재부팅합니다.
2. 시스템 암호를 입력하고 Enter 키를 누릅니다.

#### 다음 단계

**Password Status(암호 상태)**를 **Locked(잠금)**로 설정한 경우, 재부팅 시에 메시지가 나타나면 시스템 암호를 입력하고 Enter 키를 누릅니다.

**① 노트:** 잘못된 시스템 암호를 입력하면 메시지가 나타나고 암호를 다시 입력하도록 요청합니다. 올바른 암호를 입력할 수 있는 기회는 세 번입니다. 세 번째 입력한 암호도 올바른 암호가 아닌 경우, 시스템이 작동 중지되어 전원을 꺼야 한다는 오류 메시지가 표시됩니다. 시스템의 전원을 껐다가 다시 시작해도 올바른 암호를 입력할 때까지 이 오류 메시지가 표시됩니다.

#### 관련 참조

[시스템 보안](#) 페이지 40

## 시스템 및 설정 암호를 삭제 또는 변경

#### 전제조건

**① 노트:** **Password Status(암호 상태)**가 **Locked(잠금)**인 경우에는 기존 시스템 암호 또는 설정 암호를 삭제하거나 변경할 수 없습니다.

#### 단계

1. 시스템 설정을 시작하려면 시스템을 켜거나 재시작한 직후에 F2 키를 누릅니다.
2. **System Setup Main Menu(시스템 설정 기본 메뉴)** 화면에서 **System BIOS(시스템 BIOS)** > **System Security(시스템 보안)**을 클릭합니다.
3. **System Security(시스템 보안)** 화면에서 **Password Status(암호 상태)**가 **Unlocked(잠금 해제)**로 설정되었는지 확인합니다.
4. **Setup Password(설정 암호)** 필드에서 기존 시스템 암호를 변경 또는 삭제한 후 Enter 또는 탭을 누릅니다.
5. **Setup Password(설정 암호)** 필드에서, 기존 시스템 암호를 변경 또는 삭제한 후 Enter 또는 탭을 누릅니다. 시스템 암호 및 설정 암호를 변경하면 새 암호를 다시 입력하라는 메시지가 표시됩니다. 시스템 암호 및 설정 암호를 삭제하면 삭제할지 여부를 확인하라는 메시지가 표시됩니다.
6. **System BIOS(시스템 BIOS)** 화면으로 돌아가려면 Esc 키를 누릅니다. Esc 키를 다시 누르면 변경 내용을 저장하라는 메시지가 표시됩니다.

## 관련 참조

시스템 보안 페이지 40

## 활성화된 설정 암호를 사용하여 시스템 작동

**Setup Password(설정 암호)**를 **Enabled(활성화)**로 설정한 경우 시스템 설정 프로그램의 옵션을 수정하기 전에 정확한 설정 암호를 입력합니다.

세 번 이상 잘못된 암호를 입력하면 다음과 같은 메시지가 나타납니다.

```
Invalid Password! Number of unsuccessful password attempts: <x> System Halted! Must power down.
```

시스템을 종료하고 다시 시작해도 올바른 암호를 입력할 때까지 오류 메시지가 계속 표시됩니다. 다음과 같이 옵션이 설정된 경우는 예외입니다.

- **System Password(시스템 암호)** 설정이 **Enabled(활성화)**가 아니고 시스템 암호가 **Password Status(암호 상태)** 옵션을 통해 잠기지 않은 경우에는 예외적으로 시스템 암호를 지정할 수 있습니다. 자세한 내용은 시스템 보안 설정 화면 섹션을 참조하십시오.
- 그러나 이 경우에도 기존의 시스템 암호를 변경하거나 비활성화할 수는 없습니다.

 **노트:** 시스템 암호가 무단으로 변경되지 않도록 방지하려면 설정 암호 옵션과 암호 상태 옵션을 함께 사용할 수 있습니다.

## 관련 참조

시스템 보안 페이지 40

## 시스템 정보

**System Information(시스템 정보)** 화면을 사용하여 서비스 태그, 시스템 모델 이름 및 BIOS 버전과 같은 시스템 속성을 볼 수 있습니다.

## 관련 참조

시스템 정보 세부 정보 페이지 45

System BIOS(시스템 BIOS) 페이지 35

## 관련 태스크

시스템 정보 보기 페이지 44

## 시스템 정보 보기

**System Information(시스템 정보)** 화면을 보려면 다음 단계를 수행하십시오.

### 단계

1. 시스템을 켜거나 재시작합니다.
2. 다음 메시지가 표시되면 즉시 <F2> 키를 누릅니다.

```
F2 = System Setup
```

 **노트:** F2 키를 누르기 전에 운영 체제가 로드되기 시작하면 시스템이 부팅을 완료하도록 한 다음 시스템을 재시작하고 다시 시도합니다.

3. **System Setup Main Menu(시스템 설정 기본 메뉴)** 화면에서 **System BIOS(시스템 BIOS)**를 클릭합니다.
4. **System BIOS(시스템 BIOS)** 화면에서 **System Information(시스템 정보)**을 클릭합니다.

## 관련 참조

시스템 정보 페이지 44

## 시스템 정보 세부 정보

### 이 작업 정보

System Information(시스템 정보) 화면 세부 정보는 다음과 같습니다.

옵션	설명
시스템 모델 이름	시스템 모델 이름을 표시합니다.
시스템 BIOS 버전	시스템에 설치된 BIOS 버전을 표시합니다.
System Management Engine Version	관리 엔진 펌웨어의 현재 버전을 표시합니다.
시스템 서비스 태그	시스템 서비스 태그를 표시합니다.
시스템 제조업체	시스템 제조업체 이름을 표시합니다.
시스템 제조업체 연락처 정보	시스템 제조업체의 연락처 정보를 표시합니다.
시스템 CPLD 버전	시스템 CPLD(복잡한 프로그래밍 가능 논리 장치) 펌웨어의 현재 버전을 표시합니다.
UEFI Compliance Version	시스템 펌웨어의 UEFI 규정 준수 수준을 표시합니다.

### 관련 참조

[시스템 정보 페이지 44](#)

[시스템 정보 세부 정보 페이지 45](#)

### 관련 태스크

[시스템 정보 보기 페이지 44](#)

## 메모리 설정

Memory Settings(메모리 설정) 화면을 사용하면 모든 메모리 설정을 볼 수 있을 뿐 아니라 시스템 메모리 테스트 및 노드 인터리빙과 같은 특정 메모리 기능을 활성화 또는 비활성화할 수 있습니다.

### 관련 참조

[메모리 설정 세부 정보 페이지 46](#)

[System BIOS\(시스템 BIOS\) 페이지 35](#)

### 관련 태스크

[메모리 설정 보기 페이지 45](#)

## 메모리 설정 보기

Memory Settings(메모리 설정) 화면을 보려면 다음 단계를 수행하십시오.

### 단계

1. 시스템을 켜거나 재시작합니다.
2. 다음 메시지가 표시되면 즉시 <F2> 키를 누릅니다.

F2 = System Setup

**이 노트:** F2 키를 누르기 전에 운영 체제가 로드되기 시작하면 시스템이 부팅을 완료하도록 한 다음 시스템을 재시작하고 다시 시도합니다.

3. **System Setup Main Menu(시스템 설정 기본 메뉴)** 화면에서 **System BIOS(시스템 BIOS)**를 클릭합니다.
4. **System BIOS(시스템 BIOS)** 화면에서 **Memory Settings(메모리 설정)**를 클릭합니다.

**관련 참조**

- 메모리 설정 페이지 45
- 메모리 설정 세부 정보 페이지 46

## 메모리 설정 세부 정보

**이 작업 정보**

**Memory Settings(메모리 설정)** 화면 내용은 다음과 같이 설명됩니다.

옵션	설명
<b>System Memory Size</b>	시스템의 메모리 크기를 표시합니다.
<b>System Memory Type</b>	시스템에 설치된 메모리 종류를 표시합니다.
<b>System Memory Speed</b>	시스템 메모리 속도를 표시합니다.
<b>System Memory Voltage</b>	시스템 메모리 전압을 표시합니다.
<b>Video Memory</b>	비디오 메모리 크기를 표시합니다.
<b>System Memory Testing</b>	시스템이 부팅되는 동안 시스템 메모리 검사를 실행할지 여부를 지정합니다. <b>Enabled(활성화)</b> 또는 <b>Disabled(비활성화)</b> 로 지정할 수 있습니다. 이 옵션은 기본적으로 <b>Disabled(비활성화)</b> 로 설정됩니다.
<b>Memory Operating Mode</b>	메모리 작동 모드를 표시합니다. 사용 가능한 옵션은 <b>Optimizer Mode(최적화 모드)</b> , <b>Advanced ECC Mode(고급 ECC 모드)</b> , <b>Mirror Mode(미러 모드)</b> , <b>Spare Mode(스페어 모드)</b> , <b>Spare with Advanced ECC Mode(고급 ECC를 포함한 스페어 모드)</b> , <b>Dell Fault Resilient Mode(Dell 결함 복원 모드)</b> 및 <b>Dell NUMA Fault Resilient Mode(Dell NUMA 결함 복원 모드)</b> 입니다. 이 옵션은 기본적으로 <b>Optimizer Mode(최적화 모드)</b> 로 설정됩니다. <div style="border-left: 1px solid black; padding-left: 10px; margin-left: 20px;"> <p><b>i</b> <b>노트:</b> 시스템의 메모리 구성에 따라 <b>Memory Operating Mode(메모리 작동 모드)</b>에 여러 가지 기본값 및 사용 가능한 옵션이 있을 수 있습니다.</p> <p><b>i</b> <b>노트:</b> <b>Dell Fault Resilient Mode(Dell 결함 복원 모드)</b>는 결함 복원이 있는 메모리 영역을 구축합니다. 이 모드는 중요 응용프로그램을 로드할 수 있는 기능을 지원하거나 운영 체제 커널을 활성화하여 시스템 가용성을 극대화할 수 있는 운영 체제에 의해 사용될 수 있습니다.</p> </div>
<b>Node Interleaving</b>	NUMA(Non-Uniform Memory architecture)의 지원 여부를 지정합니다. 이 필드가 <b>Enabled(활성화)</b> 로 설정되면 대칭 메모리 구성이 설치되어 있는 경우 메모리 인터리빙이 지원됩니다. 이 필드가 <b>Disabled(비활성화)</b> 로 설정되어 있는 경우에는 시스템이 NUMA(비대칭) 메모리 구성을 지원합니다. 기본적으로 이 옵션은 <b>Disabled(비활성화)</b> 로 설정됩니다.
<b>Snoop Mode</b>	스noop 모드 옵션을 지정합니다. 사용 가능한 스noop 모드 옵션은 <b>Home Snoop(홈 스noop)</b> , <b>Early Snoop(조기 스noop)</b> 및 <b>Cluster on Die(클러스터 온 다이)</b> 입니다. 이 옵션은 기본적으로 <b>Early Snoop(조기 스noop)</b> 으로 설정됩니다. 이 필드는 <b>Node Interleaving(노드 인터리빙)</b> 이 <b>Disabled(비활성화)</b> 로 설정된 경우에만 사용 가능합니다.

**관련 참조**

- 메모리 설정 페이지 45

**관련 태스크**

- 메모리 설정 보기 페이지 45

## 프로세서 설정

프로세서 설정 화면을 사용하면 프로세서 설정을 보고 가상화 기술, 하드웨어 프리페처 및 논리 프로세서 아이들링과 같은 특수 기능을 수행할 수 있습니다.

### 관련 참조

[프로세서 설정 세부 정보](#) 페이지 47

[System BIOS\(시스템 BIOS\)](#) 페이지 35

### 관련 태스크

[프로세서 설정 보기](#) 페이지 47

## 프로세서 설정 보기

**Processor Settings(프로세서 설정)** 화면을 보려면 다음 단계를 수행하십시오.

### 단계

1. 시스템을 켜거나 재시작합니다.
2. 다음 메시지가 표시되면 즉시 <F2> 키를 누릅니다.

F2 = System Setup

**노트:** F2 키를 누르기 전에 운영 체제가 로드되기 시작하면 시스템이 부팅을 완료하도록 한 다음 시스템을 재시작하고 다시 시도합니다.

3. **System Setup Main Menu(시스템 설정 기본 메뉴)** 화면에서 **System BIOS(시스템 BIOS)**를 클릭합니다.
4. **System BIOS(시스템 BIOS)** 화면에서 **Processor Settings(프로세서 설정)**를 클릭합니다.

### 관련 참조

[프로세서 설정](#) 페이지 47

[프로세서 설정 세부 정보](#) 페이지 47

## 프로세서 설정 세부 정보

### 이 작업 정보

**Processor Settings(프로세서 설정)** 화면 세부 정보는 다음과 같습니다.

옵션	설명
<b>Logical Processor</b>	논리 프로세서를 활성화하거나 비활성화하고 논리 프로세서의 개수를 표시합니다. 이 옵션이 <b>Enabled(활성화)</b> 로 설정되는 경우, BIOS는 모든 논리 프로세서를 표시합니다. 이 옵션이 <b>Disabled(비활성화)</b> 로 설정되는 경우, BIOS는 코어당 1개의 논리 프로세서만 표시합니다. 기본적으로 이 옵션은 <b>Enabled(활성화)</b> 로 설정됩니다.
<b>QPI Speed</b>	QPI(QuickPath Interconnect) 데이터 속도 설정을 활성화합니다.
<b>Alternate RTID (Requestor Transaction ID) Setting</b>	QPI 리소스에 해당하는 요청자 트랜잭션 ID를 수정합니다. 기본적으로 이 옵션은 <b>Disabled(비활성화)</b> 로 설정됩니다. <b>노트:</b> 이 옵션을 활성화하면 전반적인 시스템 성능에 부정적인 영향을 줄 수 있습니다.
<b>Virtualization Technology</b>	가상화를 위해 제공되는 추가 하드웨어 성능을 활성화하거나 비활성화합니다. 기본적으로 이 옵션은 <b>Enabled(활성화)</b> 로 설정됩니다.
<b>Address Translation Service</b>	장치를 DMA 트랜잭션에 캐시하여 주소 변환 캐시(ATC)를 정의합니다. 이 옵션은 DMA 주소를 호스트 주소로 변환할 수 있도록 칩셋의 주소 변환 및 보호 테이블에 대해 CPU와 DMA 메모리 관리 간의 인터페이스를 제공합니다. 기본적으로 이 옵션은 <b>Enabled(활성화)</b> 로 설정됩니다.

옵션	설명
<b>Adjacent Cache Line Prefetch</b>	순차적 메모리 액세스를 많이 사용해야 하는 응용프로그램을 위해 시스템을 최적화합니다. 기본적으로 이 옵션은 <b>Enabled(활성화)</b> 로 설정됩니다. 임의 메모리 액세스를 많이 사용해야 하는 응용프로그램에 대해서는 이 옵션을 비활성화할 수 있습니다.
<b>Hardware Prefetcher</b>	하드웨어 프리페처를 활성화 또는 비활성화할 수 있습니다. 기본적으로 이 옵션은 <b>Enabled(활성화)</b> 로 설정됩니다.
<b>DCU Streamer Prefetcher</b>	DCU(Data Cache Unit) 스트리머 프리페처를 활성화하거나 비활성화할 수 있습니다. 기본적으로 이 옵션은 <b>Enabled(활성화)</b> 로 설정됩니다.
<b>DCU IP Prefetcher</b>	DCU(Data Cache Unit) IP 프리페처를 활성화하거나 비활성화할 수 있습니다. 기본적으로 이 옵션은 <b>Enabled(활성화)</b> 로 설정됩니다.
<b>Execute Disable</b>	이 옵션을 사용하면 메모리 보호 기술을 비활성화할 수 있습니다. 이 옵션은 기본적으로 <b>Enabled(활성화)</b> 로 설정됩니다.
<b>Logical Processor Idling</b>	시스템의 에너지 효율성을 향상시킬 수 있습니다. 이 옵션은 운영 체제 코어 파킹 알고리즘을 사용하여 일부 논리 프로세서를 시스템에 파킹하여 해당 프로세서 코어가 전원 유희가 낮은 상태로 전환되도록 합니다. 이 옵션은 운영 체제에서 지원되는 경우에만 활성화되며 기본적으로 <b>Disabled(비활성화)</b> 로 설정됩니다.
<b>Configurable TDP</b>	시스템의 전원 및 열 전달 기능에 따라 POST 중에 프로세서 열 설계 전력(TDP) 레벨을 재구성할 수 있습니다. TDP는 냉각 시스템이 소실시켜야 할 최대 열을 확인시켜 줍니다. 기본적으로 이 옵션은 <b>Nominal(공칭)</b> 로 설정됩니다. <b>이 노트:</b> 이 옵션은 프로세서의 특정 SKU(stock keeping unit)에서만 사용할 수 있습니다.
<b>X2Apic Mode</b>	X2Apic 모드를 활성화 또는 비활성화합니다.
<b>Number of Cores per Processor</b>	각 프로세서에서 활성화되는 코어의 수를 제어합니다. 이 옵션은 기본적으로 <b>All(모두)</b> 로 설정됩니다.
<b>Processor 64-bit Support</b>	프로세서에서 64비트 확장을 지원하는지 여부를 지정합니다.
<b>Processor Core Speed</b>	프로세서의 최대 코어 주파수를 표시합니다.
<b>프로세스 버스 속도</b>	프로세서의 버스 속도를 표시합니다. <b>이 노트:</b> Processor Bus Speed(프로세서 버스 속도) 옵션은 두 프로세서가 모두 설치되어 있는 경우에만 표시됩니다.
<b>프로세서 1</b>	<b>이 노트:</b> CPU 수에 따라 최대 4개의 프로세서가 나열될 수 있습니다. 시스템에 설치된 각 프로세서에 대해 다음 설정이 표시됩니다.

옵션	설명
<b>Family-Model-Stepping</b>	Intel에서 정의한 대로 프로세서의 제품군, 모델 및 스텝핑을 표시합니다.
<b>Brand</b>	브랜드 이름을 표시합니다.
<b>Level 2 Cache</b>	전체 L2 캐시를 표시합니다.
<b>Level 3 Cache</b>	전체 L3 캐시를 표시합니다.
<b>Number of Cores</b>	프로세서당 코어 수를 표시합니다.

#### 관련 참조

[프로세서 설정](#) 페이지 47

#### 관련 태스크

[프로세서 설정 보기](#) 페이지 47

## SATA 설정

**SATA Settings(SATA 설정)** 화면을 사용하여 SATA 장치의 SATA 설정을 보고 시스템에서 RAID를 활성화할 수 있습니다.

### 관련 참조

[System BIOS\(시스템 BIOS\) 페이지 35](#)

### 관련 태스크

[SATA 설정 세부 정보 페이지 49](#)

[SATA 설정 보기 페이지 49](#)

## SATA 설정 보기

**SATA Settings(SATA 설정)** 화면을 보려면 다음 단계를 수행하십시오.

### 단계

1. 시스템을 켜거나 재시작합니다.
2. 다음 메시지가 표시되면 즉시 <F2> 키를 누릅니다.

F2 = System Setup

**노트:** F2 키를 누르기 전에 운영 체제가 로드되기 시작하면 시스템이 부팅을 완료하도록 한 다음 시스템을 재시작하고 다시 시도합니다.

3. **System Setup Main Menu(시스템 설정 기본 메뉴)** 화면에서 **System BIOS(시스템 BIOS)**를 클릭합니다.
4. **System BIOS(시스템 BIOS)** 화면에서 **SATA Settings(SATA 설정)**를 클릭합니다.

### 관련 참조

[SATA 설정 페이지 49](#)

### 관련 태스크

[SATA 설정 세부 정보 페이지 49](#)

## SATA 설정 세부 정보

### 이 작업 정보

**SATA Settings(SATA 설정)** 화면 내용은 다음과 같이 설명됩니다.

옵션	설명
내장형 SATA	내장형 SATA 옵션을 <b>Off(꺼짐)</b> , <b>ATA</b> , <b>AHCI</b> 또는 <b>RAID</b> 모드로 설정할 수 있습니다. 이 옵션은 기본적으로 <b>AHCI</b> 로 설정되어 있습니다.
Security Freeze Lock	POST 도중 Security Freeze Lock 명령을 내장형 SATA 드라이브로 전송합니다. 이 옵션은 ATA 및 AHCI 모드에만 적용할 수 있습니다.
쓰기 캐시	POST 중 내장형 SATA 드라이브에 대한 명령을 활성화하거나 비활성화합니다.
Port A	선택한 장치에 대한 드라이브 종류를 설정합니다. <b>ATA</b> 모드의 <b>내장형 SATA 설정</b> 에서 BIOS 지원을 활성화하려면 이 필드를 <b>자동</b> 으로 설정합니다. BIOS 지원을 끄려면 <b>끄기</b> 로 설정합니다. <b>AHCI</b> 또는 <b>RAID</b> 모드에 대한 BIOS 지원을 항상 사용할 수 있습니다.
<b>옵션</b>	<b>설명</b>
모델	선택한 장치의 드라이브 모델을 표시합니다.
드라이브 유형	SATA 포트에 연결된 드라이브의 종류를 표시합니다.

<b>옵션</b>	<b>설명</b>
<b>옵션</b>	<b>설명</b>
<b>용량</b>	하드 드라이브의 총 용량을 표시합니다. 광학 드라이브와 같은 이동식 매체 장치에 대해서는 필드가 정의되지 않습니다.
<b>Port B</b>	<p>선택한 장치에 대한 드라이브 종류를 설정합니다. <b>ATA</b> 모드의 <b>내장형 SATA 설정</b>에서 BIOS 지원을 활성화하려면 이 필드를 <b>자동</b>으로 설정합니다. BIOS 지원을 끄려면 <b>끄기</b>로 설정합니다.</p> <p><b>AHCI</b> 또는 <b>RAID</b> 모드에 대한 BIOS 지원을 항상 사용할 수 있습니다.</p>
<b>옵션</b>	<b>설명</b>
<b>모델</b>	선택한 장치의 드라이브 모델을 표시합니다.
<b>드라이브 유형</b>	SATA 포트에 연결된 드라이브의 종류를 표시합니다.
<b>용량</b>	하드 드라이브의 총 용량을 표시합니다. 광학 드라이브와 같은 이동식 매체 장치에 대해서는 필드가 정의되지 않습니다.
<b>Port C</b>	<p>선택한 장치에 대한 드라이브 종류를 설정합니다. <b>ATA</b> 모드의 <b>내장형 SATA 설정</b>에서 BIOS 지원을 활성화하려면 이 필드를 <b>자동</b>으로 설정합니다. BIOS 지원을 끄려면 <b>끄기</b>로 설정합니다.</p> <p><b>AHCI</b> 또는 <b>RAID</b> 모드에 대한 BIOS 지원을 항상 사용할 수 있습니다.</p>
<b>옵션</b>	<b>설명</b>
<b>모델</b>	선택한 장치의 드라이브 모델을 표시합니다.
<b>드라이브 유형</b>	SATA 포트에 연결된 드라이브의 종류를 표시합니다.
<b>용량</b>	하드 드라이브의 총 용량을 표시합니다. 광학 드라이브와 같은 이동식 매체 장치에 대해서는 필드가 정의되지 않습니다.
<b>Port D</b>	<p>선택한 장치에 대한 드라이브 종류를 설정합니다. <b>ATA</b> 모드의 <b>내장형 SATA 설정</b>에서 BIOS 지원을 활성화하려면 이 필드를 <b>자동</b>으로 설정합니다. BIOS 지원을 끄려면 <b>끄기</b>로 설정합니다.</p> <p><b>AHCI</b> 또는 <b>RAID</b> 모드에 대한 BIOS 지원을 항상 사용할 수 있습니다.</p>
<b>옵션</b>	<b>설명</b>
<b>모델</b>	선택한 장치의 드라이브 모델을 표시합니다.
<b>드라이브 유형</b>	SATA 포트에 연결된 드라이브의 종류를 표시합니다.
<b>용량</b>	하드 드라이브의 총 용량을 표시합니다. 광학 드라이브와 같은 이동식 매체 장치에 대해서는 필드가 정의되지 않습니다.
<b>Port E</b>	<p>선택한 장치에 대한 드라이브 종류를 설정합니다. <b>ATA</b> 모드의 <b>내장형 SATA 설정</b>에서 BIOS 지원을 활성화하려면 이 필드를 <b>자동</b>으로 설정합니다. BIOS 지원을 끄려면 <b>끄기</b>로 설정합니다.</p> <p><b>AHCI</b> 또는 <b>RAID</b> 모드에 대한 BIOS 지원을 항상 사용할 수 있습니다.</p>
<b>옵션</b>	<b>설명</b>
<b>모델</b>	선택한 장치의 드라이브 모델을 표시합니다.
<b>드라이브 유형</b>	SATA 포트에 연결된 드라이브의 종류를 표시합니다.
<b>용량</b>	하드 드라이브의 총 용량을 표시합니다. 광학 드라이브와 같은 이동식 매체 장치에 대해서는 필드가 정의되지 않습니다.
<b>Port F</b>	<p>선택한 장치에 대한 드라이브 종류를 설정합니다. <b>ATA</b> 모드의 <b>내장형 SATA 설정</b>에서 BIOS 지원을 활성화하려면 이 필드를 <b>자동</b>으로 설정합니다. BIOS 지원을 끄려면 <b>끄기</b>로 설정합니다.</p> <p><b>AHCI</b> 또는 <b>RAID</b> 모드에 대한 BIOS 지원을 항상 사용할 수 있습니다.</p>
<b>옵션</b>	<b>설명</b>
<b>모델</b>	선택한 장치의 드라이브 모델을 표시합니다.

<b>옵션</b>	<b>설명</b>								
	<table border="0"> <tr> <td style="vertical-align: top;"><b>옵션</b></td> <td style="vertical-align: top;"><b>설명</b></td> </tr> <tr> <td><b>드라이브 유형</b></td> <td>SATA 포트에 연결된 드라이브의 종류를 표시합니다.</td> </tr> <tr> <td><b>용량</b></td> <td>하드 드라이브의 총 용량을 표시합니다. 광학 드라이브와 같은 이동식 매체 장치에 대해서는 필드가 정의되지 않습니다.</td> </tr> </table>	<b>옵션</b>	<b>설명</b>	<b>드라이브 유형</b>	SATA 포트에 연결된 드라이브의 종류를 표시합니다.	<b>용량</b>	하드 드라이브의 총 용량을 표시합니다. 광학 드라이브와 같은 이동식 매체 장치에 대해서는 필드가 정의되지 않습니다.		
<b>옵션</b>	<b>설명</b>								
<b>드라이브 유형</b>	SATA 포트에 연결된 드라이브의 종류를 표시합니다.								
<b>용량</b>	하드 드라이브의 총 용량을 표시합니다. 광학 드라이브와 같은 이동식 매체 장치에 대해서는 필드가 정의되지 않습니다.								
<b>Port G</b>	<p>선택한 장치에 대한 드라이브 종류를 설정합니다. <b>ATA</b> 모드의 <b>내장형 SATA 설정</b>에서 BIOS 지원을 활성화하려면 이 필드를 <b>자동</b>으로 설정합니다. BIOS 지원을 끄려면 <b>끄기</b>로 설정합니다.</p> <p><b>AHCI</b> 또는 <b>RAID</b> 모드에 대한 BIOS 지원을 항상 사용할 수 있습니다.</p> <table border="0"> <tr> <td style="vertical-align: top;"><b>옵션</b></td> <td style="vertical-align: top;"><b>설명</b></td> </tr> <tr> <td><b>모델</b></td> <td>선택한 장치의 드라이브 모델을 표시합니다.</td> </tr> <tr> <td><b>드라이브 유형</b></td> <td>SATA 포트에 연결된 드라이브의 종류를 표시합니다.</td> </tr> <tr> <td><b>용량</b></td> <td>하드 드라이브의 총 용량을 표시합니다. 광학 드라이브와 같은 이동식 매체 장치에 대해서는 필드가 정의되지 않습니다.</td> </tr> </table>	<b>옵션</b>	<b>설명</b>	<b>모델</b>	선택한 장치의 드라이브 모델을 표시합니다.	<b>드라이브 유형</b>	SATA 포트에 연결된 드라이브의 종류를 표시합니다.	<b>용량</b>	하드 드라이브의 총 용량을 표시합니다. 광학 드라이브와 같은 이동식 매체 장치에 대해서는 필드가 정의되지 않습니다.
<b>옵션</b>	<b>설명</b>								
<b>모델</b>	선택한 장치의 드라이브 모델을 표시합니다.								
<b>드라이브 유형</b>	SATA 포트에 연결된 드라이브의 종류를 표시합니다.								
<b>용량</b>	하드 드라이브의 총 용량을 표시합니다. 광학 드라이브와 같은 이동식 매체 장치에 대해서는 필드가 정의되지 않습니다.								
<b>Port H</b>	<p>선택한 장치에 대한 드라이브 종류를 설정합니다. <b>ATA</b> 모드의 <b>내장형 SATA 설정</b>에서 BIOS 지원을 활성화하려면 이 필드를 <b>자동</b>으로 설정합니다. BIOS 지원을 끄려면 <b>끄기</b>로 설정합니다.</p> <p><b>AHCI</b> 또는 <b>RAID</b> 모드에 대한 BIOS 지원을 항상 사용할 수 있습니다.</p> <table border="0"> <tr> <td style="vertical-align: top;"><b>옵션</b></td> <td style="vertical-align: top;"><b>설명</b></td> </tr> <tr> <td><b>모델</b></td> <td>선택한 장치의 드라이브 모델을 표시합니다.</td> </tr> <tr> <td><b>드라이브 유형</b></td> <td>SATA 포트에 연결된 드라이브의 종류를 표시합니다.</td> </tr> <tr> <td><b>용량</b></td> <td>하드 드라이브의 총 용량을 표시합니다. 광학 드라이브와 같은 이동식 매체 장치에 대해서는 필드가 정의되지 않습니다.</td> </tr> </table>	<b>옵션</b>	<b>설명</b>	<b>모델</b>	선택한 장치의 드라이브 모델을 표시합니다.	<b>드라이브 유형</b>	SATA 포트에 연결된 드라이브의 종류를 표시합니다.	<b>용량</b>	하드 드라이브의 총 용량을 표시합니다. 광학 드라이브와 같은 이동식 매체 장치에 대해서는 필드가 정의되지 않습니다.
<b>옵션</b>	<b>설명</b>								
<b>모델</b>	선택한 장치의 드라이브 모델을 표시합니다.								
<b>드라이브 유형</b>	SATA 포트에 연결된 드라이브의 종류를 표시합니다.								
<b>용량</b>	하드 드라이브의 총 용량을 표시합니다. 광학 드라이브와 같은 이동식 매체 장치에 대해서는 필드가 정의되지 않습니다.								
<b>Port I</b>	<p>선택한 장치에 대한 드라이브 종류를 설정합니다. <b>ATA</b> 모드의 <b>Embedded SATA settings(내장형 SATA 설정)</b>에서 BIOS 지원을 활성화하려면 이 필드를 <b>Auto(자동)</b>으로 설정합니다. BIOS 지원을 끄려면 <b>OFF(끄기)</b>로 설정합니다.</p> <p><b>AHCI</b> 또는 <b>RAID</b> 모드에 대한 BIOS 지원을 항상 사용할 수 있습니다.</p> <table border="0"> <tr> <td style="vertical-align: top;"><b>옵션</b></td> <td style="vertical-align: top;"><b>설명</b></td> </tr> <tr> <td><b>모델</b></td> <td>선택한 장치의 드라이브 모델을 표시합니다.</td> </tr> <tr> <td><b>드라이브 유형</b></td> <td>SATA 포트에 연결된 드라이브의 종류를 표시합니다.</td> </tr> <tr> <td><b>용량</b></td> <td>하드 드라이브의 총 용량을 표시합니다. 광학 드라이브와 같은 이동식 매체 장치에 대해서는 필드가 정의되지 않습니다.</td> </tr> </table>	<b>옵션</b>	<b>설명</b>	<b>모델</b>	선택한 장치의 드라이브 모델을 표시합니다.	<b>드라이브 유형</b>	SATA 포트에 연결된 드라이브의 종류를 표시합니다.	<b>용량</b>	하드 드라이브의 총 용량을 표시합니다. 광학 드라이브와 같은 이동식 매체 장치에 대해서는 필드가 정의되지 않습니다.
<b>옵션</b>	<b>설명</b>								
<b>모델</b>	선택한 장치의 드라이브 모델을 표시합니다.								
<b>드라이브 유형</b>	SATA 포트에 연결된 드라이브의 종류를 표시합니다.								
<b>용량</b>	하드 드라이브의 총 용량을 표시합니다. 광학 드라이브와 같은 이동식 매체 장치에 대해서는 필드가 정의되지 않습니다.								
<b>Port J</b>	<p>선택한 장치에 대한 드라이브 종류를 설정합니다. <b>ATA</b> 모드의 <b>Embedded SATA settings(내장형 SATA 설정)</b>에서 BIOS 지원을 활성화하려면 이 필드를 <b>Auto(자동)</b>으로 설정합니다. BIOS 지원을 끄려면 <b>OFF(끄기)</b>로 설정합니다.</p> <p><b>AHCI</b> 또는 <b>RAID</b> 모드에 대한 BIOS 지원을 항상 사용할 수 있습니다.</p> <table border="0"> <tr> <td style="vertical-align: top;"><b>옵션</b></td> <td style="vertical-align: top;"><b>설명</b></td> </tr> <tr> <td><b>모델</b></td> <td>선택한 장치의 드라이브 모델을 표시합니다.</td> </tr> <tr> <td><b>드라이브 유형</b></td> <td>SATA 포트에 연결된 드라이브의 종류를 표시합니다.</td> </tr> <tr> <td><b>용량</b></td> <td>하드 드라이브의 총 용량을 표시합니다. 광학 드라이브와 같은 이동식 매체 장치에 대해서는 필드가 정의되지 않습니다.</td> </tr> </table>	<b>옵션</b>	<b>설명</b>	<b>모델</b>	선택한 장치의 드라이브 모델을 표시합니다.	<b>드라이브 유형</b>	SATA 포트에 연결된 드라이브의 종류를 표시합니다.	<b>용량</b>	하드 드라이브의 총 용량을 표시합니다. 광학 드라이브와 같은 이동식 매체 장치에 대해서는 필드가 정의되지 않습니다.
<b>옵션</b>	<b>설명</b>								
<b>모델</b>	선택한 장치의 드라이브 모델을 표시합니다.								
<b>드라이브 유형</b>	SATA 포트에 연결된 드라이브의 종류를 표시합니다.								
<b>용량</b>	하드 드라이브의 총 용량을 표시합니다. 광학 드라이브와 같은 이동식 매체 장치에 대해서는 필드가 정의되지 않습니다.								

**관련 참조**

[SATA 설정](#) 페이지 49

## 관련 태스크

[SATA 설정 보기](#) 페이지 49

# 내장형 장치

**Integrated Devices(내장형 장치)** 화면을 사용하여 비디오 컨트롤러, 내장형 RAID 컨트롤러 및 USB 포트를 포함한 모든 내장형 장치의 설정을 보고 구성할 수 있습니다.

## 관련 참조

[System BIOS\(시스템 BIOS\)](#) 페이지 35

## 관련 태스크

[내장형 장치 세부 정보](#) 페이지 52

[내장형 장치 보기](#) 페이지 52

# 내장형 장치 보기

**Integrated Devices(내장형 장치)** 섹션을 보려면 다음 단계를 수행하십시오.

## 단계

1. 시스템을 켜거나 재시작합니다.
2. 다음 메시지가 표시되면 즉시 <F2> 키를 누릅니다.

F2 = System Setup

**노트:** F2 키를 누르기 전에 운영 체제가 로드되기 시작하면 시스템이 부팅을 완료하도록 한 다음 시스템을 재시작하고 다시 시도합니다.

3. **System Setup Main Menu(시스템 설정 기본 메뉴)** 화면에서 **System BIOS(시스템 BIOS)**를 클릭합니다.
4. **System BIOS(시스템 BIOS)** 화면에서 **Integrated Devices(내장형 장치)**를 클릭합니다.

## 관련 참조

[내장형 장치](#) 페이지 52

## 관련 태스크

[내장형 장치 세부 정보](#) 페이지 52

# 내장형 장치 세부 정보

## 이 작업 정보

**Integrated Devices(내장형 장치)** 화면 세부 정보는 다음과 같습니다.

옵션	설명
<b>USB 3.0 설정</b>	USB 3.0 지원을 활성화 또는 비활성화합니다. 이 옵션은 운영 체제가 USB 3.0을 지원하는 경우에만 사용할 수 있습니다. 이 옵션을 비활성화하면 장치가 USB 2.0 속도로 작동합니다. USB 3.0은 기본적으로 활성화되어 있습니다.
<b>User Accessible USB Port</b>	USB 포트를 활성화 또는 비활성화할 수 있습니다. <b>Only Back Ports On(후면 포트만 켜기)</b> 을 선택하면 전면 USB 포트가 비활성화되고 <b>All Ports Off(모든 포트 끄기)</b> 를 선택하면 모든 USB 포트가 비활성화됩니다. USB 키보드 및 마우스는 부팅 과정 중 특정 운영 체제에서 작동합니다. 포트를 비활성화하면 부팅 프로세스가 완료된 후 USB 키보드 및 마우스가 작동하지 않습니다. <b>노트:</b> <b>Only Back Ports On(후면 포트만 켜기)</b> 또는 <b>All Ports Off(모든 포트 끄기)</b> 를 선택하면 USB 관리 포트를 비활성화하고 iDRAC 기능에 대한 액세스를 제한하게 됩니다.

옵션	설명
내부 USB 포트	내부 USB 포트를 활성화하거나 비활성화합니다. 기본적으로 이 옵션은 <b>Enabled(활성화)</b> 로 설정됩니다.
내장형 RAID 컨트롤러	내장형 RAID 컨트롤러를 활성화하거나 비활성화합니다. 기본적으로 이 옵션은 <b>Enabled(활성화)</b> 로 설정됩니다.
내장형 NIC1 및 NIC2	<p> <b>노트:</b> 내장형 NIC1 및 NIC2 옵션은 <b>Integrated Network Card 1(내장형 네트워크 카드 1)</b>이 없는 시스템에서만 사용 가능합니다.</p> <p>내장형 NIC1 및 NIC2 옵션을 활성화하거나 비활성화합니다. <b>Disabled(비활성화)</b>로 설정할 경우에도 내장형 관리 컨트롤러에 의해 NIC가 공유 네트워크 액세스를 사용할 수 있습니다. 내장형 NIC1 및 NIC2 옵션은 내장형 네트워크 카드 1 옵션과 함께 사용할 수 없습니다. 시스템의 NIC 유틸리티를 사용하여 내장형 NIC1 및 NIC2 옵션을 구성합니다.</p>
Embedded NIC3 and NIC4(내장형 NIC3 및 NIC4)	내장형 NIC3 및 NIC4를 활성화 또는 비활성화할 수 있습니다. <b>비활성화</b> 로 설정된 경우라도 내장형 관리 컨트롤러를 통해 NIC를 공유 네트워크 액세스에 대해 사용할 수 있습니다. 시스템의 NIC 관리 유틸리티를 사용하여 이 기능을 구성합니다.
I/OAT DMA 엔진	I/OAT 옵션을 활성화 또는 비활성화합니다. 하드웨어 및 소프트웨어가 해당 기능을 지원하는 경우에만 활성화할 수 있습니다.
내장형 비디오 컨트롤러	<b>Embedded Video Controller(내장형 비디오 컨트롤러)</b> 옵션을 활성화하거나 비활성화합니다. 기본적으로 이 옵션은 <b>Enabled(활성화)</b> 로 설정됩니다.
내장형 비디오 컨트롤러 현재 상태	내장형 비디오 컨트롤러의 현재 상태를 보여줍니다. <b>Current State of Embedded Video Controller(내장형 비디오 컨트롤러의 현재 상태)</b> 옵션은 읽기 전용 필드입니다. 내장형 비디오 컨트롤러가 시스템의 유일한 디스플레이 기능인 경우(즉, 추가 그래픽 카드가 설치되어 있지 않은 경우) <b>Embedded Video Controller(내장형 비디오 컨트롤러)</b> 가 <b>Disabled(비활성화)</b> 로 설정되어도 내장형 비디오 컨트롤러가 자동으로 기본 디스플레이로 사용됩니다.
SR-IOV 글로벌 활성화	SR-IOV(Single Root I/O Virtualization) 장치의 BIOS 구성을 활성화 또는 비활성화합니다. 기본적으로 이 옵션은 <b>Disabled(비활성화)</b> 로 설정됩니다.
OS Watchdog 타이머	시스템이 응답을 멈추는 경우, 이러한 와치독 타이머가 운영 체제 복구에 도움을 줍니다. 이 옵션이 <b>Enabled(활성화)</b> 로 설정되는 경우, 운영 체제가 타이머를 초기화합니다. 이 옵션이 <b>Disabled(비활성화)</b> (기본값)로 설정되면 타이머는 시스템에 영향을 주지 않습니다.
Memory Mapped I/O above 4 GB	대용량의 메모리를 필요로 하는 PCIe 장치에 대한 지원을 활성화 또는 비활성화합니다. 기본적으로 이 옵션은 <b>Enabled(활성화)</b> 로 설정됩니다.
슬롯 비활성화	시스템에서 사용 가능한 PCIe 슬롯을 활성화하거나 비활성화합니다. 슬롯 비활성화 기능은 지정된 슬롯에 설치된 PCIe 카드의 구성을 제어합니다. 설치된 주변 장치 카드로 인해 운영 체제로 부팅할 수 없거나 시스템 시작이 지연되는 경우에만 슬롯을 비활성화해야 합니다. 슬롯이 비활성화되면 선택사양인 ROM과 UEFI 드라이버가 모두 비활성화됩니다.

## 관련 참조

[내장형 장치](#) 페이지 52

## 관련 태스크

[내장형 장치 보기](#) 페이지 52

## 직렬 통신

**Serial Communication(직렬 통신)** 화면을 사용하면 직렬 통신 포트 속성을 볼 수 있습니다.

## 관련 참조

[System BIOS\(시스템 BIOS\)](#) 페이지 35

## 관련 태스크

[직렬 통신 세부 정보](#) 페이지 54

[직렬 통신 보기](#) 페이지 54

## 직렬 통신 보기

Serial Communication(직렬 통신) 화면을 보려면 다음 단계를 수행하십시오.

### 단계

1. 시스템을 켜거나 재시작합니다.
2. 다음 메시지가 표시되면 즉시 <F2> 키를 누릅니다.

F2 = System Setup

**① 노트:** F2 키를 누르기 전에 운영 체제가 로드되기 시작하면 시스템이 부팅을 완료하도록 한 다음 시스템을 재시작하고 다시 시도합니다.

3. System Setup Main Menu(시스템 설정 기본 메뉴) 화면에서 System BIOS(시스템 BIOS)를 클릭합니다.
4. System BIOS(시스템 BIOS) 화면에서 Serial Communication(직렬 통신)을 클릭합니다.

### 관련 참조

직렬 통신 페이지 53

### 관련 태스크

직렬 통신 세부 정보 페이지 54

## 직렬 통신 세부 정보

### 이 작업 정보

Serial Communication(직렬 통신) 화면 세부 정보는 다음과 같습니다.

옵션	설명
직렬 통신	BIOS에서 직렬 통신 장치(직렬 장치 1 및 직렬 장치 2)를 선택합니다. 또한 BIOS 콘솔 재지정을 활성화하고 포트 주소를 지정할 수 있습니다. 기본적으로 직렬 통신 옵션은 <b>자동</b> 으로 설정됩니다.
직렬 포트 주소	직렬 장치에 대한 포트 주소를 설정할 수 있습니다. 이 옵션은 기본적으로 <b>직렬 장치 1=COM2, 직렬 장치 2=COM1</b> 로 설정됩니다. <b>① 노트:</b> LAN을 통한 직렬 연결(SOL) 기능에는 직렬 장치 2만 사용할 수 있습니다. SOL을 통한 콘솔 재지정을 사용하려면 콘솔 재지정 및 직렬 장치에 대해 동일한 포트 주소를 구성합니다. <b>① 노트:</b> 시스템을 부팅할 때마다 BIOS가 iDRAC의 직렬 MUX 설정을 동기화합니다. 직렬 MUX 설정은 iDRAC에서 개별적으로 변경할 수 있습니다. BIOS 설정 유틸리티 내에서 BIOS 기본 설정을 로드할 경우 직렬 MUX 설정이 항상 직렬 장치 1의 기본 설정으로 변경되지는 않습니다.
External Serial Connector	외부 직렬 커넥터를 이 옵션을 사용해 직렬 장치 1, 직렬 장치 2 또는 원격 액세스 장치에 연결할 수 있습니다. <b>① 노트:</b> SOL(Serial Over LAN)에는 직렬 장치 2만 사용할 수 있습니다. SOL을 통한 콘솔 재지정을 사용하려면 콘솔 재지정 및 직렬 장치에 대해 동일한 포트 주소를 구성합니다. <b>① 노트:</b> 시스템을 부팅할 때마다 BIOS가 iDRAC의 직렬 MUX 설정을 동기화합니다. 직렬 MUX 설정은 iDRAC에서 개별적으로 변경할 수 있습니다. BIOS 설정 유틸리티 내에서 BIOS 기본 설정을 로드할 경우 이 설정이 항상 직렬 장치 1의 기본 설정으로 변경되지는 않습니다.
안전 보드울	콘솔 재지정에 사용되는 안전 보드울을 표시합니다. BIOS에서는 보드울을 자동으로 결정하려고 합니다. 이 시도가 실패한 경우에만 이 안전 보드울이 사용되며, 안전 보드울 값은 변경되지 않아야 합니다. 이 옵션은 기본적으로 <b>115200</b> 으로 설정됩니다.
원격 터미널 유형	원격 콘솔 터미널의 유형을 설정합니다. 기본적으로 이 옵션은 <b>vt 100/vt 220</b> 으로 설정됩니다.
부팅 후 재지정	운영체제 로딩 시 BIOS 콘솔 재지정을 활성화하거나 비활성화합니다. 기본적으로 이 옵션은 <b>Enabled(활성화)</b> 로 설정됩니다.

## 관련 참조

직렬 통신 페이지 53

## 관련 태스크

직렬 통신 보기 페이지 54

# 시스템 프로파일 설정

**System Profile Settings(시스템 프로파일 설정)** 화면을 사용하면 전원 관리와 같은 특정 시스템 성능 설정을 활성화할 수 있습니다.

## 관련 참조

System BIOS(시스템 BIOS) 페이지 35

## 관련 태스크

시스템 프로파일 설정 세부 정보 페이지 55

시스템 프로파일 설정 보기 페이지 55

# 시스템 프로파일 설정 보기

**System Profile Settings(시스템 프로파일 설정)** 화면을 보려면 다음 단계를 수행하십시오.

## 단계

1. 시스템을 켜거나 재시작합니다.
2. 다음 메시지가 표시되면 즉시 <F2> 키를 누릅니다.

F2 = System Setup

**노트:** F2 키를 누르기 전에 운영 체제가 로드되기 시작하면 시스템이 부팅을 완료하도록 한 다음 시스템을 재시작하고 다시 시도합니다.

3. **System Setup Main Menu(시스템 설정 기본 메뉴)** 화면에서 **System BIOS(시스템 BIOS)**를 클릭합니다.
4. **System BIOS(시스템 BIOS)** 화면에서 **System Profile Settings(시스템 프로파일 설정)**를 클릭합니다.

## 관련 참조

시스템 프로파일 설정 페이지 55

## 관련 태스크

시스템 프로파일 설정 세부 정보 페이지 55

# 시스템 프로파일 설정 세부 정보

## 이 작업 정보

**System Profile Settings(시스템 프로파일 설정)** 화면 내용은 다음과 같이 설명됩니다.

옵션	설명
시스템 프로파일	시스템 프로파일을 설정합니다. <b>System Profile(시스템 프로파일)</b> 옵션을 <b>Custom(사용자 정의)</b> 외의 모드로 설정하면 BIOS가 자동으로 나머지 옵션을 설정합니다. <b>Custom(사용자 정의)</b> 모드로 설정된 경우에만 나머지 옵션을 변경할 수 있습니다. 이 옵션은 기본적으로 <b>Performance Per Watt Optimized (DAPC)(최적화된 와트 당 성능(DAPC))</b> 로 설정됩니다. DAPC는 Dell Active Power Controller를 의미합니다. <b>노트:</b> <b>System Profile(시스템 프로파일)</b> 옵션이 <b>Custom(사용자 정의)</b> 으로 설정된 경우에만 시스템 프로파일 설정 화면에 모든 매개 변수가 표시됩니다.

옵션	설명
<b>CPU Power Management</b>	CPU 전원 관리를 설정합니다. 이 옵션은 기본적으로 <b>System DBPM (DAPC)OS DBPM</b> 으로 설정됩니다. DBPM은 Demand-Based Power Management의 약자입니다.
<b>Memory Frequency</b>	시스템 메모리 속도를 설정합니다. <b>Maximum Performance(최대 성능)</b> , <b>Maximum Reliability(최대 안정성)</b> 또는 지정 속도 중 택일 가능합니다.
<b>Turbo Boost</b>	프로세서가 터보 부스트 모드에서 작동하거나 작동하지 않도록 설정합니다. 기본적으로 이 옵션은 <b>Enabled(활성화)</b> 로 설정됩니다.
<b>Energy Efficient Turbo</b>	<b>Energy Efficient Turbo(에너지 효율적 터보)</b> 옵션을 활성화 또는 비활성화합니다. 에너지 효율적 터보(EET)는 한 프로세서의 코어 주파수를 터보 범위 내에서 작업 부하에 따라 자동으로 조정하는 작동 모드입니다.
<b>C1E</b>	유휴 상태에 있는 프로세서가 최소 성능 상태로 전환하거나 전환하지 않도록 설정합니다. 기본적으로 이 옵션은 <b>Enabled(활성화)</b> 로 설정됩니다.
<b>C States</b>	프로세서가 사용 가능한 모든 전력 모드에서 작동하거나 작동하지 않도록 설정합니다. 기본적으로 이 옵션은 <b>Enabled(활성화)</b> 로 설정됩니다.
<b>Collaborative CPU Performance Control</b>	CPU 전원 관리 옵션을 활성화하거나 비활성화합니다. <b>Enabled(활성화)</b> 로 설정되면 CPU 전원 관리는 OS DBPM 및 시스템 DBPM(DAPC)에 의해 제어됩니다. 기본적으로 이 옵션은 <b>Disabled(비활성화)</b> 로 설정되어 있습니다.
<b>Memory Patrol Scrub</b>	메모리 패트롤 스크럽 빈도를 설정합니다. 기본적으로 이 옵션은 <b>Standard(표준)</b> 로 설정됩니다.
<b>Memory Refresh Rate</b>	메모리 갱신율을 1x 또는 2x로 설정합니다. 기본적으로 이 옵션은 <b>1x</b> 로 설정됩니다.
<b>Uncore Frequency</b>	<b>Processor Uncore Frequency(프로세서 언코어 빈도)</b> 옵션을 선택할 수 있습니다. 동적 모드의 경우 런타임 시 프로세서에서 코어 및 언코어 전반의 자원을 최적화할 수 있습니다. 전력을 절감하거나 성능을 최적화하기 위한 언코어 빈도 최적화는 <b>Energy Efficiency Policy(에너지 효율 정책)</b> 옵션 설정의 영향을 받습니다.
<b>Energy Efficient Policy</b>	<b>Energy Efficient Policy(에너지 효율 정책)</b> 옵션을 선택할 수 있습니다. CPU가 프로세서의 내부 동작을 조작하는 설정을 사용하며 높은 성능 또는 전력 절감을 목표로 하는지 여부를 결정합니다.
<b>터보 부스트를 지원하는 프로세서 1 활성 코어 수</b>	<p><b>이 노트:</b> 시스템에 두 개의 프로세서가 설치되어 있는 경우, <b>Number of Turbo Boost Enabled Cores for Processor 2(터보 부스트를 지원하는 프로세서 2 활성 코어 수)</b>에 대한 입력 항목이 표시됩니다.</p> <p>터보 부스트를 지원하는 프로세서 1 활성 코어의 수를 제어합니다. 기본적으로 최대 수의 코어가 활성화됩니다.</p>
<b>Monitor/Mwait</b>	<p>프로세서의 Monitor/Mwait 명령어를 활성화할 수 있습니다. 기본적으로 이 옵션은 <b>Custom(사용자 정의)</b>을 제외한 모든 시스템 프로필에 대해 <b>Enabled(활성화)</b>로 설정됩니다.</p> <p><b>이 노트:</b> 이 옵션은 <b>Custom(사용자 정의)</b> 모드에서 <b>C States(C 상태)</b> 옵션이 <b>Disabled(비활성화)</b>로 설정된 경우에만 비활성화할 수 있습니다.</p> <p><b>이 노트:</b> <b>C States(C 상태)</b>가 <b>Custom(사용자 정의)</b> 모드에서 <b>Enabled(활성화)</b>로 설정된 경우 Monitor/Mwait 설정 변경은 시스템 전력/성능에 영향을 주지 않습니다.</p>

## 관련 참조

[시스템 프로파일 설정](#) 페이지 55

## 관련 태스크

[시스템 프로파일 설정 보기](#) 페이지 55

## 기타 설정

**Miscellaneous Settings(기타 설정)** 화면을 사용하여 자산 태그의 갱신, 시스템 날짜 및 시간의 변경과 같은 특정 기능을 수행할 수 있습니다.

## 관련 참조

System BIOS(시스템 BIOS) 페이지 35

## 관련 태스크

기타 설정 세부 정보 페이지 57

기타 설정 보기 페이지 57

## 기타 설정 보기

**Miscellaneous Settings(기타 설정)** 화면을 보려면 다음 단계를 수행하십시오.

### 단계

1. 시스템을 켜거나 재시작합니다.
2. 다음 메시지가 표시되면 즉시 <F2> 키를 누릅니다.

F2 = System Setup

**노트:** F2 키를 누르기 전에 운영 체제가 로드되기 시작하면 시스템이 부팅을 완료하도록 한 다음 시스템을 재시작하고 다시 시도합니다.

3. **System Setup Main Menu(시스템 설정 기본 메뉴)** 화면에서 **System BIOS(시스템 BIOS)**를 클릭합니다.
4. **System BIOS(시스템 BIOS)** 화면에서 **Miscellaneous Settings(기타 설정)**를 클릭합니다.

## 관련 참조

기타 설정 페이지 56

## 관련 태스크

기타 설정 세부 정보 페이지 57

## 기타 설정 세부 정보

### 이 작업 정보

**Miscellaneous Settings(기타 설정)** 화면 세부 정보는 다음과 같습니다.

옵션	설명
<b>System Time</b>	시스템의 시간을 설정합니다.
<b>System Date</b>	시스템의 날짜를 설정합니다.
<b>Asset Tag</b>	자산 태그를 표시하며, 보안 및 추적 용도로 자산 태그를 수정할 수 있습니다.
<b>키보드 NumLock</b>	시스템 부팅 시 NumLock을 활성화할지 또는 비활성화할지 설정합니다. 기본적으로 이 옵션은 <b>On(켜기)</b> 으로 설정됩니다. <b>노트:</b> 84 키 키보드에는 이 옵션이 적용되지 않습니다.
<b>오류 시 F1/F2 프롬프트</b>	오류 시 F1/F2 프롬프트를 활성화하거나 비활성화합니다. 기본적으로 이 옵션은 <b>Enabled(활성화)</b> 로 설정됩니다. F1/F2 프롬프트는 키보드 오류 또한 포함합니다.
<b>Load Legacy Video Option ROM</b>	시스템 BIOS가 비디오 컨트롤러에서 레거시 비디오(INT 10H) 옵션 ROM을 로드할지 결정할 수 있습니다. 운영 체제에서 <b>Enabled(활성화)</b> 를 선택하면 UEFI 비디오 출력 표준을 지원하지 않습니다. 이 필드는 UEFI 부팅 모드에 대해서만 이용 가능합니다. <b>UEFI Secure Boot(UEFI 보안 부팅)</b> 모드가 활성화되어 있는 경우 이 필드를 <b>Enabled(활성화)</b> 로 설정할 수 없습니다.

## 관련 참조

기타 설정 페이지 56

## 관련 태스크

[기타 설정 보기](#) 페이지 57

# iDRAC 설정 유틸리티

iDRAC 설정 유틸리티는 UEFI를 사용하여 iDRAC 매개 변수를 설정하고 구성할 수 있는 인터페이스입니다. iDRAC 설정 유틸리티를 사용하여 다양한 iDRAC 매개 변수를 활성화하거나 비활성화할 수 있습니다.

**이 노트:** iDRAC 설정 유틸리티의 일부 기능에 액세스하려면 iDRAC Enterprise 라이선스를 업그레이드해야 합니다.

iDRAC 사용에 대한 자세한 내용은 [Dell.com/idracmanuals](http://Dell.com/idracmanuals)에서 *Dell Integrated Dell Remote Access Controller 사용 설명서*를 참조하십시오.

## 관련 개념

[장치 설정](#) 페이지 58

## 관련 참조

[System BIOS\(시스템 BIOS\)](#) 페이지 35

## 관련 태스크

[iDRAC 설정 유틸리티 시작](#) 페이지 58

[열 설정 변경](#) 페이지 58

# iDRAC 설정 유틸리티 시작

## 단계

1. 관리되는 시스템을 켜거나 재시작합니다.
2. POST(Power-On Self-Test) 중에 F2 키를 누릅니다.
3. **System Setup Main Menu(시스템 설정 기본 메뉴)** 페이지에서 **iDRAC Settings(iDRAC 설정)**를 클릭합니다. **iDRAC Settings(iDRAC 설정)** 화면이 표시됩니다.

## 관련 참조

[iDRAC 설정 유틸리티](#) 페이지 58

# 열 설정 변경

iDRAC 설정 유틸리티는 시스템의 열 제어 설정을 선택하여 사용자 지정할 수 있도록 해줍니다.

1. **iDRAC 설정 > 열**을 클릭합니다.
2. **시스템 열 프로필 > 열 프로필**에서 다음 옵션 중 하나를 선택합니다.
  - 기본 열 프로필 설정
  - 최대 성능(성능 최적화)
  - 최소 전력(와트당 성능 최적화)
3. **USER COOLING OPTIONS(사용자 냉각 옵션)**에서 **Fan Speed Offset(팬 속도 오프셋)**, **Minimum Fan Speed(최소 팬 속도)**, **Custom Minimum Fan Speed(사용자 정의 최소 팬 속도)**를 설정합니다.
4. **Back(뒤로) > Finish(완료) > Yes(예)**를 클릭합니다.

## 관련 참조

[iDRAC 설정 유틸리티](#) 페이지 58

# 장치 설정

**Device Settings(장치 설정)**를 통해 장치 매개 변수를 구성할 수 있습니다.

## 관련 참조

[System BIOS\(시스템 BIOS\) 페이지 35](#)

# Dell Lifecycle Controller

Dell Lifecycle Controller(LC) 시스템 배포, 구성, 업데이트, 유지 보수 및 진단 정보를 포함하여 고급 내장형 시스템 관리 기능을 제공합니다. LC 내장형 UEFI(Unified Extensible Firmware Interface) 응용프로그램을 iDRAC를 Out-of-band 솔루션 및 Dell 시스템의 일부로 제공합니다.

## 관련 참조

[내장형 시스템 관리 페이지 59](#)

## 내장형 시스템 관리

Dell Lifecycle Controller는 시스템의 수명 주기 전체에 걸쳐 고급 내장형 시스템 관리를 제공합니다. Lifecycle Controller는 부팅 순서 동안 시작될 수 있으며 운영 체제와 독립적으로 작동할 수 있습니다.

**이 노트:** 특정 플랫폼 구성에서는 Lifecycle Controller가 제공하는 일부 기능이 지원되지 않을 수 있습니다.

Lifecycle Controller 설정, 하드웨어 및 펌웨어 구성, 운영 체제 배포 등에 대한 자세한 내용은 [Dell.com/idracmanuals](http://Dell.com/idracmanuals)에서 Lifecycle Controller 설명서를 참조하십시오.

## 관련 참조

[Dell Lifecycle Controller 페이지 59](#)

## 부팅 관리자

**Boot Manager(부팅 관리자)** 화면에서 부팅 옵션과 진단 유틸리티를 선택할 수 있습니다.

## 관련 참조

[부팅 관리자 기본 메뉴 페이지 60](#)

[System BIOS\(시스템 BIOS\) 페이지 35](#)

## 관련 태스크

[부팅 관리자 보기 페이지 59](#)

## 부팅 관리자 보기

부팅 관리자를 시작하려면 다음을 수행하십시오.

### 단계

1. 시스템을 켜거나 재시작합니다.
2. 다음과 같은 메시지가 나타나면 F11을 누릅니다.

```
F11 = Boot Manager
```

F11 키를 누르기 전에 운영 체제가 로드되기 시작하면 시스템이 부팅을 완료하게 한 다음 시스템을 재시작하고 다시 시도합니다.

## 관련 참조

[부팅 관리자 페이지 59](#)

[부팅 관리자 기본 메뉴 페이지 60](#)

## 부팅 관리자 기본 메뉴

메뉴 항목	설명
일반 부팅 계속	시스템에서는 먼저 부팅 순서의 첫 번째 항목에 해당하는 장치로 부팅을 시도합니다. 부팅 시도가 실패하면 부팅 순서의 다음 항목에 해당하는 장치로 부팅을 계속 시도합니다. 이러한 부팅 시도는 부팅에 성공하거나 시도할 부팅 옵션이 더 이상 없을 때까지 계속됩니다.
일회용 부팅 메뉴	부팅할 일회용 부팅 장치를 선택할 수 있는 부팅 메뉴에 액세스할 수 있습니다.
시스템 설정 시작	시스템 설정에 액세스할 수 있습니다.
출시 주기 컨트롤러	Boot Manager를 종료하고 Dell Lifecycle Controller 프로그램을 호출합니다.
시스템 유틸리티	시스템 진단 및 UEFI 셸과 같은 시스템 유틸리티 메뉴를 실행할 수 있습니다.

### 관련 참조

[부팅 관리자](#) 페이지 59

### 관련 태스크

[부팅 관리자 보기](#) 페이지 59

## 일회용 BIOS 부팅 메뉴

**One-shot BIOS boot menu(일회용 BIOS 부팅 메뉴)**를 사용하면 부팅할 부팅 장치를 선택할 수 있습니다.

### 관련 참조

[부팅 관리자](#) 페이지 59

## 시스템 유틸리티

**System Utilities(시스템 유틸리티)**에는 실행할 수 있는 다음과 같은 유틸리티가 포함되어 있습니다.

- 진단 프로그램 시작
- BIOS 업데이트 파일 탐색기
- 시스템 재부팅

### 관련 참조

[부팅 관리자](#) 페이지 59

## PXE 부팅

PXE(Preboot Execution Environment)는 업계 표준 클라이언트 또는 인터페이스로서 이를 통해 관리자는 운영 체제가 아직 로드되지 않은 네트워크 연결된 컴퓨터를 원격으로 구성하고 부팅할 수 있습니다.

# 시스템 구성부품 설치 및 분리

이 섹션에서는 시스템 구성 요소를 설치 및 분리하는 방법에 대한 정보를 제공합니다.

## 주제:

- 안전 지침
- 컴퓨터 내부 작업을 시작하기 전에
- 컴퓨터 내부 작업을 마친 후에
- 권장 도구
- 전면 베젤(선택 사양)
- 시스템 덮개
- 시스템 내부
- 냉각 덮개
- 시스템 메모리
- 하드 드라이브
- 광학 드라이브(선택 사양)
- 냉각 팬
- 내부 USB 메모리 키(선택 사양)
- 확장 카드 및 확장 카드 라이저
- iDRAC 포트 카드(선택 사양)
- SD vFlash 카드(선택 사양)
- 내부 이중 SD 모듈(선택 사양)
- 내장형 스토리지 컨트롤러 카드
- 프로세서 및 방열판
- 전원 공급 장치(PSU)
- 전원 접속기 보드
- 시스템 배터리
- 하드 드라이브 후면판
- 제어판
- 시스템 보드
- TPM(Trusted Platform Module)

## 안전 지침

- ① **노트:** 시스템을 들어 올려야 할 경우에는 다른 사람의 도움을 받으십시오. 부상을 피하려면 혼자 힘으로 시스템을 들어 올리지 마십시오.
- ⚠ **경고:** 시스템이 켜져 있는 상태에서 시스템 덮개를 열거나 분리하면 감전의 위험에 노출될 수 있습니다.
- ⚠ **주의:** 덮개가 없는 상태에서 시스템을 5분 이상 작동하지 마십시오.
- ⚠ **주의:** 대부분의 컴퓨터 관련 수리는 인증받은 서비스 기술자가 수행해야 합니다. 문제 해결이나 간단한 수리에 한해 제품 문서에 승인된 대로 또는 온라인/전화 서비스 및 지원팀이 안내하는 대로 사용자가 직접 처리할 수 있습니다. Dell의 승인을 받지 않은 서비스 작업으로 인한 손상에 대해서는 보상을 받을 수 없습니다. 제품과 함께 제공된 안전 지침을 읽고 따르십시오.
- ① **노트:** Dell은 시스템 내부의 구성요소를 다룰 때는 항상 정전기 방지 매트와 접지대를 사용하는 것을 권장합니다.
- ① **노트:** 적절한 작동 및 냉각을 유지하려면 시스템 팬 및 시스템의 모든 베이에 구성부품 또는 보호물이 항상 장착되어 있어야 합니다.

# 컴퓨터 내부 작업을 시작하기 전에

## 전제조건

안전 지침 섹션에 나열된 안전 지침을 따릅니다.

## 단계

1. 연결된 주변장치와 시스템을 끄십시오.
2. 전원 콘센트에서 시스템을 분리하고 주변 장치도 분리합니다.
3. 설치되어 있는 경우 전면 베젤을 분리합니다.
4. 해당하는 경우, 랙에서 시스템을 분리합니다.  
자세한 내용은 [Dell.com/poweredgemanuals](https://www.dell.com/poweredgemanuals)에서 **랙 설치** 플레이스매트를 참조하십시오.
5. 시스템 덮개를 분리합니다.

## 관련 태스크

[전면 베젤\(선택 사항\) 분리](#) 페이지 63

[시스템 덮개 분리](#) 페이지 64

# 컴퓨터 내부 작업을 마친 후에

## 전제조건

안전 지침 섹션에 나열된 안전 지침을 따릅니다.

## 단계

1. 시스템 덮개를 장착합니다.
2. 해당하는 경우, 랙에 시스템을 장착합니다.  
자세한 내용은 [Dell.com/poweredgemanuals](https://www.dell.com/poweredgemanuals)에서 **랙 설치** 플레이스매트를 참조하십시오.
3. 선택사항인 전면 베젤을 설치합니다(분리된 경우).
4. 주변 장치를 다시 장착하고 시스템을 전원 콘센트에 연결합니다.
5. 연결된 주변장치와 시스템을 켜십시오.

## 관련 태스크

[시스템 덮개 장착](#) 페이지 65

[전면 베젤\(선택사항\) 설치](#) 페이지 63

# 권장 도구

분리 및 설치 절차를 수행하려면 다음과 같은 도구가 필요합니다.

- 베젤 잠금 장치 키.  
시스템에 베젤이 포함되어 있는 경우에만 필요합니다.
- #1 십자 드라이버
- #2 십자 드라이버
- 손목 접지대

DC 전원 공급 장치용 케이블을 조립하려면 다음과 같은 도구가 필요합니다.

- AMP 90871-1 핸드 크리핑 도구 또는 이에 상당하는 도구
  - 10 AWG 크기의 단선 또는 연선 절연 구리선으로부터 절연체를 제거할 수 있는 와이어 스트리퍼 플라이어
-  **노트:** 알파 와이어 부품 번호 3080 또는 이에 상당하는 선(65/30 연선)을 사용합니다.

# 전면 베젤(선택 사양)

전면 베젤은 서버 전면에 연결되어 하드 드라이브를 분리하거나 재설정 또는 전원 단추를 누를 때 문제가 발생하지 않도록 합니다. 보안 강화를 위해 전면 베젤을 잠글 수도 있습니다.

## 전면 베젤(선택 사양) 분리

### 전제조건

안전 지침 섹션에 나열된 안전 지침을 따릅니다.

### 단계

1. 베젤 키를 찾아 분리합니다.

**① | 노트:** 베젤 키는 베젤의 후면에 장착되어 있습니다.

2. 베젤 키를 사용하여 베젤 잠금을 해제합니다.

3. 분리 래치를 위로 밀고 베젤 왼쪽 끝을 당깁니다.

4. 오른쪽 끝을 고리에서 분리하여 베젤을 분리합니다.



그림 11. 전면 베젤(선택 사양) 분리

- a. 분리 래치
- b. 베젤 잠금 장치
- c. 전면 베젤

## 전면 베젤(선택 사양) 설치

### 전제조건

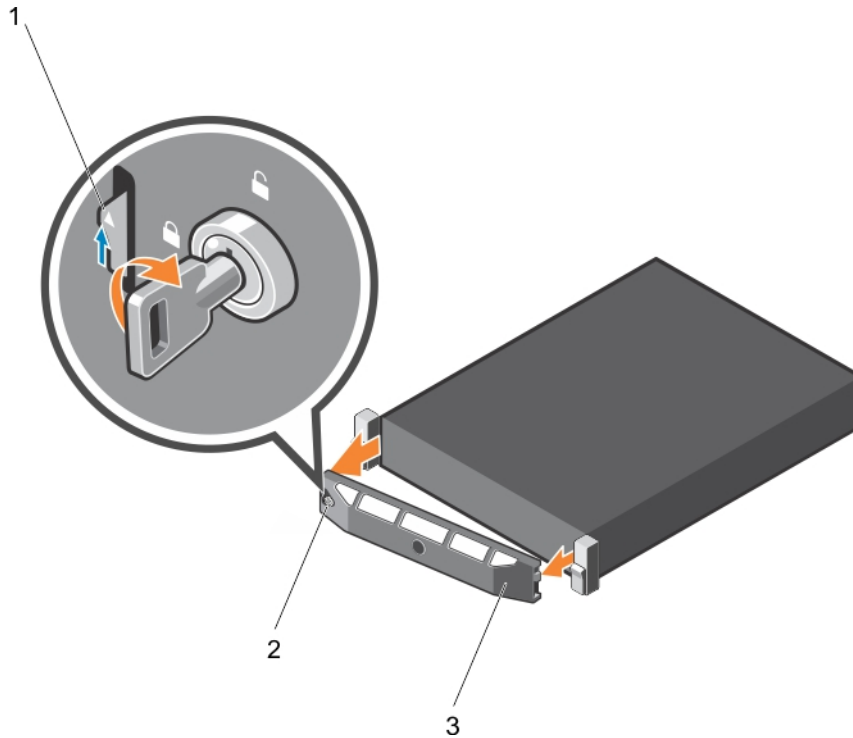
안전 지침 섹션에 나열된 안전 지침을 따릅니다.

## 단계

1. 베젤 키를 찾아 분리합니다.  
**① | 노트:** 베젤 키는 베젤의 후면에 장착되어 있습니다.
2. 베젤의 오른쪽 끝을 새시에 겁니다.
3. 베젤의 움직일 수 있는 다른 끝을 시스템에 맞춥니다.
4. 키를 사용하여 베젤을 잠급니다.



그림 12. 전면 베젤(선택사양) 설치

- a. 베젤 잠금 장치
- b. 전면 베젤

## 시스템 덮개

시스템 덮개는 시스템 내부의 구성부품을 보호하고 시스템 내부에 공기 흐름을 유지해 줍니다. 시스템 덮개를 분리하면 침입 스위치가 작동하여 시스템 보안을 유지하는 데 도움이 됩니다.

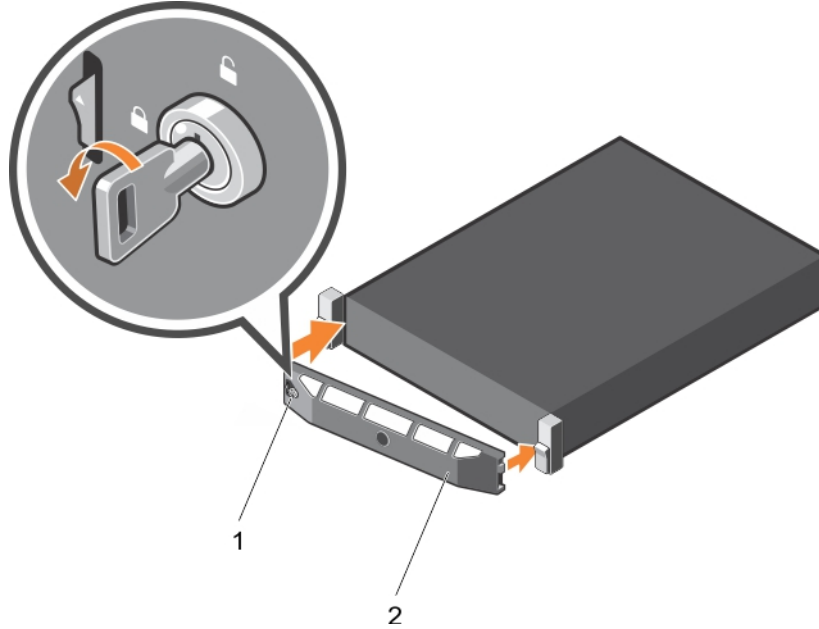
## 시스템 덮개 분리

### 전제조건

1. 안전 지침 섹션에 나열된 안전 지침을 따릅니다.
2. 선택 사양인 베젤을 분리합니다(설치된 경우). 자세한 내용은 선택사양 전면 베젤 분리 섹션을 참조하십시오.

### 단계

1. 분리 래치 잠금 장치를 시계 반대 방향으로 돌려 잠금 해제 위치에 둡니다.
2. 래치를 시스템 뒤쪽으로 들어 올립니다.  
시스템 덮개를 뒤로 밀고 시스템 덮개의 탭을 새시의 슬롯에서 분리합니다.

**① | 노트:** 래치 위치는 시스템 구성에 따라 다를 수 있습니다.

3. 덮개의 양쪽을 잡고 시스템에서 덮개를 들어올려 꺼냅니다.

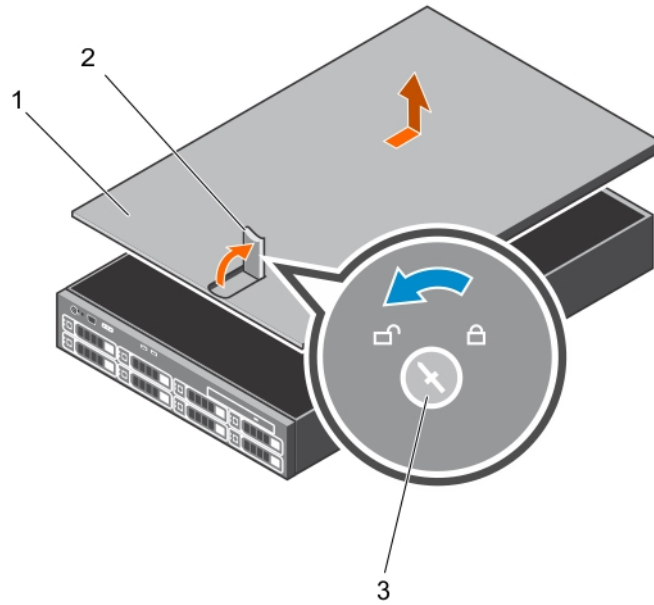

**그림 13. 시스템 열기 및 닫기**

- a. 시스템 덮개
- b. 래치
- c. 분리 래치 잠금 장치

**다음 단계**

1. 시스템 덮개를 장착합니다.
2. 시스템 내부 작업을 마친 후에 섹션의 절차를 따릅니다.

**관련 참조**

[안전 지침](#) 페이지 61

**관련 태스크**

[시스템 덮개 장착](#) 페이지 65

[컴퓨터 내부 작업을 시작하기 전에](#) 페이지 62

[컴퓨터 내부 작업을 마친 후에](#) 페이지 62

## 시스템 덮개 장착

**전제조건**

1. 안전 지침 섹션에 나열된 안전 지침을 따릅니다.
2. 모든 내부 케이블이 연결되어 방해되지 않고 공구 또는 다른 부품이 시스템 내부에 남아 있지 않는지 확인합니다.

**단계**

1. 시스템 덮개의 슬롯을 새시의 탭에 맞춥니다.
2. 시스템 덮개 래치를 아래로 눌러 시스템 덮개가 닫히도록 합니다.  
 시스템 덮개가 앞으로 밀리고 시스템 덮개의 슬롯이 새시의 탭과 맞물립니다. 시스템 덮개가 새시의 탭과 완전히 맞물리면 시스템 덮개 래치가 제자리에 고정됩니다.
3. 분리 래치 잠금 장치를 시계 방향으로 돌려 잠금 위치에 놓습니다.



그림 14 . 시스템 덮개 장착

- a. 시스템 덮개
- b. 래치
- c. 분리 래치 잠금 장치

#### 다음 단계

1. 해당하는 경우 전면 베젤을 설치합니다.
2. 주변 장치를 다시 장착하고 시스템을 전원 콘센트에 연결합니다.
3. 연결된 주변장치와 시스템을 켜십시오.

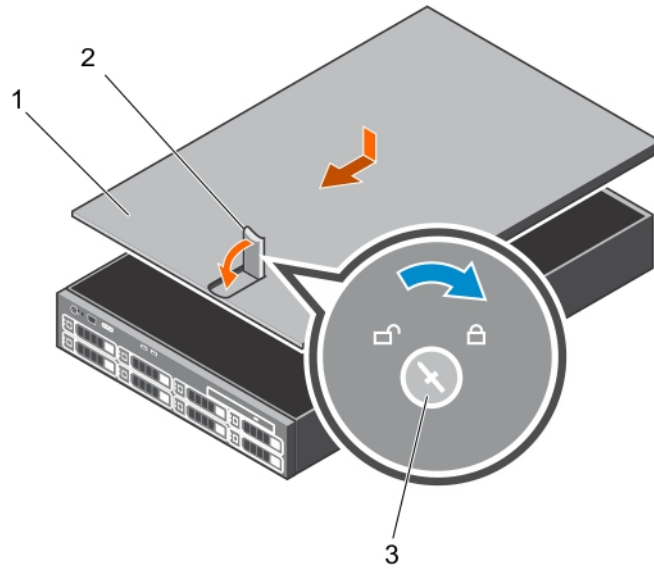
#### 관련 참조

[안전 지침](#) 페이지 61

#### 관련 태스크

[컴퓨터 내부 작업을 시작하기 전에](#) 페이지 62

[컴퓨터 내부 작업을 마친 후에](#) 페이지 62

[시스템 덮개 분리](#) 페이지 64

## 시스템 내부

**△ 주의:** 대부분의 컴퓨터 관련 수리는 인증받은 서비스 기술자가 수행해야 합니다. 문제 해결이나 간단한 수리에 한해 제품 문서에 승인된 대로 또는 온라인/전화 서비스 및 지원팀이 안내하는 대로 사용자가 직접 처리할 수 있습니다. Dell의 승인을 받지 않은 서비스 작업으로 인한 손상에 대해서는 보상을 받을 수 없습니다. 제품과 함께 제공된 안전 지침을 읽고 따르십시오.

**ⓘ 노트:** 핫 스왑 가능한 구성부품은 주황색으로 표시되고, 구성부품의 접촉점은 파란색으로 표시됩니다.



그림 15 . 시스템 내부—중복 전원 공급 장치 새시

- |                 |                     |
|-----------------|---------------------|
| 1. 제어판 보드       | 2. 하드 드라이브 후면판      |
| 3. 냉각 팬(5개)     | 4. 전원 접속기 보드        |
| 5. 전원 공급 장치(중복) | 6. 확장 카드 라이저(선택 사양) |
| 7. 프로세서(2개)     | 8. DIMM(12개)        |

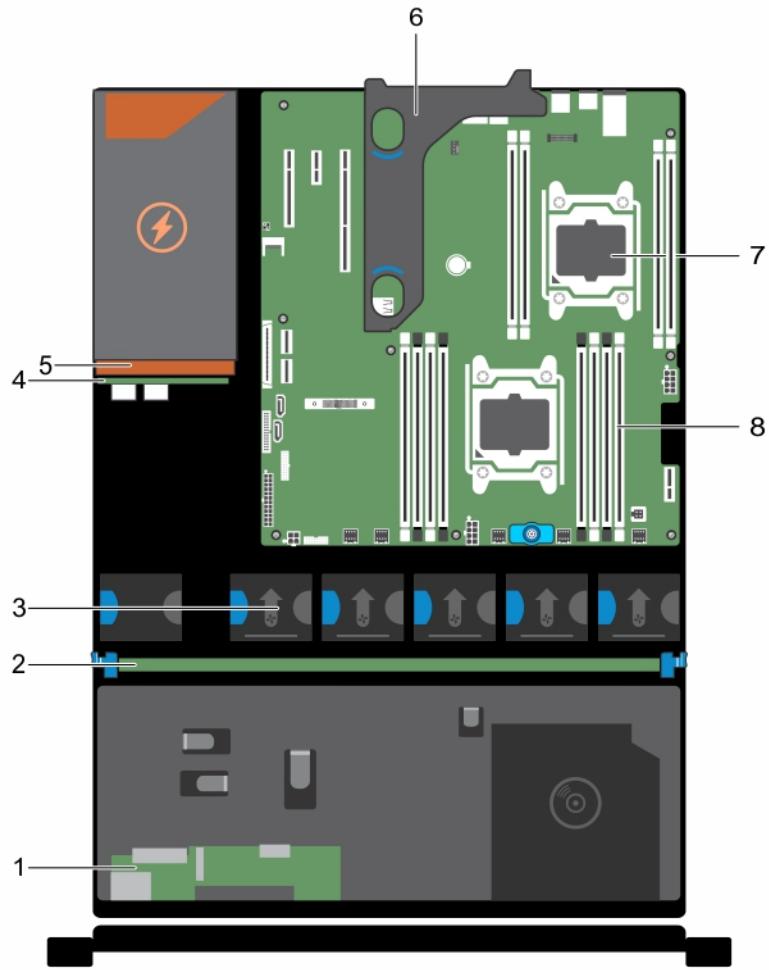

그림 16 . 시스템 내부—비중복 전원 공급 장치 새시

- |                     |                  |
|---------------------|------------------|
| 1. 제어판 보드           | 2. 하드 드라이브 후면판   |
| 3. 냉각 팬(5개)         | 4. 전원 공급 장치(비중복) |
| 5. 확장 카드 라이저(선택 사양) | 6. 프로세서(2개)      |
| 7. DIMM(12개)        |                  |

# 냉각 덮개

냉각 덮개는 입구에 공기역학적으로 배치되어 있어 시스템 전체에 공기를 통과시킵니다. 시스템의 모든 중요 부품에 공기가 통과되고 전공기가 방열판 전체 표면에서 공기를 빨아 들여 빠르게 냉각되도록 합니다.

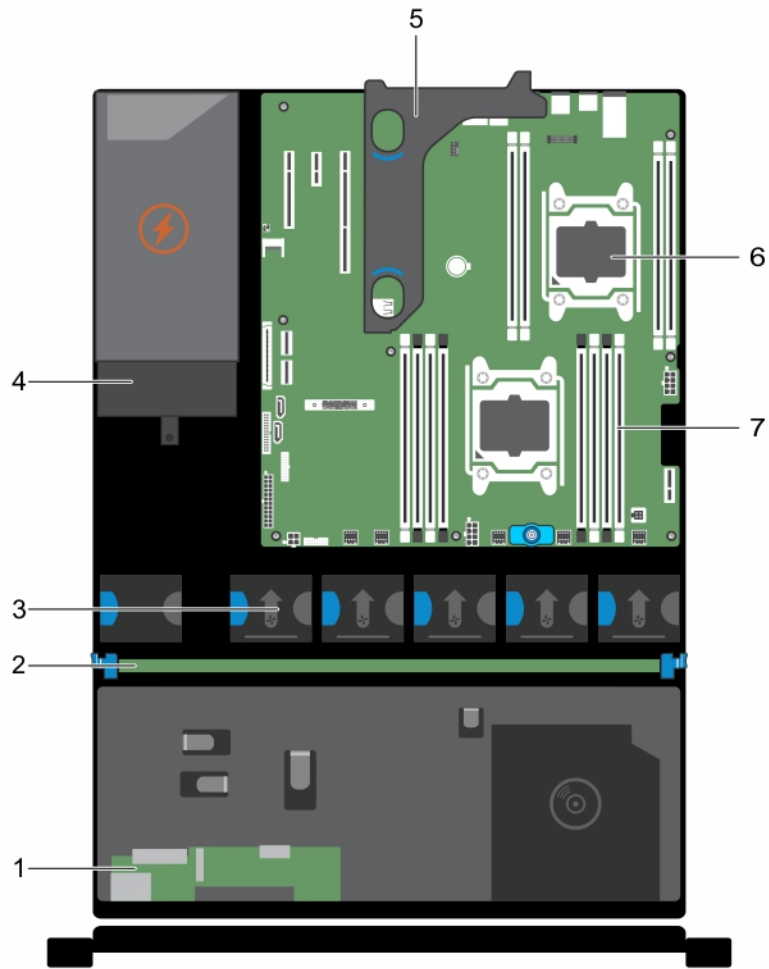
## 냉각 덮개 분리

### 전제조건

**△ 주의:** 대부분의 컴퓨터 관련 수리는 인증받은 서비스 기술자가 수행해야 합니다. 문제 해결이나 간단한 수리에 한해 제품 문서에 승인된 대로 또는 온라인/전화 서비스 및 지원팀이 안내하는 대로 사용자가 직접 처리할 수 있습니다. Dell의 승인을 받지 않은 서비스 작업으로 인한 손상에 대해서는 보상을 받을 수 없습니다. 제품과 함께 제공된 안전 지침을 읽고 따르십시오.

1. 안전 지침 섹션에 나열된 안전 지침을 따릅니다.
2. 시스템 내부에서 작업하기 전에 섹션의 절차를 따릅니다.
3. 확장 카드에 연결된 케이블이 있으면 분리합니다.  
**① 노트:** 해당하는 경우, 냉각 덮개의 확장 카드 래치를 닫아 전체 길이 카드를 분리합니다.
4. 확장 카드 라이저가 설치되어 있는 경우 분리합니다.

**△ 주의:** 냉각판이 제거된 상태로 절대로 시스템을 작동시키지 마십시오. 시스템이 쉽게 가열되어 시스템이 종료되거나 데이터 손실이 발생할 수 있습니다.

### 단계

냉각 덮개의 양쪽을 잡고 통해 냉각 덮개를 시스템에서 들어 올립니다.



그림 17. 냉각 덮개 분리

- |                          |                |
|--------------------------|----------------|
| 1. 냉각 덮개                 | 2. 새시 침입 스위치   |
| 3. 시스템 보드의 새시 침입 스위치 커넥터 | 4. 냉각 덮개 맞춤 슬롯 |
| 5. 냉각 측판 맞춤 핀            |                |

### 다음 단계

1. 냉각 덮개를 재설치합니다.
2. PCIe 확장 카드 라이저(선택 사항)를 분리한 경우, 재설치합니다.
3. 필요한 경우, 케이블을 확장 카드에 연결합니다.
4. 해당하는 경우, 냉각 덮개의 확장 카드 래치를 열어 전체 길이 확장 카드를 보호합니다.

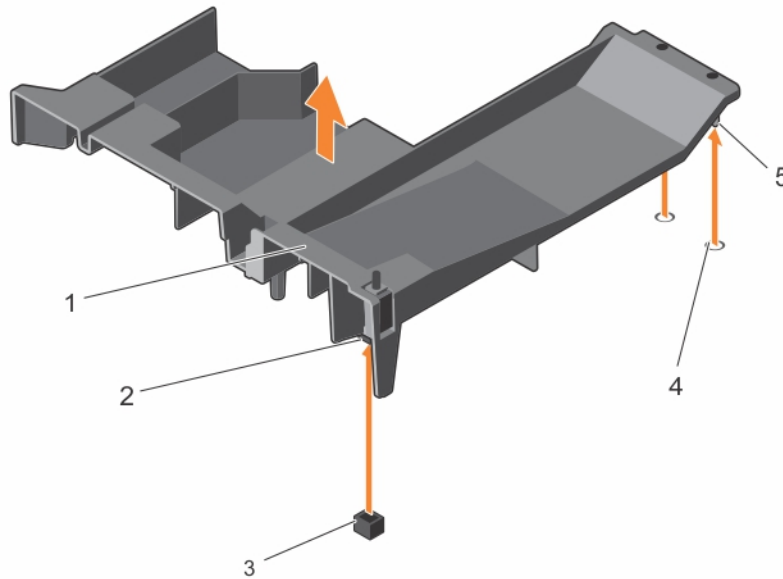
5. 시스템 내부 작업을 마친 후에 섹션의 절차를 따릅니다.

### 관련 참조

안전 지침 페이지 61

### 관련 태스크

컴퓨터 내부 작업을 시작하기 전에 페이지 62

컴퓨터 내부 작업을 마친 후에 페이지 62

확장 카드 라이저(선택 사양) 분리 페이지 99

확장 카드 라이저에서 확장 카드 분리 페이지 101

확장 카드 라이저에 확장 카드 설치 페이지 102

선택 사양인 확장 카드 라이저 설치 페이지 100

냉각 덮개 장착 페이지 70

## 냉각 덮개 장착

### 전제조건

**⚠ 주의:** 대부분의 컴퓨터 관련 수리는 인증받은 서비스 기술자가 수행해야 합니다. 문제 해결이나 간단한 수리에 한해 제품 문서에 승인된 대로 또는 온라인/전화 서비스 및 지원팀이 안내하는 대로 사용자가 직접 처리할 수 있습니다. Dell의 승인을 받지 않은 서비스 작업으로 인한 손상에 대해서는 보상을 받을 수 없습니다. 제품과 함께 제공된 안전 지침을 읽고 따르십시오.

**ℹ 노트:** 새시에 냉각 덮개를 올바르게 장착하려면 시스템 내의 케이블이 새시 벽을 따라 배선되어 있고 케이블 보호 브래킷을 사용하여 고정되어 있는지 확인합니다.

1. 안전 지침 섹션에 나열된 안전 지침을 따릅니다.
2. 시스템 내부에서 작업하기 전에 섹션의 절차를 따릅니다.

### 단계

1. 냉각 덮개의 탭을 새시 후면에 있는 고정 구멍에 맞춥니다.
2. 단단히 고정될 때까지 냉각 덮개를 새시 쪽으로 내립니다.



그림 18 . 냉각 덮개 장착

- |                          |                |
|--------------------------|----------------|
| 1. 냉각 덮개                 | 2. 새시 침입 스위치   |
| 3. 시스템 보드의 새시 침입 스위치 커넥터 | 4. 냉각 덮개 맞춤 슬롯 |
| 5. 냉각 측판 맞춤 핀            |                |

## 다음 단계

1. PCIe 확장 카드 라이저(선택 사양)를 설치합니다.
2. 케이블을 확장 카드에서 분리한 경우 다시 연결합니다.
3. 해당하는 경우, 냉각 덮개의 확장 카드 래치를 열어 전체 길이 확장 카드를 보호합니다.
4. 시스템 내부 작업을 마친 후에 섹션의 절차를 따릅니다.

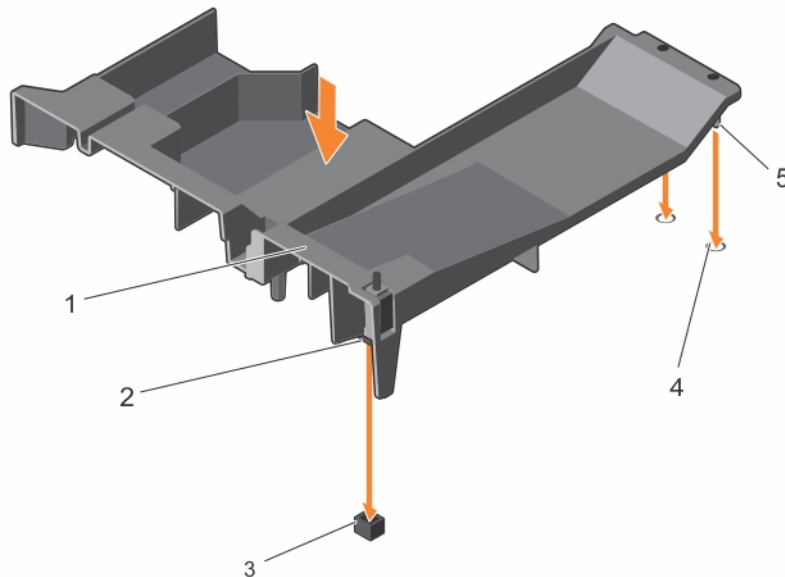
## 관련 참조

[안전 지침](#) 페이지 61

## 관련 태스크

[컴퓨터 내부 작업을 시작하기 전에](#) 페이지 62

[컴퓨터 내부 작업을 마친 후에](#) 페이지 62

[확장 카드 라이저에 확장 카드 설치](#) 페이지 102

[선택 사양인 확장 카드 라이저 설치](#) 페이지 100

# 시스템 메모리

이 시스템은 DDR4 RDIMM(Registered DIMM) 및 DDR4 전압 사양을 지원합니다.

**이 노트:** MT/s는 DIMM 속도를 초당 메가전송 단위로 나타냅니다.

메모리 버스 작동 주파수는 다음 요인에 따라 2400 MT/s, 2133 MT/s 또는 1866 MT/s일 수 있습니다.

- 선택한 시스템 프로필(예: Performance Optimized(최적화된 성능), Custom(사용자 정의) 또는 Dense Configuration Optimized(최적화된 밀집 구성))
- 프로세서의 지원되는 최대 DIMM 주파수

본 시스템에는 4개의 세트로 나뉜 12개의 메모리 소켓으로 구성되어 있습니다. 2개의 세트는 각각 4개의 소켓을 포함하고 다른 2개의 세트는 각각 2개의 소켓을 포함합니다. 소켓 A1부터 소켓 A8까지의 DIMM는 프로세서 1에 할당되고 소켓 B1부터 소켓 B4까지의 DIMM는 프로세서 2에 할당됩니다. 4소켓 세트는 각각 2개의 채널로 구성되며 2소켓 세트는 각각 1개의 채널로 구성됩니다. 4소켓 세트의 각 채널에는 번째 소켓의 분리 레버가 흰색으로 표시되고 두 번째 소켓의 분리 레버는 검정색으로 표시됩니다. 2소켓 세트에서는 각 분리 레버가 흰색으로 표시됩니다.



그림 19 . 메모리 소켓 위치

메모리 채널은 다음과 같이 구성됩니다.

표 32. 메모리 채널

프로세서	채널 0	채널 1	채널 2	채널 3
프로세서 1	슬롯 A1 및 A5	슬롯 A2 및 A6	슬롯 A3 및 A7	슬롯 A4 및 A8
프로세서 2	슬롯 B1	슬롯 B2	슬롯 B3	슬롯 B4

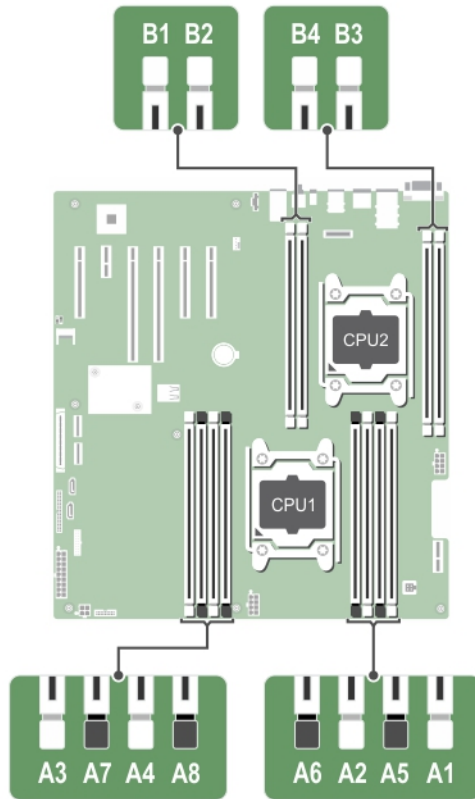
다음 표는 지원되는 구성의 메모리 장착 및 작동 주파수를 보여 줍니다.

표 33. 메모리 개체군 및 작동 주파수

DIMM 유형	장착되는 DIMM/채널	전압	작동 주파수(MT/s)	최대 DIMM 랭크/채널
RDIMM	1 2	1.2V	2400, 2133, 1866	단일 랭크 또는 이중 랭크

관련 참조

모드별 지침 페이지 73

## 일반 메모리 모듈 설치 지침

**❗ 노트:** 이 지침을 준수하지 않고 메모리를 구성하면 해당 시스템이 부팅되지 않거나, 메모리를 구성하는 동안 시스템이 중단되거나, 메모리가 줄어든 상태로 시스템이 작동될 수 있습니다.

이 시스템은 유연한 메모리 구성을 지원하므로, 시스템은 모든 유효한 칩셋 아키텍처에 따라 구성되고 해당 구성에서 실행될 수 있습니다. 다음은 메모리 모듈 설치에 권장되는 지침입니다.

- x4 및 x8 DRAM 기반 메모리 모듈을 혼합해서 사용할 수 있습니다. 자세한 내용은 모드별 지침 섹션을 참조하십시오.
- 채널당 최대 2개의 이중 또는 단일 랭크 RDIMM을 장착할 수 있습니다.

- 프로세서가 설치된 경우에만 DIMM 소켓을 채우십시오. 단일 프로세서 시스템의 경우 A1-A8 소켓을 사용할 수 있습니다. 이중 프로세서 시스템의 경우에는 A1-A8 소켓 및 B1-B4 소켓을 사용할 수 있습니다.
- 흰색 분리 레버가 있는 소켓을 먼저 채운 후 검정색 분리 레버가 있는 소켓을 채웁니다.
- 다른 용량의 메모리 모듈을 함께 사용할 때는 용량이 가장 큰 메모리 모듈 소켓을 먼저 장착합니다. 예를 들어, 4GB 메모리 모듈과 8GB 메모리 모듈을 혼합하려면 흰색 분리 탭이 있는 소켓에 8GB 메모리 모듈을 설치하고 검정색 분리 탭이 있는 소켓에 4GB 메모리 모듈을 장착합니다.
- 듀얼 프로세서 구성에서 각 프로세서에 대한 메모리 구성은 동일해야 합니다. 예를 들어, 프로세서 1에 대해 소켓 A1을 장착하는 경우 프로세서 2에 대해 소켓 B1을 장착합니다.
- 다른 메모리 장착 규칙을 따르는 경우라면 크기가 서로 다른 메모리 모듈을 섞어 쓸 수 있습니다.(예: 4GB 메모리 모듈과 8GB 메모리 모듈을 섞어 쓸 수 있음)
- 시스템에 세 개 이상의 DIMM 혼합은 지원되지 않습니다.
- 성능을 극대화하려면 프로세서당 2개의 DIMM(채널당 1개의 DIMM)을 동시에 장착합니다.

**관련 참조**

모드별 지침 페이지 73

## 모드별 지침

4개의 메모리 채널이 각 프로세서에 할당됩니다. 허용되는 구성은 선택한 메모리 모드에 따라 다릅니다.

## 메모리 구성 예

다음 표는 적절한 메모리 지침을 따르는 프로세서가 1개 및 2개인 메모리 구성의 예를 보여 줍니다.

**① | 노트:** 다음 표에서 1R 및 2R은 단일 랭크 DIMM 및 이중 랭크 DIMM을 나타냅니다.

**표 34. 메모리 구성—단일 프로세서**

시스템 용량 (GB)	DIMM 크기 (GB)	DIMM 개수	DIMM 랭크, 구성 및 주 파수	DIMM 슬롯 채우기
4	4	1	1R, x8, 2400MT/s, 1R, x8, 2133MT/s, 1R, x8, 1866MT/s	A1
8	4	2	1R, x8, 2400MT/s, 1R, x8, 2133MT/s, 1R, x8, 1866MT/s	A1, A2
	8	1	1R, x8, 2400MT/s, 1R, x8, 2133MT/s, 1R, x8, 1866MT/s	A1
16	4	4	1R, x8, 2400MT/s, 1R, x8, 2133MT/s, 1R, x8, 1866MT/s	A1, A2, A3, A4
	8	2	2R, x8, 2400MT/s, 2R, x8, 2133MT/s, 2R, x8, 1866MT/s	A1, A2
	16	1	2R, x8, 2400MT/s, 2R, x8, 2133MT/s, 2R, x8, 1866MT/s	A1

표 34. 메모리 구성—단일 프로세서 (계속)

시스템 용량 (GB)	DIMM 크기 (GB)	DIMM 개수	DIMM 랭크, 구성 및 주 파수	DIMM 슬롯 채우기
24	4	6	1R, x8, 2400MT/s, 1R, x8, 2133MT/s, 1R, x8, 1866MT/s	A1, A2, A3, A4, A5, A6
	8	3	1R, x8, 2400MT/s, 1R, x8, 2133MT/s, 1R, x8, 1866MT/s	A1, A2, A3
32	4	8	1R, x8, 2400MT/s, 1R, x8, 2133MT/s, 1R, x8, 1866MT/s	A1, A2, A3, A4, A5, A6, A7, A8
	8	4	1R, x8, 2400MT/s, 1R, x8, 2133MT/s, 1R, x8, 1866MT/s	A1, A2, A3, A4
	16	2	1R, x8, 2400MT/s, 1R, x8, 2133MT/s, 1R, x8, 1866MT/s	A1, A2
	32	1	1R, x8, 2400MT/s, 1R, x8, 2133MT/s, 1R, x8, 1866MT/s	A1
48	8	6	2R, x8, 2400MT/s, 2R, x8, 2133MT/s, 2R, x8, 1866MT/s	A1, A2, A3, A4, A5, A6
	16	3	2R, x8, 2400MT/s, 2R, x8, 2133MT/s, 2R, x8, 1866MT/s	A1, A2, A3
64	8	8	2R, x8, 2400MT/s, 2R, x8, 2133MT/s, 2R, x8, 1866MT/s	A1, A2, A3, A4, A5, A6, A7, A8
	16	4	2R, x8, 2400MT/s, 2R, x8, 2133MT/s, 2R, x8, 1866MT/s	A1, A2, A3, A4
	32	2	2R, x8, 2400MT/s, 2R, x8, 2133MT/s, 2R, x8, 1866MT/s	A1, A2
96	16	6	2R, x8, 2400MT/s, 2R, x4, 2133MT/s, 2R, x4, 1866MT/s	A1, A2, A3, A4, A5, A6

**표 34. 메모리 구성—단일 프로세서 (계속)**

시스템 용량 (GB)	DIMM 크기 (GB)	DIMM 개수	DIMM 랭크, 구성 및 주 파수	DIMM 슬롯 채우기
	32	3	2R, x8, 2400MT/s, 2R, x4, 2133MT/s, 2R, x4, 1866MT/s	A1, A2, A3
128	16	8	2R, x8, 2400MT/s, 2R, x4, 2133MT/s, 2R, x4, 1866MT/s	A1, A2, A3, A4, A5, A6, A7, A8
	32	4	2R, x8, 2400MT/s, 2R, x4, 2133MT/s, 2R, x4, 1866MT/s	A1, A2, A3, A4
192	32	6	2R, x4, 2400MT/s 2R, x4, 2133MT/s 2R, x4, 1866MT/s	A1, A2, A3, A4, A5, A6
256	32	8	2R, x4, 2400MT/s 2R, x4, 2133MT/s 2R, x4, 1866MT/s	A1, A2, A3, A4, A5, A6, A7, A8

**표 35. 메모리 구성—프로세서 2개**

시스템 용량 (GB)	DIMM 크기 (GB)	DIMM 개수	DIMM 랭크, 구성 및 주 파수	DIMM 슬롯 채우기
8	4	2	1R, x8, 2400MT/s, 1R, x8, 2133MT/s, 1R, x8, 1866MT/s	A1, B1
16	4	4	1R, x8, 2400MT/s, 1R, x8, 2133MT/s, 1R, x8, 1866MT/s	A1, A2, B1, B2
	8	2	1R, x8, 2400MT/s, 1R, x8, 2133MT/s, 1R, x8, 1866MT/s	A1, B1
24	4	6	1R, x8, 2400MT/s, 1R, x8, 2133MT/s, 1R, x8, 1866MT/s	A1, A2, A3, B1, B2, B3
32	4	8	1R, x8, 2400MT/s, 1R, x8, 2133MT/s, 1R, x8, 1866MT/s	A1, A2, A3, A4, B1, B2, B3, B4
	8	4	2R, x8, 2400MT/s, 2R, x8, 2133MT/s, 2R, x8, 1866MT/s	A1, A2, B1, B2

표 35. 메모리 구성—프로세서 2개 (계속)

시스템 용량 (GB)	DIMM 크기 (GB)	DIMM 개수	DIMM 랭크, 구성 및 주 파수	DIMM 슬롯 채우기
	16	2	2R, x8, 2400MT/s, 2R, x8, 2133MT/s, 2R, x8, 1866MT/s	A1, B1
48	4	12	2R, x8, 2400MT/s, 2R, x8, 2133MT/s, 2R, x8, 1866MT/s	A1, A2, A3, A4, A5, A6, A7, A8, B1, B2, B3, B4
	8	6	2R, x8, 2400MT/s, 2R, x8, 2133MT/s, 2R, x8, 1866MT/s	A1, A2, A3, B1, B2, B3
64	8	8	2R, x8, 2400MT/s, 2R, x8, 2133MT/s, 2R, x8, 1866MT/s	A1, A2, A3, A4, B1, B2, B3, B4
	16	4	2R, x8, 2400MT/s, 2R, x8, 2133MT/s, 2R, x8, 1866MT/s	A1, A2, B1, B2
	32	2	2R, x8, 2400MT/s, 2R, x8, 2133MT/s, 2R, x8, 1866MT/s	A1, B1
96	8	12	2R, x8, 2400MT/s, 2R, x8, 2133MT/s, 2R, x8, 1866MT/s	A1, A2, A3, A4, A5, A6, A7, A8, B1, B2, B3, B4
	16	6	2R, x8, 2400MT/s, 2R, x8, 2133MT/s, 2R, x8, 1866MT/s	A1, A2, A3, B1, B2, B3
128	16	8	2R, x4, 2400MT/s, 2R, x4, 2133MT/s, 2R, x4, 1866MT/s	A1, A2, A3, A4, B1, B2, B3, B4
	32	4	2R, x4, 2400MT/s, 2R, x4, 2133MT/s, 2R, x4, 1866MT/s	A1, A2, B1, B2
160	16 및 8	12	2R, x4, 2400MT/s, 2R, x8, 2400MT/s, 2R, x4, 2133MT/s, 2R, x8, 2133MT/s, 2R, x4, 1866MT/s, 2R, x8, 1866MT/s	A1, A2, A3, A4, A5, A6, A7, A8, B1, B2, B3, B4

**이 노트:** 16GB DIMM은 A1, A2, A3, A4, B1, B2, B3 및 B4로 번호가 지정된 슬롯에 설치해야 하며 8GB DIMM은 A5, A6, A7 및 A8 슬롯에 설치해야 합니다.

표 35. 메모리 구성—프로세서 2개 (계속)

시스템 용량 (GB)	DIMM 크기 (GB)	DIMM 개수	DIMM 랭크, 구성 및 주 파수	DIMM 슬롯 채우기
192	16	12	2R, x4, 2400MT/s,	A1, A2, A3, A4, A5, A6, A7, A8, B1, B2, B3, B4
			2R, x4, 2133MT/s,	
			2R, x4, 1866MT/s	
	32	6	2R, x4, 2400MT/s	
			2R, x4, 2133MT/s	
			2R, x4, 1866MT/s	
256	32	8	2R, x4, 2400MT/s	A1, A2, A3, A4, B1, B2, B3, B4
			2R, x4, 2133MT/s	
			2R, x4, 1866MT/s	
384	32	12	2R, x4, 2400MT/s	A1, A2, A3, A4, A5, A6, A7, A8, B1, B2, B3, B4
			2R, x4, 2133MT/s	
			2R, x4, 1866MT/s	

## 메모리 모듈 분리

### 전제조건

**△ 주의:** 대부분의 컴퓨터 관련 수리는 인증받은 서비스 기술자가 수행해야 합니다. 문제 해결이나 간단한 수리에 한해 제품 문서에 승인된 대로 또는 온라인/전화 서비스 및 지원팀이 안내하는 대로 사용자가 직접 처리할 수 있습니다. Dell의 승인을 받지 않은 서비스 작업으로 인한 손상에 대해서는 보상을 받을 수 없습니다. 제품과 함께 제공된 안전 지침을 읽고 따르십시오.

1. 안전 지침 섹션에 나열된 안전 지침을 따릅니다.
2. 시스템 내부에서 작업하기 전에 섹션의 절차를 따릅니다.
3. 냉각 덮개를 분리합니다.

**① 노트:** 래치가 열려 있는 경우, 냉각 덮개의 확장 카드 래치를 닫아 전체 길이 카드를 분리합니다.

4. 확장 카드에 연결된 케이블이 있으면 분리합니다.
5. 확장 카드 라이저가 설치되어 있는 경우 분리합니다.

**① 노트:** 메모리 모듈은 시스템 전원을 끈 후에도 얼마 동안 뜨거울 수 있습니다. 메모리 모듈을 다루기 전에 냉각될 때까지 기다리십시오. 메모리 모듈을 다룰 때에는 카드 모서리를 잡고 메모리 모듈의 구성요소 또는 금속 접촉면을 만지지 않도록 하십시오.

**△ 주의:** 시스템이 충분히 냉각되도록 하려면 채워지지 않은 메모리 소켓에 메모리 모듈 보호물을 설치해야 합니다. 해당 소켓에 메모리 모듈을 설치하려는 경우에만 메모리 모듈 보호물을 분리하십시오.

### 단계

1. 해당하는 메모리 모듈 소켓을 찾습니다.

**△ 주의:** 메모리 모듈 가운데 부분 또는 금속 접촉면을 만지지 않고 카드 모서리로 메모리 모듈을 잡아야 합니다.

2. 소켓에서 메모리 모듈을 분리하려면 메모리 모듈 소켓 양쪽 끝에 있는 배출기를 동시에 누릅니다.
3. 메모리 모듈을 시스템에서 들어 올려 분리합니다.



그림 20. 메모리 모듈 분리

- a. 메모리 모듈
- b. 메모리 모듈 소켓
- c. 메모리 모듈 소켓 배출기(2)

#### 다음 단계

1. 메모리 모듈을 장착합니다.  
i **노트:** 메모리 모듈을 영구적으로 분리하는 경우 메모리 모듈 보호물을 설치합니다.
2. PCIe 확장 카드 라이저를 분리한 경우, 설치합니다.
3. 케이블을 확장 카드에서 분리한 경우 다시 연결합니다.
4. 냉각 덮개를 설치합니다.
5. 해당하는 경우, 냉각 덮개의 확장 카드 래치를 열어 전체 길이 카드를 보호합니다.
6. 시스템 내부 작업을 마친 후에 섹션의 절차를 따릅니다.

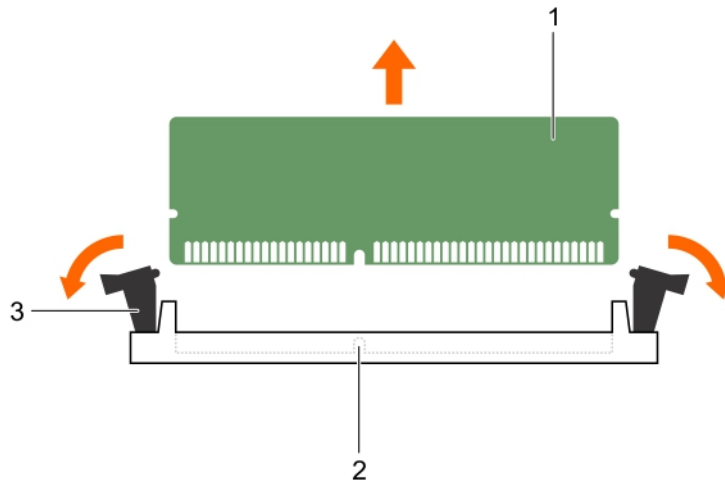
#### 관련 참조

안전 지침 페이지 61

#### 관련 태스크

- 컴퓨터 내부 작업을 시작하기 전에 페이지 62
- 컴퓨터 내부 작업을 마친 후에 페이지 62
- 확장 카드 라이저(선택 사양) 분리 페이지 99
- 확장 카드 라이저에서 확장 카드 분리 페이지 101
- 냉각 덮개 분리 페이지 69
- 메모리 모듈 설치 페이지 78
- 확장 카드 라이저에 확장 카드 설치 페이지 102
- 선택 사양인 확장 카드 라이저 설치 페이지 100
- 냉각 덮개 장착 페이지 70

## 메모리 모듈 설치

#### 전제조건

- i **노트:** 메모리 모듈은 시스템 전원을 끈 후에도 얼마 동안 뜨거울 수 있습니다. 메모리 모듈을 다루기 전에 냉각될 때까지 기다리십시오. 메모리 모듈을 다룰 때에는 카드 모서리를 잡고 메모리 모듈의 구성요소 또는 금속 접촉면을 만지지 않도록 하십시오.

△ **주의:** 대부분의 컴퓨터 관련 수리는 인증받은 서비스 기술자가 수행해야 합니다. 문제 해결이나 간단한 수리에 한해 제품 문서에 승인된 대로 또는 온라인/전화 서비스 및 지원팀이 안내하는 대로 사용자가 직접 처리할 수 있습니다. Dell의 승인을 받지 않은 서비스 작업으로 인한 손상에 대해서는 보상을 받을 수 없습니다. 제품과 함께 제공된 안전 지침을 읽고 따르십시오.

1. 안전 지침 섹션에 나열된 안전 지침을 따릅니다.
2. 시스템 내부에서 작업하기 전에 섹션의 절차를 따릅니다.
3. PCIe 확장 카드 라이저가 설치되어 있는 경우 분리합니다.

#### 단계

1. 해당하는 메모리 모듈 소켓을 찾습니다.

△ **주의:** 메모리 모듈 가운데 부분 또는 금속 접촉면을 만지지 않고 카드 모서리로 메모리 모듈을 잡아야 합니다.

2. 메모리 모듈을 소켓에 삽입하려면 메모리 모듈 소켓의 배출기를 밖으로 엽니다.
3. 메모리 모듈의 에지 커넥터를 메모리 모듈 소켓의 맞춤 키와 맞추고 메모리 모듈을 소켓에 삽입합니다.

△ **주의:** 메모리 모듈의 중심부에 힘을 가하면 안됩니다. 메모리 모듈 양쪽 끝에 동일하게 힘을 가해야 합니다.

① **노트:** 메모리 모듈 소켓에는 메모리 모듈을 한 방향으로만 소켓에 설치할 수 있는 맞춤 키가 있습니다.

4. 소켓 레버가 제자리에 끼워질 때까지 엄지 손가락으로 메모리 모듈을 단단히 누릅니다.  
메모리 모듈이 소켓에 올바르게 장착된 경우 메모리 모듈 소켓의 레버가 메모리 모듈이 설치된 다른 소켓의 레버와 맞춰집니다.



그림 21. 메모리 모듈 설치

- a. 메모리 모듈
- b. 맞춤 키
- c. 메모리 모듈 소켓 배출기(2)

#### 다음 단계

1. PCIe 확장 카드 라이저를 분리한 경우, 재설치합니다.
2. 시스템 내부 작업을 마친 후에 섹션의 절차를 따릅니다.
3. F2 키를 눌러 시스템 설정을 시작하고 **System Memory(시스템 메모리)** 설정을 확인합니다.

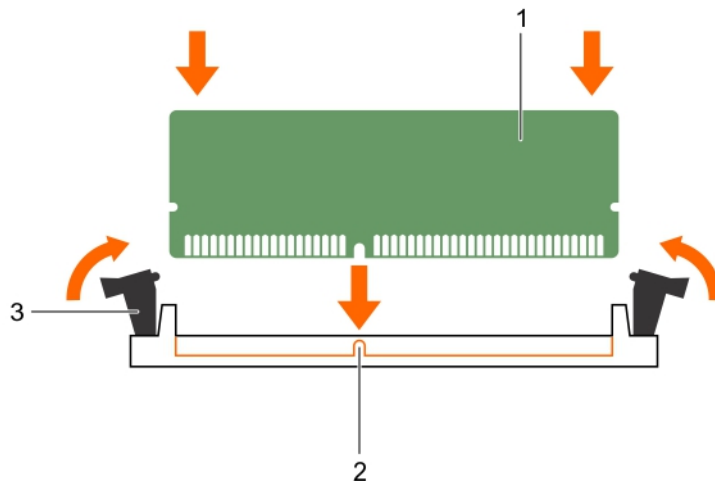
새로 설치된 메모리를 반영하도록 시스템의 설정값이 이미 변경되어 있어야 합니다.

4. 값이 정확하지 않은 경우 하나 이상의 메모리 모듈이 올바르게 설치되지 않았을 수 있습니다. 메모리 모듈이 해당 소켓에 단단히 장착되었는지 확인합니다.
5. 시스템 진단 프로그램에서 시스템 메모리 검사를 실행합니다.

## 관련 참조

안전 지침 페이지 61

## 관련 태스크

- 컴퓨터 내부 작업을 시작하기 전에 페이지 62
- 컴퓨터 내부 작업을 마친 후에 페이지 62
- 확장 카드 라이저(선택 사양) 분리 페이지 99
- 확장 카드 라이저에서 확장 카드 분리 페이지 101
- 냉각 덮개 분리 페이지 69
- 확장 카드 라이저에 확장 카드 설치 페이지 102
- 선택 사양인 확장 카드 라이저 설치 페이지 100
- 냉각 덮개 장착 페이지 70
- 메모리 모듈 분리 페이지 77

# 하드 드라이브

시스템은 최대 8개의 3.5인치 또는 2.5인치 핫 스왑 가능한 하드 드라이브/SSD를 지원합니다.

모든 하드 드라이브는 하드 드라이브 후면판을 통해 시스템 보드에 연결됩니다. 핫 스왑 가능한 하드 드라이브는 하드 드라이브 슬롯에 맞는 핫 스왑 가능한 하드 드라이브 캐리어 안에 담겨 제공됩니다.

**△ 주의:** 시스템을 실행하는 동안 하드 드라이브를 분리하거나 설치하려면 먼저 스토리지 컨트롤러 카드 설명서를 참조하여 호스트 어댑터가 핫 스왑 하드 드라이브 분리 및 삽입을 지원하도록 올바르게 구성되어 있는지 확인하십시오.

**△ 주의:** 하드 드라이브를 포맷하는 동안 시스템을 끄거나 재부팅하지 마십시오. 이렇게 하면 하드 드라이브에 오류가 발생할 수 있습니다.

**① 노트:** 하드 드라이브 후면판에서 사용할 수 있도록 검사 및 승인된 하드 드라이브만 사용하십시오.

하드 드라이브를 포맷할 때 포맷이 완료될 때까지 대기합니다. 대용량 하드 드라이브를 포맷하는 데 다소 시간이 소요될 수 있습니다.

## 핫 스왑 가능한 하드 드라이브 또는 SSD 분리

### 전제조건

**△ 주의:** 대부분의 컴퓨터 관련 수리는 인증받은 서비스 기술자가 수행해야 합니다. 문제 해결이나 간단한 수리에 한해 제품 문서에 승인된 대로 또는 온라인/전화 서비스 및 지원팀이 안내하는 대로 사용자가 직접 처리할 수 있습니다. Dell의 승인을 받지 않은 서비스 작업으로 인한 손상에 대해서는 보상을 받을 수 없습니다. 제품과 함께 제공된 안전 지침을 읽고 따르십시오.

- 안전 지침 섹션에 나열된 안전 지침을 따릅니다.
- 시스템 내부에서 작업하기 전에 섹션의 절차를 따릅니다.
- 해당하는 경우 베젤을 분리합니다.
- 관리 소프트웨어를 사용하여, 분리하려는 하드 드라이브를 준비합니다. 하드 드라이브가 온라인 상태인 경우 녹색 작동 또는 오류 표시등은 드라이브 전원이 꺼질 때 깜박입니다. 하드 드라이브 표시등이 꺼지면 하드 드라이브를 분리할 수 있습니다.

자세한 내용은 스토리지 컨트롤러 설명서를 참조하십시오.

**△ 주의:** 데이터 손실을 막으려면, 운영 체제가 핫스왑 드라이브 설치를 지원해야 합니다. 운영 체제와 함께 제공된 설명서를 참조하십시오.

### 단계

- 분리 단추를 눌러 하드 드라이브 또는 SSD 캐리어 분리 핸들을 엽니다.
- 하드 드라이브 슬롯에서 하드 드라이브 캐리어 또는 SSD를 밀어 꺼냅니다.

**△ 주의:** 적절한 시스템 냉각 상태를 유지하려면 모든 빈 하드 드라이브/SSD 슬롯에 하드 드라이브 또는 SSD 보호물이 설치되어 있어야 합니다.

- 하드 드라이브 또는 SSD를 즉시 장착하지 않을 경우, 하드 드라이브/SSD 보호물을 빈 하드 드라이브 슬롯에 삽입합니다.



그림 22. 핫 스왑 가능한 하드 드라이브 또는 SSD 분리

- a. 분리 단추
- b. 하드 드라이브 또는 SSD 캐리어
- c. 하드 드라이브 또는 SSD 캐리어 핸들

#### 관련 참조

안전 지침 페이지 61

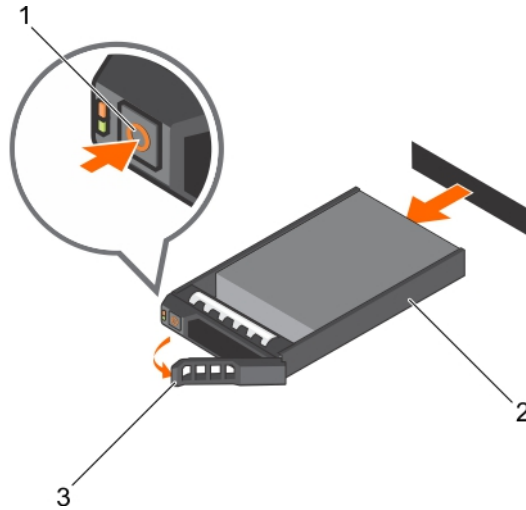
#### 관련 태스크

전면 베젤(선택 사항) 분리 페이지 63

전면 베젤(선택사항) 설치 페이지 63

## 핫 스왑 하드 드라이브 설치

#### 전제조건

- ⚠ **주의:** 대부분의 컴퓨터 관련 수리는 인증받은 서비스 기술자가 수행해야 합니다. 문제 해결이나 간단한 수리에 한해 제품 문서에 승인된 대로 또는 온라인/전화 서비스 및 지원팀이 안내하는 대로 사용자가 직접 처리할 수 있습니다. Dell의 승인을 받지 않은 서비스 작업으로 인한 손상에 대해서는 보상을 받을 수 없습니다. 제품과 함께 제공된 안전 지침을 읽고 따르십시오.
- ⚠ **주의:** 하드 드라이브 후면판에서 사용할 수 있도록 검사 및 승인된 하드 드라이브만 사용하십시오.
- ⚠ **주의:** 하드 드라이브를 설치할 때 인접 드라이브가 완전히 설치되어 있는지 확인합니다. 하드 드라이브 캐리어를 삽입하고 부분적으로 설치된 캐리어 옆에 있는 해당 핸들을 잠그도록 시도하면 부분적으로 설치된 캐리어의 실드 스프링이 손상되어 사용할 수 없게 될 수 있습니다.
- ⚠ **주의:** 동일한 RAID 볼륨에 SAS와 SATA 하드 드라이브를 결합하여 사용할 수 없습니다.
- ⚠ **주의:** 데이터 손실을 막으려면, 운영 체제가 핫스왑 드라이브 설치를 지원해야 합니다. 운영 체제와 함께 제공된 설명서를 참조하십시오.
- ⚠ **주의:** 교체용 핫 스왑 가능 하드 드라이브를 설치하고 시스템 전원을 켜면 하드 드라이브에서 자동으로 재구축이 시작됩니다. 교체용 하드 드라이브는 반드시 비어 있거나 덮어쓸 데이터만 포함해야 합니다. 교체용 하드 드라이브에 있는 모든 데이터는 하드 드라이브를 설치하는 즉시 사라집니다.

#### 단계

1. 하드 드라이브 보호물이 하드 드라이브 슬롯에 설치된 경우 이를 분리합니다.
2. 하드 드라이브 캐리어에 하드 드라이브를 장착합니다.
3. 하드 드라이브 캐리어 전면의 분리 단추를 누르고 하드 드라이브 캐리어 핸들을 엽니다.

4. 캐리어가 후면판에 연결될 때까지 하드 드라이브 슬롯에 하드 드라이브 캐리어를 삽입합니다.
5. 하드 드라이브 캐리어 핸들을 닫아 하드 드라이브를 제자리에 고정합니다.



그림 23. 핫 스왑 가능한 하드 드라이브 또는 SSD 설치

- a. 분리 단추
- b. 하드 드라이브 또는 SSD 캐리어
- c. 하드 드라이브 또는 SSD 캐리어 핸들

#### 관련 참조

[안전 지침](#) 페이지 61

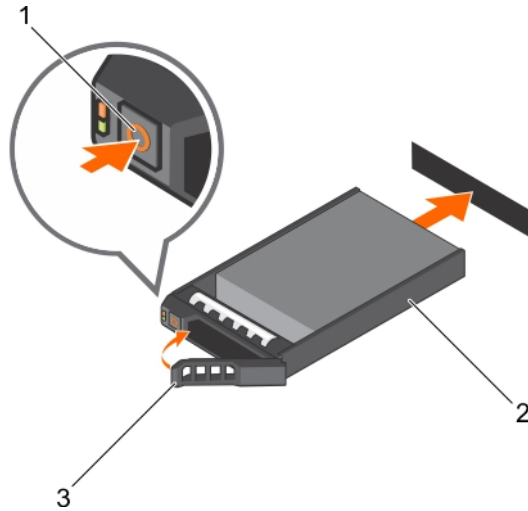
#### 관련 태스크

[전면 베젤\(선택 사항\) 분리](#) 페이지 63

[전면 베젤\(선택사항\) 설치](#) 페이지 63

## 3.5인치 하드 드라이브 보호물 분리

#### 전제조건

**△ 주의:** 대부분의 컴퓨터 관련 수리는 인증받은 서비스 기술자가 수행해야 합니다. 문제 해결이나 간단한 수리에 한해 제품 문서에 승인된 대로 또는 온라인/전화 서비스 및 지원팀이 안내하는 대로 사용자가 직접 처리할 수 있습니다. Dell의 승인을 받지 않은 서비스 작업으로 인한 손상에 대해서는 보상을 받을 수 없습니다. 제품과 함께 제공된 안전 지침을 읽고 따르십시오.

**△ 주의:** 적절한 시스템 냉각 상태를 유지하려면 모든 빈 하드 드라이브 슬롯에 하드 드라이브 보호물이 설치되어 있어야 합니다.

1. 안전 지침 섹션에 나열된 안전 지침을 따릅니다.
2. 설치되어 있는 경우 전면 베젤을 분리합니다.

#### 단계

분리 버튼을 누르고 보호물을 하드 드라이브 슬롯에서 밀어 꺼냅니다.



그림 24 . 3.5인치 하드 드라이브 보호물 분리

- a. 하드 드라이브 보호물
- b. 분리 단추

**다음 단계**

해당하는 경우 전면 베젤을 설치합니다.

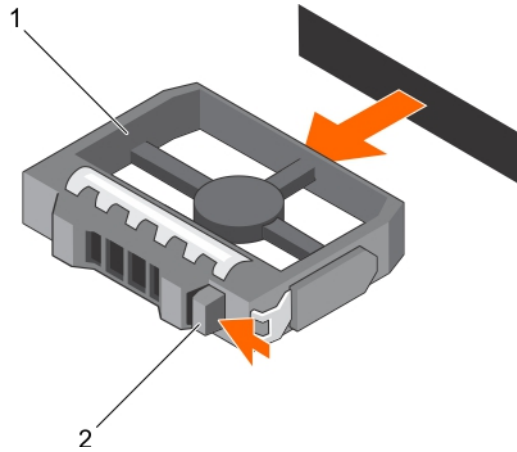
**관련 참조**

[안전 지침](#) 페이지 61

**관련 태스크**

[전면 베젤\(선택 사항\) 분리](#) 페이지 63

[전면 베젤\(선택사항\) 설치](#) 페이지 63

## 3.5인치 하드 드라이브 보호물 설치

**전제조건**

1. 안전 지침 섹션에 나열된 안전 지침을 따릅니다.
2. 설치되어 있는 경우 전면 베젤을 분리합니다.

**단계**

분리 래치가 제자리에 끼워질 때까지 하드 드라이브 슬롯으로 하드 드라이브 보호물을 삽입합니다.



그림 25 . 3.5인치 하드 드라이브 보호물 설치

- a. 하드 드라이브 보호물

## 다음 단계

해당하는 경우 전면 베젤을 설치합니다.

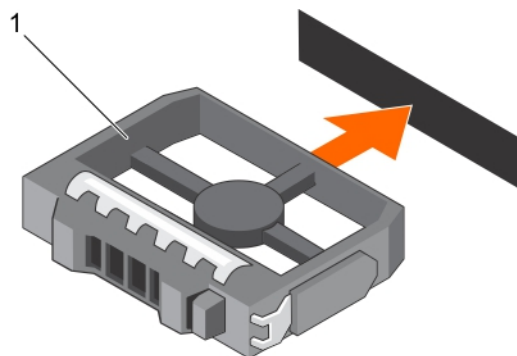
## 관련 참조

[안전 지침](#) 페이지 61

## 관련 태스크

[전면 베젤\(선택 사항\) 분리](#) 페이지 63

[전면 베젤\(선택사항\) 설치](#) 페이지 63

# 3.5인치 하드 드라이브 어댑터에서 2.5인치 핫 스왑 가능한 하드 드라이브 분리

## 전제조건

**△ 주의:** 대부분의 컴퓨터 관련 수리는 인증받은 서비스 기술자가 수행해야 합니다. 문제 해결이나 간단한 수리에 한해 제품 문서에 승인된 대로 또는 온라인/전화 서비스 및 지원팀이 안내하는 대로 사용자가 직접 처리할 수 있습니다. Dell의 승인을 받지 않은 서비스 작업으로 인한 손상에 대해서는 보상을 받을 수 없습니다. 제품과 함께 제공된 안전 지침을 읽고 따르십시오.

1. 안전 지침 섹션에 나열된 안전 지침을 따릅니다.
2. 십자 드라이버(# 2)를 준비합니다.
3. 3.5인치 핫 스왑 가능한 하드 드라이브 캐리어에서 3.5인치 하드 드라이브 어댑터를 분리합니다.

**ⓘ 노트:** 2.5인치 핫 스왑 가능한 하드 드라이브는 3.5인치 하드 드라이브 어댑터에 설치된 후, 3.5인치 핫 스왑 가능 하드 드라이브 캐리어에 설치됩니다.

## 단계

1. 3.5인치 하드 드라이브 어댑터의 측면에서 나사를 분리합니다.
2. 3.5인치 하드 드라이브 어댑터에서 2.5인치 핫 스왑 가능한 하드 드라이브를 분리합니다.



그림 26. 3.5인치 하드 드라이브 어댑터에서 2.5인치 핫 스왑 가능한 하드 드라이브 분리

- a. 3.5인치 하드 드라이브 어댑터
- b. 나사(2개)
- c. 2.5인치 핫 스왑 가능한 하드 드라이브

## 관련 참조

[안전 지침](#) 페이지 61

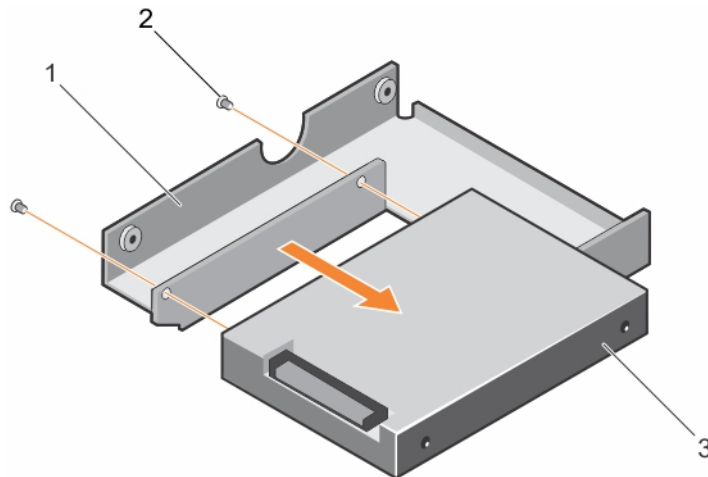
## 관련 태스크

전면 베젤(선택 사항) 분리 페이지 63

전면 베젤(선택사항) 설치 페이지 63

# 3.5인치 하드 드라이브 어댑터에 2.5인치 핫 스왑 가능한 하드 드라이브 설치

## 전제조건

**△ 주의:** 대부분의 컴퓨터 관련 수리는 인증받은 서비스 기술자가 수행해야 합니다. 문제 해결이나 간단한 수리에 한해 제품 문서에 승인된 대로 또는 온라인/전화 서비스 및 지원팀이 안내하는 대로 사용자가 직접 처리할 수 있습니다. Dell의 승인을 받지 않은 서비스 작업으로 인한 손상에 대해서는 보상을 받을 수 없습니다. 제품과 함께 제공된 안전 지침을 읽고 따르십시오.

1. 안전 지침 섹션에 나열된 안전 지침을 따릅니다.
2. 십자 드라이버(# 2)를 준비합니다.

## 단계

1. 2.5인치 핫 스왑 가능한 하드 드라이브의 나사 구멍을 3.5인치 하드 드라이브 어댑터의 나사 구멍에 맞춥니다.
2. 3.5인치 하드 드라이브 어댑터에 2.5인치 핫 스왑 하드 드라이브를 고정하는 나사를 설치합니다.



그림 27. 3.5인치 하드 드라이브 어댑터에 2.5인치 핫 스왑 가능한 하드 드라이브 설치

- a. 3.5인치 하드 드라이브 어댑터
- b. 나사(2개)
- c. 2.5인치 하드 드라이브

## 다음 단계

3.5인치 핫 스왑 하드 드라이브 캐리어에 3.5인치 어댑터를 설치합니다.

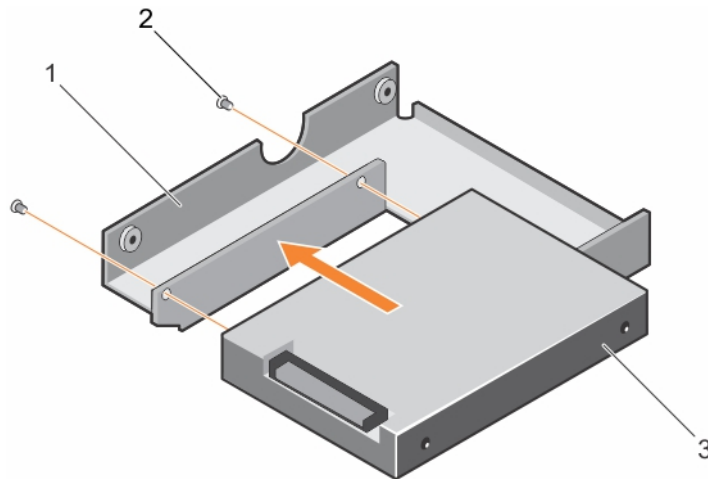
## 관련 참조

안전 지침 페이지 61

## 관련 태스크

전면 베젤(선택 사항) 분리 페이지 63

전면 베젤(선택사항) 설치 페이지 63

## 3.5인치 핫 스왑 가능한 하드 드라이브 캐리어에서 3.5인치 핫 스왑 가능한 하드 드라이브 어댑터 분리

### 전제조건

**△ 주의:** 대부분의 컴퓨터 관련 수리는 인증받은 서비스 기술자가 수행해야 합니다. 문제 해결이나 간단한 수리에 한해 제품 문서에 승인된 대로 또는 온라인/전화 서비스 및 지원팀이 안내하는 대로 사용자가 직접 처리할 수 있습니다. Dell의 승인을 받지 않은 서비스 작업으로 인한 손상에 대해서는 보상을 받을 수 없습니다. 제품과 함께 제공된 안전 지침을 읽고 따르십시오.

1. 안전 지침 섹션에 나열된 안전 지침을 따릅니다.
2. 십자 드라이버(# 2)를 준비합니다.
3. 설치되어 있는 경우 전면 베젤을 분리합니다.

### 단계

1. 시스템에서 3.5인치 핫 스왑 가능한 하드 드라이브 캐리어를 분리합니다.
2. 핫 스왑 가능한 하드 드라이브 캐리어의 레일에서 나사를 분리합니다.
3. 3.5인치 하드 드라이브 어댑터를 3.5인치 핫 스왑 가능한 하드 드라이브 캐리어에서 들어 올려 꺼냅니다.



그림 28. 3.5인치 핫 스왑 가능한 하드 드라이브 캐리어에서 3.5인치 핫 스왑 가능한 하드 드라이브 어댑터 분리

- |                      |                  |
|----------------------|------------------|
| 1. 3.5인치 하드 드라이브 캐리어 | 2. 나사(5개)        |
| 3. 하드 드라이브 어댑터       | 4. 2.5인치 하드 드라이브 |

### 다음 단계

해당하는 경우 전면 베젤을 설치합니다.

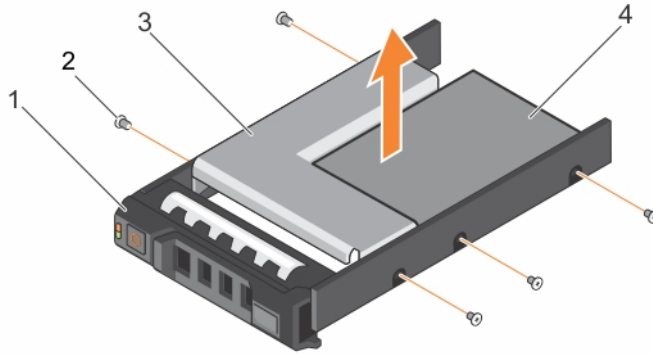
### 관련 참조

[안전 지침](#) 페이지 61

## 3.5인치 핫 스왑 가능한 하드 드라이브 캐리어에 3.5인치 하드 드라이브 어댑터 설치

### 전제조건

**△ 주의:** 대부분의 컴퓨터 관련 수리는 인증받은 서비스 기술자가 수행해야 합니다. 문제 해결이나 간단한 수리에 한해 제품 문서에 승인된 대로 또는 온라인/전화 서비스 및 지원팀이 안내하는 대로 사용자가 직접 처리할 수 있습니다. Dell의 승인을 받지 않은 서비스 작업으로 인한 손상에 대해서는 보상을 받을 수 없습니다. 제품과 함께 제공된 안전 지침을 읽고 따르십시오.

1. 안전 지침 섹션에 나열된 안전 지침을 따릅니다.
2. 십자 드라이버(# 2)를 준비합니다.
3. 2.5인치 핫 스왑 하드 드라이브를 3.5인치 하드 드라이브 어댑터 에 설치합니다.

### 단계

1. 하드 드라이브의 커넥터 끝이 3.5인치 핫 스왑 하드 드라이브 캐리어의 후면을 향하게 한 상태에서 3.5인치 하드 드라이브 어댑터를 3.5인치 핫 스왑 하드 드라이브 캐리어에 설치합니다.
2. 3.5인치 하드 드라이브 어댑터와 3.5인치 하드 드라이브의 나사 구멍을 3.5인치 핫 스왑 하드 드라이브 캐리어의 구멍에 맞춥니다.
3. 3.5인치 하드 드라이브 어댑터를 3.5인치 핫 스왑 하드 드라이브 캐리어에 고정하는 나사를 설치합니다.



그림 29. 핫 스왑 가능한 하드 드라이브 캐리어에 3.5인치 하드 드라이브 어댑터 설치

- |                           |                  |
|---------------------------|------------------|
| 1. 3.5인치 핫 스왑 하드 드라이브 캐리어 | 2. 나사(5개)        |
| 3. 하드 드라이브 어댑터            | 4. 2.5인치 하드 드라이브 |

### 다음 단계

시스템에 3.5인치 핫 스왑 하드 드라이브 캐리어를 설치합니다.

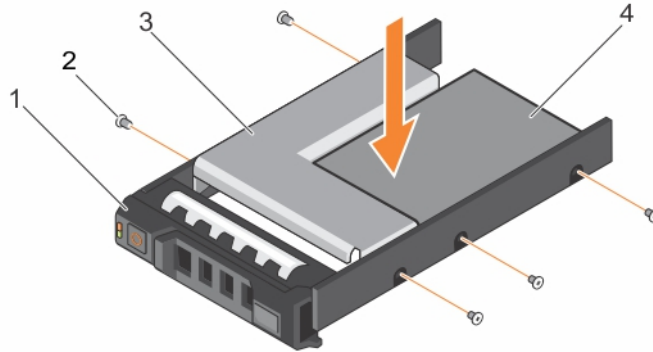
### 관련 참조

[안전 지침](#) 페이지 61

## 하드 드라이브 캐리어에서 하드 드라이브 분리

### 전제조건

1. 십자 드라이버(# 1)를 준비합니다.
2. 핫 스왑 가능한 하드 드라이브 캐리어를 시스템에서 분리합니다.

### 단계

1. 하드 드라이브 캐리어의 슬라이드 레일에서 나사를 분리합니다.
2. 하드 드라이브 캐리어에서 하드 드라이브를 들어냅니다.



그림 30. 하드 드라이브 캐리어에서 하드 드라이브 분리

- a. 나사(4개)
- b. 하드 드라이브

c. 하드 드라이브 캐리어

## 하드 드라이브 캐리어에 하드 드라이브 설치

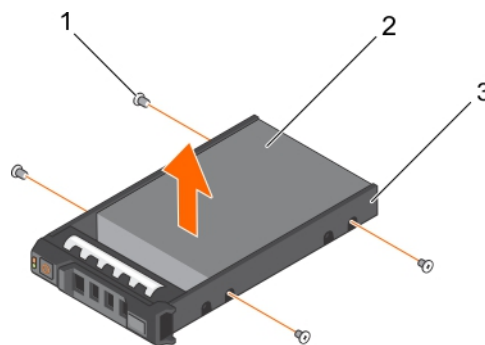
### 전제조건

**△ 주의:** 대부분의 컴퓨터 관련 수리는 인증받은 서비스 기술자가 수행해야 합니다. 문제 해결이나 간단한 수리에 한해 제품 문서에 승인된 대로 또는 온라인/전화 서비스 및 지원팀이 안내하는 대로 사용자가 직접 처리할 수 있습니다. Dell의 승인을 받지 않은 서비스 작업으로 인한 손상에 대해서는 보상을 받을 수 없습니다. 제품과 함께 제공된 안전 지침을 읽고 따르십시오.

### 단계

1. 하드 드라이브의 커넥터 끝이 캐리어의 후면을 향한 상태로 하드 드라이브를 하드 드라이브 캐리어에 삽입합니다.
2. 하드 드라이브 캐리어의 나사 구멍을 하드 드라이브의 나사 구멍에 맞춥니다.  
올바르게 맞춰지면 하드 드라이브 후면이 하드 드라이브 캐리어 후면과 접하게 됩니다.
3. 하드 드라이브를 하드 드라이브 캐리어에 고정하는 나사를 장착합니다.



그림 31. 하드 드라이브 캐리어에 하드 드라이브 설치

- a. 나사(4개)
- b. 하드 드라이브
- c. 하드 드라이브 캐리어

### 다음 단계

핫 스왑 가능한 하드 드라이브 캐리어를 설치합니다.

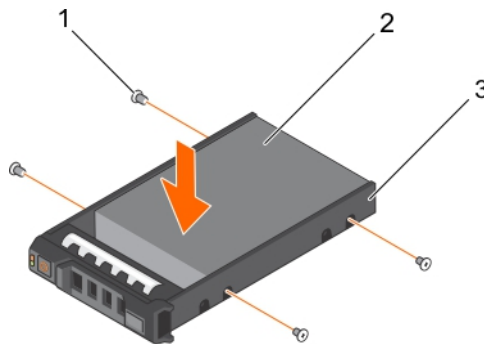
## 광학 드라이브(선택 사항)

광학 드라이브는 CD 및 DVD 등과 같은 광학 디스크의 데이터를 검색하고 저장합니다. 광학 드라이브는 광학 디스크 판독기 및 광학 디스크 작성기 두 가지 기본 유형으로 분류할 수 있습니다.

## 선택 사양 광학 드라이브 분리

### 전제조건

**△ 주의:** 대부분의 컴퓨터 관련 수리는 인증받은 서비스 기술자가 수행해야 합니다. 문제 해결이나 간단한 수리에 한해 제품 문서에 승인된 대로 또는 온라인/전화 서비스 및 지원팀이 안내하는 대로 사용자가 직접 처리할 수 있습니다. Dell의 승인을 받지 않은 서비스 작업으로 인한 손상에 대해서는 보상을 받을 수 없습니다. 제품과 함께 제공된 안전 지침을 읽고 따르십시오.

1. 안전 지침 섹션에 나열된 안전 지침을 따릅니다.
2. 시스템 내부에서 작업하기 전에 섹션의 절차를 따릅니다.

### 단계

1. 드라이브 후면에서 전원 케이블 및 데이터 케이블을 분리합니다.

**노트:** 시스템 측면의 전원 및 데이터 케이블을 시스템 보드와 드라이브에서 분리할 때 케이블의 배선을 기록해 둡니다. 케이블을 교체할 때 조이거나 구겨지지 않도록 올바르게 배선해야 합니다.

2. 광학 드라이브를 분리하려면 분리 탭을 누르십시오.
3. 광학 드라이브 슬롯에서 분리될 때까지 광학 드라이브를 밀어 시스템에서 빼냅니다.
4. 새 광학 드라이브를 추가하지 않는 경우 광학 드라이브 보호물을 설치합니다.



그림 32. 광학 드라이브 제거

- |            |            |
|------------|------------|
| 1. 광학 드라이브 | 2. 데이터 케이블 |
| 3. 전원 케이블  | 4. 분리 탭    |

#### 다음 단계

1. 전면 베젤(선택 사항)을 설치합니다.
2. 시스템 내부 작업을 마친 후에 섹션의 절차를 따릅니다.

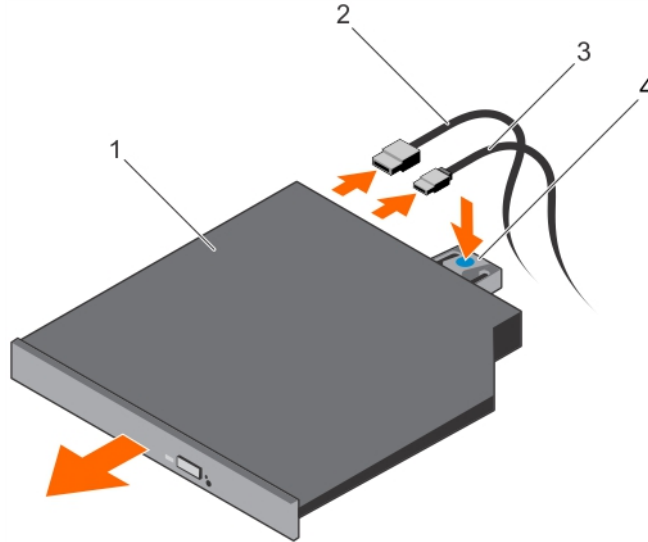
#### 관련 참조

[안전 지침](#) 페이지 61

#### 관련 태스크

[컴퓨터 내부 작업을 시작하기 전에](#) 페이지 62

[컴퓨터 내부 작업을 마친 후에](#) 페이지 62

## 선택 사양 광학 드라이브 설치

#### 전제조건

**주의:** 대부분의 컴퓨터 관련 수리는 인증받은 서비스 기술자가 수행해야 합니다. 문제 해결이나 간단한 수리에 한해 제품 문서에 승인된 대로 또는 온라인/전화 서비스 및 지원팀이 안내하는 대로 사용자가 직접 처리할 수 있습니다. Dell의 승인을 받지 않은 서비스 작업으로 인한 손상에 대해서는 보상을 받을 수 없습니다. 제품과 함께 제공된 안전 지침을 읽고 따르십시오.

1. 안전 지침 섹션에 나열된 안전 지침을 따릅니다.
2. 시스템 내부에서 작업하기 전에 섹션의 절차를 따릅니다.

#### 단계

1. 설치된 경우, 광학 드라이브 보호물을 분리한 후 보호물 뒤쪽의 파란색 분리 탭을 누르고 시스템에서 보호물을 밀어냅니다.
2. 광학 드라이브를 새시 전면의 광학 드라이브 슬롯에 맞춥니다.

3. 래치가 제자리에 걸릴 때까지 광학 드라이브를 슬롯 안으로 밀어 넣습니다.
4. 드라이브 후면에 전원 케이블 및 데이터 케이블을 연결합니다.
5. 시스템 새시의 케이블 라우팅 가이드를 통해 전원 케이블 및 데이터 케이블을 배선합니다.



그림 33. 광학 드라이브 설치

- |            |            |
|------------|------------|
| 1. 광학 드라이브 | 2. 데이터 케이블 |
| 3. 전원 케이블  | 4. 분리 탭    |

#### 다음 단계

1. 시스템 내부 작업을 마친 후에 섹션의 절차를 따릅니다.

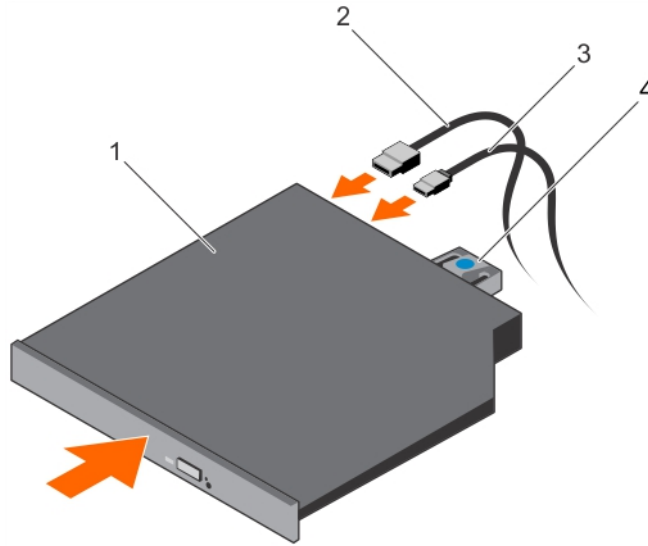
#### 관련 참조

안전 지침 페이지 61

#### 관련 태스크

- 컴퓨터 내부 작업을 시작하기 전에 페이지 62
- 컴퓨터 내부 작업을 마친 후에 페이지 62

## 냉각 팬

시스템은 5개의 냉각 팬을 지원합니다. 첫 번째 냉각 팬 슬롯(FAN1)에 팬 보호물이 미리 설치되어 있습니다.

**이 노트:** 팬의 핫 스왑 분리 또는 설치는 지원되지 않습니다.

**이 노트:** 나열된 각 팬은 시스템의 관리 소프트웨어에서 해당 팬 번호를 참조합니다. 특정 팬에 문제가 있으면 냉각 팬 조립품에 있는 팬 번호를 통해 적절한 팬을 간단히 식별하고 교체할 수 있습니다.

다음 표에는 시스템의 프로세서 구성에 따라 달라지는 팬 구성이 나열되어 있습니다.

표 36. 팬 구성 테이블

Processor Type	CPU 1	CPU 2	PSU 유형	FAN1	FAN2	FAN3	FAN4	FAN5	FAN6
55 W-120 W	Y	N	중복/케이블 연결	N	Y	Y	Y	Y	N
	Y	Y	중복/케이블 연결	N	Y	Y	Y	Y	Y

## 냉각 팬 분리

### 전제조건

**① 노트:** 시스템이 켜져 있는 상태에서 시스템 덮개를 열거나 분리하면 감전의 위험에 노출될 수 있습니다. 냉각 팬을 분리하거나 설치하는 중에는 각별한 주의가 요구됩니다.

**△ 주의:** 대부분의 컴퓨터 관련 수리는 인증받은 서비스 기술자가 수행해야 합니다. 문제 해결이나 간단한 수리에 한해 제품 문서에 승인된 대로 또는 온라인/전화 서비스 및 지원팀이 안내하는 대로 사용자가 직접 처리할 수 있습니다. Dell의 승인을 받지 않은 서비스 작업으로 인한 손상에 대해서는 보상을 받을 수 없습니다. 제품과 함께 제공된 안전 지침을 읽고 따르십시오.

**① 노트:** 각 개별 팬 모듈의 분리 절차는 동일합니다.

1. 안전 지침 섹션에 나열된 안전 지침을 따릅니다.
2. 시스템 내부에서 작업하기 전에 섹션의 절차를 따릅니다.
3. 해당되는 경우에는 확장 카드 라이저를 분리합니다.
  - ① 노트:** 해당하는 경우, 냉각 덮개의 확장 카드 래치를 닫아 전체 길이 카드를 분리합니다.
4. 냉각 덮개를 분리합니다.

### 단계

1. 커넥터 끝부분에 달린 시스템 보드의 분리 탭을 누르고 팬 케이블 커넥터를 시스템 보드에서 들어 올려 분리합니다.
2. 팬 브래킷의 케이블 홀더에서 케이블을 빼냅니다.
3. 냉각 팬의 분리 탭을 누르고 팬을 새시에 들어냅니다.



그림 34. 냉각 팬 분리

- |                 |                     |
|-----------------|---------------------|
| 1. 냉각 팬(5개)     | 2. 냉각 팬 분리 탭        |
| 3. 냉각 팬 케이블 커넥터 | 4. 시스템 보드의 냉각 팬 커넥터 |

## 다음 단계

1. 해당하는 경우, PCIe 확장 카드 라이저를 설치합니다.
2. 냉각 덮개를 재설치합니다.
3. 시스템 내부 작업을 마친 후에 섹션의 절차를 따릅니다.

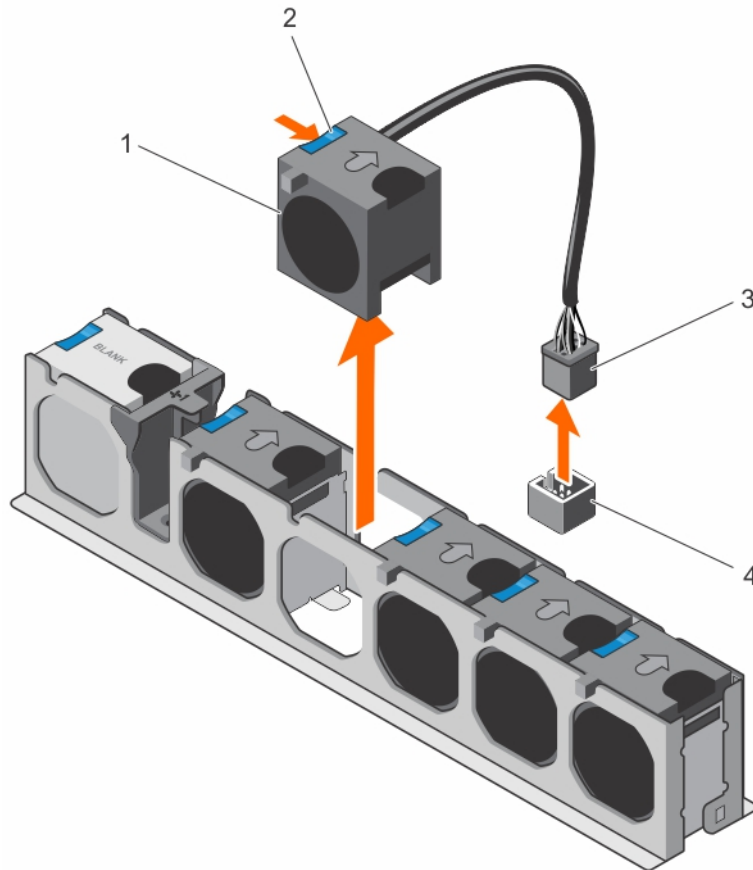
## 관련 참조

[안전 지침](#) 페이지 61

## 관련 태스크

[컴퓨터 내부 작업을 시작하기 전에](#) 페이지 62

[컴퓨터 내부 작업을 마친 후에](#) 페이지 62

# 냉각 팬 설치

## 전제조건

 **주의:** 대부분의 컴퓨터 관련 수리는 인증받은 서비스 기술자가 수행해야 합니다. 문제 해결이나 간단한 수리에 한해 제품 문서에 승인된 대로 또는 온라인/전화 서비스 및 지원팀이 안내하는 대로 사용자가 직접 처리할 수 있습니다. Dell의 승인을 받지 않은 서비스 작업으로 인한 손상에 대해서는 보상을 받을 수 없습니다. 제품과 함께 제공된 안전 지침을 읽고 따르십시오.

1. 안전 지침 섹션에 나열된 안전 지침을 따릅니다.
2. 시스템 내부에서 작업하기 전에 섹션의 절차를 따릅니다.

## 단계

1. 시스템 보드 커넥터를 향해 있는 팬의 케이블 끝부분에 팬을 맞춥니다.
2. 딸깍 소리가 나며 제자리에 걸릴 때까지 팬을 팬 브래킷 안으로 내려놓습니다.
3. 팬 전원 케이블을 시스템 보드의 해당 전원 커넥터에 연결합니다.
4. 팬 브래킷의 케이블 홀더를 통해 케이블을 배선합니다.



그림 35. 냉각 팬 설치

- |                 |                     |
|-----------------|---------------------|
| 1. 냉각 팬(5개)     | 2. 냉각 팬 분리 탭        |
| 3. 냉각 팬 케이블 커넥터 | 4. 시스템 보드의 냉각 팬 커넥터 |

#### 다음 단계

시스템 내부 작업을 마친 후에 섹션의 절차를 따릅니다.

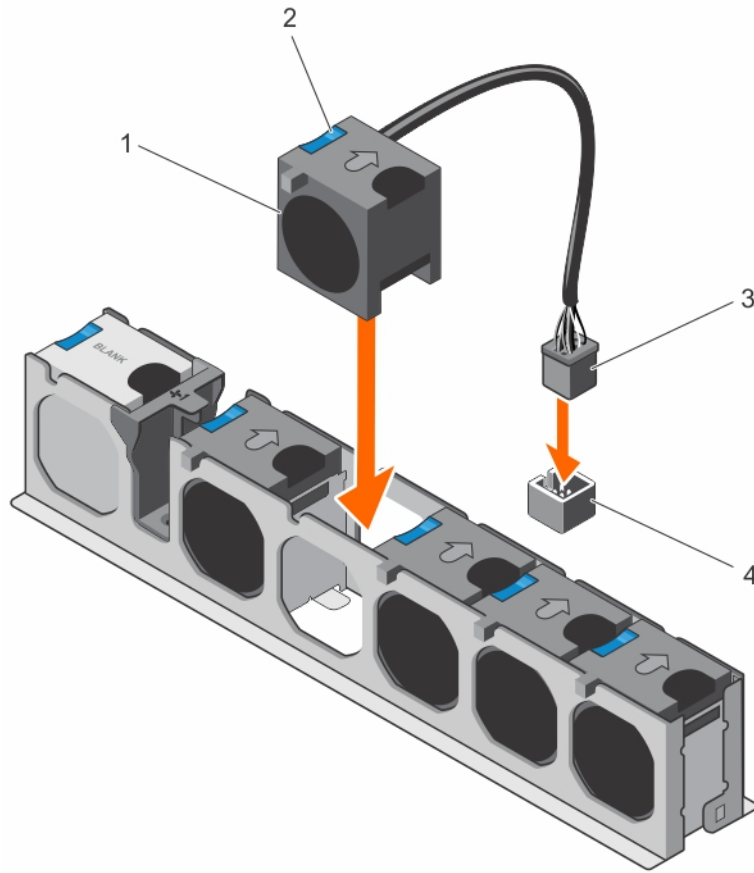
#### 관련 참조

[안전 지침](#) 페이지 61

#### 관련 태스크

[컴퓨터 내부 작업을 시작하기 전에](#) 페이지 62

[컴퓨터 내부 작업을 마친 후에](#) 페이지 62

## 내부 USB 메모리 키(선택 사양)

시스템 내부에 설치된 USB 메모리 키(선택 사양)는 부팅 장치, 보안 키 또는 대용량 저장 장치로 사용할 수 있습니다.

USB 메모리 키에서 부팅하려면 부팅 이미지를 사용하여 USB 메모리 키를 구성한 다음 시스템 설정 프로그램의 부팅 순서에 따라 USB 메모리 키를 지정합니다.

내부 USB 포트는 **Internal USB Port(시스템 설치 프로그램)**의 **Integrated Devices(내장형 장치)** 화면에 있는 **Internal USB Port(내부 USB 포트)** 옵션에서 활성화되어 있어야 합니다.

**이 노트:** 시스템 보드에서 내부 USB 포트 (INT\_USB) 를 찾으려면 시스템 보드 점퍼 및 커넥터 섹션을 참조하십시오.

## 선택 사양인 내부 USB 메모리 키 교체

### 전제조건

**△ 주의:** 대부분의 컴퓨터 관련 수리는 인증받은 서비스 기술자가 수행해야 합니다. 문제 해결이나 간단한 수리에 한해 제품 문서에 승인된 대로 또는 온라인/전화 서비스 및 지원팀이 안내하는 대로 사용자가 직접 처리할 수 있습니다. Dell의 승인을 받지 않은 서비스 작업으로 인한 손상에 대해서는 보상을 받을 수 없습니다. 제품과 함께 제공된 안전 지침을 읽고 따르십시오.

1. 안전 지침 섹션에 나열된 안전 지침을 따릅니다.
2. 시스템 내부에서 작업하기 전에 섹션의 절차를 따릅니다.

### 단계

1. 시스템 보드에서 USB 포트 또는 USB 메모리 키를 찾습니다.  
USB 포트를 찾으려면 시스템 보드 점퍼 및 커넥터 섹션을 참조하십시오.
2. USB 메모리 키가 설치되어 있으면 USB 포트에서 분리합니다.



그림 36. 내부 USB 메모리 키 분리

- a. USB 메모리 키
- b. USB 포트

3. USB 포트에 새 USB 메모리 키를 삽입합니다.

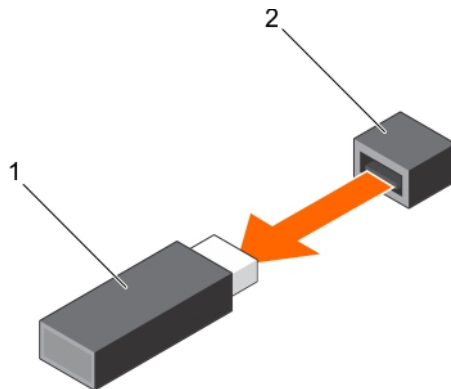

그림 37. 내부 USB 메모리 키 설치

- a. USB 메모리 키
- b. USB 포트

### 다음 단계

1. 시스템 내부 작업을 마친 후에 섹션의 절차를 따릅니다.
2. 부팅하는 동안 F2 키를 눌러 시스템 설정을 시작하고 시스템이 USB 메모리 키를 감지하는지 확인합니다.

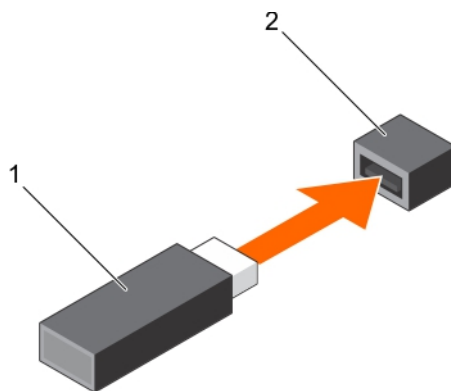
## 관련 참조

안전 지침 페이지 61  
시스템 보드 커넥터 페이지 172

## 관련 태스크

컴퓨터 내부 작업을 시작하기 전에 페이지 62  
컴퓨터 내부 작업을 마친 후에 페이지 62  
확장 카드 라이저(선택 사양) 분리 페이지 99  
확장 카드 라이저에서 확장 카드 분리 페이지 101  
냉각 덮개 분리 페이지 69  
확장 카드 라이저에 확장 카드 설치 페이지 102  
선택 사양인 확장 카드 라이저 설치 페이지 100  
냉각 덮개 장착 페이지 70

# 확장 카드 및 확장 카드 라이저

서버의 확장 카드는 시스템 보드 또는 라이저 카드의 확장 슬롯에 삽입하여 확장 버스를 통해 시스템의 기능을 강화할 수 있는 추가 기능 카드입니다.

**① 노트:** SEL(시스템 이벤트 로그) 이벤트는 확장 카드 라이저가 지원되지 않거나 설치되지 않았을 경우에 기록됩니다. 이는 시스템 전원이 켜지지 않도록 하지 않으며 No BIOS POST 메시지 또는 F1/F2 일시 중지가 표시되지 않습니다.

## 확장 카드 설치 지침

이 시스템은 PCI Express Generation 2 및 Generation 3 확장 카드를 지원합니다.

다음 표를 냉각 및 기계적 설치가 올바르게 수행되도록 확장 카드를 설치하는 지침으로 사용하십시오. 표시된 슬롯 우선 순위를 사용하여 우선 순위가 가장 높은 확장 카드를 먼저 설치해야 합니다. 기타 모든 확장 카드는 카드 우선 순위 및 슬롯 우선 순위에 따라 설치해야 합니다.

### 표 37. 확장 카드 슬롯은 시스템 보드에만 사용할 수 있습니다.

위치	PCIe 슬롯	프로세서 연결	높이	길이	링크 폭	슬롯 폭
시스템 보드	1	프로세서 2	로우 프로파일	절반 길이	x8	x8
시스템 보드	2	프로세서 1	로우 프로파일	절반 길이	x16	x16
시스템 보드	3	프로세서 1	로우 프로파일	절반 길이	x16	x16
시스템 보드	4	플랫폼 컨트롤러 허브 (프로세서 1에 매핑됨)	로우 프로파일	절반 길이	x1	x1
시스템 보드	5	플랫폼 컨트롤러 허브 (프로세서 1에 매핑됨)	로우 프로파일	절반 길이	x4	x8

### 표 38. 시스템 보드에서 사용 가능한 확장 카드 슬롯 및 선택 사양 확장 카드 라이저

위치	PCIe 슬롯	프로세서 연결	높이	길이	링크 폭	슬롯 폭
확장 카드 라이저	1	프로세서 1	전체 높이	전체 길이	x16	x16
확장 카드 라이저	2	프로세서 1	전체 높이	절반 길이	x8	x8
시스템 보드	3	프로세서 1	로우 프로파일	절반 길이	x16	x16
시스템 보드	4	플랫폼 컨트롤러 허브 (프로세서 1에 매핑됨)	로우 프로파일	절반 길이	x1	x1
시스템 보드	5	플랫폼 컨트롤러 허브 (프로세서 1에 매핑됨)	로우 프로파일	절반 길이	x4	x8

- ① **노트:** 선택 사양인 확장 카드 라이저는 시스템 보드의 PCIe 슬롯 2에 설치되어 있습니다.
- ① **노트:** 시스템이 시스템 보드의 PCIe 슬롯 2에 확장 카드 라이저를 포함해 설치된 경우 시스템 보드의 PCIe 슬롯 1에 확장 카드를 설치할 수 없습니다.
- ① **노트:** 확장 카드의 PCIe 슬롯 1에 x16 카드가 설치된 경우 확장 카드의 PCIe 슬롯 2는 기능하지 않습니다. 확장 카드 라이저는 2개의 x8 PCIe 카드 또는 PCIe 슬롯 1의 x16 PCIe 카드와 함께만 사용할 수 있습니다
- ① **노트:** 슬롯 1, 2 및 3만 Generation 3 PCIe 확장 카드를 지원합니다.
- ① **노트:** 확장 카드는 핫 스왑 가능하지 않습니다.

**표 39. 시스템 보드 전용 확장 카드 설치 우선 순위**

카드 우선 순위	범주	슬롯 우선 순위	최대 허용 개수
1	RAID 내장형 스토리지	내장형 슬롯	1
	RAID 외부 스토리지	3, 2, 1	3
2	40G NIC	3, 2, 1	3
3	FC16 HBA	3, 2, 1	3
4	10Gb NIC	3, 2, 1, 5	4
5	FC8 HBA	3, 2, 1, 5	4
6	1Gb NIC(Broadcom 듀얼 포트)	3, 2, 1, 5, 4	5
	1Gb NIC	3, 2, 1, 5	4
7	비RAID	3, 2, 1	3

**표 40. 시스템 보드의 확장 카드 설치 우선 순위 및 선택 사양 확장 카드 라이저**

카드 우선 순위	범주	슬롯 우선 순위	최대 허용 개수
1	RAID 내장형 스토리지	내장형 슬롯	1
2	RAID 외부 스토리지(로우 프로파일)	3	1
	RAID 외부 스토리지(전체 높이)	2,1	2
3	40G NIC(로우 프로파일)	3	1
	40G NIC(전체 높이)	2,1	2
4	FC16 HBA(로우 프로파일)	3	1
	FC16 HBA(전체 높이)	2,1	2
5	10Gb NIC(로우 프로파일)	3,5	2
	10 Gb NIC(전체 높이)	2,1	2
6	FC8 HBA(로우 프로파일)	3,5	2
	FC8 HBA(전체 높이)	2,1	2
	1Gb NIC(로우 프로파일)(Broadcom 듀얼 포트)	3, 5, 4	3
7	1Gb NIC(로우 프로파일)	3,5	2
	1 Gb NIC(전체 높이)	2,1	2
8	비RAID HBA(로우 프로파일)	3	1
	비RAID HBA(전체 높이)	2,1	2

# 시스템 보드의 확장 카드 분리

## 전제조건

1. 안전 지침 섹션에 나열된 안전 지침을 따릅니다.
2. 시스템 내부에서 작업하기 전에 섹션의 절차를 따릅니다.

**△ 주의:** 대부분의 컴퓨터 관련 수리는 인증받은 서비스 기술자가 수행해야 합니다. 문제 해결이나 간단한 수리에 한해 제품 문서에 승인된 대로 또는 온라인/전화 서비스 및 지원팀이 안내하는 대로 사용자가 직접 처리할 수 있습니다. Dell의 승인을 받지 않은 서비스 작업으로 인한 손상에 대해서는 보상을 받을 수 없습니다. 제품과 함께 제공된 안전 지침을 읽고 따르십시오.

## 단계

1. 확장 카드에 연결된 케이블이 있으면 분리합니다.
  2. 확장 카드의 고정 래치 잠금 장치를 당겨 래치를 들어 올려 엽니다.
  3. 확장 카드의 모서리를 잡고 위로 당겨서 확장 카드 커넥터에서 분리한 후 시스템에서 분리합니다.
  4. 확장 카드를 교체할 경우 필러 브래킷을 설치해 사용하려면 다음 단계를 수행하십시오.
    - a. 확장 카드 슬롯의 탭을 필러 브래킷의 슬롯에 맞춥니다.
    - b. 필러 브래킷이 제자리에 고정될 때까지 확장 카드 래치를 누릅니다.
- i 노트:** 시스템의 FCC 인증을 유지하려면 필러 브래킷을 빈 확장 카드 슬롯에 설치해야 합니다. 브래킷은 또한 시스템 안으로 먼지 및 이물질이 들어오는 것을 막고 시스템 내부의 적절한 냉각 및 공기 흐름을 도와줍니다.



그림 38. 시스템 보드의 확장 카드 분리

- |                      |                |
|----------------------|----------------|
| 1. 확장 카드 고정 래치 잠금 장치 | 2. 확장 카드 고정 래치 |
| 3. 확장 카드             | 4. 확장 카드 커넥터   |

## 다음 단계

1. 케이블을 확장 카드에서 분리한 경우 다시 연결합니다.
2. 시스템 내부 작업을 마친 후에 섹션의 절차를 따릅니다.

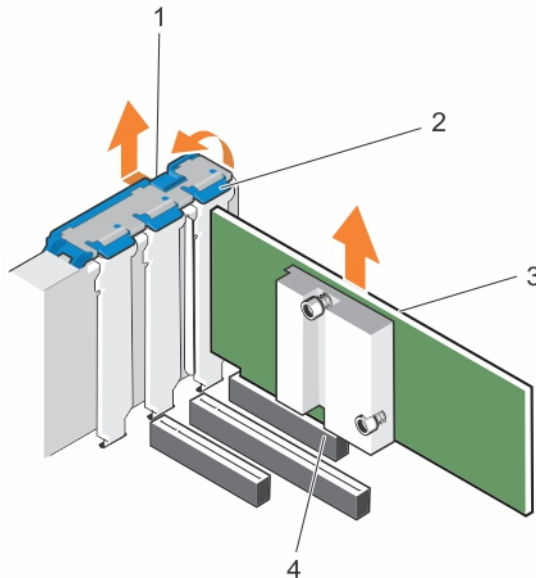
## 관련 참조

안전 지침 페이지 61

## 관련 태스크

컴퓨터 내부 작업을 시작하기 전에 페이지 62

## 시스템 보드의 확장 카드 설치

### 전제조건

1. 안전 지침 섹션에 나열된 안전 지침을 따릅니다.
2. 시스템 내부에서 작업하기 전에 섹션의 절차를 따릅니다.

**△ 주의:** 대부분의 컴퓨터 관련 수리는 인증받은 서비스 기술자가 수행해야 합니다. 문제 해결이나 간단한 수리에 한해 제품 문서에 승인된 대로 또는 온라인/전화 서비스 및 지원팀이 안내하는 대로 사용자가 직접 처리할 수 있습니다. Dell의 승인을 받지 않은 서비스 작업으로 인한 손상에 대해서는 보상을 받을 수 없습니다. 제품과 함께 제공된 안전 지침을 읽고 따르십시오.

### 단계

1. 확장 카드의 포장을 풀고 설치를 준비합니다.  
지침을 보려면 카드와 함께 제공된 설명서를 참조하십시오.
2. 확장 카드 래치를 엽니다.
3. 새 카드를 설치할 경우 필러 브래킷을 분리합니다.  
**i 노트:** 나중에 사용할 수 있도록 필러 브래킷을 보관합니다. 시스템의 FCC 인증을 유지하려면 필러 브래킷을 빈 확장 카드 슬롯에 설치해야 합니다. 브래킷은 또한 시스템 안으로 먼지 및 이물질이 들어오는 것을 막고 시스템 내부의 적절한 냉각 및 공기 흐름을 도와줍니다.
4. 카드의 모서리를 잡고 카드 에지 커넥터가 확장 카드 커넥터에 맞춰지도록 카드를 배치합니다.
5. 카드가 완전히 장착될 때까지 카드 에지 커넥터를 확장 카드 커넥터에 단단히 삽입합니다.
6. 래치가 제자리에 끼워질 때까지 래치를 아래로 눌러 확장 카드 고정 래치를 닫습니다.
7. 필요한 케이블을 확장 카드에 연결합니다.



그림 39. 확장 카드 설치

- |                      |                |
|----------------------|----------------|
| 1. 확장 카드 고정 래치 잠금 장치 | 2. 확장 카드 고정 래치 |
| 3. 확장 카드             | 4. 확장 카드 커넥터   |

### 다음 단계

시스템 내부 작업을 마친 후에 섹션의 절차를 따릅니다.

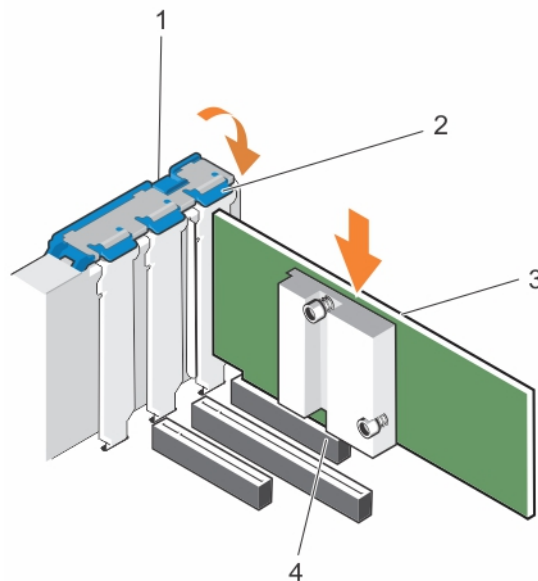
## 관련 참조

안전 지침 페이지 61

## 관련 태스크

컴퓨터 내부 작업을 시작하기 전에 페이지 62

컴퓨터 내부 작업을 마친 후에 페이지 62

냉각 덮개 분리 페이지 69

확장 카드 라이저에 확장 카드 설치 페이지 102

선택 사양인 확장 카드 라이저 설치 페이지 100

# 확장 카드 라이저(선택 사양) 분리

## 전제조건

**△ 주의:** 대부분의 컴퓨터 관련 수리는 인증받은 서비스 기술자가 수행해야 합니다. 문제 해결이나 간단한 수리에 한해 제품 문서에 승인된 대로 또는 온라인/전화 서비스 및 지원팀이 안내하는 대로 사용자가 직접 처리할 수 있습니다. Dell의 승인을 받지 않은 서비스 작업으로 인한 손상에 대해서는 보상을 받을 수 없습니다. 제품과 함께 제공된 안전 지침을 읽고 따르십시오.

1. 안전 지침 섹션에 나열된 안전 지침을 따릅니다.
2. 시스템 내부에서 작업하기 전에 섹션의 절차를 따릅니다.
3. 냉각 덮개를 분리합니다.

## 단계

접촉점을 잡고 시스템 보드의 라이저 커넥터에서 확장 카드 라이저를 들어 올립니다.



그림 40. 확장 카드 라이저 분리

- a. 확장 카드 라이저 케이스
- b. 라이저 케이스의 라이저 가이드
- c. 새시의 라이저 가이드

## 다음 단계

1. 해당하는 경우 라이저에 확장 카드를 설치합니다.
2. 해당하는 경우 확장 카드 라이저를 다시 설치합니다.
3. 냉각 덮개를 설치합니다.
4. 시스템 내부 작업을 마친 후에 섹션의 절차를 따릅니다.

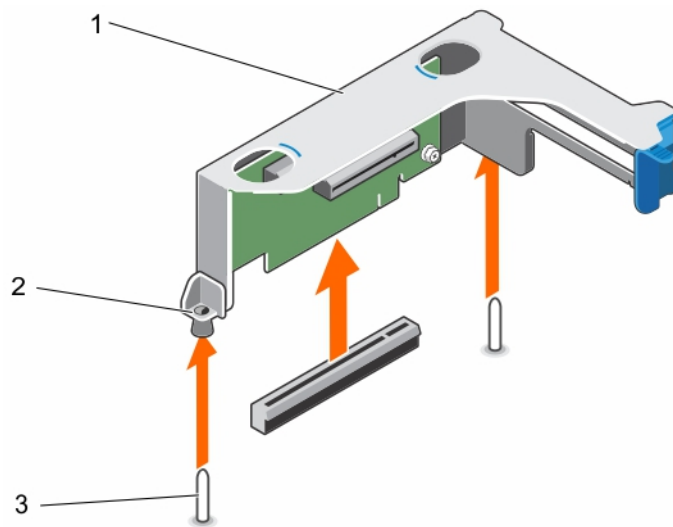
## 관련 참조

안전 지침 페이지 61

## 관련 태스크

- 컴퓨터 내부 작업을 시작하기 전에 페이지 62
- 컴퓨터 내부 작업을 마친 후에 페이지 62
- 냉각 덮개 분리 페이지 69
- 확장 카드 라이저에 확장 카드 설치 페이지 102
- 선택 사양인 확장 카드 라이저 설치 페이지 100

# 선택 사양인 확장 카드 라이저 설치

## 전제조건

- 안전 지침 섹션에 나열된 안전 지침을 따릅니다.
- 시스템 내부에서 작업하기 전에 섹션의 절차를 따릅니다.
- 해당하는 경우 확장 카드를 확장 카드 라이저에 다시 설치합니다.

**△ 주의:** 대부분의 컴퓨터 관련 수리는 인증받은 서비스 기술자가 수행해야 합니다. 문제 해결이나 간단한 수리에 한해 제품 문서에 승인된 대로 또는 온라인/전화 서비스 및 지원팀이 안내하는 대로 사용자가 직접 처리할 수 있습니다. Dell의 승인을 받지 않은 서비스 작업으로 인한 손상에 대해서는 보상을 받을 수 없습니다. 제품과 함께 제공된 안전 지침을 읽고 따르십시오.

## 단계

- 확장 카드 라이저를 시스템 보드의 PCIe 커넥터와 시스템 보드 및 새시의 라이저 가이드에 맞춥니다.
- 확장 카드 라이저가 커넥터에 완전히 장착될 때까지 확장 카드 라이저를 제자리로 내립니다.



그림 41. 선택 사양인 확장 카드 라이저 설치

- 확장 카드 라이저 케이스
- 라이저 케이스의 라이저 가이드
- 새시의 라이저 가이드

## 다음 단계

- 시스템 내부 작업을 마친 후에 섹션의 절차를 따릅니다.
- 카드 설명서에 설명된 대로 확장 카드에 필요한 모든 장치 드라이버를 설치합니다.

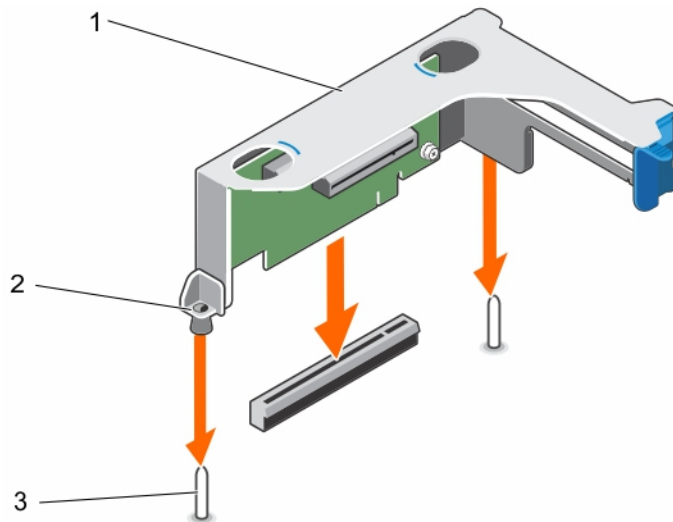
## 관련 참조

안전 지침 페이지 61

## 관련 태스크

- 컴퓨터 내부 작업을 시작하기 전에 페이지 62
- 컴퓨터 내부 작업을 마친 후에 페이지 62

## 확장 카드 라이저에서 확장 카드 분리

### 전제조건

**△ 주의:** 대부분의 컴퓨터 관련 수리는 인증받은 서비스 기술자가 수행해야 합니다. 문제 해결이나 간단한 수리에 한해 제품 문서에 승인된 대로 또는 온라인/전화 서비스 및 지원팀이 안내하는 대로 사용자가 직접 처리할 수 있습니다. Dell의 승인을 받지 않은 서비스 작업으로 인한 손상에 대해서는 보상을 받을 수 없습니다. 제품과 함께 제공된 안전 지침을 읽고 따르십시오.

1. 안전 지침 섹션에 나열된 안전 지침을 따릅니다.
2. 시스템 내부에서 작업하기 전에 섹션의 절차를 따릅니다.
3. 확장 카드에 연결되어 있는 케이블을 모두 분리합니다.
4. 확장 카드 라이저를 서버에서 분리합니다.  
**i 노트:** 해당하는 경우, 냉각 덮개의 확장 카드 래치를 닫아 전체 길이 카드를 분리합니다.

### 단계

1. 확장 카드의 고정 래치를 누르고 래치를 시계 반대 방향으로 돌려 엽니다.
2. 확장 카드를 당겨 라이저에서 빼냅니다.
3. 확장 카드를 영구적으로 분리하는 경우 빈 확장 슬롯 입구에 금속 필러 브래킷을 설치한 다음 확장 카드 래치를 닫습니다.
4. 확장 카드 고정 래치를 닫습니다.  
**i 노트:** 시스템의 미국 연방 통신위원회(FCC) 인증을 유지하려면 필러 브래킷을 빈 확장 카드 슬롯에 설치해야 합니다. 브래킷은 또한 시스템 안으로 먼지 및 이물질이 들어오는 것을 막고 시스템 내부의 적절한 냉각 및 공기 흐름을 도와줍니다.



그림 42. 확장 카드 라이저에서 확장 카드 분리

- |                |                  |
|----------------|------------------|
| 1. 확장 카드 라이저   | 2. 확장 카드 라이저 케이징 |
| 3. 확장 카드 고정 래치 | 4. 확장 카드         |

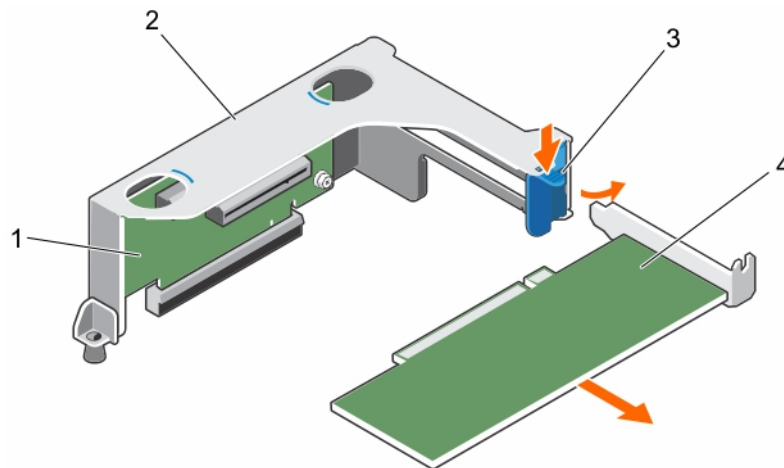

그림 43. 확장 카드 라이저에서 전체 높이/전체 길이 확장 카드 분리

- |                                 |                       |
|---------------------------------|-----------------------|
| 1. 전체 높이, 전체 길이 확장 카드 래치(냉각 덮개) | 2. 전체 높이, 전체 길이 확장 카드 |
| 3. 확장 카드 라이저 케이스                | 4. 확장 카드 고정 래치        |

#### 다음 단계

1. 해당하는 경우 확장 카드를 설치합니다.
2. 확장 카드 라이저를 설치합니다.
3. 해당하는 경우, 냉각 덮개의 확장 카드 래치를 열어 전체 길이 카드를 고정합니다.
4. 케이블을 확장 카드에서 분리한 경우 다시 연결합니다.
5. 시스템 내부 작업을 마친 후에 섹션의 절차를 따릅니다.

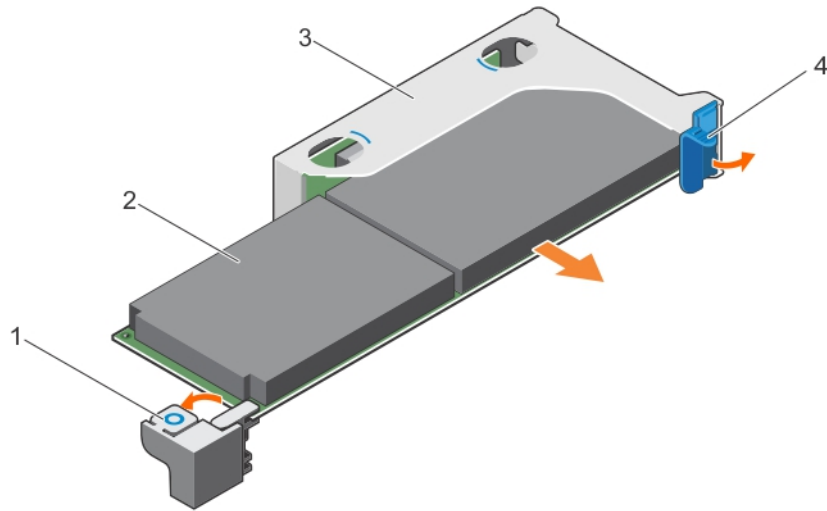
#### 관련 참조

[안전 지침](#) 페이지 61

#### 관련 태스크

[컴퓨터 내부 작업을 시작하기 전에](#) 페이지 62

[컴퓨터 내부 작업을 마친 후에](#) 페이지 62

[냉각 덮개 분리](#) 페이지 69

[확장 카드 라이저\(선택 사양\) 분리](#) 페이지 99

[확장 카드 라이저에 확장 카드 설치](#) 페이지 102

[선택 사양인 확장 카드 라이저 설치](#) 페이지 100

[냉각 덮개 장착](#) 페이지 70

## 확장 카드 라이저에 확장 카드 설치

#### 전제조건

1. 안전 지침 섹션에 나열된 안전 지침을 따릅니다.
2. 시스템 내부에서 작업하기 전에 섹션의 절차를 따릅니다.
3. 냉각 덮개의 확장 카드 래치가 열려 있는 경우 닫습니다.
4. 확장 카드 라이저를 분리합니다.
5. 확장 카드의 포장을 풀고 설치를 준비합니다.

**① 노트:** 지침을 보려면 카드와 함께 제공된 설명서를 참조하십시오.

△ 주의: 대부분의 컴퓨터 관련 수리는 인증받은 서비스 기술자가 수행해야 합니다. 문제 해결이나 간단한 수리에 한해 제품 문서에 승인된 대로 또는 온라인/전화 서비스 및 지원팀이 안내하는 대로 사용자가 직접 처리할 수 있습니다. Dell의 승인을 받지 않은 서비스 작업으로 인한 손상에 대해서는 보상을 받을 수 없습니다. 제품과 함께 제공된 안전 지침을 읽고 따르십시오.

**단계**

1. 확장 카드의 고정 래치를 누르고 래치를 시계 반대 방향으로 돌립니다.
2. 카드의 모서리를 잡고 카드 에지 커넥터가 확장 카드 커넥터에 맞춰지도록 카드를 배치합니다.
3. 카드가 완전히 장착될 때까지 카드 에지 커넥터를 확장 카드 커넥터에 단단히 삽입합니다.
4. 확장 카드 고정 래치를 닫습니다.

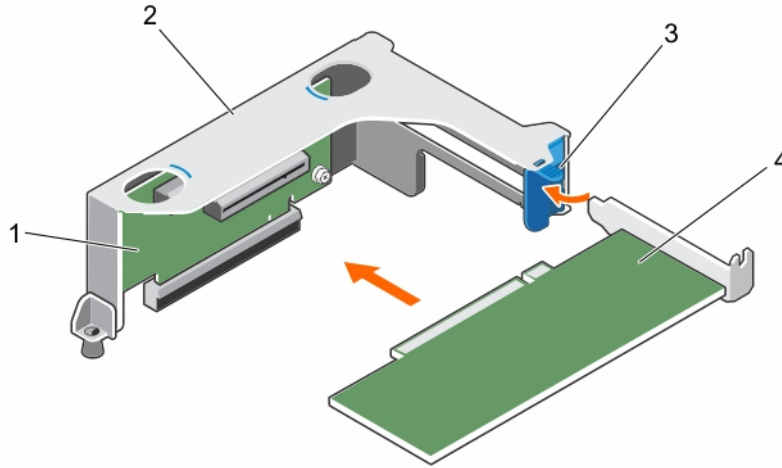

**그림 44. 확장 카드 라이저에 확장 카드 설치**

- |                |                  |
|----------------|------------------|
| 1. 확장 카드 라이저   | 2. 확장 카드 라이저 케이지 |
| 3. 확장 카드 고정 래치 | 4. 확장 카드         |

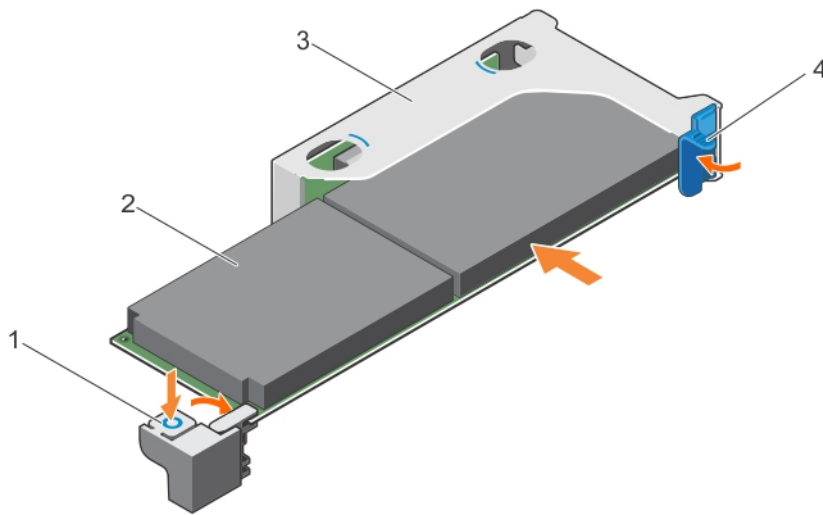

**그림 45. 확장 카드 라이저에서 전체 높이/전체 길이 확장 카드 설치**

- |                                 |                       |
|---------------------------------|-----------------------|
| 1. 전체 높이, 전체 길이 확장 카드 래치(냉각 덮개) | 2. 전체 높이, 전체 길이 확장 카드 |
| 3. 확장 카드 라이저 케이지                | 4. 확장 카드 고정 래치        |

**다음 단계**

1. 확장 카드 라이저를 설치합니다.
2. 전원 및 데이터 케이블이 해제되어 있는 경우 확장 카드에 연결합니다.
3. 해당하는 경우, 냉각 덮개의 확장 카드 래치를 눌러 전체 길이 확장 카드를 보호합니다.

4. 시스템 내부 작업을 마친 후에 섹션의 절차를 따릅니다.
5. 카드 설명서에 설명된 대로 확장 카드에 필요한 모든 장치 드라이버를 설치합니다.

## 관련 참조

[안전 지침](#) 페이지 61

## 관련 태스크

[컴퓨터 내부 작업을 시작하기 전에](#) 페이지 62

[컴퓨터 내부 작업을 마친 후에](#) 페이지 62

[냉각 덮개 분리](#) 페이지 69

[확장 카드 라이저\(선택 사양\) 분리](#) 페이지 99

[확장 카드 라이저에 확장 카드 설치](#) 페이지 102

[선택 사양인 확장 카드 라이저 설치](#) 페이지 100

[냉각 덮개 장착](#) 페이지 70

# iDRAC 포트 카드(선택 사양)

iDRAC 포트 카드는 SD vFlash 카드 슬롯 및 iDRAC 포트에 구성되어 있습니다. iDRAC 포트 카드는 시스템의 원격 고급 관리에 사용됩니다. SD vFlash 카드는 시스템의 SD vFlash 카드 슬롯에 꽂는 SD(Secure Digital) 카드입니다. 이 카드는 서버 구성, 스크립트 및 이미징의 자동화를 허용하는 사용자 정의 배포 환경 및 지속적인 온디맨드 로컬 스토리지를 제공하며 USB 장치를 에뮬레이션합니다. 자세한 내용은 [Dell.com/esmmanuals](http://Dell.com/esmmanuals)에서 Dell Remote Access Controller 사용 설명서를 참조하십시오.

iDRAC 포트 카드는 SD vFlash 카드 슬롯 및 iDRAC 포트에 구성되어 있습니다. iDRAC 포트 카드는 전용 NIC 포트의 기능을 하며 네트워크를 통해 시스템의 원격 고급 관리에 사용됩니다.

SD vFlash 카드는 iDRAC 포트 카드의 SD vFlash 카드 슬롯에 꽂는 SD(Secure Digital) 카드입니다. 이 카드는 서버 구성, 스크립트 및 이미징의 자동화를 가능하게 해주는 사용자 정의 배포 환경 및 영구적인 온디맨드 로컬 저장소를 제공하며, USB 장치를 에뮬레이션합니다. 자세한 내용은 [Integrated Dell Remote Access Controller 사용 설명서\(Dell.com/idracmanuals\)](http://Integrated Dell Remote Access Controller 사용 설명서(Dell.com/idracmanuals))를 참조하십시오.

## iDRAC 포트 카드 분리

### 전제조건

**⚠ 주의:** 대부분의 컴퓨터 관련 수리는 인증받은 서비스 기술자가 수행해야 합니다. 문제 해결이나 간단한 수리에 한해 제품 문서에 승인된 대로 또는 온라인/전화 서비스 및 지원팀이 안내하는 대로 사용자가 직접 처리할 수 있습니다. Dell의 승인을 받지 않은 서비스 작업으로 인한 손상에 대해서는 보상을 받을 수 없습니다. 제품과 함께 제공된 안전 지침을 읽고 따르십시오.

1. 안전 지침 섹션에 나열된 안전 지침을 따릅니다.
2. 시스템 내부에서 작업하기 전에 섹션의 절차를 따릅니다.
3. 확장 카드에 연결된 케이블이 있으면 분리합니다.
4. 확장 카드 라이저를 분리합니다.
  - ⓘ 노트:** 해당하는 경우, 냉각 덮개의 확장 카드 래치를 닫아 전체 길이 카드를 분리합니다.
5. 냉각 덮개를 분리합니다.
6. 십자 드라이버(# 2)를 준비합니다.

### 단계

1. 관리 네트워크 케이블을 iDRAC 포트에서 분리합니다.
2. iDRAC 포트 카드 홀더를 시스템 보드에 고정하는 두 개의 조임 나사를 풉니다.
3. iDRAC 포트 카드를 시스템 전면을 향해 잡아당겨 커넥터에서 분리하고 새시에서 카드를 분리합니다.



그림 46. iDRAC 포트 카드 분리

- |                        |                            |
|------------------------|----------------------------|
| 1. iDRAC 포트 카드 홀더      | 2. iDRAC 포트                |
| 3. SD vFlash 매체 카드 판독기 | 4. iDRAC 포트 카드             |
| 5. 나사(2개)              | 6. 시스템 보드의 iDRAC 포트 카드 커넥터 |

#### 다음 단계

1. 확장 카드 라이저를 설치합니다.
2. 해당하는 경우, 전원 및 데이터 케이블을 확장 카드에 연결합니다.
3. 냉각 덮개를 설치합니다.
4. 해당하는 경우, 냉각 덮개의 확장 카드 래치를 열어 전체 길이 카드를 고정합니다.
5. 시스템 내부 작업을 마친 후에 섹션의 절차를 따릅니다.

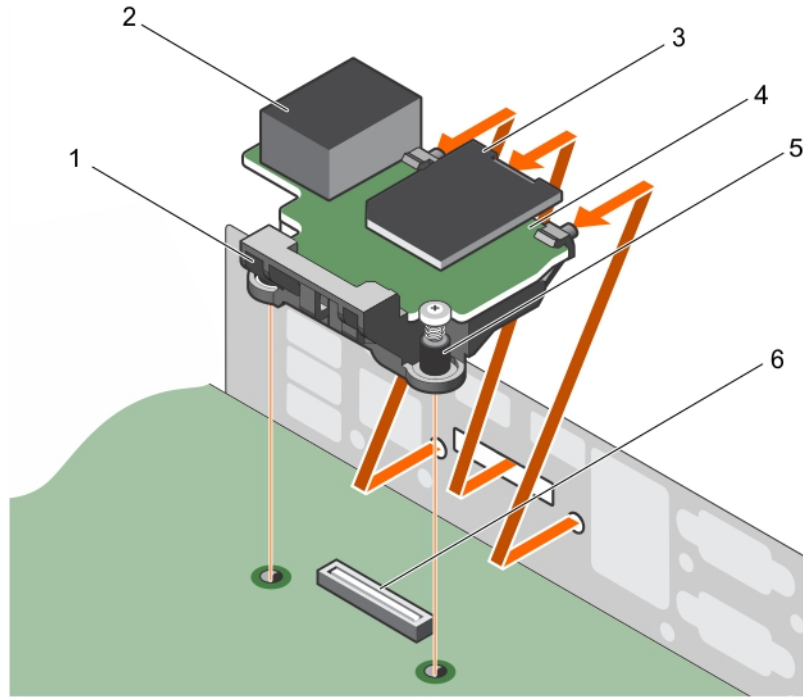
#### 관련 참조

[안전 지침](#) 페이지 61

#### 관련 태스크

[컴퓨터 내부 작업을 시작하기 전에](#) 페이지 62

[컴퓨터 내부 작업을 마친 후에](#) 페이지 62

[냉각 덮개 분리](#) 페이지 69

[확장 카드 라이저\(선택 사양\) 분리](#) 페이지 99

[선택 사양인 확장 카드 라이저 설치](#) 페이지 100

[냉각 덮개 장착](#) 페이지 70

## iDRAC 포트 카드 설치

#### 전제조건

**△ 주의:** 대부분의 컴퓨터 관련 수리는 인증받은 서비스 기술자가 수행해야 합니다. 문제 해결이나 간단한 수리에 한해 제품 문서에 승인된 대로 또는 온라인/전화 서비스 및 지원팀이 안내하는 대로 사용자가 직접 처리할 수 있습니다. Dell의 승인을 받지 않은 서비스 작업으로 인한 손상에 대해서는 보상을 받을 수 없습니다. 제품과 함께 제공된 안전 지침을 읽고 따르십시오.

1. 안전 지침 섹션에 나열된 안전 지침을 따릅니다.

2. 시스템 내부에서 작업하기 전에 섹션의 절차를 따릅니다.
3. 냉각 덮개를 분리합니다.
- ① **노트:** 해당하는 경우, 냉각 덮개의 확장 카드 래치를 닫아 전체 길이 카드를 분리합니다.
4. 확장 카드에 연결된 케이블이 있으면 분리합니다.
5. 해당되는 경우에는 왼쪽 확장 카드 라이저를 분리합니다.
6. 십자 드라이버(# 2)를 준비합니다.

**단계**

1. iDRAC 포트 카드의 탭을 새시 벽의 슬롯에 맞추어 삽입합니다.
2. iDRAC 포트 카드를 시스템 보드의 커넥터에 끼웁니다.
3. iDRAC 포트 카드를 고정시키는 나사를 조입니다.

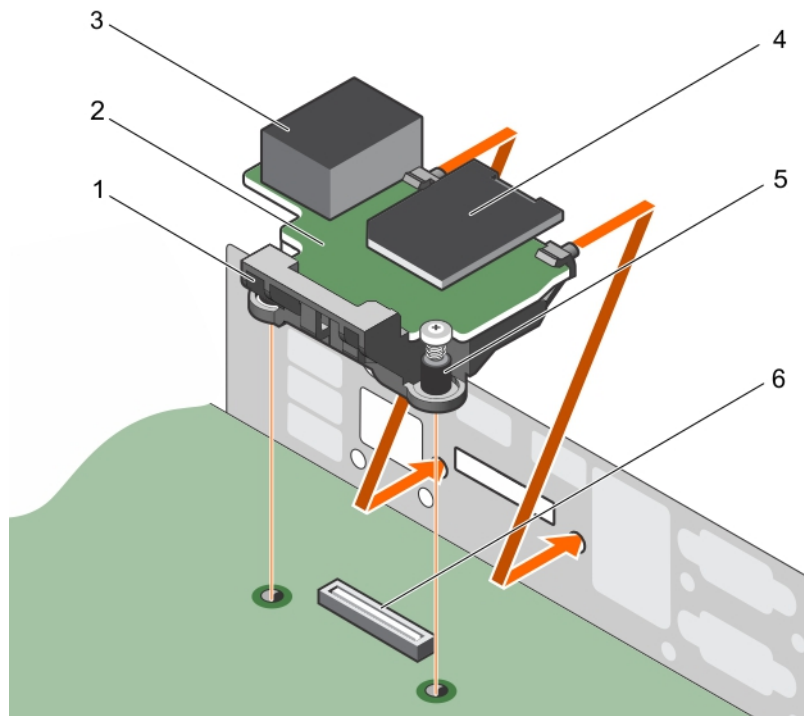

**그림 47. iDRAC 포트 카드 설치**

- |                   |                            |
|-------------------|----------------------------|
| 1. iDRAC 포트 카드 홀더 | 2. iDRAC 포트 카드             |
| 3. iDRAC 포트       | 4. SD vFlash 매체 카드 판독기     |
| 5. 나사(2개)         | 6. 시스템 보드의 iDRAC 포트 카드 커넥터 |

**다음 단계**

1. PCIe 확장 카드 라이저를 분리한 경우, 재설치합니다.
2. 필요한 경우, 케이블을 확장 카드에 연결합니다.
3. 냉각 덮개를 재설치합니다.
4. 해당하는 경우, 냉각 덮개의 확장 카드 래치를 열어 전체 길이 카드를 보호합니다.
5. 시스템 내부 작업을 마친 후에 섹션의 절차를 따릅니다.

**관련 참조**

[안전 지침](#) 페이지 61

**관련 태스크**

[컴퓨터 내부 작업을 시작하기 전에](#) 페이지 62

- 컴퓨터 내부 작업을 마친 후에 페이지 62
- 냉각 덮개 분리 페이지 69
- 확장 카드 라이저(선택 사양) 분리 페이지 99
- 선택 사양인 확장 카드 라이저 설치 페이지 100
- 냉각 덮개 장착 페이지 70

## SD vFlash 카드(선택 사양)

SD vFlash 카드는 iDRAC 포트 카드의 SD vFlash 카드 슬롯에 꽂는 SD(Secure Digital) 카드입니다. 이 카드는 서버 구성, 스크립트 및 이미징의 자동화를 허용하는 사용자 정의 배포 환경 및 영구적인 온디맨드 로컬 저장소를 제공하며, USB 장치를 에뮬레이션합니다. 자세한 내용은 Integrated Dell Remote Access Controller 사용 설명서([Dell.com/idracmanuals](http://Dell.com/idracmanuals))를 참조하십시오.

## SD vFlash 카드(옵션) 분리

### 전제조건

1. 안전 지침 섹션에 나열된 안전 지침을 따릅니다.
2. 새시 뒷면에 있는 SD vFlash 카드 슬롯을 찾습니다.

### 단계

SD vFlash 카드를 분리하려면 SD vFlash 카드를 안쪽으로 밀어 분리하고 SD vFlash 카드 슬롯에서 SD vFlash 카드를 빼냅니다.



그림 48 . SD vFlash 카드(옵션) 분리

- a. SD vFlash 카드
- b. SD vFlash 카드 슬롯

## 내부 이중 SD 모듈(선택 사양)

내부 이중 SD 모듈(IDSDM) 카드는 2개의 SD 카드 슬롯을 제공합니다. 이 카드에서 제공하는 기능은 다음과 같습니다.

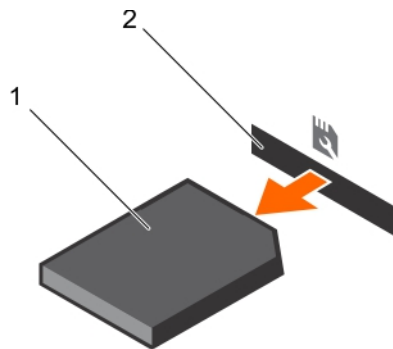
- 이중 카드 작동 - 두 슬롯의 SD 카드를 사용하여 미러링되는 구성을 유지하고 중복성을 제공합니다.
  - ① **노트:** 시스템 설정의 **Integrated Devices(내장형 장치)** 화면에서 **Redundancy(중복성)** 옵션이 **Mirror Mode(미러 모드)**로 설정된 경우 SD 카드 간에 정보가 복제됩니다.
- 단일 카드 작동 — 단일 카드 작동이 중복성 없이 지원됩니다.

## 내부 SD 카드 분리

### 전제조건

1. 안전 지침 섹션에 나열된 안전 지침을 따릅니다.
2. 시스템 내부에서 작업하기 전에 섹션의 절차를 따릅니다.

**△ 주의:** 대부분의 컴퓨터 관련 수리는 인증받은 서비스 기술자가 수행해야 합니다. 문제 해결이나 간단한 수리에 한해 제품 문서에 승인된 대로 또는 온라인/전화 서비스 및 지원팀이 안내하는 대로 사용자가 직접 처리할 수 있습니다. Dell의 승인을 받지 않은 서비스 작업으로 인한 손상에 대해서는 보상을 받을 수 없습니다. 제품과 함께 제공된 안전 지침을 읽고 따르십시오.

**① 노트:** 각 SD 카드를 분리하기 전에 해당 슬롯 번호가 있는 임시 레이블을 부착합니다. SD 카드를 동일한 슬롯에 다시 장착합니다.

## 단계

내부 이중 SD 모듈에서 SD 카드 슬롯을 찾은 다음 카드를 누르면 슬롯에서 카드가 분리되어 나옵니다.



그림 49. 내부 SD 카드 분리

- |               |               |
|---------------|---------------|
| 1. IDSDM      | 2. SD 카드 1    |
| 3. SD 카드 2    | 4. SD 카드 슬롯 2 |
| 5. SD 카드 슬롯 1 |               |

## 다음 단계

시스템 내부 작업을 마친 후에 섹션의 절차를 따릅니다.

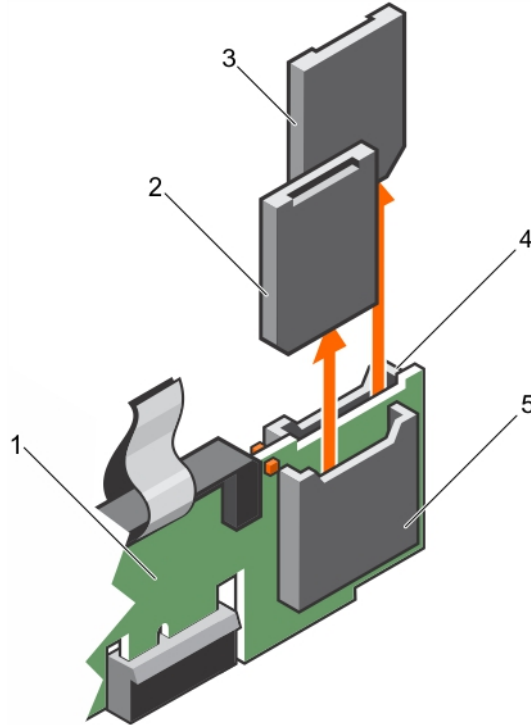
## 관련 참조

[안전 지침](#) 페이지 61

## 관련 태스크

[컴퓨터 내부 작업을 시작하기 전에](#) 페이지 62

[컴퓨터 내부 작업을 마친 후에](#) 페이지 62

[냉각 덮개 분리](#) 페이지 69

[확장 카드 라이저\(선택 사양\) 분리](#) 페이지 99

[선택 사양인 확장 카드 라이저 설치](#) 페이지 100

[냉각 덮개 장착](#) 페이지 70

# 내부 SD 카드 설치

## 전제조건

1. 안전 지침 섹션에 나열된 안전 지침을 따릅니다.
2. 시스템 내부에서 작업하기 전에 섹션의 절차를 따릅니다.

**△ 주의:** 대부분의 컴퓨터 관련 수리는 인증받은 서비스 기술자가 수행해야 합니다. 문제 해결이나 간단한 수리에 한해 제품 문서에 승인된 대로 또는 온라인/전화 서비스 및 지원팀이 안내하는 대로 사용자가 직접 처리할 수 있습니다. Dell의 승인을 받지 않은 서비스 작업으로 인한 손상에 대해서는 보상을 받을 수 없습니다. 제품과 함께 제공된 안전 지침을 읽고 따르십시오.

- ① 노트:** 시스템에 SD 카드를 사용하려면 시스템 설정에서 내부 SD 카드 포트가 활성화되었는지 확인합니다.
- ① 노트:** 각 SD 카드를 분리하기 전에 해당 슬롯 번호가 있는 임시 레이블을 부착합니다. SD 카드를 동일한 슬롯에 다시 장착합니다.

## 단계

1. 내부 이중 SD 모듈의 SD 카드 커넥터를 찾습니다. SD 카드의 방향을 적절히 정한 후 카드의 접촉 핀 끝을 슬롯에 삽입합니다.
  - ① 노트:** 슬롯은 카드를 올바르게 삽입할 수 있도록 설계되어 있습니다.
2. 카드를 카드 슬롯 안으로 눌러 제자리에 고정합니다.



그림 50. 내부 SD 카드 설치

- |               |               |
|---------------|---------------|
| 1. IDSDM      | 2. SD 카드 2    |
| 3. SD 카드 1    | 4. SD 카드 슬롯 1 |
| 5. SD 카드 슬롯 2 |               |

## 다음 단계

### 관련 참조

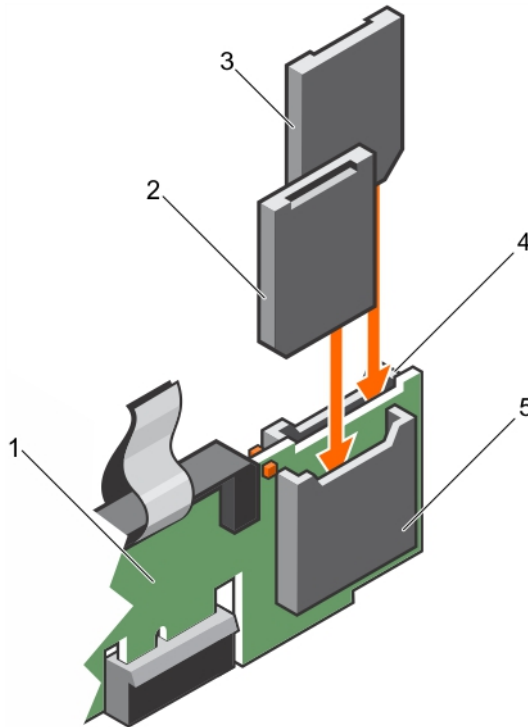
[안전 지침](#) 페이지 61

## 관련 태스크

- 컴퓨터 내부 작업을 시작하기 전에 페이지 62
- 컴퓨터 내부 작업을 마친 후에 페이지 62
- 냉각 덮개 분리 페이지 69
- 확장 카드 라이저(선택 사양) 분리 페이지 99
- 선택 사양인 확장 카드 라이저 설치 페이지 100
- 냉각 덮개 장착 페이지 70

## 내부 이중 SD 모듈 분리

### 전제조건

**△ 주의:** 대부분의 컴퓨터 관련 수리는 인증받은 서비스 기술자가 수행해야 합니다. 문제 해결이나 간단한 수리에 한해 제품 문서에 승인된 대로 또는 온라인/전화 서비스 및 지원팀이 안내하는 대로 사용자가 직접 처리할 수 있습니다. Dell의 승인을 받지 않은 서비스 작업으로 인한 손상에 대해서는 보상을 받을 수 없습니다. 제품과 함께 제공된 안전 지침을 읽고 따르십시오.

1. 안전 지침 섹션에 나열된 안전 지침을 따릅니다.
2. 시스템 내부에서 작업하기 전에 섹션의 절차를 따릅니다.
3. SD 카드가 설치되어 있으면 분리합니다.

**① 노트:** 각 SD 카드를 분리하기 전에 해당 슬롯 번호가 있는 임시 레이블을 부착합니다. SD 카드를 동일한 슬롯에 다시 장착합니다.

### 단계

1. 시스템 보드에서 내부 이중 SD 모듈(IDSDM)을 찾습니다. 내부 이중 SD 모듈 커넥터를 찾는 방법은 시스템 보드 커넥터 섹션을 참조하십시오.
2. 당김 탭을 잡고 IDSDM을 시스템에서 들어 올립니다.



그림 51. 내부 이중 SD 모듈(IDSDM) 분리

- a. IDSDM
- b. 당김 탭
- c. IDSDM 커넥터

### 다음 단계

1. IDSDM를 장착합니다.
2. 분리한 경우, SD 카드를 설치합니다.
3. 시스템 내부 작업을 마친 후에 섹션의 절차를 따릅니다.

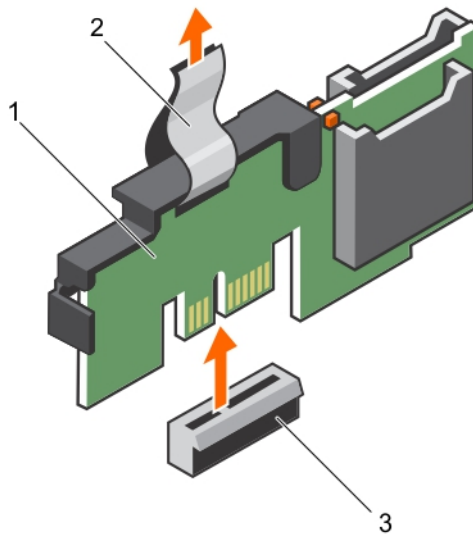
## 내부 이중 SD 모듈(선택사양) 설치

### 전제조건

**△ 주의:** 대부분의 컴퓨터 관련 수리는 인증받은 서비스 기술자가 수행해야 합니다. 문제 해결이나 간단한 수리에 한해 제품 문서에 승인된 대로 또는 온라인/전화 서비스 및 지원팀이 안내하는 대로 사용자가 직접 처리할 수 있습니다. Dell의 승인을 받지 않은 서비스 작업으로 인한 손상에 대해서는 보상을 받을 수 없습니다. 제품과 함께 제공된 안전 지침을 읽고 따르십시오.

1. 안전 지침 섹션에 나열된 안전 지침을 따릅니다.
2. 시스템 내부에서 작업하기 전에 섹션의 절차를 따릅니다.  
**① 노트:** 분리하기 전에 해당 슬롯과 함께 각 SD 카드에 임시로 레이블을 부착합니다.

### 단계

1. 시스템 보드에서 내부 이중 SD 모듈(IDSDM) 커넥터를 찾습니다. IDSDM 커넥터를 찾는 방법은 시스템 보드 커넥터 섹션을 참조하십시오.
2. IDSDM을 시스템 보드에 있는 커넥터에 맞춥니다.
3. 시스템 보드에 완전히 장착될 때까지 IDSDM을 밀습니다.



그림 52. 내부 이중 SD 모듈(선택사양) 설치

- a. IDSDM
- b. 당김 탭
- c. IDSDM 커넥터

### 다음 단계

1. SD 카드를 설치합니다.  
**① 노트:** 분리하는 동안 카드에 표시한 레이블에 따라 동일한 슬롯에 SD 카드를 다시 설치합니다.
2. 시스템 내부 작업을 마친 후에 섹션의 절차를 따릅니다.

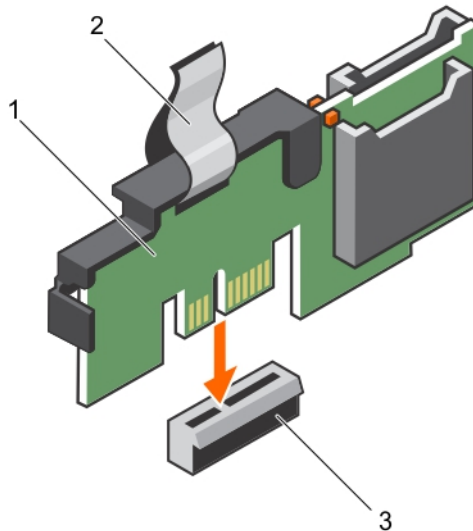
## 내장형 스토리지 컨트롤러 카드

이 시스템은 시스템의 내부 하드 드라이브에 대한 통합된 저장소 하위 시스템을 제공하는 내장형 저장소 컨트롤러 카드를 지원합니다. 저장소 컨트롤러는 SAS/SATA 및 SSD 하드 드라이브를 지원하므로 시스템에 포함된 저장소 컨트롤러 버전에서 지원하는 RAID 설정으로 하드 드라이브를 설정할 수 있습니다.

**① 노트:** 내장형 컨트롤러 또는 소프트웨어 RAID 컨트롤러에서 하드웨어 RAID 컨트롤러까지 업그레이드는 지원되지 않습니다.

# 내장형 스토리지 컨트롤러 카드 분리

## 전제조건

1. 안전 지침 섹션에 나열된 안전 지침을 따릅니다.
2. 시스템 내부에서 작업하기 전에 섹션의 절차를 따릅니다.
3. 냉각 덮개를 분리합니다.  
**① 노트:** 해당하는 경우, 냉각 덮개의 확장 카드 래치를 닫아 전체 길이 카드를 분리합니다.
4. 해당하는 경우, 전원 또는 데이터 케이블을 확장 카드에서 분리합니다.
5. 해당되는 경우, 확장 카드 라이저를 분리합니다.
6. 십자 드라이버(# 2)를 준비합니다.

**△ 주의:** 대부분의 컴퓨터 관련 수리는 인증받은 서비스 기술자가 수행해야 합니다. 문제 해결이나 간단한 수리에 한해 제품 문서에 승인된 대로 또는 온라인/전화 서비스 및 지원팀이 안내하는 대로 사용자가 직접 처리할 수 있습니다. Dell의 승인을 받지 않은 서비스 작업으로 인한 손상에 대해서는 보상을 받을 수 없습니다. 제품과 함께 제공된 안전 지침을 읽고 따르십시오.

## 단계

1. 시스템 보드의 내장형 스토리지 컨트롤러 카드 커넥터에 내장형 스토리지 컨트롤러 케이블을 고정시키는 나사를 풀습니다.
2. 내장형 스토리지 컨트롤러 케이블을 들어 올려 내장형 스토리지 컨트롤러 카드에서 빼냅니다.
3. 카드의 한쪽 끝을 들어올린 다음 시스템 보드의 내장형 스토리지 컨트롤러 카드 홀더에서 카드가 분리되도록 각도를 조정합니다.
4. 카드를 새시에서 들어냅니다.



그림 53. 내장형 스토리지 컨트롤러 카드 분리

- |                                 |                        |
|---------------------------------|------------------------|
| 1. 내장형 스토리지 컨트롤러 케이블            | 2. 내장형 스토리지 컨트롤러 카드    |
| 3. 시스템 보드의 내장형 스토리지 컨트롤러 카드 커넥터 | 4. 내장형 스토리지 컨트롤러 카드 홀더 |

## 다음 단계

1. 해당하는 경우, PCIe 확장 카드 라이저를 설치합니다.
2. 해당하는 경우, 전원 및 데이터 케이블을 확장 카드에 연결합니다.

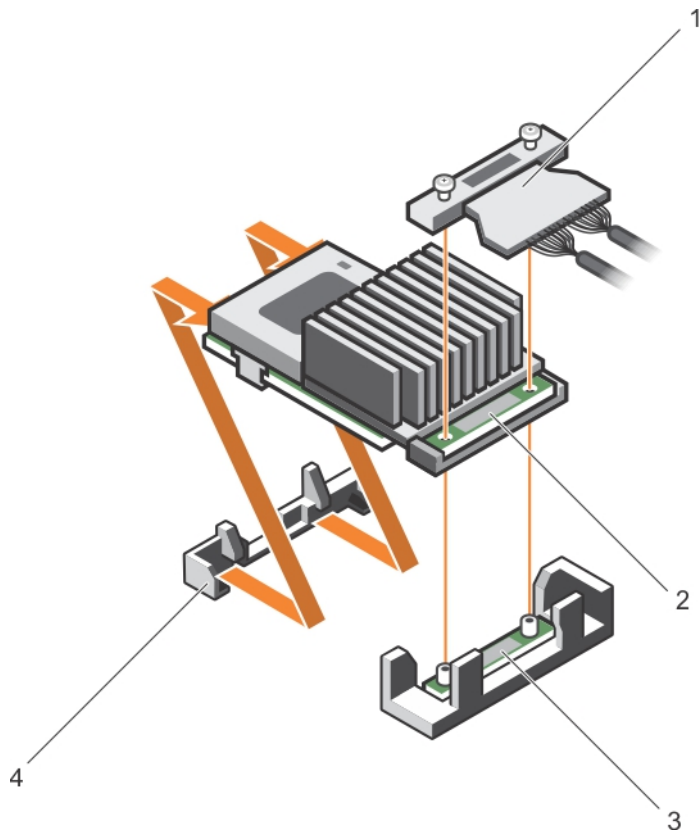
3. 냉각 덮개를 재설치합니다.
4. 해당하는 경우, 냉각 덮개의 확장 카드 래치를 열어 전체 길이 카드를 보호합니다.
5. 시스템 내부 작업을 마친 후에 섹션의 절차를 따릅니다.

#### 관련 참조

안전 지침 페이지 61

#### 관련 태스크

컴퓨터 내부 작업을 시작하기 전에 페이지 62

컴퓨터 내부 작업을 마친 후에 페이지 62

냉각 덮개 분리 페이지 69

확장 카드 라이저(선택 사양) 분리 페이지 99

선택 사양인 확장 카드 라이저 설치 페이지 100

냉각 덮개 장착 페이지 70

## 내장형 스토리지 컨트롤러 카드 설치

#### 전제조건

1. 안전 지침 섹션에 나열된 안전 지침을 따릅니다.
2. 시스템 내부에서 작업하기 전에 섹션의 절차를 따릅니다.
3. 냉각 덮개를 분리합니다.
  - ① **노트:** 해당하는 경우, 냉각 덮개의 확장 카드 래치를 닫아 전체 길이 카드를 분리합니다.
4. 해당하는 경우, 전원 또는 데이터 케이블을 확장 카드에서 분리합니다.
5. 해당되는 경우에는 왼쪽 확장 카드 라이저를 분리합니다.
6. 십자 드라이버(# 2)를 준비합니다.

**△ 주의:** 대부분의 컴퓨터 관련 수리는 인증받은 서비스 기술자가 수행해야 합니다. 문제 해결이나 간단한 수리에 한해 제품 문서에 승인된 대로 또는 온라인/전화 서비스 및 지원팀이 안내하는 대로 사용자가 직접 처리할 수 있습니다. Dell의 승인을 받지 않은 서비스 작업으로 인한 손상에 대해서는 보상을 받을 수 없습니다. 제품과 함께 제공된 안전 지침을 읽고 따르십시오.

#### 단계

1. 커넥터와 마주보는 내장형 스토리지 컨트롤러 카드의 끝을 내장형 스토리지 컨트롤러 카드 홀더에 맞춥니다.
2. 내장형 스토리지 컨트롤러 카드의 커넥터 쪽을 시스템 보드의 내장형 스토리지 컨트롤러 카드 커넥터 쪽으로 내립니다.  
시스템 보드의 탭이 내장형 스토리지 컨트롤러 카드에 있는 나사 구멍에 맞춰지도록 조절합니다.
3. 내장형 스토리지 컨트롤러 카드 케이블의 나사를 커넥터에 있는 나사 구멍에 맞춥니다.
4. 나사를 조여 내장형 스토리지 컨트롤러 카드 케이블을 시스템 보드의 내장형 스토리지 컨트롤러 카드 커넥터에 고정합니다.



그림 54. 내장형 스토리지 컨트롤러 카드 설치

- |                                 |                        |
|---------------------------------|------------------------|
| 1. 내장형 스토리지 컨트롤러 케이블            | 2. 내장형 스토리지 컨트롤러 카드    |
| 3. 시스템 보드의 내장형 스토리지 컨트롤러 카드 커넥터 | 4. 내장형 스토리지 컨트롤러 카드 홀더 |

#### 다음 단계

1. 해당하는 경우, PCIe 확장 카드 라이저를 설치합니다.
2. 해당하는 경우, 전원 및 데이터 케이블을 확장 카드에 연결합니다.
3. 냉각 덮개를 재설치합니다.
4. 해당하는 경우, 냉각 덮개의 확장 카드 래치를 열어 전체 길이 카드를 보호합니다.
5. 시스템 내부 작업을 마친 후에 섹션의 절차를 따릅니다.

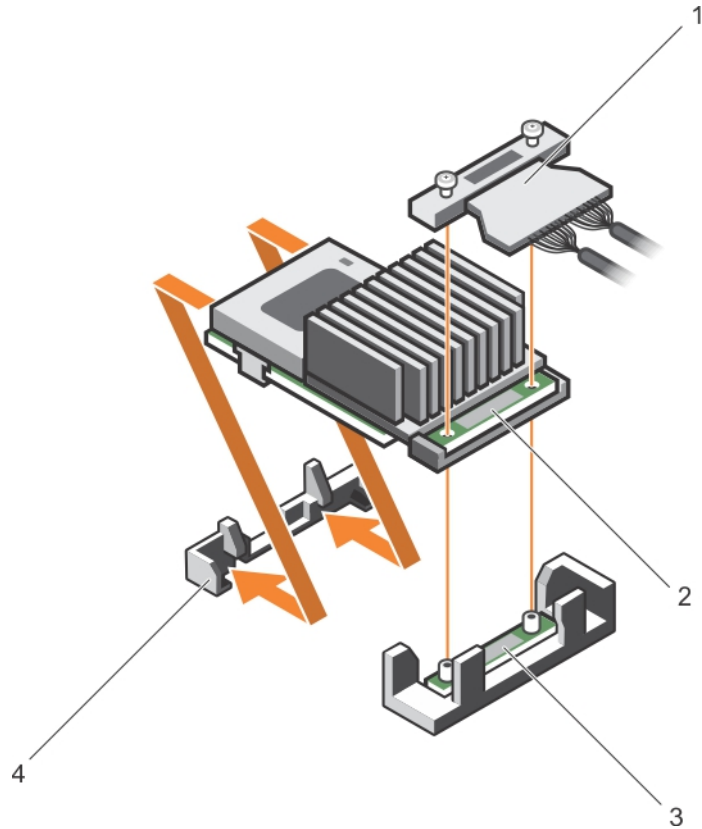
#### 관련 참조

[안전 지침](#) 페이지 61

#### 관련 태스크

[컴퓨터 내부 작업을 시작하기 전에](#) 페이지 62

[컴퓨터 내부 작업을 마친 후에](#) 페이지 62

[냉각 덮개 분리](#) 페이지 69

[확장 카드 라이저\(선택 사양\) 분리](#) 페이지 99

[선택 사양인 확장 카드 라이저 설치](#) 페이지 100

[냉각 덮개 장착](#) 페이지 70

## 프로세서 및 방열판

다음에 해당하는 경우 아래 절차를 사용합니다.

- 방열판 분리 및 설치

- 추가 프로세서 설치
- 프로세서 장착

**이 노트:** 시스템을 적절히 냉각하려면 빈 프로세서 소켓에 프로세서 보호물을 설치해야 합니다.

## 방열판 분리

### 전제조건

**△ 주의:** 대부분의 컴퓨터 관련 수리는 인증받은 서비스 기술자가 수행해야 합니다. 문제 해결이나 간단한 수리에 한해 제품 문서에 승인된 대로 또는 온라인/전화 서비스 및 지원팀이 안내하는 대로 사용자가 직접 처리할 수 있습니다. Dell의 승인을 받지 않은 서비스 작업으로 인한 손상에 대해서는 보상을 받을 수 없습니다. 제품과 함께 제공된 안전 지침을 읽고 따르십시오.

**이 노트:** 이 제품은 현장 교체 가능 장치(FRU)입니다. 분리 및 설치 절차는 Dell 공인 서비스 기술자에 의해서만 수행할 수 있습니다.

**△ 주의:** 프로세서를 분리할 의도가 아니라면 프로세서에서 방열판을 분리하지 마십시오. 방열판은 적절한 열 상태를 유지하는데 필요합니다.

**이 노트:** 적절한 시스템 냉각 상태를 유지하려면 빈 프로세서 소켓에 프로세서 보호물 및 방열판 보호물을 설치해야 합니다.

1. 안전 지침 섹션에 나열된 안전 지침을 따릅니다.
2. 시스템 내부에서 작업하기 전에 섹션의 절차를 따릅니다.
3. 십자 드라이버(# 2)를 준비합니다.
4. 확장 카드에 연결된 케이블이 있으면 분리합니다.
5. 확장 카드에 연결된 케이블이 있으면 분리합니다.
6. 해당하는 경우, PCIe 확장 카드 라이저를 분리합니다.
7. 냉각 덮개를 분리합니다.

**이 노트:** 해당하는 경우, 냉각 덮개의 확장 카드 래치를 닫아 전체 길이 카드를 분리합니다.

**⚠ 경고:** 시스템의 전원을 끈 후에도 방열판이 매우 뜨거우므로 만지지 마십시오. 방열판을 분리하기 전에 충분히 냉각시켜야 합니다.

### 단계

1. 방열판을 시스템 보드에 고정하는 나사 중 1개를 풉니다.  
방열판이 프로세서에서 느슨해 질 때까지 30초 정도 기다립니다.
2. 이전 단계에서 분리한 나사에서 대각선으로 반대 방향에 있는 나사를 분리합니다.
3. 나머지 두 나사에 대해 위 절차를 반복합니다.



그림 55. 방열판 분리

1. 고정 나사(4개)
2. 방열판

### 다음 단계

1. 프로세서를 분리합니다.
2. 방열판을 설치합니다.
3. 시스템 내부 작업을 마친 후에 섹션의 절차를 따릅니다.

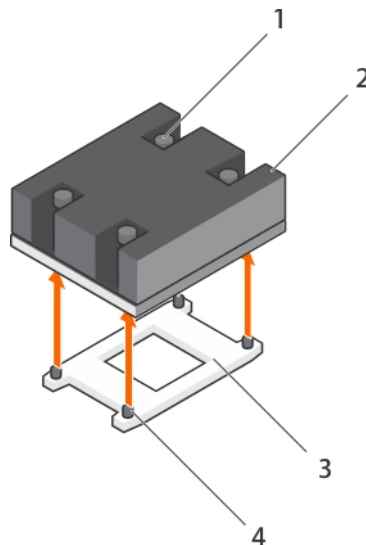
### 관련 참조

안전 지침 페이지 61

### 관련 태스크

컴퓨터 내부 작업을 시작하기 전에 페이지 62

컴퓨터 내부 작업을 마친 후에 페이지 62

냉각 덮개 분리 페이지 69

확장 카드 라이저(선택 사양) 분리 페이지 99

선택 사양인 확장 카드 라이저 설치 페이지 100

냉각 덮개 장착 페이지 70

프로세서 분리 페이지 116

프로세서 설치 페이지 119

방열판 설치 페이지 121

## 프로세서 분리

### 전제조건

**△ 주의:** 대부분의 컴퓨터 관련 수리는 인증받은 서비스 기술자가 수행해야 합니다. 문제 해결이나 간단한 수리에 한해 제품 문서에 승인된 대로 또는 온라인/전화 서비스 및 지원팀이 안내하는 대로 사용자가 직접 처리할 수 있습니다. Dell의 승인을 받지 않은 서비스 작업으로 인한 손상에 대해서는 보상을 받을 수 없습니다. 제품과 함께 제공된 안전 지침을 읽고 따르십시오.

**① 노트:** 이 제품은 현장 교체 가능 장치(FRU)입니다. 분리 및 설치 절차는 Dell 공인 서비스 기술자에 의해서만 수행할 수 있습니다.

**① 노트:** 시스템을 업그레이드하는 경우 [Dell.com/support](https://Dell.com/support)에서 최신 버전의 시스템 BIOS를 다운로드한 다음 압축된 다운로드 파일에 포함된 지침에 따라 시스템에 업데이트를 설치합니다.

**① 노트:** Dell Lifecycle Controller를 사용하여 시스템 BIOS를 업데이트할 수 있습니다.

**① 노트:** 시스템을 적절히 냉각하려면 빈 프로세서 소켓에 프로세서 보호물을 설치해야 합니다.

1. 안전 지침 섹션에 나열된 안전 지침을 따릅니다.
2. 시스템 내부에서 작업하기 전에 섹션의 절차를 따릅니다.
3. 십자 드라이버(# 2)를 준비합니다.
4. 냉각 덮개를 분리합니다.



**① 노트:** 해당하는 경우, 냉각 덮개의 확장 카드 래치를 닫아 전체 길이 카드를 분리합니다.

5. 해당하는 경우, 전원 또는 데이터 케이블을 확장 카드에서 분리합니다.
6. 해당하는 경우, 확장 카드 라이저를 분리합니다.
7. 방열판을 분리합니다.

**△ 경고:** 시스템의 전원을 끈 후에도 프로세서가 매우 뜨거우므로 만지지 마십시오. 프로세서를 분리하기 전에 충분히 냉각시켜야 합니다.



**△ 주의:** 프로세서는 강한 압력으로 소켓 안에 고정되어 있습니다. 단단히 잡지 않으면 분리 레버가 갑자기 튕겨 나올 수 있습니다.

단계

1. 잠금 해제 아이콘 근처에 있는 첫 번째 열기소켓 레버를 해제합니다.  탭 아래의 레버를 밑으로 내리고 바깥쪽으로 밀면 됩니다.
2. 잠금 아이콘 근처에 있는 첫 번째 닫기소켓 분리 레버를 해제합니다.  탭 아래의 레버를 밑으로 내리고 바깥쪽으로 밀면 됩니다. 레버를 90도 위로 들어 올립니다.
3. 첫 번째 열기소켓 분리 레버를 내려 프로세서 실드를 들어올립니다.
4. 프로세서 실드의 탭을 잡고 프로세서 실드를 들어 올려 첫 번째 열기소켓 분리 레버가 올라가게 합니다.

 **주의:** 소켓 핀은 부러지기 쉽고 영구적으로 손상될 수 있습니다. 프로세서를 소켓에서 분리하는 경우, 소켓의 핀이 구부러지지 않게 주의하십시오.

5. 프로세서를 소켓에서 들어 꺼내고 첫 번째 열기소켓 분리 레버는 올라간 상태로 둡니다.

-  **노트:** 프로세서를 영구적으로 분리하는 경우라면 소켓 보호 캡을 빈 소켓에 설치하여 소켓 핀을 보호하고 소켓에 먼지가 들어가지 않게 해야 합니다.
-  **노트:** 분리한 프로세서를 재사용, 반품 또는 임시 보관할 경우 정전기 방지 용기에 보관하십시오. 프로세서의 측면 모서리만 만지고 하단은 만지지 마십시오.



그림 56. 프로세서 실드

- |                    |                    |
|--------------------|--------------------|
| 1. 첫 번째 닫기소켓 분리 레버 | 2. 잠금 아이콘          |
| 3. 프로세서            | 4. 첫 번째 열기소켓 분리 레버 |
| 5. 잠금 해제 아이콘       |                    |

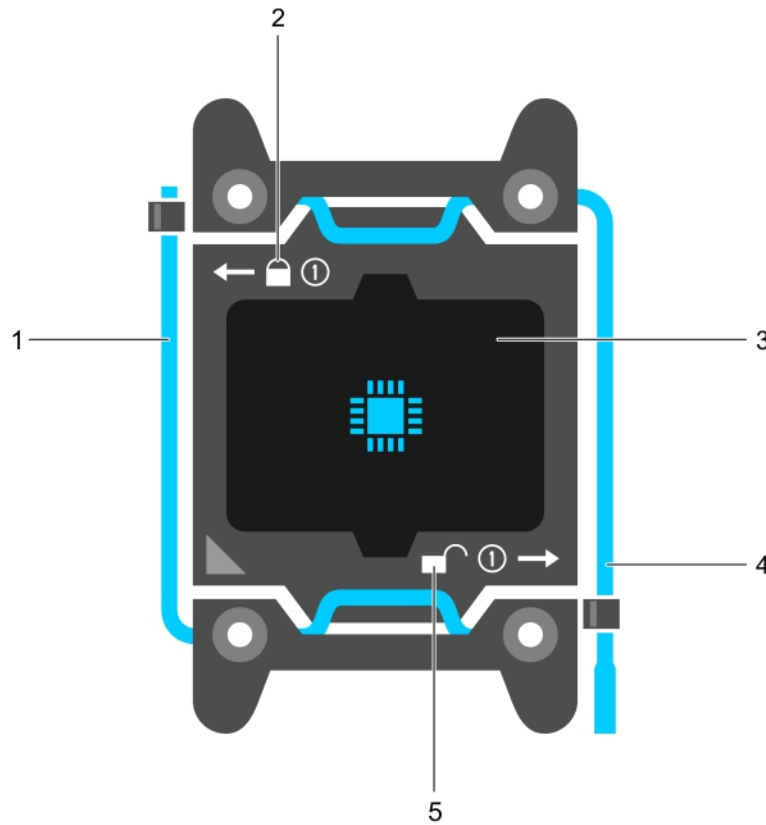

그림 57. 프로세서 분리

- |                    |                    |
|--------------------|--------------------|
| 1. 첫 번째 단기소켓 분리 레버 | 2. 프로세서의 핀 1 표시기   |
| 3. 프로세서            | 4. 슬롯(4개)          |
| 5. 프로세서 실드         | 6. 첫 번째 열기소켓 분리 레버 |
| 7. 소켓              | 8. 소켓 키(4개)        |

#### 다음 단계

1. 프로세서를 장착합니다.
2. 방열판을 설치합니다.
3. PCIe 확장 카드 라이저를 분리한 경우, 재설치합니다.
4. 케이블을 확장 카드에서 분리한 경우 다시 연결합니다.
5. 냉각 덮개를 재설치합니다.
6. 해당하는 경우, 냉각 덮개의 확장 카드 래치를 열어 전체 길이 확장 카드를 보호합니다.
7. 시스템 내부 작업을 마친 후에 섹션의 절차를 따릅니다.

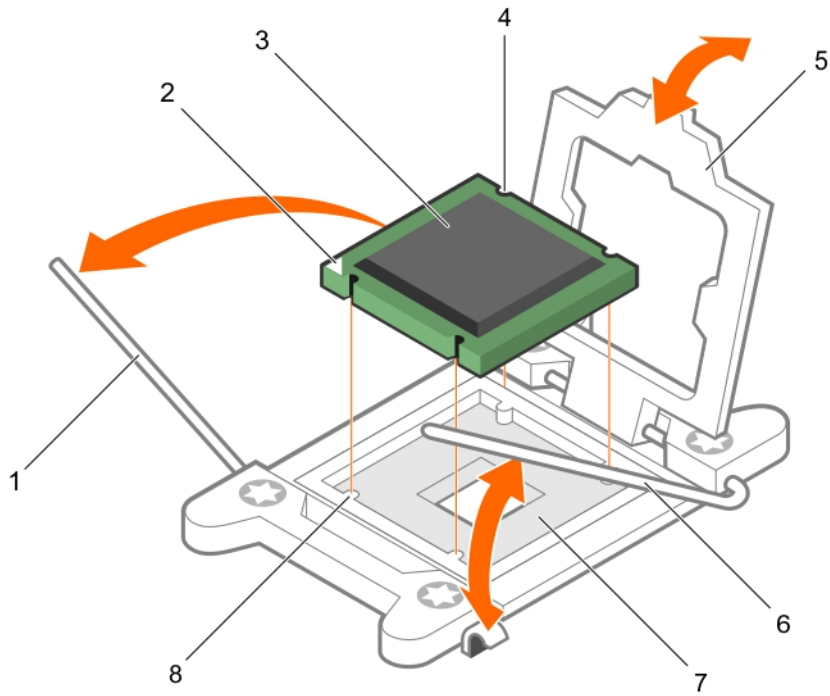
#### 관련 참조

[안전 지침](#) 페이지 61

#### 관련 태스크

- [컴퓨터 내부 작업을 시작하기 전에](#) 페이지 62
- [컴퓨터 내부 작업을 마친 후에](#) 페이지 62
- [냉각 덮개 분리](#) 페이지 69
- [확장 카드 라이저\(선택 사양\) 분리](#) 페이지 99
- [선택 사양인 확장 카드 라이저 설치](#) 페이지 100
- [냉각 덮개 장착](#) 페이지 70
- [프로세서 설치](#) 페이지 119
- [방열판 설치](#) 페이지 121

# 프로세서 설치

## 전제조건





**△ 주의:** 대부분의 컴퓨터 관련 수리는 인증받은 서비스 기술자가 수행해야 합니다. 문제 해결이나 간단한 수리에 한해 제품 문서에 승인된 대로 또는 온라인/전화 서비스 및 지원팀이 안내하는 대로 사용자가 직접 처리할 수 있습니다. Dell의 승인을 받지 않은 서비스 작업으로 인한 손상에 대해서는 보상을 받을 수 없습니다. 제품과 함께 제공된 안전 지침을 읽고 따르십시오.

1. 안전 지침 섹션에 나열된 안전 지침을 따릅니다.
2. 시스템 내부에서 작업하기 전에 섹션의 절차를 따릅니다.
3. 십자 드라이버(# 2)를 준비합니다.
4. 시스템을 업그레이드하는 경우 **Dell.com/support**에서 최신 버전의 시스템 BIOS를 다운로드한 다음 압축된 다운로드 파일에 포함된 지침에 따라 시스템에 업데이트를 설치합니다.  
**i 노트:** Dell Lifecycle Controller를 사용하여 BIOS 시스템을 업데이트할 수도 있습니다.
5. 냉각 덮개를 분리합니다.  
**i 노트:** 방열판과 프로세서는 시스템 전원을 끈 후에도 얼마 동안 뜨거울 수 있습니다. 방열판과 프로세서를 다루기 전에 냉각될 때까지 기다리십시오.

**△ 주의:** 프로세서를 분리할 의도가 아니라면 프로세서에서 방열판을 분리하지 마십시오. 방열판은 적절한 열 상태를 유지하는데 필요합니다.

**i 노트:** 단일 프로세서를 설치하는 경우 소켓 CPU1에 설치해야 합니다.

## 단계

1. 새 프로세서의 포장을 풉니다.  
**i 노트:** 프로세서가 시스템에서 이미 사용되고 있는 경우 보풀이 없는 천을 사용하여 나머지 열 그리스를 프로세서에서 제거합니다.
2. 프로세서 소켓을 찾습니다.
3. 해당하는 경우 소켓 보호 캡을 분리합니다.
4. 잠금 해제 아이콘 근처에 있는 **첫 번째 열기** 소켓 분리 레버를 해제합니다.  탭 아래의 레버를 밑으로 내리고 바깥쪽으로 밀면 됩니다.
5. 마찬가지로 잠금 해제 아이콘 근처에 있는 **첫 번째 닫기** 소켓 분리 레버를 해제합니다.  탭 아래의 레버를 밑으로 내리고 바깥쪽으로 밀면 됩니다. 레버를 90도 위로 들어 올립니다.
6. 잠금 기호 근처에 있는 프로세서 실드 탭을 잡고 위로 제거합니다.  
**△ 주의:** 프로세서를 잘못 위치시키면 시스템 보드 또는 프로세서에 영구적인 손상을 입힐 수 있습니다. 소켓의 핀이 구부러지지 않도록 주의하십시오.  
**△ 주의:** 프로세서를 재설치 또는 제거하는 동안 손의 오염 물질을 깨끗이 닦으십시오. 프로세서 핀에 열 그리스 또는 오일과 같은 오염 물질이 존재하면 프로세서가 손상될 수 있습니다.
7. 프로세서를 소켓 키에 맞춥니다.  
**△ 주의:** 프로세서를 장착하는데 너무 많은 힘을 가하지 마십시오. 프로세서가 올바르게 위치하면 소켓에 쉽게 장착됩니다.
8. 프로세서의 핀 1 표시등을 시스템 보드의 삼각형에 맞춥니다.
9. 프로세서의 해당 슬롯이 소켓 키에 맞도록 프로세서를 소켓에 놓습니다.
10. 프로세서 실드를 닫습니다.
11. 잠금 해제 아이콘 근처에 있는 **첫 번째 닫기** 소켓 분리 레버를 내립니다.  그런 다음 탭 아래로 밀어 잠급니다.
12. 마찬가지로 잠금 해제 아이콘 근처에 있는 **첫 번째 열기** 소켓 해제 레버를 내립니다.  그런 다음 탭 아래로 밀어 잠급니다.

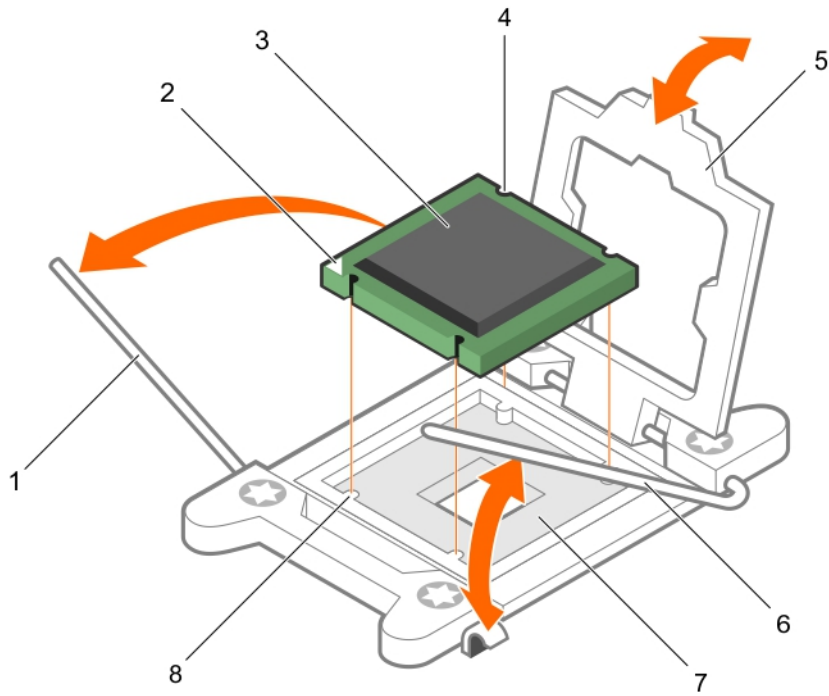

**그림 58 . 프로세서 설치**

- |               |                  |
|---------------|------------------|
| 1. 소켓 분리 레버 1 | 2. 프로세서의 핀 1 모서리 |
| 3. 프로세서       | 4. 슬롯(4개)        |
| 5. 프로세서 실드    | 6. 소켓 분리 레버 2    |
| 7. 프로세서 소켓    | 8. 탭(4개)         |

### 다음 단계

**① | 노트:** 프로세서를 설치한 후에 방열판을 설치해야 합니다. 방열판은 적절한 열 상태를 유지하는 데 필요합니다.

1. 방열판을 설치합니다.
2. 냉각 덮개를 설치합니다.
3. 부팅 중 F2 키를 눌러 시스템 설정을 시작하고 프로세서 정보가 새로운 시스템 구성과 일치하는지 확인합니다.
4. 시스템 진단 프로그램을 실행하여 새 프로세서가 올바르게 작동하는지 확인합니다.

### 관련 참조

[안전 지침](#) 페이지 61

### 관련 태스크

- [컴퓨터 내부 작업을 시작하기 전에](#) 페이지 62
- [컴퓨터 내부 작업을 마친 후에](#) 페이지 62
- [냉각 덮개 분리](#) 페이지 69
- [확장 카드 라이저\(선택 사양\) 분리](#) 페이지 99
- [선택 사양인 확장 카드 라이저 설치](#) 페이지 100
- [냉각 덮개 장착](#) 페이지 70
- [방열판 설치](#) 페이지 121

## 방열판 설치

### 전제조건

**△ 주의:** 대부분의 컴퓨터 관련 수리는 인증받은 서비스 기술자가 수행해야 합니다. 문제 해결이나 간단한 수리에 한해 제품 문서에 승인된 대로 또는 온라인/전화 서비스 및 지원팀이 안내하는 대로 사용자가 직접 처리할 수 있습니다. Dell의 승인을 받지 않은 서비스 작업으로 인한 손상에 대해서는 보상을 받을 수 없습니다. 제품과 함께 제공된 안전 지침을 읽고 따르십시오.

1. 안전 지침 섹션에 나열된 안전 지침을 따릅니다.
2. 시스템 내부에서 작업하기 전에 섹션의 절차를 따릅니다.
3. 십자 드라이버(# 2)를 준비합니다.
4. 프로세서를 설치합니다.

**i 노트:** 단일 프로세서를 설치하는 경우 소켓 CPU1에 설치해야 합니다.

### 단계

1. 기존 방열판을 사용하는 경우, 방열판에 존재하는 열 그리스를 깨끗하고 보풀이 없는 천을 사용하여 제거합니다.
2. 프로세서 키트에 포함된 열 그리스 주사기를 사용하여 프로세서 상단의 얇은 스파이럴에 그리스를 바릅니다.

**△ 주의:** 열 그리스를 지나치게 많이 사용하면 여분의 그리스가 프로세서 소켓에 묻어 더러워질 수 있습니다.

**i 노트:** 열 그리스는 일회용입니다. 사용한 주사기는 폐기하십시오.



그림 59. 프로세서 상단에 열 그리스를 적용

- a. 프로세서
  - b. 열 그리스
  - c. 열 그리스 주사기
3. 방열판을 프로세서에 놓습니다.
  4. 방열판을 시스템 보드에 고정하는 4개의 나사 중 하나를 조입니다.
  5. 조인 첫 번째 나사의 반대편 대각선에 있는 나사를 조입니다.

**노트:** 방열판을 설치할 때 방열판 고정 나사를 너무 조이지 마십시오. 너무 조이지 않으려면 저항이 느껴질 때까지 고정 나사를 조이다가 나사가 장착되면 멈춥니다. 나사의 장력은 6 in-lb(6.9 kg-cm)를 초과할 수 없습니다.

6. 나머지 두 나사에 대해 위 절차를 반복합니다.

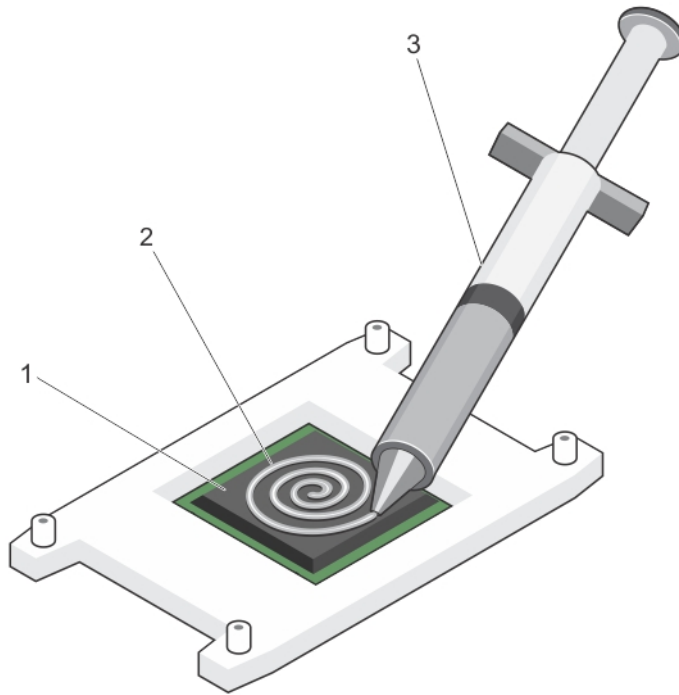

그림 60. 방열판 설치

- |              |                 |
|--------------|-----------------|
| 1. 고정 나사(4개) | 2. 방열판          |
| 3. 프로세서 소켓   | 4. 고정 나사 슬롯(4개) |

#### 다음 단계

1. 시스템 내부 작업을 마친 후에 섹션의 절차를 따릅니다.
2. 부팅 중 F2 키를 눌러 시스템 설정을 시작하고 프로세서 정보가 새로운 시스템 구성과 일치하는지 확인합니다.
3. 시스템 진단 프로그램을 실행하여 새 프로세서가 올바르게 작동하는지 확인합니다.

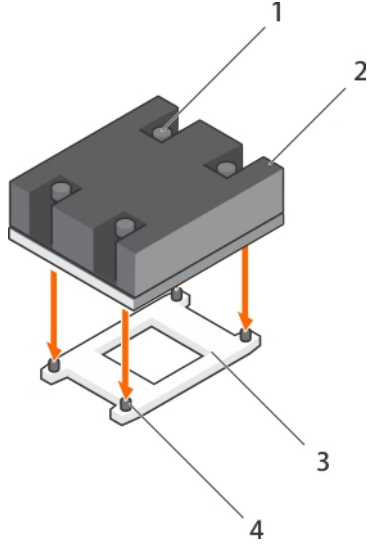
#### 관련 참조

[안전 지침](#) 페이지 61

#### 관련 태스크

- [컴퓨터 내부 작업을 시작하기 전에](#) 페이지 62
- [컴퓨터 내부 작업을 마친 후에](#) 페이지 62
- [냉각 덮개 분리](#) 페이지 69
- [확장 카드 라이저\(선택 사양\) 분리](#) 페이지 99
- [선택 사양인 확장 카드 라이저 설치](#) 페이지 100
- [냉각 덮개 장착](#) 페이지 70
- [프로세서 분리](#) 페이지 116

## 전원 공급 장치(PSU)

시스템에서는 다음을 지원합니다.

- 495W, 750W 또는 1100W AC PSU 모듈 2개
- 케이블이 연결된 450W PSU 모듈(비중복) 1개
- 750W DC PSU 모듈 2개
  - 두 개의 동일한 PSU가 설치되어 있으면 PSU 구성은 중복입니다(1+1). 중복 모드에서는 두 PSU로부터 모두 동일하게 시스템에 전력을 공급하여 효율성을 극대화합니다.
  - 전원 공급 장치가 하나만 설치된 경우 전원 공급 장치 구성이 중복되지 않습니다(1+0). 단일 전원 공급 장치에서만 시스템에 전력을 공급합니다.

- 2+0 구성으로 구성된 경우, 1+1 중복성이 지원되지 않을 예정입니다.

**이 노트:** 두 개의 PSU를 사용하는 경우 종류와 최대 출력 전원이 동일해야 합니다.

**이 노트:** AC PSU의 경우, 후면에 Extended Power Performance(EPP) 레이블이 있는 PSU만 사용하십시오. 이전 세대 Dell PowerEdge 서버상의 PSU를 함께 사용하면 PSU 불일치 조건 또는 전원 오류가 발생할 수 있습니다.

## 핫 스페어 기능

시스템은 전원 공급 장치(PSU) 중복과 관련된 전력 오버헤드를 크게 줄여 주는 핫 스페어 기능을 지원합니다.

핫 스페어 기능이 활성화되어 있는 경우 중복 PSU 중 하나가 절전 상태로 전환됩니다. 활성화된 PSU는 부하의 100%를 지원하므로 보다 효율적으로 작동하게 됩니다. 절전 상태에 있는 PSU는 활성화된 PSU의 출력 전압을 모니터링합니다. 활성화된 PSU의 출력 전압이 떨어지면 절전 상태의 PSU가 활성 출력 상태로 되돌아갑니다.

2개의 PSU를 모두 활성화하는 것이 1개의 PSU를 절전 상태에 두는 것보다 더 효율적인 경우 활성화된 PSU가 절전 상태의 PSU를 활성화할 수도 있습니다.

기본 PSU 설정은 다음과 같습니다:

- 활성화된 PSU의 부하가 50%를 초과하면 중복 PSU가 활성 상태로 전환됩니다.
- 활성화된 PSU의 부하가 20% 미만이면 중복 PSU가 절전 상태로 전환됩니다.

핫 스페어 기능은 iDRAC 설정을 사용하여 구성할 수 있습니다. iDRAC 설정에 대한 자세한 내용은 *Integrated Dell Remote Access Controller 사용 설명서*([Dell.com/idracmanuals](http://Dell.com/idracmanuals))를 참조하십시오.

## 전원 공급 장치 보호물 분리

두 번째 PSU(전원 공급 장치) 베이에만 PSU 보호물을 설치합니다.

### 전제조건

**△ 주의:** 대부분의 컴퓨터 관련 수리는 인증받은 서비스 기술자가 수행해야 합니다. 문제 해결이나 간단한 수리에 한해 제품 문서에 승인된 대로 또는 온라인/전화 서비스 및 지원팀이 안내하는 대로 사용자가 직접 처리할 수 있습니다. Dell의 승인을 받지 않은 서비스 작업으로 인한 손상에 대해서는 보상을 받을 수 없습니다. 제품과 함께 제공된 안전 지침을 읽고 따르십시오.

안전 지침 섹션에 나열된 안전 지침을 따릅니다.

### 단계

보조 전원 공급 장치(PSU)를 설치하는 경우 PSU 보호물을 보호물의 바깥쪽으로 당겨 베이에서 분리합니다.

**△ 주의:** 적절한 시스템 냉각을 확보하려면 비중복 구성에서 두 번째 PSU 베이에 PSU 보호물이 설치되어야 합니다. 보조 PSU를 설치하는 경우에만 PSU 보호물을 제거하십시오.



그림 61. PSU 보호물 분리

- a. PSU 보호물
- b. PSU 베이

**다음 단계**

PSU 또는 PSU 보호물을 설치합니다.

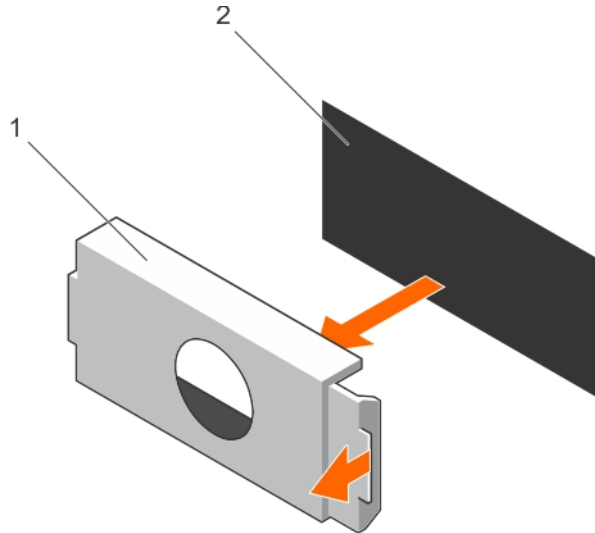
## 전원 공급 장치 보호물 설치

두 번째 PSU(전원 공급 장치) 베이에만 PSU 보호물을 설치합니다.

**전제조건**

**△ 주의:** 대부분의 컴퓨터 관련 수리는 인증받은 서비스 기술자가 수행해야 합니다. 문제 해결이나 간단한 수리에 한해 제품 문서에 승인된 대로 또는 온라인/전화 서비스 및 지원팀이 안내하는 대로 사용자가 직접 처리할 수 있습니다. Dell의 승인을 받지 않은 서비스 작업으로 인한 손상에 대해서는 보상을 받을 수 없습니다. 제품과 함께 제공된 안전 지침을 읽고 따르십시오.

1. 안전 지침 섹션에 나열된 안전 지침을 따릅니다.

**단계**

PSU 보호물을 PSU 슬롯에 맞춘 후 제자리에 고정될 때까지 PSU 슬롯에 끼워 넣습니다.



그림 62. PSU 보호물 설치

- a. PSU 보호물
- b. PSU 베이

## AC 전원 공급 장치 분리

### 전제조건

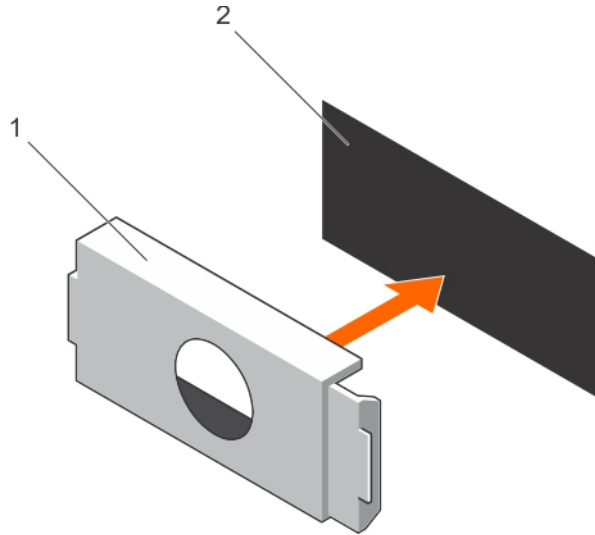
- ⚠ **주의:** 대부분의 컴퓨터 관련 수리는 인증받은 서비스 기술자가 수행해야 합니다. 문제 해결이나 간단한 수리에 한해 제품 문서에 승인된 대로 또는 온라인/전화 서비스 및 지원팀이 안내하는 대로 사용자가 직접 처리할 수 있습니다. Dell의 승인을 받지 않은 서비스 작업으로 인한 손상에 대해서는 보상을 받을 수 없습니다. 제품과 함께 제공된 안전 지침을 읽고 따르십시오.
- ⚠ **주의:** 시스템이 정상적으로 작동하려면 PSU(전원 공급 장치)가 1개 필요합니다. 전원 중복 시스템에서 시스템의 전원이 켜진 경우 한 번에 하나의 PSU만 분리하고 장착합니다.
- ⓘ **노트:** 케이블 관리대(선택 사양)가 전원 공급 장치(PSU) 분리를 방해하는 경우에는 관리대의 래치를 벗기고 들어 내야 할 수도 있습니다. 케이블 관리대에 대한 자세한 내용은 시스템의 랙 설명서를 참조하십시오.

### 단계

1. 전원 및 분리할 PSU에서 전원 케이블을 분리한 후 안전 끈에서 케이블을 분리합니다.
2. 분리 래치를 누르고 PSU 핸들을 사용하여 새시에서 PSU를 밀어 빼냅니다.



그림 63. AC PSU 분리

1. 분리 래치
2. PSU 케이블 커넥터

- 3. PSU
- 5. PSU 핸들

#### 4. 전원 커넥터

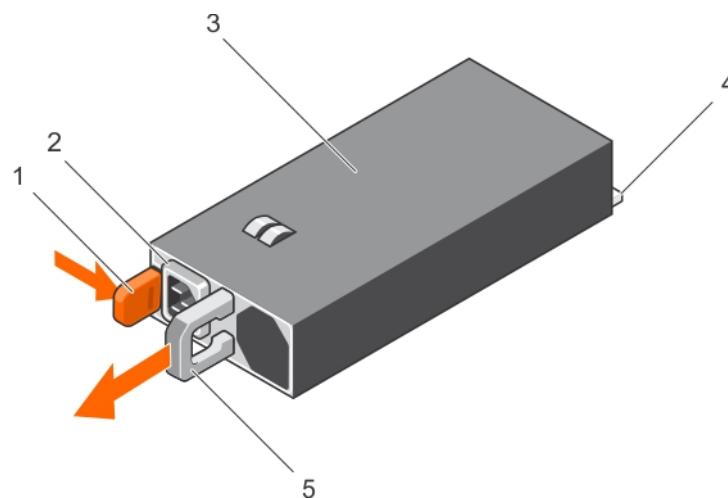
### 관련 참조

안전 지침 페이지 61

### 관련 태스크

컴퓨터 내부 작업을 시작하기 전에 페이지 62

컴퓨터 내부 작업을 마친 후에 페이지 62

AC 전원 공급 장치 설치 페이지 126

## AC 전원 공급 장치 설치

### 전제조건

**△ 주의:** 대부분의 컴퓨터 관련 수리는 인증받은 서비스 기술자가 수행해야 합니다. 문제 해결이나 간단한 수리에 한해 제품 문서에 승인된 대로 또는 온라인/전화 서비스 및 지원팀이 안내하는 대로 사용자가 직접 처리할 수 있습니다. Dell의 승인을 받지 않은 서비스 작업으로 인한 손상에 대해서는 보상을 받을 수 없습니다. 제품과 함께 제공된 안전 지침을 읽고 따르십시오.

**ⓘ 노트:** 최대 출력 전력(와트 단위로 표기)은 PSU 레이블에 표시되어 있습니다.

1. 안전 지침 섹션에 나열된 안전 지침을 따릅니다.
2. 중복 전원 공급 장치(PSU)를 지원하는 시스템의 경우 2개의 PSU의 유형과 최대 출력 전원이 동일해야 합니다.
3. PSU 보호물이 설치되어 있으면 분리합니다.

### 단계

1. PSU가 완전히 장착되고 분리 래치가 제자리에 걸릴 때까지 새 PSU를 새시에 밀어넣습니다.

**ⓘ 노트:** 케이블 관리대의 래치를 해제한 경우 래치를 다시 장착합니다. 케이블 관리대에 대한 자세한 내용은 시스템의 랙 설명서를 참조하십시오.

2. 전원 케이블을 PSU에 연결하고 케이블을 전원 콘센트에 연결합니다.

**△ 주의:** 전원 케이블을 연결할 때는 안전 끈으로 케이블을 고정합니다.

**ⓘ 노트:** 새 PSU를 설치, 핫 스왑 또는 핫 추가하는 경우, 시스템이 PSU와 그 상태를 인식할 수 있도록 약 15초간 기다립니다. 새 PSU 검색이 완료되기 전까진 전원 공급 장치 이중화가 발생하지 않을 수도 있습니다. 다른 PSU를 분리하기 전에 새 PSU가 인식되어 활성화될 때까지 기다리십시오. PSU가 정상적으로 작동하는 경우 PSU 상태 표시등이 녹색으로 표시됩니다.



그림 64 . AC PSU 설치

- |           |                |
|-----------|----------------|
| 1. 분리 래치  | 2. PSU 케이블 커넥터 |
| 3. PSU    | 4. 전원 커넥터      |
| 5. PSU 핸들 |                |

**관련 참조**

안전 지침 페이지 61

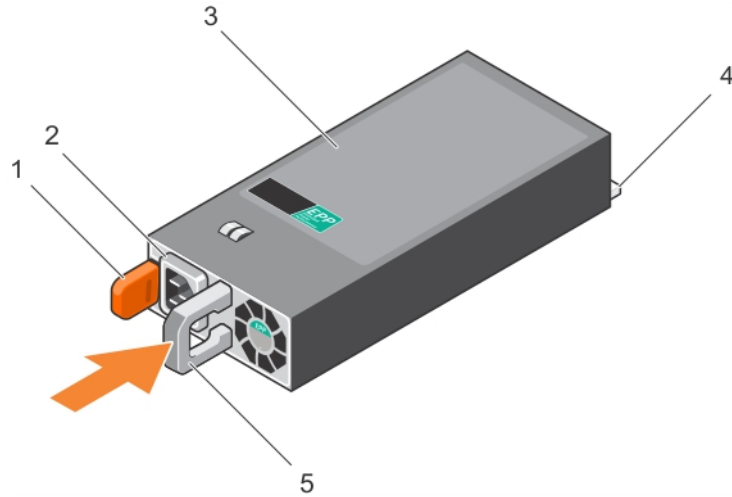
**관련 태스크**

컴퓨터 내부 작업을 시작하기 전에 페이지 62

컴퓨터 내부 작업을 마친 후에 페이지 62

AC 전원 공급 장치 분리 페이지 125

## (케이블이 연결된) 비중복 AC 전원 공급 장치

이 시스템은 케이블이 연결된 비중복 450W AC 전원 공급 장치(PSU)를 지원합니다.

**이 노트:** 시스템 구성을 선택하거나 업그레이드하는 경우, Dell Energy Smart Solution Advisor([Dell.com/ESSA](http://Dell.com/ESSA))를 사용해 시스템 전력 소비량을 확인하여 전력 사용을 최적화하십시오.

## (케이블이 연결된) 비중복 AC 전원 공급 장치 분리

**전제조건**

**주의:** 대부분의 컴퓨터 관련 수리는 인증받은 서비스 기술자가 수행해야 합니다. 문제 해결이나 간단한 수리에 한해 제품 문서에 승인된 대로 또는 온라인/전화 서비스 및 지원팀이 안내하는 대로 사용자가 직접 처리할 수 있습니다. Dell의 승인을 받지 않은 서비스 작업으로 인한 손상에 대해서는 보상을 받을 수 없습니다. 제품과 함께 제공된 안전 지침을 읽고 따르십시오.

1. 안전 지침 섹션에 나열된 안전 지침을 따릅니다.
2. 시스템 내부에서 작업하기 전에 섹션의 절차를 따릅니다.
3. 냉각 덮개를 분리합니다.
  - 이 노트:** 해당하는 경우, 냉각 덮개의 확장 카드 래치를 닫아 전체 길이 카드를 분리합니다.
4. 해당하는 경우, 전원 또는 데이터 케이블을 확장 카드에서 분리합니다.
5. 해당되는 경우, 확장 카드 라이저를 분리합니다.

**단계**

1. 전원 케이블을 전원에서 분리합니다.
2. 전원 케이블을 전원 공급 장치(PSU)에서 분리하고 전원 케이블을 케이블 안전 끈에서 분리합니다.

3. PSU에서 시스템 보드 및 하드 드라이브 후면판으로 연결되는 모든 전원 케이블을 분리합니다.
4. PSU를 새시에 고정시키는 나사를 제거하고 PSU 케이스 밖으로 밀어 꺼냅니다.

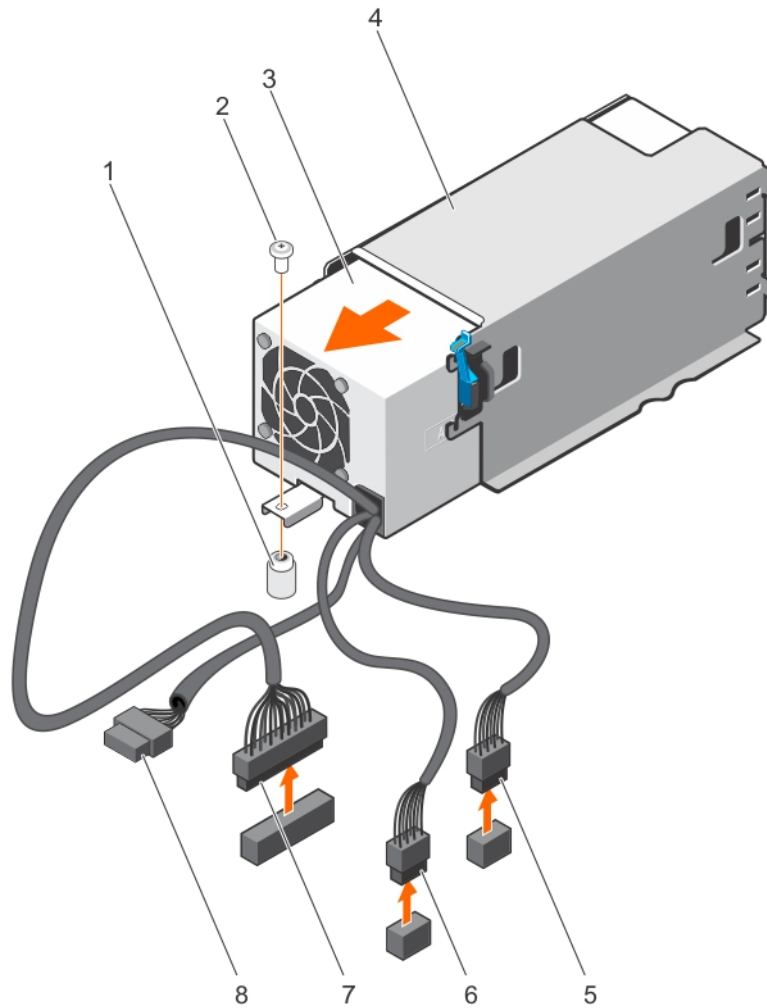

**그림 65 . (케이블이 연결된) 비중복 AC PSU 분리**

- |                 |               |
|-----------------|---------------|
| 1. 새시의 격리 애자    | 2. 나사         |
| 3. 비중복 전원 공급 장치 | 4. PSU 케이스    |
| 5. P1 케이블 커넥터   | 6. P2 케이블 커넥터 |
| 7. P3 케이블 커넥터   | 8. 후면판 커넥터    |

### 다음 단계

1. 해당하는 경우, PCIe 확장 카드 라이저를 설치합니다.
2. 해당하는 경우, 전원 및 데이터 케이블을 확장 카드에 연결합니다.
3. 냉각 덮개를 재설치합니다.
4. 해당하는 경우, 냉각 덮개의 확장 카드 래치를 열어 전체 길이 카드를 보호합니다.
5. 전원 케이블을 PSU 뒷면에 연결하고 전원 케이블을 케이블 안전 끈에 고정합니다.
6. 전원 케이블을 전원 소스에 다시 연결합니다.
7. 시스템 내부 작업을 마친 후에 섹션의 절차를 따릅니다.

### 관련 참조

[안전 지침](#) 페이지 61

### 관련 태스크

[컴퓨터 내부 작업을 시작하기 전에](#) 페이지 62

- 컴퓨터 내부 작업을 마친 후에 페이지 62
- 냉각 덮개 분리 페이지 69
- 확장 카드 라이저(선택 사양) 분리 페이지 99
- 선택 사양인 확장 카드 라이저 설치 페이지 100
- 냉각 덮개 장착 페이지 70

## (케이블이 연결된) 비중복 AC 전원 공급 장치 설치

### 전제조건

**△ 주의:** 대부분의 컴퓨터 관련 수리는 인증받은 서비스 기술자가 수행해야 합니다. 문제 해결이나 간단한 수리에 한해 제품 문서에 승인된 대로 또는 온라인/전화 서비스 및 지원팀이 안내하는 대로 사용자가 직접 처리할 수 있습니다. Dell의 승인을 받지 않은 서비스 작업으로 인한 손상에 대해서는 보상을 받을 수 없습니다. 제품과 함께 제공된 안전 지침을 읽고 따르십시오.

1. 안전 지침 섹션에 나열된 안전 지침을 따릅니다.
2. 시스템 내부에서 작업하기 전에 섹션의 절차를 따릅니다.
3. 냉각 덮개를 분리합니다.
  - i 노트:** 해당하는 경우, 냉각 덮개의 확장 카드 래치를 닫아 전체 길이 카드를 분리합니다.
4. 해당하는 경우, 전원 또는 데이터 케이블을 확장 카드에서 분리합니다.
5. 해당되는 경우에는 왼쪽 확장 카드 라이저를 분리합니다.

### 단계

1. 새 전원 공급 장치(PSU)의 포장을 풉니다.
2. PSU가 완전히 장착될 때까지 새 PSU를 전원 공급 장치 케이스에 밀어 넣습니다.
3. 나사를 조여 PSU를 새시에 고정시킵니다.
4. 모든 전원 케이블을 시스템 보드 및 하드 드라이브 후면판에 연결합니다.

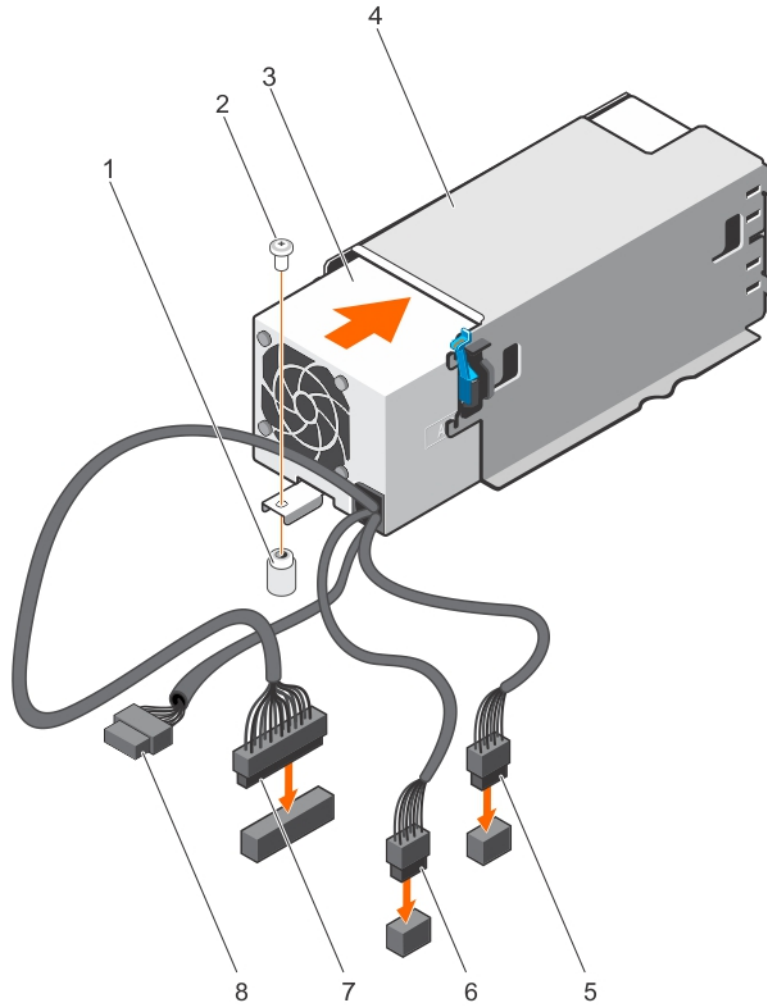

**그림 66 . 비중복 AC PSU 설치**

- |                 |               |
|-----------------|---------------|
| 1. 새시의 격리 애자    | 2. 나사         |
| 3. 비중복 전원 공급 장치 | 4. PSU 케이징    |
| 5. P1 케이블 커넥터   | 6. P2 케이블 커넥터 |
| 7. P3 케이블 커넥터   | 8. 후면판 커넥터    |

#### 다음 단계

1. 해당하는 경우, PCIe 확장 카드 라이저를 설치합니다.
2. 해당하는 경우, 전원 및 데이터 케이블을 확장 카드에 연결합니다.
3. 냉각 덮개를 재설치합니다.
4. 해당하는 경우, 냉각 덮개의 확장 카드 래치를 열어 전체 길이 카드를 보호합니다.
5. 시스템 내부 작업을 마친 후에 섹션의 절차를 따릅니다.

#### 관련 참조

[안전 지침](#) 페이지 61

#### 관련 태스크

- [컴퓨터 내부 작업을 시작하기 전에](#) 페이지 62
- [컴퓨터 내부 작업을 마친 후에](#) 페이지 62
- [냉각 덮개 분리](#) 페이지 69
- [확장 카드 라이저\(선택 사양\) 분리](#) 페이지 99
- [선택 사양인 확장 카드 라이저 설치](#) 페이지 100

## DC 전원 공급 장치의 배선 지침

이 시스템은 최대 2개의 -(48-60)V DC 전원 공급 장치(PSU)를 지원합니다.

**① 노트:** -(48-60) V DC 전원 공급 장치(PSU)를 사용하는 장비의 경우 자격 있는 전기 기사가 DC 전원 및 안전 접지에 대한 모든 연결을 수행해야 합니다. 직접 DC 전원에 연결하거나 접지를 설치하도록 시도하지 마십시오. 모든 전기 배선은 해당 지역 또는 국가 코드와 규칙을 준수해야 합니다. Dell의 승인을 받지 않은 서비스 작업으로 인한 손상에 대해서는 보상을 받을 수 없습니다. 제품과 함께 제공된 안전 지침을 읽고 따르십시오.

**△ 주의:** 동선으로만 장치를 배선하고 달리 명시되지 않는 한, 소스 및 리턴에 대해 정격이 최소 90°C인 10 AWG(American Wire Gauge) 와이어만 사용합니다. 인터럽트 전류 정격이 높은 DC에 대해서는 정격 50A인 분기 회로 과전류 보호 기능으로 -(48-60)V DC(1 와이어)를 보호하십시오.

**△ 주의:** AC 전원(안정적으로 접지된 -(48-60)V DC SELV 전원)과 전기적으로 절연된 -(48-60)V DC 공급 전원에 장치를 연결합니다. -(48-60) V DC 전원이 효율적으로 접지에 고정되어 있는지 확인하십시오.

**① 노트:** 현장 배선에서는 적절히 승인되고 등급이 지정되어 있으며 손쉽게 액세스 가능한 연결 해제 장치가 포함되어야 합니다.

### 입력 요구 사항

- 공급 전압: -(48-60)V DC
- 전류 소비량: 32A(최대)

### 키트 내용물

- Dell 부품 번호 6RYJ9 터미널 블록 또는 이에 상응하는 부품(1개)
- 잠금 와셔가 장착된 #6-32 너트(1개)

### 필요한 도구

10 AWG 크기의 단선 또는 연선 절연 구리선으로부터 절연체를 제거할 수 있는 와이어 스트리퍼 펜치

**① 노트:** 알파 와이어 부품 번호 3080 또는 이와 동등한 부품 사용(65/30 연선)

### 필요한 와이어

- UL 10 AWG, 최대 2m(연선) 검정색 와이어 1개 [-(48-60)V DC]
- UL 10 AWG, 최대 2m(연선) 빨간색 와이어 1개 (V DC 리턴)
- UL 10 AWG, 최대 2m 녹색/노란색, 노란색 줄이 있는 녹색, 연선 와이어(안전 접지)

## 안전 접지 와이어 조립 및 연결

### 전제조건

**① 노트:** -(48-60) V DC 전원 공급 장치(PSU)를 사용하는 장비의 경우 자격 있는 전기 기사가 DC 전원 및 안전 접지에 대한 모든 연결을 수행해야 합니다. 직접 DC 전원에 연결하거나 접지를 설치하도록 시도하지 마십시오. 모든 전기 배선은 해당 지역 또는 국가 코드와 규칙을 준수해야 합니다. Dell의 승인을 받지 않은 서비스 작업으로 인한 손상에 대해서는 보상을 받을 수 없습니다. 제품과 함께 제공된 안전 지침을 읽고 따르십시오.

### 단계

- 구리선이 약 4.5mm(0.175인치)가 노출되도록 녹색/노란색 전선 끝에 있는 피복을 벗겨 냅니다.

2. 압착기 공구(Tyco Electronics, 58433-3 또는 이와 동등)를 사용하여 ring-tongue 터미널(Jeeson Terminals Inc., R5-4SA 또는 이와 동등)의 양 끝을 녹색 또는 노란색 전선(안전 접지선)으로 끌어당깁니다.
3. 잠금 와셔가 장착된 #6-32 너트를 사용하여 시스템의 뒷면에 있는 접지 기둥에 안전 접지선을 연결합니다.



그림 67. 안전 접지 와이어 조립 및 연결

- |             |           |
|-------------|-----------|
| 1. #6-32 너트 | 2. 스프링 와셔 |
| 3. 접지 포스트   | 4. 안전 접지선 |

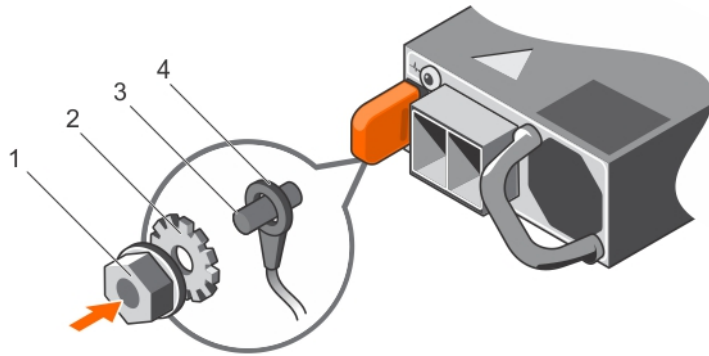

그림 68. 안전 접지선을 분리합니다.

- |             |           |
|-------------|-----------|
| 1. #6-32 너트 | 2. 스프링 와셔 |
| 3. 접지 포스트   | 4. 안전 접지선 |

## DC 입력 전선 조립

### 전제조건

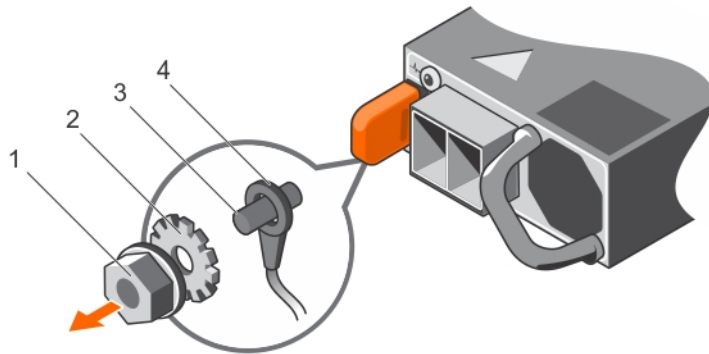
**이** **노트:** -(48-60) V DC 전원 공급 장치(PSU)를 사용하는 장비의 경우 자격 있는 전기 기사가 DC 전원 및 안전 접지에 대한 모든 연결을 수행해야 합니다. 직접 DC 전원에 연결하거나 접지를 설치하도록 시도하지 마십시오. 모든 전기 배선은 해당 지역 또는 국가 코드와 규칙을 준수해야 합니다. Dell의 승인을 받지 않은 서비스 작업으로 인한 손상에 대해서는 보상을 받을 수 없습니다. 제품과 함께 제공된 안전 지침을 읽고 따르십시오.

### 단계

1. 구리선이 약 13mm(0.5인치) 노출되도록 DC 전선 끝에 있는 피복을 벗겨 냅니다.
  - 이** **노트:** DC 전선을 연결할 때 극성을 서로 바꾸면 전원 공급 장치 또는 시스템이 영구적으로 손상될 수 있습니다.
2. 구리 끝부분을 메이팅 커넥터에 삽입하고 #2 십자 드라이버를 사용하여 메이팅 커넥터 상단에 있는 조임 나사를 조입니다.

**이 노트:** 전원 공급 장치가 방전되지 않도록 하려면 전원 공급 장치에 메이팅 커넥터를 삽입하기 전에 조임 나사를 고무 마개로 덮어야 합니다.

- 고무 마개를 시계 방향으로 돌려 조임 나사 위에 고정합니다.
- PSU에 해당 커넥터를 삽입합니다.

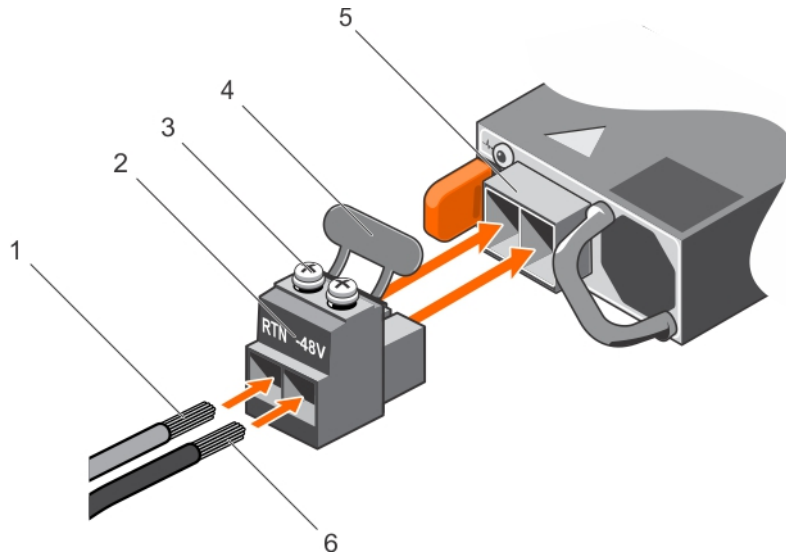

**그림 69 . DC 입력 전선 조립**

- |              |                |
|--------------|----------------|
| 1. DC 전선 RTN | 2. DC 전원 커넥터   |
| 3. 조임 나사(2개) | 4. 고무 마개       |
| 5. DC 전원 소켓  | 6. DC 전선 -48 V |

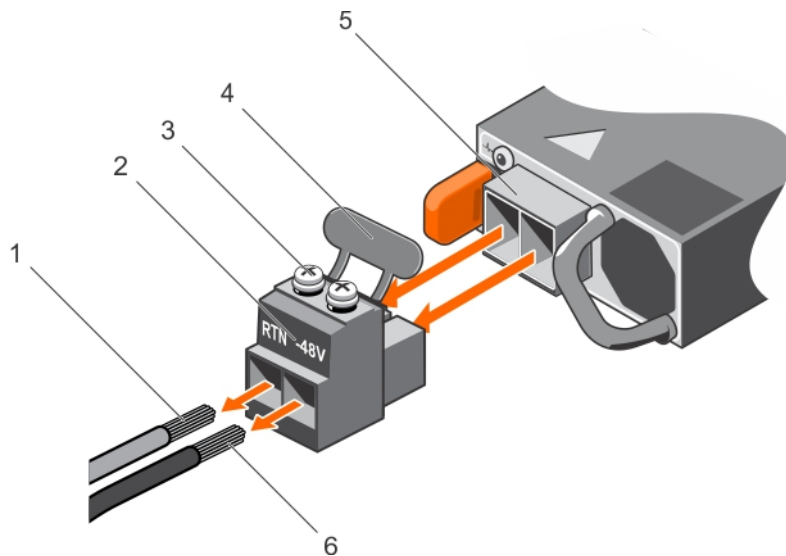

**그림 70 . DC 입력 전선 분리**

- |              |              |
|--------------|--------------|
| 1. 전선 RTN    | 2. DC 전원 커넥터 |
| 3. 조임 나사(2개) | 4. 고무 마개     |
| 5. DC 전원 소켓  | 6. 전선 -48V   |

## DC 전원 공급 장치 분리

### 전제조건

- ① **노트:** -(48-60) V DC 전원 공급 장치(PSU)를 사용하는 장비의 경우 자격 있는 전기 기사가 DC 전원 및 안전 접지에 대한 모든 연결을 수행해야 합니다. 직접 DC 전원에 연결하거나 접지를 설치하도록 시도하지 마십시오. 모든 전기 배선은 해당 지역 또는 국가 코드와 규칙을 준수해야 합니다. Dell의 승인을 받지 않은 서비스 작업으로 인한 손상에 대해서는 보상을 받을 수 없습니다. 제품과 함께 제공된 안전 지침을 읽고 따르십시오.
- ⚠ **주의:** 시스템이 정상적으로 작동하려면 전원 공급 장치가 1개 필요합니다. 전원 중복 시스템에서 시스템의 전원이 켜진 경우 한번에 하나의 전원 공급 장치만 분리하고 장착합니다.
- ① **노트:** 케이블 관리대(선택 사양)가 전원 공급 장치 분리를 방해하는 경우에는 관리대의 래치를 벗기고 들어내야 할 수도 있습니다. 케이블 관리대에 대한 자세한 내용은 시스템의 랙 설명서를 참조하십시오.

### 단계

1. 전원에서 전선을 분리하고 분리할 PSU에서 커넥터를 분리합니다.
2. 안전 접지 와이어를 분리합니다.
3. 분리 래치를 누르고 PSU 핸들을 사용하여 랙에서 PSU를 밀어 빼냅니다.



그림 71. DC PSU 분리

- |           |                    |
|-----------|--------------------|
| 1. 분리 래치  | 2. 전원 공급 장치 상태 표시등 |
| 3. PSU    | 4. 전원 커넥터          |
| 5. PSU 핸들 |                    |

### 관련 참조

[안전 지침](#) 페이지 61

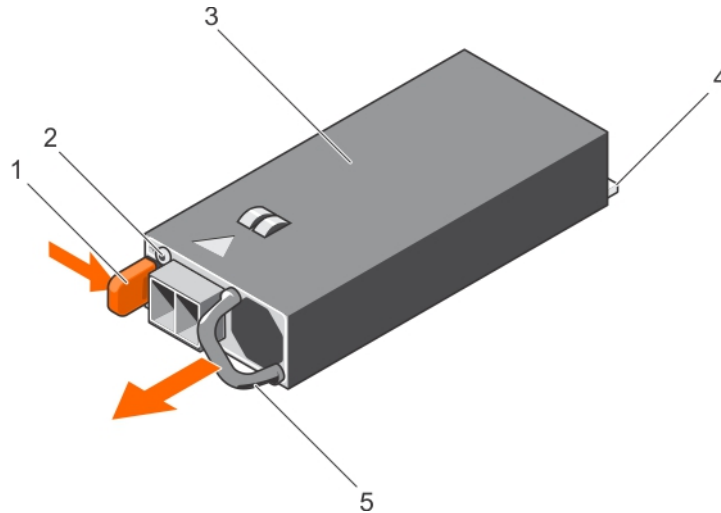
### 관련 태스크

[컴퓨터 내부 작업을 시작하기 전에](#) 페이지 62

[컴퓨터 내부 작업을 마친 후에](#) 페이지 62

## DC 전원 공급 장치 설치

### 전제조건

- ① **노트:** -(48-60) V DC 전원 공급 장치(PSU)를 사용하는 장비의 경우 자격 있는 전기 기사가 DC 전원 및 안전 접지에 대한 모든 연결을 수행해야 합니다. 직접 DC 전원에 연결하거나 접지를 설치하도록 시도하지 마십시오. 모든 전기 배선은 해당 지역 또는 국가 코드와 규칙을 준수해야 합니다. Dell의 승인을 받지 않은 서비스 작업으로 인한 손상에 대해서는 보상을 받을 수 없습니다. 제품과 함께 제공된 안전 지침을 읽고 따르십시오.

가 코드와 규칙을 준수해야 합니다. Dell의 승인을 받지 않은 서비스 작업으로 인한 손상에 대해서는 보상을 받을 수 없습니다. 제품과 함께 제공된 안전 지침을 읽고 따르십시오.

1. 안전 지침 섹션에 나열된 안전 지침을 따릅니다.
2. 시스템 내부에서 작업하기 전에 섹션의 절차를 따릅니다.
3. PSU 보호물이 설치되어 있으면 분리합니다.
4. 두 PSU의 유형과 최대 출력 전력이 동일한지 확인합니다.

**① 노트:** 최대 출력 전력(와트 단위로 표기)은 PSU 레이블에 표시되어 있습니다.

#### 단계

1. PSU가 완전히 장착되고 분리 래치가 제자리에 걸릴 때까지 PSU를 새시에 밀어넣습니다.

**① 노트:** 케이블 관리대의 래치를 해제한 경우 래치를 다시 장착합니다. 케이블 관리대에 대한 자세한 내용은 시스템의 랙 설명서를 참조하십시오.

2. 안전 접지선을 연결합니다.
3. DC 전원 커넥터를 PSU에 설치합니다.

**⚠ 주의:** 전원 코드를 연결할 때 안전 끈을 사용하여 PSU 핸들에 전선을 고정합니다.

4. DC 전원에 전선을 연결합니다.

**① 노트:** 새 전원 공급 장치를 설치, 핫 스왑 또는 핫 애드하는 경우, 시스템이 PSU와 그 상태를 인식할 수 있도록 약 15초간 기다립니다. PSU가 정상적으로 작동하는 경우 PSU 상태 표시등이 녹색으로 표시됩니다.



그림 72. DC PSU 설치

- |           |                    |
|-----------|--------------------|
| 1. 분리 래치  | 2. 전원 공급 장치 상태 표시등 |
| 3. PSU    | 4. 전원 커넥터          |
| 5. PSU 핸들 |                    |

#### 다음 단계

- 시스템 내부 작업을 마친 후에 섹션의 절차를 따릅니다.

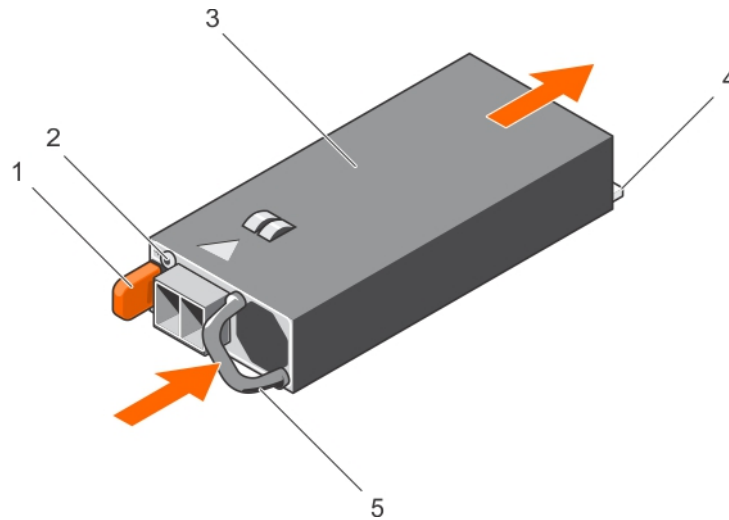
#### 관련 참조

[안전 지침](#) 페이지 61

#### 관련 태스크

[컴퓨터 내부 작업을 시작하기 전에](#) 페이지 62

[컴퓨터 내부 작업을 마친 후에](#) 페이지 62

# 전원 점속기 보드

전원 점속기 보드(PIB)는 중복 전원 공급 장치(PSU)를 시스템 보드에 연결하는 보드입니다. PIB는 중복 PSU가 있는 시스템에서만 지원됩니다.

## 전원 점속기 보드 분리

### 전제조건

**△ 주의:** 대부분의 컴퓨터 관련 수리는 인증받은 서비스 기술자가 수행해야 합니다. 문제 해결이나 간단한 수리에 한해 제품 문서에 승인된 대로 또는 온라인/전화 서비스 및 지원팀이 안내하는 대로 사용자가 직접 처리할 수 있습니다. Dell의 승인을 받지 않은 서비스 작업으로 인한 손상에 대해서는 보상을 받을 수 없습니다. 제품과 함께 제공된 안전 지침을 읽고 따르십시오.

1. 안전 지침 섹션에 나열된 안전 지침을 따릅니다.
2. 시스템 내부에서 작업하기 전에 섹션의 절차를 따릅니다.
3. 냉각 덮개를 분리합니다.  
**① 노트:** 해당하는 경우, 냉각 덮개의 확장 카드 래치를 닫아 전체 길이 카드를 분리합니다.
4. 해당하는 경우 전원 또는 데이터 케이블을 확장 카드에서 분리합니다.
5. 해당되는 경우에는 왼쪽 확장 카드 라이저를 분리합니다.

**△ 주의:** 전원 점속기 보드의 손상을 방지하려면 전원 점속기 보드 또는 배전판을 분리하기 전에 전원 공급 장치 모듈 또는 전원 공급 장치 보호물을 시스템에서 분리해야 합니다.

### 단계

1. 전원 공급 장치 모듈을 새시 후면에서 분리합니다.
2. 하드 드라이브 후면판 및 시스템 보드에서 전원 케이블을 분리합니다.
3. 전원 점속기 보드(PIB)의 분리 래치를 눌러 PIB를 들어 올리고 전원 공급 장치 케이스의 고리에서 분리합니다.
4. PIB를 들어올려 새시에서 분리합니다.



그림 73. 전원 점속기 보드 분리

- |               |              |
|---------------|--------------|
| 1. GPU 전원 커넥터 | 2. 전원 점속기 보드 |
| 3. 분리 래치      | 4. 고리(4개)    |
| 5. 잠금 슬롯(4개)  |              |

## 다음 단계

1. 교체 전원 점속기 보드를 설치하고 모든 필수 케이블을 시스템 보드 및 하드 드라이브 후면판에 연결합니다.
2. 해당하는 경우, PCIe 확장 카드 라이저를 설치합니다.
3. 해당하는 경우, 전원 및 데이터 케이블을 확장 카드에 연결합니다.
4. 냉각 덮개를 재설치합니다.
5. 해당하는 경우, 냉각 덮개의 확장 카드 래치를 열어 전체 길이 카드를 보호합니다.
6. 시스템 내부 작업을 마친 후에 섹션의 절차를 따릅니다.

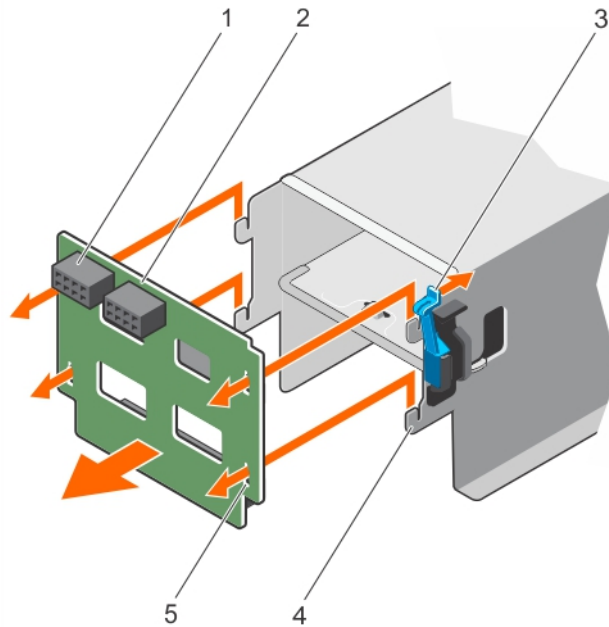
## 관련 참조

[안전 지침](#) 페이지 61

## 관련 태스크

[컴퓨터 내부 작업을 시작하기 전에](#) 페이지 62

[컴퓨터 내부 작업을 마친 후에](#) 페이지 62

[냉각 덮개 분리](#) 페이지 69

[확장 카드 라이저\(선택 사양\) 분리](#) 페이지 99

[전원 점속기 보드 설치](#) 페이지 137

[선택 사양인 확장 카드 라이저 설치](#) 페이지 100

[냉각 덮개 장착](#) 페이지 70

# 전원 점속기 보드 설치

## 전제조건

 **주의:** 대부분의 컴퓨터 관련 수리는 인증받은 서비스 기술자가 수행해야 합니다. 문제 해결이나 간단한 수리에 한해 제품 문서에 승인된 대로 또는 온라인/전화 서비스 및 지원팀이 안내하는 대로 사용자가 직접 처리할 수 있습니다. Dell의 승인을 받지 않은 서비스 작업으로 인한 손상에 대해서는 보상을 받을 수 없습니다. 제품과 함께 제공된 안전 지침을 읽고 따르십시오.

1. 안전 지침 섹션에 나열된 안전 지침을 따릅니다.
2. 시스템 내부에서 작업하기 전에 섹션의 절차를 따릅니다.
3. 냉각 덮개를 분리합니다.
  -  **노트:** 해당하는 경우, 냉각 덮개의 확장 카드 래치를 닫아 전체 길이 카드를 분리합니다.
4. 해당하는 경우, 전원 또는 데이터 케이블을 확장 카드에서 분리합니다.
5. 해당되는 경우에는 왼쪽 확장 카드 라이저를 분리합니다.

## 단계

1. 전원 점속기 보드의 잠금 슬롯을 전원 공급 장치 케이스의 고리에 맞추고 제자리에 고정될 때까지 밀니다.
2. 해당하는 경우 전원 케이블을 배선하고 시스템 보드 및 하드 드라이브 후면판에 전원케이블을 연결합니다.
3. 전원 공급 장치 모듈을 원래 위치에 설치합니다.

## 다음 단계

1. 해당하는 경우, PCIe 확장 카드 라이저를 설치합니다.
2. 해당하는 경우, 전원 및 데이터 케이블을 확장 카드에 연결합니다.
3. 냉각 덮개를 재설치합니다.
4. 해당하는 경우, 냉각 덮개의 확장 카드 래치를 열어 전체 길이 카드를 보호합니다.
5. 시스템 내부 작업을 마친 후에 섹션의 절차를 따릅니다.

## 관련 참조

[안전 지침](#) 페이지 61

## 관련 태스크

[컴퓨터 내부 작업을 시작하기 전에](#) 페이지 62

[컴퓨터 내부 작업을 마친 후에](#) 페이지 62

냉각 덮개 분리 페이지 69

확장 카드 라이저(선택 사양) 분리 페이지 99

전원 점속기 보드 분리 페이지 136

선택 사양인 확장 카드 라이저 설치 페이지 100

냉각 덮개 장착 페이지 70

## 시스템 배터리

시스템 배터리는 실시간 클럭 전원 공급 및 컴퓨터의 BIOS 설정 저장 등과 같은 낮은 수준의 시스템 기능에 사용됩니다.

## 시스템 배터리 장착

### 전제조건

**이 노트:** 새 배터리를 올바르게 설치하지 않으면 배터리가 파열될 위험이 있습니다. 배터리를 교체할 때에는 제조업체가 권장하는 것과 동일하거나 동등한 종류의 배터리만을 사용하십시오. 자세한 내용은 시스템과 함께 제공되는 안전 정보를 참조하십시오.

**주의:** 대부분의 컴퓨터 관련 수리는 인증받은 서비스 기술자가 수행해야 합니다. 문제 해결이나 간단한 수리에 한해 제품 문서에 승인된 대로 또는 온라인/전화 서비스 및 지원팀이 안내하는 대로 사용자가 직접 처리할 수 있습니다. Dell의 승인을 받지 않은 서비스 작업으로 인한 손상에 대해서는 보상을 받을 수 없습니다. 제품과 함께 제공된 안전 지침을 읽고 따르십시오.

1. 안전 지침 섹션에 나열된 안전 지침을 따릅니다.
2. 시스템 내부에서 작업하기 전에 섹션의 절차를 따릅니다.
3. 냉각 덮개를 분리합니다.
4. 확장 카드 라이저가 설치되어 있는 경우 분리합니다.

### 단계

1. 배터리 소켓을 찾습니다. 자세한 내용은 점퍼 및 커넥터 섹션을 참조하십시오.

**주의:** 배터리 커넥터의 손상을 방지하려면 배터리를 설치하거나 분리하는 경우 커넥터를 단단히 잡아야 합니다.

2. 배터리 커넥터의 음극 쪽 고정 탭 사이에 손가락을 넣어 배터리를 소켓 밖으로 들어 냅니다.



그림 74. 시스템 배터리 분리

- a. 시스템 배터리
- b. 시스템 배터리 슬롯

3. 새 시스템 배터리를 설치하려면 "+"가 위로 향하게 배터리를 잡고 커넥터의 고정 탭 아래로 밀습니다.
4. 배터리가 제자리에 끼워질 때까지 커넥터 안으로 누릅니다.

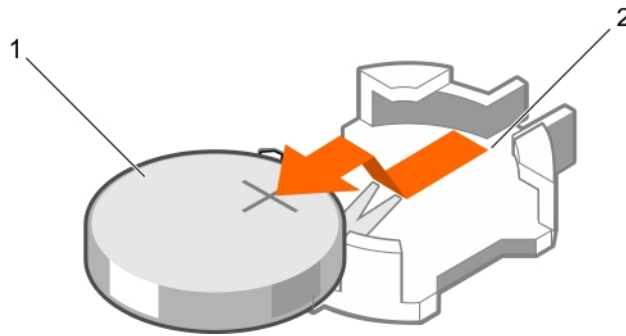

그림 75 . 시스템 배터리 설치

- a. 시스템 배터리
- b. 시스템 배터리 슬롯

### 다음 단계

1. 냉각 덮개를 설치합니다.
2. 분리한 경우 확장 카드 라이저를 장착합니다.
3. 시스템 내부 작업을 마친 후에 섹션의 절차를 따릅니다.
4. 부팅하는 동안 F2 키를 눌러 시스템 설정을 실행해 배터리가 올바르게 작동하는지 확인합니다.
5. 시스템 설정의 **Time(시간)** 및 **Date(날짜)** 필드에 정확한 시간과 날짜를 입력합니다.
6. 시스템 설정을 종료합니다.

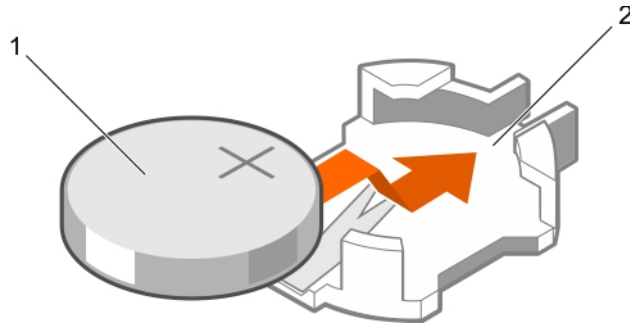
### 관련 참조

- [안전 지침](#) 페이지 61
- [시스템 보드 커넥터](#) 페이지 172

### 관련 태스크

- [컴퓨터 내부 작업을 시작하기 전에](#) 페이지 62
- [컴퓨터 내부 작업을 마친 후에](#) 페이지 62
- [냉각 덮개 분리](#) 페이지 69
- [확장 카드 라이저\(선택 사양\) 분리](#) 페이지 99
- [선택 사양인 확장 카드 라이저 설치](#) 페이지 100
- [냉각 덮개 장착](#) 페이지 70

## 하드 드라이브 후면판

12 하드 드라이브 시스템은 3.5인치(x8) SAS/SATA 후면판을 지원합니다.

### 하드 드라이브 후면판 분리

#### 전제조건

- △ **주의:** 대부분의 컴퓨터 관련 수리는 인증받은 서비스 기술자가 수행해야 합니다. 문제 해결이나 간단한 수리에 한해 제품 문서에 승인된 대로 또는 온라인/전화 서비스 및 지원팀이 안내하는 대로 사용자가 직접 처리할 수 있습니다. Dell의 승인을 받지 않은 서비스 작업으로 인한 손상에 대해서는 보상을 받을 수 없습니다. 제품과 함께 제공된 안전 지침을 읽고 따르십시오.
- △ **주의:** 하드 드라이브 및 하드 드라이브 후면판의 손상을 방지하려면 하드 드라이브 후면판을 분리하기 전에 시스템에서 하드 드라이브를 분리해야 합니다.
- △ **주의:** 하드 드라이브를 동일한 위치에 장착할 수 있도록 분리하기 전에 각 하드 드라이브의 번호를 기록하고 임시적으로 레이블을 붙여야 합니다.

1. 안전 지침 섹션에 나열된 안전 지침을 따릅니다.
2. 시스템 내부에서 작업하기 전에 섹션의 절차를 따릅니다.

**단계**

1. 하드 드라이브 후면판에서 SAS/SATA/SSD 하드 드라이브, 데이터 케이블 및 전원 케이블을 분리합니다.
2. 하드 드라이브 후면판 분리 탭을 눌러 채시에서 후면판을 분리합니다.
3. 시스템 채시의 고정 고리가 하드 드라이브 후면판의 슬롯에서 빠질 때까지 시스템에서 하드 드라이브 후면판을 당깁니다.

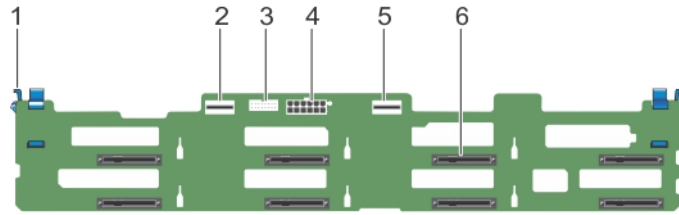

**그림 76. 하드 드라이브 후면판 분리**

- |               |                    |
|---------------|--------------------|
| 1. 분리 탭(2개)   | 2. SAS A 커넥터       |
| 3. 후면판 신호 커넥터 | 4. 후면판 전원 커넥터      |
| 5. SAS B 커넥터  | 6. 하드 드라이브 커넥터(8개) |

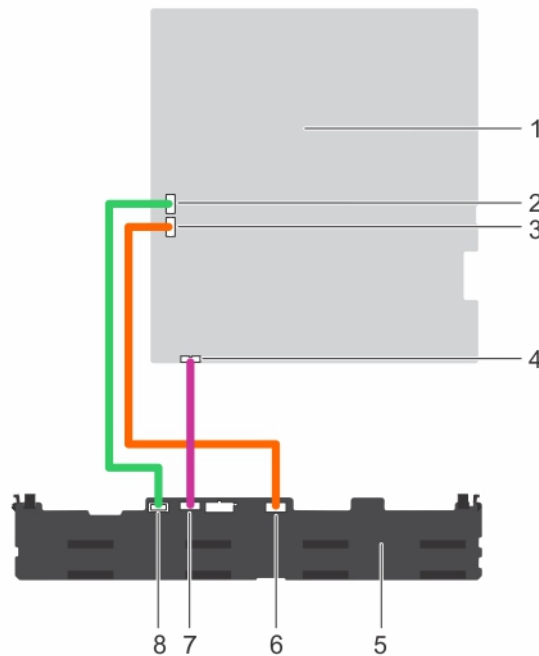

**그림 77. 온보드 컨트롤러를 사용한 하드 드라이브 후면판의 케이블 연결 다이어그램**

- |                           |                           |
|---------------------------|---------------------------|
| 1. 시스템 보드                 | 2. 시스템 보드의 SATA A 케이블 커넥터 |
| 3. 시스템 보드의 SATA B 케이블 커넥터 | 4. 시스템 보드의 신호 케이블 커넥터     |
| 5. 하드 드라이브 후면판            | 6. 후면판의 SAS B 케이블 커넥터     |
| 7. 후면판의 신호 케이블 커넥터        | 8. 후면판의 SAS A 케이블 커넥터     |



그림 78. 내장형 스토리지 컨트롤러를 사용한 하드 드라이브 후면판의 케이블 연결 다이어그램

- |                    |                       |
|--------------------|-----------------------|
| 1. 시스템 보드          | 2. 내장형 스토리지 컨트롤러 커넥터  |
| 3. 내장형 스토리지 컨트롤러   | 4. 시스템 보드의 신호 케이블 커넥터 |
| 5. 하드 드라이브 후면판     | 6. 후면판의 SAS B 케이블 커넥터 |
| 7. 후면판의 신호 케이블 커넥터 | 8. 후면판의 SAS A 케이블 커넥터 |

#### 다음 단계

1. 하드 드라이브 후면판에 데이터 케이블 및 전원 케이블을 다시 연결합니다.
2. SAS/SATA/SSD 하드 드라이브를 원래 위치에 설치합니다.
3. 시스템 내부 작업을 마친 후에 섹션의 절차를 따릅니다.

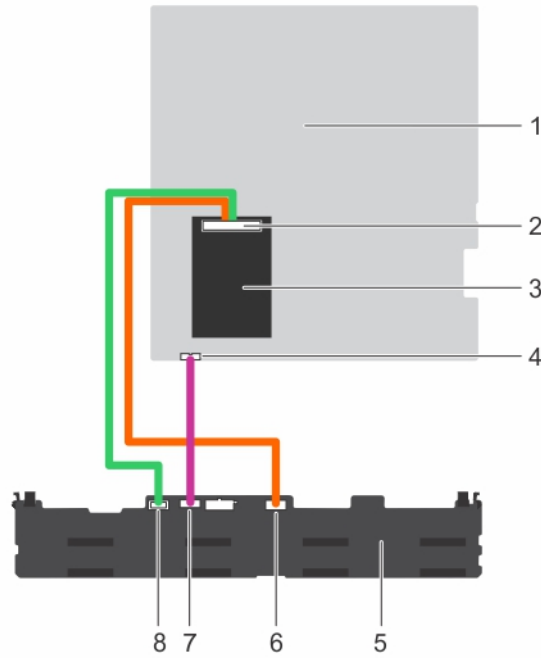
#### 관련 참조

[안전 지침](#) 페이지 61

#### 관련 태스크

[컴퓨터 내부 작업을 시작하기 전에](#) 페이지 62

[컴퓨터 내부 작업을 마친 후에](#) 페이지 62

[핫 스왑 가능한 하드 드라이브 또는 SSD 분리](#) 페이지 80

[핫 스왑 하드 드라이브 설치](#) 페이지 81

## 하드 드라이브 후면판 설치

#### 전제조건

1. 안전 지침 섹션에 나열된 안전 지침을 따릅니다.
2. 시스템 내부에서 작업하기 전에 섹션의 절차를 따릅니다.
3. 데이터, 신호 및 전원 케이블을 후면판에서 분리합니다.
4. 모든 SAS/SATA/SSD 하드 드라이브를 분리합니다.

**△ 주의:** 대부분의 컴퓨터 관련 수리는 인증받은 서비스 기술자가 수행해야 합니다. 문제 해결이나 간단한 수리에 한해 제품 문서에 승인된 대로 또는 온라인/전화 서비스 및 지원팀이 안내하는 대로 사용자가 직접 처리할 수 있습니다. Dell의 승인을 받지 않은 서비스 작업으로 인한 손상에 대해서는 보상을 받을 수 없습니다. 제품과 함께 제공된 안전 지침을 읽고 따르십시오.

## 단계

1. 새시에 있는 고리를 기준으로 하드 드라이브 후면판을 새시에 맞춥니다.
2. 분리 탭이 제자리에 고정될 때까지 하드 드라이브 후면판을 내립니다.
3. 후면판에 SAS/SATA/SSD 데이터, 신호 및 전원 케이블을 연결합니다.



그림 79. 하드 드라이브 후면판 설치

- |            |             |
|------------|-------------|
| 1. 후면판     | 2. 분리 탭(2개) |
| 3. 후면판의 슬롯 | 4. 새시의 고리   |

## 다음 단계

1. SAS/SATA/SSD 하드 드라이브를 원래 위치에 설치합니다.
2. 데이터, 신호 및 전원 케이블을 후면판에 다시 연결합니다.
3. 시스템 내부 작업을 마친 후에 섹션의 절차를 따릅니다.

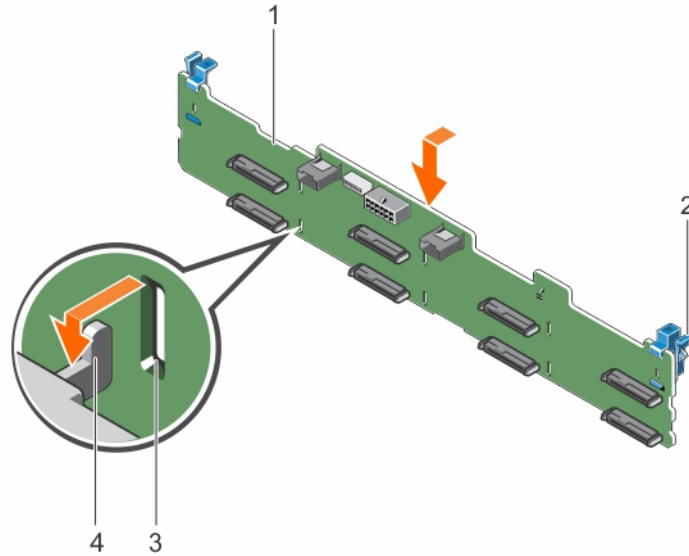
## 관련 참조

[안전 지침](#) 페이지 61

## 관련 태스크

[컴퓨터 내부 작업을 시작하기 전에](#) 페이지 62

[컴퓨터 내부 작업을 마친 후에](#) 페이지 62

[핫 스왑 가능한 하드 드라이브 또는 SSD 분리](#) 페이지 80

[핫 스왑 하드 드라이브 설치](#) 페이지 81

# 제어판

제어판에는 전원 단추, 진단 표시등 및 전면 USB 포트가 포함되어 있습니다.

## 제어판 보드 분리

### 전제조건

**△ 주의:** 대부분의 컴퓨터 관련 수리는 인증받은 서비스 기술자가 수행해야 합니다. 문제 해결이나 간단한 수리에 한해 제품 문서에 승인된 대로 또는 온라인/전화 서비스 및 지원팀이 안내하는 대로 사용자가 직접 처리할 수 있습니다. Dell의 승인을 받지 않은 서비스 작업으로 인한 손상에 대해서는 보상을 받을 수 없습니다. 제품과 함께 제공된 안전 지침을 읽고 따르십시오.

**△ 주의:** 디스플레이 모듈 커넥터는 ZIF(zero insertion force) 커넥터입니다. 제거 및 삽입을 수행하기 전에 커넥터의 잠금 탭이 분리되어 있는지 확인합니다. 삽입한 후 잠금 탭을 연결해야 합니다.

**① 노트:** LCD 디스플레이 모듈 케이블 손상을 방지하려면 제어판 연성 케이블을 커넥터에 삽입한 후 구부리지 마십시오.

1. 안전 지침 섹션에 나열된 안전 지침을 따릅니다.
2. 시스템 내부에서 작업하기 전에 섹션의 절차를 따릅니다.

### 단계

1. USB 케이블, 제어판 케이블 및 LCD 디스플레이 모듈 케이블을 제어판 보드에서 분리합니다.
2. #2 십자 드라이버를 사용하여 제어판 보드를 쉐시에 고정하는 두 개의 나사를 분리합니다.
3. 제어판 보드를 뒤쪽으로 밀어 시스템에서 들어냅니다.

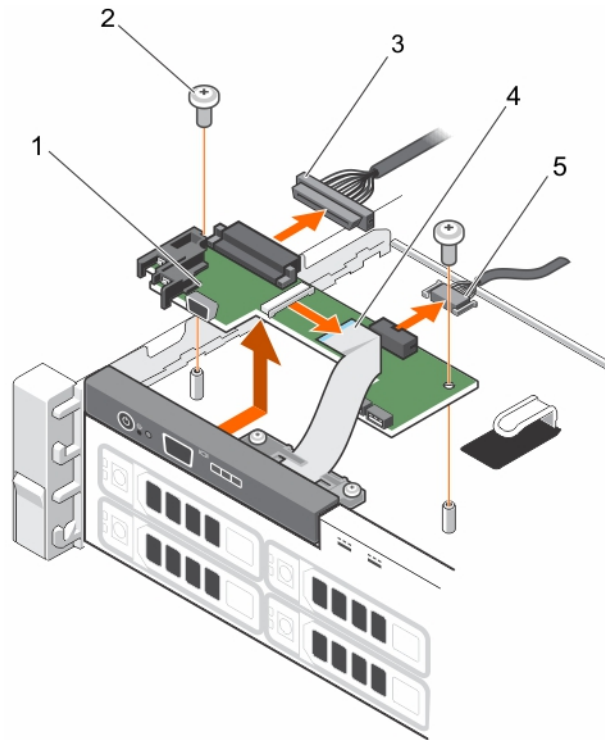

**그림 80. 제어판 보드 분리**

- |                |                     |
|----------------|---------------------|
| 1. 제어판 보드      | 2. 나사(2개)           |
| 3. 제어판 데이터 케이블 | 4. LCD 디스플레이 모듈 케이블 |
| 5. USB 케이블     |                     |

### 다음 단계

1. USB 케이블, 제어판 케이블 및 LCD 디스플레이 모듈 케이블을 제어판 보드에 다시 연결합니다.
2. 시스템 내부 작업을 마친 후에 섹션의 절차를 따릅니다.

### 관련 참조

[안전 지침](#) 페이지 61

### 관련 태스크

[컴퓨터 내부 작업을 시작하기 전에](#) 페이지 62

[컴퓨터 내부 작업을 마친 후에](#) 페이지 62

# 제어판 보드 설치

## 전제조건

△ **주의:** 대부분의 컴퓨터 관련 수리는 인증받은 서비스 기술자가 수행해야 합니다. 문제 해결이나 간단한 수리에 한해 제품 문서에 승인된 대로 또는 온라인/전화 서비스 및 지원팀이 안내하는 대로 사용자가 직접 처리할 수 있습니다. Dell의 승인을 받지 않은 서비스 작업으로 인한 손상에 대해서는 보상을 받을 수 없습니다. 제품과 함께 제공된 안전 지침을 읽고 따르십시오.

1. 안전 지침 섹션에 나열된 안전 지침을 따릅니다.
2. 시스템 내부에서 작업하기 전에 섹션의 절차를 따릅니다.
3. 십자 드라이버(# 2)를 준비합니다.

## 단계

1. 제어판 보드를 새시에 맞추고 제어판 보드의 나사 구멍을 새시의 격리 애자에 맞춥니다.
2. 2개의 나사를 사용해 제어판 보드를 새시에 고정시킵니다.

△ **주의:** 디스플레이 모듈 커넥터는 ZIF(zero insertion force) 커넥터입니다. 제거 및 삽입을 수행하기 전에 커넥터의 잠금 탭이 분리되어 있는지 확인합니다. 삽입한 후 잠금 탭을 연결해야 합니다.

3. USB 케이블, 제어판 케이블 및 디스플레이 모듈 케이블을 제어판 보드에 연결합니다.
4. 케이블 고정 브래킷을 통해 전원 및 데이터 케이블을 배선합니다.



그림 81. 제어판 보드 설치

- |                |                     |
|----------------|---------------------|
| 1. 제어판 보드      | 2. 나사(2개)           |
| 3. 제어판 데이터 케이블 | 4. LCD 디스플레이 모듈 케이블 |
| 5. USB 케이블     |                     |

## 다음 단계

1. 시스템 내부 작업을 마친 후에 섹션의 절차를 따릅니다.

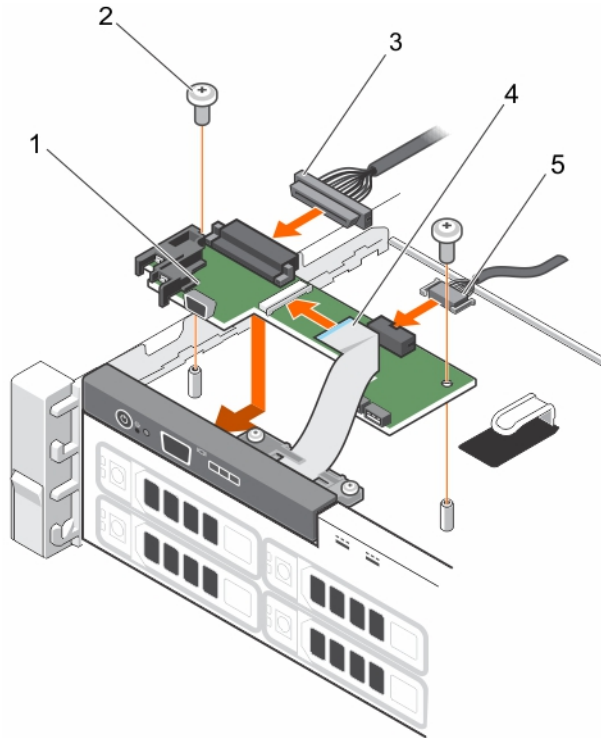
## 관련 참조

안전 지침 페이지 61

## 관련 태스크

컴퓨터 내부 작업을 시작하기 전에 페이지 62

컴퓨터 내부 작업을 마친 후에 페이지 62

# 제어판 분리

## 전제조건

**△ 주의:** 대부분의 컴퓨터 관련 수리는 인증받은 서비스 기술자가 수행해야 합니다. 문제 해결이나 간단한 수리에 한해 제품 문서에 승인된 대로 또는 온라인/전화 서비스 및 지원팀이 안내하는 대로 사용자가 직접 처리할 수 있습니다. Dell의 승인을 받지 않은 서비스 작업으로 인한 손상에 대해서는 보상을 받을 수 없습니다. 제품과 함께 제공된 안전 지침을 읽고 따르십시오.

1. 안전 지침 섹션에 나열된 안전 지침을 따릅니다.
2. 시스템 내부에서 작업하기 전에 섹션의 절차를 따릅니다.

**△ 주의:** 디스플레이 모듈 커넥터는 ZIF(zero insertion force) 커넥터입니다. 제거 및 삽입을 수행하기 전에 커넥터의 잠금 탭이 분리되어 있는지 확인합니다. 삽입한 후 잠금 탭을 연결해야 합니다.

3. 십자 드라이버(# 2)를 준비합니다.

## 단계

1. 제어판 보드에서 디스플레이 모듈 케이블을 분리합니다.

**① 노트:** 제어판을 새시에 고정시키는 7개의 탭이 있습니다.

**△ 주의:** 과도하게 힘을 가하면 제어판이 손상될 수 있습니다.

2. 디스플레이 모듈 케이블을 플라스틱 케이블 가이드 바깥으로 밀어 넣습니다.
3. 2개의 고정 나사를 풀어 케이블 가이드를 분리합니다.
4. 모서리에 있는 제어판의 위쪽 가장자리를 잡고 제어판 탭이 분리될 때까지 위쪽으로 당깁니다.
5. 제어판을 당겨 새시에서 분리합니다.



그림 82. 제어판 분리

- |                      |            |
|----------------------|------------|
| 1. 컨트롤 패널 잠금 장치(7개)  | 2. 제어판     |
| 3. 케이블 가이드 고정 나사(2개) | 4. 케이블 가이드 |

## 5. 디스플레이 모듈 케이블

### 다음 단계

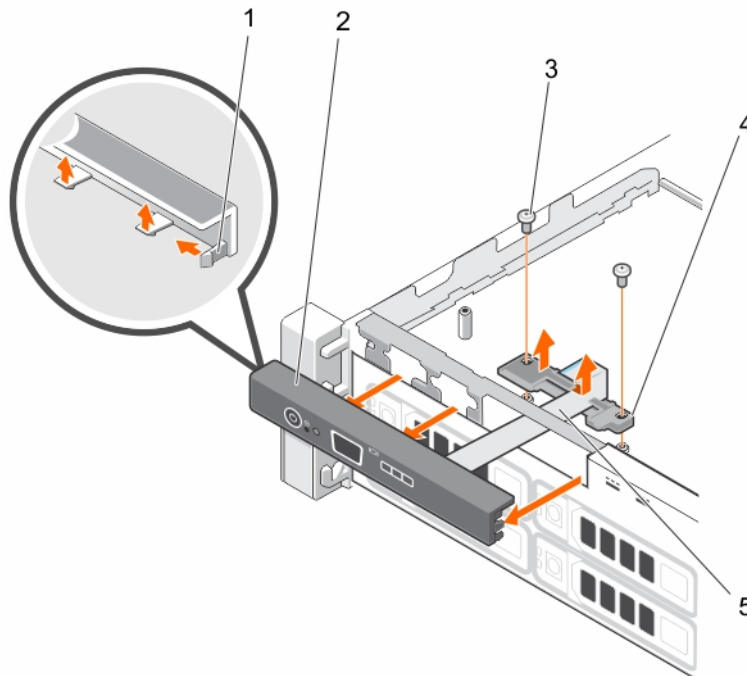
1. 디스플레이 모듈 케이블을 제어판 보드에 다시 연결합니다.
2. 시스템 내부 작업을 마친 후에 섹션의 절차를 따릅니다.

### 관련 참조

안전 지침 페이지 61

### 관련 태스크

컴퓨터 내부 작업을 시작하기 전에 페이지 62

컴퓨터 내부 작업을 마친 후에 페이지 62

## 제어판 설치

### 전제조건

**△ 주의:** 대부분의 컴퓨터 관련 수리는 인증받은 서비스 기술자가 수행해야 합니다. 문제 해결이나 간단한 수리에 한해 제품 문서에 승인된 대로 또는 온라인/전화 서비스 및 지원팀이 안내하는 대로 사용자가 직접 처리할 수 있습니다. Dell의 승인을 받지 않은 서비스 작업으로 인한 손상에 대해서는 보상을 받을 수 없습니다. 제품과 함께 제공된 안전 지침을 읽고 따르십시오.

1. 안전 지침 섹션에 나열된 안전 지침을 따릅니다.
2. 시스템 내부에서 작업하기 전에 섹션의 절차를 따릅니다.
3. 십자 드라이버(# 2)를 준비합니다.

### 단계

1. 제어판의 왼쪽을 새시로 밀어 제어판의 왼쪽 탭을 새시 벽의 슬롯에 맞추고 왼쪽 상단 탭을 새시 상단의 슬롯에 맞춥니다.
2. 전면 슬롯의 디스플레이 모듈 케이블을 당겨 새시 안으로 밀어넣습니다.
3. 디스플레이 모듈 케이블을 플라스틱 케이블 가이드 안으로 밀어 넣습니다.
4. 2개의 고정 나사를 조여 새시의 케이블 가이드를 고정합니다.
5. 오른쪽 상단 탭이 새시의 상단에 맞춰지고 제어판이 제자리에 끼워질 때까지 제어판의 오른쪽을 밀습니다.

**△ 주의:** 디스플레이 모듈 커넥터는 ZIF(zero insertion force) 커넥터입니다. 제거 및 삽입을 수행하기 전에 커넥터의 잠금 탭이 분리되어 있는지 확인합니다. 삽입한 후 잠금 탭을 연결해야 합니다.

6. 디스플레이 모듈 케이블을 제어판 보드에 연결합니다.



그림 83. 제어판 설치

- |                      |            |
|----------------------|------------|
| 1. 컨트롤 패널 잠금 장치(7개)  | 2. 제어판     |
| 3. 케이블 가이드 고정 나사(2개) | 4. 케이블 가이드 |
| 5. 디스플레이 모듈 케이블      |            |

**다음 단계**

- 시스템 내부 작업을 마친 후에 섹션의 절차를 따릅니다.

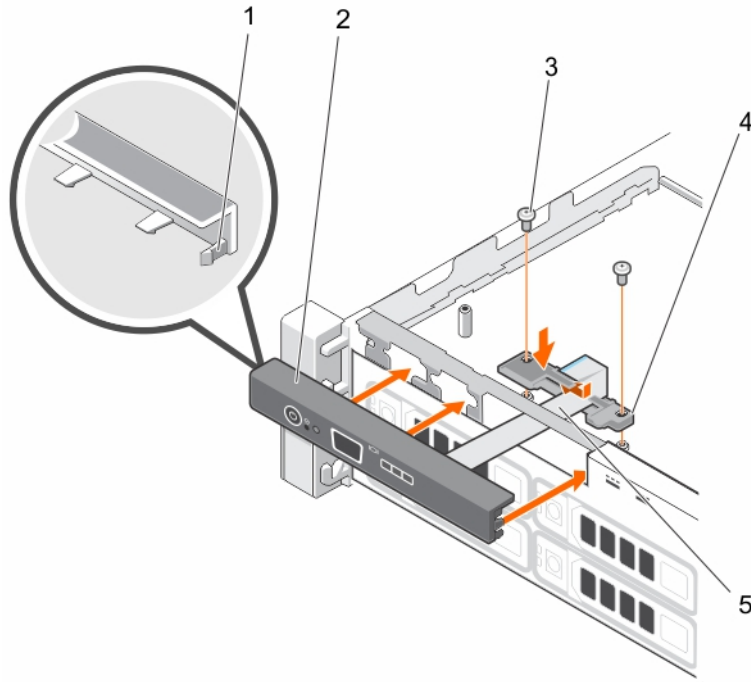
**관련 참조**

안전 지침 페이지 61

**관련 태스크**

컴퓨터 내부 작업을 시작하기 전에 페이지 62

컴퓨터 내부 작업을 마친 후에 페이지 62

## 시스템 보드

시스템 보드(마더보드라고도 함)는 시스템에서 발견되는 기본 인쇄 회로도입니다. 시스템 보드에서는 CPU(중앙 처리 장치) 및 메모리와 같은 시스템의 여러 중요 전자 구성 요소 간의 통신을 허용하고, 다른 주변 장치를 연결하기 위한 커넥터도 제공합니다. 후면판과 달리, 시스템 보드에는 프로세서 확장 카드 같은 상당 수의 하위 시스템과 기타 구성 요소가 포함되어 있습니다.

## 시스템 보드 제거

**전제조건**

**△ 주의:** 대부분의 컴퓨터 관련 수리는 인증받은 서비스 기술자가 수행해야 합니다. 문제 해결이나 간단한 수리에 한해 제품 문서에 승인된 대로 또는 온라인/전화 서비스 및 지원팀이 안내하는 대로 사용자가 직접 처리할 수 있습니다. Dell의 승인을 받지 않은 서비스 작업으로 인한 손상에 대해서는 보상을 받을 수 없습니다. 제품과 함께 제공된 안전 지침을 읽고 따르십시오.

△ **주의:** 암호화 키를 사용하여 TPM(신뢰할 수 있는 플랫폼 모듈)을 사용하는 경우 프로그램 또는 시스템 설정 중에 복구 키를 작성하라는 메시지가 표시될 수 있습니다. 이 복구 키를 반드시 작성하여 안전하게 보관해 두십시오. 이 시스템 보드를 다시 장착하면 시스템 또는 프로그램을 재시작할 때 복구 키를 입력해야만 하드 드라이브의 암호화된 데이터에 액세스할 수 있습니다.

1. 안전 지침 섹션에 나열된 안전 지침을 따릅니다.
2. 시스템 내부에서 작업하기 전에 섹션의 절차를 따릅니다.
3. 다음 구성요소를 분리 또는 연결 해제 합니다.

- a. 냉각 덮개
- b. 냉각 팬
- c. 전원 공급 장치
- d. 확장 카드 라이
- e. 내장형 스토리지 컨트롤러 카드
- f. 내부 이중 SD 모듈
- g. 내부 USB 키(설치된 경우)
- h. 방열판/방열판 보호물
- i. 프로세서/프로세서 보호물

△ **주의:** 흠이 있는 시스템 보드를 교체할 때 프로세서 핀의 손상을 방지하려면 프로세서 소켓을 프로세서 보호 캡으로 덮었는지 확인하십시오.

- j. 메모리 모듈 및 메모리 모듈 보호물
4. 십자 드라이버(# 2)를 준비합니다.

#### 단계

1. 시스템 보드에서 SAS 케이블을 분리합니다.
2. 시스템 보드에서 다른 모든 데이터 및 전원 케이블을 분리합니다.

△ **주의:** 새시에서 시스템 보드를 분리하는 동안 시스템 ID 단추가 손상되지 않도록 주의하십시오.

△ **주의:** 메모리 모듈, 프로세서 또는 그 밖의 구성요소를 들고 시스템 보드를 들어 올리지 마십시오.

3. 새시에 시스템 보드를 고정시키는 나사를 분리합니다.

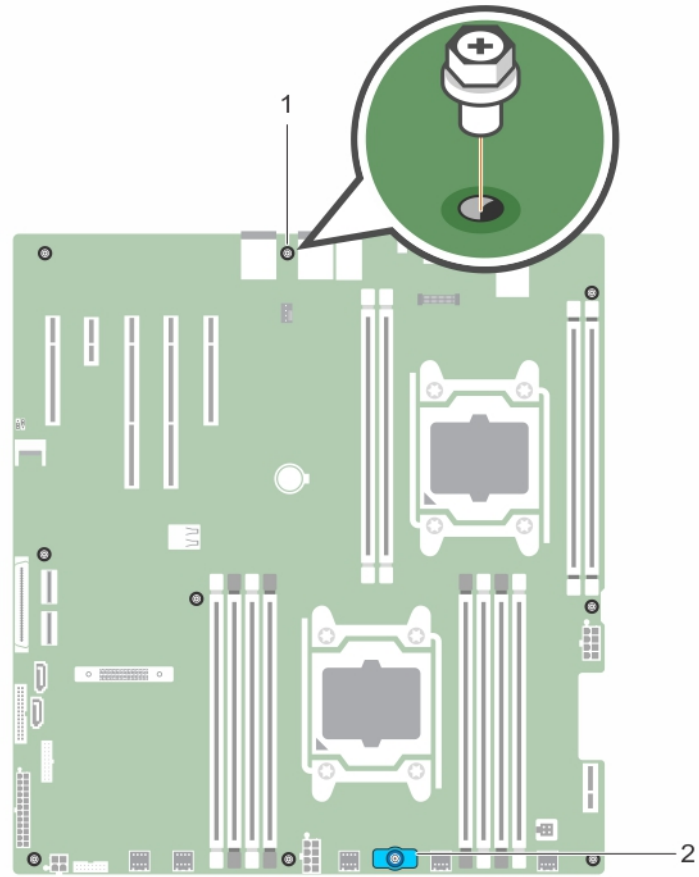

**그림 84 . 시스템 보드에 있는 나사 위치**

- a. 시스템 보드 나사(9개)
  - b. 시스템 보드 홀더
4. 시스템 보드 홀더를 잡고 시스템 보드를 들어 올려 새시 전면 쪽으로 밀니다.



그림 85 . 시스템 보드 제거

- a. 시스템 보드
- b. 시스템 보드 홀더

**관련 참조**

안전 지침 페이지 61

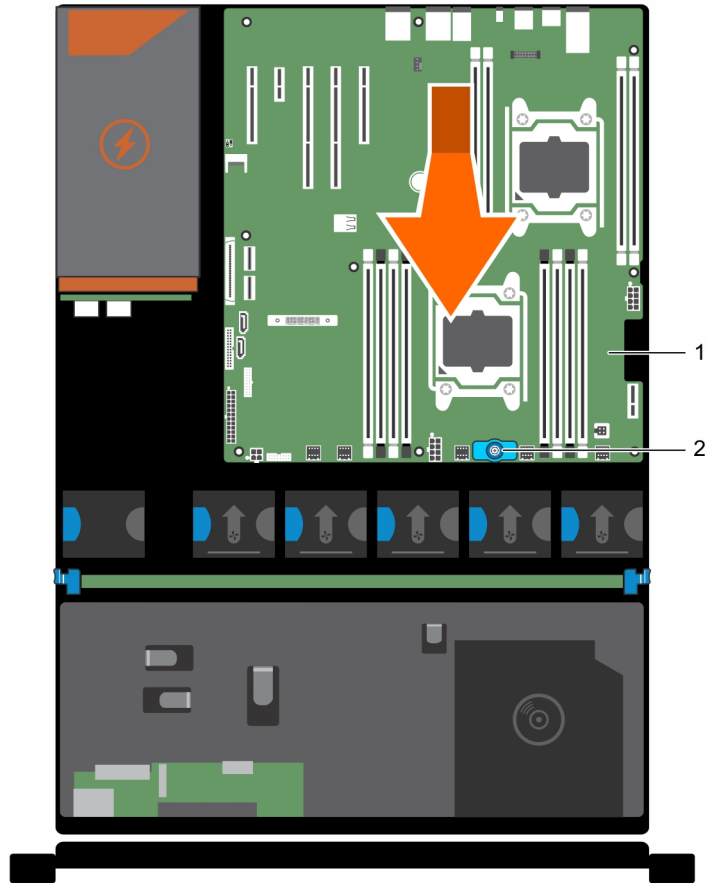
**관련 태스크**

- 컴퓨터 내부 작업을 시작하기 전에 페이지 62
- 컴퓨터 내부 작업을 마친 후에 페이지 62
- 냉각 덮개 분리 페이지 69
- 확장 카드 라이저(선택 사양) 분리 페이지 99
- AC 전원 공급 장치 분리 페이지 125
- 내부 SD 카드 분리 페이지 107
- 선택 사양인 내부 USB 메모리 키 교체 페이지 94
- 프로세서 분리 페이지 116

## 시스템 보드 설치

**전제조건**

**△ 주의:** 대부분의 컴퓨터 관련 수리는 인증받은 서비스 기술자가 수행해야 합니다. 문제 해결이나 간단한 수리에 한해 제품 문서에 승인된 대로 또는 온라인/전화 서비스 및 지원팀이 안내하는 대로 사용자가 직접 처리할 수 있습니다. Dell의 승인을 받지 않은 서비스 작업으로 인한 손상에 대해서는 보상을 받을 수 없습니다. 제품과 함께 제공된 안전 지침을 읽고 따르십시오.

1. 안전 지침 섹션에 나열된 안전 지침을 따릅니다.
2. 시스템 내부에서 작업하기 전에 섹션의 절차를 따릅니다.

3. 십자 드라이버(# 2)를 준비합니다.

**단계**

1. 새 시스템 보드 조립품의 포장을 풉니다.

△ **주의:** 메모리 모듈, 프로세서 또는 그 밖의 구성요소를 들고 시스템 보드를 들어 올리지 마십시오.

△ **주의:** 시스템 보드를 새시에 배치하는 동안 시스템 ID 단추가 손상되지 않도록 주의하십시오.

2. 접착점을 잡고 시스템 보드를 새시 쪽으로 내립니다.

3. 보드가 제자리에 고정될 때까지 새시 후면 방향으로 시스템 보드를 밀니다.

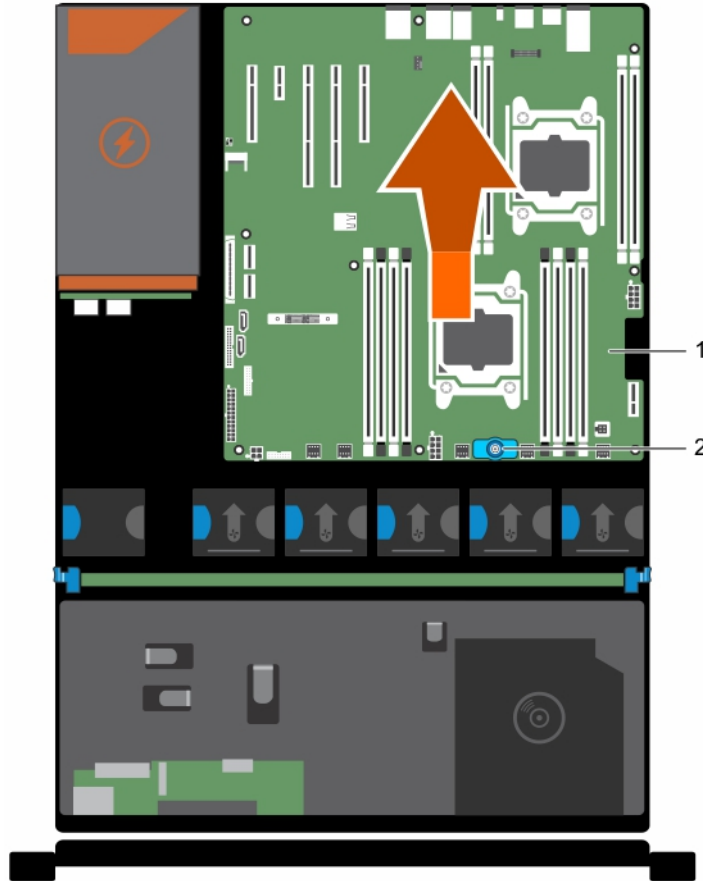

**그림 86 . 시스템 보드 설치**

- a. 시스템 보드
- b. 시스템 보드 홀더

**다음 단계**

1. TPM(Trusted Platform Module)을 설치하십시오. TPM에 대한 자세한 내용은 [TPM\(Trusted Platform Module\)](#) 페이지 153을(를) 참조하십시오.
2. 다음 구성요소를 설치 또는 연결합니다.
  - a. 내장형 스토리지 컨트롤러 카드
  - b. 내부 USB 키(설치된 경우)
  - c. 내부 이중 SD 모듈
  - d. 확장 카드라이저
  - e. 방열판/방열판 보호물 및 프로세서/프로세서 보호물
  - f. 메모리 모듈 및 메모리 모듈 보호물
  - g. 냉각 팬
  - h. 냉각 덮개

- i. 전원 공급 장치
3. 모든 케이블을 시스템 보드에 다시 연결합니다.
  - ① **노트:** 시스템 내부의 케이블은 새시 벽을 따라 배선해야 합니다.
4. 시스템 내부 작업을 마친 후에 섹션의 절차를 따릅니다.
5. 다음과 같은 사항을 확인합니다.
  - a. 간편 복원 기능을 사용하여 서비스 태그, iDRAC 라이선스, ID 모듈, BIOS 설정을 복원할 수 있습니다.
  - b. 간편 복원이 작동하지 않으면 시스템 서비스 태그를 수동으로 입력하고 신규 또는 기존 iDRAC Enterprise 라이선스를 가져옵니다. 자세한 내용은 [Dell.com/esmanuals](http://Dell.com/esmanuals)에서 Integrated Dell Remote Access Controller 8(iDRAC8) 사용 설명서를 참조하십시오.
  - c. BIOS 및 iDRAC 버전을 업데이트합니다.
  - d. TPM(Trusted Platform Module)을 재활성화합니다.

## 관련 참조

안전 지침 페이지 61

## 관련 태스크

- 컴퓨터 내부 작업을 시작하기 전에 페이지 62
- 컴퓨터 내부 작업을 마친 후에 페이지 62
- TPM(Trusted Platform Module) 설치 페이지 153
- 내장형 스토리지 컨트롤러 카드 설치 페이지 113
- 선택 사양인 내부 USB 메모리 키 교체 페이지 94
- 내부 SD 카드 설치 페이지 109
- 선택 사양인 확장 카드 라이저 설치 페이지 100
- 프로세서 설치 페이지 119
- 메모리 모듈 설치 페이지 78
- 냉각 덮개 장착 페이지 70
- AC 전원 공급 장치 설치 페이지 126
- 간편한 복원 기능을 사용하여 서비스 태그를 복원 페이지 152
- 시스템 설정을 사용하여 시스템 서비스 태그 입력 페이지 152
- BitLocker 사용자를 위한 TPM 초기화 페이지 154
- TXT 사용자를 위한 TPM 초기화 페이지 154

## 간편한 복원 기능을 사용하여 서비스 태그를 복원

간편 복구 기능을 사용하면 시스템 보드를 교체한 후에 시스템의 서비스 태그, 라이선스, UEFI 구성, 시스템 구성 데이터를 복원할 수 있습니다. 모든 데이터는 백업 플래시 장치에 자동으로 백업됩니다. BIOS가 백업 플래시 장치에서 새 시스템 보드와 서비스 태그를 감지하는 경우 BIOS는 사용자에게 백업 정보를 복구하라는 메시지를 표시합니다.

### 단계

1. 시스템을 켭니다.
  - BIOS가 새 시스템 보드를 감지하고 백업 플래시 장치에 서비스 태그가 존재하는 경우 BIOS가 서비스 태그, 라이선스 상태, **UEFI 진단 프로그램** 버전을 표시합니다.
2. 다음 단계 중 하나를 수행합니다.
  - 복구 프로세스가 완료되면 BIOS가 시스템 구성 데이터를 복구하라는 메시지를 표시합니다.
3. 다음 단계 중 하나를 수행합니다.
  - **Y**를 눌러 시스템 구성 데이터를 복구합니다.
  - **N**을 눌러 기본 구성 설정을 사용합니다.
 복구 프로세스가 완료되면 시스템이 재부팅됩니다.

## 시스템 설정을 사용하여 시스템 서비스 태그 입력

간편한 복원을 사용하여 서비스 태그를 복원하는 데 실패한 경우, 시스템 설정을 사용하여 서비스 태그를 입력할 수 있습니다.

## 단계

1. 시스템을 켭니다.
2. F2 키를 눌러 시스템 설정을 시작합니다.
3. **Service Tag Settings(서비스 태그 설정)**을 클릭합니다.
4. 서비스 태그를 입력합니다.

**이 노트:** Service Tag(서비스 태그) 필드가 비어있을 때에만 서비스 태그를 입력할 수 있습니다. 서비스 태그를 올바르게 입력했는지 확인합니다. 서비스 태그를 일단 입력하면 업데이트하거나 변경할 수 없습니다.

5. **확인**을 클릭합니다.
6. 신규 또는 기존 iDRAC Enterprise 라이선스를 가져옵니다.  
자세한 내용은 *Integrated Dell Remote Access Controller 사용 설명서(Dell.com/idracmanuals)*를 참조하십시오.

## TPM(Trusted Platform Module)

TPM(Trusted Platform Module)은 암호화 키를 장치에 통합하여 하드웨어를 보호하도록 설계된 전용 마이크로프로세서입니다. 소프트웨어에서 TPM을 사용하여 하드웨어 장치를 인증할 수 있습니다. 각 TPM 칩이 생성될 때 고유한 비밀 RSA 키가 부여되므로 플랫폼 인증을 수행할 수 있습니다.

**주의:** 시스템 보드에서 TPM(Trusted Platform Module)을 분리하려고 하지 마십시오. TPM이 한번 설치된 후에는 설치된 시스템 보드에 암호화로 바인딩됩니다. 설치된 TPM을 제거하려고 시도하면 암호화된 바인딩이 망가지며, 다시 설치하거나 다른 시스템 보드에 설치할 수 없습니다.

**이 노트:** 이 제품은 현장 교체 가능 장치(FRU)입니다. 분리 및 설치 절차는 Dell 공인 서비스 기술자에 의해서만 수행할 수 있습니다.

### 관련 참조

안전 지침 페이지 61

### 관련 태스크

컴퓨터 내부 작업을 시작하기 전에 페이지 62

컴퓨터 내부 작업을 마친 후에 페이지 62

## TPM(Trusted Platform Module)설치

### 전제조건

**주의:** 대부분의 컴퓨터 관련 수리는 인증받은 서비스 기술자가 수행해야 합니다. 문제 해결이나 간단한 수리에 한해 제품 문서에 승인된 대로 또는 온라인/전화 서비스 및 지원팀이 안내하는 대로 사용자가 직접 처리할 수 있습니다. Dell의 승인을 받지 않은 서비스 작업으로 인한 손상에 대해서는 보상을 받을 수 없습니다. 제품과 함께 제공된 안전 지침을 읽고 따르십시오.

1. 안전 지침 섹션에 나열된 안전 지침을 따릅니다.
2. 시스템 내부에서 작업하기 전에 섹션의 절차를 따릅니다.

### 단계

1. 시스템 보드에서 TPM 커넥터를 찾습니다.

**이 노트:** 시스템 보드에서 TPM 커넥터를 찾으려면 시스템 보드 커넥터 섹션을 참조하십시오.

2. TPM의 가장자리 커넥터를 TPM 커넥터 슬롯에 맞춥니다.
3. 플라스틱 리벳이 시스템 보드의 슬롯에 맞춰지도록 TPM을 TPM 커넥터에 삽입합니다.
4. 리벳이 제자리에 고정될 때까지 플라스틱 리벳을 누릅니다.



그림 87. TPM 설치

- |                  |            |
|------------------|------------|
| 1. 시스템 보드의 리벳 슬롯 | 2. 플라스틱 리벳 |
| 3. TPM           | 4. TPM 커넥터 |

#### 다음 단계

1. 시스템 보드를 장착합니다.
2. 시스템 내부 작업을 마친 후에 섹션의 절차를 따릅니다.

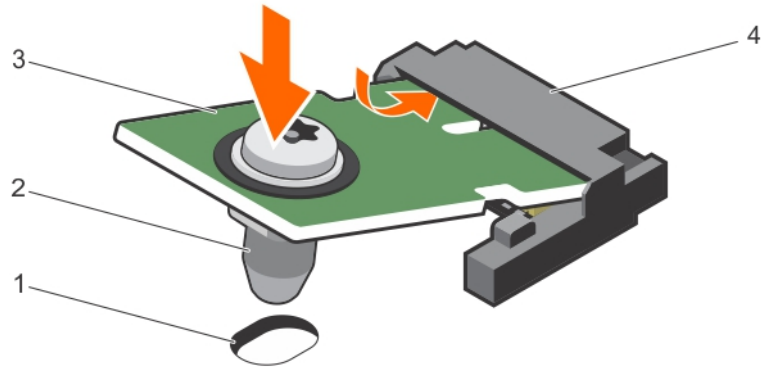
#### 관련 참조

[안전 지침](#) 페이지 61

#### 관련 태스크

- [컴퓨터 내부 작업을 시작하기 전에](#) 페이지 62  
[컴퓨터 내부 작업을 마친 후에](#) 페이지 62

## BitLocker 사용자를 위한 TPM 초기화

#### 단계

TPM을 초기화합니다.

TPM 초기화에 대한 자세한 내용은 <http://technet.microsoft.com/en-us/library/cc753140.aspx>을 참조하십시오.

TPM Status(TPM 상태)는 **Enabled, Activated(사용 가능, 활성화)** 로 변경됩니다.

## TXT 사용자를 위한 TPM 초기화

#### 단계

1. 시스템을 부팅하는 동안 <F2> 키를 눌러 시스템 설정으로 들어갑니다.
2. **System Setup Main Menu(시스템 설정 기본 메뉴)** 화면에서 **System BIOS(시스템 BIOS)** → **System Security Settings(시스템 보안 설정)**를 클릭합니다.
3. **TPM Security(TPM 보안)** 옵션에서 **On with Pre-boot Measurements(사전 부팅으로 켜기)**를 선택합니다.
4. **TPM Command(TPM 명령)** 옵션에서 **Activate(활성화)**를 선택합니다.
5. 설정을 저장합니다.
6. 시스템을 재시작합니다.
7. **System Setup(시스템 설정)**으로 다시 전환됩니다.
8. **System Setup Main Menu(시스템 설정 기본 메뉴)** 화면에서 **System BIOS(시스템 BIOS)** → **System Security Settings(시스템 보안 설정)**를 클릭합니다.
9. **Intel TXT** 옵션에서 **On(켜기)**을 선택합니다.

# 시스템 문제 해결

## 안전 제일 — 사용자 및 시스템

**△ 주의:** 대부분의 컴퓨터 관련 수리는 인증받은 서비스 기술자가 수행해야 합니다. 문제 해결이나 간단한 수리에 한해 제품 문서에 승인된 대로 또는 온라인/전화 서비스 및 지원팀이 안내하는 대로 사용자가 직접 처리할 수 있습니다. Dell의 승인을 받지 않은 서비스 작업으로 인한 손상에 대해서는 보상을 받을 수 없습니다. 제품과 함께 제공된 안전 지침을 읽고 따르십시오.

**① 노트:** 해결 방법에 대한 검증은 출하 시 제공되는 하드웨어 구성을 사용하여 수행되었습니다.

### 주제:

- 시스템 시작 오류 문제 해결
- 외부 연결 문제 해결
- 비디오 하위 시스템 문제 해결
- USB 장치 문제 해결
- iDRAC Direct 문제 해결(USB XML 구성)
- iDRAC Direct(노트북 연결) 문제 해결
- 직렬 I/O 장치 문제 해결
- NIC 문제 해결
- 침수된 시스템 문제 해결
- 손상된 시스템 문제 해결
- 시스템 배터리 문제 해결
- 전원 공급 장치 문제 해결
- 냉각 문제 해결
- 냉각 팬 문제 해결
- 시스템 메모리 문제 해결
- 내부 USB 키 문제 해결
- SD 카드 문제 해결
- 광학 드라이브 문제 해결
- 테이프 백업 장치 문제 해결
- 하드 드라이브 문제 해결
- 스토리지 컨트롤러 문제 해결
- 확장 카드 문제 해결
- 프로세서 문제 해결
- 시스템 메시지

## 시스템 시작 오류 문제 해결

UEFI Boot Manager로 운영 체제를 설치한 후 시스템을 BIOS 부팅 모드로 부팅하는 경우, 시스템이 응답하지 않습니다. 이를 방지하려면, 운영 체제에 설치한 모드와 동일한 부팅 모드로 부팅해야 합니다.

기타 모든 시작 문제는 화면에 표시되는 시스템 메시지를 참고하십시오.

## 외부 연결 문제 해결

외부 장치의 문제를 해결하기 전에 모든 외부 케이블이 시스템의 외부 커넥터에 안전하게 연결되어 있는지 확인하십시오.

# 비디오 하위 시스템 문제 해결

## 전제조건

**노트:** Local Server Video Enabled(로컬 서버 비디오 활성화) 옵션이 iDRAC 그래픽 사용자 인터페이스(GUI)의 **Virtual Console(가상 콘솔)** 아래에서 선택되어 있는지 확인하십시오. 이 옵션이 선택되어 있지 않으면 로컬 비디오를 사용할 수 없습니다.

## 단계

1. 모니터에 대한 케이블 연결(전원 및 디스플레이)을 확인합니다.
2. 시스템과 모니터 사이의 비디오 인터페이스 케이블 연결을 확인합니다.
3. 적절한 진단 검사를 실행합니다.

## 결과

검사가 성공적으로 완료되는 경우 비디오 하드웨어와 관련된 문제가 아닙니다.

## 다음 단계

검사에 실패하는 경우 도움말 얻기 섹션을 참조하십시오.

## 관련 참조

[도움말 얻기](#) 페이지 175

## 관련 태스크

[Dell에 문의하기](#) 페이지 175

# USB 장치 문제 해결

## 전제조건

**노트:** USB 키보드 또는 마우스의 문제 해결은 1~6단계의 지침을 따르십시오. 기타 USB 장치의 경우 7단계로 이동하십시오.

## 단계

1. 시스템에서 키보드 및/또는 마우스 케이블을 분리한 후 다시 연결합니다.
2. 문제가 지속되면 키보드 및/또는 마우스를 시스템의 다른 USB 포트에 연결합니다.
3. 문제가 해결되면 시스템을 다시 시작하고 시스템 설정을 시작해 작동하지 않는 USB 포트가 활성화되었는지 확인합니다.  
**노트:** 이전 운영 체제에서는 USB 3.0이 지원되지 않을 수 있습니다.
4. 시스템 설정에서 USB 3.0이 활성화되어 있는지 확인하십시오. 활성화되어 있으면 이를 비활성화하고 문제가 해결되는지 확인하십시오.
5. **iDRAC Settings Utility(iDRAC 설정 유틸리티)**에서 **USB Management Port Mode(USB 관리 포트 모드)**가 **Automatic(자동)** 또는 **Standard OS Use(표준 OS 사용)**로 구성되어 있는지 확인합니다.
6. 문제가 해결되지 않으면, 올바르게 작동하는 키보드 또는 마우스로 교체하십시오.  
문제가 해결되지 않으면 7단계로 진행하여 시스템에 연결된 다른 USB 장치의 문제를 해결합니다.
7. 모든 연결된 USB 장치의 전원을 끄고 시스템에서 분리합니다.
8. 시스템을 다시 시작합니다.
9. 키보드가 작동하면 시스템 설정을 실행한 후 모든 USB 포트가 **Integrated Devices(내장형 장치)** 화면에서 활성화되어 있는지 확인합니다. 키보드가 작동하지 않는 경우 원격 액세스를 사용하여 USB 옵션을 활성화하거나 비활성화합니다.
10. 시스템 설정에서 USB 3.0이 활성화되어 있는지 확인하십시오. 활성화되어 있으면 이를 비활성화하고 시스템을 다시 시작합니다.
11. 시스템에 액세스할 수 없으면 시스템 내부에서 NVRAM\_CLR 점퍼를 재설정하고 BIOS를 기본 설정으로 복원합니다. 시스템 보드 점퍼 설정 섹션을 참조하십시오.

12. **iDRAC Settings Utility(iDRAC 설정 유틸리티)**에서 **USB Management Port Mode(USB 관리 포트 모드)**가 **Automatic(자동)** 또는 **Standard OS Use(표준 OS 사용)**로 구성되어 있는지 확인합니다.
13. 각 USB 장치를 하나씩 다시 연결하고 전원을 켭니다.
14. USB 장치에 동일한 문제가 발생하면 해당 장치의 전원을 끄고 USB 케이블을 상태가 양호한 케이블로 교체한 후 장치의 전원을 켭니다.

#### 다음 단계

모든 문제 해결 방법에 실패하는 경우 도움말 얻기 섹션을 참조하십시오.

#### 관련 참조

도움말 얻기 페이지 175

## iDRAC Direct 문제 해결(USB XML 구성)

USB 스토리지 장치 및 서버 구성에 대한 자세한 내용은 [Dell.com/idracmanuals](http://Dell.com/idracmanuals)에서 Integrated Dell Remote Access Controller 사용 설명서를 참조하십시오.

#### 단계

1. 해당 USB 저장 장치가 전면 USB 관리 포트에 연결되었는지 확인합니다.  아이콘을 확인하십시오.
2. 해당 USB 저장 장치가 파티션이 하나뿐인 NTFS 또는 FAT32 파일 시스템으로 구성되었는지 확인합니다.
3. USB 스토리지가 올바르게 구성되어 있는지 확인하십시오. USB 스토리지를 구성하는 방법에 대한 자세한 내용은 [Dell.com/idracmanuals](http://Dell.com/idracmanuals)에서 Integrated Dell Remote Access Controller 사용 설명서를 참조하십시오.
4. **iDRAC Settings Utility(iDRAC 설정 유틸리티)**에서 **USB Management Port Mode(USB 관리 포트 모드)**가 **Automatic(자동)** 또는 **iDRAC Direct Only(iDRAC Direct용)**으로 구성되어 있는지 확인합니다.
5. **iDRAC Managed: USB XML Configuration(iDRAC 관리: USB XML 구성)** 옵션이 **Enabled(활성화)**되어 있거나 서버에서 기본 자격 증명이 설정된 경우에만 **Enabled(활성화)**되는지 확인합니다.
6. USB 저장 장치를 분리하고 다시 설치하십시오.
7. 가져오기 작업이 작동하지 않을 경우 다른 USB 저장 장치를 사용해 보십시오.

#### 다음 단계

모든 문제 해결 방법에 실패하는 경우 도움말 얻기 섹션을 참조하십시오.

## iDRAC Direct(노트북 연결) 문제 해결

USB 랩탑 연결 및 서버 구성에 대한 자세한 내용은 [Dell.com/idracmanuals](http://Dell.com/idracmanuals)에서 Integrated Dell Remote Access Controller 사용 설명서를 참조하십시오.

#### 단계

1. 노트북이 전면 USB 관리 포트에 연결되어 있는지 확인합니다.  USB 유형 A/A 케이블이 있는 아이콘으로 식별됩니다.
2. **iDRAC Settings Utility(iDRAC 설정 유틸리티)** 화면에서 **USB Management Port Mode(USB 관리 포트 모드)**가 **Automatic(자동)** 또는 **iDRAC Direct Only(iDRAC Direct 전용)**로 구성되어 있는지 확인합니다.
3. 노트북이 Windows 운영 체제로 실행되는 경우 iDRAC 가상 USB NIC 장치 드라이버가 설치되어 있는지 확인합니다.
4. 드라이버가 설치되어 있는 경우, iDRAC Direct가 라우팅 불가 주소를 사용하므로 WiFi 또는 케이블 연결 이더넷을 통해 연결되지 않았는지 확인합니다.

#### 다음 단계

모든 문제 해결 방법에 실패하는 경우 도움말 얻기 섹션을 참조하십시오.

# 직렬 I/O 장치 문제 해결

## 단계

1. 시스템 및 직렬 포트에 연결된 모든 주변 장치를 끕니다.
2. 올바르게 작동하는 케이블로 직렬 인터페이스 케이블을 교환하고 시스템 및 직렬 장치의 전원을 켭니다.  
문제가 해결되면 인터페이스 케이블을 상태가 양호한 케이블로 교체합니다.
3. 시스템 및 직렬 장치를 끄고 직렬 장치를 유사한 장치로 교환합니다.
4. 시스템 및 직렬 장치를 켭니다.

## 다음 단계

문제가 지속되는 경우 도움말 얻기 섹션을 참조하십시오.

## 관련 참조

[도움말 얻기](#) 페이지 175

# NIC 문제 해결

## 단계

1. 적절한 진단 검사를 실행합니다. 수행할 수 있는 진단 검사에 대한 자세한 내용은 시스템 진단 프로그램 사용 섹션을 참조하십시오.
2. 시스템을 다시 시작하고 NIC 컨트롤러와 관련된 시스템 메시지를 확인합니다.
3. NIC 커넥터에서 해당 표시등을 확인합니다.
  - 연결 표시등이 켜지지 않는 경우 연결된 케이블이 해제되었을 수 있습니다.
  - 작동 표시등에 빛이 나지 않은 경우 네트워크 드라이버 파일이 손상되었거나 누락되었을 수 있습니다.  
해당되는 경우 드라이버를 설치 또는 재설치합니다. 더 자세한 정보는 NIC 설명서를 참조하십시오.
  - 상태가 양호한 다른 네트워크 케이블을 시도해 보십시오.
  - 문제가 지속되는 경우 스위치 또는 허브의 다른 커넥터를 사용합니다.
4. 적절한 드라이버가 설치되어 있고 프로토콜이 바인딩되는지 확인합니다. 더 자세한 정보는 NIC 설명서를 참조하십시오.
5. 시스템 설치 프로그램을 시작하고 **Integrated Devices**(내장형 장치) 화면에서 NIC 포트가 활성화되어 있는지 확인합니다.
6. 네트워크의 모든 NIC, 허브 및 스위치가 동일한 데이터 전송 속도 및 이중 모드로 설정되었는지 확인합니다. 자세한 내용은 각 네트워크 장치에 대한 설명서를 참조하십시오.
7. 모든 네트워크 케이블이 올바른 유형이고 최대 길이를 초과하지 않았는지 확인합니다.

## 다음 단계

문제가 지속되는 경우 도움말 얻기 섹션을 참조하십시오.

## 관련 참조

[도움말 얻기](#) 페이지 175

[시스템 진단 프로그램 사용](#) 페이지 169

# 침수된 시스템 문제 해결

## 전제조건

**△ 주의:** 대부분의 컴퓨터 관련 수리는 인증받은 서비스 기술자가 수행해야 합니다. 문제 해결이나 간단한 수리에 한해 제품 문서에 승인된 대로 또는 온라인/전화 서비스 및 지원팀이 안내하는 대로 사용자가 직접 처리할 수 있습니다. Dell의 승인을 받지 않은 서비스 작업으로 인한 손상에 대해서는 보상을 받을 수 없습니다. 제품과 함께 제공된 안전 지침을 읽고 따르십시오.

## 단계

1. 시스템 및 장착된 주변 장치를 끄고 시스템을 콘센트에서 분리합니다.
2. 시스템 덮개를 분리합니다.
3. 시스템에서 다음 구성요소(설치된 경우)를 분리합니다.
  - 전원 공급 장치
  - 광학 드라이브
  - 하드 드라이브
  - 하드 드라이브 후면판
  - USB 메모리 키
  - 하드 드라이브 트레이
  - 냉각 덮개
  - 확장 카드 라이저(설치된 경우)
  - 확장 카드
  - 냉각 팬 어셈블리(설치된 경우)
  - 냉각 팬
  - 메모리 모듈
  - 프로세서 및 방열판
  - 시스템 보드
4. 최소한 하루 이상 시스템을 건조시킵니다.
5. 3단계에서 분리한 구성 요소를 다시 설치합니다(확장 카드 제외).
6. 시스템 덮개를 장착합니다.
7. 시스템 및 장착된 주변 장치의 전원을 켭니다.

문제가 지속되는 경우 도움말 얻기 섹션을 참조하십시오.
8. 시스템이 올바르게 시작되면 시스템을 종료하고 분리한 모든 확장 카드를 다시 설치합니다.
9. 적절한 진단 검사를 실행합니다. 자세한 내용은 시스템 진단 프로그램 사용 섹션을 참조하십시오.

## 다음 단계

검사에 실패하는 경우 도움말 얻기 섹션을 참조하십시오.

## 관련 참조

[도움말 얻기](#) 페이지 175

[시스템 진단 프로그램 사용](#) 페이지 169

# 손상된 시스템 문제 해결

## 전제조건

**△ 주의:** 대부분의 컴퓨터 관련 수리는 인증받은 서비스 기술자가 수행해야 합니다. 문제 해결이나 간단한 수리에 한해 제품 문서에 승인된 대로 또는 온라인/전화 서비스 및 지원팀이 안내하는 대로 사용자가 직접 처리할 수 있습니다. Dell의 승인을 받지 않은 서비스 작업으로 인한 손상에 대해서는 보상을 받을 수 없습니다. 제품과 함께 제공된 안전 지침을 읽고 따르십시오.

## 단계

1. 시스템 및 장착된 주변 장치를 끄고 시스템을 콘센트에서 분리합니다.
2. 시스템 덮개를 분리합니다.
3. 다음 구성부품이 올바르게 설치되어 있는지 확인합니다.
  - 냉각 덮개
  - 확장 카드 라이저(설치된 경우)
  - 확장 카드
  - 전원 공급 장치
  - 냉각 팬 어셈블리(설치된 경우)
  - 냉각 팬

- 프로세서 및 방열판
- 메모리 모듈
- 하드 드라이브 캐리어/케이지
- 하드 드라이브 후면판

4. 모든 케이블이 올바르게 연결되었는지 확인합니다.
5. 시스템 덮개를 장착합니다.
6. 적절한 진단 검사를 실행합니다. 자세한 내용은 시스템 진단 프로그램 사용 섹션을 참조하십시오.

#### 다음 단계

문제가 지속되는 경우 도움말 얻기 섹션을 참조하십시오.

#### 관련 참조

[도움말 얻기 페이지 175](#)

[시스템 진단 프로그램 사용 페이지 169](#)

## 시스템 배터리 문제 해결

#### 전제조건

**△ 주의:** 대부분의 컴퓨터 관련 수리는 인증받은 서비스 기술자가 수행해야 합니다. 문제 해결이나 간단한 수리에 한해 제품 문서에 승인된 대로 또는 온라인/전화 서비스 및 지원팀이 안내하는 대로 사용자가 직접 처리할 수 있습니다. Dell의 승인을 받지 않은 서비스 작업으로 인한 손상에 대해서는 보상을 받을 수 없습니다. 제품과 함께 제공된 안전 지침을 읽고 따르십시오.

**① 노트:** 장기간(몇 주 또는 몇 달) 시스템을 사용하지 않을 경우 NVRAM의 시스템 구성 정보가 손실될 수 있습니다. 이 문제는 배터리에 결함이 있는 경우 발생합니다.

**① 노트:** 일부 소프트웨어로 인해 시스템 시간이 빨라지거나 느려질 수 있습니다. 시스템 설치 프로그램의 시간을 제외하고 시스템의 모든 기능이 정상적으로 작동하는 경우 배터리 결함이 아닌 소프트웨어로 인한 문제일 수 있습니다.

#### 단계

1. 시스템 설정을 통해 시간 및 날짜를 다시 입력합니다.
2. 시스템을 끄고 최소 한 시간 동안 콘센트에서 시스템을 분리한 상태로 둡니다.
3. 시스템을 콘센트에 다시 연결하고 시스템을 켭니다.
4. 시스템 설정을 실행합니다.

시스템 설치 프로그램에 표시된 시간 및 날짜가 정확하지 않은 경우 시스템 오류 로그(SEL)의 시스템 배터리 메시지를 확인합니다.

#### 다음 단계

문제가 지속되는 경우 도움말 얻기 섹션을 참조하십시오.

#### 관련 참조

[도움말 얻기 페이지 175](#)

## 전원 공급 장치 문제 해결

#### 전제조건

**△ 주의:** 대부분의 컴퓨터 관련 수리는 인증받은 서비스 기술자가 수행해야 합니다. 문제 해결이나 간단한 수리에 한해 제품 문서에 승인된 대로 또는 온라인/전화 서비스 및 지원팀이 안내하는 대로 사용자가 직접 처리할 수 있습니다. Dell의 승인을 받지 않은 서비스 작업으로 인한 손상에 대해서는 보상을 받을 수 없습니다. 제품과 함께 제공된 안전 지침을 읽고 따르십시오.

## 전원 공급 문제 해결

### 단계

1. 전원 버튼을 눌러 시스템이 켜져 있는지 확인합니다. 전원 버튼을 눌렀을 때 전원 표시등이 켜지지 않는 경우, 전원 버튼을 세게 누릅니다.
2. 올바르게 작동하는 다른 전원 공급 장치를 연결하고 시스템 보드에 결함이 없는지 확인합니다.
3. 느슨한 연결이 없는지 확인합니다.  
예를 들어 전원 케이블이 느슨하게 연결되었습니다.
4. 전원이 관련 표준을 충족하는지 확인합니다.
5. 단락이 없는지 확인합니다.
6. 라인 전압이 필요한 사양을 만족하는지 자격이 있는 전기 기사가 확인합니다.

## 전원 공급 장치 문제 해결

### 단계

1. 느슨한 연결이 없는지 확인합니다.  
예를 들어 전원 케이블이 느슨하게 연결되었습니다.
2. 전원 공급 장치 손잡이/LED가 전원 공급 장치가 올바르게 작동하고 있음을 나타내는지 확인합니다.
3. 최근에 시스템을 업그레이드한 경우 전원 공급 장치가 새 시스템을 지원할 충분한 전력을 가지는지 확인합니다.
4. 중복 전원 공급 장치 구성을 사용하는 경우 두 전원 공급 장치의 유형과 와트가 동일한지 확인합니다.  
LED인 경우 더 높은 와트의 전원 공급 장치로 업그레이드해야 할 수 있습니다.
5. 후면에 전력 성능 확장(EPP) 레이블이 있는 전원 공급 장치를 사용하고 있는지 확인합니다.
6. 전원 공급 장치를 다시 장착합니다.  
 **노트:** 전원 공급 장치를 설치한 후, 시스템에서 전원 공급 장치를 인식하고 올바르게 작동하는지 확인하는 데 몇 초의 시간이 걸립니다.  
문제가 지속되는 경우 도움말 얻기 섹션을 참조하십시오.

### 관련 참조

[도움말 얻기](#) 페이지 175

## 냉각 문제 해결

 **주의:** 대부분의 컴퓨터 관련 수리는 인증받은 서비스 기술자가 수행해야 합니다. 문제 해결이나 간단한 수리에 한해 제품 문서에 승인된 대로 또는 온라인/전화 서비스 및 지원팀이 안내하는 대로 사용자가 직접 처리할 수 있습니다. Dell의 승인을 받지 않은 서비스 작업으로 인한 손상에 대해서는 보상을 받을 수 없습니다. 제품과 함께 제공된 안전 지침을 읽고 따르십시오.

다음과 같은 조건이 충족되어야 합니다.

- 시스템 덮개, 냉각 덮개, EMI 필터 패널, 메모리 모듈 보호물 또는 후면 필터 브래킷이 모두 장착되어 있어야 합니다.
- 주변 온도가 시스템에 고유한 주변 온도보다 높지 않아야 합니다.
- 외부 공기 흐름이 막히지 않아야 합니다.
- 냉각 팬이 분리되어 있거나 장애가 있지 않아야 합니다
- 확장 카드 설치 지침을 따라야 합니다.

다음 방법 중 하나를 사용하여 냉각을 추가할 수 있습니다.

iDRAC 웹 GUI에서 다음 단계를 따르십시오.

1. **Hardware(하드웨어) > Fans(팬) > Setup(설정)**을 클릭합니다.
2. **Fan Speed Offset(팬 속도 오프셋)** 드롭다운 목록에서 필요한 냉각 수준을 선택하거나 사용자 정의 값으로 최소 팬 속도를 설정할 수 있습니다.

F2 시스템 설정에서 다음 단계를 따르십시오.

1. **iDRAC Settings(iDRAC 설정) > Thermal(열)**을 선택하고 팬 속도 오프셋 또는 최소 팬 속도에서 더 높은 팬 속도를 설정합니다.

RACADM 명령에서 다음 단계를 따르십시오.

1. `racadm help system.thermalsettings` 명령을 실행합니다.

자세한 내용은 Integrated Dell Remote Access 사용 설명서([Dell.com/esmanuals](http://Dell.com/esmanuals))를 참조하십시오.

## 냉각 팬 문제 해결

### 전제조건

**△ 주의:** 대부분의 컴퓨터 관련 수리는 인증받은 서비스 기술자가 수행해야 합니다. 문제 해결이나 간단한 수리에 한해 제품 문서에 승인된 대로 또는 온라인/전화 서비스 및 지원팀이 안내하는 대로 사용자가 직접 처리할 수 있습니다. Dell의 승인을 받지 않은 서비스 작업으로 인한 손상에 대해서는 보상을 받을 수 없습니다. 제품과 함께 제공된 안전 지침을 읽고 따르십시오.

**① 노트:** 시스템 관리 소프트웨어에서 팬 번호를 참조하고 있습니다. 특정 팬에 문제가 발생한 경우, 냉각 팬 조립품의 팬 번호를 메모하여 쉽게 확인하고 교체할 수 있습니다.

1. 안전 지침 섹션에 나열된 안전 지침을 따릅니다.
2. 시스템 내부에서 작업하기 전에 섹션의 절차를 따릅니다.

### 단계

1. 팬 또는 팬의 전원 케이블을 다시 장착합니다.
2. 시스템을 다시 시작합니다.

### 다음 단계

1. 시스템 내부 작업을 마친 후에 섹션의 절차를 따릅니다.
2. 문제가 지속되는 경우 도움말 얻기 섹션을 참조하십시오.

### 관련 참조

[도움말 얻기](#) 페이지 175

## 시스템 메모리 문제 해결

### 전제조건

**△ 주의:** 대부분의 컴퓨터 관련 수리는 인증받은 서비스 기술자가 수행해야 합니다. 문제 해결이나 간단한 수리에 한해 제품 문서에 승인된 대로 또는 온라인/전화 서비스 및 지원팀이 안내하는 대로 사용자가 직접 처리할 수 있습니다. Dell의 승인을 받지 않은 서비스 작업으로 인한 손상에 대해서는 보상을 받을 수 없습니다. 제품과 함께 제공된 안전 지침을 읽고 따르십시오.

### 단계

1. 시스템이 작동하는 경우 적절한 시스템 진단 검사를 실행합니다. 수행 가능한 진단 검사에 대해서는 시스템 진단 프로그램 사용 섹션을 참조하십시오.  
진단 검사에서 오류가 있음을 나타내면 진단 검사에서 제공한 교정 조치를 따릅니다.
2. 시스템이 작동하지 않는 경우 시스템 및 장착된 주변 장치를 끄고 전원에서 시스템을 분리합니다. 최소한 10초 동안 기다린 후 시스템을 전원에 다시 연결합니다.
3. 시스템 및 장착된 주변 장치를 켜고 화면에 표시되는 메시지를 참고합니다.  
특정 메모리 모듈에 결함이 있음을 나타내는 오류 메시지가 표시되면 12단계로 이동합니다.
4. 시스템 설치 프로그램을 시작하고 시스템 메모리 설정을 확인합니다. 필요한 경우 메모리 설정을 변경하십시오.  
메모리 설정이 설치된 메모리와 일치하지만 문제가 계속 나타나는 경우 12단계로 이동합니다.
5. 시스템 및 장착된 주변 장치를 끄고 시스템을 콘센트에서 분리합니다.
6. 시스템 덮개를 분리합니다.
7. 메모리 채널이 제대로 설치되었는지 확인합니다.

**이 노트:** 시스템 이벤트 로그 또는 시스템 메시지를 참조하여 오류 있는 메모리의 위치를 확인하십시오. 메모리 장치를 다시 설치합니다.

8. 메모리 모듈을 해당 소켓에 다시 장착합니다.
9. 시스템 덮개를 장착합니다.
10. 시스템 설치 프로그램을 시작하고 시스템 메모리 설정을 확인합니다.  
문제가 해결되지 않으면 11단계를 진행합니다.
11. 시스템 덮개를 분리합니다.
12. 진단 검사 또는 오류 메시지에 특정 메모리 모듈에 결함이 있는 것으로 나타나는 경우 모듈을 상태가 양호한 메모리 모듈로 교체합니다.
13. 지정되지 않은 결함이 있는 메모리 모듈의 문제를 해결하려면 첫 번째 DIMM 소켓에 있는 메모리 모듈을 종류 및 용량이 같은 모듈로 교체합니다.  
화면에 오류 메시지가 표시되는 경우 설치한 DIMM 유형에 문제가 있거나, DIMM이 올바르게 설치되지 않았거나, DIMM에 결함이 있는 경우일 수 있습니다. 문제를 해결하려면 화면에 표시되는 지침을 따릅니다.
14. 시스템 덮개를 장착합니다.
15. 시스템이 부팅할 때 표시되는 오류 메시지 및 시스템 전면의 진단 표시등을 확인합니다.
16. 계속해서 메모리 문제가 나타나면 설치된 각 메모리 모듈에 대해 12단계에서 15단계를 반복하십시오.

#### 다음 단계

문제가 지속되는 경우 도움말 얻기 섹션을 참조하십시오.

#### 관련 참조

[도움말 얻기](#) 페이지 175

[시스템 진단 프로그램 사용](#) 페이지 169

## 내부 USB 키 문제 해결

#### 전제조건

**주의:** 대부분의 컴퓨터 관련 수리는 인증받은 서비스 기술자가 수행해야 합니다. 문제 해결이나 간단한 수리에 한해 제품 문서에 승인된 대로 또는 온라인/전화 서비스 및 지원팀이 안내하는 대로 사용자가 직접 처리할 수 있습니다. Dell의 승인을 받지 않은 서비스 작업으로 인한 손상에 대해서는 보상을 받을 수 없습니다. 제품과 함께 제공된 안전 지침을 읽고 따르십시오.

#### 단계

1. 시스템 설치 프로그램을 시작하고 **Integrated Devices**(내장형 장치) 화면에서 **USB key port**(USB 키 포트)가 활성화되어 있는지 확인합니다.
2. 시스템 및 장착된 주변 장치를 끄고 시스템을 콘센트에서 분리합니다.
3. 시스템 덮개를 분리합니다.
4. USB 키를 찾아 다시 장착합니다.
5. 시스템 덮개를 장착합니다.
6. 시스템 및 장착된 주변 장치를 켜고 USB 키가 작동하는지 확인합니다.
7. 문제가 해결되지 않으면 2단계와 3단계를 반복합니다.
8. 확실히 작동하는 USB 키를 삽입합니다.
9. 시스템 덮개를 장착합니다.

#### 다음 단계

문제가 지속되는 경우 도움말 얻기 섹션을 참조하십시오.

#### 관련 참조

[도움말 얻기](#) 페이지 175

# SD 카드 문제 해결

## 전제조건

**△ 주의:** 대부분의 컴퓨터 관련 수리는 인증받은 서비스 기술자가 수행해야 합니다. 문제 해결이나 간단한 수리에 한해 제품 문서에 승인된 대로 또는 온라인/전화 서비스 및 지원팀이 안내하는 대로 사용자가 직접 처리할 수 있습니다. Dell의 승인을 받지 않은 서비스 작업으로 인한 손상에 대해서는 보상을 받을 수 없습니다. 제품과 함께 제공된 안전 지침을 읽고 따르십시오.

**① 노트:** 특정 SD 카드는 카드에 물리적 쓰기 금지 스위치가 있습니다. 쓰기 금지 스위치가 켜져 있는 경우에는 SD 카드에 쓸 수 없습니다.

## 단계

1. 시스템 설정을 시작하고 **Internal SD Card Port**(내부 SD 카드 포트)가 활성화되었는지 확인합니다.
2. 시스템 및 장착된 모든 주변 장치를 끄고 시스템을 전원 콘센트에서 분리합니다.
3. 시스템 덮개를 분리합니다.  
**① 노트:** SD 카드 오류가 발생한 경우 내부 이중 SD 모듈 컨트롤러가 시스템에 오류를 보고하고 다음에 부팅할 때 오류를 나타내는 메시지가 시스템에 표시됩니다. SD 카드 장애 시 중복이 활성화되어 있는 경우에는 위기 경보가 기록되어 새시 상태가 저하됩니다.
4. 오류 SD 카드를 새 SD 카드로 교체합니다.
5. 시스템 덮개를 장착합니다.
6. 시스템을 전원 콘센트에 다시 연결하고 시스템 및 시스템에 연결된 주변 장치의 전원을 모두 켭니다.
7. 시스템 설치 프로그램을 시작하고 **Internal SD Card Port**(내부 SD 카드 포트) 및 **Internal SD Card Redundancy**(내부 SD 카드 중복성) 모드가 필수 모드로 설정되어 있는지 확인합니다.  
올바른 SD 슬롯이 **Primary SD Card**(기본 SD 카드)로 설정되어 있는지 확인합니다.
8. SD 카드가 올바르게 작동하는지 확인합니다.
9. **Internal SD Card Redundancy**(내부 SD 카드 중복성) 옵션이 **Enabled**(활성화)로 설정된 경우 SD 카드 실패 시 재구축을 수행할 것인지 묻는 메시지가 나타납니다.  
**① 노트:** 재구축은 항상 기본 SD 카드에서 보조 SD 카드로 수행됩니다.

# 광학 드라이브 문제 해결

## 전제조건

**△ 주의:** 대부분의 컴퓨터 관련 수리는 인증받은 서비스 기술자가 수행해야 합니다. 문제 해결이나 간단한 수리에 한해 제품 문서에 승인된 대로 또는 온라인/전화 서비스 및 지원팀이 안내하는 대로 사용자가 직접 처리할 수 있습니다. Dell의 승인을 받지 않은 서비스 작업으로 인한 손상에 대해서는 보상을 받을 수 없습니다. 제품과 함께 제공된 안전 지침을 읽고 따르십시오.

## 단계

1. 다른 CD 또는 DVD를 사용해 봅니다.
2. 문제가 지속되는 경우, 시스템 설정 프로그램을 시작하고 내장형 SATA 컨트롤러 및 드라이브 SATA 포트가 활성화되어 있는지 확인합니다.
3. 적절한 진단 검사를 실행합니다.
4. 시스템 및 장착된 주변 장치를 끄고 시스템을 콘센트에서 분리합니다.
5. 설치되어 있는 경우 베젤을 분리합니다.
6. 시스템 덮개를 분리합니다.
7. 인터페이스 케이블이 광학 드라이브 및 컨트롤러에 단단히 연결되어 있는지 확인합니다.
8. 전원 케이블이 드라이브에 올바르게 연결되어 있는지 확인합니다.
9. 시스템 덮개를 장착합니다.

## 다음 단계

문제가 지속되는 경우 도움말 얻기 섹션을 참조하십시오.

## 관련 참조

[도움말 얻기](#) 페이지 175

[시스템 진단 프로그램 사용](#) 페이지 169

# 테이프 백업 장치 문제 해결

## 전제조건

**△ 주의:** 대부분의 컴퓨터 관련 수리는 인증받은 서비스 기술자가 수행해야 합니다. 문제 해결이나 간단한 수리에 한해 제품 문서에 승인된 대로 또는 온라인/전화 서비스 및 지원팀이 안내하는 대로 사용자가 직접 처리할 수 있습니다. Dell의 승인을 받지 않은 서비스 작업으로 인한 손상에 대해서는 보상을 받을 수 없습니다. 제품과 함께 제공된 안전 지침을 읽고 따르십시오.

## 단계

1. 다른 테이프 카트리지를 사용합니다.
2. 테이프 백업 장치의 장치 드라이버가 설치되고 올바르게 구성되어 있는지 확인합니다. 장치 드라이버에 대한 자세한 내용은 테이프 드라이브 설명서를 참조하십시오.
3. 테이프 백업 소프트웨어 설명서의 설명에 따라 테이프 백업 소프트웨어를 다시 설치합니다.
4. 테이프 드라이브의 인터페이스 케이블이 컨트롤러 카드의 외부 포트에 제대로 연결되어 있는지 확인합니다.
5. 다음 단계를 수행하여 컨트롤러 카드가 제대로 설치되어 있는지 확인합니다.
  - a. 시스템 및 장착된 주변 장치를 끄고 시스템을 콘센트에서 분리합니다.
  - b. 시스템 덮개를 분리합니다.
  - c. 확장 카드 슬롯에 컨트롤러 카드를 다시 장착합니다.
  - d. 시스템 덮개를 장착합니다.
  - e. 시스템 및 장착된 주변 장치의 전원을 켭니다.
6. 적절한 진단 검사를 실행합니다. 자세한 내용은 시스템 진단 프로그램 사용을 참조하십시오.

## 다음 단계

문제를 해결할 수 없는 경우 도움말 얻기 섹션을 참조하십시오.

## 관련 참조

[도움말 얻기](#) 페이지 175

[시스템 진단 프로그램 사용](#) 페이지 169

# 하드 드라이브 문제 해결

## 전제조건

**△ 주의:** 이 문제 해결 절차를 수행하면 하드 드라이브에 저장된 데이터가 삭제될 수 있습니다. 계속하기 전에 하드 드라이브에 있는 모든 파일을 백업하십시오.

**△ 주의:** 대부분의 컴퓨터 관련 수리는 인증받은 서비스 기술자가 수행해야 합니다. 문제 해결이나 간단한 수리에 한해 제품 문서에 승인된 대로 또는 온라인/전화 서비스 및 지원팀이 안내하는 대로 사용자가 직접 처리할 수 있습니다. Dell의 승인을 받지 않은 서비스 작업으로 인한 손상에 대해서는 보상을 받을 수 없습니다. 제품과 함께 제공된 안전 지침을 읽고 따르십시오.

## 단계

1. 적절한 진단 검사를 실행합니다. 시스템 진단 프로그램 사용 섹션을 참조하십시오.  
진단 검사 결과에 따라 필요한 경우 다음 단계를 수행합니다.
2. 시스템에 RAID 컨트롤러가 있고 하드 드라이브가 RAID 배열로 구성되어 있는 경우 다음 단계를 수행하십시오.

- a. 시스템을 다시 부팅하고 시스템을 시작하는 동안 <F10> 키를 눌러 Dell Lifecycle Controller를 실행한 후 Hardware Configuration(하드웨어 구성) 마법사를 실행하여 RAID 구성을 확인합니다.  
RAID 구성에 대한 정보는 Dell Lifecycle Controller 설명서 또는 온라인 도움말을 참조하십시오.
  - b. 하드 드라이브가 RAID 배열로 올바르게 구성되어 있는지 확인합니다.
  - c. 하드 드라이브를 오프라인으로 전환하고 드라이브를 다시 장착합니다.
  - d. 구성 유틸리티를 종료하고 시스템이 운영 체제로 부팅되도록 합니다.
3. 컨트롤러 카드의 필수 장치 드라이브가 설치되고 올바르게 구성되어 있는지 확인합니다. 자세한 내용은 운영 체제 설명서를 참조하십시오.
  4. 시스템을 다시 시작하고 시스템 설치 프로그램을 시작합니다.
  5. 컨트롤러가 활성화되고 드라이브가 시스템 설치 프로그램에 표시되는지 확인합니다.

#### 다음 단계

문제가 지속되는 경우 도움말 얻기 섹션을 참조하십시오.

## 스토리지 컨트롤러 문제 해결

**주의:** 대부분의 컴퓨터 관련 수리는 인증받은 서비스 기술자가 수행해야 합니다. 문제 해결이나 간단한 수리에 한해 제품 문서에 승인된 대로 또는 온라인/전화 서비스 및 지원팀이 안내하는 대로 사용자가 직접 처리할 수 있습니다. Dell의 승인을 받지 않은 서비스 작업으로 인한 손상에 대해서는 보상을 받을 수 없습니다. 제품과 함께 제공된 안전 지침을 읽고 따르십시오.

**노트:** SAS 또는 PERC 컨트롤러의 문제를 해결하는 경우 운영 체제 및 컨트롤러의 설명서를 참조하십시오.

1. 적절한 진단 검사를 실행합니다. 시스템 진단 프로그램 사용 섹션을 참조하십시오.
2. 시스템 및 장착된 주변 장치를 끄고 시스템을 콘센트에서 분리합니다.
3. 시스템 덮개를 분리합니다.
4. 설치된 확장 카드가 확장 카드 설치 지침을 준수하는지 확인합니다.
5. 각 확장 카드가 해당 커넥터에 단단히 연결되어 있는지 확인합니다.
6. 시스템 덮개를 장착합니다.
7. 시스템을 콘센트에 다시 연결하고 시스템 및 장착된 주변 장치를 켵니다.
8. 문제가 해결되지 않을 경우 시스템 및 장착된 주변 장치를 끄고 콘센트에서 시스템을 분리합니다.
9. 시스템 덮개를 분리합니다.
10. 시스템에 설치된 확장 카드를 모두 분리합니다.
11. 시스템 덮개를 장착합니다.
12. 시스템을 콘센트에 다시 연결하고 시스템 및 장착된 주변 장치를 켵니다.
13. 적절한 진단 검사를 실행합니다. 자세한 내용은 시스템 진단 프로그램 사용 섹션을 참조하십시오. 검사에 실패한 경우 도움말 얻기 섹션을 참조하십시오.
14. 10단계에서 분리한 각 확장 카드에 대해 다음 단계를 수행합니다.
  - a. 시스템 및 장착된 주변 장치를 끄고 시스템을 콘센트에서 분리합니다.
  - b. 시스템 덮개를 분리합니다.
  - c. 확장 카드 중 하나를 다시 설치합니다.
  - d. 시스템 덮개를 장착합니다.
  - e. 적절한 진단 검사를 실행합니다. 시스템 진단 프로그램 사용 섹션을 참조하십시오.

문제가 지속되는 경우 도움말 얻기 섹션을 참조하십시오.

#### 관련 참조

[도움말 얻기 페이지 175](#)

[시스템 진단 프로그램 사용 페이지 169](#)

# 확장 카드 문제 해결

## 전제조건

**△ 주의:** 대부분의 컴퓨터 관련 수리는 인증받은 서비스 기술자가 수행해야 합니다. 문제 해결이나 간단한 수리에 한해 제품 문서에 승인된 대로 또는 온라인/전화 서비스 및 지원팀이 안내하는 대로 사용자가 직접 처리할 수 있습니다. Dell의 승인을 받지 않은 서비스 작업으로 인한 손상에 대해서는 보상을 받을 수 없습니다. 제품과 함께 제공된 안전 지침을 읽고 따르십시오.

**① 노트:** 확장 카드의 문제를 해결하는 경우 운영 체제 및 확장 카드 설명서를 참조하십시오.

## 단계

1. 적절한 진단 검사를 실행합니다. 시스템 진단 프로그램 사용 섹션을 참조하십시오.
2. 시스템 및 장착된 주변 장치를 끄고 시스템을 콘센트에서 분리합니다.
3. 시스템 덮개를 분리합니다.
4. 각 확장 카드가 해당 커넥터에 단단히 연결되어 있는지 확인합니다.
5. 시스템 덮개를 장착합니다.
6. 시스템 및 장착된 주변 장치의 전원을 켭니다.
7. 문제가 해결되지 않을 경우 시스템 및 장착된 주변 장치를 끄고 콘센트에서 시스템을 분리합니다.
8. 시스템 덮개를 분리합니다.
9. 시스템에 설치된 확장 카드를 모두 분리합니다.
10. 시스템 덮개를 장착합니다.
11. 적절한 진단 검사를 실행합니다. 시스템 진단 프로그램 사용 섹션을 참조하십시오.  
검사에 실패하는 경우 도움말 얻기 섹션을 참조하십시오.
12. 8단계에서 분리한 각 확장 카드에 대해 다음 단계를 수행합니다.
  - a. 시스템 및 장착된 주변 장치를 끄고 시스템을 콘센트에서 분리합니다.
  - b. 시스템 덮개를 분리합니다.
  - c. 확장 카드 중 하나를 다시 설치합니다.
  - d. 시스템 덮개를 장착합니다.
  - e. 적절한 진단 검사를 실행합니다. 시스템 진단 프로그램 사용 섹션을 참조하십시오.

## 다음 단계

문제가 지속되는 경우 도움말 얻기 섹션을 참조하십시오.

## 관련 참조

[도움말 얻기 페이지 175](#)

[시스템 진단 프로그램 사용 페이지 169](#)

# 프로세서 문제 해결

## 전제조건

**△ 주의:** 대부분의 컴퓨터 관련 수리는 인증받은 서비스 기술자가 수행해야 합니다. 문제 해결이나 간단한 수리에 한해 제품 문서에 승인된 대로 또는 온라인/전화 서비스 및 지원팀이 안내하는 대로 사용자가 직접 처리할 수 있습니다. Dell의 승인을 받지 않은 서비스 작업으로 인한 손상에 대해서는 보상을 받을 수 없습니다. 제품과 함께 제공된 안전 지침을 읽고 따르십시오.

## 단계

1. 적절한 진단 검사를 실행합니다. 시스템 진단 프로그램 사용 섹션을 참조하십시오.
2. 시스템 및 장착된 주변 장치를 끄고 시스템을 콘센트에서 분리합니다.
3. 시스템 덮개를 분리합니다.
4. 프로세서 및 방열판이 올바르게 설치되어 있는지 확인합니다.
5. 시스템 덮개를 장착합니다.

- 적절한 진단 검사를 실행합니다. 시스템 진단 프로그램 사용 섹션을 참조하십시오.
- 문제가 지속되는 경우 도움말 얻기 섹션을 참조하십시오.

#### 관련 참조

[도움말 얻기 페이지 175](#)

[시스템 진단 프로그램 사용 페이지 169](#)

## 시스템 메시지

시스템 구성요소를 모니터링하는 시스템 펌웨어 및 에이전트에 의해 생성된 이벤트 및 오류 메시지 목록은 [Dell.com/openmanagemanuals > OpenManage 소프트웨어](#)에서 Dell 이벤트 및 오류 메시지 참조 설명서를 참조하십시오.

### 경고 메시지

경고 메시지는 발생 가능한 문제를 경고하고 시스템이 작업을 계속하기 전에 사용자가 응답하도록 요청합니다. 예를 들면, 디스켓을 포맷하기 전에 디스켓에 있는 모든 데이터를 유실하게 됨을 경고하는 메시지가 표시됩니다. 경고 메시지는 일반적으로 작업을 중단하며 y(예) 또는 n(아니요)을 입력하여 응답할 것을 요청합니다.

 **노트:** 응용 프로그램이나 운영 체제에 의해 경고 메시지가 생성됩니다. 자세한 내용은 운영 체제나 응용 프로그램과 함께 제공되는 설명서를 참조하십시오.

### 진단 메시지

오류가 발견된 경우, 시스템에 대해 진단 검사를 실행하면 시스템 진단 유틸리티가 메시지를 생성할 수 있습니다. 시스템 진단에 대한 자세한 내용은 시스템 진단 프로그램 사용 섹션을 참조하십시오.

#### 관련 참조

[도움말 얻기 페이지 175](#)

[시스템 진단 프로그램 사용 페이지 169](#)

### 경보 메시지

시스템 관리 소프트웨어는 해당 시스템에 대한 경보 메시지를 생성합니다. 경보 메시지에는 드라이브, 온도, 팬 및 전원 상태에 대한 정보, 상태, 경고 및 오류 메시지가 포함됩니다. 자세한 내용은 이 매뉴얼의 설명서 리소스 섹션에 열거된 시스템 관리 소프트웨어 설명서를 참조하십시오.

## 시스템 진단 프로그램 사용

시스템에 문제가 발생하면 기술 지원에 문의하기 전에 시스템 진단 프로그램을 실행합니다. 진단 프로그램은 추가 장비 없이 또는 데이터를 유실할 위험 없이 시스템 하드웨어를 검사하기 위해 실행됩니다. 자체적으로 문제를 해결할 수 없는 경우에는 서비스 및 지원 담당 직원이 진단 검사 결과를 사용하여 문제 해결을 지원할 수 있습니다.

**주제:**

- Dell 내장형 시스템 진단 프로그램

### Dell 내장형 시스템 진단 프로그램

**이 노트:** Dell 내장형 시스템 진단 프로그램은 ePSA(Enhanced Pre-boot System Assessment) 진단 프로그램이라고도 합니다.

내장형 시스템 진단 프로그램은 특정 장치 그룹 또는 장치에 대해 일련의 옵션을 제공하여 사용자가 다음을 수행할 수 있게 합니다.

- 자동으로 테스트 또는 상호 작용 모드를 실행합니다.
- 테스트를 반복합니다.
- 테스트 결과를 표시 또는 저장합니다.
- 오류가 발생한 장치에 대한 추가 정보를 제공하기 위해 추가 테스트 옵션으로 세부 검사를 실행합니다.
- 테스트가 성공적으로 완료되었음을 알리는 상태 메시지를 봅니다.
- 테스트 중 발생하는 문제를 알리는 오류 메시지를 봅니다.

### 내장형 시스템 진단 프로그램 사용 시기

시스템이 부팅되지 않는다면 내장형 시스템 진단 프로그램(ePSA)을 실행하십시오.

### 부팅 관리자에서 내장형 시스템 진단 프로그램 실행

#### 전제조건

시스템이 부팅되지 않는다면 내장형 시스템 진단 프로그램(ePSA)을 실행하십시오.

#### 단계

1. 시스템 부팅 시, F11 키를 누릅니다.
2. 위쪽 및 아래쪽 화살표 키를 사용하여 **System Utilities(시스템 유틸리티) > Launch Diagnostics(진단 프로그램 시작)**을 선택합니다.  
ePSA Pre-boot System Assessment(ePSA 사전 부팅 시스템 평가) 창이 표시되고, 시스템에서 검색된 모든 장치가 이 창에 나열됩니다. 진단 프로그램은 검색된 모든 장치에 대해 검사를 실행합니다.

### Dell Lifecycle Controller에서 내장형 시스템 진단 프로그램 실행

#### 단계

1. 시스템 부팅 시 <F11> 키를 누릅니다.
2. **Hardware Diagnostics(하드웨어 진단) → Run Hardware Diagnostics(하드웨어 진단 실행)**를 선택합니다.  
ePSA Pre-boot System Assessment(ePSA 사전 부팅 시스템 평가) 창이 표시되고, 시스템에서 검색된 모든 장치가 이 창에 나열됩니다. 진단 프로그램은 검색된 모든 장치에 대해 검사를 실행합니다.

## 시스템 진단 제어

메뉴	설명
구성	감지된 모든 장치의 구성 및 상태 정보를 표시합니다.
결과	실행된 모든 검사의 결과를 표시합니다.
시스템 상태	시스템 상태에 대한 현 시점의 개요를 제공합니다.
이벤트 로그	시스템에서 실행된 모든 테스트의 결과를 타임스탬프와 함께 보여 주는 로그를 표시합니다. 이벤트 설명이 하나 이상 기록되어 있으면 이 로그가 표시됩니다.

## 점퍼 및 커넥터

이 항목은 시스템 점퍼에 대한 특정 정보를 제공합니다. 또한 점퍼 및 스위치에 대한 몇 가지 기본 정보를 제공하고 시스템에서 다양한 보드에 있는 커넥터에 대해 설명합니다. 시스템 보드의 점퍼는 시스템을 비활성화하고 암호를 설정하는 데 유용합니다. 구성부품과 케이블을 올바르게 설치하려면 시스템 보드의 커넥터에 대해 알고 있어야 합니다.





### 주제:

- 시스템 보드 점퍼 설정
- 시스템 보드 커넥터
- 잊은 암호 비활성화

## 시스템 보드 점퍼 설정

암호 점퍼를 재설정하여 암호를 비활성화하는 방법에 대한 자세한 내용은 분실된 암호 비활성화 섹션을 참조하십시오.

표 41. 시스템 보드 점퍼 설정

점퍼	설정	설명
PWRD_EN	 2 4 6 (default)	암호 기능이 활성화됩니다(핀 2-4).
	 2 4 6	암호 기능이 비활성화됩니다(핀 4-6). iDRAC 로컬 액세스가 다음 AC 전원 주기에서 잠금 해제됩니다.
NVRAM_CLR	 1 3 5 (default)	다음 시스템 부팅 시 구성 설정이 유지됩니다(핀 3-5).
	 1 3 5	시스템 부팅 시 구성 설정이 지워집니다(핀 1-3).

### 관련 태스크

[잊은 암호 비활성화](#) 페이지 173

# 시스템 보드 커넥터



그림 88. 시스템 보드 커넥터 및 점퍼

표 42. 시스템 보드 커넥터 및 점퍼

항목	커넥터	설명
1	PCIE_G2_X1 및 PCIE_G2_X4	PCIe 슬롯 5(x4) 및 슬롯 4(x1)
2	PCIE_G3_X16 및 PCIE_G3_X16	PCIe 슬롯 3(슬롯 4 옆) 슬롯 2(슬롯 1 옆)
3	PCIE_G3_X8	PCIe 카드 슬롯 1
4	BATTERY(배터리)	시스템 전지 커넥터
5	B1, B2	CPU2 채널 0 및 1용 DIMM
6	J-AMEA	iDRAC 포트 카드 커넥터
7	CPU2	프로세서 소켓 2
8	B3,B4,	CPU2 채널 2 및 3용 DIMM
9	CPU2_PWR_C(P3)	CPU2 전원 커넥터
10	IDSMD	내부 이중 SD 모듈
11	INTRUSION	침입 스위치 커넥터
12	FAN6	냉각 팬 6 커넥터
13	A1, A5, A2, A6	CPU1 채널 0 및 1용 DIMM
14	FAN5	냉각 팬 5 커넥터
15	CPU1	프로세서 소켓 1

표 42. 시스템 보드 커넥터 및 점퍼 (계속)

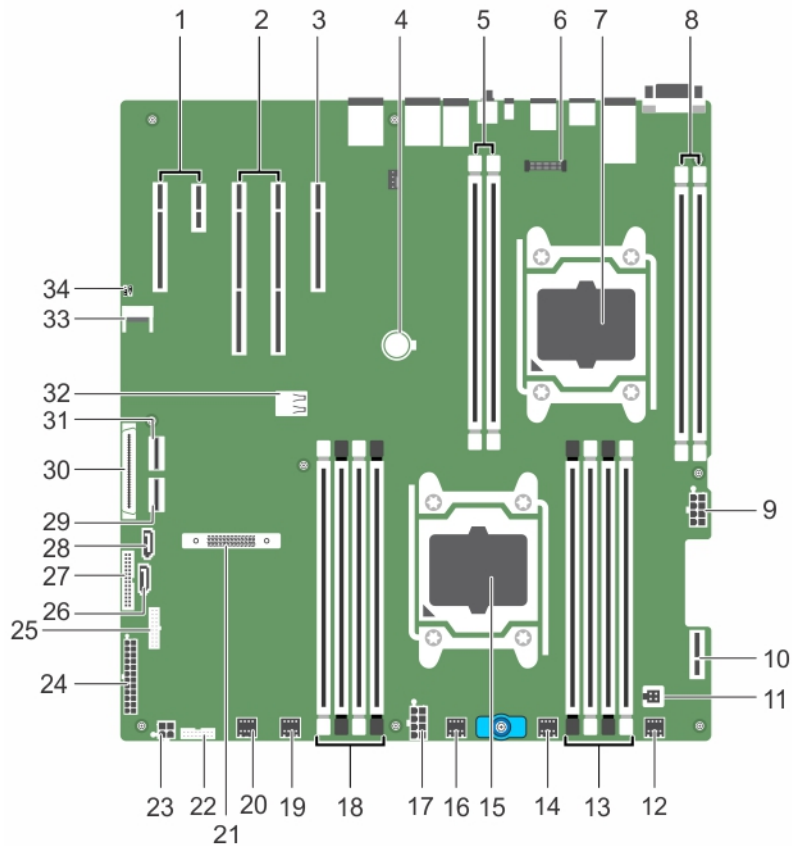
항목	커넥터	설명
16	FAN4	냉각 팬 4 커넥터
17	PWR_CONN B(P2)	CPU1 전원 커넥터
18	A8, A4, A7, A3	CPU1 채널 2 및 3용 DIMM
19	FAN3	냉각 팬 3 커넥터
20	FAN2	냉각 팬 2 커넥터
21	미니 PERC C 스택	미니 PERC C 스택 커넥터
22	BP_SIG	후면판 신호 커넥터
23	ODD_PWR	광학 드라이브용 전원
24	SYS_PWR_CONN(P1)	24핀 전원 커넥터
25	FP_USB	전면 USB 커넥터
26	SATA_CDROM	광학 드라이브 SATA 커넥터
27	PIB_CONN	전원 인터페이스 보드 신호 커넥터
28	SATA_TBU	테이프 백업 장치 SATA 커넥터
29	SW_RAID_B	내부 SATA B 커넥터
30	CTRL_PNL	제어판 신호 커넥터
31	SW_RAID_A	내부 SATA A 커넥터
32	INT_ USB3.0	내부 USB3 포트
33	TPM_MODULE	TPM(Trusted Platform Module) 커넥터
34	J_PSWD_NVRAM	암호/NVRAM 점퍼를 지웁니다. 시스템 보드 점퍼 설정 섹션을 참조하십시오.

관련 태스크

시스템 보드 점퍼 설정 페이지 171

## 잇은 암호 비활성화

시스템의 소프트웨어 보안 기능에는 시스템 암호 및 설정 암호가 포함됩니다. 암호 점퍼를 사용하면 이러한 암호 기능을 활성화 또는 비활성화할 수 있고 현재 사용되는 암호를 지울 수 있습니다.

전제조건

**△ 주의:** 대부분의 컴퓨터 관련 수리는 인증받은 서비스 기술자가 수행해야 합니다. 문제 해결이나 간단한 수리에 한해 제품 문서에 승인된 대로 또는 온라인/전화 서비스 및 지원팀이 안내하는 대로 사용자가 직접 처리할 수 있습니다. Dell의 승인을 받지 않은 서비스 작업으로 인한 손상에 대해서는 보상을 받을 수 없습니다. 제품과 함께 제공된 안전 지침을 읽고 따르십시오.

단계

1. 시스템 및 장착된 모든 주변 장치를 끄고 시스템을 콘센트에서 분리합니다.
2. 시스템 덮개를 분리합니다.
3. 시스템 보드 점퍼의 점퍼를 핀 4 및 6에서 핀 2 및 4로 이동합니다.
4. 시스템 덮개를 장착합니다.

점퍼가 핀 2 및 4에 있는 상태에서 시스템을 부팅할 때까지 기존 암호가 비활성화되거나 지워지지 않습니다. 그러나 새 시스템 및/또는 설정 암호를 지정하기 전에 점퍼를 다시 핀 4 및 6으로 이동해야 합니다.

 **노트:** 점퍼가 핀 2 및 4에 있는 상태에서 새 시스템 및/또는 설정 암호를 지정하면 다음에 부팅할 때 새 암호가 비활성화됩니다.

5. 시스템을 콘센트에 다시 연결하고 시스템 및 장착된 주변 장치를 모두 켭니다.
6. 시스템 및 장착된 모든 주변 장치를 끄고 시스템을 콘센트에서 분리합니다.
7. 시스템 덮개를 분리합니다.
8. 시스템 보드 점퍼의 점퍼를 핀 2 및 4에서 핀 4 및 6으로 이동합니다.
9. 시스템 덮개를 장착합니다.
10. 시스템을 콘센트에 다시 연결하고 시스템 및 장착된 주변 장치를 모두 켭니다.
11. 새 시스템 및/또는 설정 암호를 할당합니다.

## 도움말 얻기

### 주제:

- Dell에 문의하기
- QRL을 사용하여 시스템 정보에 액세스

## Dell에 문의하기

Dell은 다양한 온라인 및 전화 기반 지원과 서비스 옵션을 제공합니다. 인터넷에 연결되어 있지 않은 경우 구매 송장, 포장 명세서, 청구서 또는 Dell 제품 카탈로그에서 연락처 정보를 확인할 수 있습니다. 가용성은 국가 및 제품에 따라 다르며, 해당 지역에서 일부 서비스를 이용하지 못할 수도 있습니다.

### 단계

1. **Dell.com/support**로 이동합니다.
2. 페이지 우측 하단에 있는 드롭다운 메뉴에서 국가를 선택합니다.
3. 맞춤형 지원:
  - a. **Enter your Service Tag(서비스 태그 입력)** 필드에 시스템 서비스 태그를 입력합니다.
  - b. **Submit(제출)**을 클릭합니다.  
여러 가지 지원 범주가 나열되어 있는 지원 페이지가 표시됩니다.
4. 일반 지원:
  - a. 제품 범주를 선택합니다.
  - b. 제품 세그먼트를 선택합니다.
  - c. 제품을 선택합니다.  
여러 가지 지원 범주가 나열되어 있는 지원 페이지가 표시됩니다.
5. Dell 전역 기술 지원에 대한 연락처 세부 정보를 보려면
  - a. **전역 기술 지원**을 클릭합니다.
  - b. **기술 지원 팀에 연락** 페이지가 Dell 전역 기술 지원 팀의 전화, 채팅, 또는 이메일에 대한 세부 정보를 표시합니다.

## QRL을 사용하여 시스템 정보에 액세스

QRL(quick Resource Locator)를 사용하여 시스템에 대한 정보에 즉시 액세스할 수 있습니다.

### 전제조건

스마트폰 또는 태블릿에 QR 코드 스캐너가 설치되어 있는지 확인합니다.

QRL에는 시스템에 대한 다음 정보가 포함되어 있습니다.

### 이 작업 정보

- 방법 동영상
- 소유자 매뉴얼, LCD 진단 및 기계 개요를 포함한 참조 자료
- 특정 하드웨어 구성 및 보증 정보에 빠르게 액세스하기 위한 시스템 서비스 태그
- 기술 지원 및 영업팀에 직접 연락할 수 있는 Dell 링크

### 단계

1. **Dell.com/QRL**로 이동하고 특정 제품을 탐색한다.
2. 스마트폰 또는 태블릿을 사용하여 Dell PowerEdge 시스템 또는 Quick Resource Locator 섹션에서 모델별 QR(Quick Resource) 코드를 스캔합니다.

## QRL(Quick Resource Locator)

QRL(Quick Resource Locator)을 사용하여 시스템 정보 및 비디오 사용 방법에 즉시 액세스할 수 있습니다. [www.Dell.com/QRL](http://www.Dell.com/QRL)를 방문하거나 스마트폰 또는 태블릿을 사용하거나 Dell PowerEdge 시스템에 있는 모델 특정 QR코드를 이용하면 됩니다. QR 코드를 테스트하려면 다음 이미지를 스캔합니다.

