



Dell PowerEdge M620 Systems Owner's Manual



Notas, precauciones y avisos

-  **NOTA:** Una NOTA proporciona información importante que le ayuda a utilizar mejor su equipo.
-  **PRECAUCIÓN:** Una PRECAUCIÓN indica la posibilidad de daños en el hardware o la pérdida de datos, y le explica cómo evitar el problema.
-  **AVISO:** Un mensaje de AVISO indica el riesgo de daños materiales, lesiones corporales o incluso la muerte.

Copyright © 2014 Dell Inc. Todos los derechos reservados. Este producto está protegido por leyes internacionales y de los Estados Unidos sobre los derechos de autor y la protección intelectual. Dell™ y el logotipo de Dell son marcas comerciales de Dell Inc. en los Estados Unidos y en otras jurisdicciones. El resto de marcas y nombres que se mencionan en este documento, puede ser marcas comerciales de las compañías respectivas.

Contents

1 Información sobre el sistema.....	6
Características e indicadores del panel frontal.....	6
Uso de la unidad de disquete USB o de las unidades de DVD/CD USB.....	6
Patrones de los indicadores de la unidad de disco duro/SSD.....	6
Otra información útil.....	8
2 Uso de System Setup (Configuración del sistema) y Boot Manager (Administrador de inicio).....	9
Selección del modo de inicio del sistema	9
Acceso a System Setup (Configuración del sistema).....	10
Respuesta a los mensajes de error	10
Uso de las teclas de navegación de la configuración del sistema.....	10
Opciones de configuración del sistema.....	10
Pantalla principal de configuración del sistema.....	10
Pantalla System BIOS (BIOS del sistema).....	11
Pantalla System Information (Información del sistema).....	12
Pantalla Memory Settings (Configuración de la memoria).....	12
Pantalla Processor Settings (Configuración del procesador).....	13
Pantalla SATA Settings (Configuración de SATA).....	14
Pantalla Boot Settings (Configuración de inicio).....	15
Pantalla Integrated Devices (Dispositivos integrados).....	15
Pantalla Serial Communications (Comunicación serie).....	17
Pantalla System Profile Settings (Configuración del perfil del sistema).....	17
Pantalla System Security (Seguridad del sistema).....	18
Otros ajustes.....	19
Características de las contraseñas de configuración y del sistema	20
Asignación de una contraseña del sistema y de configuración.....	20
Uso de la contraseña del sistema para proteger el sistema	21
Eliminación o modificación de una contraseña del sistema y de configuración existente.....	21
Funcionamiento con una contraseña de configuración activada	22
Acceso a UEFI Boot Manager (Administrador de inicio UEFI).....	22
Uso de las teclas de desplazamiento del Administrador de inicio.....	23
Pantalla Boot Manager (Administrador de inicio).....	23
Menú UEFI Boot (Inicio de UEFI).....	23
Administración integrada del sistema.....	24
Utilidad iDRAC Settings (Configuración de iDRAC).....	24
Acceso a la utilidad iDRAC Settings (Configuración de iDRAC).....	24
3 Instalación de los componentes del módulo de alta densidad.....	25
Herramientas recomendadas.....	25
Extracción e instalación de un módulo de alta densidad.....	25
Extracción del módulo de alta densidad.....	25

Instalación del módulo de alta densidad.....	26
Apertura y cierre del módulo de alta densidad.....	27
Apertura del módulo de alta densidad.....	27
Cierre del módulo de alta densidad.....	27
Interior del módulo de alta densidad.....	28
Cubierta de refrigeración.....	28
Extracción de la funda de enfriamiento.....	28
Instalación de la funda de enfriamiento.....	29
Memoria del sistema.....	29
Pautas generales para la instalación de módulos de memoria.....	31
Pautas específicas de los modos.....	32
Configuraciones de memoria de muestra.....	33
Extracción de los módulos de memoria.....	36
Instalación de módulos de memoria.....	37
Tarjetas intermedias del módulo de E/S.....	38
Mezzanine card installation guidelines.....	38
Extracción de una tarjeta intermedia.....	38
Instalación de una tarjeta intermedia.....	39
Tarjeta vertical de administración.....	40
Sustitución de la tarjeta SD.....	40
Memoria USB interna.....	41
Tarjeta vFlash SD.....	41
Sustitución de la tarjeta vFlash SD.....	41
Tarjeta secundaria de red/Tarjeta vertical LOM.....	42
Extracción de la tarjeta de red secundaria/tarjeta vertical de LOM.....	42
Instalación de la tarjeta secundaria de red/tarjeta vertical de LOM.....	43
Procesadores.....	43
Extracción de un procesador.....	44
Instalación de un procesador.....	46
Unidades de disco duro/SSD.....	48
Pautas para la instalación de unidades de disco duro/SSD.....	48
Extracción de una unidad de disco duro/SSD.....	48
Instalación de una unidad de disco duro/SSD.....	49
Procedimiento de apagado para reparar una unidad de disco duro/SSD.....	49
Configuración de la unidad de inicio.....	49
Extracción de una unidad de disco duro/SSD de un portaunidades de unidad de disco duro/SSD.....	49
Instalación de una unidad de disco duro/SSD en un portaunidades de unidad de disco duro/SSD.....	50
Plano posterior de la unidad de disco duro/SSD.....	50
Extracción del plano posterior de la unidad del disco duro/SSD.....	50
Instalación del plano posterior de la unidad del disco duro/SSD.....	51
Placa base.....	52
Extracción de la placa base.....	52
Instalación de la placa base.....	53
Pila de reserva de la NVRAM.....	54
Sustitución de la pila de reserva de la NVRAM.....	54

Tarjeta controladora de almacenamiento/extendida PCIe.....	55
Extracción de la tarjeta extendida PCIe/controladora de almacenamiento.....	55
Instalación de la tarjeta extendida PCIe/controladora de almacenamiento.....	56
4 Solución de problemas del sistema.....	57
Seguridad para el usuario y el sistema.....	57
Solución de problemas de la memoria del sistema.....	57
Solución de problemas de las unidades de disco duro.....	58
Solución de problemas de los dispositivos USB.....	58
Solución de problemas de una tarjeta SD interna.....	59
Solución de problemas de los procesadores.....	59
Solución de problemas de la placa base del módulo de alta densidad.....	60
Solución de problemas de la pila de reserva de la NVRAM.....	60
5 Uso de los diagnósticos del sistema.....	61
Dell Online Diagnostics.....	61
Diagnósticos incorporados del sistema de Dell.....	61
Cuándo deben utilizarse los diagnósticos incorporados del sistema.....	61
Ejecución de los diagnósticos incorporados del sistema.....	61
Ejecución de los diagnósticos incorporados del sistema desde un medio externo.....	62
Controles de la utilidad de diagnóstico del sistema.....	62
6 Puentes y conectores.....	63
Configuración de los puentes de la placa base.....	63
Conectores de la placa base.....	64
Desactivación de una contraseña olvidada.....	65
7 Especificaciones técnicas.....	66
8 Mensajes del sistema.....	69
Mensajes de estado de la pantalla LCD.....	69
Visualización de los mensajes de la pantalla LCD.....	69
Eliminación de los mensajes de la pantalla LCD.....	69
Mensajes de error del sistema.....	69
Mensajes de aviso.....	142
Mensajes de diagnóstico.....	142
Mensajes de alerta.....	142
9 Obtención de ayuda.....	143
Cómo ponerse en contacto con Dell.....	143

Información sobre el sistema

Características e indicadores del panel frontal





Ilustración 1. Características e indicadores del panel frontal

- | | | | |
|----|---|----|--------------------------------|
| 1. | Botón de liberación del asa del módulo de alta densidad | 2. | Unidades de disco duro/SSD (2) |
| 3. | Indicador de estado/identificación | 4. | Conectores USB (2) |
| 5. | Botón de encendido del módulo de alta densidad | | |

Uso de la unidad de disquete USB o de las unidades de DVD/CD USB

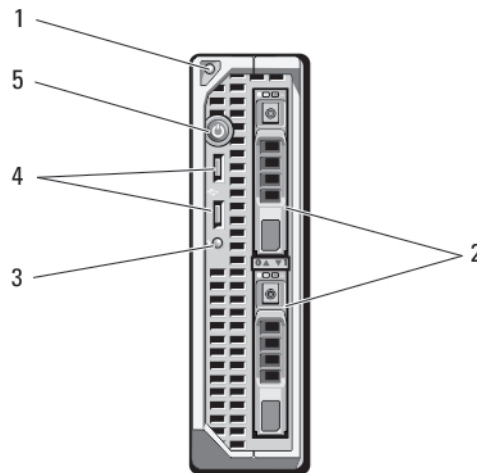
El módulo de alta densidad dispone de puertos USB en la parte frontal para conectar una unidad de disquete USB, una unidad de memoria flash USB, una unidad de DVD/CD USB, un teclado o un mouse. Las unidades de USB pueden usarse para configurar el módulo de alta densidad.

-  **NOTA: El módulo de alta densidad solo admite unidades USB 2.0 de la marca Dell. Utilice la bandeja de almacenamiento de la unidad externa opcional para poder sostener la unidad mientras está en uso.**
-  **NOTA: Si es necesario designar a esta unidad como la unidad de arranque, conecte la unidad USB, reinicie el sistema y, a continuación, acceda al programa de configuración del sistema y configure la unidad como la primera en la secuencia de arranque. El dispositivo USB aparecerá en la pantalla de configuración de orden de arranque solo si se ha conectado al sistema antes de ejecutar el programa System Setup (Configuración del sistema). También puede seleccionar el dispositivo de arranque si pulsa <F11> durante el inicio del sistema y si selecciona un dispositivo de arranque para la secuencia de arranque actual.**

Patrones de los indicadores de la unidad de disco duro/SSD

Los indicadores de las unidades de disco duro/SSD mostrarán patrones diferentes a medida que ocurran eventos de las unidades en el sistema.

NOTA: El módulo de alta densidad debe tener una unidad de disco duro/SSD o una unidad de disco duro de relleno instalada en cada compartimiento para unidades de disco duro.



Ilustración 2. Indicadores de la unidad de disco duro/SSD

1. Indicador de actividad de la unidad (verde)

2. Indicador de estado de la unidad (verde y ámbar)

NOTA: Si la unidad de disco duro se encuentra en modo de interfaz de controladora host avanzada (AHCI), el LED de estado (sobre el lado derecho) no funcionará y permanecerá apagado.

Patrón de los indicadores de estado de la unidad

Estado

Parpadea en verde dos veces por segundo.

Identificación de la unidad o preparación para la extracción

Off (Desactivado)

Unidad lista para la inserción o extracción

NOTA: El indicador de estado de la unidad permanece apagado hasta que se inicializan todas las unidades una vez que el sistema recibe alimentación. Durante este tiempo, las unidades no están listas para la inserción ni para la extracción.

Parpadea en verde, en ámbar y a continuación se apaga

Error previsto de la unidad.

Parpadea en ámbar cuatro veces por segundo.

Error de la unidad.

Parpadea en verde lentamente.

Regeneración de la unidad.

Luz verde fija.

Unidad en línea.

Parpadea en verde y en ámbar durante 3 segundos en cada

Regeneración anulada.

Patrón de los Estado
indicadores de
estado de la
unidad
color y se apaga
durante 6 segundos.

Otra información útil



AVISO: Consulte la información reglamentaria y de seguridad suministrada con el sistema. La información sobre la garantía puede estar incluida en este documento o en un documento aparte.

- En la *Guía de introducción* se ofrece una visión general sobre las funciones, la configuración y las especificaciones técnicas del sistema.
- En la *Guía de instalación del rack* incluida con la solución de rack, se describe cómo instalar el sistema en un rack.
- El *Manual del propietario del alojamiento Dell PowerEdge M1000e* proporciona información sobre las características del alojamiento y describe cómo solucionar problemas del alojamiento e instalar o sustituir sus componentes.
- La *Guía del usuario de Dell Chassis Management Controller* ofrece información sobre cómo instalar, configurar y utilizar Chassis Management Controller (CMC).
- Para ver el nombre completo de las abreviaturas o siglas utilizadas en este documento, consulte Glossary (Glosario) en **www.dell.com/support/home**.
- En la documentación de la aplicación de administración de sistemas Dell se proporciona información sobre cómo instalar y utilizar el software de administración de sistemas.
- En el soporte suministrado con el sistema se incluye documentación y herramientas para configurar y administrar el sistema, incluidas las relacionadas con el sistema operativo, el software de administración del sistema, las actualizaciones del sistema y los componentes del sistema adquiridos con él.



NOTA: Compruebe si hay actualizaciones en www.dell.com/support/home y, si las hay, léalas antes de proceder a la instalación. A menudo sustituyen a la información contenida en otros documentos.

Uso de System Setup (Configuración del sistema) y Boot Manager (Administrador de inicio)

System Setup (Configuración del sistema) permite administrar el hardware del sistema y especificar las opciones de nivel de BIOS.

Las siguientes pulsaciones de tecla proporcionan acceso a las funciones del sistema durante el inicio.

Pulsación de tecla	Descripción
<F2>	Introduce la System Setup (Configuración del sistema).
<F10>	Abre System Services (Servicios del sistema) que, a su vez, abre Dell Lifecycle Controller 2 (LC2). Dell LC2 permite acceder a utilidades tales como los diagnósticos incorporados del sistema. Si desea obtener más información al respecto, consulte la documentación de Dell LC2.
<F11>	Abre el BIOS Boot Manager (Administrador de arranque BIOS) o el Boot Manager (Administrador de arranque UEFI) de Unified Extensible Firmware Interface (UEFI) en función de la configuración de inicio del sistema.
<F12>	Inicia el arranque del Preboot eXecution Environment (PXE) (Entorno de ejecución de preinicio [PXE]).

En System Setup (Configuración del sistema), puede:

- Modificar la configuración de la NVRAM después de añadir o eliminar hardware.
- Ver la configuración de hardware del sistema.
- Habilitar o deshabilitar los dispositivos integrados.
- Definir umbrales de administración de energía y de rendimiento.
- Administrar la seguridad del sistema.

Puede abrir System Setup (Configuración del sistema) mediante:

- El explorador gráfico estándar, que está habilitado de forma predeterminada.
- El explorador de texto, que se habilita usando **Console Redirection (Redirección de consola)**.

Para habilitar **Console Redirection (Redirección de consola)**, en **System Setup (Configuración del sistema)**, seleccione **System BIOS (BIOS del sistema)** → **pantalla Serial Communication (Comunicación serie)** → **Serial Communication (Comunicación serie)**, seleccione **On with Console Redirection (Encendido con redirección de consola)**.

 **NOTA: De manera predeterminada, el texto de ayuda para el campo seleccionado se muestra en el explorador gráfico. Para ver el texto de ayuda en el explorador de texto, presione <F1>.**

Selección del modo de inicio del sistema

Configuración del sistema permite especificar el modo de inicio para instalar el sistema operativo:

- El modo de inicio BIOS (el valor predeterminado) es la interfaz de inicio estándar de nivel de BIOS.
- El modo de inicio UEFI es una interfaz de inicio de 64 bits mejorada basada en especificaciones UEFI (Unified Extensible Firmware Interface) que reemplaza al BIOS del sistema.

Debe seleccionar el modo de inicio en el campo **Boot Mode (Modo de inicio)** de la **Boot Settings Screen (Pantalla Opciones de inicio)** de Configuración del sistema. Una vez haya especificado el modo de inicio, el sistema se iniciará en el modo de inicio

especificado y podrá proceder, entonces, a instalar el sistema operativo desde ese modo. De ahí en adelante, deberá iniciar el sistema en el mismo modo de inicio (BIOS o UEFI) para acceder al sistema operativo instalado. Si intenta iniciar el sistema operativo desde el otro modo de inicio, hará que el sistema se interrumpa en el inicio.

 **NOTA: Para poder instalarse desde el modo de inicio UEFI, un sistema operativo debe ser compatible con UEFI. Los sistemas operativos DOS y de 32 bits no son compatibles con UEFI y sólo pueden instalarse desde el modo de inicio BIOS.**

 **NOTA: Para obtener la información más reciente sobre los sistemas operativos admitidos, consulte dell.com/ossupport.**

Acceso a System Setup (Configuración del sistema)

1. Encienda o reinicie el sistema.
2. Presione <F2> inmediatamente después de ver el siguiente mensaje:

<F2> = System Setup (Configuración del sistema)

Si el sistema operativo empieza a cargarse antes de presionar <F2>, espere a que el sistema termine de iniciarse y, a continuación, reinicie el sistema e inténtelo de nuevo.

Respuesta a los mensajes de error

Si aparece un mensaje de error mientras el sistema se está iniciando, tome nota del mensaje. Consulte la sección de este manual que trata sobre los mensajes de error para ver el significado del mensaje y sugerencias para corregirlo.

 **NOTA: Tras instalar una ampliación de memoria, es normal que el sistema muestre un mensaje la primera vez que se inicie.**

Uso de las teclas de navegación de la configuración del sistema

Teclas	Acción
Flecha hacia arriba	Se desplaza al campo anterior.
Flecha hacia abajo	Se desplaza al campo siguiente.
<Intro>	Permite introducir un valor en el campo seleccionado, si procede, o seguir el vínculo del campo.
Barra espaciadora	Amplía o contrae una lista desplegable, si procede.
<Esc>	Se desplaza a la página anterior hasta la pantalla principal. Si pulsa <Esc> en la pantalla principal, saldrá de System Setup (programa de configuración del sistema). Aparecerá un mensaje para indicarle que guarde los cambios no guardados.
<F1>	Muestra el archivo de ayuda de System Setup (Configuración del sistema).

 **NOTA: Para la mayoría de las opciones, se registran los cambios efectuados, pero no se aplican hasta que se reinicia el sistema.**

Opciones de configuración del sistema

Pantalla principal de configuración del sistema

 **NOTA: Presione <Alt><F> para restablecer la configuración BIOS o UEFI a sus valores predeterminados.**

Elemento del menú	Descripción
System BIOS (BIOS del sistema)	Esta opción se usa para ver y configurar los ajustes del BIOS.
iDRAC Settings (Configuración de iDRAC)	Esta opción se usa para ver y configurar los ajustes de iDRAC.
Device Settings (Configuración de dispositivos)	Esta opción se usa para ver y configurar los ajustes relacionados con los dispositivos.

Pantalla System BIOS (BIOS del sistema)

 **NOTA: Las opciones del programa de configuración del sistema cambian en función de la configuración del sistema.**

 **NOTA: Los valores predeterminados del programa de configuración del sistema se enumeran en las opciones correspondientes de las secciones siguientes, si corresponde.**

Elemento del menú	Descripción
iDRAC Settings (Configuración de iDRAC)	Esta opción se usa para ver y configurar los ajustes de iDRAC.
Device Settings (Configuración de dispositivos)	Esta opción se usa para ver y configurar los ajustes relacionados con los dispositivos.
System Information (Información del sistema)	Muestra información sobre el sistema, tal como el nombre del modelo, la versión de BIOS, la etiqueta de servicio, etc.
Memory Settings (Configuración de la memoria)	Muestra información y opciones relacionadas con la memoria instalada.
Processor Settings (Configuración del procesador)	Muestra información y opciones relacionadas con el procesador, tales como velocidad, tamaño de la memoria caché, etc.
SATA Settings (Configuración SATA)	Muestra las opciones que permiten habilitar o deshabilitar los puertos y la controladora SATA integrada.
Boot Settings (Configuración de arranque)	Muestra las opciones que permiten especificar el modo de arranque (BIOS o UEFI). Permite modificar los ajustes de arranque UEFI y BIOS.
Integrated Devices (Dispositivos integrados)	Muestra las opciones que permiten habilitar o deshabilitar los puertos y las controladoras de dispositivos integrados, así como especificar las opciones y las funciones relacionadas.
Serial Communication (Comunicación serie)	Muestra las opciones que permiten habilitar o deshabilitar los puertos serie, así como especificar las opciones y las funciones relacionadas.



Elemento del menú	Descripción
System Profile Settings (Configuración del perfil del sistema)	Muestra las opciones que permiten cambiar los ajustes de administración de energía del procesador, la frecuencia de la memoria, etc.
System Security (Seguridad del sistema)	Muestra las opciones que se utilizan para configurar los ajustes de seguridad del sistema, como la contraseña del sistema, la contraseña de configuración, la seguridad del TPM, etc. También habilita o deshabilita la compatibilidad con la actualización de BIOS local y el botón de encendido del sistema.
Miscellaneous Settings (Ajustes varios)	Muestra opciones que permiten cambiar la fecha y hora del sistema, etc.

Pantalla System Information (Información del sistema)

Elemento del menú	Descripción
System Model Name (Nombre de modelo del sistema)	Muestra el nombre de modelo del sistema.
System BIOS Version (Versión del BIOS del sistema)	Muestra la versión de BIOS instalada en el sistema.
System Service Tag (Etiqueta de servicio del sistema)	Muestra la etiqueta de servicio del sistema.
System Manufacturer (Fabricante del sistema)	Muestra el nombre del fabricante del sistema.
System Manufacturer Contact Information (Información de contacto del fabricante del sistema)	Muestra la información de contacto del fabricante del sistema.

Pantalla Memory Settings (Configuración de la memoria)

Elemento del menú	Descripción
System Memory Size (Tamaño de la memoria del sistema)	Muestra el tamaño de la memoria instalada en el sistema.
Tipo de memoria del sistema	Muestra el tipo de memoria instalado en el sistema.

Elemento del menú	Descripción
System Memory Speed	Muestra la velocidad de la memoria del sistema.
Voltaje de la memoria del sistema	Muestra el voltaje de la memoria del sistema.
Video Memory	Muestra el tamaño de la memoria de vídeo.
Prueba de la memoria del sistema	Especifica si las pruebas de la memoria del sistema se están ejecutando durante el inicio del sistema. Las opciones son Enabled (Habilitado) y Disabled (Deshabilitado) . De forma predeterminada, la opción System Memory Testing (Prueba de la memoria del sistema) está Disabled (Deshabilitada) .
Modo de funcionamiento de la memoria	Especifica el modo de funcionamiento de la memoria. Las opciones disponibles que dependen de la configuración de la memoria del sistema son las siguientes: Optimizer Mode (Modo de optimización) , Advanced ECC Mode (Modo de ECC avanzada) , Mirror Mode (Modo de duplicación) , Spare Mode (Modo de repuesto) , Spare with Advanced ECC Mode (Modo de repuesto con ECC avanzada) y Dell Fault Resilient Mode (Modo resistente a errores Dell) . De manera predeterminada, la opción Memory Operating Mode (Modo de funcionamiento de la memoria) se establece como Optimizer Mode (Modo de optimización) .  NOTA: El Memory Operating Mode (Modo de funcionamiento de la memoria) puede tener diferentes opciones disponibles y predeterminadas basadas en la configuración de la memoria.  NOTA: El Dell Fault Resilient Mode (Modo resistente a errores Dell) establece un área de memoria resistente a errores. Este modo lo puede utilizar un sistema operativo que admita la función para cargar aplicaciones críticas o que habilite el kernel del sistema operativo para maximizar la disponibilidad del sistema.
Intercalado de nodos	Cuando este campo está establecido en Enabled (Habilitado) , se admite el intercalado de memoria si hay instalada una configuración de memoria simétrica. En cambio, si este campo está establecido en Disabled (Deshabilitado) , el sistema admite configuraciones de memoria (asimétrica) de arquitectura de memoria no uniforme (NUMA). De forma predeterminada, la opción Node Interleaving (Intercalado de nodos) está en Disabled (Deshabilitado) .

Pantalla Processor Settings (Configuración del procesador)

Elemento del menú	Descripción
Procesador lógico	Permite habilitar o deshabilitar los procesadores lógicos y muestra el número de procesadores lógicos. Si la opción Logical Processor (Procesador lógico) está establecida en Enabled (Habilitado) , el BIOS muestra todos los procesadores lógicos. En cambio, si está establecida en Disabled (Deshabilitado) , el BIOS solo muestra un procesador lógico por núcleo. De manera predeterminada, la opción Logical Processor (Procesador lógico) está establecida en Enabled (Habilitado) .
Velocidad QPI	Permite establecer la configuración de la velocidad de datos de QuickPath Interconnect. De manera predeterminada, la opción QPI Speed (Velocidad QPI) está establecida en Maximum data rate (Velocidad máxima de datos) .  NOTA: La opción QPI Speed (Velocidad QPI) solo aparece cuando ambos procesadores están instalados.
Alternate RTID (Requestor Transaction ID) Setting	Permite asignar más RTID al zócalo remoto, aumentando el rendimiento de la caché entre zócalos, o funcionar en modo normal para NUMA. De manera predeterminada, el valor Alternate RTID (Requestor Transaction ID) Setting (Alternar el valor RTID, Id. de transacción del solicitante) está establecido en Disabled (Deshabilitada) .





Elemento del menú	Descripción
(Configuración de alternar el valor RTID, Id. de transacción del solicitante)	
Tecnología de virtualización	Permite activar y desactivar capacidades adicionales de hardware destinadas a la virtualización. De manera predeterminada, la opción Virtualization Technology (Tecnología de virtualización) está establecida en Enabled (Activada).
Captura previa de líneas de caché adyacentes	Permite optimizar el sistema para aplicaciones que requieran un uso elevado de acceso de memoria secuencial. De manera predeterminada, la opción Adjacent Cache Line Prefetch (Captura previa de líneas de caché adyacentes) está establecida en Enabled (Habilitado) . Puede deshabilitar esta opción para aplicaciones que requieran un uso elevado de acceso aleatorio a la memoria.
Precapturador de hardware	Permite habilitar o deshabilitar el precapturador de hardware. De manera predeterminada, la opción Hardware Prefetcher (Precapturador de hardware) está establecida en Enabled (Habilitado) .
Precapturador de flujo de la DCU	Permite activar y desactivar el prefetcher de flujo de la DCU. De manera predeterminada, la opción DCU Streamer Prefetcher (Prefetcher de flujo de la DCU) está establecida en Enabled (Activada).
Precapturador de IP de la DCU	Permite activar y desactivar el prefetcher de IP de la DCU. De manera predeterminada, la opción DCU IP Prefetcher (DCU IP Prefetcher) está establecida en Enabled (Habilitada).
Deshabilitación de ejecución	Permite habilitar o deshabilitar la tecnología para deshabilitar la protección de memoria. De manera predeterminada, la opción Execute Disable (Desactivación de ejecución) está establecida en Enabled (Habilitada) .
Número de núcleos por procesador	Permite controlar el número de núcleos habilitados por cada procesador. De manera predeterminada, la opción Number of Cores per Processor (Número de núcleos por procesador) está establecida en All (Todos) .
Compatibilidad con procesadores de 64 bits	Especifica si los procesadores admiten extensiones de 64 bits.
Velocidad de núcleo del procesador	Muestra la frecuencia máxima de núcleo del procesador.
Processor Bus Speed (Velocidad del bus de los procesadores)	Muestra la velocidad del bus de los procesadores.  NOTA: La opción de velocidad del bus de los procesadores solo aparece cuando ambos procesadores están instalados.
Processor X Family-Model-Stepping (Familia -Modelo y versión del procesador X)	Especifica la familia y el modelo de cada procesador. Un submenú muestra la velocidad del núcleo, la memoria caché y el número de núcleos de los procesadores.

Pantalla SATA Settings (Configuración de SATA)

Elemento del menú	Descripción
SATA incorporado	Permite establecer al SATA incorporado en los modos Off (desactivado), ATA, AHCI o RAID. De manera predeterminada, Embedded SATA está establecido en AHCI .





Elemento del menú	Descripción
Port A (Puerto A)	Activa automáticamente la compatibilidad del BIOS para el dispositivo conectado al puerto SATA A. De manera predeterminada, el puerto A está establecido en Auto .
Port B (Puerto B)	Activa automáticamente la compatibilidad del BIOS para el dispositivo conectado al puerto SATA B. De manera predeterminada, el puerto B está establecido en Auto .

Pantalla Boot Settings (Configuración de inicio)

Elemento del menú	Descripción
Boot Mode (Modo de inicio)	<p>Permite establecer el modo de inicio del sistema.</p> <p> PRECAUCIÓN: El cambio de modo de inicio puede impedir que el sistema se inicie si el sistema operativo no se ha instalado en el mismo modo de inicio.</p> <p>Si el sistema operativo admite UEFI, puede utilizar esta opción. Estableciendo este campo en BIOS se permitirá la compatibilidad con sistemas operativos que no sean de UEFI. De manera predeterminada, la opción Boot Mode (Modo de inicio) está establecida en BIOS.</p> <p> NOTA: Si establece este campo en UEFI se deshabilitará el menú BIOS Boot Settings (Configuración de inicio de BIOS). Si establece este campo en BIOS se deshabilitará el menú UEFI Boot Settings (Configuración de inicio de UEFI).</p>
Boot Sequence Retry (Reintento de secuencia de inicio)	Permite habilitar o deshabilitar la función de reintento de secuencia de inicio. Si este campo está habilitado y el sistema no se inicia, el sistema intentará de nuevo la secuencia de inicio tras 30 segundos. De manera predeterminada, la opción Boot Sequence Retry (Reintento de secuencia de inicio) está establecida en Disabled (Deshabilitado) .
BIOS Boot Settings (Configuración de inicio del BIOS)	<p>Permite activar o desactivar las opciones de inicio del BIOS.</p> <p> NOTA: Esta opción sólo estará habilitada si el modo de inicio es BIOS.</p>
Configuración de inicio de UEFI	<p>Le permite habilitar o deshabilitar las opciones UEFI Boot (Inicio de UEFI). Estas opciones incluyen IPv4 PXE y IPv6 PXE. De manera predeterminada, el UEFI PXE boot protocol (Protocolo PXE UEFI) está establecido en IPv4.</p> <p> NOTA: Esta opción sólo estará habilitada si el modo de inicio es UEFI.</p>
One-Time Boot (Inicio para una sola vez)	Permite activar o desactivar un inicio para una sola vez desde el dispositivo seleccionado.

Pantalla Integrated Devices (Dispositivos integrados)

Elemento del menú	Descripción
Integrated RAID Controller (Controladora RAID integrada)	Permite activar y desactivar la controladora RAID integrada. De manera predeterminada, la opción Integrated RAID Controller (Controladora RAID integrada) está establecida en Enabled (Habilitada).
User Accessible USB Ports (Puertos USB)	Permite activar o desactivar los puertos USB accesibles para el usuario. Al seleccionar Only Back Ports On (Sólo los puertos posteriores encendidos) se desactivan los puertos USB frontales y al seleccionar All Ports Off (Todos los puertos apagados) se desactivan los puertos USB frontales y posteriores. De manera



Elemento del menú	Descripción
accesibles para el usuario)	predeterminada, la opción User Accessible USB Ports (Puertos USB accesibles para el usuario) se establece en All Ports On (Todos los puertos encendidos).
Internal USB Port (Puerto USB interno)	Permite activar o desactivar el puerto USB interno. De manera predeterminada, la opción Internal USB Port (Puerto USB interno) está establecida en On (Activada).
Internal SD Card Port (Puerto de tarjeta SD interna)	Activa o desactiva el puerto de la tarjeta SD interno del sistema. De manera predeterminada, la opción Internal SD Card Port (Puerto de tarjeta SD interno) se establece en On (Activado).  NOTA: Esta opción solo aparece si IDSDM está instalado en la placa base.
Internal SD Card Redundancy (Redundancia de la tarjeta SD interna)	En el modo Mirror (Duplicado), los datos se escriben en ambas tarjetas SD. Si falla alguna de ellas, los datos se escriben en la tarjeta SD activa. Los datos de esta tarjeta se copian en la tarjeta SD de sustitución en el siguiente inicio. De manera predeterminada, la opción Internal SD Card Redundancy (Redundancia de tarjeta SD interna) se establece en Mirror (Duplicado).  NOTA: Esta opción solo aparece si IDSDM está instalado en la placa base.
Integrated Network Card 1 (Tarjeta de red integrada 1)	Permite activar o desactivar la tarjeta de red integrada 1. De manera predeterminada, la opción Integrated Network Card 1 (Tarjeta 1 de red integrada) está establecida en Enabled (Activada).
OS Watchdog Timer (Temporizador de vigilancia del sistema operativo)	Permite activar o desactivar el temporizador de vigilancia del SO. Si este campo está habilitado, el sistema operativo inicializa el temporizador y el temporizador de vigilancia de SO ayuda a recuperar el sistema operativo. De manera predeterminada, la opción OS Watchdog Timer (Temporizador de vigilancia del sistema operativo) está establecida en Disabled (Deshabilitada).
Embedded Video Controller (Controladora de vídeo incorporada)	Permite activar o desactivar la opción Embedded Video Controller (Controladora de vídeo incorporada). De manera predeterminada, la controladora de vídeo incorporada está establecida en Enabled (Habilitada).
SR-IOV Global Enable (Activar SR-IOV Global)	Permite activar o desactivar la configuración del BIOS de los dispositivos de virtualización de E/S de una raíz (SR-IOV). De manera predeterminada, la opción SR-IOV Global Enable (Habilitar SR-IOV Global) está establecida en Disabled (Deshabilitada).
Memoria asignada E/S más que 4GB	Le permite habilitar asistencia para dispositivos PCIe que requieren grandes cantidades de memoria. De manera predeterminada, la opción está establecida en Enabled (Habilitada) .
Deshabilitación de la ranura intermedia	Le permite habilitar o deshabilitar las ranuras para tarjetas intermedias/tarjetas intermedias PCIe en su sistema. La función Slot Disablement (Deshabilitación de ranura) controla la configuración de las tarjetas intermedias/tarjetas intermedias PCIe instaladas en la ranura específica.  PRECAUCIÓN: La desactivación de ranura solo se debe utilizar cuando la tarjeta periférica instalada impide iniciar el sistema operativo o provoca retrasos en el inicio del sistema. Si la ranura está desactivada, también estarán desactivados el ROM de opción y la unidad UEFI.  NOTA: Utilice esta opción solo para la solución de problemas. Si una o más de las ranuras para tarjeta intermedia/tarjeta intermedia PCIe están deshabilitadas, se mostrará un mensaje de error durante el inicio del sistema. Para que el funcionamiento sea correcto, asegúrese de que el módulo del servidor tiene dos tarjetas intermedias/tarjetas intermedias PCIe instaladas y ambas tarjetas se establecen en Enabled (Habilitado) .

Pantalla Serial Communications (Comunicación serie)

Elemento del menú	Descripción
Serial Communication (Comunicación serie)	Permite activar el puerto COM y las opciones Console Redirection (Redirección de consola).
Dirección del puerto serie	Permite establecer la dirección del puerto para los dispositivos de serie. De manera predeterminada, la opción Serial Port Address (Dirección del puerto de serie) está establecida en COM1 .  NOTA: Sólo Serial Device 2 (Dispositivo serie 2) se puede utilizar para Serial Over LAN (SOL) (Comunicación en serie en la LAN). Para utilizar la redirección de consola mediante SOL, configure la misma dirección de puerto para la redirección de consola y el dispositivo serie.
Velocidad en baudios segura en caso de fallo	Muestra la velocidad en baudios segura para la redirección de consola. El BIOS intenta determinar la velocidad en baudios automáticamente. Esta velocidad en baudios segura sólo se utiliza si falla el intento y no se debe cambiar el valor. De manera predeterminada, la opción Failsafe Baud Rate (Velocidad en baudios segura) está establecida en 11520 .
Tipo de terminal remoto	Permite establecer el tipo de terminal remota. De manera predeterminada, la opción Remote Terminal Type (Tipo de terminal remota) está establecida en VT 100/VT220 .
Redirección después de inicio	Permite activar o desactivar la redirección de consola del BIOS cuando se carga el sistema operativo. De manera predeterminada, la opción Redirection After Boot (Redirección después de inicio) está establecida en Enabled (Activada).



Pantalla System Profile Settings (Configuración del perfil del sistema)

Elemento del menú	Descripción
Perfil del sistema	Permite establecer el perfil del sistema. Si establece la opción System Profile (Perfil del sistema) en un modo distinto a Custom (Personalizado) , el BIOS establece automáticamente el resto de las opciones. Solo se puede cambiar el resto de opciones si el modo establecido es Custom (Personalizado) . De manera predeterminada, la opción System Profile (Perfil del sistema) está establecida en Performance Per Watt Optimized (DAPC) (Rendimiento por vatio optimizado - DAPC) . DAPC son las siglas de Dell Active Power Controller (Controladora de alimentación activa Dell).  NOTA: Los siguientes parámetros solo están disponibles cuando el Perfil del sistema está establecido en Custom (Personalizado).
Administración de la alimentación de la CPU	Permite establecer la administración de alimentación de la CPU. De manera predeterminada, la opción CPU Power Management (Administración de alimentación de CPU) está establecida en System DBPM (DBPM del sistema - DAPC) . DBPM son las siglas de Demand-Based Power Management (Administración de alimentación basada en demanda).
Frecuencia de la memoria	Permite establecer la frecuencia de la memoria. De manera predeterminada, la opción Memory Frequency (Frecuencia de la memoria) está establecida en Maximum Performance (Rendimiento máximo) .
Turbo Boost	Permite habilitar y deshabilitar el funcionamiento en modo Turbo Boost del procesador. De manera predeterminada, la opción Turbo Boost está establecida en Enabled (Habilitado) .
C1E	Permite habilitar y deshabilitar el funcionamiento en estado de rendimiento mínimo del procesador cuando está inactivo. De manera predeterminada, la opción C1E está establecida en Enabled (Habilitado) .

Elemento del menú	Descripción
Estados C	Permite habilitar o deshabilitar el funcionamiento del procesador en todos los estados de alimentación disponibles. De manera minada, la opción C States (Estados C) está establecida en Enable (Habilitado) .
Monitor/Mwait	Permite habilitar las instrucciones Monitor/Mwait en el procesador. De manera predeterminada, la opción Monitor/Mwait está establecida en Enabled (Habilitada) para todos los perfiles del sistema, excepto Custom (Personalizado) .  NOTA: Esta opción se puede deshabilitar solo si la opción C States (Estados C) en el modo Custom (Personalizado) está deshabilitada.  NOTA: Cuando la opción C States (Estados C) está habilitada en el modo Custom (Personalizado), la alimentación o el rendimiento del sistema no se ven afectados por el cambio del parámetro Monitor/Mwait.
Comprobación automática del estado de la memoria	Permite establecer la frecuencia de la comprobación automática del estado de la memoria. De manera predeterminada, la opción Memory Patrol Scrub (Comprobación automática del estado de la memoria) está establecida en Standard (Estándar) .
Frecuencia de actualización de la memoria	Permite establecer la frecuencia de actualización de la memoria. De manera predeterminada, la opción Memory Refresh Rate (Frecuencia de actualización de la memoria) está establecida en 1x .
Voltaje de funcionamiento de la memoria	Permite establecer la selección de voltaje del módulo DIMM. Si se establece en Auto (Automático) , el sistema establecerá automáticamente el voltaje en la opción óptima en función de la capacidad del módulo DIMM y el número de módulos DIMM instalados. De manera predeterminada, la opción Memory Operating Voltage (Voltaje de funcionamiento de la memoria) está establecida en Auto (Automático) .
Control de rendimiento de CPU colaborativa	Cuando se ha establecido en Enabled (Activada) , el DBPM del sistema operativo y el DBPM del sistema (DAPC) controlan la administración de alimentación de la CPU. De manera predeterminada, la opción está establecida en Disabled (Deshabilitada) .

Pantalla System Security (Seguridad del sistema)

Elemento del menú	Descripción
Intel AES-NI (AES-NI de Intel)	La opción Intel AES-NI aumenta la velocidad de las aplicaciones, ya que cifra y descifra mediante la función Advanced Encryption Standard (Estándar de cifrado avanzado) y está establecida en Enabled (Activada) de manera predeterminada.
System Password	Permite establecer la contraseña del sistema. Esta opción es de solo lectura si el puente de contraseña no está instalado en el sistema.
Setup Password (Contraseña de configuración)	Permite establecer la contraseña de configuración. Esta opción es de solo lectura si el puente de contraseña no está instalado en el sistema.
Password Status (Estado de la contraseña)	Permite bloquear la contraseña del sistema. De manera predeterminada, la opción Password Status (Estado de la contraseña) está establecida en Unlocked (Desbloqueada).
TPM Security	Permite controlar el modo de información del TPM (Trusted Platform Module, Módulo de plataforma segura). De manera predeterminada, la opción TPM Security (Seguridad del TPM) está establecida en Off (Desactivada). Solo puede modificar los campos TPM Status (Estado del TPM), TPM Activation (Activación del TPM) e Intel TXT (TXT de Intel) si el campo TPM Status (Estado del TPM) está establecido en On with

Elemento del menú	Descripción
	Pre-boot Measurements (Activado con medidas previas al inicio) u On without Pre-boot Measurements (Activado sin medidas previas al inicio).
TPM Activation (Activación del TPM)	Permite cambiar el estado operativo del TPM. De manera predeterminada, la opción TPM Activation (Activación del TPM) está establecida en No Change (Sin cambios).
TPM Status (Estado del TPM)	Muestra el estado del TPM.
TPM Clear (Borrar TPM)	 PRECAUCIÓN: Si se borra el TPM, se perderán todas las claves del TPM, lo que podría afectar al inicio del sistema operativo. Permite borrar todo el contenido del TPM. De manera predeterminada, la opción TPM Clear (Borrar TPM) está establecida en No .
Intel TXT (TXT de Intel)	Permite activar y desactivar Intel Trusted Execution Technology (Tecnología de ejecución de confianza). Para activar Intel TXT, deben estar activados Virtualization Technology (Tecnología de virtualización) y TPM Security (Seguridad del TPM), esta última opción con mediciones previas al inicio. De manera predeterminada, la opción Intel TXT está establecida en Off (Desactivada).
BIOS Update Control (Control de actualización del BIOS)	Permite actualizar el BIOS utilizando las utilidades de actualización basadas en shell DOS o UEFI. Para entornos que no requieran actualizaciones locales del BIOS, se recomienda establecer este campo en Limited (Limitado). De manera predeterminada, la opción Local BIOS Update Support (Compatibilidad de actualización local de la BIOS) está establecida en Unlocked (Desbloqueada).  NOTA: Las actualizaciones del BIOS que utilicen Dell Update Package no resultan afectadas por esta opción.
Power Button (Botón de encendido)	Permite activar y desactivar el botón de encendido de la parte frontal del sistema. De manera predeterminada, la opción Power Button (Botón de encendido) está establecida en Enabled (Habilitada).
AC Power Recovery (Recuperación de corriente alterna)	Permite establecer la reacción del sistema después de que se restablezca la corriente alterna del sistema. De manera predeterminada, la opción AC Power Recovery (Recuperación de corriente alterna) está establecida en Last (Última).

Otros ajustes

Elemento del menú	Descripción
System Time (Hora de sistema)	Permite fijar la hora del sistema.
System Date (Fecha de sistema)	Permite fijar la fecha del sistema.
Asset Tag (Etiqueta de propiedad)	Muestra la etiqueta de propiedad y permite modificarla por motivos de seguridad y seguimiento.
Keyboard NumLock (Bloq Núm del teclado)	Permite establecer si el sistema se inicia con la opción de Bloq Núm del teclado activada o desactivada. De manera predeterminada, la opción Keyboard NumLock (Bloq Núm del teclado) está establecida en On (Activada).

 **NOTA: Este campo no es aplicable a los teclados de 84 teclas.**

Elemento del menú	Descripción
Report Keyboard Errors (Notificar errores de teclado)	Permite establecer si se notifican mensajes de error relacionados con el teclado durante el inicio del sistema. De manera predeterminada, el campo Report Keyboard Errors (Notificar errores del teclado) está establecido en Report (Notificar).
F1/F2 Prompt on Error (Indicador de F1/F2 en caso de error)	Permite activar y desactivar el indicador F1/F2 en caso de error. De manera predeterminada, el F1/F2 Prompt on Error (Indicador de F1/F2) está establecido en Enabled (Activado).
In-System Characterization (Caracterización en sistema)	Este campo activa y desactiva In-System Characterization (Caracterización en sistema). De manera predeterminada, In-System Characterization (Caracterización en sistema) está establecida en Enabled (Activada).

Características de las contraseñas de configuración y del sistema

Puede crear una contraseña del sistema y una contraseña de configuración para proteger el sistema. Para habilitar la creación de la contraseña del sistema y de configuración, el puente de contraseña debe estar habilitado. Para obtener más información sobre los valores del puente de contraseña, consulte "Configuración de los puentes de la placa base".

System Password (Contraseña del sistema)	Es la contraseña que debe introducir para iniciar sesión en el sistema.
Setup password (Contraseña de configuración)	Es la contraseña que debe introducir para acceder a las configuraciones del BIOS y la UEFI y realizar cambios en ellas.

 **PRECAUCIÓN:** Las características de contraseña ofrecen un nivel básico de seguridad para los datos del sistema.

 **PRECAUCIÓN:** Cualquier persona puede acceder a los datos almacenados en su sistema si dicho sistema funciona sin supervisión.

 **NOTA:** El sistema se entrega con la característica de contraseña de configuración y de sistema desactivada.

Asignación de una contraseña del sistema y de configuración

 **NOTA:** El puente de contraseña activa y desactiva las características de contraseña del sistema y contraseña de configuración. Para obtener más información sobre la configuración del puente de contraseña, consulte Configuración de los puentes de la placa base.

Puede asignar una **System Password (Contraseña del sistema)** y una **Setup Password (Contraseña de configuración)**, o cambiar una **System Password (Contraseña del sistema)** y una **Setup Password (Contraseña de configuración)** solo cuando el parámetro del puente de contraseña esté habilitado y el **Password Status (Estado de contraseña)** sea **Unlocked (Desbloqueado)**. Si el Password Status (Estado de contraseña) es **Locked (Bloqueado)** no podrá cambiar ni la contraseña del sistema ni la de configuración.

Si el valor del puente de contraseña es desactivado, la contraseña del sistema y de configuración se elimina y necesitará proporcionar una contraseña para iniciar sesión en el sistema.

Para asignar una nueva contraseña del sistema o de configuración:

1. Para acceder a System Setup (Configuración del sistema), presione <F2> inmediatamente después del encendido o el reinicio.
2. En **System Setup Main Menu** (Menú principal de configuración del sistema), seleccione **System BIOS** (BIOS del sistema) y presione <Intro>. Aparece la pantalla **System BIOS (BIOS del sistema)**.

3. En la pantalla **System BIOS** (BIOS del sistema), seleccione **System Security** (Seguridad del sistema) y presione <Intro>. Aparecerá la ventana **System Security (Seguridad del sistema)**.
4. En la pantalla **System Security (Seguridad del sistema)**, compruebe que la opción **Password Status (Estado de la contraseña)** está en modo **Unlocked (Desbloqueado)**.
5. Seleccione **System Password** (Contraseña del sistema) introduzca la contraseña y presione <Intro> o <Tab>. Utilice las siguientes pautas para asignar la contraseña del sistema:
 - Una contraseña puede tener hasta 32 caracteres.
 - La contraseña puede contener números del 0 al 9.
 - Solo se permiten letras en minúsculas. Las mayúsculas no están permitidas.
 - Se permiten los siguientes caracteres especiales: espacio, ("), (+), (,), (-), (.), (/), (:), ([), (\), (]), (').Aparecerá un mensaje para que introduzca de nuevo la contraseña del sistema.
6. Introduzca de nuevo la contraseña del sistema que especificó anteriormente y haga clic en **OK** (Aceptar).
7. Seleccione **Setup Password** (Contraseña de configuración), introduzca la contraseña del sistema y presione <Intro> o <Tabulador>. Aparecerá un mensaje para que introduzca de nuevo la contraseña de configuración.
8. Introduzca de nuevo la contraseña de configuración que especificó anteriormente y haga clic en **OK** (Aceptar).
9. Pulse <Esc> para guardar los cambios.

 **NOTA: La protección por contraseña no se aplicará hasta que reinicie el sistema.**

Uso de la contraseña del sistema para proteger el sistema

 **NOTA: Si ha asignado una contraseña de configuración, el sistema la acepta como contraseña del sistema alternativa.**

1. Encienda o reinicie el sistema.
2. Escriba la contraseña y presione <Intro>.

Si la opción **Password Status** (Estado de la contraseña) tiene el valor **Locked** (Bloqueado), introduzca la contraseña y presione <Intro> cuando se le solicite al reiniciar.

Si se introduce una contraseña de sistema incorrecta, el sistema muestra un mensaje y le solicita que vuelva a introducirla. Dispone de tres intentos para introducir la contraseña correcta. Tras el último intento fallido, el sistema muestra un mensaje de error indicando que se ha detenido y que debe ser apagado.

Incluso después de haber apagado y reiniciado el sistema, seguirá mostrándose el mensaje de error hasta que se introduzca la contraseña correcta.

 **NOTA: Puede utilizar la opción Password Status (Estado de la contraseña) junto con las opciones System Password (Contraseña del sistema) y Setup Password (Contraseña de configuración) para proteger el sistema frente a cambios no autorizados.**

Eliminación o modificación de una contraseña del sistema y de configuración existente

Asegúrese de que el puente de contraseña está habilitado y el **Password Status (Estado de contraseña) Unlocked (Desbloqueado)** antes de intentar eliminar o modificar la contraseña del sistema o de configuración. No es posible eliminar ni modificar una contraseña del sistema o de configuración si el **Password Status (Estado de la contraseña)** es **Locked (Bloqueado)**.

Para eliminar o modificar la contraseña del sistema y de configuración:

1. Para acceder a System Setup (Configuración del sistema), presione <F2> inmediatamente después del encendido o el reinicio.
2. En **System Setup Main Menu** (Menú principal de configuración del sistema), seleccione **System BIOS** (BIOS del sistema) y presione <Intro>. Aparece la pantalla **System BIOS (BIOS del sistema)**.
3. En la pantalla **System BIOS** (BIOS del sistema), seleccione **System Security** (Seguridad del sistema) y presione <Intro>. Aparece la pantalla **System Security (Seguridad del sistema)**.

4. En la pantalla **System Security (Seguridad del sistema)**, compruebe que la opción **Password Status (Estado de la contraseña)** está en modo **Unlocked (Desbloqueado)**.
5. Seleccione **System Password (Contraseña del sistema)**, modifique o elimine la contraseña del sistema y presione <Intro> o <Tabulador>.
6. Seleccione **Setup Password (Contraseña de configuración)**, modifique o elimine la contraseña del sistema existente y presione <Intro> o <Tab>.

 **NOTA: Si modifica la contraseña del sistema o de configuración un mensaje le solicitará que introduzca una contraseña nueva. Si elimina la contraseña del sistema o de configuración, un mensaje le solicitará que confirme la eliminación.**

7. Pulse <Esc> para guardar los cambios.

 **NOTA: Puede deshabilitar la seguridad de contraseña mientras inicia sesión en el sistema. Para deshabilitar la seguridad de contraseña, encienda o reinicie el sistema, escriba la contraseña y presione <Ctrl><Intro>.**

Funcionamiento con una contraseña de configuración activada

Si la opción **Setup Password (Contraseña de configuración)** se establece en **Enabled (Activada)**, debe introducir la contraseña de configuración correcta para poder modificar la mayoría de opciones del programa System Setup (Configuración del sistema).

Dispone de tres intentos para introducir la contraseña correcta. Si no es así, el sistema mostrará este mensaje

```
Incorrect Password! Number of unsuccessful password attempts: <x> System Halted! Must power  
down (Contraseña incorrecta. Número de intentos incorrectos: <x>. El sistema se ha  
detenido. Debe apagar el sistema).
```

Este error aparecerá aunque apague y reinicie el sistema y lo hará hasta que se introduzca la contraseña correcta. Las siguientes opciones son excepciones:

- Si la **System Password (Contraseña del sistema)** está **Enabled (Habilitada)** y no está bloqueada con la opción **Password Status (Estado de la contraseña)**, puede asignar una contraseña del sistema.
- No puede desactivar ni modificar una contraseña en uso del sistema.

 **NOTA: Puede utilizar la opción Password Status (Estado de la contraseña) junto con la opción Setup Password (Contraseña de configuración) para proteger la contraseña del sistema frente a cambios no autorizados.**

Acceso a UEFI Boot Manager (Administrador de inicio UEFI)

 **NOTA: Los sistemas operativos deben ser compatibles con UEFI de 64 bits (por ejemplo, Microsoft Windows Server 2008 versión x64) para poder instalarlos desde el modo inicio UEFI. Los sistemas operativos de 32 bits y DOS sólo se pueden instalar desde el modo de inicio BIOS.**

UEFI Boot Manager permite:

- Añadir, eliminar y organizar opciones de inicio
- Acceder a las opciones de inicio de Configuración del sistema y de nivel de BIOS sin reiniciar.

Para acceder a UEFI Boot Manager:

1. Encienda o reinicie el sistema.
2. Presione <F11> cuando vea el siguiente mensaje:

```
<F11> = UEFI Boot Manager
```

Si el sistema operativo empieza a cargarse antes de presionar <F11>, espere a que el sistema termine de iniciarse y, a continuación, reinicie el sistema e inténtelo de nuevo.

Uso de las teclas de desplazamiento del Administrador de inicio

Tecla	Descripción
Flecha hacia arriba	Se desplaza al campo anterior.
Flecha hacia abajo	Se desplaza al campo siguiente.
<Intro>	Permite introducir un valor en el campo seleccionado, si procede, o seguir el vínculo del campo.
Barra espaciadora	Amplía o contrae una lista desplegable, si procede.
<Esc>	Se desplaza a la página anterior hasta que vea la pantalla principal. Si pulsa <Esc> en la pantalla principal, saldrá de System Setup (Configuración del sistema). Un mensaje le solicitará que guarde los cambios.
<F1>	Muestra el archivo de ayuda de System Setup (Configuración del sistema).

 **NOTA: Para la mayoría de las opciones, se registran los cambios efectuados, pero no se aplican hasta que se reinicia el sistema.**

Pantalla Boot Manager (Administrador de inicio)

Elemento del menú	Descripción
Continue Normal Boot (Continuar inicio normal)	El sistema intenta iniciar los dispositivos empezando por el primer elemento en el orden de inicio. Si el intento de inicio falla, el sistema lo intenta con el siguiente elemento y así sucesivamente hasta iniciar uno o acabar con las opciones existentes.
Menú BIOS Boot (Inicio de BIOS)	Muestra la lista de las opciones de inicio del BIOS disponibles (marcadas con asteriscos). Seleccione la opción de inicio que desee utilizar y presione <Intro>.
Menú UEFI Boot (Inicio de UEFI)	Muestra la lista de opciones de inicio UEFI (marcadas con asteriscos). Seleccione una opción de inicio y presione <Intro>. El menú de inicio UEFI incluye las siguientes opciones: Add Boot Option (Añadir opción de inicio), Delete Boot Option (Eliminar opción de inicio) y Boot From File (Iniciar desde archivo)
Menú Driver Health (Estado de los controladores)	Muestra una lista de los controladores instalados en el sistema y sus respectivos estados.
Launch System Setup (Iniciar Configuración del sistema)	Permite acceder a Configuración del sistema.
System Utilities (Utilidades del sistema)	Permite acceder al Explorador de archivos de actualización de la BIOS, ejecutar el programa Dell Diagnostics y reiniciar el sistema.

Menú UEFI Boot (Inicio de UEFI)

Elemento del menú	Descripción
Boot From File (Iniciar desde archivo)	Establece una opción de inicio para una sola vez no incluida en la lista de opciones de inicio.
Select UEFI Boot Option (Seleccionar)	Muestra la lista de opciones de inicio UEFI disponibles (marcadas con asteriscos), seleccione una opción de inicio y presione <Intro>.

Elemento del menú	Descripción
opción de inicio (UEFI)	
Add Boot Option	Agrega una opción de inicio.
Delete Boot Option	Elimina una opción de inicio.

Administración integrada del sistema

Dell Lifecycle Controller incluye opciones avanzadas de administración de sistemas incorporados durante el ciclo de vida del servidor. Lifecycle Controller se puede iniciar durante la secuencia de inicio y su funcionamiento puede ser independiente respecto al sistema operativo.

 **NOTA: Puede que determinadas configuraciones de plataforma no admitan el conjunto completo de funciones que ofrece Lifecycle Controller.**

Para obtener más información acerca de la configuración de Lifecycle Controller, del hardware y del firmware y de la implementación del sistema operativo, consulte la documentación de Lifecycle Controller en dell.com/support/home.

Utilidad iDRAC Settings (Configuración de iDRAC)

La utilidad Configuración del iDRAC se puede utilizar para configurar los valores del iDRAC mediante UEFI. Puede activar o desactivar varios parámetros del iDRAC mediante esta utilidad, por ejemplo:

 **NOTA: Algunas características mencionadas en la lista pueden requerir la actualización iDRAC7 Enterprise License.**

- Configurar, activar o desactivar la red de área local de iDRAC mediante el puerto de tarjeta iDRAC Enterprise dedicado o las NIC incorporadas
- Activar o desactivar IPMI sobre LAN
- Activar un destino PET (Platform Event Trap) de LAN
- Conectar o desconectar los dispositivos de medios virtuales

Para obtener más información sobre el uso de iDRAC7, consulte la iDRAC7 User's Guide (Guía del usuario de iDRAC7), en dell.com/support/home.

Acceso a la utilidad iDRAC Settings (Configuración de iDRAC)

1. Encienda o reinicie el sistema objeto de administración.
2. Presione <F2> durante la Power-on Self-test (Autoprueba de encendido - POST).
3. En la página **System Setup Main Menu (Menú principal de Configuración del sistema)**, haga clic en **iDRAC Settings (Configuración de iDRAC)**.

Aparece la página Configuración de iDRAC.

Instalación de los componentes del módulo de alta densidad

Herramientas recomendadas

Para llevar a cabo los procedimientos descritos en esta sección, necesitará los elementos siguientes:

- Destornilladores Phillips números 1 y 2
- Destornilladores Torx T8 y T10
- Muñequera de conexión a tierra

Extracción e instalación de un módulo de alta densidad

 **PRECAUCIÓN:** Muchas de las reparaciones deben ser realizadas únicamente por un técnico de servicio autorizado. El usuario debe llevar a cabo únicamente las tareas de solución de problemas y las reparaciones sencillas autorizadas en la documentación del producto o indicadas por el personal de servicio y de asistencia en línea o telefónica. La garantía no cubre los daños ocasionados por reparaciones que Dell no haya autorizado. Lea y siga las instrucciones de seguridad que se incluyen con el producto.

 **NOTA:** Estos procedimientos solo son aplicables a módulos de alta densidad de media altura o completa. Para obtener más información acerca de la extracción e instalación de módulo de alta densidad de un cuarto de altura de una cubierta, consulte el Manual del propietario del módulo de alta densidad en support.dell.com/manuals.

Extracción del módulo de alta densidad

1. Apague el módulo de alta densidad mediante los comandos del sistema operativo o el CMC y asegúrese de que está apagado. Cuando un módulo de alta densidad está apagado, el indicador de alimentación del panel frontal está apagado.
2. Antes de extraer los módulos de alta densidad de media altura 11 y 12, gire el panel LCD hasta la posición de almacenamiento para impedir que la pantalla LCD sufra daños accidentales.
3. Presione el botón de liberación del asa.
4. Tire del asa hacia fuera para desencajar el módulo de alta densidad de su alojamiento.
5. Deslice el módulo de alta densidad fuera de su alojamiento.

 **PRECAUCIÓN:** Para proteger las patas del conector de E/S, instale la cubierta del conector de E/S cada vez que extraiga un módulo de alta densidad de su alojamiento.

6. Coloque la cubierta del conector de E/S en el conector de E/S.

 **PRECAUCIÓN:** Si lo va a extraer de forma definitiva, instale un módulo de alta densidad de relleno. Si el sistema funciona durante períodos largos de tiempo sin un módulo de relleno, el alojamiento se puede sobrecalentar.



Ilustración 3. Extracción e instalación del módulo de alta densidad

- | | |
|---|------------------------------|
| 1. Asa del módulo de alta densidad | 2. Botón de liberación |
| 3. blade | 4. Riel guía del alojamiento |
| 5. Riel guía del módulo de alta densidad (o de relleno) | |

Instalación del módulo de alta densidad

1. Si va a instalar un módulo de alta densidad nuevo, extraiga la cubierta de plástico de los conectores de E/S y guárdela por si necesita utilizarla en el futuro.
2. Oriente el módulo de alta densidad de manera que el asa quede en el lado izquierdo.
3. Si va a instalar un módulo de alta densidad de media altura en los compartimientos 11 o 12, gire el módulo LCD hasta la posición de almacenamiento horizontal para evitar daños en la pantalla LCD.
4. Si va a instalar un módulo de alta densidad en uno de los ocho compartimientos superiores, alinee el riel guía del borde superior del módulo de alta densidad de manera que encaje entre las guías de plástico de la carcasa.
Si va a instalar un módulo de alta densidad de media altura en uno de los ocho compartimientos inferiores, alinee el borde del módulo de alta densidad con el riel guía de la parte inferior de la carcasa M1000e.
5. Inserte el módulo de alta densidad en la carcasa hasta que el asa encaje y bloquee el módulo de alta densidad en su sitio.

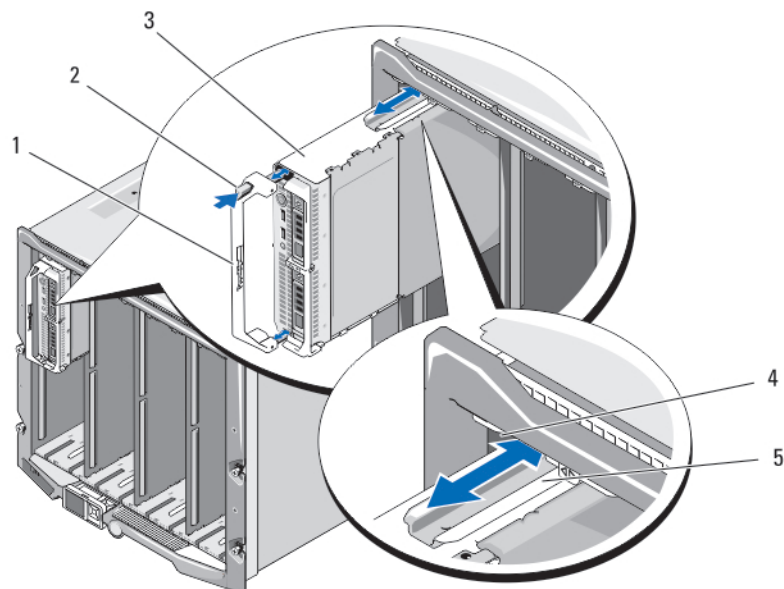
Apertura y cierre del módulo de alta densidad

Apertura del módulo de alta densidad

△ PRECAUCIÓN: Muchas de las reparaciones deben ser realizadas únicamente por un técnico de servicio autorizado. El usuario debe llevar a cabo únicamente las tareas de solución de problemas y las reparaciones sencillas autorizadas en la documentación del producto o indicadas por el personal de servicio y de asistencia en línea o telefónica. La garantía no cubre los daños ocasionados por reparaciones que Dell no haya autorizado. Lea y siga las instrucciones de seguridad que se incluyen con el producto.

✎ NOTA: Se recomienda utilizar siempre una alfombrilla y una muñequera antiestáticas al manipular los componentes del interior del sistema.

1. Extraiga el módulo de alta densidad del alojamiento.
2. Instale la cubierta del conector de E/S.
3. Presione el botón de liberación y deslice la cubierta hacia la parte trasera del módulo de alta densidad.
4. Levante con cuidado la cubierta y extráigala del módulo de alta densidad.



Ilustración 4. Apertura y cierre del módulo de alta densidad

- | | |
|---------------------------------|---|
| 1. cubierta del conector de E/S | 2. cubierta del módulo de alta densidad |
| 3. botón de liberación | 4. patas y muescas de alineación de la cubierta |

Cierre del módulo de alta densidad

1. Asegúrese de no dejar ninguna herramienta o pieza en el interior del módulo de alta densidad.
2. Alinee las muescas de los bordes del chasis con las patas de alineación de la cubierta situadas en la parte interior de la cubierta.
3. Baje la cubierta hasta colocarla en el chasis.
4. Inserte la cubierta hasta que encaje en su lugar.
Para instalar correctamente la cubierta, nivélela con la superficie del chasis.

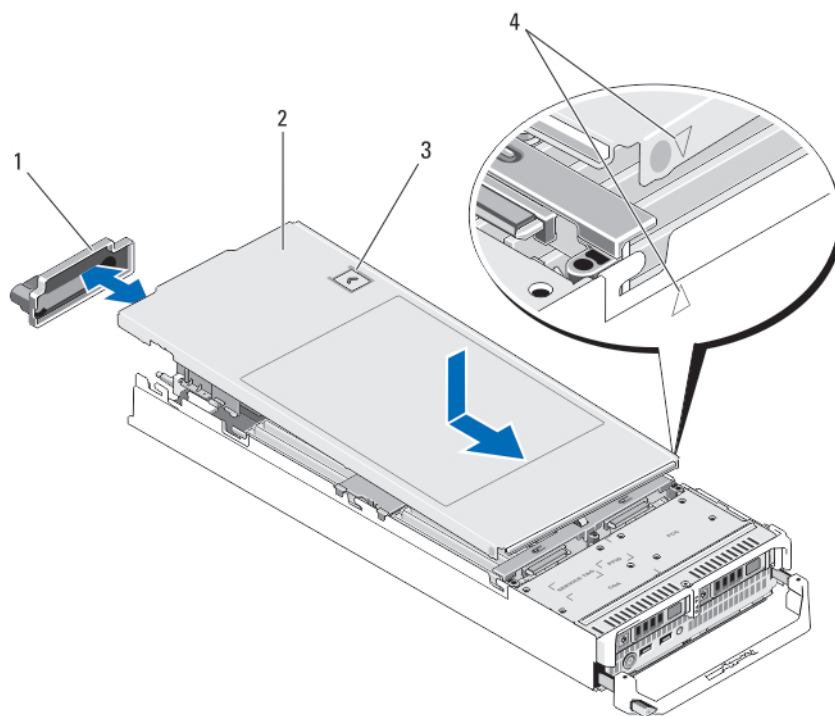
Interior del módulo de alta densidad



Ilustración 5. Interior del módulo de alta densidad

- | | |
|---|--|
| 1. Tarjeta vertical de administración | 2. Tarjeta intermedia opcional 1 de red Fabric C |
| 3. Tarjeta intermedia opcional 2 de red Fabric B | 4. Tarjeta secundaria de red |
| 5. Módulos de memoria (para procesador 1) | 6. Procesador 1 y disipador de calor |
| 7. Cubierta de refrigeración | 8. Módulos de memoria (para procesador 2) |
| 9. Plano posterior de la unidad de disco duro/SSD | 10. Unidades de disco duro/SSD (2) |
| 11. Procesador 2 y disipador de calor | 12. Módulos de memoria (para procesador 2) |
| 13. Módulos de memoria (para procesador 1) | |

Cubierta de refrigeración

Extracción de la funda de enfriamiento

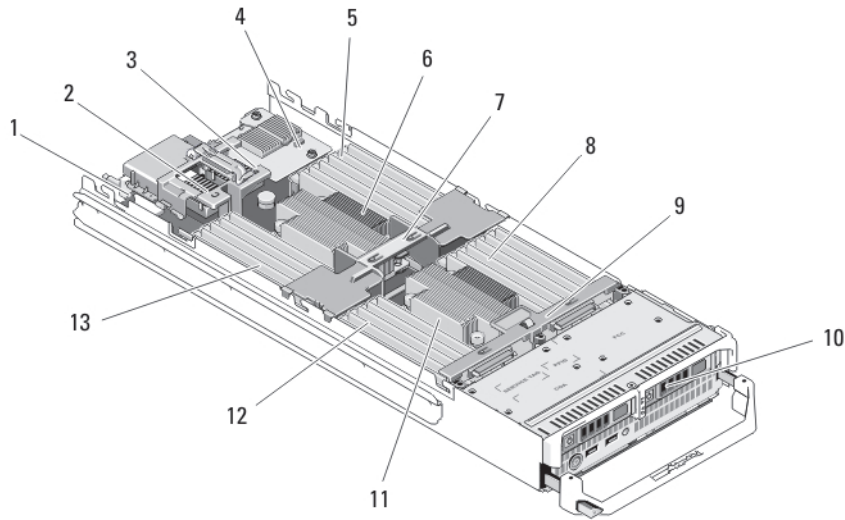
⚠ PRECAUCIÓN: Muchas de las reparaciones deben ser realizadas únicamente por un técnico de servicio autorizado. El usuario debe llevar a cabo únicamente las tareas de solución de problemas y las reparaciones sencillas autorizadas en la documentación del producto o indicadas por el personal de servicio y asistencia en línea o telefónica. La garantía no cubre los daños ocasionados por reparaciones que Dell no haya autorizado. Lea y siga las instrucciones de seguridad que vienen incluidas con el producto.

⚠ PRECAUCIÓN: Nunca utilice el sistema cuando no esté presente la funda de enfriamiento. El sistema puede sobrecalentarse rápidamente, resultando en el apagado del sistema y la pérdida de datos.

1. Extraiga el módulo de alta densidad del alojamiento.
2. Abra el módulo de alta densidad.
3. Sujete la funda de enfriamiento por ambos lados junto al chasis y elévela para separarla del chasis.



Ilustración 6. Instalación y extracción de la funda de enfriamiento

- | | |
|--|---|
| 1. patas situadas debajo de la funda de enfriamiento (2) | 2. funda de enfriamiento |
| 3. lengüetas (4) | 4. orificios del disipador de calor (2) |
| 5. ranuras del chasis (4) | |

Instalación de la funda de enfriamiento

⚠ PRECAUCIÓN: Muchas de las reparaciones deben ser realizadas únicamente por un técnico de servicio autorizado. El usuario debe llevar a cabo únicamente las tareas de solución de problemas y las reparaciones sencillas autorizadas en la documentación del producto o indicadas por el personal de servicio y asistencia en línea o telefónica. La garantía no cubre los daños ocasionados por reparaciones que Dell no haya autorizado. Lea y siga las instrucciones de seguridad que vienen incluidas con el producto.

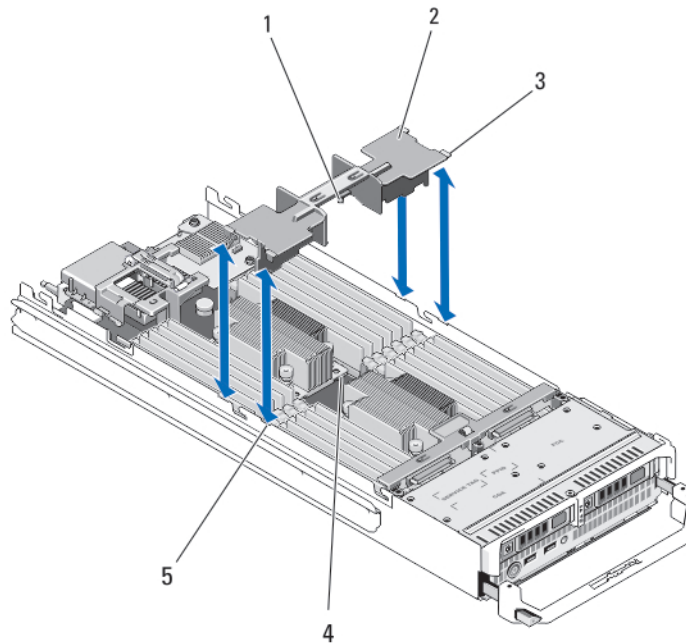
1. Coloque las lengüetas debajo de la funda para que queden alineadas con los orificios del disipador de calor del zócalo del procesador CPU1.
2. Baje la funda de enfriamiento hasta que las lengüetas de ambos lados de la funda encajen en las ranuras del chasis del módulo y los pines situados debajo de la funda encajen en los orificios del disipador de calor.
3. Cierre el módulo de alta densidad.
4. Instale el módulo de alta densidad en el alojamiento.

Memoria del sistema

El sistema admite módulos DIMM ECC (UDIMM ECC) DDR3 sin búfer y módulos DIMM registrados (RDIMM). Admite especificaciones de voltaje de DDR3 y DDR3L.

✎ NOTA: MT/s indica la velocidad del DIMM en Megatransferencias por segundo.

La frecuencia de funcionamiento del bus de memoria puede ser 1600 MT/s, 1333 MT/s, 1066 MT/s u 800 MT/s en función de:

- Tipo de módulo DIMM (UDIMM, RDIMM o LRDIMM)
- Configuración del módulo DIMM (número de bancos)
- Frecuencia máxima de los módulos DIMM
- El número de módulos DIMM distribuidos por canal

- Voltaje de funcionamiento del módulo DIMM
- El perfil de sistema seleccionado (por ejemplo, Performance Optimized [Rendimiento optimizado], Custom [Personalizado] o Dense Configuration Optimized [Configuración densa optimizada])
- La frecuencia de DIMM máxima que admiten los procesadores

El sistema contiene 24 zócalos de memoria divididos en 2 grupos de 12, uno para cada procesador. Cada grupo se organiza en 4 canales. En cada canal, las palancas de liberación del primer zócalo están marcadas en blanco, las del segundo zócalo en negro y las del tercero en verde.

NOTA: Los módulos DIMM de los zócalos A1 a A12 están asignados al procesador 1 y los módulos DIMM en los zócalos B1 a B12 están asignados al procesador 2.

La tabla siguiente muestra las frecuencias de funcionamiento y las distribuciones de memoria para las configuraciones admitidas:

Processor Type	Tipo de módulo DIMM	Módulo DIMM distribuido/canal	Frecuencia de funcionamiento (en MT/s)		Banco/canal DIMM máximo		
			1,5 V	1,35 V			
Procesador Intel Xeon E5-2600	UDIMM ECC	1	1333, 1066 y 800	1333, 1066 y 800	Banco dual		
		2	1 333, 1 066 y 800	1333, 1066 y 800	Banco dual		
		1	1600, 1333, 1066 y 800	1333, 1066 y 800	Banco dual		
			1333, 1066 y 800	1066 y 800	Banco cuádruple		
		2	1600, 1333, 1066 y 800	1333, 1066 y 800	Banco dual		
			1066 y 800	1066 y 800	Banco cuádruple		
	LRDIMM	1	1333 y 1066	1333 y 1066	Banco cuádruple		
		2	1333 y 1066	1333 y 1066	Banco cuádruple		
		3	1 066	1 066	Banco cuádruple		
		Procesador Intel Xeon E5-2600v2	UDIMM ECC	1	1 600, 1 333 y 1 066	1 600, 1 333 y 1 066	Banco dual
				2	1 600, 1 333 y 1 066	1 600, 1 333 y 1 066	Banco dual
				1	1866, 1600, 1333 y 1066	1 600, 1 333 y 1 066	Banco dual
1333, 1066 y 800	1066 y 800	Banco cuádruple					
2	1866, 1600, 1333 y 1066	1 600, 1 333 y 1 066	Banco dual				
	1066 y 800	1066 y 800	Banco cuádruple				
LRDIMM	UDIMM ECC	3	1333 y 1066	1 066	Banco dual		
		1	1866, 1600, 1333 y 1066	1 600, 1 333 y 1 066	Banco cuádruple		
			1 600, 1 333 y 1 066		Banco octal		
	2	1 600, 1 333 y 1 066	1 600, 1 333 y 1 066	Banco cuádruple			
		1 600, 1 333 y 1 066		Banco octal			
	3	1333 y 1066	1 066	Banco cuádruple			
	1 066		Banco octal				



Ilustración 7. Ubicaciones de los zócalos de memoria

Los canales de memoria se organizan de la manera siguiente:

Procesador 1	Canal 0: zócalos de memoria A2, A6 y A10
	Canal 1: zócalos de memoria A1, A5 y A9
	Canal 2: zócalos de memoria A4, A8 y A12
	Canal 3: zócalos de memoria A3, A7 y A11
Procesador 2	Canal 0: zócalos de memoria B2, B6 y B10
	Canal 1: zócalos de memoria B1, B5 y B9
	Canal 2: zócalos de memoria B4, B8 y B12
	Canal 3: zócalos de memoria B3, B7 y B11

Pautas generales para la instalación de módulos de memoria

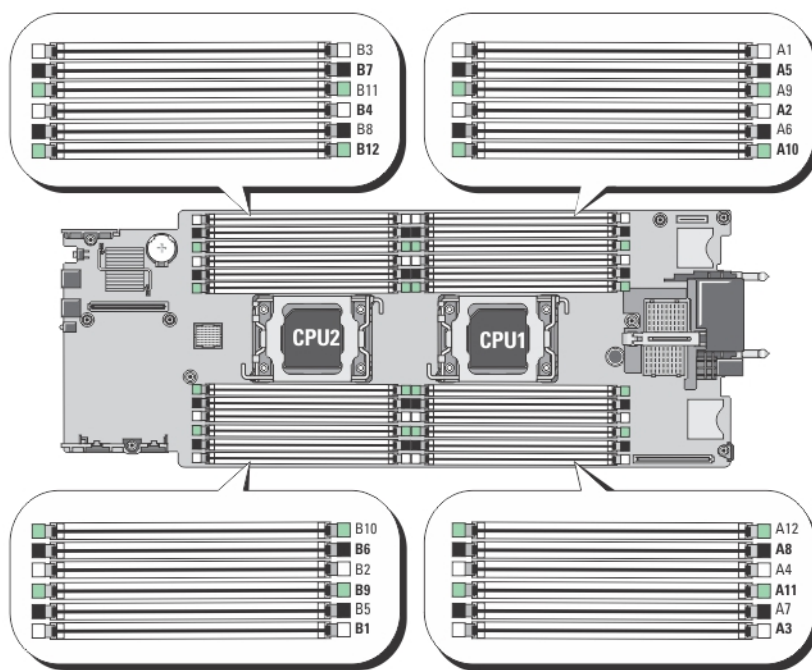
NOTA: Las configuraciones de memoria que no cumplan dichas pautas pueden causar que el sistema no se inicie, no produzca una salida de vídeo, se bloquee durante la configuración de la memoria o funcione con memoria reducida.

El sistema es compatible con Flexible Memory Configuration (Configuración flexible de la memoria), permitiendo al sistema que se configure y ejecute en cualquier configuración de arquitectura de conjunto de chips válida. A continuación se indican las pautas recomendadas para un óptimo rendimiento:

- UDIMM, RDIMM y LRDIMM no se pueden mezclar.
- Pueden combinarse módulos DIMM x4 y x8 basados en DRAM. Para obtener más información, consulte "Pautas específicas de los modos".
- Se pueden rellenar como máximo 2 UDIMM en un canal.
- Se pueden instalar hasta 3 LRDIMM independientemente de la numeración del rango.
- Hasta dos módulos RDIMM cuádruples y hasta tres RDIMM dobles o individuales se pueden insertar en cada canal. Cuando se inserta un RDIMM cuádruple en la primera ranura con palancas de liberación blancas, la tercera ranura de DIMM en el canal con palancas de liberación verdes no se puede llenar.

- Inserte los DIMM en los zócalos solo si se instala un procesador. En sistemas de un procesador, están disponibles los zócalos A1 a A12. En sistemas de doble procesador, están disponibles los zócalos de A1 a A12 y de B1 a B12.
- Inserte primero todos los zócalos con pestañas de liberación blancas y, a continuación, las negras y las verdes.
- No inserte el tercer zócalo DIMM en un canal con pestañas de liberación verdes si existe un RDIMM cuádruple en el primer zócalo con pestaña de liberación blanca.
- Inserte los zócalos según la numeración de rango más alta, en el siguiente orden: primero en los zócalos con palancas de liberación blancas, seguido de las negras y verdes. Por ejemplo, si se desea combinar DIMM cuádruples y dobles, inserte los DIMM cuádruples en los zócalos con lengüetas de liberación blancas y los DIMM dobles en los zócalos con lengüetas de liberación negras.
- En una configuración con doble procesador, la configuración de la memoria para cada procesador debe ser idéntica. Por ejemplo, si utiliza el zócalo A1 para el procesador 1, utilice también el zócalo B1 para el procesador 2, y así sucesivamente.
- Se pueden combinar módulos de memoria de distinto tamaño si se siguen otras reglas de utilización de la memoria (por ejemplo, se pueden combinar módulos de memoria de 2 GB y 4 GB).
- Rellene 4 módulos DIMM por procesador (1 DIMM por canal) cada vez para maximizar el rendimiento.
- Si se instalan módulos de memoria de velocidades diferentes, funcionarán a la velocidad del módulo más lento o a una velocidad inferior, en función de la configuración DIMM del sistema.
- Instale los módulos DIMM según las siguientes configuraciones de procesador y disipador de calor.

Configuración del procesador	Tipo de procesador (en vatios)	Disipador de calor	Número de módulos DIMM	
			Capacidad máxima del sistema	Características de fiabilidad, disponibilidad y facilidad de mantenimiento (RAS)
Un procesador	hasta 95 W	57 mm	12	12
Un procesador	115 W o 130 W	77 mm	10 (3 DIMM en los canales 1 y 3, y 2 DIMM en los canales 0 y 2)	8 (2 DIMM por canal)
Un procesador	E5-2643, E5-2637v2 o EOT	97 mm	8 (3 DIMM en los canales 1 y 3, y un DIMM en los canales 0 y 2)	4 (un DIMM por canal)
Dos procesadores	hasta 95 W	57 mm	24	24
Dos procesadores	115 W o 130 W	77 mm	20 (3 DIMM en los canales 1 y 3, y 2 DIMM en los canales 0 y 2)	16 (2 DIMM por canal)
Dos procesadores	E5-2643, E5-2637v2 o EOT	97 mm	16 (3 DIMM en los canales 1 y 3, y un DIMM en los canales 0 y 2)	8 (un DIMM por canal)

 **NOTA: Para un disipador térmico de 97 mm, ECC avanzado sólo es compatible con 4 módulos DIMM por procesador. Esta configuración no admite ECC avanzado con duplicación y sustitución de memoria.**

Pautas específicas de los modos

Cada procesador tiene asignados cuatro canales de memoria. Las configuraciones posibles dependen del modo de memoria seleccionado.

 **NOTA: Se pueden mezclar módulos DIMM de DRAM x4 y x8 para admitir características RAS. Sin embargo, se deben seguir todas las pautas específicas para RAS. Los módulos DIMM de DRAM x4 conservan SDDC (Single Device Data Correction, corrección de datos de dispositivo único) en el modo optimizado (canal independiente) de memoria. Los módulos DIMM de DRAM x8 requieren de ECC avanzada para lograr SDDC.**

Las siguientes secciones incluyen pautas adicionales sobre la ocupación de las ranuras en cada modo.

Modo Advanced ECC (Lockstep) (ECC avanzada)

El modo de ECC avanzada amplía SDDC de módulos DIMM de DRAM x4 a DRAM x4 y x8. Esta ampliación supone protección ante fallos de chip de DRAM sencillos durante el funcionamiento.

Pautas para la instalación de memoria:

- Todos los módulos de memoria deben ser idénticos en lo que se refiere a tamaño, velocidad y tecnología.

- Los módulos DIMM instalados en zócalos de memoria con lengüetas de liberación blancas deben ser idénticos. La misma regla es aplicable que aquellos módulos instalados en los zócalos con lengüetas negras y verdes. Se garantiza así que se instalan módulos DIMM idénticos en pares coincidentes: por ejemplo, A1 con A2, A3 con A4, A5 con A6 y así sucesivamente.

 **NOTA: No se admite ECC avanzada con duplicación.**

Modo de memoria optimizada (canal independiente)

Este modo admite SDDC sólo para módulos de memoria que utilicen amplitudes de dispositivo x4 y no necesiten requisitos específicos en cuanto a la ocupación de ranuras.

Sustitución de memoria

 **NOTA: Para utilizar la sustitución de memoria, esta función debe estar activada en System Setup (Configuración del sistema).**

En este modo, se reserva para sustitución un banco por canal. Si se detectan errores persistentes y corregibles en un banco, sus datos se copian en el banco de sustitución y se desactiva el banco en el que se producen los errores.

Si está activada la sustitución de memoria, la memoria del sistema disponible para el sistema operativo se reduce a un banco por canal. Por ejemplo, en una configuración de dos procesadores con 16 módulos DIMM duales de 4 GB, la memoria del sistema disponible es: 3/4 (bancos/canal) x 16 (DIMM) x 4 GB = 48 GB, en lugar de 16 (DIMM) x 4 GB = 64 GB.

 **NOTA: La sustitución de memoria no ofrece protección frente a errores de varios bits incorregibles.**

 **NOTA: Los modos Advanced ECC/Locstep (ECC avanzada) y Optimizer (Optimización) admiten la característica de sustitución de memoria.**

Duplicación de memoria

Duplicación de memoria ofrece el modo de fiabilidad DIMM más seguro en comparación con el resto de modos, ofreciendo protección mejorada ante fallos de varios bits incorregibles. En una configuración duplicada, el total de memoria del sistema disponible es la mitad de la memoria física instalada. La mitad de memoria instalada se utiliza para duplicar los módulos DIMM activos. Si se produce un error incorregible, el sistema conmutará a la copia duplicada. Se asegura así SDDC (corrección de datos de dispositivo único) y protección de varios bits.

Pautas para la instalación de memoria:

- Todos los módulos de memoria deben ser idénticos en lo que se refiere a tamaño, velocidad y tecnología.
- Los módulos DIMM instalados en zócalos de memoria con lengüetas de liberación blancas deben ser idénticos. La misma regla es aplicable que aquellos módulos instalados en los zócalos con lengüetas negras y verdes. Se garantiza así que se instalan módulos DIMM idénticos en pares coincidentes: por ejemplo, A1 con A2, A3 con A4, A5 con A6 y así sucesivamente.

Configuraciones de memoria de muestra

Las tablas siguientes muestran las configuraciones de memoria de muestra que respetan las pautas de memoria apropiadas que se indican en esta sección.

 **NOTA: No se admiten módulos RDIMM cuádruples de 16 GB.**

 **NOTA: Los valores 1R, 2R y 4R que aparecen en las tablas siguiente indican módulos DIMM simples, duales y cuádruples, respectivamente.**

Tabla 1. Configuraciones de memoria: 1 procesador

Capacidad del sistema (en GB)	Tamaño del módulo DIMM (en GB)	Número de módulos DIMM	Organización y velocidad	Ocupación de la ranura de módulo DIMM
2	2	1	1R x8, 1 333 MT/s	A1



Capacidad del sistema (en GB)	Tamaño del módulo DIMM (en GB)	Número de módulos DIMM	Organización y velocidad	Ocupación de la ranura de módulo DIMM
			1R x8, 1 600 MT/s	
4	2	2	1R x8, 1 333 MT/s	A1, A3
			1R x8, 1 600 MT/s	
8	2	4	1R x8, 1 333 MT/s	A1, A2, A3, A4
			1R x8, 1 600 MT/s	
12	2	6	1R x8, 1 333 MT/s	A1, A2, A3, A4, A5, A6
			1R x8, 1 600 MT/s	
16	2	8	1R x8, 1 333 MT/s	A1, A2, A3, A4, A5, A6, A7, A8
16	4	4	2R x8, 1 333 MT/s	A1, A2, A3, A4
			2R x8, 1 600 MT/s	
24	2	12	1R x8, 1 333 MT/s	A1, A2, A3, A4, A5, A6, A7, A8, A9, A10, A11, A12
24	4	6	2R x8, 1 333 MT/s	A1, A2, A3, A4, A5, A6
			2R x8, 1 600 MT/s	
48	4	12	2R x8, 1 333 MT/s	A1, A2, A3, A4, A5, A6, A7, A8, A9, A10, A11, A12
48	8	6	2R x4, 1 333 MT/s	A1, A2, A3, A4, A5, A6
			2R x4, 1 600 MT/s	
96	8	12	2R x4, 1 333 MT/s	A1, A2, A3, A4, A5, A6, A7, A8, A9, A10, A11, A12
96	16	6	2R x4, 1 333 MT/s	A1, A2, A3, A4, A5, A6
			2R x4, 1 600 MT/s	
128	16	8	2R x4, 1 333 MT/s	A1, A2, A3, A4, A5, A6, A7, A8
			2R x4, 1 600 MT/s	
144	16 y 8	10	2R x4, 1 333 MT/s	A1, A2, A3, A4, A5, A6, A7, A8, A9, A11
				 NOTA: Los módulos DIMM de 16 GB deben instalarse en las ranuras A1, A2, A3, A4, A5, A6, A7 y A8, y los de 8 GB en las ranuras A9 y A11.
256	32	8	4R x4, 1 333 MT/s	A1, A2, A3, A4, A5, A6, A7, A8
384	32	12	4R x4, 1 333 MT/s (solo LRDIMM)	A1, A2, A3, A4, A5, A6, A7, A8, A9, A10, A11, A12

Tabla 2. Configuraciones de memoria: 2 procesadores

Capacidad del sistema (en GB)	Tamaño del módulo DIMM (en GB)	Número de módulos DIMM	Organización y velocidad	Ocupación de la ranura de módulo DIMM
16	2	8	1R x8, 1 333 MT/s 1R x8, 1 600 MT/s	A1, A2, A3, A4, B1, B2, B3, B4
32	2	16	1R x8, 1 333 MT/s	A1, A2, A3, A4, A5, A6, A7, A8, B1, B2, B3, B4, B5, B6, B7, B8
32	4	8	2R x8, 1 333 MT/s 2R x8, 1 600 MT/s	A1, A2, A3, A4, B1, B2, B3, B4
64	4	16	2R x8, 1 333 MT/s	A1, A2, A3, A4, A5, A6, A7, A8, B1, B2, B3, B4, B5, B6, B7, B8
64	8	8	2R x4, 1 333 MT/s 2R x4, 1 600 MT/s	A1, A2, A3, A4, B1, B2, B3, B4
96	4	24	2R x8, 1 333 MT/s	A1, A2, A3, A4, A5, A6, A7, A8, A9, A10, A11, A12, B1, B2, B3, B4, B5, B6, B7, B8, B9, B10, B11, B12
96	8	12	2R x8, 1 333 MT/s 2R x8, 1 600 MT/s	A1, A2, A3, A4, A5, A6, B1, B2, B3, B4, B5, B6
128	8	16	2R x4, 1 333 MT/s	A1, A2, A3, A4, A5, A6, A7, A8, B1, B2, B3, B4, B5, B6, B7, B8
128	16	8	2R x4, 1 333 MT/s 2R x4, 1 600 MT/s	A1, A2, A3, A4, B1, B2, B3, B4
160	8	20	2R x4, 1 333 MT/s	A1, A2, A3, A4, A5, A6, A7, A8, A9, A11, B1, B2, B3, B4, B5, B6, B7, B8, B9, B11
160	16 y 8	12	2R x4, 1 333 MT/s 2R x4, 1 600 MT/s	A1, A2, A3, A4, A5, A6, B1, B2, B3, B4, B5, B6
				 NOTA: Los módulos DIMM de 16 GB deben instalarse en las ranuras A1, A2, A3, A4, B1, B2, B3 y B4, y los de 8 GB en las ranuras A5, A6, B5 y B6.
192	8	24	2R x4, 1 333 MT/s	A1, A2, A3, A4, A5, A6, A7, A8, A9, A10, A11, A12, B1, B2, B3, B4, B5, B6, B7, B8, B9, B10, B11, B12
192	16	12	2R x4, 1 333 MT/s 2R x4, 1 600 MT/s	A1, A2, A3, A4, A5, A6, B1, B2, B3, B4, B5, B6
256	16	16	2R x4, 1 333 MT/s	A1, A2, A3, A4, A5, A6, A7, A8, B1, B2, B3, B4, B5, B6, B7, B8

Capacidad del sistema (en GB)	Tamaño del módulo DIMM (en GB)	Número de módulos DIMM	Organización y velocidad	Ocupación de la ranura de módulo DIMM
			2R x4, 1 600 MT/s	
384	16	24	2R x4, 1 333 MT/s	A1, A2, A3, A4, A5, A6, A7, A8, A9, A10, A11, A12, B1, B2, B3, B4, B5, B6, B7, B8, B9, B10, B11, B12
512	32	16	4R x4, 1 333 MT/s	A1, A2, A3, A4, A5, A6, A7, A8, B1, B2, B3, B4, B5, B6, B7, B8
768	32	24	4R x4, 1 333 MT/s (solo LRDIMM)	A1, A2, A3, A4, A5, A6, A7, A8, A9, A10, A11, A12, B1, B2, B3, B4, B5, B6, B7, B8, B9, B10, B11, B12

Extracción de los módulos de memoria

 **AVISO:** Los módulos DIMM permanecerán calientes durante algún tiempo tras apagar el módulo de alta densidad. Deje transcurrir algún tiempo para que se enfríen antes de manipularlos. Evitando tocar sus componentes, sujete los módulos DIMM por los bordes de la tarjeta.

 **PRECAUCIÓN:** Muchas de las reparaciones deben ser realizadas únicamente por un técnico de servicio autorizado. El usuario debe llevar a cabo únicamente las tareas de solución de problemas y las reparaciones sencillas autorizadas en la documentación del producto o indicadas por el personal de servicio y de asistencia en línea o telefónica. La garantía no cubre los daños ocasionados por reparaciones que Dell no haya autorizado. Lea y siga las instrucciones de seguridad que se incluyen con el producto.

 **PRECAUCIÓN:** Para garantizar una correcta refrigeración del sistema, se deben instalar módulos de memoria de relleno en cualquier socket que no esté ocupado. Extraiga los módulos de memoria de relleno solo si tiene previsto instalar módulos de memoria en dichos sockets.

 **PRECAUCIÓN:** Si la extracción de un procesador es definitiva, debe instalar una tapa de protección de zócalo y un procesador/DIMM de relleno en el zócalo que queda libre para no perturbar el enfriamiento del sistema. El procesador/DIMM de relleno cubre los zócalos que quedan vacíos de módulos DIMM y del procesador.

1. Extraiga del alojamiento el módulo de alta densidad.
2. Abra el módulo de alta densidad.
3. Extraiga la cubierta de refrigeración.
4. Localice los zócalos del módulo de memoria.

 **PRECAUCIÓN:** Manipule cada módulo de memoria solamente por los bordes de la tarjeta, asegurándose de no tocar el centro del módulo de memoria o los contactos metálicos.

5. Presione hacia abajo y hacia fuera los expulsores de cada extremo del zócalo hasta que el módulo de memoria se expulse del zócalo.
6. Instale la cubierta de refrigeración.
7. Cierre el módulo de alta densidad.
8. Coloque el módulo de alta densidad en su alojamiento.



Ilustración 8. Instalación y extracción de un módulo de memoria o un módulo de memoria de relleno

- | | |
|---|----------------------|
| 1. Módulo de memoria o módulo de memoria de relleno | 2. Conector de borde |
| 3. Expulsores (2) | 4. Zócalo |
| 5. Guía de alineación | |

Instalación de módulos de memoria

- ⚠ AVISO:** Los módulos de memoria permanecen calientes al tacto durante un tiempo tras apagar el sistema. Deje que los módulos de memoria se enfríen antes de manipularlos. Sujete los módulos de memoria por los bordes de la tarjeta y evite tocar sus componentes o los contactos metálicos en el módulo de memoria.
- ⚠ PRECAUCIÓN:** Muchas de las reparaciones deben ser realizadas únicamente por un técnico de servicio autorizado. El usuario debe llevar a cabo únicamente las tareas de solución de problemas y las reparaciones sencillas autorizadas en la documentación del producto o indicadas por el personal de servicio y de asistencia en línea o telefónica. La garantía no cubre los daños ocasionados por reparaciones que Dell no haya autorizado. Lea y siga las instrucciones de seguridad que se incluyen con el producto.
- ⚠ PRECAUCIÓN:** Para garantizar una correcta refrigeración del sistema, se deben instalar módulos de memoria de relleno en cualquier socket que no esté ocupado. Extraiga los módulos de memoria de relleno solo si tiene previsto instalar módulos de memoria en dichos sockets.
- ⚠ PRECAUCIÓN:** Si la extracción de un procesador es definitiva, debe instalar una tapa de protección de zócalo y un procesador/módulo DIMM de relleno en el zócalo que queda vacío para asegurar el correcto enfriamiento del sistema. El procesador/módulo DIMM de relleno cubre los zócalos de módulos DIMM y el procesador que han quedado vacíos.

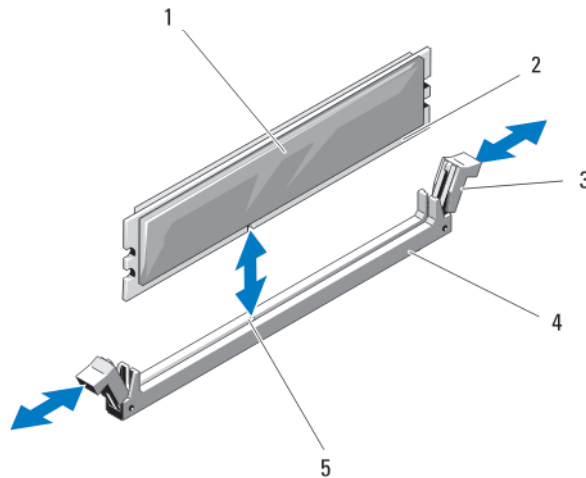
1. Extraiga el módulo de alta densidad del alojamiento.
2. Abra el módulo de alta densidad.
3. Extraiga la funda de enfriamiento.
4. Localice los zócalos de módulo de memoria.
5. Presione los expulsores del zócalo de módulo de memoria hacia abajo y hacia fuera para que el módulo de memoria pueda insertarse en el zócalo.

Si hay algún módulo de memoria de relleno instalado en el zócalo, extráigalo. Guarde módulos de memoria de relleno extraídos para un uso posterior.

- ⚠ PRECAUCIÓN:** Sujete los módulos de memoria únicamente por los bordes de la tarjeta y asegúrese de no tocar la parte central de los módulos.

6. Alinee el conector del borde del módulo de memoria con la guía de alineamiento del zócalo e inserte el módulo de memoria en el zócalo.

- 📌 NOTA:** El zócalo de módulo de memoria dispone de una guía de alineamiento que permite instalar el módulo de memoria en el zócalo en una única dirección.

7. Presione el módulo de memoria con los pulgares para fijarlo en el zócalo.

Cuando el módulo de memoria está encajado correctamente en el zócalo, los expulsores del zócalo deben estar alineados con los expulsores de los otros zócalos que tienen instalados módulos de memoria.

8. Instale el resto de módulos de memoria siguiendo los pasos del 5 al 7 de estas instrucciones.
9. Coloque la funda de enfriamiento.
10. Cierre el módulo de alta densidad.
11. Instale el módulo de alta densidad en el alojamiento.
12. (Opcional) Pulse <F2> para entrar en System Setup (Configuración del sistema) y compruebe los valores establecidos en **System Memory** (Memoria del sistema).
El sistema debería haber cambiado ya el valor para reflejar la nueva memoria instalada.
13. Si el valor no es el correcto, es posible que la instalación de uno o varios módulos de memoria no se haya realizado correctamente. Compruebe que los módulos de memoria están fijados correctamente en los zócalos.
14. Ejecute la prueba de memoria del sistema incluida en los diagnósticos del sistema.

Tarjetas intermedias del módulo de E/S

El sistema admite varias tarjetas intermedias opcionales. Si se instalan, las tarjetas intermedias deben utilizarse en conjunción con módulos de E/S coincidentes.

Para obtener más información sobre los módulos de E/S, consulte "Guidelines for Installing I/O Modules" (Pautas para la instalación de módulos de E/S) en *M1000e Enclosure Owner's Manual* (Manual del propietario del gabinete M1000e) en dell.com/support/home.

Mezzanine card installation guidelines

The blade supports two mezzanine cards:

- Mezzanine card slot C supports Fabric C. This card must match the fabric type of I/O modules installed in I/O module bays C1 and C2.
- Mezzanine card slot B supports Fabric B. This card must match the fabric type of I/O modules installed in I/O module bays B1 and B2.

A single processor blade supports SFF mezzanine cards on both slots, x8 PCIe Gen 3 cards.

Extracción de una tarjeta intermedia

 **PRECAUCIÓN: Muchas de las reparaciones deben ser realizadas únicamente por un técnico de servicio autorizado. El usuario debe llevar a cabo únicamente las tareas de solución de problemas y las reparaciones sencillas autorizadas en la documentación del producto o indicadas por el personal de servicio y de asistencia en línea o telefónica. La garantía no cubre los daños ocasionados por reparaciones que Dell no haya autorizado. Lea y siga las instrucciones de seguridad que se incluyen con el producto.**

1. Extraiga el módulo de alta densidad del alojamiento.
2. Abra el módulo de alta densidad.
3. Abra el pestillo de la tarjeta intermedia presionando con el pulgar el área acanalada del pestillo y levantando su extremo.

 **NOTA: Sujete siempre la tarjeta intermedia por los bordes.**

4. Levante el procesador y retírelo de la placa base.
5. Cierre el pestillo de retención.
6. Cierre el módulo de alta densidad.
7. Instale el módulo de alta densidad en el alojamiento.



Ilustración 9. Instalación y extracción de una tarjeta intermedia

- | | |
|---|---|
| 1. tarjetas intermedias (2) | 2. ranura para tarjeta intermedia de red Fabric B |
| 3. ranura para tarjeta intermedia de red Fabric C | 4. pestillo de retención |

Instalación de una tarjeta intermedia

PRECAUCIÓN: Muchas de las reparaciones deben ser realizadas únicamente por un técnico de servicio autorizado. El usuario debe llevar a cabo únicamente las tareas de solución de problemas y las reparaciones sencillas autorizadas en la documentación del producto o indicadas por el personal de servicio y de asistencia en línea o telefónica. La garantía no cubre los daños ocasionados por reparaciones que Dell no haya autorizado. Lea y siga las instrucciones de seguridad que se incluyen con el producto.

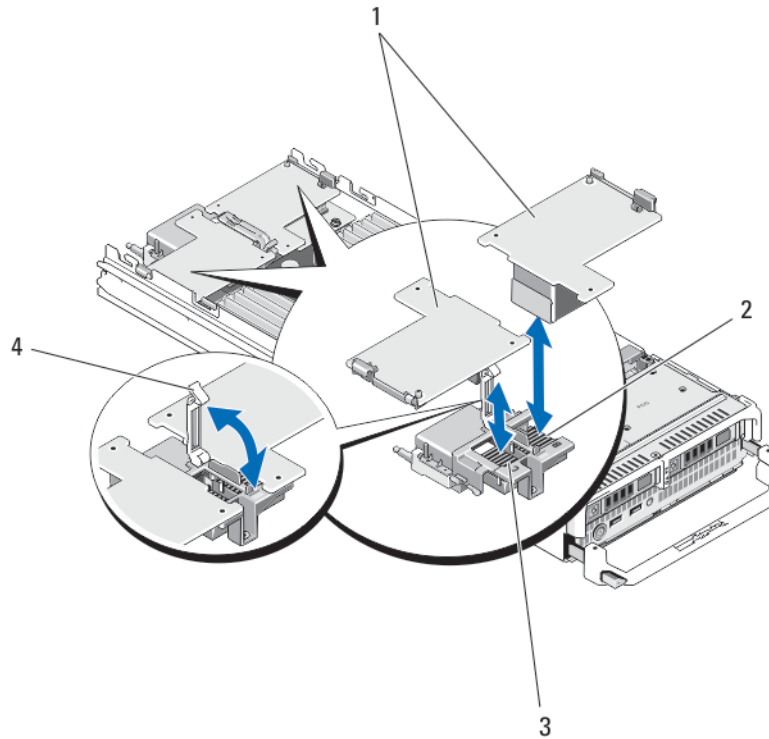
1. Extraiga del alojamiento el módulo de alta densidad.
2. Abra el módulo de alta densidad.
3. Abra el pestillo de retención de la tarjeta intermedia presionando con el pulgar el área acanalada del pestillo y levantando su extremo.
4. Si está instalada, extraiga la cubierta del conector del compartimento para tarjetas intermedias.

NOTA: Sujete siempre la tarjeta intermedia por los bordes.

NOTA: Las tarjetas intermedias están diseñadas para encajar en cualquiera de las ranuras para tarjeta.

5. Gire la tarjeta para alinear el conector situado en la parte inferior de la tarjeta intermedia con el zócalo correspondiente en la placa base.
6. Baje la tarjeta hasta que quede bien asentada en su lugar y el gancho de plástico del borde externo de la tarjeta encaje en el lateral del chasis del módulo de alta densidad.
7. Cierre el pestillo de retención para fijar la tarjeta intermedia.
8. Cierre el módulo de alta densidad.
9. Coloque el módulo de alta densidad en su alojamiento.

Tarjeta vertical de administración

La tarjeta vertical de administración proporciona dos ranuras de tarjeta SD y una interfaz USB dedicada para el hipervisor incorporado. Esta tarjeta ofrece las siguientes características:

- Interfaz Internal Dual SD (SD dual interna): mantiene una configuración duplicada mediante tarjetas SD en ambas ranuras y proporciona redundancia.
- Single card operation (Funcionamiento con una tarjeta): es posible el funcionamiento con una tarjeta, sin redundancia.

Sustitución de la tarjeta SD

NOTA: La tarjeta SD de la ranura inferior es la tarjeta principal (SD1), y la tarjeta SD de la ranura superior es la secundaria (SD2).

1. Abra System Setup (Configuración del sistema) y asegúrese de que **Internal SD Card Port** (Puerto de tarjeta SD interna) está activado.

PRECAUCIÓN: Si la opción **Internal SD Card Redundancy** (Redundancia de tarjeta SD interna) está establecida en **Mirror Mode** (Modo duplicado) en la pantalla **Integrated Devices** (Dispositivos integrados) de la configuración del sistema, debe seguir las instrucciones especificadas en los pasos del 4 al 6 para evitar la pérdida de datos.

NOTA: Si se produce un fallo de tarjeta SD, la opción **Internal SD Card Redundancy** (Redundancia de tarjeta SD interna) de **System Setup** (Configuración del sistema) se establece en modo desactivado y la controladora del módulo SD dual interno lo notifica al sistema. En el siguiente reinicio, el sistema muestra un mensaje indicando el fallo.

2. Extraiga el módulo de alta densidad del alojamiento.
3. Si la opción **Internal SD Card Redundancy** (Redundancia de tarjeta SD interna) está establecida en **Disabled** (Desactivada), sustituya la tarjeta SD que ha fallado por otra nueva.
4. Instale el módulo de alta densidad en el alojamiento.
5. Abra System Setup (Configuración del sistema) y asegúrese de que las opciones **Internal SD Card Port** (Puerto de tarjeta SD interna) e **Internal SD Card Redundancy** (Redundancia de tarjeta SD interna) están activadas.
6. Compruebe que la tarjeta SD nueva funciona correctamente.

Si el problema persiste, consulte [Obtención de ayuda](#).



Ilustración 10. Sustitución de la tarjeta SD

1. tarjeta SD

2. tarjeta vertical de administración

Memoria USB interna

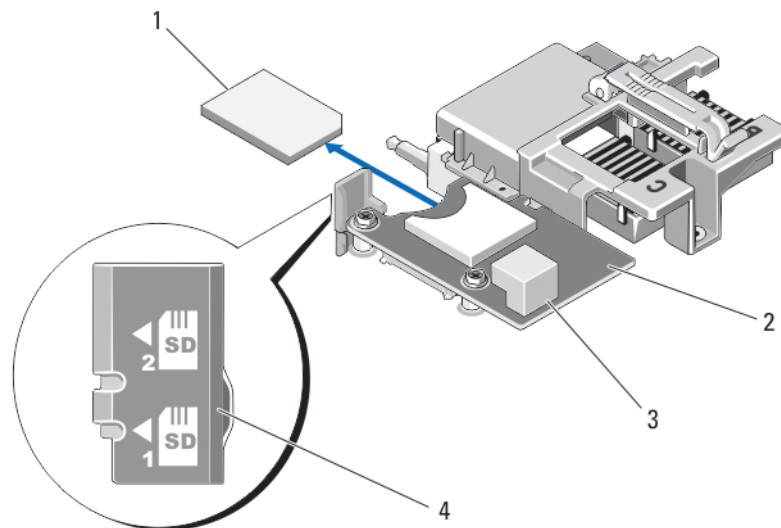
El módulo de alta densidad proporciona un conector USB interno para memoria flash USB. Esta memoria se puede utilizar como dispositivo de inicio, clave de seguridad o dispositivo de almacenamiento masivo. Para utilizar el conector USB interno, la opción **Internal USB Port** (Puerto USB interno) debe estar activada en la pantalla **Integrated Devices** (Dispositivos integrados) de System Setup (Configuración del sistema).

Para iniciar el sistema desde la memoria USB, debe configurarla con una imagen de inicio para, a continuación, especificar esta memoria en la secuencia de inicio de System Setup (Configuración del sistema). Para obtener información sobre cómo crear un archivo que permita el inicio en la memoria USB, consulte la documentación del usuario que se incluye en la memoria USB.

Sustitución de la memoria USB interna

PRECAUCIÓN: Muchas de las reparaciones deben ser realizadas únicamente por un técnico de servicio autorizado. El usuario debe llevar a cabo únicamente las tareas de solución de problemas y las reparaciones sencillas autorizadas en la documentación del producto o indicadas por el personal de servicio y de asistencia en línea o telefónica. La garantía no cubre los daños ocasionados por reparaciones que Dell no haya autorizado. Lea y siga las instrucciones de seguridad que se incluyen con el producto.

PRECAUCIÓN: Para evitar que se produzcan interferencias con otros componentes del módulo de alta densidad, las dimensiones máximas permitidas para la memoria USB son 15,9 mm de ancho x 57,15 mm de largo x 7,9 mm de alto.

1. Extraiga del alojamiento el módulo de alta densidad.
2. Abra el módulo de alta densidad.
3. Busque el conector USB o la memoria USB.
4. Si está instalada, extraiga la memoria USB.
5. Inserte la memoria USB en el conector USB.
6. Cierre el módulo de alta densidad.
7. Coloque el módulo de alta densidad en su alojamiento.
8. Acceda a System Setup (Configuración del sistema) y compruebe que el sistema detecta la memoria USB.



Ilustración 11. Sustitución de la memoria USB

1. Conector de memoria USB

2. Memoria USB

Tarjeta vFlash SD

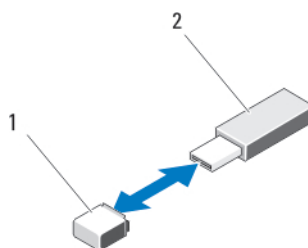
Sustitución de la tarjeta vFlash SD

1. Extraiga el módulo de alta densidad del alojamiento.
2. Si está instalada, extraiga la tarjeta vFlash SD de la ranura para tarjeta.

NOTA: La ranura para tarjeta vFlash SD está junto a la ranura para tarjeta intermedia de red Fabric B en la esquina posterior del módulo de alta densidad.

3. Para instalar la tarjeta vFlash SD, inserte el extremo con los contactos de la tarjeta SD en la ranura para tarjeta del soporte VFlash con la etiqueta hacia arriba.

 **NOTA: La ranura está diseñada para que la tarjeta se inserte correctamente.**

4. Presione hacia dentro la tarjeta para encajarla en la ranura.
5. Instale el módulo de alta densidad en el alojamiento.





Ilustración 12. Sustitución de la tarjeta vFlash SD

1. tarjeta vFlash SD

2. ranura para tarjeta VFlash SD

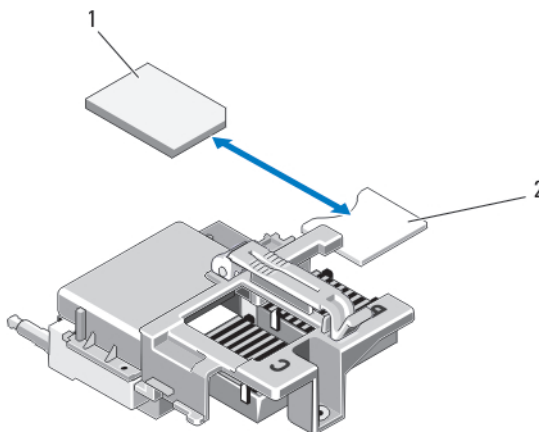
Tarjeta secundaria de red/Tarjeta vertical LOM

Extracción de la tarjeta de red secundaria/tarjeta vertical de LOM

 **PRECAUCIÓN:** Muchas de las reparaciones deben ser realizadas únicamente por un técnico de servicio autorizado. El usuario debe llevar a cabo únicamente las tareas de solución de problemas y las reparaciones sencillas autorizadas en la documentación del producto o indicadas por el personal de servicio y de asistencia en línea o telefónica. La garantía no cubre los daños ocasionados por reparaciones que Dell no haya autorizado. Lea y siga las instrucciones de seguridad que se incluyen con el producto.

1. Extraiga del alojamiento el módulo de alta densidad.
2. Abra el módulo de alta densidad.
3. Quite los dos tornillos que fijan la tarjeta de red secundaria/tarjeta vertical de LOM a la placa base del módulo de alta densidad.
4. Levante la tarjeta de la placa base.
5. Cierre el módulo de alta densidad.
6. Coloque el módulo de alta densidad en su alojamiento.



Ilustración 13. Extracción e instalación de la tarjeta de red secundaria/tarjeta vertical de LOM

- | | |
|---|--------------------|
| 1. Tarjeta vertical de LOM | 2. Tornillos (2) |
| 3. Conector para tarjetas verticales de LOM | 4. Separadores (2) |
| 5. Proyecciones de lengüeta (en el soporte de plástico que cubre los conectores de la tarjeta intermedia) | |

Instalación de la tarjeta secundaria de red/tarjeta vertical de LOM

PRECAUCIÓN: Muchas de las reparaciones deben ser realizadas únicamente por un técnico de servicio autorizado. El usuario debe llevar a cabo únicamente las tareas de solución de problemas y las reparaciones sencillas autorizadas en la documentación del producto o indicadas por el personal de servicio y de asistencia en línea o telefónica. La garantía no cubre los daños ocasionados por reparaciones que Dell no haya autorizado. Lea y siga las instrucciones de seguridad que se incluyen con el producto.

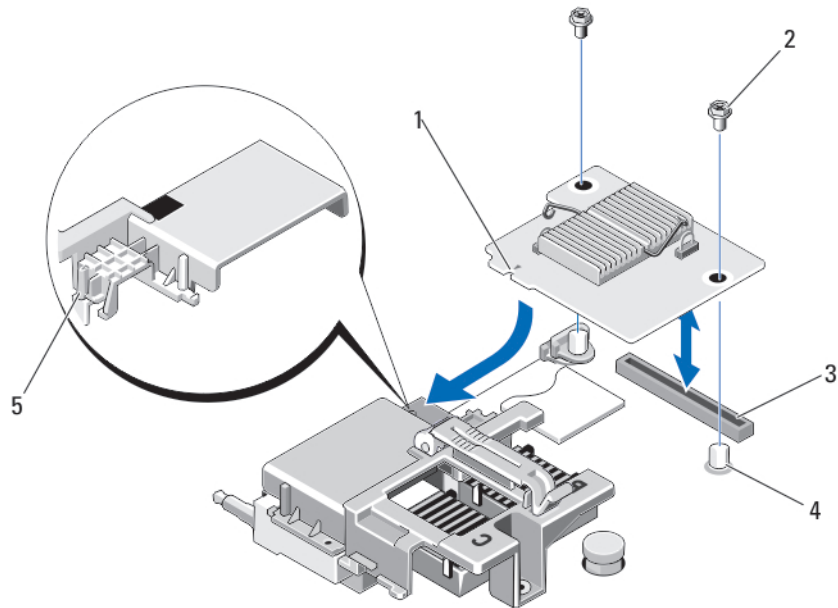
1. Extraiga el módulo de alta densidad del alojamiento.
2. Abra el módulo de alta densidad.
3. Instalación de la tarjeta secundaria de red/tarjeta vertical de LOM:
 - a. Alinee las ranuras del borde de la tarjeta con las lengüetas de proyección del soporte de plástico que cubren las ranuras de la tarjeta intermedia.
 - b. Coloque la tarjeta en su sitio hasta que su conector encaje en el conector correspondiente de la placa base.
 - c. Fije la tarjeta con los dos tornillos.
4. Cierre el módulo de alta densidad.
5. Instale el módulo de alta densidad en el alojamiento.

Procesadores

- El sistema admite hasta dos procesadores de la familia de productos Intel Xeon E5-2600 o E5-2600v2.
- Se admite la configuración con un solo procesador.
- No mezcle procesadores de distinta potencia.

Siga este procedimiento cuando:

- Instale un procesador adicional
- Sustituya un procesador

Extracción de un procesador

PRECAUCIÓN: Muchas de las reparaciones deben ser realizadas únicamente por un técnico de servicio autorizado. El usuario debe llevar a cabo únicamente las tareas de solución de problemas y las reparaciones sencillas autorizadas en la documentación del producto o indicadas por el personal de servicio y de asistencia en línea o telefónica. La garantía no cubre los daños ocasionados por reparaciones que Dell no haya autorizado. Lea y siga las instrucciones de seguridad que se incluyen con el producto.

1. Extraiga el módulo de alta densidad del alojamiento.
2. Abra el módulo de alta densidad.

AVISO: La temperatura del procesador y del disipador de calor puede ser muy alta. Asegúrese de que el procesador se ha enfriado lo suficiente antes de manipularlo.

3. Extraiga la funda de enfriamiento.

PRECAUCIÓN: Nunca desmonte el disipador de calor de un procesador a menos que vaya a desmontar el procesador. Se necesita el disipador de calor para mantener las condiciones térmicas adecuadas.

4. Afloje los tornillos que fijan el disipador de calor a la placa base.
5. Extraiga el disipador de calor.

Deje el disipador de calor boca arriba encima de la superficie de trabajo para no contaminar la pasta térmica.



Ilustración 14. Instalación y extracción de un disipador de calor

1. tornillos (4)

2. disipador de calor

6. Utilice un paño limpio que no deje pelusa para retirar los restos de pasta térmica de la superficie del protector del procesador.

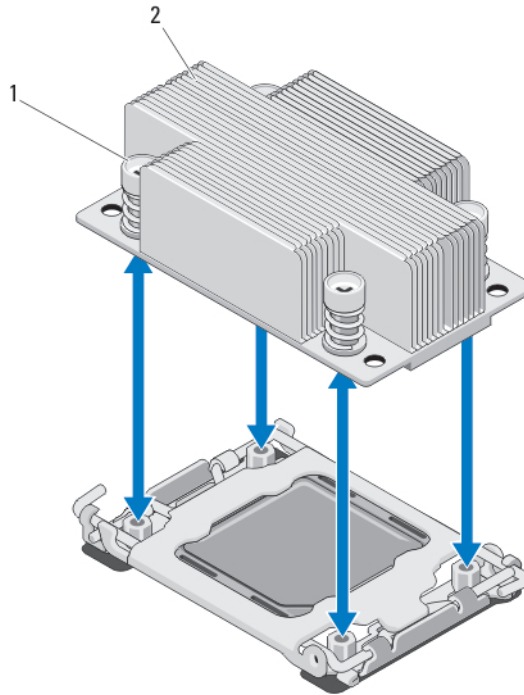
PRECAUCIÓN: El procesador se mantiene en su zócalo bajo gran presión. Tenga en cuenta que la palanca de liberación puede salir disparada de manera repentina si no se sujeta con firmeza.

7. Apriete con firmeza la palanca de liberación del zócalo junto a la etiqueta OPEN 1st y libérela de su posición de bloqueo presionando hacia abajo y hacia fuera desde debajo de la lengüeta.
8. Del mismo modo, libere la palanca de liberación del zócalo junto a la etiqueta CLOSE 1st de su posición de bloqueo. Gire la palanca 90 grados hacia arriba.



Ilustración 15. Apertura del protector del procesador y cierre de la secuencia de la palanca

- | | |
|-----------------------|---------------------------|
| 1. etiqueta OPEN 1st | 2. palanca abrir primero |
| 3. procesador | 4. palanca cerrar primero |
| 5. etiqueta CLOSE 1st | |

9. Sujete la lengüeta del protector del procesador y gírela hacia arriba para apartarla.
10. En su caso, extraiga la tapa de protección del zócalo del protector del procesador. Para extraer la tapa de protección del zócalo, presione la tapa desde el interior del protector del procesador y desconéctela de las patas del zócalo.

NOTA: Se recomienda que instale y extraiga la tapa de protección del zócalo con el protector del procesador en posición de abierto.

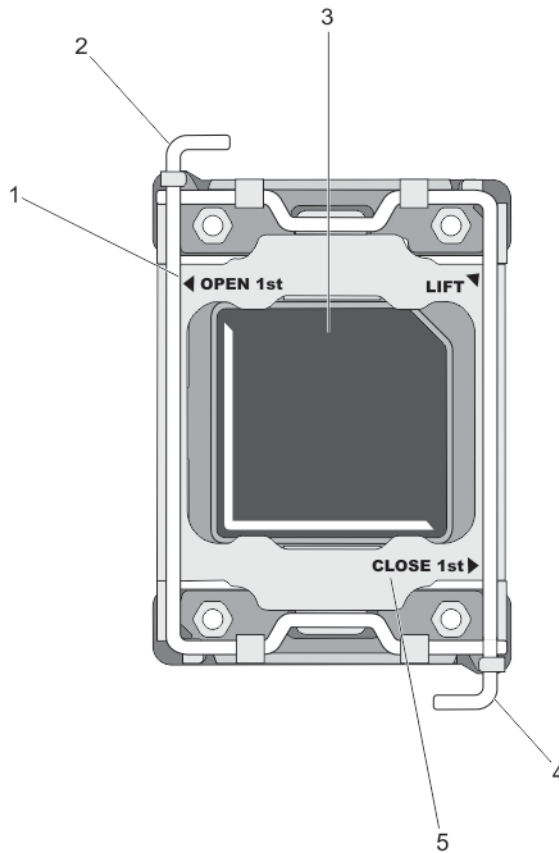
PRECAUCIÓN: Las patas del zócalo son frágiles y pueden quedar dañadas. Asegúrese de no doblar las patas del zócalo cuando extraiga el procesador del zócalo.

11. Levante el procesador para extraerlo del zócalo y deje la palanca de liberación hacia arriba para que el zócalo esté preparado para el nuevo procesador.

PRECAUCIÓN: Si la extracción de un procesador es definitiva, debe instalar una tapa de protección de zócalo y un procesador/DIMM de relleno en el zócalo que queda libre para no perturbar el enfriamiento del sistema. Los procesador/DIMM de relleno cubren los zócalos que quedan vacíos de módulos DIMM y procesador.



Ilustración 16. Instalación y extracción de un procesador

- | | |
|--|--|
| 1. palanca de liberación del zócalo 2 | 2. esquina de la pata 1 del procesador |
| 3. lengüetas (2) | 4. protector del procesador |
| 5. tapa de protección del zócalo | 6. palanca de liberación del zócalo 1 |
| 7. esquina de la pata 1 del procesador | 8. procesador |

Instalación de un procesador

⚠ PRECAUCIÓN: Muchas de las reparaciones deben ser realizadas únicamente por un técnico de servicio autorizado. El usuario debe llevar a cabo únicamente las tareas de solución de problemas y las reparaciones sencillas autorizadas en la documentación del producto o indicadas por el personal de servicio y de asistencia en línea o telefónica. La garantía no cubre los daños ocasionados por reparaciones que Dell no haya autorizado. Lea y siga las instrucciones de seguridad que se incluyen con el producto.

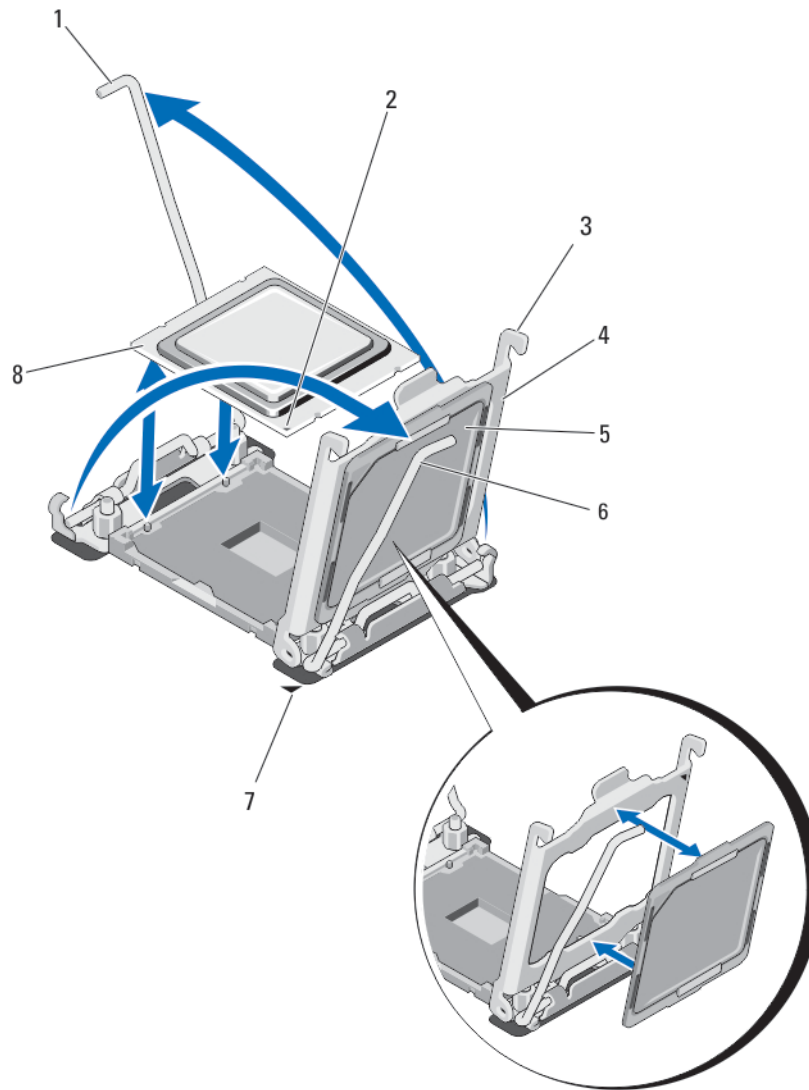
✍ NOTA: Si sólo va a instalar un procesador, debe utilizar el zócalo CPU1.

1. Extraiga el disipador de calor de relleno, si hay alguno instalado.
2. Desencaje y gire las palancas de liberación del zócalo 90 grados hacia arriba y asegúrese de que la palanca de liberación del zócalo está totalmente abierta.

3. Sujete la lengüeta por algún punto cercano a la etiqueta LIFT del protector para girarlo hacia arriba y quitarlo del paso.
4. En su caso, extraiga la tapa de protección del zócalo del protector del procesador. Para extraer la tapa de protección del zócalo, presione la tapa desde el interior del protector del procesador y desconéctela de las patas del zócalo.

 **NOTA: Se recomienda que instale y extraiga la tapa de protección del zócalo con el protector del procesador en posición de abierto.**

 **PRECAUCIÓN: Posicionar el procesador de forma incorrecta puede dañar permanentemente la placa del sistema o el procesador. Tenga cuidado de no doblar las patas en el zócalo.**

 **PRECAUCIÓN: No utilice fuerza para colocar el procesador. Cuando el procesador está posicionado correctamente, se engancha fácilmente en el zócalo.**

5. Instale el procesador en el zócalo:
 - a. Identifique la esquina de la pata 1 del procesador. Para ello, localice un pequeño triángulo de color dorado en una de las esquinas. Coloque esta esquina en la esquina correspondiente del zócalo ZIF, que identificará por el mismo triángulo en la placa base.
 - b. Alinee la esquina de la pata 1 del procesador con la esquina de la pata 1 de la placa base.
 - c. Inserte con cuidado el procesador en el zócalo.
No utilice la fuerza, el sistema utiliza un zócalo de procesador ZIF. Si el procesador está posicionado correctamente, se colocará en el zócalo con una ligera presión.
 - d. Cierre el protector del procesador.
 - e. Gire la palanca de liberación del zócalo desde CLOSE 1st hasta que quede en posición de bloqueo.
 - f. Del mismo modo, gire la palanca de liberación del zócalo desde OPEN 1st hasta la posición de bloqueo.

 **PRECAUCIÓN: Si se aplica demasiada pasta térmica, puede que la pasta que sobra entre en contacto con el zócalo del procesador y lo contamine.**

6. Instale el disipador de calor.

Si va a:

Reinstalar un disipador de calor Con un paño limpio que no deje pelusa, retire la pasta térmica del disipador de calor.

Actualizar un procesador Si se incluye un disipador de calor con el procesador, instálelo.

Reinstalar un procesador Limpie cualquier resto de pasta térmica del procesador.

- a. Abra el aplicador de pasta suministrado con el kit del procesador y aplique toda la pasta térmica del aplicador en el centro de la parte superior del nuevo procesador.
- b. Coloque el disipador de calor sobre el procesador.
- c. Apriete con cuidado los cuatro tornillos para fijar el disipador de calor a la placa del módulo de alta densidad.

 **NOTA: No apriete en exceso los tornillos de retención del disipador de calor al instalarlo. Para ello, apriete los tornillos hasta que sienta resistencia y deténgase una vez que el tornillo quede asentado. La tensión del tornillo no puede ser mayor que 6,9 kg-cm.**

7. Coloque la funda de enfriamiento.
8. Cierre el módulo de alta densidad.
9. Instale el módulo de alta densidad en el alojamiento.
Cuando el sistema se inicia, detecta la presencia del nuevo procesador y cambia automáticamente la información de configuración del sistema en System Setup (Configuración del sistema).
10. Pulse <F2> para abrir System Setup (Configuración del sistema) y compruebe que la información del procesador corresponda a la nueva configuración del sistema.
11. Ejecute los diagnósticos del sistema para verificar que el nuevo procesador funciona correctamente.
12. Actualice el BIOS del sistema.

Unidades de disco duro/SSD

- El sistema admite hasta 2 unidades SSD SAS/SATA/PCIe o de disco duro SAS/SATA de 2,5 pulgadas.
- Todas las unidades se conectan a la placa base del módulo de alta densidad por medio de la placa de plano posterior de disco duro/SSD.
- Las unidades de disco duro/SSD se suministran en portaunidades especiales de intercambio activo que encajan en los compartimientos para unidades.
- No es posible combinar unidades SSD SAS/SATA/PCIe y de disco duro SAS/SATA en un módulo de alta densidad.

Pautas para la instalación de unidades de disco duro/SSD

Si la configuración es de una sola unidad de disco duro, debe instalarse una unidad de disco duro de relleno en el otro compartimiento del disco para así mantener el correcto flujo de aire de enfriamiento.

Extracción de una unidad de disco duro/SSD

NOTA: No todos los sistemas operativos admiten la instalación de unidades de intercambio activo. Consulte la documentación incluida con el sistema operativo.

1. Desconecte la unidad de disco duro/SSD y espere a que los códigos de los indicadores de la unidad de disco duro/SSD del portaunidades indiquen que la unidad puede extraerse de forma segura.
Cuando todos los indicadores se apagan, significa que la unidad está lista para extraerse.
Para obtener más información sobre cómo desconectar la unidad, consulte la documentación del sistema operativo.
2. Abra el asa del portaunidades de disco duro/SSD para liberar la unidad.
3. Deslice la unidad de disco duro/SSD hasta extraerla del compartimiento para unidades.
Si va a extraer la unidad de disco duro/SSD de forma permanente, instale una unidad de relleno.





Ilustración 17. Extracción e instalación de una unidad de disco duro/SSD

- | | |
|---|--|
| 1. Botón de liberación | 2. Unidad de disco duro/SSD |
| 3. Conector de unidad de disco duro (plano posterior) | 4. Asa del portaunidades de disco duro/SSD |

Instalación de una unidad de disco duro/SSD

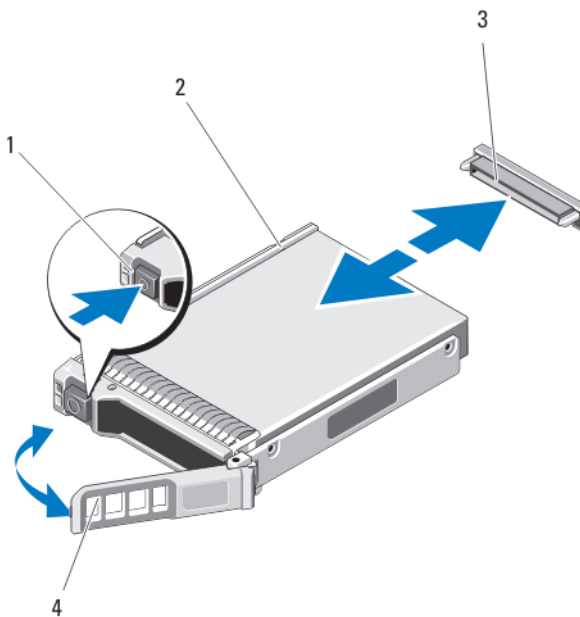
 **PRECAUCIÓN:** Cuando se sustituye una unidad de disco duro/SSD de intercambio directo y se enciende el módulo de alta densidad, la unidad de disco duro empieza la regeneración automáticamente. Asegúrese de que la unidad de disco duro/SSD de repuesto está vacía o contiene datos que pueda sobrescribir. Los datos que pueda haber en la unidad de disco duro/SSD de repuesto se perderán nada más instalarla.

 **NOTA:** No todos los sistemas operativos admiten la instalación de unidades de intercambio activo. Consulte la documentación incluida con el sistema operativo.

1. Abra el asa del portaunidades de disco duro/SSD.
2. Inserte el portaunidades de la unidad de disco duro/SSD en el compartimiento para unidad. Alinee con cuidado el canal del portaunidades de la unidad de disco duro/SSD con la ranura de unidad apropiada del módulo de alta densidad.
3. Inserte el portaunidades en la ranura hasta que el asa entre en contacto con el módulo de alta densidad.
4. Gire el asa del portaunidades hasta la posición de cierre mientras continúa insertando el portaunidades en la ranura hasta que encaje en su lugar.

El indicador LED de estado muestra una luz verde fija si la instalación es correcta. El indicador LED de color verde del portaunidades parpadea mientras se regenera la unidad.

Procedimiento de apagado para reparar una unidad de disco duro/SSD

 **NOTA:** Esta sección sólo es aplicable a situaciones en las que el módulo de alta densidad deba ser apagado para reparar una unidad de disco duro/SSD. En otros casos, la unidad de disco duro/SSD puede ser sometida a reparaciones sin necesidad de apagar el módulo de alta densidad.

 **PRECAUCIÓN:** Si es necesario apagar el módulo de alta densidad para reparar un disco duro/SSD, espere 30 segundos después de que el indicador de encendido del módulo se apague para proceder. De lo contrario, la unidad de disco duro/SSD podría no reconocerse tras su reinstalación y el encendido del módulo de alta densidad.

Configuración de la unidad de inicio

La unidad o el dispositivo desde el que se inicia el sistema está determinado por la secuencia de inicio especificada en System Setup (Configuración del sistema).

Extracción de una unidad de disco duro/SSD de un portaunidades de unidad de disco duro/SSD

1. Extraiga los 4 tornillos de los rieles deslizantes del portaunidades de la unidad de disco duro/SSD.
2. Levante la unidad de disco duro/SSD y extráigala del portaunidades.



Ilustración 18. Extracción e instalación de una unidad de disco duro/SSD en un portaunidades de disco duro/SSD

- | | |
|------------------------------------|---------------------------------|
| 1. Unidad de disco duro/SSD | 2. Orificios para tornillos (4) |
| 3. Portaunidades de disco duro/SSD | 4. Tornillos (4) |

Instalación de una unidad de disco duro/SSD en un portaunidades de unidad de disco duro/SSD

1. Inserte la unidad de disco duro/SSD en el portaunidades de disco duro/SSD con el extremo del conector de la unidad en la parte posterior del portaunidades.
2. Desde la parte trasera del portaunidades, deslice la unidad en el portaunidades.
3. Alinee los orificios para tornillos de la unidad de disco duro/SSD con los orificios del portaunidades del disco duro/SSD.

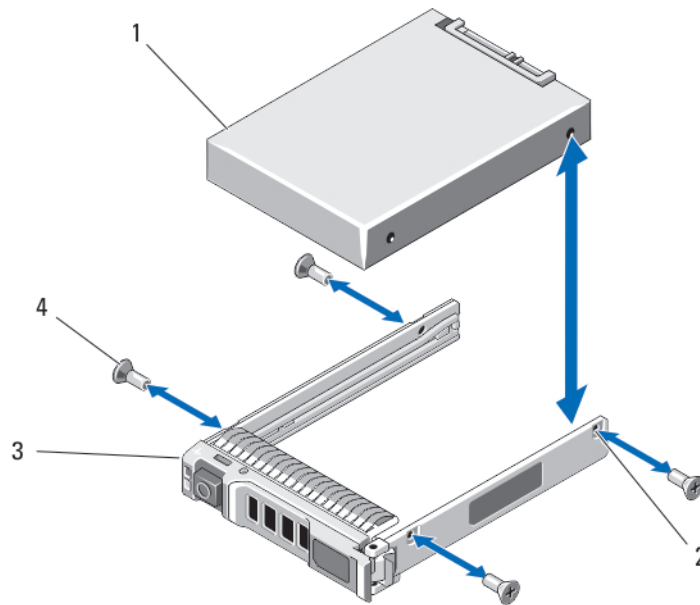
⚠ PRECAUCIÓN: Para evitar daños en la unidad o en el portaunidades, no apriete excesivamente los tornillos.

4. Apriete los 4 tornillos para fijar la unidad de disco duro/SSD al portaunidades de disco duro/SSD.

Plano posterior de la unidad de disco duro/SSD

Extracción del plano posterior de la unidad del disco duro/SSD

⚠ PRECAUCIÓN: Muchas de las reparaciones deben ser realizadas únicamente por un técnico de servicio autorizado. El usuario debe llevar a cabo únicamente las tareas de solución de problemas y las reparaciones sencillas autorizadas en la documentación del producto o indicadas por el personal de servicio y de asistencia en línea o telefónica. La garantía no cubre los daños ocasionados por reparaciones que Dell no haya autorizado. Lea y siga las instrucciones de seguridad que se incluyen con el producto.

1. Extraiga del alojamiento el módulo de alta densidad.
2. Abra el módulo de alta densidad.

⚠ PRECAUCIÓN: Anote el número de cada unidad de disco duro/SSD y etiquételas temporalmente antes de extraerlas de forma que pueda volver a colocarlas en las mismas ubicaciones.

⚠ PRECAUCIÓN: Para evitar daños en las unidades de disco duro/SSD y en el plano posterior de dichas unidades, debe extraer las unidades de disco duro/SSD del módulo de alta densidad antes de extraer el plano posterior de la unidad en cuestión.

3. Extraiga las unidades de disco duro/SSD.
4. Sujete ambos bordes del plano posterior de la unidad de disco duro/SSD cerca del chasis del módulo de alta densidad y levante el plano posterior para separarlo del módulo.



Ilustración 19. Extracción e instalación del plano posterior de la unidad de disco duro/SSD

- | | |
|--|--|
| 1. Patas de guía (3) | 2. Guías (3) |
| 3. Plano posterior de la unidad de disco duro/SSD | 4. Conectores de la unidad de disco duro/SSD (2) |
| 5. Conector del plano posterior de la unidad de disco duro/SSD | |

Instalación del plano posterior de la unidad del disco duro/SSD

1. Abra el módulo de alta densidad.
2. Alinee las guías del plano posterior de la unidad de disco duro/SSD con las patas de guía de la placa base.
3. Presione hacia abajo el plano posterior hasta que sus conectores y la placa base del sistema del módulo de alta densidad encajen totalmente.
4. Instale las unidades de disco duro/SSD en sus ubicaciones originales.
5. Cierre el módulo de alta densidad.
6. Coloque el módulo de alta densidad en su alojamiento.

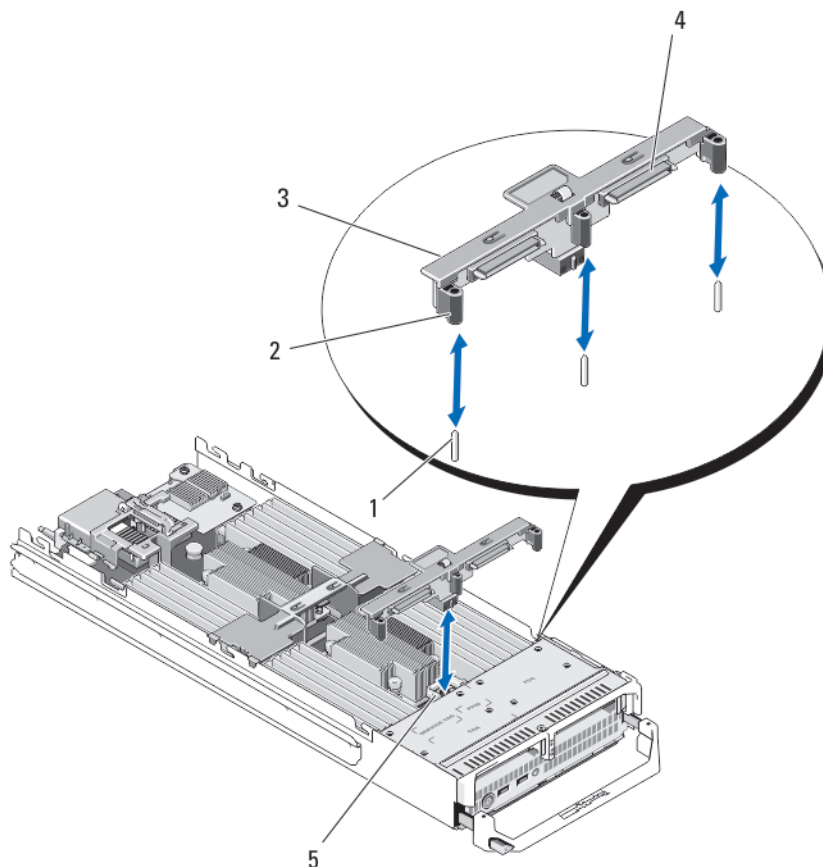
Placa base

Extracción de la placa base

 **PRECAUCIÓN:** Muchas de las reparaciones deben ser realizadas únicamente por un técnico de servicio autorizado. El usuario debe llevar a cabo únicamente las tareas de solución de problemas y las reparaciones sencillas autorizadas en la documentación del producto o indicadas por el personal de servicio y de asistencia en línea o telefónica. La garantía no cubre los daños ocasionados por reparaciones que Dell no haya autorizado. Lea y siga las instrucciones de seguridad que se incluyen con el producto.

1. Extraiga del alojamiento el módulo de alta densidad.
2. Abra el módulo de alta densidad.
3. Coloque una cubierta en los conectores de E/S situados en la parte posterior de la placa.

 **AVISO:** La temperatura del procesador y del disipador de calor puede ser muy alta. Asegúrese de que el procesador se ha enfriado lo suficiente antes de manipularlo.

 **AVISO:** Los módulos de memoria permanecen calientes al tacto durante un tiempo tras apagar el sistema. Antes de manipularlos, deje que los módulos de memoria se enfríen. Sujete los módulos de memoria por los bordes de la tarjeta y evite tocar sus componentes.

 **NOTA:** Si va a extraer más de una unidad de disco duro/SSD, etiquételas para poder colocarlas de nuevo en su ubicación original.

4. Extraiga las unidades de disco duro/SSD.
5. Extraiga el plano posterior de la unidad del disco duro/SSD
6. Extraiga la cubierta de refrigeración.
7. Extraiga las 2 tarjetas intermedias, si procede.

 **PRECAUCIÓN:** No levante el ensamblaje de placa base sujetándolo por un módulo de memoria, un procesador u otro componente.

8. Sujete el chasis del módulo de alta densidad con una mano, levante y tire del pestillo de retención de la placa base con la otra mano y, a continuación, extraiga la placa base del extremo abierto del chasis.
9. Asegúrese de que el conector de E/S sigue teniendo instalada la cubierta en la parte posterior de la placa.
10. Extraiga los módulos de memoria y los módulo de memoria de relleno.
11. Extraiga los procesadores.
12. Extraiga la tarjeta controladora de almacenamiento/extendida PCIe



Ilustración 20. Extracción e instalación de la placa base

- | | |
|---|---------------------------------------|
| 1. Cubierta del conector de E/S | 2. Pestillo de retención |
| 3. Placa base | 4. Lengüetas en el chasis del sistema |
| 5. Ranuras en la bandeja de la placa base | |

Instalación de la placa base

- Transfiera los componentes siguientes a la nueva placa base:
 - Memoria USB interna
 - Tarjeta controladora de almacenamiento/extendida PCIe
 - Tarjeta vFlash SD
 - Los módulos de memoria y los módulo de memoria de relleno.
 - Los procesadores y los disipadores de calor o el procesador de relleno.
 - Tarjeta secundaria de red
- Inserte la nueva placa base en el extremo abierto del chasis del módulo de alta densidad hasta que el pestillo de retención o el perno de retención encajen.

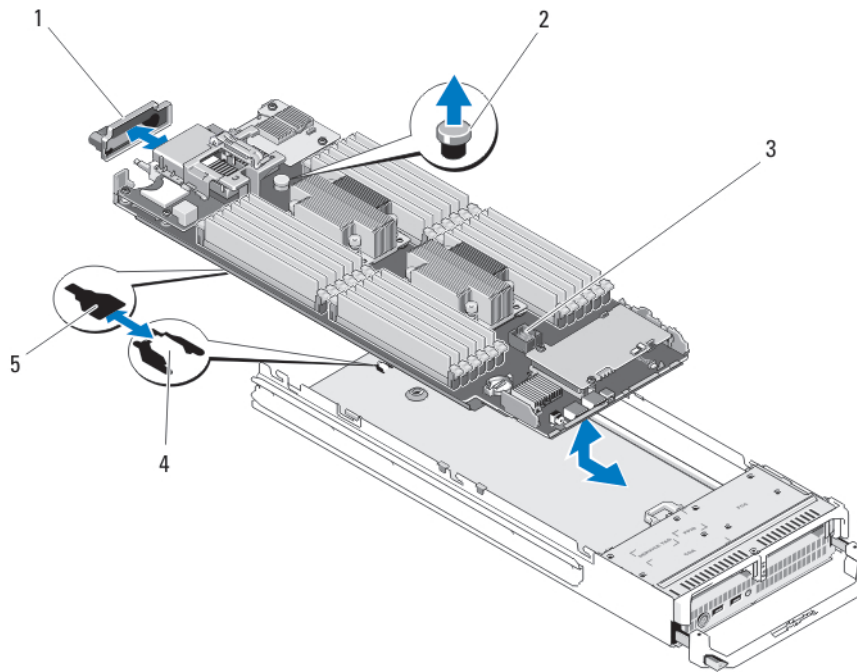
NOTA: Compruebe que la superficie de la placa base quede paralela al chasis.

Una vez instalado correctamente el conjunto de placa, las lengüetas del panel de la placa base encajan en las aberturas correspondientes de la parte inferior del chasis del módulo de alta densidad.

- Vuelva a colocar las tarjetas intermedias en sus ubicaciones originales.
- Vuelva a instalar el plano posterior de la unidad del disco duro/SSD
- Vuelva a colocar las unidades de disco duro/SSD.
Asegúrese de instalar las unidades de disco duro/SSD en sus ubicaciones originales.
- Vuelva a instalar la cubierta de refrigeración.
- Cierre el módulo de alta densidad.
- Extraiga la cubierta de plástico del conector de E/S de la parte posterior del módulo de alta densidad.
- Coloque el módulo de alta densidad en su alojamiento.

10. Importe la licencia iDRAC Enterprise nueva o ya existente. Para obtener más información, consulte *iDRAC7 User's Guide* (Guía del usuario de iDRAC7) en support.dell.com/manuals.

Pila de reserva de la NVRAM

Sustitución de la pila de reserva de la NVRAM

 **AVISO:** Existe riesgo de explosión en caso de que la pila nueva no se coloque correctamente. Utilice el mismo modelo u otro recomendado por el fabricante como pila de sustitución. No utilice pilas usadas, tal y como se explica en las instrucciones del fabricante. Consulte las instrucciones de seguridad proporcionadas con el sistema para obtener más información.

 **PRECAUCIÓN:** Muchas de las reparaciones deben ser realizadas únicamente por un técnico de servicio autorizado. El usuario debe llevar a cabo únicamente las tareas de solución de problemas y las reparaciones sencillas autorizadas en la documentación del producto o indicadas por el personal de servicio y de asistencia en línea o telefónica. La garantía no cubre los daños ocasionados por reparaciones que Dell no haya autorizado. Lea y siga las instrucciones de seguridad que se incluyen con el producto.

1. Extraiga del alojamiento el módulo de alta densidad.
2. Abra el módulo de alta densidad.
3. Extraiga la placa base para acceder a la pila.
4. Para extraer la pila, presione firmemente en el polo positivo del conector y libere la pila de las lengüetas de seguridad ubicadas en el polo negativo del conector.
5. Para colocar una pila nueva en el sistema:
 - a. Sujete el conector de la pila presionando firmemente sobre el lado positivo del conector.
 - b. Sostenga la pila con el signo "+" hacia arriba y deslícela debajo de las lengüetas de fijación situadas en el lado positivo del conector.
6. Presione la pila dentro del conector hasta que encaje en su lugar.
7. Vuelva a instalar la placa base.
8. Cierre el módulo de alta densidad.
9. Coloque el módulo de alta densidad en su alojamiento.
10. Acceda a System Setup (Configuración del sistema) para asegurarse de que la pila funciona correctamente.
11. Especifique la hora y la fecha correctas en los campos **Time** (Hora) y **Date** (Fecha) del programa de configuración del sistema.
12. Cierre el programa de configuración del sistema.
13. Para probar la pila que acaba de instalar, extraiga el módulo de alta densidad durante una hora como mínimo.
14. Al cabo de una hora, vuelva a montar el módulo de alta densidad.
15. Acceda a System Setup (Configuración del sistema) y consulte [Obtención de ayuda](#) en caso de que los parámetros de hora y fecha aún no sean correctos.



Ilustración 21. Sustitución de la pila de reserva de la NVRAM

1. Lado positivo de la pila

2. Lado negativo del conector de la pila

Tarjeta controladora de almacenamiento/extendida PCIe

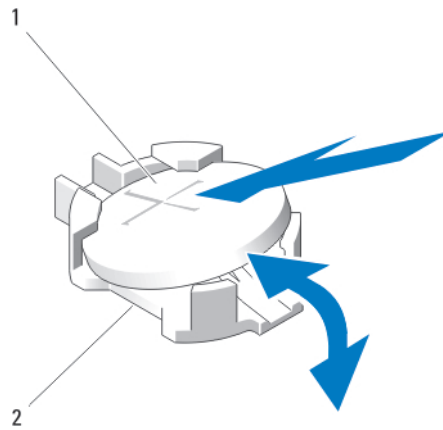
El sistema incluye una ranura para tarjeta de expansión dedicada en la placa base del módulo de alta densidad para una tarjeta controladora de almacenamiento o una tarjeta extendida PCIe que proporciona el subsistema de almacenamiento integrado para las unidades de disco duro del sistema. La tarjeta controladora de almacenamiento admite unidades de disco duro SAS y SATA. La tarjeta de extensión PCIe admite unidades SSD PCIe.

NOTA: La tarjeta controladora de almacenamiento/tarjeta de extensión PCIe se encuentra debajo de los compartimentos para unidades de disco duro.

Extracción de la tarjeta extendida PCIe/controladora de almacenamiento

PRECAUCIÓN: Muchas de las reparaciones deben ser realizadas únicamente por un técnico de servicio autorizado. El usuario debe llevar a cabo únicamente las tareas de solución de problemas y las reparaciones sencillas autorizadas en la documentación del producto o indicadas por el personal de servicio y de asistencia en línea o telefónica. La garantía no cubre los daños ocasionados por reparaciones que Dell no haya autorizado. Lea y siga las instrucciones de seguridad que se incluyen con el producto.

1. Extraiga del alojamiento el módulo de alta densidad.
2. Abra el módulo de alta densidad.
3. Extraiga la placa base y colóquela en la superficie de trabajo.
4. Extraiga los 2 tornillos de la tarjeta extendida PCIe/controladora de almacenamiento.
5. Tire de la tarjeta extendida PCIe/controladora de almacenamiento hacia arriba para extraerla del conector.



Ilustración 22. Extracción e instalación de la tarjeta extendida PCIe/controladora de almacenamiento

- | | |
|--|------------------|
| 1. Tarjeta extendida PCIe/controladora de almacenamiento | 2. Tornillos (2) |
| 3. Lengüeta | 4. Conector |

Instalación de la tarjeta extendida PCIe/controladora de almacenamiento

1. Sujetándola por sus bordes, coloque la tarjeta extendida PCIe/controladora de almacenamiento de tal modo que su conector quede alineado con el conector de la placa base.
2. Ajuste el otro extremo de la tarjeta de tal modo que el borde quede encajado debajo de las dos lengüetas del soporte de plástico.
3. Inserte firmemente el conector de la tarjeta controladora en el conector de la placa base hasta que encaje por completo.
4. Coloque los 2 tornillos para fijar la tarjeta extendida PCIe/controladora de almacenamiento en la placa base..
5. Vuelva a instalar la placa base.
6. Coloque el módulo de alta densidad en su alojamiento.

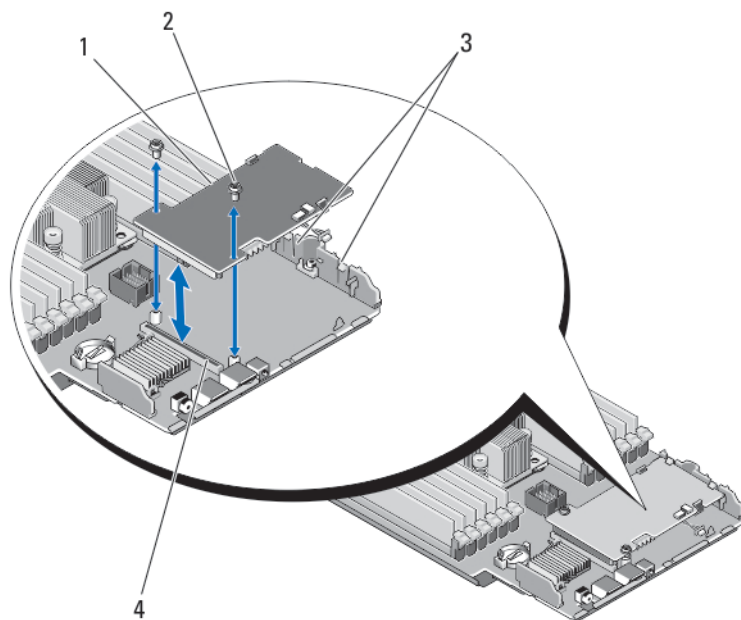
Solución de problemas del sistema

Seguridad para el usuario y el sistema

 **PRECAUCIÓN:** Muchas de las reparaciones deben ser realizadas únicamente por un técnico de servicio autorizado. El usuario debe llevar a cabo únicamente las tareas de solución de problemas y las reparaciones sencillas autorizadas en la documentación del producto o indicadas por el personal de servicio y de asistencia en línea o telefónica. La garantía no cubre los daños ocasionados por reparaciones que Dell no haya autorizado. Lea y siga las instrucciones de seguridad que se incluyen con el producto.

 **NOTA:** Para obtener información sobre la solución de problemas en los componentes de la carcasa M1000e, consulte “Troubleshooting The Enclosure” (Solución de problemas de la carcasa) en *Dell PowerEdge M1000e Enclosure Owner's Manual* (Manual del propietario de la carcasa Dell PowerEdge M1000e) en dell.com/support/home.

Solución de problemas de la memoria del sistema

 **PRECAUCIÓN:** Muchas de las reparaciones deben ser realizadas únicamente por un técnico de servicio autorizado. El usuario debe llevar a cabo únicamente las tareas de solución de problemas y las reparaciones sencillas autorizadas en la documentación del producto o indicadas por el personal de servicio y de asistencia en línea o telefónica. La garantía no cubre los daños ocasionados por reparaciones que Dell no haya autorizado. Lea y siga las instrucciones de seguridad que se incluyen con el producto.

 **NOTA:** Antes de realizar el procedimiento siguiente, asegúrese de que ha instalado los módulos de memoria de acuerdo con las pautas de instalación de memoria correspondientes al módulo de alta densidad.

1. Reinicie el módulo de alta densidad:
 - a. Presione el botón de encendido una vez para apagar el módulo de alta densidad
 - b. Presione de nuevo el botón de encendido para conectar el módulo de alta densidad a la alimentación.
Si no aparecen mensajes de error, vaya al paso 8.
2. Abra System Setup (Configuración del sistema) y compruebe la configuración de la memoria del sistema.
Si la cantidad de memoria instalada coincide con la configuración de la memoria del sistema, vaya al paso 8.
3. Extraiga el módulo de alta densidad del alojamiento.
4. Abra el módulo de alta densidad.

 **PRECAUCIÓN:** Los módulos de memoria permanecen calientes al tacto durante un tiempo tras apagar el sistema. Antes de manipularlos, deje que los módulos de memoria se enfríen. Sujete los módulos de memoria por los bordes de la tarjeta y evite tocar sus componentes.

5. Vuelva a instalar los módulos de memoria en los zócalos correspondientes.
6. Cierre el módulo de alta densidad.
7. Instale el módulo de alta densidad en el alojamiento.
8. Ejecute la prueba de diagnóstico apropiada. Para obtener más información, consulte Using System Diagnostics (Uso de las herramientas de diagnóstico del sistema).
Si la prueba falla, consulte [Obtención de ayuda](#).

Solución de problemas de las unidades de disco duro

 **PRECAUCIÓN:** Muchas de las reparaciones deben ser realizadas únicamente por un técnico de servicio autorizado. El usuario debe llevar a cabo únicamente las tareas de solución de problemas y las reparaciones sencillas autorizadas en la documentación del producto o indicadas por el personal de servicio y de asistencia en línea o telefónica. La garantía no cubre los daños ocasionados por reparaciones que Dell no haya autorizado. Lea y siga las instrucciones de seguridad que se incluyen con el producto.

 **PRECAUCIÓN:** Este procedimiento de solución de problemas puede destruir datos almacenados en la unidad de disco duro. Antes de proceder, se recomienda que haga una copia de seguridad de los archivos del disco duro.

1. Ejecute la prueba de las controladoras que correspondan y las pruebas de la unidad de disco duro en los diagnósticos del sistema.
Si las pruebas fallan, vaya al paso 3.
2. Desconecte la unidad de disco duro y espere a que los códigos de los indicadores de la unidad de disco duro del portaunidades indiquen que la unidad puede extraerse de forma segura. A continuación, extraiga el portaunidades y vuelva a colocarlo en el módulo de alta densidad.
3. Reinicie el módulo de alta densidad, abra System Setup (Configuración del sistema) y compruebe que la controladora de la unidad esté habilitada.
4. Asegúrese de que todos los controladores de dispositivo necesarios estén instalados y configurados correctamente.
 **NOTA:** Instalar una unidad de disco duro en otro compartimiento puede desconfigurar la duplicación si se tiene un estado de duplicación óptimo.
5. Extraiga la unidad de disco duro e instálela en el otro compartimiento para unidades.
6. Si el problema se resuelve, vuelva a instalar la unidad de disco duro en el compartimiento original.
Si la unidad de disco duro funciona correctamente en el compartimiento original, el portaunidades podría tener problemas intermitentes. Sustituya el portaunidades.
7. Si la unidad de disco duro es la unidad de inicio, asegúrese de que dicha unidad esté configurada y conectada correctamente.
8. Particione la unidad de disco duro y dele un formato lógico.
9. Si es posible, restaure los archivos en la unidad.
Si el problema persiste, consulte [Obtención de ayuda](#).

Solución de problemas de los dispositivos USB

 **PRECAUCIÓN:** Muchas de las reparaciones deben ser realizadas únicamente por un técnico de servicio autorizado. El usuario debe llevar a cabo únicamente las tareas de solución de problemas y las reparaciones sencillas autorizadas en la documentación del producto o indicadas por el personal de servicio y de asistencia en línea o telefónica. La garantía no cubre los daños ocasionados por reparaciones que Dell no haya autorizado. Lea y siga las instrucciones de seguridad que se incluyen con el producto.

1. Asegúrese de que el módulo de alta densidad está encendido.
2. Compruebe la conexión del dispositivo USB al módulo de alta densidad.
3. Cambie el dispositivo USB por uno que funcione correctamente.
4. Conecte los dispositivos USB al módulo de alta densidad mediante un concentrador USB alimentado.
5. Si hay otro módulo de alta densidad instalado, conecte el dispositivo USB a dicho módulo. Si el dispositivo USB funciona con otro módulo de alta densidad, significa que el primero podría tener alguna condición defectuosa. Consulte [Obtención de ayuda](#).

Solución de problemas de una tarjeta SD interna

 **PRECAUCIÓN:** Muchas de las reparaciones deben ser realizadas únicamente por un técnico de servicio autorizado. El usuario debe llevar a cabo únicamente las tareas de solución de problemas y las reparaciones sencillas autorizadas en la documentación del producto o indicadas por el personal de servicio y de asistencia en línea o telefónica. La garantía no cubre los daños ocasionados por reparaciones que Dell no haya autorizado. Lea y siga las instrucciones de seguridad que se incluyen con el producto.

1. Abra System Setup (Configuración del sistema) y asegúrese de que **Internal SD Card Port** (Puerto de tarjeta SD interna) esté activado.
2. Fijese en la opción de **Internal SD Card Redundancy** (Redundancia de tarjeta SD interna) que esté activada en la pantalla **Integrated Devices** (Dispositivos integrados) de System Setup (Configuración del sistema) (Mirror o Disabled) (Duplicada o Desactivada).
3. Extraiga el módulo de alta densidad del alojamiento.
4. Si la opción de **Internal SD Card Redundancy** (Redundancia de tarjeta SD interna) de la pantalla **Integrated Devices** (Dispositivos integrados) de System Setup (Configuración del sistema) está establecida en modo Mirror (Duplicación) y la tarjeta SD 1 ha fallado:
 - a. Extraiga la tarjeta SD de la ranura para tarjeta 1.
 - b. Extraiga la tarjeta SD presente en la ranura para tarjeta 2 e insértela en la ranura para tarjeta SD 1.
 - c. Instale una tarjeta SD nueva en la ranura 2.
5. Si la opción **Internal SD Card Redundancy** (Redundancia de la tarjeta SD interna) de la pantalla **Integrated Devices** (Dispositivos integrados) de System Setup (Configuración del sistema) está establecida en modo Mirror (Duplicación) y la tarjeta SD 2 ha fallado, inserte una tarjeta SD nueva en la ranura para tarjeta SD 2.
6. Si la opción **Internal SD Card Redundancy** (Redundancia de tarjeta SD interna) de la pantalla **Integrated Devices** (Dispositivos integrados) de System Setup (Configuración del sistema) está establecida en Disabled (Desactivada), sustituya la tarjeta SD que ha provocado el fallo por otra nueva.
7. Instale el módulo de alta densidad en el alojamiento.
8. Abra System Setup (Configuración del sistema) y asegúrese de que la opción **Internal SD Card Port** (Puerto de tarjeta SD interna) está activada y que la opción **Internal SD Card Redundancy** (Redundancia de tarjeta SD interna) está establecida en modo Mirror (Duplicada).
9. Compruebe que la tarjeta SD funciona correctamente.
Si el problema persiste, consulte [Obtención de ayuda](#).

Solución de problemas de los procesadores

1. Extraiga del alojamiento el módulo de alta densidad.
2. Abra el módulo de alta densidad.
3. Asegúrese de que los procesadores y los disipadores de calor estén instalados correctamente.
4. Si en el sistema solo se ha instalado un procesador, compruebe que esté instalado en el zócalo del procesador principal (CPU1).
5. Cierre el módulo de alta densidad.
6. Coloque el módulo de alta densidad en su alojamiento.
7. Ejecute la prueba de diagnóstico apropiada. Para obtener más información, consulte "Uso de las herramientas de diagnóstico del sistema".
Si el problema persiste, consulte [Obtención de ayuda](#).

Solución de problemas de la placa base del módulo de alta densidad

 **PRECAUCIÓN:** Muchas de las reparaciones deben ser realizadas únicamente por un técnico de servicio autorizado. El usuario debe llevar a cabo únicamente las tareas de solución de problemas y las reparaciones sencillas autorizadas en la documentación del producto o indicadas por el personal de servicio y de asistencia en línea o telefónica. La garantía no cubre los daños ocasionados por reparaciones que Dell no haya autorizado. Lea y siga las instrucciones de seguridad que se incluyen con el producto.

1. Extraiga del alojamiento el módulo de alta densidad.
2. Abra el módulo de alta densidad.
3. Borre del módulo de alta densidad la NVRAM.
4. Si sigue habiendo un problema con el módulo de alta densidad, extráigalo y vuelva a instalarlo.
5. Encienda el módulo de alta densidad.
6. Ejecute la prueba de diagnóstico adecuada. Para obtener más información, consulte [Uso de los diagnósticos del sistema](#). Si las pruebas fallan, consulte el apartado [Obtención de ayuda](#).

Solución de problemas de la pila de reserva de la NVRAM

 **PRECAUCIÓN:** Muchas de las reparaciones deben ser realizadas únicamente por un técnico de servicio autorizado. El usuario debe llevar a cabo únicamente las tareas de solución de problemas y las reparaciones sencillas autorizadas en la documentación del producto o indicadas por el personal de servicio y de asistencia en línea o telefónica. La garantía no cubre los daños ocasionados por reparaciones que Dell no haya autorizado. Lea y siga las instrucciones de seguridad que se incluyen con el producto.

La pila mantiene la hora, fecha y configuración del módulo de alta densidad en la NVRAM cuando se apaga el módulo de alta densidad. Si la hora o fecha que aparece durante la rutina de inicio no es correcta, es posible que tenga que sustituir la pila.

El módulo de alta densidad puede funcionar sin pila; sin embargo, la configuración del módulo, mantenida por la pila en la NVRAM, desaparecerá cada vez que lo apague. Por lo tanto, tendrá que introducir la configuración y restablecer las opciones tras cada inicio del módulo hasta que cuente con una pila.

1. Vuelva a introducir la fecha y la hora en System Setup (Configuración del sistema).
2. Extraiga el módulo de alta densidad de la carcasa durante al menos una hora.
3. Coloque el módulo de alta densidad en su alojamiento.
4. Abra System Setup (Configuración del sistema).

Si la fecha y hora de System Setup (Configuración del sistema) no son las correctas, sustituya la pila. Si el problema no se soluciona sustituyendo la pila, consulte [Obtención de ayuda](#).

 **NOTA:** Si el módulo de alta densidad permanece apagado durante largos períodos de tiempo (semanas o meses), la NVRAM podría perder la información de la configuración del sistema. Esto se puede producir si existe alguna condición defectuosa en la pila.

 **NOTA:** Determinadas aplicaciones de software podrían provocar que la hora del módulo de alta densidad se adelante o se atrase. Si el módulo funciona correctamente excepto durante el período mantenido por System Setup (Configuración del sistema), el problema puede deberse a una aplicación de software y no a un defecto en la pila.

Uso de los diagnósticos del sistema

Si experimenta algún problema con el sistema, ejecute los diagnósticos del sistema antes de ponerse en contacto con Dell para recibir asistencia técnica. El objetivo de ejecutar los diagnósticos del sistema es realizar pruebas en el hardware sin necesidad de otros equipos ni de correr riesgo de pérdida de datos. Si no puede corregir el problema, el personal de servicio y asistencia puede utilizar los resultados de las pruebas de diagnóstico para ayudarle a resolver el problema.

Dell Online Diagnostics

Dell Online Diagnostics es un conjunto independiente de programas de diagnóstico o de módulos de pruebas que permite ejecutar pruebas de diagnóstico en sistemas en un entorno de producción, y ayuda a garantizar un tiempo máximo de funcionamiento para los sistemas. Online Diagnostics permite ejecutar pruebas de diagnóstico en los componentes de chasis y de almacenamiento, como unidades de disco duro, memoria física y tarjetas de interfaz de red (NIC). Puede utilizar la Interfaz gráfica del usuario (GUI) o la Interfaz de línea de comandos (CLI) para ejecutar pruebas de diagnóstico del hardware que Online Diagnostics (Diagnósticos en línea) descubra en su sistema. Para obtener información sobre cómo utilizar los diagnósticos, consulte *Dell Online Diagnostics User's Guide* (Guía del usuario de Dell Online Diagnostics) en **Software** → **Serviceability Tools (Herramientas de facilidad)**, en dell.com/support/manuals.

Diagnósticos incorporados del sistema de Dell

 **NOTA: Los diagnósticos incorporados del sistema de Dell también se conocen como diagnósticos Enhanced Pre-boot System Assessment (ePSA).**

Los diagnósticos incorporados del sistema ofrecen un conjunto de opciones para determinados dispositivos o grupos de dispositivos, permitiendo:

- Ejecutar pruebas automáticamente o en modo interactivo
- Repetir las pruebas
- Visualizar o guardar los resultados de las pruebas
- Ejecutar pruebas exhaustivas para introducir pruebas adicionales que ofrezcan más información sobre los dispositivos que han presentado fallos
- Ver mensajes de estado que indican si las pruebas se han completado correctamente
- Ver mensajes de error que informan de los problemas que se han encontrado durante las pruebas

Cuándo deben utilizarse los diagnósticos incorporados del sistema

Si un dispositivo o un componente principal del sistema no funciona correctamente, los diagnósticos incorporados del sistema pueden indicar dónde está el problema.

Ejecución de los diagnósticos incorporados del sistema

El programa de diagnósticos incorporados del sistema se ejecuta desde Dell LifeCycle Controller.

 **PRECAUCIÓN: Utilice los diagnósticos incorporados del sistema para hacer pruebas sólo en su sistema. Utilizar este programa con otros sistemas puede provocar resultados no válidos o mensajes de error.**

1. Mientras se inicia el sistema, presione <F11>.
2. Utilice las teclas de flecha hacia arriba y hacia abajo para seleccionar **System Utilities (Utilidades del sistema)** → **Launch Dell Diagnostics (Iniciar Dell Diagnostics)**.

Aparece la ventana **ePSA Pre-boot System Assessment (Evaluación del sistema de preinicio ePSA)**, que lista todos los dispositivos detectados en el sistema. El diagnóstico comienza ejecutando las pruebas en todos los dispositivos detectados.

Ejecución de los diagnósticos incorporados del sistema desde un medio externo

1. Dé formato al medio externo (unidad flash USB o CD-ROM) para simular una unidad de disco duro.
Para obtener instrucciones al respecto, consulte la documentación proporcionada con el medio externo.
2. Configure el medio externo como dispositivo de inicio.
3. Cree un directorio para los diagnósticos del sistema en el medio externo.
4. Copie los archivos de diagnóstico del sistema en el directorio.
Para descargar la utilidad de diagnósticos de Dell, vaya a **dell.com/support**.
5. Conecte el medio externo al sistema.
6. Mientras se inicia el sistema, presione <F11>.
7. Cuando se le indique, seleccione el medio para realizar un inicio para una sola vez.
Si los diagnósticos no comienzan automáticamente tras iniciar el medio, introduzca **psa** en la línea de comandos.

Controles de la utilidad de diagnóstico del sistema

Menú	Descripción
Configuración	Muestra la configuración y la información de estado de todos los dispositivos detectados.
Resultados	Muestra los resultados de las pruebas ejecutadas.
Condición del sistema	Muestra una visión general actual del rendimiento del sistema.
Registro de sucesos	Muestra un registro que incluye las pruebas ejecutadas en el sistema y cuándo se realizaron. Se muestra si hay, al menos, una descripción de evento registrada.

Para obtener información acerca de los diagnósticos incorporados del sistema, consulte la *ePSA Diagnostics Guide (Notebooks, Desktops and Servers)* (Guía de diagnósticos de la ePSA [portátiles, equipos de sobremesa y servidores] en **dell.com/support/home**.





Puentes y conectores

Configuración de los puentes de la placa base

⚠ PRECAUCIÓN: Muchas de las reparaciones deben ser realizadas únicamente por un técnico de servicio autorizado. El usuario debe llevar a cabo únicamente las tareas de solución de problemas y las reparaciones sencillas autorizadas en la documentación del producto o indicadas por el personal de servicio y de asistencia en línea o telefónica. La garantía no cubre los daños ocasionados por reparaciones que Dell no haya autorizado. Lea y siga las instrucciones de seguridad que se incluyen con el producto.

Para obtener información sobre el restablecimiento del puente de contraseña para desactivar una contraseña, consulte Desactivación de una contraseña olvidada.

Tabla 3. Configuración de los puentes de la placa base

Puente	Configuración	Descripción
PWRD_EN	 (predeterminada)	La característica de contraseña está activada.
		La característica de contraseña está desactivada.
NVRAM_CLR	 (predeterminada)	Los valores de configuración se conservan en el inicio del sistema.
		Los valores de configuración se borran la próxima vez que se inicia el sistema. (Si los valores de configuración resultan dañados hasta el punto de que el sistema no puede iniciarse, instale el puente e inicie el sistema. Extraiga el puente antes de restaurar la información de configuración.)

Conectores de la placa base





Ilustración 23. Conectores de la placa base

Tabla 4. Conectores de la placa base

Elemento	Conector	Descripción
1	BATTERY	Conector para la pila de tipo botón de 3 V
2	CPU2	Zócalo del procesador 2
3	B3, B7, B11, B4, B8, B12	Zócalos del módulo de memoria (para el procesador 2)
4	A1, A5, A9, A2, A6, A10	Zócalos del módulo de memoria (para el procesador 1)
5	CPU1	Zócalo del procesador 1
6	MANAGEMENT RISER	Conector de la tarjeta vertical de administración
7	MEZZ1_FAB_C	Conector de la tarjeta intermedia de red Fabric C
8	MEZZ2_FAB_B	Conector de la tarjeta intermedia de red Fabric B
9	vFLASH	Conector para tarjetas vFlash SD
10	NETWORK DAUGHTER CARD	Conector de tarjeta de red secundaria
11	A3, A7, A11, A4, A8, A12	Zócalos del módulo de memoria (para el procesador 1)
12	B1, B5, B9, B2, B6, B10	Zócalos del módulo de memoria (para el procesador 2)
13	PWRD_EN, NVRAM_CLR	Puentes de configuración del sistema
<p>NOTA: Para el acceso, se debe extraer la placa base.</p>		
14	HD_BP	Conector del plano posterior de la unidad de disco duro/SSD
15	STORAGE	Tarjeta extendida PCIe/controladora de almacenamiento
16	USB2	Conector USB
17	USB1	Conector USB

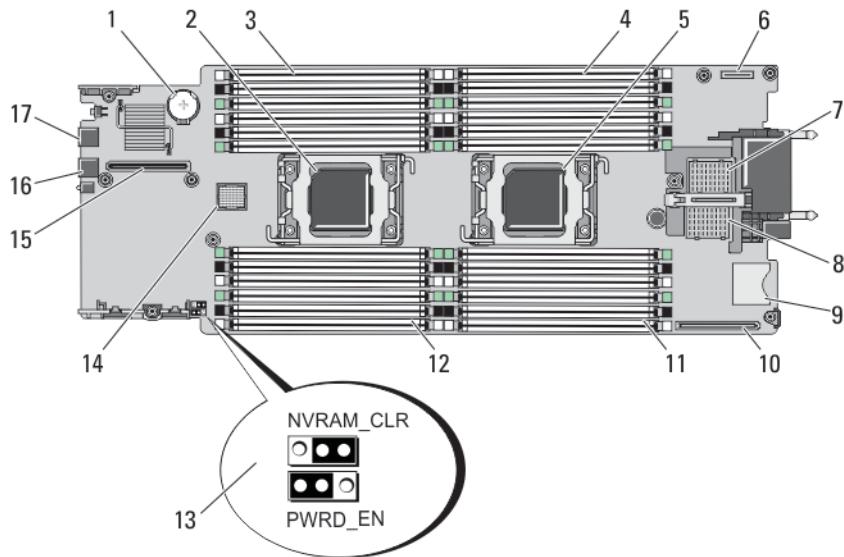
Desactivación de una contraseña olvidada

Las características de seguridad del software del módulo de alta densidad incluyen una contraseña del sistema y una contraseña de configuración. El puente de contraseña habilita o deshabilita estas características de contraseña y borra todas las contraseñas que se están utilizando actualmente.

 **PRECAUCIÓN: Muchas de las reparaciones deben ser realizadas únicamente por un técnico de servicio autorizado. El usuario debe llevar a cabo únicamente las tareas de solución de problemas y las reparaciones sencillas autorizadas en la documentación del producto o indicadas por el personal de servicio y de asistencia en línea o telefónica. La garantía no cubre los daños ocasionados por reparaciones que Dell no haya autorizado. Lea y siga las instrucciones de seguridad que se incluyen con el producto.**

1. Extraiga del alojamiento el módulo de alta densidad.
2. Abra el módulo de alta densidad.
3. Extraiga la placa del sistema para poder acceder a los puentes.
4. Cambie la ubicación del conector del puente para desactivar la característica de contraseña.
5. Vuelva a instalar la placa base.
6. Cierre el módulo de alta densidad.
7. Coloque el módulo de alta densidad en su alojamiento.

Si el módulo de alta densidad está encendido, el indicador emitirá una luz verde fija. Deje que el módulo de alta densidad termine de iniciarse.

Las contraseñas existentes no se desactivarán (borrarán) hasta que el sistema se inicie con la contraseña eliminada. Sin embargo, antes de asignar una contraseña de sistema y de configuración, tendrá que reinstalar el puente de contraseña.

 **NOTA: Si asigna una nueva contraseña del sistema o de configuración con el puente extraído, el sistema desactivará las nuevas contraseñas la próxima vez que se inicie.**

8. Extraiga del alojamiento el módulo de alta densidad.
9. Abra el módulo de alta densidad.
10. Extraiga la placa del sistema para poder acceder a los puentes.
11. Cambie la ubicación del conector del puente para habilitar la característica de contraseña.
12. Vuelva a instalar la placa base.
13. Cierre el módulo de alta densidad.
14. Coloque el módulo de alta densidad en su alojamiento.
15. Asigne una nueva contraseña del sistema o de configuración.

Especificaciones técnicas

Procesador

Tipo de procesador	Uno o dos procesadores Intel Xeon de la familia de productos E5-2600 o E5-2600v2
--------------------	--

Memoria

Arquitectura	Módulos DIMM DDR3 LV y DDR3 de 1866 MT/s, 1600 MT/s, 1333 MT/s, 1066 MT/s u 800 MT/s
Zócalos de módulo de memoria	24 de 240 patas
Capacidades del módulo de memoria	
RDIMM	2 GB (simples), 4 GB (simples y duales), 8 GB (duales), 16 GB (duales) y 32 GB (cuádruple)
UDIMM	2 GB (simples) y 4 GB (duales)
LRDIMM	32 GB (cuádruple)
LRDIMM	64 GB (octal)
RAM mínima	2 GB (configuración con un solo procesador)
RAM máxima	1,5 TB (con LRDIMM de 64 GB)

Controladores

Unidades de disco duro	Hasta 2 unidades de disco duro SAS/SATA de intercambio activo de 2,5 pulgadas o 2 SSD SAS/SATA/PCIe de intercambio activo de 2,5 pulgadas.
Unidad óptica	Unidad de DVD USB externa opcional  NOTA: Los dispositivos de DVD son solo de datos.
Unidad flash	Unidad USB interna opcional Tarjeta SD interna opcional Tarjeta vFlash opcional (con iDRAC7 Enterprise integrada)

Conectores

Parte frontal	
USB	2 USB de 4 patas compatibles con 2.0
Interna	
SD	2 tarjetas internas SD dedicadas para el hipervisor Una dedicada para la futura compatibilidad vFlash

Tarjetas intermedias

Ranuras intermedias	Dos ranuras para tarjetas intermedias PCIe x8 Gen 3 compatibles con Ethernet Gb de dos puertos, Ethernet de 10 Gb, Fibre Channel FC8 o tarjetas intermedias Infiniband
---------------------	--

Vídeo

Tipo de vídeo	Matrox G200, integrado con iDRAC
Memoria de vídeo	MB compartida con la memoria de la aplicación iDRAC

Batería

Pila de reserva de la NVRAM	Pila tipo botón de litio CR 2032 de 3 V
-----------------------------	---

Entorno

 **NOTA: Para obtener información adicional sobre medidas del entorno para configuraciones específicas del sistema, visite dell.com/environmental_datasheets.**

Temperatura de almacenamiento De -40 °C a 65 °C (de -40 °F a 149 °F) con una gradación de temperatura máxima de 20 °C por hora.

Temperatura de funcionamiento estándar Funcionamiento continuo: de 10 °C a 35 °C con una humedad relativa (HR) de 10 % a 80 % , con el punto de condensación máximo en 26 °C. Se reduce la temperatura de bulbo seco máxima permitida en 1 °C cada 300 m por encima de los 900 m (1 °F cada 550 pies).

Temperatura de funcionamiento ampliada (EOT)

 **NOTA: Al funcionar en el intervalo de temperatura ampliada, el sistema puede verse afectado.**

 **NOTA: Al funcionar en el intervalo de temperaturas ampliada, los avisos sobre la temperatura ambiente se pueden mostrar en la pantalla LCD y en el registro de eventos del sistema.**

≤ 10% de las horas de funcionamiento anuales De 5 °C a 40 °C con una humedad relativa de 5 % a 85 %, y un punto de condensación de 26 °C.

 **NOTA: Fuera del intervalo de temperaturas de funcionamiento estándar (de 10 °C a 35 °C), el sistema puede funcionar a una temperatura mínima de 5 °C o máxima de 40 °C durante el 10 % como máximo de sus horas de funcionamiento anuales.**

Para temperaturas comprendidas entre 35 °C y 40 °C, se reduce la temperatura de bulbo seco máxima permitida a 1 °C cada 175 m por encima de 950 m (1 °F cada 319 pies).

≤ 1 % de las horas de funcionamiento anuales De -5 °C a 45 °C con una humedad relativa de 5 % a 90 %, y un punto de condensación de 26 °C.

 **NOTA: Fuera del intervalo de temperatura de funcionamiento estándar (de 10 °C a 35 °C), el sistema puede funcionar a una temperatura mínima de -5 °C o máxima de 45 °C durante el 1 % como máximo de sus horas de funcionamiento anuales.**

Para temperaturas comprendidas entre 40 °C y 45 °C, se reduce la temperatura de bulbo seco máxima permitida 1 °C cada 125 m por encima de 950 m (1 °F cada 228 pies).

Restricciones de EOT

- No se debe iniciar en frío por debajo de los 5 °C.
- Compatible con los procesadores de hasta 95 W.
- Los siguientes elementos no admiten el intervalo de temperaturas ampliado de funcionamiento:
 - Unidades SSD PCIe
 - LRDIMM
 - Tarjetas periféricas que no hayan sido autorizadas por Dell ni tarjetas periféricas superiores a 25 W.
 - Las tarjetas H710/H710P de Dell PowerEdge RAID Controller (PERC) no se admiten (en las configuraciones de 2 procesadores).
- Al ocupar las ranuras del módulo de alta densidad del alojamiento M1000e solo con módulos de alta densidad PowerEdge M620:
 - Instale sólo disipadores de calor de 97 mm de ancho.
 - Los módulos de alta densidad de dos procesadores que dispongan de tarjetas H310 de PERC no pueden combinarse con módulos de alta densidad de un solo procesador.
 - Si instala un módulo de alta densidad con dos procesadores y una tarjeta H310 de PERC en el alojamiento M1000e, todas las ranuras de los módulos de alta densidad del alojamiento deben tener módulos de alta densidad PowerEdge M620 con la misma configuración (módulos de alta densidad PowerEdge M620 con dos procesadores y una tarjeta H310 de PERC). No obstante, en las ranuras disponibles de los módulos de alta densidad del alojamiento se pueden instalar módulos de alta densidad de relleno.

Mensajes del sistema

Mensajes de estado de la pantalla LCD

Los mensajes de la pantalla LCD consisten en mensajes de texto breves relacionados con eventos registrados en el Registro de sucesos del sistema (SEL). Para obtener información sobre el SEL y la configuración de la administración del sistema, consulte la documentación de Systems Management Software.

Visualización de los mensajes de la pantalla LCD

Si se produce un error del sistema, la pantalla LCD cambiará a ámbar. Pulse el botón **Select** (Seleccionar). Utilice los botones de izquierda y derecha para resaltar un número de error, y pulse **Select** (Seleccionar) para ver el error.

Eliminación de los mensajes de la pantalla LCD



Si el fallo se refiere a sensores, como la temperatura, el voltaje, los ventiladores, etc., el mensaje de la pantalla LCD se elimina automáticamente cuando dicho sensor vuelve a estado normal. En cuanto al resto de fallos, debe realizar lo siguiente para eliminarlos de la pantalla:

- Borrar el SEL: puede realizar esta tarea de forma remota, pero perderá el historial de eventos del sistema.
- Apagar y encender: apague el sistema y desconéctelo de la toma eléctrica, espere 10 segundos aproximadamente, vuelva a conectar el cable de alimentación y reinicie el sistema.

Mensajes de error del sistema

Los mensajes del sistema aparecen en el monitor para notificar al usuario de un posible problema en el sistema. Estos mensajes se refieren a eventos incluidos en el registro de eventos del sistema (SEL). Para ver más información sobre el elemento SEL y sobre la configuración de los ajustes del administrador del sistema, consulte la documentación del software de administración del sistema.

Algunos mensajes también se muestran en formato abreviado en la pantalla LCD del sistema, si el sistema incluye tal característica.

-  **NOTA:** Los mensajes de error de la pantalla LCD que se presentan aquí se muestran en el formato simple. Consulte el menú Setup (Configuración) para seleccionar el formato en que se mostrarán los mensajes.
-  **NOTA:** Si recibe un mensaje del sistema que no se incluye aquí, revise la documentación de la aplicación que se estaba ejecutando cuando apareció el mensaje, o la documentación del sistema operativo para obtener una explicación del mensaje y la acción recomendada.
-  **NOTA:** En algunos mensajes, un componente particular del sistema se identifica por su nombre (“<name>”), número de componente (“<number>”) o ubicación (“bay”).

Código de error Información del mensaje

AMP0300

Mensaje

The system board <name> current is less than the lower warning threshold. (La corriente de la placa base <name> es inferior al umbral de aviso mínimo)

Detalles

La corriente de la placa base <name> está fuera del intervalo de valores óptimos.

Acción

1. Repase la política de energía del sistema.
2. Revise los registros del sistema para ver si hay errores relacionados con la energía.

Código de error Información del mensaje

3. Revise los cambios de configuración que se hayan hecho en el sistema.
4. Si el problema persiste, consulte [Obtención de ayuda](#).

AMP0301

Mensaje	The system board <i><name></i> current is less than the lower warning threshold. (La corriente de la placa base <i><name></i> es inferior al umbral de aviso mínimo).
Mensaje en la pantalla LCD	System board <i><name></i> current is outside of range. (La corriente de la placa base <i><name></i> está fuera del intervalo aceptado).
Detalles	La corriente de la placa base <i><name></i> está fuera del intervalo de valores óptimos.
Acción	<ol style="list-style-type: none">1. Repase la política de energía del sistema.2. Revise los registros del sistema para ver si hay errores relacionados con la energía.3. Revise los cambios de configuración que se hayan hecho en el sistema.4. Si el problema persiste, consulte Obtención de ayuda.

AMP0302

Mensaje	The system board <i><name></i> current is greater than the upper warning threshold. (La corriente de la placa base <i><name></i> es superior al umbral de aviso máximo).
Detalles	La corriente de la placa base <i><name></i> está fuera del intervalo de valores óptimos.
Acción	<ol style="list-style-type: none">1. Repase la política de energía del sistema.2. Revise los registros del sistema para ver si hay errores relacionados con la energía.3. Revise los cambios de configuración que se hayan hecho en el sistema.4. Si el problema persiste, consulte Obtención de ayuda.

AMP0303

Mensaje	The system board <i><name></i> current is greater than the upper critical threshold. (La corriente de la placa base <i><name></i> es superior al umbral crítico máximo).
Mensaje en la pantalla LCD	System board <i><name></i> current is outside of range. (La corriente de la placa base <i><name></i> está fuera del intervalo aceptado).
Detalles	La corriente de la placa base <i><name></i> está fuera del intervalo de valores óptimos.
Acción	<ol style="list-style-type: none">1. Repase la política de energía del sistema.2. Revise los registros del sistema para ver si hay errores relacionados con la energía.3. Revise los cambios de configuración que se hayan hecho en el sistema.4. Si el problema persiste, consulte Obtención de ayuda.

AMP0304

Mensaje	The system board <i><name></i> current is outside of range. (La corriente de la placa base <i><name></i> está fuera del intervalo aceptado).
Mensaje en la pantalla LCD	System board <i><name></i> current is outside of range. (Corriente de la placa base <i><name></i> fuera del intervalo aceptado).
Detalles	La corriente de la placa base <i><name></i> está fuera del intervalo de valores óptimos.

Código de error Información del mensaje

Acción

1. Repase la política de energía del sistema.
2. Revise los registros del sistema para ver si hay errores relacionados con la energía.
3. Revise los cambios de configuración que se hayan hecho en el sistema.
4. Si el problema persiste, consulte [Obtención de ayuda](#).

AMP0306

Mensaje

Disk drive bay <name> current is less than the lower warning threshold. (La corriente del compartimiento para unidades de disco <name> es inferior al umbral de aviso mínimo).

Detalles

La corriente del compartimiento para unidades de disco <name> está fuera del intervalo de valores óptimos.

Acción

1. Repase la política de energía del sistema.
2. Revise los registros del sistema para ver si hay errores relacionados con la energía.
3. Revise los cambios de configuración que se hayan hecho en el sistema.
4. Si el problema persiste, consulte [Obtención de ayuda](#).

AMP0307

Mensaje

Disk drive bay <name> current is less than the lower critical threshold. (La corriente del compartimiento para unidades de disco <name> es inferior al umbral crítico mínimo).

Mensaje en la pantalla LCD

Disk drive bay <name> current is outside of range. (La corriente del compartimiento para unidades de disco <name> está fuera del intervalo aceptado).

Detalles

La corriente del compartimiento para unidades de disco <name> está fuera del intervalo de valores óptimos.

Acción

1. Repase la política de energía del sistema.
2. Revise los registros del sistema para ver si hay errores relacionados con la energía.
3. Revise los cambios de configuración que se hayan hecho en el sistema.
4. Si el problema persiste, consulte [Obtención de ayuda](#).

AMP0308

Mensaje

Disk drive bay <name> current is greater than the upper warning threshold. (La corriente del compartimiento para unidades de disco <name> es superior al umbral de aviso máximo).

Detalles

La corriente del compartimiento para unidades de disco <name> está fuera del intervalo de valores óptimos.

Acción

1. Repase la política de energía del sistema.
2. Revise los registros del sistema para ver si hay errores relacionados con la energía.
3. Revise los cambios de configuración que se hayan hecho en el sistema.
4. Si el problema persiste, consulte [Obtención de ayuda](#).

Código de error	Información del mensaje	
AMP0309	Mensaje	Disk drive bay <name> current is greater than the upper critical threshold. (La corriente del compartimiento para unidades de disco <name> es superior al umbral crítico máximo).
	Mensaje en la pantalla LCD	Disk drive bay <name> current is outside of range. (La corriente del compartimiento para unidades de disco <name> está fuera del intervalo aceptado).
	Detalles	La corriente del compartimiento para unidades de disco <name> está fuera del intervalo de valores óptimos.
	Acción	<ol style="list-style-type: none"> 1. Repase la política de energía del sistema. 2. Revise los registros del sistema para ver si hay errores relacionados con la energía. 3. Revise los cambios de configuración que se hayan hecho en el sistema. 4. Si el problema persiste, consulte Obtención de ayuda.
AMP0310	Mensaje	Disk drive bay <name> current is outside of range. (La corriente del compartimiento para unidades de disco <name> está fuera del intervalo aceptado).
	Mensaje en la pantalla LCD	Disk drive bay <name> current is outside of range. (La corriente del compartimiento para unidades de disco <name> está fuera del intervalo aceptado).
	Detalles	La corriente del compartimiento para unidades de disco <name> está fuera del intervalo de valores óptimos.
	Acción	<ol style="list-style-type: none"> 1. Repase la política de energía del sistema. 2. Revise los registros del sistema para ver si hay errores relacionados con la energía. 3. Revise los cambios de configuración que se hayan hecho en el sistema. 4. Si el problema persiste, consulte Obtención de ayuda.
AMP0312	Mensaje	System level current is less than the lower warning threshold. (La corriente del sistema está por debajo del umbral de aviso inferior).
	Detalles	La corriente del sistema está fuera del intervalo de valores óptimos.
	Acción	<ol style="list-style-type: none"> 1. Repase la política de energía del sistema. 2. Revise los registros del sistema para ver si hay errores relacionados con la energía. 3. Revise los cambios de configuración que se hayan hecho en el sistema. 4. Si el problema persiste, consulte Obtención de ayuda.
AMP0313	Mensaje	System level current is less than the lower warning threshold. (La corriente del sistema está por debajo del umbral de aviso inferior).
	Mensaje en la pantalla LCD	System level current is outside of range. (La corriente del sistema está fuera del intervalo aceptado).
	Detalles	La corriente del sistema está fuera del intervalo de valores óptimos.

Código de error	Información del mensaje
	<p>Acción</p> <ol style="list-style-type: none"> 1. Repase la política de energía del sistema. 2. Revise los registros del sistema para ver si hay errores relacionados con la energía. 3. Revise los cambios de configuración que se hayan hecho en el sistema. 4. Si el problema persiste, consulte Obtención de ayuda.
AMP0314	<p>Mensaje System level current is greater than the upper warning threshold. (La corriente del sistema está por encima del umbral de aviso superior).</p> <p>Detalles La corriente del sistema está fuera del intervalo de valores óptimos.</p> <p>Acción</p> <ol style="list-style-type: none"> 1. Repase la política de energía del sistema. 2. Revise los registros del sistema para ver si hay errores relacionados con la energía. 3. Revise los cambios de configuración que se hayan hecho en el sistema. 4. Si el problema persiste, consulte Obtención de ayuda.
AMP0315	<p>Mensaje System level current is greater than the upper critical threshold. (La corriente del sistema está por encima del umbral crítico superior).</p> <p>Mensaje en la pantalla LCD System level current is outside of range. (La corriente del sistema está fuera del intervalo aceptado).</p> <p>Detalles La corriente del sistema está fuera del intervalo de valores óptimos.</p> <p>Acción</p> <ol style="list-style-type: none"> 1. Repase la política de energía del sistema. 2. Revise los registros del sistema para ver si hay errores relacionados con la energía. 3. Revise los cambios de configuración que se hayan hecho en el sistema. 4. Si el problema persiste, consulte Obtención de ayuda.
AMP0316	<p>Mensaje System level current is outside of range. (La corriente del sistema está fuera del intervalo aceptado).</p> <p>Mensaje en la pantalla LCD System level current is outside of range. (La corriente del sistema está fuera del intervalo aceptado).</p> <p>Detalles La corriente del sistema está fuera del intervalo de valores óptimos.</p> <p>Acción</p> <ol style="list-style-type: none"> 1. Repase la política de energía del sistema. 2. Revise los registros del sistema para ver si hay errores relacionados con la energía. 3. Revise los cambios de configuración que se hayan hecho en el sistema. 4. Si el problema persiste, consulte Obtención de ayuda.
AMP0318	<p>Mensaje Chassis power level current is less than the lower warning threshold. (La corriente de alimentación del chasis está por debajo del umbral de aviso inferior).</p>

Código de error	Información del mensaje	
	Detalles	La corriente de alimentación del chasis está fuera del intervalo de valores óptimos.
	Acción	<ol style="list-style-type: none"> 1. Repase la política de energía del sistema. 2. Revise los registros del sistema para ver si hay errores relacionados con la energía. 3. Revise los cambios de configuración que se hayan hecho en el sistema. 4. Si el problema persiste, consulte Obtención de ayuda.
AMP0319	Mensaje	La corriente de alimentación del chasis es inferior al umbral crítico inferior.
	Detalles	La corriente de alimentación del chasis está fuera del intervalo de valores óptimos.
	Acción	<ol style="list-style-type: none"> 1. Repase la política de energía del sistema. 2. Revise los registros del sistema para ver si hay errores relacionados con la energía. 3. Revise los cambios de configuración que se hayan hecho en el sistema. 4. Si el problema persiste, consulte Obtención de ayuda.
AMP0320	Mensaje	Chassis power level current is greater than the upper warning threshold. (La corriente de alimentación del chasis está por encima del umbral de aviso superior).
	Detalles	La corriente de alimentación del chasis está fuera del intervalo de valores óptimos.
	Acción	<ol style="list-style-type: none"> 1. Repase la política de energía del sistema. 2. Revise los registros del sistema para ver si hay errores relacionados con la energía. 3. Revise los cambios de configuración que se hayan hecho en el sistema. 4. Si el problema persiste, consulte Obtención de ayuda.
AMP0321	Mensaje	Chassis power level current is greater than the upper critical threshold. (La corriente de alimentación del chasis está por encima del umbral crítico superior).
	Detalles	La corriente de alimentación del chasis está fuera del intervalo de valores óptimos.
	Acción	<ol style="list-style-type: none"> 1. Repase la política de energía del sistema. 2. Revise los registros del sistema para ver si hay errores relacionados con la energía. 3. Revise los cambios de configuración que se hayan hecho en el sistema. 4. Si el problema persiste, consulte Obtención de ayuda.
AMP0322	Mensaje	Chassis power level current is outside of range. (La corriente de alimentación del chasis está fuera del intervalo aceptado).
	Detalles	La corriente de alimentación del chasis está fuera del intervalo de valores óptimos.
	Acción	<ol style="list-style-type: none"> 1. Repase la política de energía del sistema.

Código de error	Información del mensaje	
		<ol style="list-style-type: none"> 2. Revise los registros del sistema para ver si hay errores relacionados con la energía. 3. Revise los cambios de configuración que se hayan hecho en el sistema. 4. Si el problema persiste, consulte Obtención de ayuda.
ASR0000	Mensaje	The watchdog timer expired. (El temporizador de vigilancia expiró).
	Detalles	El sistema operativo o una aplicación no pudieron comunicarse dentro del tiempo de espera establecido.
	Acción	Compruebe el registro de eventos del sistema, el sistema operativo, la aplicación y el hardware para ver si hay eventos de excepción.
ASR0001	Mensaje	The watchdog timer reset the system. (El temporizador de vigilancia reinició el sistema).
	Detalles	El sistema operativo o una aplicación no pudieron comunicarse dentro del tiempo de espera establecido. Se reinició el sistema.
	Acción	Compruebe el registro de eventos del sistema, el sistema operativo, la aplicación y el hardware para ver si hay eventos de excepción.
ASR0002	Mensaje	The watchdog timer powered off the system. (El temporizador de vigilancia apagó el sistema).
	Detalles	El sistema operativo o una aplicación no pudieron comunicarse dentro del tiempo de espera establecido. El sistema se apagó.
	Acción	Compruebe el registro de eventos del sistema, el sistema operativo, la aplicación y el hardware para ver si hay eventos de excepción.
ASR0003	Mensaje	The watchdog timer power cycled the system. (El temporizador de vigilancia realizó un ciclo de encendido del sistema).
	Detalles	El sistema operativo o una aplicación no pudieron comunicarse dentro del tiempo de espera establecido. Se inició el ciclo de encendido del sistema.
	Acción	Compruebe el registro de eventos del sistema, el sistema operativo, la aplicación y el hardware para ver si hay eventos de excepción.
ASR0008	Mensaje	The watchdog timer interrupt was initiated. (Se ha iniciado el proceso de interrupción del temporizador de vigilancia).
	Detalles	El sistema operativo o una aplicación no pudieron establecer la comunicación dentro del tiempo de espera establecido. No se realizó ninguna acción.
	Acción	Compruebe el registro de eventos del sistema, el sistema operativo, la aplicación y el hardware para ver si hay eventos de excepción.
ASR0100	Mensaje	The BIOS watchdog timer reset the system. (El temporizador de vigilancia del BIOS reinició el sistema).

Código de error	Información del mensaje	
	Detalles	El sistema operativo o una aplicación no pudieron comunicarse dentro del tiempo de espera establecido. Se reinició el sistema.
	Acción	Compruebe el registro de eventos del sistema, el sistema operativo, la aplicación y el hardware para ver si hay eventos de excepción.
ASR0101	Mensaje	The OS watchdog timer reset the system. (El temporizador de vigilancia del sistema operativo reinició el sistema).
	Detalles	El sistema operativo o una aplicación no pudieron comunicarse dentro del tiempo de espera establecido. Se reinició el sistema.
	Acción	Compruebe el registro de eventos del sistema, el sistema operativo, la aplicación y el hardware para ver si hay eventos de excepción.
ASR0102	Mensaje	The OS watchdog timer shutdown the system. (El temporizador de vigilancia del sistema operativo reinició el sistema).
	Detalles	El sistema operativo o una aplicación no pudieron establecer la comunicación dentro del tiempo de espera establecido. El sistema se apagó.
	Acción	Compruebe el registro de eventos del sistema, el sistema operativo, la aplicación y el hardware para ver si hay eventos de excepción.
ASR0103	Mensaje	The OS watchdog timer powered down the system. (El temporizador de vigilancia del sistema operativo apagó el sistema).
	Detalles	El sistema operativo o una aplicación no pudieron establecer la comunicación dentro del tiempo de espera establecido. El sistema se apagó.
	Acción	Compruebe el registro de eventos del sistema, el sistema operativo, la aplicación y el hardware para ver si hay eventos de excepción.
ASR0104	Mensaje	The OS watchdog timer power-cycled the system. (El temporizador de vigilancia del sistema operativo inició el ciclo de encendido del sistema).
	Detalles	El sistema operativo o una aplicación no pudieron comunicarse dentro del tiempo de espera establecido. Se inició el ciclo de encendido del sistema.
	Acción	Compruebe el registro de eventos del sistema, el sistema operativo, la aplicación y el hardware para ver si hay eventos de excepción.
ASR0105	Mensaje	The operating system watchdog timer powered off the system. (El temporizador de vigilancia apagó el sistema).
	Detalles	El sistema operativo o una aplicación no pudieron establecer la comunicación dentro del tiempo de espera establecido. El sistema se apagó.
	Acción	Compruebe el registro de eventos del sistema, el sistema operativo, la aplicación y el hardware para ver si hay eventos de excepción.
ASR0106	Mensaje	The watchdog timer expired. (El temporizador de vigilancia expiró).

Código de error	Información del mensaje	
	Detalles	El sistema operativo o una aplicación no pudieron comunicarse dentro del tiempo de espera establecido.
	Acción	Compruebe el registro de eventos del sistema, el sistema operativo, la aplicación y el hardware para ver si hay eventos de excepción.
ASR0107	Mensaje	The watchdog timer pre-timeout interrupt was initiated. (Se ha iniciado el proceso de interrupción previo al tiempo de espera del temporizador de vigilancia).
	Detalles	El sistema operativo o una aplicación no pudieron comunicarse dentro del tiempo de espera establecido.
	Acción	Compruebe el registro de eventos del sistema, el sistema operativo, la aplicación y el hardware para ver si hay eventos de excepción.
BAT0000	Mensaje	The system board battery is low. (La pila de la placa base tiene baja carga).
	Detalles	Falta la pila de la placa base, está dañada o no puede cargarse debido a problemas térmicos.
	Acción	Revise los ventiladores del sistema. Sustituya la pila de la placa base.
BAT0002	Mensaje	The system board battery has failed. (Se produjo un error en la pila de la placa base).
	Mensaje en la pantalla LCD	The system board battery has failed. Check battery. (Se produjo un error en la pila de la placa base. Revise la pila).
	Detalles	Falta la pila de la placa base o está dañada.
	Acción	Consulte Obtención de ayuda .
BAT0004	Mensaje	The system board battery is absent. (Falta la pila de la placa base).
	Mensaje en la pantalla LCD	The system board battery is absent. Check battery. (Falta la pila de la placa base. Revise la pila).
	Acción	Vuelva a instalar la pila de la placa base.
BAT0005	Mensaje	The storage battery is low. (La batería de almacenamiento tiene baja carga).
	Detalles	El sistema debe permanecer encendido para que se cargue la batería.
	Acción	Espere a que la batería se cargue. Si el problema persiste, consulte Obtención de ayuda .
BAT0007	Mensaje	The storage battery has failed. (Se produjo un error en la batería de almacenamiento).
	Mensaje en la pantalla LCD	The storage battery has failed. Check battery. (Se produjo un error en la batería de almacenamiento. Revise la batería).
	Detalles	Compruebe la conexión del cable entre la batería de almacenamiento y la controladora.

Código de error	Información del mensaje	
	Acción	Compruebe la instalación de la batería de almacenamiento.
BAT0010	Mensaje	The storage battery for disk drive bay <bay> is low. (La batería de almacenamiento del compartimiento para unidades <bay> tiene baja carga).
	Detalles	El sistema debe permanecer encendido para que se cargue la batería de almacenamiento.
	Acción	Espere a que la batería de almacenamiento se cargue. Si el problema persiste, consulte Obtención de ayuda .
BAT0012	Mensaje	The storage battery for disk drive bay <bay> has failed. (Se produjo un error en la batería de almacenamiento del compartimiento para unidades <bay>).
	Mensaje en la pantalla LCD	Battery for disk drive bay <bay> has failed. Check battery. (Se produjo un error en la batería de almacenamiento del compartimiento para unidades <bay>. Revise la batería).
	Detalles	Compruebe la conexión del cable entre la batería de almacenamiento y la controladora.
	Acción	Compruebe la instalación de la batería de almacenamiento.
BAT0014	Mensaje	The storage battery for disk drive bay <bay> is absent. (Falta la batería de almacenamiento del compartimiento para unidades <bay>).
	Mensaje en la pantalla LCD	Battery for disk drive bay <bay> is absent. Check battery. (Falta la batería de almacenamiento del compartimiento para unidades <bay>. Revise la batería).
	Detalles	Compruebe la conexión del cable entre la batería de almacenamiento y la controladora.
	Acción	Compruebe la instalación de la batería de almacenamiento.
BAT0015	Mensaje	The <name> battery is low. (La batería <name> tiene baja carga).
	Detalles	La baja carga de la batería <name> puede afectar el rendimiento del sistema.
	Acción	De ser posible, vuelva a cargar la batería <name>. Si el problema persiste, sustituya la batería <name>.
BAT0017	Mensaje	The <name> battery has failed. (Se produjo un error en la batería <name>).
	Mensaje en la pantalla LCD	The <name> battery has failed. Check battery. (Se produjo un error en la batería <name>. Revise la batería).
	Detalles	Falta la batería <name>, está dañada o no puede cargarse debido a problemas térmicos.
	Acción	Revise los ventiladores del sistema. Sustituya la batería <name>.
BAT0019	Mensaje	The <name> battery is absent. (Falta la batería <name>).
	Mensaje en la pantalla LCD	The <name> battery is absent. Check battery. (Falta la batería <name>. Compruebe la batería).

Código de error	Información del mensaje	
	Detalles	Si falta la batería <name> o está dañada, eso puede reducir el rendimiento del sistema.
	Acción	Revise los ventiladores del sistema. Sustituya la batería <name>.
CBL0006	Mensaje	Multiple storage controllers are incorrectly connected to the same backplane <Bay ID>. (Hay varias controladoras de almacenamiento conectadas incorrectamente al mismo plano posterior <Bay ID>).
	Detalles	Configuración de plano posterior no admitida.
	Acción	Revise la configuración de plano posterior. Vuelva a conectar el cable. Si el problema persiste, consulte Obtención de ayuda .
CPU0000	Mensaje	CPU <number> has an internal error (IERR). (Se produjo un error interno (IERR) en la CPU <number>).
	Mensaje en la pantalla LCD	CPU <number> has an internal error (IERR). (Se produjo un error interno (IERR) en la CPU <number>).
	Detalles	El registro de eventos del sistema y los registros del sistema operativo pueden indicar que la excepción es externa al procesador.
	Acción	Revise el registro de eventos del sistema y los registros del sistema operativo. Si el problema persiste, consulte Obtención de ayuda .
CPU0001	Mensaje	CPU <number> has a thermal trip (over-temperature) event. (Se produjo un evento de control térmico (exceso de temperatura) en la CPU <number>).
	Mensaje en la pantalla LCD	CPU <number> has a thermal trip. Check CPU heat sink. (Se produjo un evento de control térmico en la CPU <number>. Revise el disipador de calor de la CPU).
	Detalles	La temperatura del procesador superó el intervalo operativo aceptable.
	Acción	Revise los registros para ver si hay fallos de los ventiladores. Sustituya los ventiladores dañados. Si no se han detectado problemas con los ventiladores, revise la temperatura de entrada (si corresponde) y vuelva a instalar el disipador de calor del procesador.
CPU0002	Mensaje	CPU <number> has failed the built-in self-test (BIST). (Se produjo un error en la autoprueba incorporada (BIST) de la CPU <number>).
	Acción	<ol style="list-style-type: none"> 1. Apague el sistema y desconecte la entrada de alimentación por un minuto. Vuelva a conectar la alimentación y encienda nuevamente el sistema. 2. Compruebe que el procesador esté bien colocado. 3. Si el problema persiste, consulte Obtención de ayuda.
CPU0003	Mensaje	CPU <number> is stuck in POST. (La CPU <number> se ha atascado en la autoprueba de encendido [POST]).
	Acción	<ol style="list-style-type: none"> 1. Apague el sistema y desconecte la entrada de alimentación por un minuto. Vuelva a conectar la alimentación y encienda nuevamente el sistema.

Código de error	Información del mensaje	
		<ol style="list-style-type: none"> 2. Reduzca la configuración del sistema a un mínimo de memoria y extraiga todos los dispositivos PCI. Si el sistema completa la autoprueba, actualice el BIOS del sistema, vuelva a instalar la memoria y los dispositivos PCI, de a un componente por vez, hasta completar la configuración original. 3. Si el problema persiste, consulte Obtención de ayuda.
CPU0004	Mensaje	CPU <number> failed to initialize. (Error de inicialización en la CPU <number>).
	Acción	<ol style="list-style-type: none"> 1. Apague el sistema y desconecte la entrada de alimentación por un minuto. Vuelva a conectar la alimentación y encienda nuevamente el sistema. 2. Compruebe que el procesador esté bien colocado. 3. Si el problema persiste, consulte Obtención de ayuda.
CPU0005	Mensaje	CPU <number> configuration is unsupported. (No está admitida la configuración de la CPU <number>).
	Mensaje en la pantalla LCD	CPU <number> configuration is unsupported. Check CPU or BIOS revision. (No está admitida la configuración de la CPU <number>. Compruebe la revisión de BIOS o la CPU).
	Detalles	El sistema no puede arrancar o es posible que se ejecute en un estado degradado.
	Acción	Revise las especificaciones técnicas para ver cuáles son los tipos de procesadores admitidos.
CPU0006	Mensaje	Unrecoverable CPU complex error detected on CPU <number>. (Se ha detectado un error de CPU complejo irrecuperable en la CPU <number>).
	Detalles	El sistema no puede arrancar o es posible que se ejecute en un estado degradado.
	Acción	<ol style="list-style-type: none"> 1. Apague el sistema y desconecte la entrada de alimentación por un minuto. Vuelva a conectar la alimentación y encienda nuevamente el sistema. 2. Compruebe que el procesador esté bien colocado. 3. Si el problema persiste, consulte Obtención de ayuda.
CPU0008	Mensaje	CPU <number> is disabled. (La CPU <number> está desactivada).
	Detalles	El sistema no puede arrancar o es posible que se ejecute en un estado degradado.
	Acción	Si se trata de un mensaje inesperado, compruebe si está presente y compruebe la configuración del BIOS del sistema.
CPU0010	Mensaje	CPU <number> is throttled. (La CPU <number> tiene velocidad reducida).
	Detalles	La CPU tiene velocidad reducida debido a cuestiones térmicas o de alimentación.
	Acción	Revise los registros del sistema para ver si hay excepciones térmicas o de alimentación.
CPU0023	Mensaje	CPU <number> is absent. (Falta la CPU <number>).

Código de error	Información del mensaje	
	Mensaje en la pantalla LCD	CPU <number> is absent. Check CPU. (Falta la CPU <number>. Compruebe la CPU).
	Acción	Compruebe la instalación del procesador. Si está presente, reacomódelo.
CPU0100	Mensaje	CPU <number> temperature is less than the lower warning threshold. (La temperatura de la CPU <number> está por debajo del umbral de aviso inferior).
	Detalles	El rendimiento del sistema podría degradarse.
	Acción	Compruebe el entorno operativo del sistema.
CPU0101	Mensaje	CPU <number> temperature is less than the lower critical threshold. (La temperatura de la CPU <number> está por debajo del umbral crítico inferior).
	Mensaje en la pantalla LCD	CPU <number> temperature is outside of range. (La temperatura de la CPU <number> está fuera del intervalo aceptado).
	Detalles	El rendimiento del sistema podría degradarse.
	Acción	Revise el entorno operativo del sistema, los ventiladores y los disipadores de calor.
CPU0102	Mensaje	CPU <number> temperature is greater than the upper warning threshold. (La temperatura de la CPU <number> está por encima del umbral de aviso superior).
	Detalles	El rendimiento del sistema podría degradarse.
	Acción	Revise el entorno operativo del sistema, los ventiladores y los disipadores de calor.
CPU0103	Mensaje	CPU <number> temperature is greater than the upper critical threshold. (La temperatura de la CPU <number> está por encima del umbral crítico superior).
	Mensaje en la pantalla LCD	CPU <number> temperature is outside of range. Check fans. (La temperatura de la CPU <number> está fuera del intervalo aceptado. Revise los ventiladores).
	Detalles	El rendimiento del sistema podría degradarse.
	Acción	Revise el entorno operativo del sistema, los ventiladores y los disipadores de calor.
CPU0104	Mensaje	CPU <number> temperature is outside of range. (La temperatura de la CPU <number> está fuera del intervalo aceptado).
	Mensaje en la pantalla LCD	CPU <number> temperature is outside of range. Check fans. (La temperatura de la CPU <number> está fuera del intervalo aceptado. Revise los ventiladores).
	Detalles	El rendimiento del sistema podría degradarse.
	Acción	Revise el entorno operativo del sistema, los ventiladores y los disipadores de calor.
CPU0200	Mensaje	CPU <number> <name> voltage is less than the lower warning threshold. (El voltaje de la CPU <number> <name> está por debajo del umbral de aviso inferior).
	Detalles	Los voltajes bajos pueden deberse a un problema con el regulador de voltajes o a un problema con el procesador. Es posible que el procesador no pueda funcionar si el voltaje está bajo.

Código de error Información del mensaje

Acción

1. Apague el sistema y desconecte la entrada de alimentación por un minuto.
2. Vuelva a conectar la entrada de alimentación y encienda nuevamente el sistema.
3. Compruebe que el procesador esté bien colocado.
4. Si el problema persiste, consulte [Obtención de ayuda](#).

CPU0201

Mensaje

CPU <number> <name> voltage is less than the lower critical threshold. (El voltaje de la CPU <number> <name> está por debajo del umbral crítico inferior).

Mensaje en la pantalla LCD

CPU <number> <name> voltage is outside of range. Re-seat CPU. (El voltaje de la CPU <number> <name> está fuera del intervalo aceptado. Reacomode la CPU).

Detalles

Los voltajes bajos pueden deberse a un problema con el regulador de voltajes o a un problema con el procesador. Cuando se cruza el umbral crítico, es posible que el procesador no pueda funcionar y que el sistema se apague.

Acción

1. Apague el sistema y desconecte la entrada de alimentación por un minuto.
2. Vuelva a conectar la entrada de alimentación y encienda nuevamente el sistema.
3. Compruebe que el procesador esté bien colocado.
4. Si el problema persiste, consulte [Obtención de ayuda](#).

CPU0202

Mensaje

CPU <number> <name> voltage is greater than the upper warning threshold. (El voltaje de la CPU <number> <name> está por encima del umbral de aviso superior).

Detalles

Los voltajes altos pueden deberse a un problema con el regulador de voltajes o a un problema con el procesador. Los voltajes altos pueden dañar el procesador u otros componentes electrónicos dentro del sistema.

Acción

1. Apague el sistema y desconecte la entrada de alimentación por un minuto.
2. Vuelva a conectar la entrada de alimentación y encienda nuevamente el sistema.
3. Compruebe que el procesador esté bien colocado.
4. Si el problema persiste, consulte [Obtención de ayuda](#).

CPU0203

Mensaje

CPU <number> <name> voltage is greater than the upper critical threshold. (El voltaje de la CPU <number> <name> está por encima del umbral crítico superior).

Mensaje en la pantalla LCD

CPU <number> <name> voltage is outside of range. Re-seat CPU. (El voltaje de la CPU <number> <name> está fuera del intervalo aceptado. Reacomode la CPU).

Detalles

Los voltajes altos pueden deberse a un problema con el regulador de voltajes o a un problema con el procesador. Los voltajes altos pueden dañar el procesador u otros componentes eléctricos del sistema, y el sistema podría apagarse.

Acción

1. Apague el sistema y desconecte la entrada de alimentación por un minuto.
2. Vuelva a conectar la entrada de alimentación y encienda nuevamente el sistema.
3. Compruebe que el procesador esté bien colocado.

Código de error Información del mensaje

4. Si el problema persiste, consulte [Obtención de ayuda](#).

CPU0204

Mensaje	CPU <number> <name> voltage is outside of range. (El voltaje de la CPU <number> <name> está fuera del intervalo aceptado).
Mensaje en la pantalla LCD	CPU <number> <name> voltage is outside of range. Re-seat CPU. (El voltaje de la CPU <number> <name> está fuera del intervalo aceptado. Reacomode la CPU).
Detalles	Los voltajes que se encuentran fuera del intervalo aceptado pueden dañar los componentes eléctricos o hacer que el sistema se apague.
Acción	<ol style="list-style-type: none">1. Apague el sistema y desconecte la entrada de alimentación por un minuto.2. Compruebe que el procesador esté bien colocado.3. Vuelva a conectar la entrada de alimentación y encienda nuevamente el sistema.4. Si el problema persiste, consulte Obtención de ayuda.

CPU0700

Mensaje	CPU <number> initialization error detected. (Se detectó un error de inicialización en la CPU <number>).
Mensaje en la pantalla LCD	CPU <number> initialization error detected. Power cycle system. (Se detectó un error de inicialización en la CPU <number>. Realice un ciclo de encendido del sistema).
Detalles	El BIOS del sistema no pudo inicializar el procesador.
Acción	<ol style="list-style-type: none">1. Apague el sistema y desconecte la entrada de alimentación por un minuto.2. Compruebe que el procesador esté bien colocado.3. Vuelva a conectar la entrada de alimentación y encienda nuevamente el sistema.4. Si el problema persiste, consulte Obtención de ayuda.

CPU0701

Mensaje	CPU <number> protocol error detected. (Se detectó un error de protocolo en la CPU <number>).
Mensaje en la pantalla LCD	CPU <number> protocol error detected. Power cycle system. (Se detectó un error de protocolo en la CPU <number>. Realice un ciclo de encendido del sistema).
Detalles	El registro de eventos del sistema y los registros del sistema operativo pueden indicar que la excepción es externa al procesador.
Acción	<ol style="list-style-type: none">1. Compruebe los registros de eventos del sistema y del sistema operativo para ver si hay excepciones. Si no hay, continúe.2. Apague el sistema y desconecte la entrada de alimentación por un minuto.3. Compruebe que el procesador esté bien colocado.4. Vuelva a conectar la entrada de alimentación y encienda nuevamente el sistema.5. Si el problema persiste, consulte Obtención de ayuda.

Código de error Información del mensaje

CPU0702

Mensaje	CPU bus parity error detected. (Se detectó un error de paridad de bus de CPU).
Mensaje en la pantalla LCD	CPU bus parity error detected. Power cycle system. (Se detectó un error de paridad de bus de CPU. Realice un ciclo de encendido del sistema).
Detalles	El registro de eventos del sistema y los registros del sistema operativo pueden indicar que la excepción es externa al procesador.
Acción	<ol style="list-style-type: none">1. Compruebe los registros de eventos del sistema y del sistema operativo para ver si hay excepciones. Si no hay, continúe.2. Apague el sistema y desconecte la entrada de alimentación por un minuto.3. Compruebe que el procesador esté bien colocado.4. Vuelva a conectar la entrada de alimentación y encienda nuevamente el sistema.5. Si el problema persiste, consulte Obtención de ayuda.

CPU0703

Mensaje	CPU bus initialization error detected. (Se detectó un error de inicialización de bus de CPU).
Mensaje en la pantalla LCD	CPU bus initialization error detected. Power cycle system. (Se detectó un error de inicialización de bus de CPU. Realice un ciclo de encendido del sistema).
Detalles	El registro de eventos del sistema y los registros del sistema operativo pueden indicar que la excepción es externa al procesador.
Acción	<ol style="list-style-type: none">1. Compruebe los registros de eventos del sistema y del sistema operativo para ver si hay excepciones. Si no hay, continúe.2. Apague el sistema y desconecte la entrada de alimentación por un minuto.3. Compruebe que el procesador esté bien colocado.4. Vuelva a conectar la entrada de alimentación y encienda nuevamente el sistema.5. Si el problema persiste, consulte Obtención de ayuda.

CPU0704

Mensaje	CPU <number> machine check error detected. (Se detectó un error de comprobación del equipo en la CPU <number>).
Mensaje en la pantalla LCD	CPU <number> machine check error detected. Power cycle system. (Se detectó un error de comprobación del equipo en la CPU <number>. Realice un ciclo de encendido del sistema).
Detalles	El registro de eventos del sistema y los registros del sistema operativo pueden indicar que la excepción es externa al procesador.
Acción	<ol style="list-style-type: none">1. Compruebe los registros de eventos del sistema y del sistema operativo para ver si hay excepciones. Si no hay, continúe.2. Apague el sistema y desconecte la entrada de alimentación por un minuto.3. Compruebe que el procesador esté bien colocado.4. Vuelva a conectar la entrada de alimentación y encienda nuevamente el sistema.

Código de error	Información del mensaje	
		5. Si el problema persiste, consulte Obtención de ayuda .
CPU0801	Mensaje	CPU <number> voltage regulator module failed. (Se produjo un error en el módulo regulador de voltaje de la CPU <number>).
	Mensaje en la pantalla LCD	CPU <number> voltage regulator module failed. Re-seat module. (Se produjo un error en el módulo regulador de voltaje de la CPU <number>. Reacomode el módulo).
	Detalles	El rendimiento del sistema podría degradarse o es posible que el sistema no pueda funcionar.
	Acción	<ol style="list-style-type: none"> 1. Apague el sistema y desconecte la entrada de alimentación por un minuto. 2. Vuelva a conectar la entrada de alimentación y encienda nuevamente el sistema. 3. Compruebe que el procesador esté bien colocado. 4. Si el problema persiste, consulte Obtención de ayuda.
CPU0802	Mensaje	A predictive failure detected on CPU <number> voltage regulator module. (Se ha detectado un error predictivo en el módulo regulador de voltaje de la CPU <number>).
	Detalles	El rendimiento del sistema podría degradarse o es posible que el sistema no pueda funcionar.
	Acción	<ol style="list-style-type: none"> 1. Apague el sistema y desconecte la entrada de alimentación por un minuto. 2. Vuelva a conectar la entrada de alimentación y encienda nuevamente el sistema. 3. Compruebe que el procesador esté bien colocado. 4. Si el problema persiste, consulte Obtención de ayuda.
CPU0803	Mensaje	The power input for CPU <number> voltage regulator module is lost.(Se ha perdido la entrada de energía del módulo regulador de voltaje de la CPU <number>).
	Mensaje en la pantalla LCD	Lost power input for CPU <number>voltage regulator module. Re-seat module. (Se ha perdido la entrada de energía del módulo regulador de voltaje de la CPU <number>. Reacomode el módulo).
	Detalles	El rendimiento del sistema podría degradarse o es posible que el sistema no pueda funcionar.
	Acción	<ol style="list-style-type: none"> 1. Apague el sistema y desconecte la entrada de alimentación por un minuto. 2. Vuelva a conectar la entrada de alimentación y encienda nuevamente el sistema. 3. Compruebe que el procesador esté bien colocado. 4. Si el problema persiste, consulte Obtención de ayuda.

Código de error	Información del mensaje	
CPU0804	Mensaje	The power input for CPU <number> voltage regulator module is outside of range. (La entrada de energía del módulo regulador de voltaje de la CPU <number> está fuera del intervalo aceptado).
	Mensaje en la pantalla LCD	The power input for CPU <number> voltage regulator module is outside of range. Re-seat module. (La entrada de energía del módulo regulador de voltaje de la CPU <number> está fuera del intervalo aceptado. Reacomode el módulo).
	Detalles	El rendimiento del sistema podría degradarse o es posible que el sistema no pueda funcionar.
	Acción	<ol style="list-style-type: none"> 1. Apague el sistema y desconecte la entrada de alimentación por un minuto. 2. Vuelva a conectar la entrada de alimentación y encienda nuevamente el sistema. 3. Compruebe que el procesador esté bien colocado. 4. Si el problema persiste, consulte Obtención de ayuda.
CPU0805	Mensaje	The power input for CPU <number> voltage regulator module is outside of range, but it is attached to the system. (La entrada de energía del módulo regulador de voltaje de la CPU <number> está fuera del intervalo aceptado, pero está conectada al sistema).
	Detalles	El rendimiento del sistema podría degradarse o es posible que el sistema no pueda funcionar.
	Acción	<ol style="list-style-type: none"> 1. Apague el sistema y desconecte la entrada de alimentación por un minuto. 2. Vuelva a conectar la entrada de alimentación y encienda nuevamente el sistema. 3. Compruebe que el procesador esté bien colocado. 4. Si el problema persiste, consulte Obtención de ayuda.
CPU0806	Mensaje	CPU <number> voltage regulator module is incorrectly configured. (El módulo regulador de voltaje de la CPU <number> está incorrectamente configurado).
	Mensaje en la pantalla LCD	CPU <number> voltage regulator module incorrectly configured. Check configuration. (El módulo regulador de voltaje de la CPU <number> está incorrectamente configurado. Compruebe la configuración).
	Detalles	El rendimiento del sistema podría degradarse o es posible que el sistema no pueda funcionar.
	Acción	Repase este manual para conocer los procedimientos de configuración e instalación correctos.
CPU0816	Mensaje	CPU <number> voltage regulator module is absent. (Falta el módulo regulador de voltaje de la CPU <number>).
	Mensaje en la pantalla LCD	CPU <number> voltage regulator module absent. Check module. (Falta el módulo regulador de voltaje de la CPU <number>. Compruebe el módulo).

Código de error	Información del mensaje	
	Detalles	El rendimiento del sistema podría degradarse o es posible que el sistema no pueda funcionar.
	Acción	Si la extracción no fue intencional, compruebe si está presente y vuelva a instalarlo.
HWC1001	Mensaje	The <name> is absent. (Falta el dispositivo <name>).
	Mensaje en la pantalla LCD	The <name> is absent. Check hardware. (Falta el dispositivo <name>. Revise el hardware).
	Detalles	Es posible que el dispositivo que falta sea necesario para el buen funcionamiento del equipo. La funcionalidad del sistema podría degradarse.
	Acción	Vuelva a instalar o a conectar el hardware.
HWC1002	Mensaje	The <name> is disabled. (El dispositivo <name> está desactivado).
	Acción	Si el dispositivo se ha desactivado inesperadamente, vuelva a activarlo.
HWC1005	Mensaje	The storage adapter is absent. (Falta el .adaptador de almacenamiento).
	Mensaje en la pantalla LCD	The storage adapter is absent. Check hardware. (Falta el .adaptador de almacenamiento. Revise el hardware).
	Detalles	Es posible que el adaptador de almacenamiento sea necesario para el buen funcionamiento del equipo. La funcionalidad del sistema podría degradarse.
	Acción	Instale el adaptador de almacenamiento.
HWC1006	Mensaje	The storage adapter is disabled. (El adaptador de almacenamiento está desactivado).
	Acción	Si el adaptador de almacenamiento se ha desactivado inesperadamente, vuelva a activarlo.
HWC1009	Mensaje	The backplane is absent. (Falta el plano posterior).
	Mensaje en la pantalla LCD	The backplane is absent. Check hardware. (Falta el plano posterior. Revise el hardware).
	Detalles	Es posible que el plano posterior sea necesario para el buen funcionamiento del equipo. La funcionalidad del sistema podría degradarse.
	Acción	Si la extracción no fue intencional, compruebe si está presente y, luego, vuelva a instalarlo o conectarlo.
HWC1010	Mensaje	The backplane is disabled. (El plano posterior está desactivado).
	Acción	Si se ha desactivado inesperadamente, vuelva a activar el plano posterior.
HWC1015	Mensaje	The mezzanine card <number> is absent. (Falta la tarjeta intermedia <number>).
	Detalles	Es posible que la tarjeta intermedia sea necesaria para el buen funcionamiento del equipo. La funcionalidad del sistema podría degradarse.

Código de error	Información del mensaje	
	Acción	Si la extracción no fue intencional, compruebe si está presente y, luego, vuelva a instalarla o conectarla.
HWC2006	Mensaje	The <name> is not installed correctly. (El dispositivo <name> no está correctamente instalado).
	Mensaje en la pantalla LCD	The <name> is not installed correctly. Check connection. (El dispositivo <name> no está correctamente instalado. Compruebe la conexión).
	Detalles	Es posible que el dispositivo sea necesario para el buen funcionamiento del equipo. La funcionalidad del sistema podría degradarse.
	Acción	Compruebe si está presente y, luego, vuelva a instalarlo o conectarlo.
HWC2008	Mensaje	A fabric mismatch detected between IOM and mezzanine card <number>. (Se ha detectado un error de coincidencia de la red Fabric entre el módulo de E/S y la tarjeta intermedia <number>).
	Detalles	El tipo de red Fabric del módulo de E/S y el de la tarjeta intermedia deben coincidir.
	Acción	Compruebe el tipo de red Fabric del chasis en la GUI de CMC y compárelo con el tipo del módulo de E/S o la tarjeta intermedia.
HWC2011	Mensaje	The riser board cable or interconnect is not connected, or is improperly connected. (El cable de la tarjeta vertical o la interconexión no está conectado o está conectado incorrectamente).
	Mensaje en la pantalla LCD	Riser board cable or interconnect failure. Check connection. (Error de la tarjeta vertical o la interconexión. Compruebe la conexión).
	Detalles	Es posible que el cable de la tarjeta vertical sea necesario para el buen funcionamiento del equipo. La funcionalidad del sistema podría degradarse.
	Acción	Compruebe si la tarjeta vertical o la interconexión están presentes y, luego, vuelva a instalarla o reconectarla.
HWC3000	Mensaje	The <name> is removed. (Se ha extraído el dispositivo <name>).
	Detalles	Es posible que el dispositivo extraído sea necesario para el buen funcionamiento del equipo. La funcionalidad del sistema podría degradarse.
	Acción	Si la extracción del dispositivo no fue intencional, compruebe si está presente y, luego, vuelva a instalarlo o conectarlo.
HWC3002	Mensaje	Server <number> is removed. (Se ha extraído el servidor <number>).
	Acción	Si la extracción del servidor no fue intencional, compruebe si está presente y, luego, vuelva a insertarlo.
HWC3004	Mensaje	IO module <number> is removed. (Se ha extraído el módulo de E/S <number>).

Código de error	Información del mensaje	
	Acción	Si la extracción del módulo de E/S no fue intencional, compruebe si está presente y, luego, vuelva a insertarlo.
HWC4000	Mensaje	A hardware incompatibility detected between BMC/iDRAC firmware and CPU. (Se ha detectado una incompatibilidad de hardware entre el firmware de BMC/iDRAC y la CPU).
	Mensaje en la pantalla LCD	Incompatibility between BMC/iDRAC firmware and CPU. Update firmware. (Se ha detectado una incompatibilidad entre el firmware de BMC/iDRAC y la CPU. Actualice el firmware).
	Detalles	Se ha detectado una incompatibilidad de hardware entre el firmware de BMC/iDRAC y los procesadores. Es necesario actualizar el firmware de iDRAC o BMC.
	Acción	Actualice el firmware de BMC/iDRAC. Si el problema persiste, consulte Obtención de ayuda .
HWC4002	Mensaje	A hardware incompatibility detected between BMC/iDRAC firmware and other hardware. (Se ha detectado una incompatibilidad de hardware entre el firmware de BMC/iDRAC y otro hardware).
	Detalles	Se ha detectado una incompatibilidad de hardware entre el firmware de BMC/iDRAC y otro hardware. Es necesario actualizar el firmware de iDRAC o BMC.
	Acción	Actualice el firmware de BMC/iDRAC. Si el problema persiste, consulte Obtención de ayuda .
HWC4011	Mensaje	Hardware unsuccessfully updated for mezzanine card <number>. (No se ha actualizado correctamente el hardware para la tarjeta intermedia <number>).
	Acción	Compruebe la presencia del hardware, vuelva a instalar o conectar y, luego, intente nuevamente la actualización. Si el problema persiste, consulte Obtención de ayuda .
HWC4013	Mensaje	Hardware unsuccessfully updated for embedded NIC. (No se ha actualizado correctamente el hardware para la NIC incorporada).
	Acción	Compruebe si está presente, vuelva a instalarla o conectarla y, luego, intente nuevamente la actualización. Si el problema persiste, consulte Obtención de ayuda .
HWC4015	Mensaje	Link Tuning error detected. (Se ha detectado un error de ajuste de vínculos).
	Detalles	El firmware de CMC está desactualizado. Una vez actualizado el firmware, CMC reconocerá el dispositivo.
	Acción	Actualice el firmware de CMC. Si el problema persiste, consulte Obtención de ayuda .
HWC5001	Mensaje	<name> is offline. (El dispositivo <name> está fuera de línea).
	Acción	Si la desconexión no fue intencional, compruebe si está presente y, luego, vuelva a instalarlo o conectarlo.

Código de error	Información del mensaje	
HWC5002	Mensaje	A fabric mismatch detected on <name>. (Se ha producido una incompatibilidad de red Fabric en <name>).
	Detalles	El tipo de red Fabric del módulo de E/S y el de la tarjeta intermedia deben coincidir.
	Acción	Compruebe el tipo de red Fabric del chasis en la GUI de CMC y compárelo con el tipo del módulo de E/S o la tarjeta intermedia.
HWC5004	Mensaje	A link tuning failure detected on <name>. (Se ha detectado un error de ajuste de vínculos en <name>).
	Detalles	El firmware de CMC está desactualizado. Una vez actualizado el firmware, CMC reconocerá el dispositivo.
	Acción	Actualice el firmware de CMC. Si el problema persiste, consulte Obtención de ayuda .
HWC5006	Mensaje	A failure is detected on <name>. (Se ha detectado un error en <name>).
	Acción	Si el problema persiste, consulte Obtención de ayuda .
HWC5008	Mensaje	Console is not available for the <name>. (La consola no está disponible para el dispositivo <name>).
	Acción	Si el problema persiste, consulte Obtención de ayuda .
HWC5010	Mensaje	<name> cannot detect any hosts. (El dispositivo <name> no puede detectar ningún host).
	Acción	Si el problema persiste, consulte Obtención de ayuda .
HWC5014	Mensaje	<name> is not functional and is powered off. (El dispositivo <name> no está operativo y se ha apagado).
	Acción	Si el problema persiste, consulte Obtención de ayuda .
HWC5031	Mensaje	IO module <number> is offline. (El módulo de E/S <number> está fuera de línea).
	Detalles	La CMC apagó el módulo de E/S.
	Acción	Si el problema persiste, consulte Obtención de ayuda .
HWC5032	Mensaje	A fabric mismatch detected on IO module <number>. (Se ha detectado una incompatibilidad de la red Fabric en el módulo de E/S <number>).
	Detalles	El tipo de red Fabric para módulos de E/S que están en el mismo chasis debe coincidir.
	Acción	Compruebe el tipo de red Fabric del chasis en la GUI de CMC y compárelo con el tipo de ambos módulos de E/S.

Código de error	Información del mensaje	
HWC5034	Mensaje	A link tuning failure detected on IO module <number>. (Se ha detectado un error de ajuste de vínculos en el módulo de E/S <number>).
	Detalles	La tabla de ajuste de vínculos no es compatible con este modular de E/S.
	Acción	Actualice el firmware de CMC. Si el problema persiste, consulte Obtención de ayuda .
HWC5036	Mensaje	A failure is detected on IO module <number>. (Se ha detectado un error en el módulo de E/S <number>).
	Detalles	El rendimiento del módulo de E/S podría verse afectado.
	Acción	Si el problema persiste, consulte Obtención de ayuda .
HWC6000	Mensaje	The <name> controller is offline. (La controladora <name> está fuera de línea).
	Detalles	La información y el estado de la controladora no están disponibles.
	Acción	Desconecte la entrada de alimentación y vuelva a conectarla. Si el problema persiste, consulte Obtención de ayuda .
HWC6002	Mensaje	The <name> controller is stuck in boot mode. (La controladora <name> se atascó en el modo de arranque).
	Detalles	La información y el estado de la controladora no están disponibles.
	Acción	Desconecte la entrada de alimentación y vuelva a conectarla. Si el problema persiste, consulte Obtención de ayuda .
HWC6003	Mensaje	The <name> controller is booting. (La controladora <name> está arrancando).
HWC6004	Mensaje	Cannot communicate with <name> controller. (No es posible comunicarse con la controladora <name>).
	Detalles	La información y el estado de la controladora no están disponibles.
	Acción	Desconecte la entrada de alimentación y vuelva a conectarla. Si el problema persiste, consulte Obtención de ayuda .
HWC7002	Mensaje	Server <number> health changed to a warning state from a normal state. (El estado del servidor <number> pasó de normal a estado de aviso).
	Detalles	El estado del servidor <number> pasó de normal a estado de aviso.
	Acción	Consulte el registro del sistema o el panel frontal para ver más información.
HWC7004	Mensaje	Server <number> health changed to a critical state from either a normal or warning state. (El estado del servidor <number> pasó de normal o estado de aviso a estado crítico).
	Detalles	El estado del servidor <number> pasó de normal a estado de aviso.

Código de error	Información del mensaje	
	Acción	Consulte el registro del sistema o el panel frontal para ver más información.
HWC7006	Mensaje	Server <number> health changed to a nonrecoverable state from a less severe state. (El estado del servidor <number> pasó de un estado no tan grave a un estado irrecuperable).
	Detalles	El estado del servidor <number> pasó de normal a estado de aviso.
	Acción	Consulte el registro del sistema o el panel frontal para ver más información.
HWC7008	Mensaje	Server <number> health changed to a warning state from more severe state. Server <number> health changed to a critical state from a non-recoverable state. (El estado del servidor <number> pasó de un estado más grave a un estado de aviso. El estado del servidor <number> pasó de un estado no recuperable a un estado crítico).
	Detalles	El estado del servidor <number> pasó de normal a estado de aviso.
	Acción	Consulte el registro del sistema o el panel frontal para ver más información.
HWC7010	Mensaje	Server <number> health changed to a critical state from a nonrecoverable state. (El estado del servidor <number> pasó de un estado no recuperable a un estado crítico).
	Detalles	El estado del servidor <number> pasó de normal a estado de aviso.
	Acción	Consulte el registro del sistema o el panel frontal para ver más información.
HWC7012	Mensaje	Server <number> health changed to a nonrecoverable state. (El estado del servidor <number> pasó a un estado no recuperable).
	Detalles	El estado del servidor <number> pasó de normal a estado de aviso.
	Acción	Consulte el registro del sistema o el panel frontal para ver más información.
LNK2700	Mensaje	The <name> LAN heartbeat is lost. (Se ha perdido el latido de LAN <name>).
	Detalles	La CMC ha perdido la conexión con la red.
	Acción	Revise el cable de red y las conexiones de red.
MEM0000	Mensaje	Persistent correctable memory errors detected on a memory device at location(s) <location>. (Se detectaron errores de memoria persistentes que se pueden corregir en un dispositivo de memoria que se encuentra en <location>).
	Detalles	Éste es un indicador temprano de un posible error futuro que no podrá corregirse.
	Acción	Reacomode los módulos de memoria. Si el problema persiste, consulte Obtención de ayuda .
MEM0001	Mensaje	Multi-bit memory errors detected on a memory device at location(s) <location>. (Se detectaron errores de varios bits en un dispositivo de memoria que se encuentra en <location>).

Código de error	Información del mensaje	
	Mensaje en la pantalla LCD	Multi-bit memory error on <location>. Re-seat memory. (Error de memoria de varios bits en <location>. Reacomode la memoria).
	Detalles	El módulo de memoria encontró un error que no puede corregirse. El rendimiento del sistema podría degradarse y, en consecuencia, el sistema operativo o las aplicaciones podrían dejar de funcionar.
	Acción	Reacomode los módulos de memoria. Si el problema persiste, consulte Obtención de ayuda .
MEM0002	Mensaje	Parity memory errors detected on a memory device at location <location>. (Se detectaron errores de paridad en un dispositivo de memoria que se encuentra en <location>).
	Detalles	La memoria está operativa. Éste es un indicador temprano de un posible error futuro que no podrá corregirse.
	Acción	Reacomode los módulos de memoria. Si el problema persiste, consulte Obtención de ayuda .
MEM0003	Mensaje	Stuck bit memory error detected on a memory device at location <location>. (Se detectó un error de memoria de bits atascada en un dispositivo de memoria que se encuentra en <location>).
	Detalles	Éste es un indicador temprano de un posible error futuro que no podrá corregirse.
	Acción	Reacomode los módulos de memoria. Si el problema persiste, consulte Obtención de ayuda .
MEM0004	Mensaje	Memory device at location <location> is disabled. (El dispositivo de memoria situado en <location> está desactivado).
	Detalles	Es posible que la memoria no esté bien colocada, que esté mal configurada o se haya dañado. El tamaño de la memoria se ha reducido.
	Acción	Reacomode los módulos de memoria. Si el problema persiste, consulte Obtención de ayuda .
MEM0005	Mensaje	Persistent correctable memory error limit reached for a memory device at location(s) <location>. (Se alcanzó el límite de errores de memoria persistentes que se pueden corregir para un dispositivo de memoria que se encuentra en <location>).
	Mensaje en la pantalla LCD	Persistent correctable memory error limit reached for <location>. Re-seat memory. (Se alcanzó el límite de errores de memoria persistentes que se pueden corregir para la ubicación <location>. Reacomode la memoria).
	Detalles	La memoria está operativa. Éste es un indicador temprano de un posible error futuro que no podrá corregirse.
	Acción	Reacomode los módulos de memoria. Si el problema persiste, consulte Obtención de ayuda .

Código de error	Información del mensaje	
MEM0007	Mensaje	Unsupported memory configuration; check memory device at location <location>. (Configuración de memoria no admitida. Compruebe el dispositivo de memoria ubicado en <location>).
	Mensaje en la pantalla LCD	Unsupported memory configuration. Check memory <location>. (Configuración de memoria no admitida. Compruebe la memoria en <location>).
	Detalles	Es posible que la memoria no esté bien colocada, que esté mal configurada o se haya dañado. El tamaño de la memoria se ha reducido.
	Acción	Compruebe la configuración de la memoria. Reacomode los módulos de memoria. Si el problema persiste, consulte Obtención de ayuda .
MEM0009	Mensaje	Memory device at location <location> is throttled. (El dispositivo de memoria ubicado en <location> tiene velocidad reducida).
	Detalles	Se ha degradado el rendimiento del sistema.
	Acción	Si esta situación es inesperada, compruebe los registros del sistema para ver si hay excepciones de potencia o temperatura.
MEM0010	Mensaje	Memory device at location <location> is over heating. (El dispositivo de memoria ubicado en <location> se está sobrecalentando).
	Mensaje en la pantalla LCD	Memory device <location> is over heating. Check fans. (El dispositivo de memoria ubicado en <location> se está sobrecalentando. Revise los ventiladores).
	Detalles	Se ha degradado el rendimiento del sistema.
	Acción	Si esta situación es inesperada, compruebe los registros del sistema para ver si hay excepciones de potencia o temperatura.
MEM0022	Mensaje	Memory device at location <location> is absent. (Falta el dispositivo de memoria situado en <location>).
	Detalles	Es posible que la memoria no esté bien colocada, que esté mal configurada o se haya dañado. El tamaño de la memoria se ha reducido.
	Acción	Reacomode los módulos de memoria. Si el problema persiste, consulte Obtención de ayuda .
MEM0701	Mensaje	Correctable memory error rate exceeded for <location>. (Se ha superado la tasa de errores de memoria que pueden corregirse para la ubicación <location>).
	Detalles	Es posible que la memoria no esté operativa. Éste es un indicador temprano de un posible error futuro que no podrá corregirse.
	Acción	Reacomode los módulos de memoria. Si el problema persiste, consulte Obtención de ayuda .
MEM0702	Mensaje	Correctable memory error rate exceeded for <location>. (Se ha superado la tasa de errores de memoria que pueden corregirse para la ubicación <location>).

Código de error	Información del mensaje	
	Mensaje en la pantalla LCD	Correctable memory error rate exceeded for <location>. Re-seat memory. (Se ha superado la tasa de errores de memoria que pueden corregirse para la ubicación <location>. Reacomode la memoria).
	Detalles	Es posible que la memoria no esté operativa. Éste es un indicador temprano de un posible error futuro que no podrá corregirse.
	Acción	Reacomode los módulos de memoria. Si el problema persiste, consulte Obtención de ayuda .
MEM1001	Mensaje	Memory device at location <location> failed to transition to a running state. (El dispositivo de memoria situado en <location> no logró pasar a un estado de ejecución).
	Mensaje en la pantalla LCD	Memory device <location> failed to transition to a running state. Re-seat memory. (El dispositivo de memoria situado en <location> no logró pasar a un estado de ejecución. Reacomode la memoria).
	Detalles	Es posible que la memoria no esté operativa. Éste es un indicador temprano de un posible error futuro que no podrá corregirse.
	Acción	Reacomode los módulos de memoria. Si el problema persiste, consulte Obtención de ayuda .
MEM1003	Mensaje	Memory device at location <location> failed to transition to in test. (El dispositivo de memoria situado en <location> no logró pasar a un estado de prueba).
	Detalles	Es posible que la memoria no esté operativa. Éste es un indicador temprano de un posible error futuro que no podrá corregirse.
	Acción	Reacomode los módulos de memoria. Si el problema persiste, consulte Obtención de ayuda .
MEM1012	Mensaje	Memory device at location <location> is in a degraded state. (El dispositivo de memoria ubicado en <location> se encuentra en un estado degradado).
	Detalles	Es posible que la memoria no esté operativa. Éste es un indicador temprano de un posible error futuro que no podrá corregirse.
	Acción	Reacomode los módulos de memoria. Si el problema persiste, consulte Obtención de ayuda .
MEM1016	Mensaje	Memory device at location <location> is not installed correctly. (El dispositivo de memoria ubicado en <location> no está correctamente instalado).
	Mensaje en la pantalla LCD	Memory <location> is not installed correctly. Reinstall. (La memoria ubicada en <location> no está correctamente instalada. Vuelva a instalarla).
	Detalles	Es posible que la memoria no esté bien colocada, que esté mal configurada o se haya dañado. El tamaño de la memoria se ha reducido.
	Acción	Compruebe la configuración de la memoria. Reacomode los módulos de memoria. Si el problema persiste, consulte Obtención de ayuda .

Código de error	Información del mensaje	
MEM1205	Mensaje	Memory mirror redundancy is lost. Check memory device at location(s) <location>. (Se ha perdido la redundancia de memoria duplicada. Compruebe el dispositivo de memoria situado en <location>).
	Mensaje en la pantalla LCD	Memory mirror lost on <location>. Power cycle system. (Se ha perdido la duplicación de memoria en <location>. Realice un ciclo de encendido del sistema).
	Detalles	Es posible que la memoria no esté bien colocada, que esté mal configurada o se haya dañado.
	Acción	Compruebe la configuración de la memoria. Reacomode los módulos de memoria. Si el problema persiste, consulte Obtención de ayuda .
MEM1206	Mensaje	Memory mirror redundancy is degraded. Check memory device at location <location>. (Se ha degradado la redundancia de duplicación de memoria. Compruebe el dispositivo de memoria situado en <location>).
	Detalles	Es posible que la memoria no esté bien colocada, que esté mal configurada o se haya dañado.
	Acción	Compruebe la configuración de la memoria. Reacomode los módulos de memoria. Si el problema persiste, consulte Obtención de ayuda .
MEM1208	Mensaje	Memory spare redundancy is lost. Check memory device at location <location>. (Se ha perdido la redundancia de memoria de repuesto. Compruebe el dispositivo de memoria situado en <location>).
	Mensaje en la pantalla LCD	Memory spare lost on <location>. Power cycle system. (Se ha perdido la memoria de repuesto en <location>. Realice un ciclo de encendido del sistema).
	Detalles	Ya no hay memoria de repuesto.
	Acción	Reacomode los módulos de memoria. Si el problema persiste, consulte Obtención de ayuda .
MEM1212	Mensaje	Memory redundancy is lost. (Se ha perdido la redundancia de memoria).
	Detalles	Es posible que la memoria no esté bien colocada, que esté mal configurada o se haya dañado.
	Acción	Revise los registros del sistema para ver si hay excepciones. Vuelva a instalar la memoria en <location>
MEM1214	Mensaje	Memory redundancy is degraded. (Se ha degradado la redundancia de memoria).
	Detalles	Es posible que la memoria no esté bien colocada, que esté mal configurada o se haya dañado.
	Acción	Compruebe la configuración de la memoria. Reacomode los módulos de memoria. Si el problema persiste, consulte Obtención de ayuda .
MEM7002	Mensaje	A hardware mismatch detected for memory riser. (Se ha detectado una falta de coincidencia de hardware para la tarjeta vertical de memoria).

Código de error	Información del mensaje	
	Mensaje en la pantalla LCD	Memory riser mismatch detected. Check memory riser. (Se ha detectado una falta de coincidencia de la tarjeta vertical de memoria. Compruebe la tarjeta vertical de memoria).
	Detalles	La tarjeta vertical de memoria no está correctamente instalada o está dañada.
	Acción	Compruebe que la tarjeta vertical de memoria esté correctamente instalada. Si el problema persiste, consulte Obtención de ayuda .
MEM8000	Mensaje	Correctable memory error logging disabled for a memory device at location <location>. (Se desactivó el registro de errores de memoria que pueden corregirse para un dispositivo de memoria que se encuentra en <location>).
	Mensaje en la pantalla LCD	SBE log disabled on <location>. Re-seat memory. (Se desactivó el registro SBE de <location>. Reacomode la memoria).
	Detalles	Se están corrigiendo los errores, pero no se registran.
	Acción	Revise los registros del sistema para ver si hay excepciones. Vuelva a instalar la memoria en <location>
OSE0000	Mensaje	A critical stop occurred during OS load. (Se produjo una detención crítica durante la carga del sistema operativo).
	Detalles	El sistema se detuvo debido a una excepción durante la carga o inicialización del sistema operativo.
	Acción	Compruebe los registros del sistema operativo y vídeo del sistema para ver información adicional.
OSE0001	Mensaje	A runtime critical stop occurred. (Se produjo una detención crítica de tiempo de ejecución).
	Detalles	El sistema se detuvo debido a una excepción mientras el sistema operativo estaba funcionando. Se trata de un evento de kernel panic (pánico en núcleo) o de comprobación de error.
	Acción	Compruebe los registros del sistema operativo y vídeo del sistema para ver información adicional.
OSE0004	Mensaje	A soft shut-down initiated by platform event filter. (Un apagado del software iniciado por un filtro de eventos de plataforma).
	Detalles	Una condición de estado o excepción separada apagó el sistema operativo. (Tipo de sensor IPMI de 20 h - diferencia 04 h).
	Acción	Revise el registro de eventos del sistema para ver si hay eventos capaces de apagar el sistema.
OSE0005	Mensaje	Agent is not responding. (El agente no responde).
	Detalles	La solicitud de apagado ordenado a un agente a través de BMC no se produjo debido a una excepción de hardware o software.

Código de error	Información del mensaje	
	Acción	Compruebe los registros del sistema operativo y vídeo del sistema para ver información adicional.
OSE1001	Mensaje	Failed to boot from A. (Error al intentar arrancar desde A).
	Acción	Compruebe la configuración de arranque del sistema. Verifique que los medios que hay en A: sean de inicio. Consulte el vídeo del sistema para obtener más información.
OSE1003	Mensaje	Failed to boot from C. (Error al intentar arrancar desde C).
	Acción	Compruebe la configuración de arranque del sistema. Verifique que los medios que hay en C: sean de inicio. Consulte el vídeo del sistema para obtener más información.
OSE1005	Mensaje	PXE boot failed. (No se pudo ejecutar el arranque en PXE).
	Acción	Revise la configuración de arranque del sistema, la configuración de PXE local y la configuración del servidor PXE.
OSE1007	Mensaje	Diagnostic boot failed. (No se pudo ejecutar el arranque de diagnóstico).
	Acción	Compruebe la configuración de arranque del sistema y los medios de arranque. Consulte el vídeo del sistema para obtener más información.
OSE1009	Mensaje	Failed to boot from CD-ROM. (Error al intentar arrancar desde CD-ROM).
	Acción	Compruebe la configuración de arranque del sistema y los medios de arranque. Verifique que los medios que hay en el CD-ROM sean de inicio. Consulte el vídeo del sistema para obtener más información.
OSE1011	Mensaje	Failed to boot from ROM. (Error al intentar arrancar desde ROM).
	Acción	Revise los registros de eventos del sistema para ver información adicional sobre excepciones. Apague el sistema e intente arrancarlo nuevamente.
OSE1013	Mensaje	Failed to boot. (Error al intentar arrancar).
	Acción	Compruebe la configuración de arranque del sistema y los medios de arranque. Consulte el vídeo del sistema para obtener más información.
PCI1302	Mensaje	A bus time-out was detected on a component at bus <bus>device<device>function <func>. (Se detectó un tiempo de espera agotado en un componente del bus <bus>, dispositivo <device>, función <func>).
	Detalles	El rendimiento del sistema podría estar degradado. El dispositivo no ha respondido a una transacción.
	Acción	Apague y encienda la alimentación, actualice los controladores de componentes; si el dispositivo puede extraerse, vuelva a instalarlo.

Código de error	Información del mensaje	
PCI1304	Mensaje	An I/O channel check error was detected. (Se detectó un error de comprobación del canal de E/S).
	Mensaje en la pantalla LCD	I/O channel check error detected. Power cycle system. (Se detectó un error de comprobación del canal de E/S. Realice un ciclo de encendido del sistema).
	Acción	Apague y encienda la alimentación, actualice los controladores de componentes; si el dispositivo puede extraerse, vuelva a instalarlo.
PCI1306	Mensaje	A software error was detected on a component at bus <bus>device<device>function <func>. (Se detectó un error de software en un componente del bus <bus>, dispositivo <device>, función <func>).
	Acción	Reinicie el sistema y actualice los controladores de componentes.
PCI1308	Mensaje	A PCI parity error was detected on a component at bus <bus>device<device>function <func>. (Se detectó un error de paridad de PCI en un componente del bus <bus>, dispositivo <device>, función <func>).
	Mensaje en la pantalla LCD	PCI parity error on bus <bus> device <device> function <func>. Power cycle system. (Hay un error de paridad de PCI en el bus <bus>, dispositivo <device>, función <func>. Realice un ciclo de encendido del sistema).
	Detalles	El rendimiento del sistema podría degradarse, y el dispositivo PCI o el sistema podrían dejar de funcionar.
	Acción	Apague y encienda la alimentación, actualice los controladores de componentes; si el dispositivo puede extraerse, vuelva a instalarlo.
PCI1310	Mensaje	A PCI system error was detected on a component at bus <bus>device<device>function <func>. (Se detectó un error de sistema de PCI en un componente del bus <bus>, dispositivo <device>, función <func>).
	Mensaje en la pantalla LCD	PCI system error on bus <bus> device <device> function <func>. Power cycle system. (Hay un error de sistema de PCI en el bus <bus>, dispositivo <device>, función <func>. Realice un ciclo de encendido del sistema).
	Detalles	El rendimiento del sistema podría degradarse o es posible que el sistema no pueda funcionar.
	Acción	Apague y encienda la alimentación, actualice los controladores de componentes; si el dispositivo puede extraerse, vuelva a instalarlo.
PCI1314	Mensaje	A bus correctable error was detected on a component at bus <bus>device<device>function <func>. (Se detectó un error de bus que puede corregirse en un componente del bus <bus>, dispositivo <device>, función <func>).
	Detalles	El rendimiento del sistema podría degradarse.
	Acción	Apague y encienda la alimentación, actualice los controladores de componentes; si el dispositivo puede extraerse, vuelva a instalarlo en el próximo mantenimiento programado.

Código de error	Información del mensaje	
PCI1316	Mensaje	A bus uncorrectable error was detected on a component at bus <bus>device<device>function <func>. (Se detectó un error de bus que no puede corregirse en un componente del bus <bus>, dispositivo <device>, función <func>).
	Detalles	El rendimiento del sistema podría degradarse o es posible que el sistema no pueda funcionar.
	Acción	Apague y encienda la alimentación, actualice los controladores de componentes; si el dispositivo puede extraerse, vuelva a instalarlo.
PCI1318	Mensaje	A fatal error was detected on a component at bus <bus>device<device>function <func>. (Se detectó un error fatal en un componente del bus <bus>, dispositivo <device>, función <func>).
	Mensaje en la pantalla LCD	Fatal error on bus <bus> device <device> function <func>. Power cycle system. (Hay un error fatal en el bus <bus>, dispositivo <device>, función <func>. Realice un ciclo de encendido del sistema).
	Detalles	El rendimiento del sistema podría degradarse o es posible que el sistema no pueda funcionar.
	Acción	Apague y encienda la alimentación, actualice los controladores de componentes; si el dispositivo puede extraerse, vuelva a instalarlo.
PCI1320	Mensaje	A bus fatal error was detected on a component at bus <bus>device<device>function <func>. (Se detectó un error fatal de bus en un componente del bus <bus>, dispositivo <device>, función <func>).
	Mensaje en la pantalla LCD	Bus fatal error on bus <bus> device <device> function <func>. Power cycle system. (Hay un error de bus fatal en el bus <bus>, dispositivo <device>, función <func>. Realice un ciclo de encendido del sistema).
	Detalles	El rendimiento del sistema podría degradarse o es posible que el sistema no pueda funcionar.
	Acción	Apague y encienda la alimentación, actualice los controladores de componentes; si el dispositivo puede extraerse, vuelva a instalarlo.
PCI1322	Mensaje	Bus performance degraded for a component at bus <bus>device<device>function <func>. (El rendimiento del bus se ha degradado para un componente del bus <bus>, dispositivo <device>, función <func>).
	Detalles	El rendimiento del sistema podría degradarse. El bus no está funcionando a la velocidad o ancho máximos.
	Acción	Apague y encienda la alimentación, actualice los controladores de componentes; si el dispositivo puede extraerse, vuelva a instalarlo.
PCI1342	Mensaje	A bus time-out was detected on a component at slot <number>. (Se detectó un tiempo de espera agotado en un componente de la ranura <number>).
	Detalles	El rendimiento del sistema podría degradarse o es posible que el sistema no pueda funcionar.

Código de error	Información del mensaje	
	Acción	Apague y encienda la alimentación, actualice los controladores de componentes; si el dispositivo puede extraerse, vuelva a instalarlo.
PCI1344	Mensaje	An I/O channel check error was detected. (Se detectó un error de comprobación del canal de E/S).
	Mensaje en la pantalla LCD	An I/O channel check error was detected. Power cycle system. (Se detectó un error de comprobación del canal de E/S. Realice un ciclo de encendido del sistema).
	Acción	Apague y encienda la alimentación, actualice los controladores de componentes; si el dispositivo puede extraerse, vuelva a instalarlo.
PCI1346	Mensaje	A software error was detected on a component at slot <number>. (Se detectó un error de software en un componente de la ranura <number>).
	Acción	Reinicie el sistema y actualice los controladores de componentes.
PCI1348	Mensaje	A PCI parity error was detected on a component at slot <number>. (Se detectó un error de paridad de PCI en un componente de la ranura <number>).
	Mensaje en la pantalla LCD	PCI parity error on slot <number>. Re-seat PCI card. (Se detectó un error de paridad de PCI en la ranura <number>. Reacomode la tarjeta PCI).
	Detalles	El rendimiento del sistema podría degradarse o es posible que el sistema no pueda funcionar.
	Acción	Apague y encienda la alimentación, actualice los controladores de componentes; si el dispositivo puede extraerse, vuelva a instalarlo.
PCI1350	Mensaje	A PCI system error was detected on a component at slot <number>. (Se detectó un error de sistema de PCI en un componente de la ranura <number>).
	Mensaje en la pantalla LCD	PCI parity error on slot <number>. Re-seat PCI card. (Se detectó un error de paridad de PCI en la ranura <number>. Reacomode la tarjeta PCI).
	Detalles	El rendimiento del sistema podría degradarse o es posible que el sistema no pueda funcionar.
	Acción	Apague y encienda la alimentación, actualice los controladores de componentes; si el dispositivo puede extraerse, vuelva a instalarlo.
PCI1354	Mensaje	A bus correctable error was detected on a component at slot <number>. (Se detectó un error de bus que puede corregirse en un componente de la ranura <number>).
	Detalles	El rendimiento del sistema podría degradarse.
	Acción	Apague y encienda la alimentación, actualice los controladores de componentes; saque el dispositivo y vuelva a instalarlo en el próximo mantenimiento programado.

Código de error	Información del mensaje	
PCI1356	Mensaje	A bus uncorrectable error was detected on a component at slot <number>. (Se detectó un error de bus que no puede corregirse en un componente de la ranura <number>).
	Detalles	El rendimiento del sistema podría degradarse o es posible que el sistema no pueda funcionar.
	Acción	Apague y encienda la alimentación, actualice los controladores de componentes; si el dispositivo puede extraerse, vuelva a instalarlo.
PCI1358	Mensaje	A fatal error was detected on a component at slot <number>. (Se detectó un error fatal en un componente de la ranura <number>).
	Mensaje en la pantalla LCD	Fatal error on slot <number>. Re-seat PCI card. (Se detectó un error fatal en la ranura <number>. Reacomode la tarjeta PCI).
	Detalles	El rendimiento del sistema podría degradarse o es posible que el sistema no pueda funcionar.
	Acción	Apague y encienda la alimentación, actualice los controladores de componentes; si el dispositivo puede extraerse, vuelva a instalarlo.
PCI1360	Mensaje	A bus fatal error was detected on a component at slot <number>. (Se detectó un error fatal de bus en un componente de la ranura <number>).
	Mensaje en la pantalla LCD	Bus fatal error on slot <number>. Re-seat PCI card. (Se detectó un error fatal de bus en la ranura <number>. Reacomode la tarjeta PCI).
	Detalles	El rendimiento del sistema podría degradarse o es posible que el sistema no pueda funcionar.
	Acción	Apague y encienda la alimentación, actualice los controladores de componentes; si el dispositivo puede extraerse, vuelva a instalarlo.
PCI1362	Mensaje	Bus performance degraded for a component at slot <number>. (El rendimiento del bus se ha degradado para un componente de la ranura <number>).
	Detalles	El rendimiento del sistema podría degradarse. El bus no está funcionando a la velocidad o ancho máximos.
	Acción	Apague y encienda la alimentación, actualice los controladores de componentes; saque el dispositivo y vuelva a instalarlo en el próximo mantenimiento programado.
PCI2000	Mensaje	A fatal IO error detected on a component at bus <bus>device<device>function <func>. (Se detectó un error fatal de E/S en un componente del bus <bus>, dispositivo <device>, función <func>).
	Mensaje en la pantalla LCD	Fatal IO error on bus <bus> device <device> function <func>. (Hay un error fatal de E/S en el bus <bus>, dispositivo <device>, función <func>).
	Detalles	El rendimiento del sistema podría degradarse o es posible que el sistema no pueda funcionar.
	Acción	Apague y encienda la alimentación, actualice los controladores de componentes; saque el dispositivo y vuelva a instalarlo.

Código de error	Información del mensaje	
PCI2002	Mensaje	A fatal IO error detected on a component at slot <i><number></i> . (Se detectó un error fatal de E/S en un componente de la ranura <i><number></i>).
	Mensaje en la pantalla LCD	Fatal IO error on slot <i><number></i> . (Error fatal de E/S en la ranura <i><number></i>).
	Detalles	El rendimiento del sistema podría degradarse o es posible que el sistema no pueda funcionar.
	Acción	Apague y encienda la alimentación, actualice los controladores de componentes; saque el dispositivo y vuelva a instalarlo.
PCI3000	Mensaje	Device option ROM on embedded NIC failed to support Link Tuning or FlexAddress. (La ROM de opción de la NIC incorporada no es compatible con el ajuste de vínculos o la función FlexAddress).
	Detalles	El firmware de BIOS, BMC/iDRAC o LOM está desactualizado y no admite la función FlexAddress.
	Acción	Actualice el firmware de BIOS, BMC/iDRAC y LOM. Si el problema persiste, consulte Obtención de ayuda .
PCI3002	Mensaje	Failed to program virtual MAC address on a component at bus <i><bus></i> device <i><device></i> function <i><func></i> . (No se pudo programar una dirección MAC virtual en un componente del bus <i><bus></i> , dispositivo <i><device></i> , función <i><func></i>).
	Detalles	El firmware de BIOS, BMC/iDRAC, LOM o NIC está desactualizado y no admite la función FlexAddress.
	Acción	Actualice el firmware de BIOS, BMC/iDRAC, LOM y la tarjeta intermedia. Si el problema persiste, consulte Obtención de ayuda .
PCI3004	Mensaje	Device option ROM on mezzanine card <i><number></i> failed to support Link Tuning or FlexAddress. (La ROM de opción de la tarjeta intermedia <i><number></i> no es compatible con el ajuste de vínculos o la función FlexAddress).
	Detalles	El firmware de BIOS, BMC/iDRAC o la tarjeta intermedia está desactualizado y no admite la función FlexAddress.
	Acción	Actualice el firmware de BIOS, BMC/iDRAC y la tarjeta intermedia. Si el problema persiste, consulte Obtención de ayuda .
PCI3006	Mensaje	Failed to get Link Tuning or FlexAddress data from iDRAC. (No se pudieron obtener datos de iDRAC sobre ajuste de vínculos o FlexAddress).
	Detalles	El firmware de BIOS o BMC/iDRAC está desactualizado y no admite la función FlexAddress.
	Acción	Actualice el firmware de BIOS y BMC/iDRAC. Si el problema persiste, consulte Obtención de ayuda .
PCI3008	Mensaje	A non-fatal PCIe error detected on a component at bus <i><bus></i> device <i><device></i> function <i><func></i> . (Se detectó un error no fatal de PCIe en un componente del bus <i><bus></i> , dispositivo <i><device></i> , función <i><func></i>).

Código de error	Información del mensaje	
	Detalles	El rendimiento del sistema podría degradarse.
	Acción	Apague y encienda la alimentación, actualice los controladores de componentes; saque el dispositivo y vuelva a instalarlo en la próxima sesión de mantenimiento.
PCI3010	Mensaje	A non-fatal IO error detected on a component at bus <bus>device<device>function <func>. (Se detectó un error no fatal de E/S en un componente del bus <bus>, dispositivo <device>, función <func>).
	Detalles	El rendimiento del sistema podría degradarse.
	Acción	Apague y encienda la alimentación, actualice los controladores de componentes; saque el dispositivo y vuelva a instalarlo en la próxima sesión de mantenimiento.
PCI3012	Mensaje	The QuickPath Interconnect (QPI) width degraded. (Se ha degradado el ancho de QuickPath Interconnect [QPI]).
	Detalles	El rendimiento del sistema podría degradarse. El bus no está funcionando a la velocidad o ancho máximos.
	Acción	Reinice el sistema. Si el problema persiste, vuelva a instalar los procesadores.
PCI3014	Mensaje	A non-fatal PCIe error detected on a component at slot <number>. (Se detectó un error no fatal de PCIe en un componente de la ranura <number>).
	Detalles	El rendimiento del sistema podría degradarse.
	Acción	Apague y encienda la alimentación, actualice los controladores de componentes; saque el dispositivo y vuelva a instalarlo en el próximo mantenimiento programado.
PDR0001	Mensaje	Fault detected on drive <number>. (Se detectó un error en la unidad <number>).
	Mensaje en la pantalla LCD	Fault detected on drive <number>. Check drive. (Se detectó un error en la unidad <number>. Compruebe la unidad).
	Detalles	La controladora detectó un error en el disco y lo dejó fuera de línea.
	Acción	Saque el disco con el error y vuelva a acomodarlo. Si el problema persiste, consulte Obtención de ayuda .
PDR0002	Mensaje	A predictive failure detected on drive <number>. (Se ha detectado un error predictivo en la unidad <number>).
	Detalles	La controladora detectó un error SMART en la unidad. La unidad está operativa, pero debe sustituirse.
	Acción	La unidad deberá sustituirse en la próxima sesión de mantenimiento.
PDR0016	Mensaje	Drive <number> is removed. (Se quitó la unidad <number>).
	Mensaje en la pantalla LCD	Drive <number> is removed. Check drive. (Se quitó la unidad <number>. Compruebe la unidad).
	Detalles	La controladora detectó que se ha extraído una unidad.

Código de error	Información del mensaje	
	Acción	Si no fue intencional, compruebe la instalación de la unidad. Saque el disco indicado y vuelva a acomodarlo. Si el problema persiste, consulte Obtención de ayuda .
PDR1001	Mensaje	Fault detected on drive <number> in disk drive bay <bay>. (Se detectó un error en la unidad <number> del compartimiento para unidades <bay>).
	Mensaje en la pantalla LCD	Fault detected on drive <number> in disk drive bay <bay>. Check drive. (Se detectó un error en la unidad <number> del compartimiento para unidades <bay>. Compruebe la unidad).
	Detalles	La controladora detectó un error en el disco y lo dejó fuera de línea.
	Acción	Reacomode la unidad que tiene el error. Si el problema persiste, consulte Obtención de ayuda .
PDR1002	Mensaje	A predictive failure detected on drive <number> in disk drive bay<bay>. (Se detectó un error predictivo en la unidad <number> del compartimiento para unidades <bay>).
	Detalles	La controladora detectó un error SMART en la unidad. La unidad está operativa, pero debe sustituirse.
	Acción	La unidad deberá sustituirse en la próxima sesión de mantenimiento.
PDR1016	Mensaje	Drive <number> is removed from disk drive bay <bay>. (Se ha quitado la unidad <number> del compartimiento para unidades <bay>).
	Mensaje en la pantalla LCD	Drive <number> removed from disk drive bay <bay>. Check drive. (Se ha quitado la unidad <number> del compartimiento para unidades <bay>. Compruebe la unidad).
	Detalles	La controladora detectó que se ha extraído la unidad.
	Acción	Compruebe la instalación de la unidad. Reacomode la unidad que tiene el error. Si el problema persiste, consulte Obtención de ayuda .
PDR1024	Mensaje	Drive mismatch detected for drive <number> in disk drive bay <bay>. (Se detectó una falta de coincidencia en la unidad <number> del compartimiento para unidades <bay>).
	Mensaje en la pantalla LCD	Drive mismatch detected for drive <number> in bay <bay>. Install correct drive type. (Se detectó una falta de coincidencia en la unidad <number> del compartimiento para unidades <bay>. Instale el tipo correcto de unidad).
	Detalles	El disco instalado no cumple los requisitos de la matriz; por ejemplo, un disco SATA no debe funcionar en una matriz que contiene unidades SAS.
	Acción	Compruebe que el disco cumple con los requisitos de la matriz.
PST0128	Mensaje	No memory is detected. (No se ha detectado ninguna memoria).
	Mensaje en la pantalla LCD	No memory is detected. Inspect memory devices. (No se ha detectado ninguna memoria. Inspeccione los dispositivos de memoria).
	Detalles	El BIOS del sistema no pudo detectar una memoria en el sistema.

Código de error	Información del mensaje	
	Acción	Reacomode los módulos de memoria. Si el problema persiste, consulte Obtención de ayuda .
PST0129	Mensaje	Se ha detectado la memoria, pero no se puede configurar.
	Mensaje en la pantalla LCD	Se ha detectado la memoria, pero no se puede configurar. Compruebe los dispositivos de memoria.
	Detalles	El BIOS del sistema detectó una memoria, pero no logró configurarla para el funcionamiento del sistema.
	Acción	Compare la instalación de la memoria del sistema con las configuraciones de memoria del sistema admitidas.
PST0130	Mensaje	Memory is configured, but not usable. (Se ha configurado la memoria, pero no se puede utilizar).
	Mensaje en la pantalla LCD	Memory is configured, but not usable. Check memory devices. (Se ha configurado la memoria, pero no se puede utilizar. Compruebe los dispositivos de memoria).
	Detalles	El BIOS del sistema encontró errores en los dispositivos o configuraciones de velocidad por los que había memoria sin utilizar.
	Acción	Reacomode los módulos de memoria. Si el problema persiste, consulte Obtención de ayuda .
PST0131	Mensaje	System BIOS shadow failed. (Error al intentar obtener una instantánea del BIOS).
	Mensaje en la pantalla LCD	System BIOS shadow failed. Check memory devices. (Error al intentar obtener una instantánea del BIOS. Compruebe los dispositivos de memoria).
	Detalles	Ocurrieron errores de memoria al intentar copiar una imagen del BIOS a la memoria del sistema.
	Acción	Desconecte la entrada de alimentación. Reduzca la configuración de memoria del sistema al mínimo y vuelva a conectar la entrada de alimentación.
PST0132	Mensaje	CMOS failed. (Error de CMOS).
	Mensaje en la pantalla LCD	CMOS failed. Power cycle system. (Error de CMOS. Realice un ciclo de encendido del sistema).
	Detalles	El BIOS del sistema detectó un error de memoria CMOS durante la autoprueba de encendido (POST).
	Acción	Revise el registro de eventos del sistema para ver si hay excepciones de batería CMOS y vuelva a conectar la entrada de alimentación. Si el problema persiste, consulte Obtención de ayuda .
PST0133	Mensaje	DMA controller failed. (Error de la controladora DMA).
	Mensaje en la pantalla LCD	DMA controller failed. Power cycle system. (Error de la controladora DMA. Realice un ciclo de encendido del sistema).
	Detalles	El BIOS del sistema detectó un error en la controladora DMA durante la autoprueba de encendido (POST).

Código de error	Información del mensaje	
	Acción	Desconecte la entrada de alimentación y vuelva a conectarla.
PST0134	Mensaje	Interrupt controller failed. (Error de la controladora de interrupción).
	Mensaje en la pantalla LCD	Interrupt controller failed. Power cycle system. (Error de la controladora de interrupción. Realice un ciclo de encendido del sistema).
	Detalles	El BIOS del sistema detectó un error en la controladora de interrupción durante la autoprueba de encendido (POST).
	Acción	Desconecte la entrada de alimentación y vuelva a conectarla. Si el problema persiste, consulte Obtención de ayuda .
PST0135	Mensaje	Timer refresh failed. (Error de actualización del temporizador).
	Mensaje en la pantalla LCD	Timer refresh failed. Power cycle system. (Error de actualización del temporizador. Realice un ciclo de encendido del sistema).
	Detalles	El BIOS del sistema detectó un error de actualización del temporizador durante la autoprueba de encendido (POST).
	Acción	Desconecte la entrada de alimentación y vuelva a conectarla. Si el problema persiste, consulte Obtención de ayuda .
PST0136	Mensaje	Programmable interval timer error. (Error del temporizador de intervalos programable).
	Mensaje en la pantalla LCD	Programmable interval timer error. Power cycle system. (Error del temporizador de intervalos programable. Realice un ciclo de encendido del sistema).
	Detalles	El BIOS del sistema detectó un error en el temporizador de intervalos programable durante la autoprueba de encendido (POST).
	Acción	Desconecte la entrada de alimentación y vuelva a conectarla. Si el problema persiste, consulte Obtención de ayuda .
PST0137	Mensaje	Parity error. (Error de paridad).
	Mensaje en la pantalla LCD	Parity error. Power cycle system. (Error de paridad. Realice un ciclo de encendido del sistema).
	Detalles	El BIOS del sistema detectó un error de paridad durante la autoprueba de encendido (POST).
	Acción	Desconecte la entrada de alimentación y vuelva a conectarla. Si el problema persiste, consulte Obtención de ayuda .
PST0138	Mensaje	SuperIO failed. (Error de SuperIO).
	Mensaje en la pantalla LCD	SuperIO failure. Power cycle system. (Error de SuperIO. Realice un ciclo de encendido del sistema).
	Detalles	El BIOS del sistema detectó un error de SIO.
	Acción	Desconecte la entrada de alimentación y vuelva a conectarla. Si el problema persiste, consulte Obtención de ayuda .

Código de error	Información del mensaje	
PST0139	Mensaje	Keyboard controller failed. (Error de la controladora del teclado).
	Mensaje en la pantalla LCD	Keyboard controller failed. Power cycle system. (Error de la controladora del teclado. Realice un ciclo de encendido del sistema).
	Detalles	El BIOS del sistema detectó un error en la controladora del teclado.
	Acción	Desconecte la entrada de alimentación y vuelva a conectarla. Si el problema persiste, consulte Obtención de ayuda .
PST0140	Mensaje	System management interrupt initialization failed. (Error de inicialización en la interrupción de administración del sistema).
	Mensaje en la pantalla LCD	SMI initialization failed. Power cycle system. (Error de inicialización de SMI. Realice un ciclo de encendido del sistema).
	Detalles	El BIOS del sistema no pudo inicializar la interrupción de administración del sistema.
	Acción	Desconecte la entrada de alimentación y vuelva a conectarla. Si el problema persiste, consulte Obtención de ayuda .
PST0141	Mensaje	QuickPath Interconnect (QPI) fatal error. (Error fatal de QuickPath Interconnect [QPI]).
	Mensaje en la pantalla LCD	QuickPath Interconnect (QPI) fatal error. (Error fatal de QuickPath Interconnect [QPI]).
	Detalles	Error de Quick Path durante la autoprueba de encendido (POST) del sistema.
	Acción	Reinicie el sistema. Si el problema persiste, desconecte la entrada de alimentación y reacomode los procesadores.
PST0142	Mensaje	MRC fatal error. (Error fatal de MRC).
	Mensaje en la pantalla LCD	Memory initialization error. (Error de inicialización de la memoria).
	Detalles	Error en la prueba de la memoria del BIOS.
	Acción	Compare la instalación de la memoria del sistema con las configuraciones de memoria del sistema admitidas. Reduzca la configuración del sistema a un mínimo de memoria.
PST0143	Mensaje	Intel Trusted Execution Technology (TXT) fatal error. (Error fatal de Intel Trusted Execution Technology [TXT]).
	Mensaje en la pantalla LCD	Intel Trusted Execution Technology (TXT) fatal error. (Error fatal de Intel Trusted Execution Technology [TXT]).
	Detalles	Error de arranque TXT. Esto puede deberse a errores en la memoria o un error en la configuración TXT del sistema. Es posible que se haya quitado un módulo TPM que iba colocado en un zócalo.
	Acción	Compruebe si el módulo TPM está presente. Desconecte la entrada de alimentación y vuelva a conectarla. Si el problema persiste, consulte Obtención de ayuda .

Código de error	Información del mensaje	
PST0192	Mensaje	Shut-down test failed. (Error en la prueba de apagado).
	Mensaje en la pantalla LCD	Shut-down test failed. Power cycle system. (Error en la prueba de apagado. Realice un ciclo de encendido del sistema.).
	Detalles	La prueba de apagado del BIOS del sistema presentó un error durante la autoprueba de encendido (POST).
	Acción	Revise el registro de eventos del sistema para ver si hay excepciones de batería CMOS y vuelva a conectar la entrada de alimentación. Si el problema persiste, consulte Obtención de ayuda .
PST0193	Mensaje	BIOS POST memory test failed. (Error en la prueba de la memoria del BIOS durante la autoprueba de encendido [POST]).
	Mensaje en la pantalla LCD	BIOS POST memory test failed. Check memory devices. (Error en la prueba de la memoria del BIOS durante la autoprueba de encendido [POST]. Compruebe los dispositivos de memoria).
	Detalles	System BIOS POST memory test failed. (Error en la prueba de la memoria del BIOS del sistema durante la autoprueba de encendido [POST]).
	Acción	Compare la instalación de la memoria del sistema con las configuraciones de memoria del sistema admitidas. Reduzca la configuración del sistema a un mínimo de memoria.
PST0194	Mensaje	Remote access controller configuration failed. (Error de configuración de la controladora de acceso remoto).
	Mensaje en la pantalla LCD	Remote access controller configuration failed. Check screen message. (Error de configuración de la controladora de acceso remoto. Compruebe el mensaje en pantalla).
	Detalles	El BIOS del sistema no pudo configurar la controladora de acceso remoto.
	Acción	Apague y encienda la alimentación para encender el sistema. Si el problema persiste, consulte Obtención de ayuda .
PST0195	Mensaje	CPU configuration failed. (Error en la configuración de la CPU).
	Mensaje en la pantalla LCD	CPU configuration failed. Check screen message. (Error en la configuración de la CPU. Compruebe el mensaje en pantalla).
	Detalles	La configuración del procesador actual no es compatible, o encontró una excepción fatal durante la autoprueba de encendido (POST).
	Acción	Compruebe la configuración del procesador del sistema y reduzca el sistema a una configuración mínima.
PST0196	Mensaje	Incorrect memory configuration. (Configuración incorrecta de la memoria).
	Mensaje en la pantalla LCD	Incorrect memory configuration. Review User Guide. (Configuración incorrecta de la memoria. Repase la Guía del usuario).
	Detalles	El BIOS del sistema detectó una ocupación no válida de la memoria.

Código de error	Información del mensaje	
	Acción	Vuelva a instalar la memoria de modo tal que coincida con la configuración de memoria admitida.
PST0254	Mensaje	General failure after video. (Error general tras el vídeo).
	Mensaje en la pantalla LCD	General failure after video. Check screen message. (Error general tras el vídeo. Compruebe el mensaje en pantalla).
	Detalles	El BIOS del sistema detectó un problema funcional o de configuración durante la autoprueba de encendido (POST).
	Acción	Revise el vídeo del sistema y el registro de eventos para obtener más información.
PST0256	Mensaje	POST fatal error detected. (Se detectó un error fatal de POST).
	Mensaje en la pantalla LCD	POST fatal error detected. (Se detectó un error fatal de POST).
	Detalles	El BIOS del sistema detectó un problema funcional o de configuración durante la autoprueba de encendido (POST).
	Acción	Revise el vídeo del sistema y el registro de eventos para obtener más información.
PSU0001	Mensaje	Power supply <number> failed. (Se produjo un error en el suministro de energía <number>).
	Mensaje en la pantalla LCD	PSU <number> failed. Check PSU. (Error de PSU <number>. Compruebe el suministro de energía).
	Acción	Desconecte el suministro de energía y vuelva a instalarlo. Si el problema persiste, consulte Obtención de ayuda .
PSU0002	Mensaje	A predictive failure detected on power supply <number>. (Se detectó un error predictivo en el suministro de energía <number>).
	Mensaje en la pantalla LCD	Predictive failure on PSU <number>. Check PSU. (Error predictivo en el suministro de energía <number>. Compruebe el suministro de energía).
	Detalles	El rendimiento del sistema y la redundancia de la energía podrían degradarse o perderse.
	Acción	Desconecte el suministro de energía y vuelva a instalarlo en la próxima sesión de mantenimiento. Si el problema persiste, consulte Obtención de ayuda .
PSU0003	Mensaje	The power input for power supply <number> is lost. (Se perdió la entrada de energía del suministro de energía <number>).
	Mensaje en la pantalla LCD	The power input for power supply <number> is lost. Check PSU cables. (Se perdió la entrada de energía del suministro de energía <number>. Compruebe los cables del PSU).
	Detalles	El suministro de energía está correctamente conectado, pero hay una fuente de entrada que no está conectada o no está operativa.

Código de error	Información del mensaje	
	Acción	Compruebe que la fuente de entrada esté conectada al suministro de energía. Verifique que la energía de entrada se encuentre dentro de los requisitos para la fuente de entrada.
PSU0004	Mensaje	The power input for power supply <number> is outside of the allowable range. (La alimentación del suministro de energía <number> está fuera del intervalo aceptado).
	Mensaje en la pantalla LCD	Power input for PSU <number> is outside of range. Check PSU cables. (La alimentación del suministro de energía <number> está fuera del intervalo aceptado. Compruebe los cables del PSU).
	Detalles	Puede encontrar los requisitos operativos del suministro de energía en este manual o en el suministro mismo.
	Acción	Compruebe que la fuente de entrada esté conectada al suministro de energía. Verifique que la energía de entrada se encuentre dentro de los requisitos para la fuente de entrada.
PSU0005	Mensaje	The power input for power supply <number> is outside of the allowable range, but it is attached to the system. (La alimentación del suministro de energía <number> está fuera del intervalo aceptado, pero está conectada al sistema).
	Detalles	Puede encontrar los requisitos operativos del suministro de energía en este manual o en el suministro mismo.
	Acción	Verifique que la alimentación se encuentre dentro de los requisitos operativos para el suministro de energía.
PSU0006	Mensaje	Power supply <number> type mismatch. (Error de coincidencia en el tipo de suministro de energía <number>).
	Mensaje en la pantalla LCD	Power supply <number> is incorrectly configured. Check PSU. (El suministro de energía <number> está incorrectamente configurado. Compruebe el PSU).
	Detalles	Los suministros de energía deben ser del mismo tipo y tener la misma potencia nominal.
	Acción	Instale suministros de energía coincidentes, y consulte la configuración correcta en este manual.
PSU0007	Mensaje	Power supply <number> is operating at 110 volts, and could cause a circuit breaker fault. (El suministro de energía <number> está funcionando a 110 voltios y esto podría producir un error en el interruptor de circuito).
	Detalles	Un suministro de energía que está diseñado para funcionar a 220V, pero está conectado a una fuente de energía de 110V necesita corriente adicional para funcionar. Esa corriente adicional puede disparar los disyuntores de circuito o provocar otros problemas eléctricos con la fuente de entrada.
	Acción	Revise la fuente de energía y el cableado. Utilice alimentación con la potencia recomendada. Si el problema persiste, consulte Obtención de ayuda .

Código de error	Información del mensaje	
PSU0008	Mensaje	Power supply <number> voltage rating does not match the system's requirements. (El voltaje nominal del suministro de energía <number> no cumple con los requisitos del sistema).
	Detalles	El sistema no admite suministros de energía de diferente voltaje.
	Acción	Instale un suministro de energía con el voltaje nominal correcto.
PSU0016	Mensaje	Power supply <number> is absent. (Falta el suministro de energía <number>).
	Mensaje en la pantalla LCD	PSU <number> is absent. Check PSU. (Falta el PSU <number>. Compruebe el suministro de energía).
	Detalles	Falta un suministro de energía o está dañado.
	Acción	<ol style="list-style-type: none"> 1. Extraiga el suministro de energía y vuelva a instalarlo. 2. Revise los cables y los componentes del subsistema para ver si están dañado. 3. Si el problema persiste, consulte Obtención de ayuda.
PSU0031	Mensaje	Cannot communicate with power supply <number>. (No es posible comunicarse con el suministro de energía <number>).
	Mensaje en la pantalla LCD	Cannot communicate with PSU <number>. Re-seat PSU.(No es posible comunicarse con el PSU <number>. Reacomode el PSU).
	Detalles	El suministro de energía puede funcionar, pero la supervisión del suministro de energía quedará degradada. El rendimiento del sistema también puede degradarse.
	Acción	Desconecte el suministro de energía y vuelva a instalarlo. Si el problema persiste, consulte Obtención de ayuda .
PSU1201	Mensaje	Power supply redundancy is lost. (Se perdió la redundancia del suministro de energía).
	Detalles	El suministro de energía intentará funcionar en un estado degradado. El rendimiento del sistema y la redundancia de energía podrían degradarse o perderse.
	Acción	Compruebe la energía de alimentación. Vuelva a instalar el suministro de energía. Si el problema persiste, consulte Obtención de ayuda .
PSU1202	Mensaje	Power supply redundancy is degraded. (Se ha degradado la redundancia del suministro de energía).
	Detalles	El suministro de energía intentará funcionar en un estado degradado. El rendimiento del sistema y la redundancia de energía podrían degradarse o perderse.
	Acción	Quite el suministro de energía y vuelva a instalarlo en la próxima sesión de mantenimiento.
PSU1203	Mensaje	The power supplies are not redundant. (Los suministros de energía no son redundantes).

Código de error	Información del mensaje	
	Mensaje en la pantalla LCD	Lost PSU redundancy. Check PSU cables. (Se ha perdido la redundancia del PSU. Compruebe los cables del suministro de energía).
	Detalles	El modo operativo de energía actual no es redundante debido a una excepción en el suministro de energía, un cambio en el inventario de suministros de energía o un cambio en el inventario de energía del sistema.
	Acción	Compruebe el registro de eventos para ver los errores de suministro de energía. Revise la configuración del sistema y el consumo de energía.
PSU1204	Mensaje	The power supplies are not redundant. Insufficient resources to maintain normal operations. (Los suministros de energía no son redundantes. Los recursos son insuficientes para mantener las operaciones normales).
	Mensaje en la pantalla LCD	PSU redundancy degraded. Check PSU cables. (Se ha degradado la redundancia del PSU. Compruebe los cables del suministro de energía).
	Detalles	El modo operativo de energía actual no es redundante debido a una excepción en el suministro de energía, un cambio en el inventario de suministros de energía o un cambio en el inventario de energía del sistema.
	Acción	Compruebe el registro de eventos para ver los errores de suministro de energía. Revise la configuración del sistema y el consumo de energía.
PWR1001	Mensaje	The system performance was degraded. (Se ha degradado el rendimiento del sistema).
	Mensaje en la pantalla LCD	System performance degraded. Check PSUs and system configuration. (Se ha degradado el rendimiento del sistema. Revise los PSU y la configuración del sistema).
	Detalles	Para evitar que se apague el sistema, se ha degradado su rendimiento.
	Acción	Revise la configuración y los registros del sistema para ver si hay avisos o errores de entorno o de temperatura.
PWR1002	Mensaje	The system performance degraded because of thermal protection. (El rendimiento del sistema se ha degradado para brindar protección térmica).
	Detalles	Para evitar que se apague el sistema, se ha degradado su rendimiento.
	Acción	Revise la configuración y los registros del sistema para ver si hay avisos o errores de entorno o de temperatura.
PWR1003	Mensaje	The system performance degraded because cooling capacity has changed. (El rendimiento del sistema se ha degradado porque ha cambiado la capacidad de enfriamiento).
	Detalles	La configuración actual de suministros de energía no cumple con los requisitos de la plataforma para permitir la redundancia. Si un suministro de energía falla, el sistema podría apagarse.
	Acción	Si esta situación no es intencional, revise la configuración del sistema y el consumo de energía, e instale los suministros de energía que corresponda. Compruebe el estado de los suministros de energía para ver si presentan errores.

Código de error	Información del mensaje	
PWR1004	Mensaje	The system performance degraded because power capacity has changed. (El rendimiento del sistema se ha degradado porque ha cambiado la capacidad de energía).
	Detalles	Es posible que el sistema se apague o que funcione en un estado degradado.
	Acción	Compruebe el registro de eventos para ver los errores de suministro de energía. Revise la configuración del sistema y el consumo de energía, y actualice o instale los suministros de energía, según corresponda.
PWR1005	Mensaje	The system performance degraded because the user-defined power capacity has changed. (El rendimiento del sistema se ha degradado porque ha cambiado la capacidad de energía definida por el usuario).
	Detalles	La configuración de energía definida por el usuario ha afectado el funcionamiento del sistema.
	Acción	Si esta situación no es intencional, revise los cambios realizados en la configuración del sistema y consulte la política de energía.
PWR1006	Mensaje	The system halted because system power exceeds capacity. (El sistema se detuvo porque la energía del sistema excede la capacidad).
	Mensaje en la pantalla LCD	System power demand exceeds capacity. System halted. (La demanda de energía del sistema excede la capacidad. El sistema se detuvo).
	Detalles	The system halted because system power exceeds capacity. (El sistema se detuvo porque la energía del sistema excede la capacidad).
	Acción	Revise la configuración del sistema, actualice los suministros de energía o reduzca el consumo de energía del sistema.
PWR1007	Mensaje	The system performance degraded because power exceeds capacity. (El rendimiento del sistema se ha degradado porque la energía excede la capacidad).
	Mensaje en la pantalla LCD	System power exceeds capacity. Performance degraded. Check PSU configuration. (La energía del sistema excede la capacidad. El rendimiento se ha degradado. Compruebe la configuración del PSU).
	Detalles	Actualmente, el sistema está funcionando en un estado degradado para intentar evitar que se apague.
	Acción	Revise la configuración del sistema, actualice los suministros de energía o reduzca el consumo de energía del sistema.
PWR1008	Mensaje	The system performance degraded because power draw exceeds the power threshold. (El rendimiento del sistema se ha degradado porque el consumo de energía excede el umbral aceptado).
	Mensaje en la pantalla LCD	System power exceeds threshold. Performance degraded. Check PSU configuration. (La energía del sistema excede el umbral. El rendimiento se ha degradado. Compruebe la configuración del PSU).
	Detalles	El umbral de energía es un valor configurado por el usuario o de manera automática por el software según la configuración del sistema.

Código de error	Información del mensaje	
	Acción	Revise la configuración del sistema, actualice los suministros de energía o reduzca el consumo de energía del sistema.
RFM1003	Mensaje	Removable Flash Media <name> is not IPMI-function ready. (La unidad flash extraíble <name> no es compatible con IPMI).
	Detalles	La unidad flash extraíble está instalada, pero no correctamente configurada, o presentó error al inicializarse.
	Acción	Si esta situación no es intencional, vuelva a instalar la unidad flash y el módulo correspondiente.
RFM1005	Mensaje	Removable Flash Media <name> is not ready. (La unidad flash extraíble <name> no está lista).
	Detalles	La unidad está en preparación o en mantenimiento. Si el problema persiste, vuelva a instalar la tarjeta.
	Acción	Espere a que las unidades estén listas.
RFM1006	Mensaje	Removable Flash Media <name> is offline. (La unidad flash extraíble <name> está fuera de línea).
	Detalles	Durante el arranque, la firma de identificación de la tarjeta (CID) es diferente del valor de almacenamiento no volátil (NV) o la tarjeta es el destino de una operación de copia que está en curso.
	Acción	Si esta situación no es intencional, vuelva a instalar la unidad flash.
RFM1008	Mensaje	Failure detected on Removable Flash Media <name>. (Se detectó un error en la unidad flash extraíble <name>).
	Mensaje en la pantalla LCD	Removable Flash Media <name> failed. Check SD Card. (Se detectó un error en la unidad flash extraíble <name>. Compruebe la tarjeta SD).
	Detalles	Se informó un error durante la lectura o escritura de una tarjeta SD.
	Acción	Reacomode la unidad flash. Si el problema persiste, sustituya la unidad.
RFM1014	Mensaje	Removable Flash Media <name> is write protected. (La unidad flash extraíble <name> está protegida contra escritura).
	Mensaje en la pantalla LCD	Removable Flash Media <name> is write protected. Check SD Card. (La unidad flash extraíble <name> está protegida contra escritura. Compruebe la tarjeta SD).
	Detalles	La tarjeta está protegida contra escritura por el pestillo de la tarjeta SD. No es posible utilizar una tarjeta que esté protegida contra escritura.
	Acción	Si esta situación no es intencional, saque la tarjeta y deshabilite la protección contra escritura.
RFM1016	Mensaje	Media not present for Removable Flash Media <name>. (No se encuentra la unidad flash extraíble <name>).

Código de error	Información del mensaje	
	Detalles	No se ha detectado la tarjeta SD o no está instalada.
	Acción	Si esta situación no es intencional, vuelva a instalar la unidad flash.
RFM1021	Mensaje	Removable Flash Media is not IPMI-function ready. (La unidad flash extraíble no es compatible con IPMI).
	Detalles	La unidad flash extraíble está instalada, pero no correctamente configurada, o presentó error al inicializarse.
	Acción	Si esta situación no es intencional, vuelva a instalar la unidad flash.
RFM1022	Mensaje	Removable Flash Media is ready. (La unidad flash extraíble está lista).
	Acción	Si esta situación no es intencional, vuelva a instalar la unidad flash.
RFM1023	Mensaje	Removable Flash Media is not ready. (La unidad flash extraíble no está lista).
	Detalles	La unidad está en preparación o en mantenimiento. Si el problema persiste, vuelva a instalar la tarjeta.
	Acción	Si esta situación no es intencional, vuelva a instalar la unidad flash.
RFM1024	Mensaje	Removable Flash Media is offline. (La unidad flash extraíble está fuera de línea).
	Detalles	Durante el arranque, la firma de identificación de la tarjeta (CID) es diferente del valor de almacenamiento no volátil (NV) o la tarjeta es el destino de una operación de copia que está en curso.
	Acción	Si esta situación no es intencional, vuelva a instalar la unidad flash.
RFM1026	Mensaje	Failure detected on Removable Flash Media. (Se detectó un error en la unidad flash extraíble).
	Detalles	Se informó un error durante la lectura o escritura de una tarjeta SD.
	Acción	Vuelva a instalar la unidad flash. Si el problema persiste, sustituya la unidad.
RFM1032	Mensaje	Removable Flash Media is write protected. (La unidad flash extraíble está protegida contra escritura).
	Detalles	La tarjeta está protegida contra escritura por el pestillo de la tarjeta SD. IDSDM no puede utilizar una tarjeta que esté protegida contra escritura.
	Acción	Si esta situación no es intencional, saque la tarjeta y deshabilite la protección contra escritura.
RFM1034	Mensaje	Media not present for Removable Flash Media. (No se encuentra la unidad flash extraíble).
	Detalles	No se ha detectado la tarjeta SD o no está instalada.
	Acción	Si esta situación no es intencional, vuelva a instalar la unidad flash.

Código de error	Información del mensaje	
RFM1201	Mensaje	Internal Dual SD Module redundancy lost. (Se perdió la redundancia del módulo SD dual interno).
	Mensaje en la pantalla LCD	Internal Dual SD Module redundancy is lost. Check SD Card. (Se perdió la redundancia del módulo SD dual interno. Compruebe la tarjeta SD).
	Detalles	Una o ambas tarjetas SD no están funcionando correctamente.
	Acción	Sustituya la tarjeta SD que presenta error.
RFM1202	Mensaje	Internal Dual SD Module redundancy is degraded. (Se ha degradado la redundancia del módulo SD dual interno).
	Detalles	Una o ambas tarjetas SD no están funcionando correctamente.
	Acción	Sustituya la tarjeta SD que presenta error.
RFM1203	Mensaje	Internal Dual SD Module is not redundant. (El módulo SD dual interno no es redundante).
	Detalles	Internal Dual SD Module is not redundant. (El módulo SD dual interno no es redundante).
	Acción	Instale otra tarjeta SD y ajuste la configuración para que haya redundancia si así se desea.
RFM1205	Mensaje	Internal Dual SD Module is not redundant. Insufficient resources to maintain normal operations. (El módulo SD dual interno no es redundante. No hay recursos suficientes para mantener las operaciones normales).
	Mensaje en la pantalla LCD	Internal Dual SD Module is not redundant. Insufficient resources. Check SD Card. (El módulo SD dual interno no es redundante. Recursos insuficientes. Compruebe la tarjeta SD).
	Detalles	No se puede mantener la redundancia con la configuración de funcionamiento actual. La unidad podría funcionar en un estado degradado.
	Acción	Repase este manual y compruebe la configuración de la tarjeta SD.
RFM2001	Mensaje	Internal Dual SD Module <name> is absent. (Falta el módulo SD dual interno <name>).
	Mensaje en la pantalla LCD	Internal Dual SD Module <name> is absent. Check SD Card. (Falta el módulo SD dual interno <name>. Compruebe la tarjeta SD).
	Detalles	No se ha detectado el módulo SD o no está instalado.
	Acción	Si esta situación no es intencional, vuelva a instalar el módulo SD.
RFM2002	Mensaje	Internal Dual SD Module <name> is offline. (El módulo SD dual interno <name> está fuera de línea).
	Detalles	El módulo de la tarjeta SD está instalado, pero puede estar incorrectamente instalado o mal configurado.

Código de error	Información del mensaje	
	Acción	Vuelva a instalar el módulo SD.
RFM2004	Mensaje	Failure detected on Internal Dual SD Module <name>. (Se ha detectado un error en el módulo SD dual interno <name>).
	Mensaje en la pantalla LCD	Internal Dual SD Module <name> failed. Check SD Card. (Error en el módulo SD dual interno <name>. Compruebe la tarjeta SD).
	Detalles	El módulo de la tarjeta SD está instalado, pero no correctamente configurado, o presentó error al inicializarse.
	Acción	Vuelva a instalar el módulo SD, y quite y vuelva a instalar las tarjetas SD.
RFM2006	Mensaje	Internal Dual SD Module <name> is write protected. (El módulo SD dual interno <name> está protegido contra escritura).
	Detalles	El módulo está protegido contra escritura. No es posible escribir los cambios en el módulo.
	Acción	Si esta situación no es intencional, saque la tarjeta y deshabilite la protección contra escritura.
SEC0000	Mensaje	The chassis is open. (El chasis está abierto).
	Mensaje en la pantalla LCD	Intrusion detected. Check chassis cover. (Se ha detectado una intrusión. Compruebe la cubierta del chasis).
	Detalles	El chasis está abierto. El rendimiento del sistema podría degradarse, y la seguridad podría estar en riesgo.
	Acción	Cierre el chasis. Compruebe los registros del sistema.
SEC0001	Mensaje	The drive bay is open. (El compartimiento para unidades está abierto).
	Detalles	El compartimiento para unidades está abierto. Es posible que se haya añadido o quitado una unidad. El rendimiento del sistema podría degradarse.
	Acción	Cierre el compartimiento para unidades. Compruebe los registros del sistema.
SEC0002	Mensaje	The I/O card area is open. (El área de tarjetas de E/S está abierta).
	Detalles	El área de tarjetas de E/S está abierta. Es posible que se haya añadido o quitado una tarjeta de E/S. El rendimiento del sistema podría degradarse.
	Acción	Cierre el área de tarjetas de E/S. Compruebe los registros del sistema.
SEC0003	Mensaje	The processor area is open. (El área de procesadores está abierta).
	Detalles	El área de procesadores está abierta. Es posible que se haya añadido o quitado una unidad. El rendimiento del sistema podría degradarse.
	Acción	Cierre el área de procesadores. Compruebe los registros del sistema.
SEC0004	Mensaje	The LAN is disconnected. (La LAN está desconectada).

Código de error	Información del mensaje	
	Detalles	The LAN is disconnected. Network performance may be degraded. (La LAN está desconectada. El rendimiento de la red podría degradarse).
	Acción	Si esta situación no es intencional, conecte el cable de red.
SEC0005	Mensaje	Unauthorized docking is detected. (Se ha detectado un acoplamiento no autorizado).
	Detalles	Es posible que se haya manipulado un componente extraíble, que se haya instalado incorrectamente o que no cumpla con los requisitos del sistema.
	Acción	Compruebe los componentes de hardware extraíbles para ver si están debidamente instalados. Consulte la documentación de instalación.
SEC0006	Mensaje	The fan area is open. (El área de ventiladores está abierta).
	Detalles	El área de ventiladores está abierta. El rendimiento del sistema podría degradarse.
	Acción	Cierre el área de ventiladores. Compruebe los registros del sistema.
SEC0031	Mensaje	The chassis is open while the power is on. (El chasis está abierto y el sistema está encendido).
	Mensaje en la pantalla LCD	Intrusion detected. Check chassis cover. (Se ha detectado una intrusión. Compruebe la cubierta del chasis).
	Detalles	El chasis está abierto. El rendimiento del sistema podría degradarse, y la seguridad podría estar en riesgo.
	Acción	Cierre el chasis. Compruebe los registros del sistema.
SEC0033	Mensaje	The chassis is open while the power is off. (El chasis está abierto y el sistema está apagado).
	Mensaje en la pantalla LCD	Intrusion detected. Check chassis cover. (Se ha detectado una intrusión. Compruebe la cubierta del chasis).
	Detalles	El chasis se abrió mientras el sistema estaba apagado. Es posible que se haya comprometido la seguridad del sistema.
	Acción	Cierre el chasis y compruebe el inventario de hardware. Compruebe los registros del sistema.
SEC0040	Mensaje	A critical stop occurred during OS load. (Se produjo una detención crítica durante la carga del sistema operativo).
	Detalles	El sistema operativo generó un evento crítico de IPMI de detención. (Código del tipo de sensor = 20H).
	Acción	Revise el vídeo y los registros del sistema para obtener más información.
SEC0041	Mensaje	BIOS detected an error configuring the Intel Trusted Execution Technology (TXT). (El BIOS detectó un error al configurar Intel Trusted Execution Technology [TXT]).

Código de error	Información del mensaje	
	Mensaje en la pantalla LCD	BIOS detected an error configuring TXT. Check system configuration. (El BIOS detectó un error al configurar TXT. Compruebe la configuración del sistema).
	Detalles	Error en la inicialización de TXT. Es posible que la configuración del sistema haya cambiado.
	Acción	Compruebe el inventario de hardware del sistema y la configuración del software.
SEC0042	Mensaje	Processor detected an error while performing an Intel Trusted Execution Technology (TXT) operation. (El procesador detectó un error al realizar una operación de Intel Trusted Execution Technology [TXT]).
	Mensaje en la pantalla LCD	CPU detected an error while performing a TXT operation. Check system configuration. (La CPU detectó un error al realizar una operación de TXT. Compruebe la configuración del sistema).
	Detalles	Error en el arranque del microcódigo de CPU TXT. Es posible que la configuración del sistema haya cambiado.
	Acción	Compruebe el inventario de hardware del sistema y la configuración del software.
SEC0043	Mensaje	BIOS Authenticated Code Module detected an Intel Trusted Execution Technology (TXT) error during POST. (El módulo de código autenticado de BIOS detectó un error de Intel Trusted Execution Technology (TXT) durante la autoprueba de encendido [POST]).
	Mensaje en la pantalla LCD	BIOS detected a TXT error during POST. Check system configuration. (El BIOS detectó un error de TXT durante POST. Compruebe la configuración del sistema).
	Detalles	Error de TXT en la autoprueba de encendido (POST). TXT Post failure. Es posible que la configuración del sistema haya cambiado.
	Acción	Compruebe el inventario de hardware del sistema y la configuración del software.
SEC0044	Mensaje	SINIT Authenticated Code Module detected an Intel Trusted Execution Technology (TXT) error at boot. (El módulo de código autenticado de SINIT detectó un error de Intel Trusted Execution Technology (TXT) durante la autoprueba de encendido [POST]).
	Mensaje en la pantalla LCD	SINIT detected a TXT error at boot. Check system configuration. (SINIT detectó un error de TXT en el arranque. Compruebe la configuración del sistema).
	Detalles	Error en la inicialización de TXT. Es posible que la configuración del sistema haya cambiado.
	Acción	Compruebe el inventario de hardware del sistema y la configuración del software.
SEC0600	Mensaje	A secure mode violation detected. (Se ha detectado una infracción del modo seguro).
	Detalles	Esto puede deberse a un intento de acceso físico o remoto.
	Acción	Consulte los registros del sistema para ver si hay intentos de intrusión, y compruebe que se estén cumpliendo las políticas de contraseñas fuertes.

Código de error	Información del mensaje	
SEC0602	Mensaje	User password violation detected. (Se ha detectado una infracción de contraseña de usuario).
	Detalles	Esto puede deberse a un intento de acceso físico o remoto.
	Acción	Consulte los registros del sistema para ver si hay intentos de intrusión, y compruebe que se estén cumpliendo las políticas de contraseñas fuertes.
SEC0604	Mensaje	A setup password violation detected. (Se ha detectado una infracción de contraseña de configuración).
	Detalles	Esto puede deberse a un intento de acceso físico o remoto.
	Acción	Consulte los registros del sistema para ver si hay intentos de intrusión, y compruebe que se estén cumpliendo las políticas de contraseñas fuertes.
SEC0606	Mensaje	The network boot password violation detected. (Se ha detectado una infracción de contraseña de inicio de red).
	Detalles	Esto puede deberse a un intento de acceso físico o remoto.
	Acción	Consulte los registros del sistema para ver si hay intentos de intrusión, y compruebe que se estén cumpliendo las políticas de contraseñas fuertes.
SEC0608	Mensaje	A password violation detected. (Se ha detectado una infracción de contraseña).
	Detalles	Esto puede deberse a un intento de acceso físico o remoto.
	Acción	Consulte los registros del sistema para ver si hay intentos de intrusión, y compruebe que se estén cumpliendo las políticas de contraseñas fuertes.
SEC0610	Mensaje	An Out-of-band password violation detected. (Se ha detectado una infracción de contraseña de fuera de banda).
	Detalles	Esto puede deberse a un intento de acceso remoto.
	Acción	Consulte los registros del sistema para ver si hay intentos de intrusión, y compruebe que se estén cumpliendo las políticas de contraseñas fuertes.
SEL0002	Mensaje	Logging is disabled. (Se ha desactivado el registro).
	Detalles	Este mensaje aparece cuando el usuario ha desactivado el registro de eventos de un tipo específico.
	Acción	Si esta situación no es intencional, reactive el registro.
SEL0006	Mensaje	All event logging is disabled. (Se ha desactivado el registro de todos los eventos).
	Detalles	Este mensaje aparece cuando el usuario ha desactivado el registro de todos los eventos.
	Acción	Si esta situación no es intencional, reactive el registro.

Código de error	Información del mensaje	
SEL0008	Mensaje	Log is full. (El registro está lleno).
	Detalles	Cuando el registro de eventos está lleno, no se escriben eventos adicionales en el registro. Los registros más antiguos pueden sobrescribirse y perderse. Este mensaje también puede aparecer si el usuario ha desactivado el registro de eventos.
	Acción	Realice una copia de seguridad del registro y vacíelo.
SEL0010	Mensaje	Log is almost full. (El registro está casi lleno).
	Detalles	Cuando el registro de eventos está lleno, no se escriben eventos adicionales en el registro. Los registros más antiguos pueden sobrescribirse y perderse.
	Acción	Haga una copia de seguridad del registro y vacíelo en la próxima sesión de mantenimiento.
SEL0012	Mensaje	Could not create or initialize the system event log. (No se pudo crear ni inicializar el registro de eventos del sistema).
	Detalles	Si el registro de eventos del sistema no se inicializa, los eventos de errores y estados de plataforma no se capturan. Algunos programas de software de administración no informan de las excepciones de la plataforma.
	Acción	Reinicie la controladora de administración o iDRAC. Realice un ciclo de encendido del sistema. Si el problema persiste, llame a soporte técnico.
SEL1204	Mensaje	An unknown system hardware failure detected. (Se ha detectado un error desconocido de hardware del sistema).
	Mensaje en la pantalla LCD	Unknown system hardware failure. (Error desconocido de hardware del sistema).
	Detalles	Si el registro de eventos del sistema no se inicializa, los eventos de errores y estados de plataforma no se capturan. Algunos programas de software de administración no informan de las excepciones de la plataforma.
	Acción	Reconfigure el sistema a la mínima configuración posible. Si el problema persiste, llame a soporte técnico.
SEL1209	Mensaje	The platform event filter action failed. (Error de la acción del filtro de eventos de plataforma).
	Detalles	Es posible que ciertos permisos o políticas del sistema impidan que la acción se ejecute. Si está así configurado, el sistema no ejecuta la acción ante un evento de plataforma (tal como apagado, realización de ciclo, interrupción y envío de alerta).
	Acción	Revise la configuración de eventos de plataforma.
SEL1211	Mensaje	The time-stamp clock could not be synchronized. (Error al sincronizar el reloj empleado para la indicación de hora).
	Detalles	Es posible que la hora indicada en los eventos del registro de eventos del sistema no se corresponda con la hora del sistema.

Código de error	Información del mensaje	
	Acción	Realice un ciclo de encendido del sistema.. cle system input power. Si el problema persiste, llame a soporte técnico.
SEL1300	Mensaje	No bootable media found. (No se encontraron medio de inicio).
	Detalles	La configuración del sistema muestra el orden de arranque del sistema. La pantalla de vídeo local también es posible que muestre información adicional. (Código del tipo de sensor 1eh - diferencia 00h).
	Acción	Compruebe la configuración de arranque del sistema. Verifique si se aplican los ajustes de la configuración de la controladora de almacenamiento masivo.
SEL1302	Mensaje	Non-bootable diskette detected. (Se detectó un disquete que no es de inicio).
	Detalles	El disco que se encuentra en la unidad no está correctamente formateado, o no contiene los archivos de sistema operativo necesarios.
	Acción	Sustituya el disquete por un disco de inicio.
SEL1304	Mensaje	The PXE server not found. (No se ha encontrado el servidor PXE).
	Detalles	PXE es una manera de iniciar un sistema desde la red.
	Acción	Compruebe la configuración de la red y del servidor PXE.
SEL1306	Mensaje	Invalid boot sector found. (Se ha encontrado un sector de arranque no válido).
	Detalles	El disco que se encuentra en la unidad no está correctamente formateado, o no contiene los archivos de sistema operativo necesarios.
	Acción	Sustituya el disquete por un disco de inicio.
SEL1308	Mensaje	A time-out occurred while waiting for user to select a boot source. (Se agotó el tiempo de espera mientras se aguardaba que el usuario seleccionara el origen para el arranque).
	Detalles	El sistema no arrancó en un sistema operativo y necesita que el usuario seleccione el origen para el arranque.
	Acción	Seleccione el origen para el arranque dentro del tiempo proporcionado.
SEL1501	Mensaje	Chassis management controller (CMC) redundancy is lost. (Se ha perdido la redundancia de la controladora de administración del chasis [CMC]).
	Detalles	Se produjo una acción o un error que interrumpió la redundancia de CMC.
	Acción	Compruebe los cables de la red CMC y las conexiones de la red. Verifique que las versiones de firmware de CMC coincidan.
SEL1502	Mensaje	Chassis management controller (CMC) redundancy is degraded. (Se ha degradado la redundancia de la controladora de administración del chasis [CMC]).
	Detalles	Se produjo una acción o un error que interrumpió la redundancia de CMC.

Código de error	Información del mensaje	
	Acción	Compruebe los cables de la red CMC y las conexiones de la red. Verifique que las versiones de firmware de CMC coincidan.
SEL1504	Mensaje	The chassis management controller (CMC) is not redundant. Insufficient resources to maintain normal operations. (La controladora de administración del chasis (CMC) no es redundante. No hay recursos suficientes para mantener las operaciones normales).
	Detalles	No hay potencia suficiente para que funcionen dos CMC al mismo tiempo.
	Acción	Compruebe el consumo general de energía y el estado de la energía.
SEL1506	Mensaje	Lost communications with Chassis Group Member <number>. (Se perdieron las comunicaciones con el miembro del grupo del chasis <number>).
	Detalles	La CMC principal perdió comunicación con la CMC miembro indicada.
	Acción	Revise el cable de red y las conexiones de red.
SEL1508	Mensaje	Member <number> could not join the Chassis Group. (El miembro <number> no pudo unirse al grupo del chasis).
	Detalles	La CMC miembro indicada es líder de otro grupo de apilamiento CMC diferente.
	Acción	Compruebe si la CMC miembro es líder de otro grupo de chasis diferente.
SEL1510	Mensaje	An authentication error detected for Chassis Group Member <number>. (Se detectó un error de autenticación para el miembro del grupo del chasis <number>).
	Detalles	La CMC maestra del grupo no pudo iniciar la sesión de la CMC miembro del grupo.
	Acción	Compruebe las credenciales de inicio de sesión de la CMC.
SEL9900	Mensaje	An unsupported event occurred. (Ha ocurrido un evento no admitido).
	Detalles	La versión de software actual no puede decodificar este evento. Es posible que necesite rever este evento con una herramienta que pueda mostrar datos sin procesar, como lpmtool con la opción -vvv o Radcam con la opción -E.
	Acción	Actualice el software de administración.
SWC4004	Mensaje	A firmware or software incompatibility detected between iDRAC in slot <number> and CMC. (Se detectó una incompatibilidad de firmware o de software entre el iDRAC de la ranura <number> y la CMC).
	Detalles	FlexAddress no está implementado en una de las versiones de firmware.
	Acción	Compruebe las versiones de firmware de iDRAC y CMC. Actualice a la última versión disponible.
SWC4006	Mensaje	A firmware or software incompatibility detected between system BIOS in slot <number> and CMC. (Se detectó una incompatibilidad de firmware o de software entre el BIOS del sistema de la ranura <number> y la CMC).

Código de error	Información del mensaje	
	Detalles	FlexAddress no está implementado en una de las versiones de firmware.
	Acción	Compruebe las versiones de firmware de BIOS y CMC. Actualice a la última versión disponible.
SWC4008	Mensaje	A firmware or software incompatibility detected between CMC 1 and CMC 2. (Se ha detectado una incompatibilidad de firmware o software entre CMC 1 y CMC 2).
	Detalles	FlexAddress no está implementado en una de las versiones de firmware. Actualice el firmware.
	Acción	Compruebe las versiones de firmware. Actualice el firmware de CMC 1 y CMC 2 de modo tal que coincidan.
SWC5001	Mensaje	<name> upgrade failed. (Error al actualizar <name>).
	Acción	Reinicie el sistema e intente realizar nuevamente la actualización.
TMP0100	Mensaje	The system board <name> temperature is less than the lower warning threshold. (La temperatura de la placa base <name> es inferior al umbral de aviso mínimo).
	Mensaje en la pantalla LCD	System board <name> temperature is outside of range. (La temperatura de la placa base <name> está fuera del intervalo aceptado).
	Detalles	La temperatura ambiente es demasiado baja.
	Acción	Compruebe el entorno operativo del sistema.
TMP0101	Mensaje	The system board <name> temperature is less than the lower critical threshold. (La temperatura de la placa base <name> es inferior al umbral crítico mínimo).
	Mensaje en la pantalla LCD	System board <name> temperature is outside of range. (La temperatura de la placa base <name> está fuera del intervalo aceptado).
	Detalles	La temperatura ambiente es demasiado baja.
	Acción	Compruebe el entorno operativo del sistema.
TMP0102	Mensaje	The system board <name> temperature is greater than the upper warning threshold. (La temperatura de la placa base <name> es superior al umbral de aviso máximo).
	Mensaje en la pantalla LCD	System board <name> temperature is outside of range. (La temperatura de la placa base <name> está fuera del intervalo aceptado).
	Detalles	La temperatura ambiente es demasiado cálida o hay uno o más ventiladores dañados.
	Acción	La temperatura de la placa base <name> está fuera del intervalo de valores óptimos. Revise los ventiladores.
TMP0103	Mensaje	The system board <name> temperature is greater than the upper critical threshold. (La temperatura de la placa base <name> es superior al umbral crítico máximo).

Código de error	Información del mensaje	
	Mensaje en la pantalla LCD	System board <name> temperature is outside of range. (La temperatura de la placa base <name> está fuera del intervalo aceptado).
	Detalles	La temperatura ambiente es demasiado cálida o hay uno o más ventiladores dañados.
	Acción	La temperatura de la placa base <name> está fuera del intervalo de valores óptimos. Revise los ventiladores.
TMP0104	Mensaje	The system board <name> temperature is outside of range. (La temperatura de la placa base <name> está fuera del intervalo aceptado).
	Mensaje en la pantalla LCD	System board <name> temperature is outside of range. (La temperatura de la placa base <name> está fuera del intervalo aceptado).
	Detalles	La temperatura ambiente es demasiado baja o demasiado cálida.
	Acción	La temperatura de la placa base <name> está fuera del intervalo de valores óptimos. Revise los ventiladores.
TMP0106	Mensaje	The memory module <number> temperature is less than the lower warning threshold. (La temperatura del módulo de memoria <number> es inferior al umbral de aviso mínimo).
	Mensaje en la pantalla LCD	Memory module <number> temperature is outside of range. (La temperatura del módulo de memoria <number> está fuera del intervalo aceptado).
	Detalles	La temperatura ambiente es demasiado baja.
	Acción	Compruebe el entorno operativo del sistema.
TMP0107	Mensaje	The memory module <number> temperature is less than the lower critical threshold. (La temperatura del módulo de memoria <number> es inferior al umbral crítico mínimo).
	Mensaje en la pantalla LCD	Memory module <number> temperature is outside of range. (La temperatura del módulo de memoria <number> está fuera del intervalo aceptado).
	Detalles	La temperatura ambiente es demasiado baja.
	Acción	Compruebe el entorno operativo del sistema.
TMP0108	Mensaje	The memory module <number> temperature is greater than the upper warning threshold. (La temperatura del módulo de memoria <number> es superior al umbral de aviso máximo).
	Mensaje en la pantalla LCD	Memory module <number> temperature is outside of range. Check Fans. (La temperatura del módulo de memoria <number> está fuera del intervalo aceptado. Revise los ventiladores).
	Detalles	La temperatura ambiente es demasiado cálida o hay uno o más ventiladores dañados.
	Acción	La temperatura de la placa base <name> está fuera del intervalo de valores óptimos. Revise los ventiladores.

Código de error	Información del mensaje	
TMP0109	Mensaje	The memory module <number> temperature is greater than the upper critical threshold. (La temperatura del módulo de memoria <number> es superior al umbral crítico máximo).
	Mensaje en la pantalla LCD	Memory module <number> temperature is outside of range. Check Fans. (La temperatura del módulo de memoria <number> está fuera del intervalo aceptado. Revise los ventiladores).
	Detalles	La temperatura ambiente es demasiado cálida o hay uno o más ventiladores dañados.
	Acción	La temperatura de la placa base <name> está fuera del intervalo de valores óptimos. Revise los ventiladores.
TMP0110	Mensaje	The memory module <number> temperature is outside of range. (La temperatura del módulo de memoria <number> está fuera del intervalo aceptado).
	Mensaje en la pantalla LCD	Memory module <number> temperature is outside of range. Check Fans. (La temperatura del módulo de memoria <number> está fuera del intervalo aceptado. Revise los ventiladores).
	Detalles	La temperatura ambiente es demasiado baja o demasiado cálida.
	Acción	Compruebe el entorno operativo del sistema.
TMP0112	Mensaje	The <name> temperature is less than the lower warning threshold. (La temperatura de <name> es inferior al umbral de aviso mínimo).
	Mensaje en la pantalla LCD	The <name> temperature is outside of range. (La temperatura de <name> está fuera del intervalo aceptado).
	Detalles	La temperatura ambiente es demasiado baja.
	Acción	Compruebe el entorno operativo del sistema.
TMP0113	Mensaje	The <name> temperature is less than the lower critical threshold. (La temperatura de <name> es inferior al umbral crítico mínimo).
	Mensaje en la pantalla LCD	The <name> temperature is outside of range. (La temperatura de <name> está fuera del intervalo aceptado).
	Detalles	La temperatura ambiente es demasiado baja.
	Acción	Compruebe el entorno operativo del sistema.
TMP0114	Mensaje	The <name> temperature is greater than the upper warning threshold. (La temperatura de <name> es superior al umbral de aviso máximo).
	Mensaje en la pantalla LCD	The <name> temperature is outside of range. Check Fans. (La temperatura de <name> está fuera del intervalo aceptado. Revise los ventiladores).
	Detalles	La temperatura ambiente es demasiado cálida o hay uno o más ventiladores dañados.
	Acción	Compruebe el entorno del sistema operativo y revise el registro de eventos del sistema para ver si hay errores de los ventiladores.

Código de error	Información del mensaje	
TMP0115	Mensaje	The <name> temperature is greater than the upper critical threshold. (La temperatura de <name> es superior al umbral crítico máximo).
	Mensaje en la pantalla LCD	The <name> temperature is outside of range. Check Fans. (La temperatura de <name> está fuera del intervalo aceptado. Revise los ventiladores).
	Detalles	La temperatura ambiente es demasiado cálida o hay uno o más ventiladores dañados.
	Acción	Compruebe el entorno del sistema operativo y revise el registro de eventos del sistema para ver si hay errores de los ventiladores.
TMP0116	Mensaje	The <name> temperature is outside of range. (La temperatura de <name> está fuera del intervalo aceptado).
	Mensaje en la pantalla LCD	The <name> temperature is outside of range. Check Fans. (La temperatura de <name> está fuera del intervalo aceptado. Revise los ventiladores).
	Acción	Compruebe el entorno del sistema operativo y revise el registro de eventos del sistema para ver si hay errores de los ventiladores.
TMP0118	Mensaje	The system inlet temperature is less than the lower warning threshold. (La temperatura de entrada del sistema es inferior al umbral de aviso mínimo).
	Mensaje en la pantalla LCD	System inlet temperature is outside of range. (La temperatura de entrada del sistema está fuera del intervalo aceptado).
	Detalles	La temperatura ambiente es demasiado baja.
	Acción	Compruebe el entorno operativo del sistema.
TMP0119	Mensaje	The system inlet temperature is less than the lower critical threshold. (La temperatura de entrada del sistema es inferior al umbral crítico mínimo).
	Mensaje en la pantalla LCD	System inlet temperature is outside of range. (La temperatura de entrada del sistema está fuera del intervalo aceptado).
	Detalles	La temperatura ambiente es demasiado baja.
	Acción	Compruebe el entorno operativo del sistema.
TMP0120	Mensaje	The system inlet temperature is greater than the upper warning threshold. (La temperatura de entrada del sistema es superior al umbral de aviso máximo).
	Mensaje en la pantalla LCD	System inlet temperature is outside of range. (La temperatura de entrada del sistema está fuera del intervalo aceptado).
	Detalles	La temperatura ambiente es demasiado cálida o hay uno o más ventiladores dañados.
	Acción	Compruebe el entorno del sistema operativo y revise el registro de eventos del sistema para ver si hay errores de los ventiladores.
TMP0121	Mensaje	The system inlet temperature is greater than the upper critical threshold. (La temperatura de entrada del sistema es superior al umbral crítico máximo).

Código de error	Información del mensaje	
	Mensaje en la pantalla LCD	System inlet <name> temperature is outside of range. Check Fans. (La temperatura de entrada del sistema <name> está fuera del intervalo aceptado. Revise los ventiladores).
	Detalles	La temperatura ambiente es demasiado cálida o hay uno o más ventiladores dañados.
	Acción	Compruebe el entorno del sistema operativo y revise el registro de eventos del sistema para ver si hay errores de los ventiladores.
TMP0122	Mensaje	The system inlet temperature is outside of range. (La temperatura de entrada del sistema está fuera del intervalo aceptado).
	Mensaje en la pantalla LCD	System inlet <name> temperature is outside of range. Check Fans. (La temperatura de entrada del sistema <name> está fuera del intervalo aceptado. Revise los ventiladores).
	Detalles	La temperatura ambiente es demasiado baja o demasiado cálida.
	Acción	Compruebe el entorno del sistema operativo y revise el registro de eventos del sistema para ver si hay errores de los ventiladores.
TMP0100	Mensaje	Disk drive bay temperature is less than the lower warning threshold. (La temperatura del compartimiento para unidades de disco es inferior al umbral de aviso mínimo).
	Detalles	La temperatura ambiente es demasiado baja.
	Acción	Compruebe el entorno operativo del sistema.
TMP0104	Mensaje	Disk drive bay temperature is less than the lower critical threshold. (La temperatura del compartimiento para unidades de disco es inferior al umbral crítico mínimo).
	Mensaje en la pantalla LCD	Disk drive bay temperature is outside of range. Check Fans. (La temperatura del compartimiento para unidades de disco está fuera del intervalo aceptado. Revise los ventiladores).
	Detalles	La temperatura ambiente es demasiado baja.
	Acción	Compruebe el entorno operativo del sistema.
TMP0126	Mensaje	Disk drive bay temperature is greater than the upper warning threshold. (La temperatura del compartimiento para unidades de disco es superior al umbral de aviso máximo).
	Mensaje en la pantalla LCD	Disk drive bay temperature is outside of range. Check Fans. (La temperatura del compartimiento para unidades de disco está fuera del intervalo aceptado. Revise los ventiladores).
	Detalles	La temperatura ambiente es demasiado cálida o hay uno o más ventiladores dañados.
	Acción	Compruebe el entorno del sistema operativo y revise el registro de eventos del sistema para ver si hay errores de los ventiladores.

Código de error	Información del mensaje	
TMP0128	Mensaje	Disk drive bay temperature is outside of the allowable range. (La temperatura del compartimiento para unidades de disco está fuera del intervalo aceptado).
	Mensaje en la pantalla LCD	Disk drive bay temperature is outside of range. Check Fans. (La temperatura del compartimiento para unidades de disco está fuera del intervalo aceptado. Revise los ventiladores).
	Detalles	La temperatura ambiente es demasiado baja o demasiado cálida.
	Acción	Compruebe el entorno del sistema operativo y revise el registro de eventos del sistema para ver si hay errores de los ventiladores.
TMP0130	Mensaje	The control panel temperature is less than the lower warning threshold. (La temperatura del panel de control es inferior al umbral de aviso mínimo).
	Mensaje en la pantalla LCD	Control panel temperature is outside of range. (La temperatura del panel de control está fuera del intervalo aceptado).
	Detalles	La temperatura ambiente es demasiado baja.
	Acción	Compruebe el entorno operativo del sistema.
TMP0132	Mensaje	The control panel temperature is greater than the upper warning threshold. (La temperatura del panel de control es superior al umbral de aviso máximo).
	Mensaje en la pantalla LCD	Control panel temperature is outside of range. (La temperatura del panel de control está fuera del intervalo aceptado).
	Detalles	La temperatura ambiente es demasiado cálida o hay uno o más ventiladores dañados.
	Acción	Compruebe el entorno del sistema operativo y revise el registro de eventos del sistema para ver si hay errores de los ventiladores.
TMP0134	Mensaje	The control panel temperature is outside of the allowable range. (La temperatura del panel de control está fuera del intervalo aceptado).
	Mensaje en la pantalla LCD	Control panel temperature is outside of range. (La temperatura del panel de control está fuera del intervalo aceptado).
	Detalles	La temperatura ambiente es demasiado baja o demasiado cálida.
	Acción	Compruebe el entorno del sistema operativo y revise el registro de eventos del sistema para ver si hay errores de los ventiladores.
VLT0100	Mensaje	Processor module <name> voltage is less than the lower warning threshold. (El voltaje del módulo del procesador <name> está por debajo del umbral de aviso inferior).
	Mensaje en la pantalla LCD	Processor module <name> voltage is outside of range. (El voltaje del módulo del procesador <name> está fuera del intervalo aceptado).
	Detalles	El hardware del sistema detectó un estado de exceso o falta de voltaje. Si se producen varias excepciones de voltaje de manera consecutiva, el sistema podría apagarse en modo seguro.

Código de error	Información del mensaje
	<p>Acción</p> <ol style="list-style-type: none"> 1. Revise los registros del sistema para ver si hay excepciones de suministro de energía. 2. Saque el módulo del procesador. Inspeccione el zócalo para ver si tiene pines doblados. 3. Si el problema persiste, consulte Obtención de ayuda.
VLT0101	<p>Mensaje Processor module <name> voltage is less than the lower critical threshold. (El voltaje del módulo del procesador <name> está por debajo del umbral crítico inferior).</p> <p>Mensaje en la pantalla LCD Processor module <name> voltage is outside of range. (El voltaje del módulo del procesador <name> está fuera del intervalo aceptado).</p> <p>Detalles El hardware del sistema detectó un estado de exceso o falta de voltaje. Si se producen varias excepciones de voltaje de manera consecutiva, el sistema podría apagarse en modo seguro.</p> <p>Acción</p> <ol style="list-style-type: none"> 1. Revise los registros del sistema para ver si hay excepciones de suministro de energía. 2. Saque el módulo del procesador. Inspeccione el zócalo para ver si tiene pines doblados. 3. Si el problema persiste, consulte Obtención de ayuda.
VLT0102	<p>Mensaje Processor module <name> voltage is greater than the upper warning threshold. (El voltaje del módulo del procesador <name> está por encima del umbral de aviso superior).</p> <p>Mensaje en la pantalla LCD Processor module <name> voltage is outside of range. (El voltaje del módulo del procesador <name> está fuera del intervalo aceptado).</p> <p>Detalles El hardware del sistema detectó un estado de exceso o falta de voltaje. Si se producen varias excepciones de voltaje de manera consecutiva, el sistema podría apagarse en modo seguro.</p> <p>Acción</p> <ol style="list-style-type: none"> 1. Revise los registros del sistema para ver si hay excepciones de suministro de energía. 2. Saque el módulo del procesador. Inspeccione el zócalo para ver si tiene pines doblados. 3. Si el problema persiste, consulte Obtención de ayuda.
VLT0103	<p>Mensaje Processor module <name> voltage is greater than the upper critical threshold. (El voltaje del módulo del procesador <name> está por encima del umbral crítico superior).</p> <p>Mensaje en la pantalla LCD Processor module <name> voltage is outside of range. (El voltaje del módulo del procesador <name> está fuera del intervalo aceptado).</p> <p>Detalles El hardware del sistema detectó un estado de exceso o falta de voltaje.</p>

Código de error Información del mensaje

Si se producen varias excepciones de voltaje de manera consecutiva, el sistema podría apagarse en modo seguro.

Acción

1. Revise los registros del sistema para ver si hay excepciones de suministro de energía.
2. Saque el módulo del procesador. Inspeccione el zócalo para ver si tiene pines doblados.
3. Si el problema persiste, consulte [Obtención de ayuda](#).

VLT0104

Mensaje

Processor module <name> voltage is outside of the allowable range. (El voltaje del módulo del procesador <name> está fuera del intervalo aceptado).

Mensaje en la pantalla LCD

Processor module <name> voltage is outside of range. (El voltaje del módulo del procesador <name> está fuera del intervalo aceptado).

Detalles

El hardware del sistema detectó un estado de exceso o falta de voltaje.

Si se producen varias excepciones de voltaje de manera consecutiva, el sistema podría apagarse en modo seguro.

Acción

1. Revise los registros del sistema para ver si hay excepciones de suministro de energía.
2. Saque el módulo del procesador. Inspeccione el zócalo para ver si tiene pines doblados.
3. Si el problema persiste, consulte [Obtención de ayuda](#).

VLT0200

Mensaje

The system board <name> voltage is less than the lower critical threshold. (El voltaje de la placa base <name> es inferior al umbral crítico mínimo).

Mensaje en la pantalla LCD

System board voltage is outside of range. (El voltaje de la placa base está fuera del intervalo aceptado).

Detalles

El hardware del sistema detectó un estado de exceso o falta de voltaje.

Si se producen varias excepciones de voltaje de manera consecutiva, el sistema podría apagarse en modo seguro.

Acción

1. Revise los registros del sistema para ver si hay excepciones de suministro de energía.
2. Saque el módulo del procesador. Inspeccione el zócalo para ver si tiene pines doblados.
3. Si el problema persiste, consulte [Obtención de ayuda](#).

VLT0201

Mensaje

The system board <name> voltage is less than the lower warning threshold. (El voltaje de la placa base <name> es inferior al umbral de aviso mínimo).

Mensaje en la pantalla LCD

System board voltage is outside of range. (El voltaje de la placa base está fuera del intervalo aceptado).

Detalles

El hardware del sistema detectó un estado de exceso o falta de voltaje.

Código de error Información del mensaje

Si se producen varias excepciones de voltaje de manera consecutiva, el sistema podría apagarse en modo seguro.

Acción

1. Revise los registros del sistema para ver si hay excepciones de suministro de energía.
2. Reconfigure el sistema a la mínima configuración posible. Inspeccione los cables del sistema y vuelva a instalarlos.
3. Si el problema persiste, consulte [Obtención de ayuda](#).

VLT0202

Mensaje

The system board <name> voltage is greater than the upper warning threshold. (El voltaje de la placa base <name> es superior al umbral de aviso máximo).

Mensaje en la pantalla LCD

System board voltage is outside of range. (El voltaje de la placa base está fuera del intervalo aceptado).

Detalles

El hardware del sistema detectó un estado de exceso o falta de voltaje.

Si se producen varias excepciones de voltaje de manera consecutiva, el sistema podría apagarse en modo seguro.

Acción

1. Revise los registros del sistema para ver si hay excepciones de suministro de energía.
2. Reconfigure el sistema a la mínima configuración posible. Inspeccione los cables del sistema y vuelva a instalarlos.
3. Si el problema persiste, consulte [Obtención de ayuda](#).

VLT0203

Mensaje

The system board <name> voltage is greater than the upper critical threshold. (El voltaje de la placa base <name> es superior al umbral crítico máximo).

Mensaje en la pantalla LCD

System board voltage is outside of range. (El voltaje de la placa base está fuera del intervalo aceptado).

Detalles

El hardware del sistema detectó un estado de exceso o falta de voltaje.

Si se producen varias excepciones de voltaje de manera consecutiva, el sistema podría apagarse en modo seguro.

Acción

1. Revise los registros del sistema para ver si hay excepciones de suministro de energía.
2. Reconfigure el sistema a la mínima configuración posible. Inspeccione los cables del sistema y vuelva a instalarlos.
3. Si el problema persiste, consulte [Obtención de ayuda](#).

VLT0204

Mensaje

The system board <name> voltage is outside of the allowable range. (El voltaje de la placa base <name> está fuera del intervalo aceptado).

Mensaje en la pantalla LCD

System board voltage is outside of range. (El voltaje de la placa base está fuera del intervalo aceptado).

Detalles

El hardware del sistema detectó un estado de exceso o falta de voltaje.

Código de error Información del mensaje

Si se producen varias excepciones de voltaje de manera consecutiva, el sistema podría apagarse en modo seguro.

Acción

1. Revise los registros del sistema para ver si hay excepciones de suministro de energía.
2. Reconfigure el sistema a la mínima configuración posible. Inspeccione los cables del sistema y vuelva a instalarlos.
3. Si el problema persiste, consulte [Obtención de ayuda](#).

VLT0206

Mensaje

The memory module <number> <name> voltage is less than the lower warning threshold. (El voltaje del módulo de memoria <number> <name> es inferior al umbral de aviso mínimo).

Mensaje en la pantalla LCD

Memory module <number> <name> voltage is outside of range. (El voltaje del módulo de memoria <number> <name> está fuera del intervalo aceptado).

Detalles

El hardware del sistema detectó un estado de exceso o falta de voltaje.

Si se producen varias excepciones de voltaje de manera consecutiva, el sistema podría apagarse en modo seguro.

Acción

1. Revise los registros del sistema para ver si hay excepciones de suministro de energía.
2. Reconfigure el sistema a la mínima configuración posible. Inspeccione los cables del sistema y vuelva a instalarlos.
3. Si el problema persiste, consulte [Obtención de ayuda](#).

VLT0207

Mensaje

The memory module <number> <name> voltage is less than the lower critical threshold. (El voltaje del módulo de memoria <number> <name> es inferior al umbral crítico mínimo).

Mensaje en la pantalla LCD

Memory module <number> <name> voltage is outside of range. (El voltaje del módulo de memoria <number> <name> está fuera del intervalo aceptado).

Detalles

El hardware del sistema detectó un estado de exceso o falta de voltaje.

Si se producen varias excepciones de voltaje de manera consecutiva, el sistema podría apagarse en modo seguro.

Acción

1. Revise los registros del sistema para ver si hay excepciones de suministro de energía.
2. Reconfigure el sistema a la mínima configuración posible. Inspeccione los cables del sistema y vuelva a instalarlos.
3. Si el problema persiste, consulte [Obtención de ayuda](#).

VLT0208

Mensaje

The memory module <number> <name> voltage is greater than the upper warning threshold. (El voltaje del módulo de memoria <number> <name> es superior al umbral de aviso máximo).

Mensaje en la pantalla LCD

Memory module <number> <name> voltage is outside of range. (El voltaje del módulo de memoria <number> <name> está fuera del intervalo aceptado).

Código de error Información del mensaje

Detalles El hardware del sistema detectó un estado de exceso o falta de voltaje.

Si se producen varias excepciones de voltaje de manera consecutiva, el sistema podría apagarse en modo seguro.

Acción

1. Revise los registros del sistema para ver si hay excepciones de suministro de energía.
2. Reconfigure el sistema a la mínima configuración posible. Inspeccione los cables del sistema y vuelva a instalarlos.
3. Si el problema persiste, consulte [Obtención de ayuda](#).

VLT0209

Mensaje The memory module <number> <name> voltage is greater than the upper critical threshold. (El voltaje del módulo de memoria <number> <name> es superior al umbral crítico máximo).

Mensaje en la pantalla LCD Memory module <number> <name> voltage is outside of range. (El voltaje del módulo de memoria <number> <name> está fuera del intervalo aceptado).

Detalles El hardware del sistema detectó un estado de exceso o falta de voltaje.

Si se producen varias excepciones de voltaje de manera consecutiva, el sistema podría apagarse en modo seguro.

Acción

1. Revise los registros del sistema para ver si hay excepciones de suministro de energía.
2. Reconfigure el sistema a la mínima configuración posible. Inspeccione los cables del sistema y vuelva a instalarlos.
3. Si el problema persiste, consulte [Obtención de ayuda](#).

VLT0210

Mensaje The memory module <number> <name> voltage is outside of range. (El voltaje del módulo de memoria <number> <name> está fuera del intervalo aceptado).

Mensaje en la pantalla LCD Memory module <number> <name> voltage is outside of range. (El voltaje del módulo de memoria <number> <name> está fuera del intervalo aceptado).

Detalles El hardware del sistema detectó un estado de exceso o falta de voltaje.

Si se producen varias excepciones de voltaje de manera consecutiva, el sistema podría apagarse en modo seguro.

Acción

1. Revise los registros del sistema para ver si hay excepciones de suministro de energía.
2. Reconfigure el sistema a la mínima configuración posible. Inspeccione los cables del sistema y vuelva a instalarlos.
3. Si el problema persiste, consulte [Obtención de ayuda](#).

VLT0212

Mensaje The disk drive bay <name> voltage is less than the lower warning threshold. (El voltaje del compartimiento para unidades de disco <name> es inferior al umbral de aviso mínimo).

Mensaje en la pantalla LCD The disk drive bay <name> voltage is outside of range. (El voltaje del compartimiento para unidades de disco <name> está fuera del intervalo aceptado).

Código de error Información del mensaje

Detalles El hardware del sistema detectó un estado de exceso o falta de voltaje.

Si se producen varias excepciones de voltaje de manera consecutiva, el sistema podría apagarse en modo seguro.

Acción

1. Revise los registros del sistema para ver si hay excepciones de suministro de energía.
2. Reconfigure el sistema a la mínima configuración posible. Inspeccione los cables del sistema y vuelva a instalarlos.
3. Si el problema persiste, consulte [Obtención de ayuda](#).

VLT0213

Mensaje The disk drive bay <name> voltage is less than the lower critical threshold. (El voltaje del compartimiento para unidades de disco <name> es inferior al umbral crítico mínimo).

Mensaje en la pantalla LCD The disk drive bay <name> voltage is outside of range. (El voltaje del compartimiento para unidades de disco <name> está fuera del intervalo aceptado).

Detalles El hardware del sistema detectó un estado de exceso o falta de voltaje.

Si se producen varias excepciones de voltaje de manera consecutiva, el sistema podría apagarse en modo seguro.

Acción

1. Revise los registros del sistema para ver si hay excepciones de suministro de energía.
2. Reconfigure el sistema a la mínima configuración posible. Inspeccione los cables del sistema y vuelva a instalarlos.
3. Si el problema persiste, consulte [Obtención de ayuda](#).

VLT0214

Mensaje The disk drive bay <name> voltage is greater than the upper critical threshold. (El voltaje del compartimiento para unidades de disco <name> es superior al umbral crítico máximo).

Mensaje en la pantalla LCD The disk drive bay <name> voltage is outside of range. (El voltaje del compartimiento para unidades de disco <name> está fuera del intervalo aceptado).

Detalles El hardware del sistema detectó un estado de exceso o falta de voltaje.

Si se producen varias excepciones de voltaje de manera consecutiva, el sistema podría apagarse en modo seguro.

Acción

1. Revise los registros del sistema para ver si hay excepciones de suministro de energía.
2. Reconfigure el sistema a la mínima configuración posible. Inspeccione los cables del sistema y vuelva a instalarlos.
3. Si el problema persiste, consulte [Obtención de ayuda](#).

VLT0215

Mensaje The disk drive bay <name> voltage is greater than the upper critical threshold. (El voltaje del compartimiento para unidades de disco <name> es superior al umbral crítico máximo).

Código de error	Información del mensaje	
	Mensaje en la pantalla LCD	The disk drive bay <name> voltage is outside of range. (El voltaje del compartimiento para unidades de disco <name> está fuera del intervalo aceptado).
	Detalles	El hardware del sistema detectó un estado de exceso o falta de voltaje. Si se producen varias excepciones de voltaje de manera consecutiva, el sistema podría apagarse en modo seguro.
	Acción	<ol style="list-style-type: none"> 1. Revise los registros del sistema para ver si hay excepciones de suministro de energía. 2. Reconfigure el sistema a la mínima configuración posible. Inspeccione los cables del sistema y vuelva a instalarlos. 3. Si el problema persiste, consulte Obtención de ayuda.
VLT0216	Mensaje	The <name> voltage is outside of range. (El voltaje de <name> está fuera del intervalo aceptado).
	Mensaje en la pantalla LCD	The <name> voltage is outside of range. (El voltaje de <name> está fuera del intervalo aceptado).
	Detalles	El hardware del sistema detectó un estado de exceso o falta de voltaje. Si se producen varias excepciones de voltaje de manera consecutiva, el sistema podría apagarse en modo seguro.
	Acción	<ol style="list-style-type: none"> 1. Revise los registros del sistema para ver si hay excepciones de suministro de energía. 2. Reconfigure el sistema a la mínima configuración posible. Inspeccione los cables del sistema y vuelva a instalarlos. 3. Si el problema persiste, consulte Obtención de ayuda.
VLT0218	Mensaje	The <name> voltage is less than the lower warning threshold. (El voltaje de <name> es inferior al umbral de aviso mínimo).
	Mensaje en la pantalla LCD	The <name> voltage is outside of range. (El voltaje de <name> está fuera del intervalo aceptado).
	Detalles	El hardware del sistema detectó un estado de exceso o falta de voltaje. Si se producen varias excepciones de voltaje de manera consecutiva, el sistema podría apagarse en modo seguro.
	Acción	<ol style="list-style-type: none"> 1. Revise los registros del sistema para ver si hay excepciones de suministro de energía. 2. Reconfigure el sistema a la mínima configuración posible. Inspeccione los cables del sistema y vuelva a instalarlos. 3. Si el problema persiste, consulte Obtención de ayuda.
VLT0219	Mensaje	The <name> voltage is less than the lower critical threshold. (El voltaje de <name> es inferior al umbral crítico mínimo).

Código de error Información del mensaje

Mensaje en la pantalla LCD	The <name> voltage is outside of range. (El voltaje de <name> está fuera del intervalo aceptado).
Detalles	El hardware del sistema detectó un estado de exceso o falta de voltaje. Si se producen varias excepciones de voltaje de manera consecutiva, el sistema podría apagarse en modo seguro.
Acción	<ol style="list-style-type: none">1. Revise los registros del sistema para ver si hay excepciones de suministro de energía.2. Reconfigure el sistema a la mínima configuración posible. Inspeccione los cables del sistema y vuelva a instalarlos.3. Si el problema persiste, consulte Obtención de ayuda.

VLT0220

Mensaje	The <name> voltage is greater than the upper warning threshold. (El voltaje de <name> es superior al umbral de aviso máximo).
Mensaje en la pantalla LCD	The <name> voltage is outside of range. (El voltaje de <name> está fuera del intervalo aceptado).
Detalles	El hardware del sistema detectó un estado de exceso o falta de voltaje. Si se producen varias excepciones de voltaje de manera consecutiva, el sistema podría apagarse en modo seguro.
Acción	<ol style="list-style-type: none">1. Revise los registros del sistema para ver si hay excepciones de suministro de energía.2. Reconfigure el sistema a la mínima configuración posible. Inspeccione los cables del sistema y vuelva a instalarlos.3. Si el problema persiste, consulte Obtención de ayuda.

VLT0221

Mensaje	The <name> voltage is greater than the upper critical threshold. (El voltaje de <name> es superior al umbral crítico máximo).
Mensaje en la pantalla LCD	The <name> voltage is outside of range. (El voltaje de <name> está fuera del intervalo aceptado).
Detalles	El hardware del sistema detectó un estado de exceso o falta de voltaje. Si se producen varias excepciones de voltaje de manera consecutiva, el sistema podría apagarse en modo seguro.
Acción	<ol style="list-style-type: none">1. Revise los registros del sistema para ver si hay excepciones de suministro de energía.2. Reconfigure el sistema a la mínima configuración posible. Inspeccione los cables del sistema y vuelva a instalarlos.3. Si el problema persiste, consulte Obtención de ayuda.

VLT0222

Mensaje	The <name> voltage is outside of range. (El voltaje de <name> está fuera del intervalo aceptado).
----------------	---

Código de error	Información del mensaje	
	Mensaje en la pantalla LCD	The <name> voltage is outside of range. (El voltaje de <name> está fuera del intervalo aceptado).
	Detalles	El hardware del sistema detectó un estado de exceso o falta de voltaje. Si se producen varias excepciones de voltaje de manera consecutiva, el sistema podría apagarse en modo seguro.
	Acción	<ol style="list-style-type: none"> 1. Revise los registros del sistema para ver si hay excepciones de suministro de energía. 2. Reconfigure el sistema a la mínima configuración posible. Inspeccione los cables del sistema y vuelva a instalarlos. 3. Si el problema persiste, consulte Obtención de ayuda.
VLT0224	Mensaje	The memory module <name> voltage is less than the lower warning threshold. (El voltaje del módulo de memoria <name> es inferior al umbral de aviso mínimo).
	Mensaje en la pantalla LCD	Memory module <number> <name> voltage is outside of range. (El voltaje del módulo de memoria <number> <name> está fuera del intervalo aceptado).
	Detalles	El hardware del sistema detectó un estado de exceso o falta de voltaje. Si se producen varias excepciones de voltaje de manera consecutiva, el sistema podría apagarse en modo seguro.
	Acción	<ol style="list-style-type: none"> 1. Revise los registros del sistema para ver si hay excepciones de suministro de energía. 2. Reconfigure el sistema a la mínima configuración posible. Inspeccione los cables del sistema y vuelva a instalarlos. 3. Si el problema persiste, consulte Obtención de ayuda.
VLT0225	Mensaje	The memory module <name> voltage is less than the lower critical threshold. (El voltaje del módulo de memoria <name> es inferior al umbral crítico mínimo).
	Mensaje en la pantalla LCD	Memory module <number> <name> voltage is outside of range. (El voltaje del módulo de memoria <number> <name> está fuera del intervalo aceptado).
	Detalles	El hardware del sistema detectó un estado de exceso o falta de voltaje. Si se producen varias excepciones de voltaje de manera consecutiva, el sistema podría apagarse en modo seguro.
	Acción	<ol style="list-style-type: none"> 1. Revise los registros del sistema para ver si hay excepciones de suministro de energía. 2. Reconfigure el sistema a la mínima configuración posible. Inspeccione los cables del sistema y vuelva a instalarlos. 3. Si el problema persiste, consulte Obtención de ayuda.
VLT0226	Mensaje	The memory module <name> voltage is greater than the upper warning threshold. (El voltaje del módulo de memoria <name> es superior al umbral de aviso máximo).

Código de error Información del mensaje

Mensaje en la pantalla LCD	Memory module <number> <name> voltage is outside of range. (El voltaje del módulo de memoria <number> <name> está fuera del intervalo aceptado).
Detalles	El hardware del sistema detectó un estado de exceso o falta de voltaje. Si se producen varias excepciones de voltaje de manera consecutiva, el sistema podría apagarse en modo seguro.
Acción	<ol style="list-style-type: none">1. Revise los registros del sistema para ver si hay excepciones de suministro de energía.2. Reconfigure el sistema a la mínima configuración posible. Inspeccione los cables del sistema y vuelva a instalarlos.3. Si el problema persiste, consulte Obtención de ayuda.

VLT0227

Mensaje	The memory module <name> voltage is greater than the upper critical threshold. (El voltaje del módulo de memoria <name> es superior al umbral crítico mínimo).
Mensaje en la pantalla LCD	Memory module <number> <name> voltage is outside of range. (El voltaje del módulo de memoria <number> <name> está fuera del intervalo aceptado).
Detalles	El hardware del sistema detectó un estado de exceso o falta de voltaje. Si se producen varias excepciones de voltaje de manera consecutiva, el sistema podría apagarse en modo seguro.
Acción	<ol style="list-style-type: none">1. Revise los registros del sistema para ver si hay excepciones de suministro de energía.2. Reconfigure el sistema a la mínima configuración posible. Inspeccione los cables del sistema y vuelva a instalarlos.3. Si el problema persiste, consulte Obtención de ayuda.

VLT0228

Mensaje	The memory module <name> voltage is outside of range. (El voltaje del módulo de memoria <name> está fuera del intervalo aceptado).
Mensaje en la pantalla LCD	Memory module <number> <name> voltage is outside of range. (El voltaje del módulo de memoria <number> <name> está fuera del intervalo aceptado).
Detalles	El hardware del sistema detectó un estado de exceso o falta de voltaje. Si se producen varias excepciones de voltaje de manera consecutiva, el sistema podría apagarse en modo seguro.
Acción	<ol style="list-style-type: none">1. Revise los registros del sistema para ver si hay excepciones de suministro de energía.2. Reconfigure el sistema a la mínima configuración posible. Inspeccione los cables del sistema y vuelva a instalarlos.3. Si el problema persiste, consulte Obtención de ayuda.

VLT0230

Mensaje	The mezzanine card <number> <name> voltage is less than the lower warning threshold. (El voltaje de la tarjeta intermedia <number> <name> es inferior al umbral de aviso mínimo).
----------------	---

Código de error	Información del mensaje	
	Detalles	<p>El hardware del sistema detectó un estado de exceso o falta de voltaje.</p> <p>Si se producen varias excepciones de voltaje de manera consecutiva, el sistema podría apagarse en modo seguro.</p>
	Acción	<ol style="list-style-type: none"> 1. Revise los registros del sistema para ver si hay excepciones de suministro de energía. 2. Reacomode la tarjeta intermedia. 3. Si el problema persiste, consulte Obtención de ayuda.
VLT0231	Mensaje	<p>The mezzanine card <number> <name> voltage is less than the lower critical threshold. (El voltaje de la tarjeta intermedia <number> <name> es inferior al umbral crítico mínimo).</p>
	Detalles	<p>El hardware del sistema detectó un estado de exceso o falta de voltaje.</p> <p>Si se producen varias excepciones de voltaje de manera consecutiva, el sistema podría apagarse en modo seguro.</p>
	Acción	<ol style="list-style-type: none"> 1. Revise los registros del sistema para ver si hay excepciones de suministro de energía. 2. Reacomode la tarjeta intermedia. 3. Si el problema persiste, consulte Obtención de ayuda.
VLT0232	Mensaje	<p>The mezzanine card <number> <name> voltage is greater than the upper warning threshold. (El voltaje de la tarjeta intermedia <number> <name> es superior al umbral de aviso máximo).</p>
	Detalles	<p>El hardware del sistema detectó un estado de exceso o falta de voltaje.</p> <p>Si se producen varias excepciones de voltaje de manera consecutiva, el sistema podría apagarse en modo seguro.</p>
	Acción	<ol style="list-style-type: none"> 1. Revise los registros del sistema para ver si hay excepciones de suministro de energía. 2. Reacomode la tarjeta intermedia. 3. Si el problema persiste, consulte Obtención de ayuda.
VLT0233	Mensaje	<p>The mezzanine card <number> <name> voltage is greater than the upper critical threshold. (El voltaje de la tarjeta intermedia <number> <name> es superior al umbral crítico máximo).</p>
	Detalles	<p>El hardware del sistema detectó un estado de exceso o falta de voltaje.</p> <p>Si se producen varias excepciones de voltaje de manera consecutiva, el sistema podría apagarse en modo seguro.</p>
	Acción	<ol style="list-style-type: none"> 1. Revise los registros del sistema para ver si hay excepciones de suministro de energía. 2. Reacomode la tarjeta intermedia.

Código de error Información del mensaje

3. Si el problema persiste, consulte [Obtención de ayuda](#).

VLT0234

Mensaje	The mezzanine card <number> <name> voltage is outside of range. (El voltaje de la tarjeta intermedia <number> <name> está fuera del intervalo aceptado).
Detalles	<p>El hardware del sistema detectó un estado de exceso o falta de voltaje.</p> <p>Si se producen varias excepciones de voltaje de manera consecutiva, el sistema podría apagarse en modo seguro.</p>
Acción	<ol style="list-style-type: none">1. Revise los registros del sistema para ver si hay excepciones de suministro de energía.2. Reacomode la tarjeta intermedia.3. Si el problema persiste, consulte Obtención de ayuda.

Mensajes de aviso

Los mensajes de aviso le alertan sobre un posible problema y le solicitan que responda antes de que el sistema continúe con una tarea. Por ejemplo, antes de dar formato a una unidad de disco duro, un mensaje le avisará de que podría perder todos los datos del disco duro. Los mensajes de aviso suelen interrumpir las tareas y requieren que responda con un y (sí) o un n (no).

 **NOTA: Una aplicación o el sistema operativo genera los mensajes de aviso. Para obtener más información, consulte la documentación incluida con el sistema operativo o la aplicación.**

Mensajes de diagnóstico

Las utilidades de diagnóstico del sistema pueden emitir mensajes de problemas si ejecuta pruebas de diagnóstico en el sistema. Consulte [Ejecución de los diagnósticos incorporados del sistema](#) para obtener más información sobre las tareas de diagnóstico del sistema.

Mensajes de alerta

Systems Management Software genera mensajes de alerta para el sistema. Estos incluyen mensajes de información, estado, aviso y fallos sobre unidades, temperatura, ventiladores y alimentación. Para obtener más información, consulte la documentación de Systems Management Software.

Obtención de ayuda

Cómo ponerse en contacto con Dell

 **NOTA: Si no dispone de una conexión a Internet activa, puede encontrar información de contacto en la factura de compra, en el albarán o en el catálogo de productos de Dell.**

Dell proporciona varias opciones de servicio y asistencia en línea o telefónica. Puesto que la disponibilidad varía en función del país y del producto, es posible que no pueda disponer de algunos servicios en su área. Si desea ponerse en contacto con Dell para tratar cuestiones relacionadas con las ventas, la asistencia técnica o el servicio de atención al cliente:

1. Vaya a **dell.com/support**.
2. Seleccione la categoría de soporte.
3. Seleccione su país o región en la lista desplegable **Elija un país o región** que aparece al final de la página.
4. Seleccione el enlace de servicio o asistencia apropiado en función de sus necesidades.