

Dell EMC PowerEdge FC640

Installations- und Service-Handbuch

Anmerkungen, Vorsichtshinweise und Warnungen

 **ANMERKUNG:** Eine ANMERKUNG macht auf wichtige Informationen aufmerksam, mit denen Sie Ihr Produkt besser einsetzen können.

 **VORSICHT:** Ein VORSICHTSHINWEIS warnt vor möglichen Beschädigungen der Hardware oder vor Datenverlust und zeigt, wie diese vermieden werden können.

 **WARNUNG:** Mit WARNUNG wird auf eine potenziell gefährliche Situation hingewiesen, die zu Sachschäden, Verletzungen oder zum Tod führen kann.

Kapitel 1: Dell EMC PowerEdge FC640 – Übersicht.....	7
Frontansicht des Systems.....	7
Funktionszustandsanzeige.....	8
Laufwerksanzeige-codes.....	8
iDRAC Direct-LED-Anzeige-codes.....	9
Ausfindigmachen des Service-Tags Ihres Systems.....	10
Etikett mit Systeminformationen.....	11
Kapitel 2: Dokumentationsangebot.....	12
Kapitel 3: Technische Daten.....	14
Abmessungen des Systems.....	14
Gewicht des Systems.....	15
Prozessor – Technische Daten.....	15
Unterstützte Betriebssysteme.....	15
Technische Daten der Systembatterie.....	15
Arbeitsspeicher – Technische Daten.....	15
Technische Daten der Zusatzkarte.....	15
Speicher-Controller – Technische Daten.....	16
Laufwerk – Technische Daten.....	16
Festplattenlaufwerke.....	16
Ports und Anschlüsse - Technische Daten.....	16
USB-Ports.....	16
Internes Zweifach-SD-Modul.....	16
microSD-vFlash-Anschluss.....	16
Grafik – Technische Daten.....	17
Umgebungsbedingungen.....	17
Partikel- und gasförmige Verschmutzung - Technische Daten.....	18
Standardbetriebstemperatur.....	19
Erweiterte Betriebstemperatur.....	19
Übersicht über thermische Beschränkungen.....	20
Kapitel 4: Anfängliche Systemeinrichtung und Erstkonfiguration.....	22
Einrichten Ihres Systems.....	22
iDRAC-Konfiguration.....	22
Optionen für die Einrichtung der iDRAC-IP-Adresse.....	22
Melden Sie sich bei iDRAC an.....	23
Optionen zum Installieren des Betriebssystems.....	23
Methoden zum Download von Firmware und Treiber.....	24
Herunterladen von Treibern und Firmware.....	24
Kapitel 5: Vor-Betriebssystem-Verwaltungsanwendungen.....	25
Optionen zum Verwalten der Vor-Betriebssystemanwendungen.....	25
System-Setup-Programm.....	25

Anzeigen von „System Setup“ (System-Setup).....	25
Details zu „System Setup“ (System-Setup).....	26
System-BIOS.....	26
Dienstprogramm für die iDRAC-Einstellungen.....	48
Device Settings (Geräteeinstellungen).....	48
Dell Lifecycle Controller.....	48
Integrierte Systemverwaltung.....	48
Start-Manager.....	49
Anzeigen des Boot Manager (Start-Managers).....	49
Hauptmenü des Start-Managers.....	49
Menü für den UEFI-Einmalstart.....	49
System Utilities (Systemdienstprogramme).....	49
PXE-Boot.....	50

Kapitel 6: Installieren und Entfernen von Systemkomponenten..... 51

Sicherheitshinweise.....	51
Vor der Arbeit an Komponenten im Inneren Ihres Systems.....	52
Nach der Arbeit an Komponenten im Inneren Ihres Systems.....	52
Empfohlene Werkzeuge.....	52
Entfernen des Systems aus dem Gehäuse.....	52
Einsetzen des Systems in das Gehäuse.....	54
Das Systeminnere.....	55
Kühlgehäuse.....	57
Entfernen des Kühlgehäuses.....	57
Installieren des Kühlgehäuses.....	57
Laufwerke.....	58
Entfernen eines Laufwerkplatzhalters.....	58
Einsetzen eines Laufwerkplatzhalters.....	59
Entfernen eines Laufwerkträgers.....	59
Einsetzen eines Laufwerksträgers.....	60
Entfernen eines Laufwerks aus einem Laufwerksträger.....	61
Einsetzen eines Laufwerks in den Laufwerksträger.....	62
Entfernen des Laufwerkträgers.....	63
Einbauen des Laufwerksgehäuses.....	64
Laufwerksrückwandplatine.....	65
Entfernen der Laufwerksrückwandplatine.....	65
Installieren der Laufwerksrückwandplatine.....	67
Systemspeicher.....	68
Richtlinien für Systemspeicher.....	68
Allgemeine Richtlinien zur Installation von Speichermodulen.....	69
Betriebsartsspezifische Richtlinien.....	70
Entfernen eines Speichermoduls.....	72
Installieren eines Speichermoduls.....	72
Prozessoren und Kühlkörper.....	73
Entfernen des Prozessor- und Kühlkörpermoduls.....	73
Entfernen des Prozessors vom Prozessor- und Kühlkörpermodul.....	74
Installieren des Prozessors im Prozessor- und Kühlkörpermodul.....	76
Einbauen eines Prozessor- und Kühlkörpermoduls.....	78
M.2-SSD-Modul.....	79
Entfernen des M.2-SSD-Moduls.....	79

Einbauen des M.2-SSD-Moduls.....	80
Netzwerzkusatzkarte.....	81
Entfernen der Netzwerktochterkarte.....	81
Einsetzen der Netzwerktochterkarte.....	82
Zusatzkarte.....	83
Entfernen der PCIe-Mezzaninkarte.....	83
Installieren der PCIe-Mezzaninkarte.....	84
Speichercontrollerkarte.....	85
Entfernen der Speichercontrollerkarte.....	85
Installieren der Speichercontrollerkarte.....	86
Entfernen des RAID-Controller-Akkus.....	87
Installieren des RAID-Controller-Akkus.....	88
Systembatterie.....	89
Austauschen der NVRAM-Stützbatterie – Option A.....	89
Austauschen der NVRAM-Stützbatterie – Option B.....	91
Optionaler interner USB-Speicherstick.....	93
Auswechseln des internen USB-Speichersticks.....	93
Optionale microSD- oder vFlash-Karte.....	93
Entfernen der internen microSD-Karte.....	93
Einsetzen einer internen microSD-Karte.....	94
IDSDM.....	95
Entfernen des optionalen internen Dual SD-Moduls.....	95
Installieren des optionalen internen Dual SD-Moduls.....	96
Systemplatine.....	97
Entfernen der Systemplatine.....	97
Einsetzen der Systemplatine.....	99
Modul Vertrauenswürdige Plattform.....	102
Upgrade des Trusted Platform Module.....	102
Initialisieren des TPM für BitLocker-Benutzer.....	103
Initialisieren des TPM 1.2 für TXT-Benutzer.....	103
Initialisieren des TPM 2.0 für TXT-Benutzer.....	104
rSPI-Karte.....	104
Entfernen der rSPI-Karte.....	104
Installieren der rSPI-Karte.....	105
Kapitel 7: Systemdiagnose.....	107
Integrierte Dell-Systemdiagnose.....	107
Ausführen der integrierten Systemdiagnose vom Start-Manager.....	107
Ausführen der integrierten Systemdiagnose über den Dell Lifecycle Controller.....	107
Bedienelemente der Systemdiagnose.....	108
Kapitel 8: Jumper und Anschlüsse.....	109
Jumper und Anschlüsse auf der Systemplatine.....	109
Jumper-Einstellungen auf der Systemplatine.....	110
Deaktivieren eines verlorenen Kennworts.....	110
Kapitel 9: Wie Sie Hilfe bekommen.....	112
Kontaktaufnahme mit Dell EMC.....	112
Feedback zur Dokumentation.....	112

Zugriff auf Systeminformationen mithilfe von QRL.....	112
Quick Resource Locator für das PowerEdge FC640-System.....	113
Automatische Unterstützung mit SupportAssist.....	113
Informationen zum Recycling oder End-of-Life-Service.....	113

Dell EMC PowerEdge FC640 – Übersicht

PowerEdge FC640 ist ein Schlitten mit halber Bauhöhe, der am PowerEdge FX2/FX2s-Gehäuse installiert werden kann und Folgendes unterstützt:

- Zwei Prozessoren der Intel Xeon Scalable-Produktreihe
- Zwei 2,5-Zoll-Festplatten oder SSD-Laufwerke
- 16 DIMM-Steckplätze

ANMERKUNG: Alle Arten von SAS- bzw. SATA-Festplatten und SSD-Laufwerken werden in diesem Dokument als „Laufwerke“ bezeichnet, sofern nicht anders angegeben.

Themen:

- [Frontansicht des Systems](#)
- [Etikett mit Systeminformationen](#)

Frontansicht des Systems

Die Frontansicht zeigt Informationen über die Funktionen, die auf der Vorderseite des Systems zur Verfügung stehen:



Abbildung 1. Frontansicht des Systems

Tabelle 1. Verfügbare Funktionen auf der Vorderseite des Systems



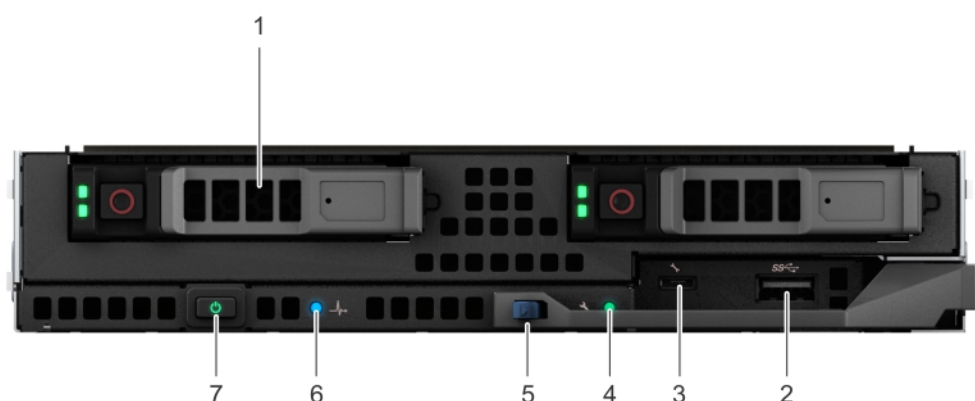

Element	Ports, Bedienfelder und Komponenten	Symbol	Beschreibung
1	Festplatten-/SSD-Laufwerk	k. A.	2,5-Zoll-Festplattenlaufwerke/SSDs werden unterstützt. Weitere Informationen finden Sie im Abschnitt technische Daten .
2	USB-Anschluss		Der USB-Port ist USB 3.0-kompatibel.
3	iDRAC Direct-Anschluss		Der iDRAC Direct-Anschluss ist Micro-USB 2.0 -konform. Dieser Anschluss ermöglicht Ihnen den Zugriff auf die iDRAC Direct-Funktionen. Weitere Informationen finden Sie im <i>Benutzerhandbuch zum Integrated Dell Remote Access Controller</i> unter www.dell.com/poweredgemanuals .

Tabelle 1. Verfügbare Funktionen auf der Vorderseite des Systems (fortgesetzt)

Element	Ports, Bedienfelder und Komponenten	Symbol	Beschreibung
4	iDRAC Direct-LED-Anzeige	k. A.	Die iDRAC Direct-LED-Anzeige leuchtet auf, wenn der iDRAC Direct-Anschluss mit einem Gerät verbunden ist. Weitere Informationen finden Sie im Abschnitt iDRAC Direct-LED-Anzeigecodes .
5	Entriegelungstaste für Systemgriff	k. A.	Ermöglicht das Lösen des Systems aus dem Gehäuse.
6.	Statusanzeige		Bietet Informationen zum Systemstatus. Weitere Informationen finden Sie im Abschnitt zur Funktionszustandsanzeige .
7	Betriebsschalter		Zeigt an, ob das System ein- oder ausgeschaltet ist. Betätigen Sie den Betriebsschalter manuell, um das System ein- bzw. auszuschalten. i ANMERKUNG: Zum ordnungsgemäßen Herunterfahren eines ACPI-konformen Betriebssystems betätigen Sie den Betriebsschalter.

Funktionszustandsanzeige

Die Funktionszustandsanzeige zeigt den Zustand des Systems an.

Tabelle 2. Anzeigecodes Funktionszustand

Symbol	Funktionszustandsanzeigemuster	Zustand
	Stetig blau	Es sind keine Fehler im System vorhanden. Das System befindet sich in gutem Zustand.
	Blau blinkend	Identifizierungsmodus ist aktiviert (unabhängig von Systemfehlern) – System befindet sich im Verfahren für die Ermittlung des Systems.
	Stetig gelb leuchtend	System befindet sich im Failsafe-Modus – System ist nicht bereit oder verfügbar und kann nicht eingeschaltet werden.
	Gelb blinkend	Fehler im System vorhanden.

Laufwerksanzeigecodes

Jeder Laufwerksträger verfügt über eine LED-Anzeige für Aktivität und eine für Status. Die Anzeigen liefern Informationen über den aktuellen Status des Laufwerks. Die LED-Aktivitätsanzeige zeigt an, ob das Laufwerk aktuell in Verwendung ist oder nicht. Die Status-LED-Anzeige zeigt den Betriebszustand des Laufwerks an.



Abbildung 2. Laufwerksanzeigen am Laufwerk und an der Rückwandplatine des mittleren Laufwerkfachs

1. LED-Anzeige für Laufwerksaktivität
2. LED-Anzeige für Laufwerkstatus
3. Kennzeichnung der Laufwerkkapazität

i ANMERKUNG: Wenn sich das Laufwerk im AHCI-Modus (Advanced Host Controller Interface) befindet, leuchtet die Status-LED nicht.

Tabelle 3. Laufwerksanzeigecodes

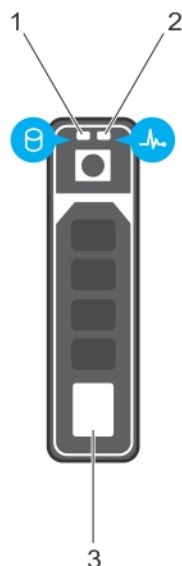
Anzeigecodes zum Laufwerkstatus	Zustand
Blinkt zweimal pro Sekunde grün	Laufwerk wird identifiziert oder für den Ausbau vorbereitet.
Aus	Laufwerk ist bereit zum Entfernen. i ANMERKUNG: Die Laufwerksstatusanzeige bleibt aus, bis alle Laufwerke nach dem Einschalten des System initialisiert sind. Während dieser Zeit können keine Laufwerke entfernt werden.
Blinkt grün, gelb und erlischt dann	Vorausgesagter Laufwerksausfall
Blinkt gelb, viermal pro Sekunde	Laufwerk ausgefallen
Blinkt grün, langsam	Laufwerk wird neu erstellt
Stetig grün	Laufwerk online
Blinkt drei Sekunden lang grün, drei Sekunden lang gelb und erlischt nach sechs Sekunden	Neuerstellung gestoppt

iDRAC Direct-LED-Anzeigecodes

Die iDRAC Direct-LED-Anzeige leuchtet, um anzuzeigen, dass der Port angeschlossen ist und als Teil des iDRAC-Subsystems verwendet wird.

Sie können iDRAC Direct über ein Adapterkabel von USB auf Micro-USB (Typ AB) konfigurieren, das Sie an Ihr Notebook oder Tablet anschließen. In der folgenden Tabelle wird die iDRAC Direct-Aktivität bei eingeschaltetem iDRAC Direct-Port beschrieben:

Tabelle 4. iDRAC Direct-LED-Anzeigecodes

iDRAC Direct-LED-Anzeigecode	Zustand
Zwei Sekunden lang stetig grün	Weist darauf hin, dass das Notebook oder Tablet angeschlossen ist.

Tabelle 4. iDRAC Direct-LED-Anzeigecodes (fortgesetzt)

iDRAC Direct-LED-Anzeigecode	Zustand
Blinkt grün (leuchtet zwei Sekunden und leuchtet zwei Sekunden nicht)	Weist darauf hin, dass das angeschlossene Notebook oder Tablet erkannt wird.
Leuchtet nicht	Weist darauf hin, dass das Notebook oder Tablet nicht angeschlossen ist.

Ausfindigmachen des Service-Tags Ihres Systems

Sie können Ihr System anhand des eindeutigen Express-Servicecodes und des Service-Tags identifizieren. Die Service-Tag-Informationen finden Sie auf einem Aufkleber auf dem Systemgehäuse. Mithilfe dieser Informationen kann Dell EMC Support-Anrufe an den richtigen Mitarbeiter weiterleiten.

Die folgende Abbildung zeigt ein Beispiel für ein Service-Tag, das als Aufkleber an der Seite des Systems angebracht ist.



Abbildung 3. Beispiel für ein Service-Tag

Die folgende Abbildung zeigt ein Beispiel für einen Aufkleber mit der iDRAC-MAC-Adresse an der Seite des Systems.



Abbildung 4. Beispiel für die iDRAC-MAC-Adresse

Etikett mit Systeminformationen

Service Information

System Touchpoints

- Hot swap touchpoints: Components with terracotta touchpoints can be serviced while the system is running.
- Cold swap touchpoints: Components with blue touchpoints require a full system shutdown before servicing.

Mechanical Overview

Front View

2 x 2.5" Drives

Memory Information

Memory Population Configuration

Configuration	Sequence
Memory-Optimized	1, 2, 3, 4, 5, 6, 7, 8
Mirroring Population Order	(1, 2, 3, 4, 5, 6)

Memory sparing details are documented in the *Installation and Service Manual*.

Icon Legend

- System Status
- CPU
- vFlash Media

Electrical Overview

System Board Connections

1	Power Button
2	PERC Backplane
3	SATA/PCIe Backplane
4	BOSS(M.2)/iDSDM
5	DIMMs for CPU2
6	CPU2
7	CPU1
8	DIMMs for CPU1
9	Internal USB
10	Mezz1_FAB_C
11	Mezz2_FAB_B
12	iDRAC vFlash
13	bNDC
14	DIMMs for CPU1
15	DIMMs for CPU2
16	NVRAM_CLR
17	Battery
18	PWRD_EN
19	USB
20	iDRAC Direct (Micro-AB USB)
21	iDRAC Direct LED
22	TPM
23	Status LED

Front Side

Jumper Settings

Jumper	Setting	Description
PWRD_EN	(default)	BIOS password is enabled.
	(default)	BIOS password is disabled. Local access unlocked at next AC power cycle.
NVRAM_CLR	(default)	BIOS configuration settings retained at system boot.
	(default)	BIOS configuration settings cleared at system boot.

Mezzanine Removal

vFlash Media

Internal USB Key

System Tasks

BOSS(M.2)/iDSDM

Caution: Memory (DIMMs) and CPUs may be hot during servicing.

Caution: Many repairs may only be done by a certified service technician. You should only perform troubleshooting and simple repairs as authorized in your product documentation, or as directed by the online or telephone service and support team. Damage due to servicing that is not authorized by Dell is not covered by your warranty. Read and follow the safety instructions that came with the product.

To learn more about this Dell product or order additional or replacement parts, go to Dell.com/support

Copyright © 2017 Dell Inc. or its subsidiaries. All Rights Reserved.
Rev A00. Label Part No. FXDP0

Abbildung 5. Etikett mit Systeminformationen

Dokumentationsangebot

In diesem Abschnitt finden Sie Informationen zum Dokumentationsangebot für Ihr System.

So zeigen Sie das Dokument an, das in der Tabelle der Dokumentationsressourcen aufgeführt ist:

- Über die Dell EMC Support-Website:
 1. Klicken Sie auf den Dokumentations-Link in der Spalte „Location“ (Standort) der Tabelle.
 2. Klicken Sie auf das benötigte Produkt oder die Produktversion.
-  **ANMERKUNG:** Den Produktnamen und das Modell finden Sie auf der Vorderseite des Systems.
- 3. Klicken Sie auf der Produkt-Support-Seite auf **Handbücher und Dokumente**.
- Verwendung von Suchmaschinen:
 - Geben Sie den Namen und die Version des Dokuments in das Kästchen „Suchen“ ein.

Tabelle 5. Zusätzliche Dokumentationsressourcen für Ihr System

Task	Dokument	Speicherort
Einrichten Ihres Systems	Weitere Informationen über die Installation des Systems im Gehäuse finden Sie im <i>Handbuch zum Einstieg</i> , das im Lieferumfang Ihres Systems inbegriffen war.	www.dell.com/poweredgemanuals
Konfigurieren des Systems	<p>Weitere Informationen zu den iDRAC-Funktionen sowie zum Konfigurieren von und Protokollieren in iDRAC und zum Verwalten Ihres Systems per Remote-Zugriff finden Sie im iDRAC-Benutzerhandbuch (Integrated Dell Remote Access Controller User's Guide).</p> <p>Informationen zum Verständnis von Remote Access Controller Admin (RACADM)-Unterbefehlen und den unterstützten RACADM-Schnittstellen finden Sie im „RACADM CLI Guide for iDRAC“ (RACADM-CLI-Handbuch für iDRAC).</p> <p>Informationen über Redfish und sein Protokoll, das unterstützte Schema und das in iDRAC implementierte Redfish Eventing finden Sie im Redfish-API-Handbuch.</p> <p>Informationen über die Beschreibungen für iDRAC-Eigenschafts-Datenbankgruppen und -objekte finden Sie im „Attribute Registry Guide“ (Handbuch zur Attributregistrierung).</p>	www.dell.com/poweredgemanuals
	<p>Informationen zu früheren Versionen der iDRAC-Dokumente finden Sie in der iDRAC-Dokumentation.</p> <p>Um die auf Ihrem System vorhandene Version von iDRAC zu identifizieren, klicken Sie in der iDRAC-Weboberfläche auf ? > About.</p>	www.dell.com/idracmanuals
	Informationen über das Installieren des Betriebssystems finden Sie in der Dokumentation zum Betriebssystem.	www.dell.com/operatingsystemmanuals
	Weitere Informationen über das Aktualisieren von Treibern und Firmware finden Sie im Abschnitt	www.dell.com/support/drivers

Tabelle 5. Zusätzliche Dokumentationsressourcen für Ihr System (fortgesetzt)

Task	Dokument	Speicherort
	„Methoden zum Herunterladen von Firmware und Treibern“ in diesem Dokument.	
Systemverwaltung	Weitere Informationen zur Systems Management Software von Dell finden Sie im Benutzerhandbuch „Dell OpenManage Systems Management Overview Guide“ (Übersichtshandbuch für Dell OpenManage Systems Management).	www.dell.com/poweredgemanuals
	Weitere Informationen zu Einrichtung, Verwendung und Fehlerbehebung in OpenManage finden Sie im Benutzerhandbuch Dell OpenManage Server Administrator User's Guide.	www.dell.com/openmanagemanuals > OpenManage Server Administrator
	Weitere Informationen über das Installieren, Verwenden und die Fehlerbehebung von Dell OpenManage Essentials finden Sie im zugehörigen Benutzerhandbuch Dell OpenManage Essentials User's Guide.	www.dell.com/openmanagemanuals > OpenManage Essentials
	Weitere Informationen über das Installieren, Verwenden und die Fehlerbehebung von Dell OpenManage Enterprise finden Sie im Benutzerhandbuch für Dell OpenManage Enterprise.	www.dell.com/openmanagemanuals > OpenManage Enterprise
	Weitere Informationen über das Installieren und Verwenden von Dell SupportAssist finden Sie im zugehörigen Benutzerhandbuch zu Dell EMC SupportAssist Enterprise.	www.dell.com/serviceabilitytools
	Weitere Informationen über Partnerprogramme von Enterprise Systems Management siehe Dokumente zu OpenManage Connections Enterprise Systems Management.	www.dell.com/openmanagemanuals
	Weitere Informationen über das Anzeigen von Bestandslisten, zur Durchführung der Konfigurations- und Überwachungs-Tasks, im Remote-Zugriff Einschalten und Ausschalten von Servern und Aktivieren von Warnungen für Ereignisse auf Servern und Komponenten unter Verwendung des Dell Chassis Management Controller (CMC) finden Sie im CMC User's Guide (Benutzerhandbuch zum CMC).	www.dell.com/openmanagemanuals > Chassis Management Controllers
Arbeiten mit Dell PowerEdge RAID-Controller	Weitere Informationen zum Verständnis der Funktionen der Dell PowerEdge RAID-Controller (PERC), Software RAID-Controller, BOSS-Karte und Bereitstellung der Karten finden Sie in der Dokumentation zum Speicher-Controller.	www.dell.com/storagecontrollermanuals
Grundlegendes zu Ereignis- und Fehlermeldungen	Informationen zu den Ereignis- und Fehlermeldungen, die von der System-Firmware und den Agents generiert werden, die die Systemkomponenten überwachen, finden Sie unter „Fehlercode-Suche“.	www.dell.com/qrl
Fehlerbehebung beim System	Weitere Informationen zur Identifizierung und Fehlerbehebung von PowerEdge-Servern finden Sie im Handbuch zur Fehlerbehebung der Server.	www.dell.com/poweredgemanuals

Technische Daten

Themen:

- Abmessungen des Systems
- Gewicht des Systems
- Prozessor – Technische Daten
- Unterstützte Betriebssysteme
- Technische Daten der Systembatterie
- Arbeitsspeicher – Technische Daten
- Technische Daten der Zusatzkarte
- Speicher-Controller – Technische Daten
- Laufwerk – Technische Daten
- Ports und Anschlüsse - Technische Daten
- Grafik – Technische Daten
- Umgebungsbedingungen

Abmessungen des Systems



Abbildung 6. Abmessungen des Systems

Tabelle 6. Abmessungen des Dell EMC PowerEdge FC640-System

System-	X	J	Z (Griff eingeklappt)
Dell EMC PowerEdge FC640	211,0 mm (8,3 Zoll)	40,25 mm (1,58 Zoll)	535,75 mm (21,09 Zoll)

Gewicht des Systems

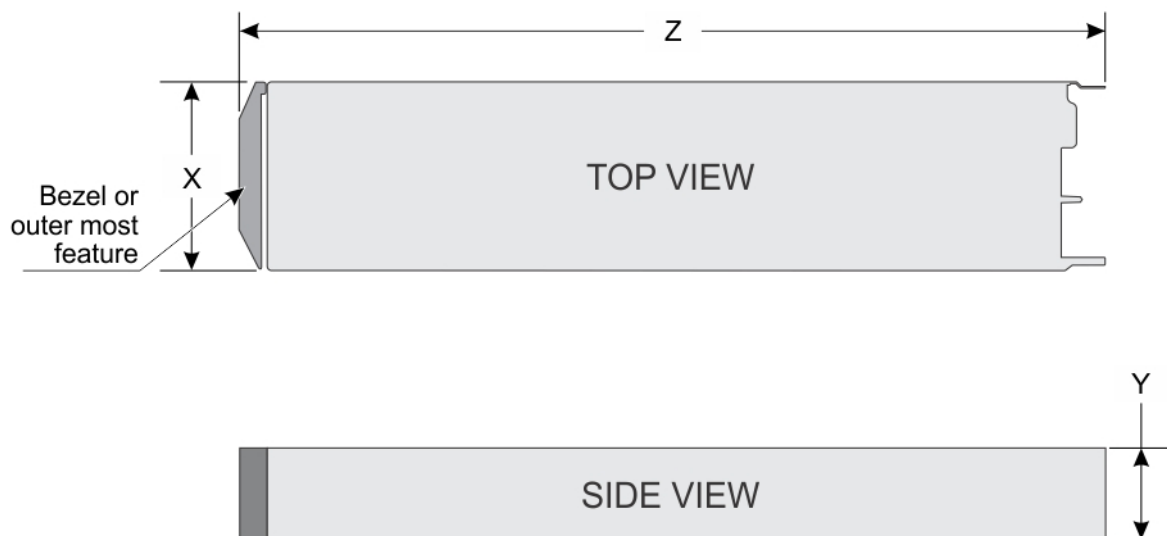
Tabelle 7. Gewicht des Dell EMC PowerEdge FC640-System

System-	Höchstgewicht
2 x 2,5-Zoll-Laufwerk	5,8 kg (12,79 lb)

Prozessor – Technische Daten

Das Dell EMC PowerEdge FC640-System unterstützt bis zu zwei Prozessoren der Intel Xeon Scalable-Produktreihe.

Unterstützte Betriebssysteme

Der PowerEdge FC640 unterstützt die folgenden Betriebssysteme:

- Canonical Ubuntu LTS
- Citrix XenServer
- Microsoft Windows Server
- Red Hat Enterprise Linux
- SUSE Linux Enterprise Server
- VMware

Weitere Informationen finden Sie unter www.dell.com/ossupport.

Technische Daten der Systembatterie

Das Dell EMC PowerEdge FC640-System unterstützt als Systembatterie eine CR 2032 3,0-V-Lithium-Knopfzelle.

Arbeitsspeicher – Technische Daten

Tabelle 8. Arbeitsspeicher – Technische Daten

Speichermodule	DIMM-Typ	DIMM-Rank	DIMM-Kapazität	Einzelprozessor		Zwei Prozessoren	
				RAM (Minimum)	RAM (Maximum)	RAM (Minimum)	RAM (Maximum)
Sechzehn, 288-polig	LRDIMM	Octa-Rank	128 GB	128 GB	1.024 GB	256 GB	2.048 GB
		Vierfach	64 GB	64 GB	512 GB	128 GB	1.024 GB
	RDIMM	1R	8 GB	8 GB	64 GB	16 GB	128 GB
		Zweifach	16 GB	16 GB	128 GB	32 GB	256 GB
		Zweifach	32 GB	32 GB	256 GB	64 GB	512 GB
		Zweifach	64 GB	64 GB	512 GB	128 GB	1.024 GB

Technische Daten der Zusatzkarte

Das Dell EMC PowerEdge FC640-System unterstützt zwei PCIe-x8-Gen-3-Zusatzkartensteckplätze zur Unterstützung von 10-Gbit-Ethernetzusatzkarten mit zwei Ports, 1-Gbit-Vierfachport-, FC8-Fibre-Channel-, FC16-Fibre-Channel- oder Infiniband-Zusatzkarten.

Speicher-Controller – Technische Daten

Das Dell EMC PowerEdge FC640-System unterstützt:

Interne Controller: Software-RAID S140, PERC9 H330, H730P

Boot Optimized Storage Subsystem

- HWRAID, 2 x M.2-SSD, 120 GB, 240 GB
- Internes Zweifach-SD-Modul (optional)

Laufwerk – Technische Daten

Festplattenlaufwerke

Das Dell EMC PowerEdge FC640-System unterstützt bis zu zwei 2,5-Zoll-SAS- oder SATA-Festplattenlaufwerke oder PCIe-SSDs. Die Festplattenlaufwerke oder SSDs werden in speziellen Hot-Swap-fähigen Laufwerkträgern geliefert, die in die Laufwerkschächte passen. Diese Laufwerke sind mit der Systemplatine über die Laufwerksrückwandplatine verbunden.

Ports und Anschlüsse - Technische Daten

USB-Ports

Das Dell EMC PowerEdge FC640-System unterstützt:

- Ein USB 3.0-konformer Anschluss auf der Vorderseite des Systems
- Ein USB 2.0-konformer Port für Micro-USB/iDRAC Direct auf der Vorderseite des Systems.
- Ein interner USB 3.0-konformer Anschluss

 **ANMERKUNG:** Der Micro-USB 2.0-konforme Anschluss auf der Vorderseite des Systems kann nur als iDRAC Direct- oder Managementport verwendet werden.

Internes Zweifach-SD-Modul

Das Dell EMC PowerEdge FC640-System unterstützt zwei interne microSD-Karten, die für den Hypervisor reserviert sind. Diese Karte bietet die folgenden Funktionen:

- Dual-Kartenbetrieb – behält eine gespiegelte Konfiguration mithilfe von microSD-Karten in beiden Steckplätzen bei und bietet Redundanz.
- Einzelkartenbetrieb – der Betrieb einer einzelnen Karte wird unterstützt, bietet aber keine Redundanz.

 **ANMERKUNG:** Ein IDSDM-Kartensteckplatz ist für die Redundanz reserviert. Es wird empfohlen, Dell microSD-Karten zu verwenden, die im Lieferumfang der Systeme mit IDSDM-/microSD-vFlash-Konfiguration enthalten sind.

microSD-vFlash-Anschluss

Das Dell EMC PowerEdge FC640-System unterstützt eine microSD-Karte, die für vFlash reserviert ist.

Grafik – Technische Daten

Tabelle 9. Grafik – Technische Daten

Funktionen	Technische Daten
Videotyp	Matrox G200 Grafikcontroller, integriert im iDRAC
Videospeicher	4 GB DDR4, gemeinsam genutzt mit iDRAC-Anwendungsspeicher

Umgebungsbedingungen

i ANMERKUNG: Weitere Informationen zu Umweltzertifizierungen entnehmen Sie bitte dem Umweltdatenblatt des betreffenden Produkts. Dieses finden Sie bei den Handbüchern und Dokumenten auf www.dell.com/poweredge manuals

Tabelle 10. Temperatur – Technische Daten

Temperatur	Technische Daten
Speicher	-40° C bis 65 °C (-40 °F bis 149° F)
Dauerbetrieb (für Höhen unter 950 m oder 3.117 Fuß)	10 °C bis 35 °C (50 °F bis 95 °F) ohne direkte Sonneneinstrahlung auf die Geräte.
Maximaler Temperaturgradient (Betrieb und Lagerung)	20 °C/h (68°F/h)

Tabelle 11. Relative Luftfeuchtigkeit – Technische Daten

Relative Luftfeuchtigkeit	Technische Daten
Speicher	5 % bis 95 % relative Luftfeuchtigkeit (RL) bei einem max. Taupunkt von 33 °C (91 °F). Die Atmosphäre muss jederzeit nicht kondensierend sein.
Während des Betriebs	10 % bis 80 % relative Luftfeuchtigkeit und einem maximalen Taupunkt von 26 °C (78,8 °F).

Tabelle 12. Zulässige Erschütterung – Technische Daten

Zulässige Erschütterung	Technische Daten
Während des Betriebs	0,26 G _{rms} bei 5 Hz bis 350 Hz (alle Betriebsrichtungen)
Speicher	1,87 G _{rms} bei 10 Hz bis 500 Hz über 15 Min. (alle sechs Seiten getestet).

Tabelle 13. Zulässige Stoßeinwirkung – Technische Daten

Zulässige Stoßeinwirkung	Technische Daten
Während des Betriebs	Sechs nacheinander ausgeführte Stöße mit 6 G von bis zu 11 ms Dauer in positiver und negativer X-, Y- und Z-Richtung.
Speicher	Sechs nacheinander ausgeführte Stöße mit 71 g von bis zu 2 ms Dauer in positiver und negativer X-, Y- und Z-Richtung (ein Stoß auf jeder Seite des Systems)

Tabelle 14. Maximale Höhe – Technische Daten

Maximale Höhe über NN	Technische Daten
Während des Betriebs	3048 m (10.000 Fuß)
Speicher	12.000 m (39.370 Fuß)

Tabelle 15. Herabstufung der Betriebstemperatur - Technische Daten

Herabstufung der Betriebstemperatur	Technische Daten
Bis zu 35 °C (95 °F)	Maximale Temperatur verringert sich um 1 °C/300 m (1 °F/547 Fuß) oberhalb von 950 m (3.117 Fuß).
35 °C bis 40 °C (95 °F bis 104 °F)	Maximale Temperatur verringert sich um 1 °C/175 m (1 °F/319 Fuß) oberhalb von 950 m (3.117 Fuß).
40 °C bis 45 °C (104 °F bis 113 °F)	Maximale Temperatur verringert sich um 1 °C/125 m (1 °F/228 Fuß) oberhalb von 950 m (3.117 Fuß).

Partikel- und gasförmige Verschmutzung - Technische Daten

In der folgenden Tabelle werden die Grenzwerte zur Verhinderung von Schäden an Geräten und/oder Fehlern durch Partikel- und gasförmige Verschmutzung definiert. Wenn die Partikel- oder gasförmige Verschmutzung die festgelegten Grenzwerte überschreitet und Schäden an Geräten oder Fehler verursacht, müssen Sie womöglich die Umgebungsbedingungen korrigieren. Die Berichtigung von Umgebungsbedingungen liegt in der Verantwortung des Kunden.

Tabelle 16. Partikelverschmutzung – Technische Daten

Partikelverschmutzung	Technische Daten
Luftfilterung	Rechenzentrum-Luftfilterung gemäß ISO Klasse 8 pro ISO 14644-1 mit einer oberen Konfidenzgrenze von 95 %. i ANMERKUNG: Diese Bedingung gilt nur für Rechenzentrumsumgebungen. Luftfilterungsanforderungen beziehen sich nicht auf IT-Geräte, die für die Verwendung außerhalb eines Rechenzentrums, z. B. in einem Büro oder in einer Werkhalle, konzipiert sind. i ANMERKUNG: Die ins Rechenzentrum eintretende Luft muss über MERV11- oder MERV13-Filterung verfügen.
Leitfähiger Staub	Luft muss frei von leitfähigem Staub, Zinknadeln oder anderen leitfähigen Partikeln sein. i ANMERKUNG: Diese Bedingung bezieht sich auf Rechenzentrums- sowie Nicht-Rechenzentrums-Umgebungen.
Korrosiver Staub	<ul style="list-style-type: none"> Luft muss frei von korrosivem Staub sein Der in der Luft vorhandene Reststaub muss über einen Deliqueszenzpunkt von mindestens 60 % relativer Feuchtigkeit verfügen. i ANMERKUNG: Diese Bedingung bezieht sich auf Rechenzentrums- sowie Nicht-Rechenzentrums-Umgebungen.

Tabelle 17. Gasförmige Verschmutzung – Technische Daten

Gasförmige Verschmutzung	Technische Daten
Kupfer-Kupon-Korrosionsrate	<300 Å/Monat pro Klasse G1 gemäß ANSI/ISA71.04-1985.
Silber-Kupon-Korrosionsrate	<200 Å/Monat gemäß AHSRAE TC9.9.

i ANMERKUNG: Maximale korrosive Luftverschmutzungsklasse, gemessen bei ≤50 % relativer Luftfeuchtigkeit.

Standardbetriebstemperatur

Tabelle 18. Technische Daten für Standardbetriebstemperatur

Standardbetriebstemperatur	Technische Daten
Dauerbetrieb (für Höhen unter 950 m oder 3.117 Fuß)	10 °C bis 35 °C (50 °F bis 95 °F) ohne direkte Sonneneinstrahlung auf die Geräte.
Prozentbereich Luftfeuchtigkeit	10 % bis 80 % relative Luftfeuchtigkeit und einem maximalen Taupunkt von 26 °C (78,8 °F).

Erweiterte Betriebstemperatur

Tabelle 19. Erweiterte Betriebstemperatur – Technische Daten

Erweiterte Betriebstemperatur	Technische Daten
Kontinuierlicher Betrieb	<p>5 °C bis 40 °C bei 5 % bis 85 % relativer Luftfeuchtigkeit und einem Taupunkt von 29 °C.</p> <p>i ANMERKUNG: Außerhalb der Standardbetriebstemperatur (10 °C bis 35 °C) kann das System fortlaufend bei Temperaturen von nur 5 °C bis zu 40 °C betrieben werden.</p> <p>Bei Temperaturen zwischen 35 °C und 40 °C verringert sich die maximal zulässige Trockentemperatur oberhalb von 950 m um 1 °C je 175 m (1 °F je 319 Fuß).</p>
Kleiner als oder gleich 1 % der jährlichen Betriebsstunden	<p>-5 °C bis 45 °C bei 5 % bis 90 % RH bei einem Taupunkt von 29 °C.</p> <p>i ANMERKUNG: Außerhalb der Standardbetriebstemperatur (10 °C bis 35 °C) kann das System für maximal 1 % seiner jährlichen Betriebsstunden bis hinunter auf -5 °C oder bis hinauf auf 45 °C arbeiten.</p> <p>Bei Temperaturen zwischen 40 °C und 45 °C verringert sich die maximal zulässige Temperatur oberhalb von 950 m um 1 °C je 125 m (1 °F je 228 Fuß).</p>

i ANMERKUNG: Der Betrieb im erweiterten Temperaturbereich kann die Systemleistung beeinflussen.

i ANMERKUNG: Beim Betrieb im erweiterten Temperaturbereich können auf dem LCD-Display und im Systemereignisprotokoll Warnungen bezüglich der Umgebungstemperatur gemeldet werden.

Beschränkungen für die erweiterte Betriebstemperatur

Im Folgenden sind die Beschränkungen für die erweiterte Betriebstemperatur für das FC640 System aufgeführt:

- Bei Temperaturen unter 5 °C darf kein Kaltstart durchgeführt werden.
- Die Betriebstemperatur ist für eine maximale Höhe von 3.048 Metern (10.000 Fuß) angegeben.
- NVMe-Laufwerke werden nicht unterstützt.
- AEP-DIMMs werden nicht unterstützt.
- Prozessoren mit 105 W/4 Kernen, 115 W/6 Kernen, 130 W/8 Kernen, 140 W/14 Kernen oder einer höheren Wattleistung (TDP>140 W) werden nicht unterstützt.
- NEBS-SKU-Prozessoren mit mehr als 85 W werden nicht unterstützt.
- Peripheriekarten bzw. Peripheriekarten mit mehr als 25 W, die nicht von Dell geprüft wurden, werden nicht unterstützt.

Übersicht über thermische Beschränkungen

Tabelle 20. Übersicht über thermische Beschränkungen

Thermal Design Power (TDP) für den Prozessor	Anzahl der Cores	Prozessoren	Umgebungstemperatureinschränkung		
			M1000e	VRTX	FX2
205 W	28/24	8180; 8168	Nicht unterstützt	C25, DIMM Grenzwert 2*	C25, Spezieller Grenzwert*
205 W	28/26/24	8280; 8270; 8268; 8280M; 8280L	Nicht unterstützt	C25, DIMM Grenzwert 2*	C25, Spezieller Grenzwert*
205 W	24/16/20	6248R; 6246R; 6242R	Nicht unterstützt*	Nicht unterstützt*	Nicht unterstützt*
200W	18	6154; 6254	Nicht unterstützt	C25, DIMM Grenzwert 2*	C25, Spezieller Grenzwert*
165W	28/26/18	8176; 8170; 6150	C30, DIMM Grenzwert 1*	C35, DIMM Grenzwert 1*	C30, DIMM Grenzwert 1*
165W	12	6246	C25, Spezieller Grenzwert*	C30, DIMM Grenzwert 1*	C25, Spezieller Grenzwert*
165W	28/24	6240R; 6238R; 6212U; 8276; 8260; 8260M; 8260L; 8276M; 8276L	C30	C35	C30
150W	26/24/20	8164; 8160; 6148	C30	C35	C30
150W	16/12	6142; 6136; 8158	C30	C35	C30
150W	24	8160T	C25, DIMM Grenzwert 2*	C25, DIMM Grenzwert 2*	C25, DIMM Grenzwert 2*
150W	8	6244	C25, Spezieller Grenzwert*	C30, DIMM Grenzwert 1*	C25, Spezieller Grenzwert*
150W	24/20/18/16	6248; 6240; 6242; 6252; 6210U; 6240M	C30	C35	C30
150W	24/16/8	6252N	C25, Spezieller Grenzwert*	C30, DIMM Grenzwert 1*	C25, Spezieller Grenzwert*
150W	16/26/16/24	6226R/6230R/6208U/5220R	C30	C35	C30
140W	22/8	6152; 6140	C40E45	C40E45	C35
140W	14	6132	C30	C35	C30
140W	22	6238; 6238M	C40E45	C40E45	C35
135 W	24	6262V	C40E45	C40E45	C35
130 W	8	6234	C40E45	C40E45	C35
130 W	8	6134	C30	C35	C30
130 W	8	4215R	C30	C35	C30
125W	20/16	6138; 6130; 8153	C40E45	C40E45	C35
125W	12	6126	C40E45	C40E45	C35
125W	20	6138T	C30	C35	C30
125W	16	6130T	C30	C35	C30
125W	12	6126T	C30	C35	C30
125W	20/18/16/12	6209U; 6230; 5220S; 5218; 8253; 6226; 5220	C40E45	C40E45	C35

Tabelle 20. Übersicht über thermische Beschränkungen (fortgesetzt)

Thermal Design Power (TDP) für den Prozessor	Anzahl der Cores	Prozessoren	Umgebungstemperatureinschränkung		
			M1000e	VRTX	FX2
125W	20/16/4	6230N	C35	C35	C35
125W	20	5218R	C40E45	C40E45	C35
115W	6	6128	C30	C35	C30
115W	8	5217	C35	C35	C35
115W	20	6222V	C35	C35	C35
105 W	4	5122; 8156	C30	C35	C30
105 W	14/12	5120; 5118	C40E45	C40E45	C40E45
105 W	14	5120T	C30	C35	C30
105 W	4	5222/8256	C30	C35	C30
105 W	16	5218T	C30	C30	C30
100 W	16	4216	C40E45	C40E45	C40E45
95 W	10	4210T	C40E45	C40E45	C40E45
85 W	12/10/8/6/4	4116; 5115; 4114; 4110; 4108; 3106; 3104; 4112	C40E45	C40E45	C40E45
85 W	14	5119T	C40E45	C40E45	C40E45
85 W	12	4116T	C40E45	C40E45	C40E45
85 W	10	4114T	C40E45	C40E45	C40E45
85 W	12/10/8/6	5215; 4215; 4214; 4216; 4210; 4208; 3204; 5215M; 5215L	C40E45	C40E45	C40E45
70W	8	4109T	C40E45	C40E45	C40E45

* DIMM Grenzwert 1 – Max. 64 GB LRDIMMs. Keine 128 GB, keine AEP (Apache-Pass). Dies gilt nur für Systeme mit zwei Prozessoren.

* DIMM Grenzwert 2 – Max. 32 GB LRDIMMs. Keine 128 GB/64 GB, keine AEP (Apache-Pass). Dies gilt nur für Systeme mit zwei Prozessoren.

* Spezielle Beschränkung: Keine Festplatten, keine Rückwandplatine, keine PCIe und max. 64 GB LRDIMM

**C zeigt an, dass der Prozessor kontinuierlich bei der angegebenen Temperatur oder niedriger arbeitet.

***E gibt die für den Prozessor angegebene erweiterte Betriebstemperatur an.

* Nicht unterstützt - Nur unterstützt in einer 1-Sockel-Konfiguration bei Umgebungstemperatur 30 °C

Anfängliche Systemeinrichtung und Erstkonfiguration

Themen:

- Einrichten Ihres Systems
- iDRAC-Konfiguration
- Optionen zum Installieren des Betriebssystems

Einrichten Ihres Systems

Führen Sie die folgenden Schritte aus, um das System einzurichten:

Schritte

1. Auspacken des Systems
2. Entfernen Sie die E/A-Anschlussabdeckung von den Systemanschlüssen.

 **VORSICHT: Stellen Sie während der Installation des Systems sicher, dass dieses ordnungsgemäß am Steckplatz auf dem Gehäuse ausgerichtet ist, um eine Beschädigung der Systemanschlüsse zu verhindern.**

3. Setzen Sie das System in das Gehäuse ein.
4. Schalten Sie das Gehäuse ein.

 **ANMERKUNG:** Warten Sie, bis das Gehäuse initialisiert ist, bevor Sie den Betriebsschalter drücken.

5. Drücken Sie den Netzschalter des Systems.

Alternativ können Sie das System auch folgendermaßen einschalten:

- Über den System-iDRAC Weitere Informationen finden Sie im Abschnitt zum Anmelden bei iDRAC [Melden Sie sich bei iDRAC an.](#) auf Seite 23.
- Über den Chassis Management Controller (CMC), nachdem der System-iDRAC auf dem CMC konfiguriert wurde Weitere Informationen finden Sie im *CMC-Benutzerhandbuch* unter www.dell.com/openmanagemanuals > Chassis Management Controllers.

iDRAC-Konfiguration

Der integrierte Dell Remote Access Controller (iDRAC) wurde entwickelt, um Systemadministratoren zu mehr Produktivität zu verhelfen und die Gesamtverfügbarkeit der Dell Systeme zu erhöhen. iDRAC warnt Administratoren bei Systemproblemen und unterstützt sie dabei, Systeme remote zu verwalten. Auf diese Weise wird der Bedarf an physischem Zugriff auf das System reduziert.

Optionen für die Einrichtung der iDRAC-IP-Adresse

Damit das System und der iDRAC kommunizieren können, müssen Sie zunächst die Netzwerkeinstellungen gemäß Ihrer Netzwerkinfrastruktur konfigurieren.

 **ANMERKUNG:** Die Konfiguration statischer IP-Adressen muss zum Zeitpunkt des Kaufs angefragt werden.

Diese Option ist standardmäßig auf **DHCP** gesetzt. Sie können die iDRAC-IP-Adresse über eine der folgenden Schnittstellen einrichten:

Schnittstellen	Dokument/Abschnitt
Dienstprogramm für die iDRAC-Einstellungen	Dell Benutzerhandbuch zum integrierten Dell Remote Access Controller unter www.dell.com/poweredgemanuals
Dell Deployment Toolkit	Benutzerhandbuch zum Dell Deployment Toolkit unter www.dell.com/openmanagemanuals > OpenManage Deployment Toolkit
Dell Lifecycle Controller	Benutzerhandbuch für Dell Lifecycle Controller unter www.dell.com/poweredgemanuals
CMC-Webschnittstelle	Benutzerhandbuch zur Dell Chassis Management Controller-Firmware unter www.dell.com/openmanagemanuals > Chassis Management Controllers
iDRAC Direct	Siehe Dell Benutzerhandbuch zum integrierten Dell Remote Access Controller unter www.dell.com/poweredgemanuals

Melden Sie sich bei iDRAC an.

Sie können sich bei iDRAC mit den folgenden Rollen anmelden:

- iDRAC-Benutzer
- Microsoft Active Directory-Benutzer
- Lightweight Directory Access Protocol (LDAP)-Benutzer

Wenn Sie sich für den sicheren Standardzugriff auf iDRAC entschieden haben, müssen Sie das auf dem Etikett mit Systeminformation angegebene sichere iDRAC-Standardkennwort verwenden. Wenn Sie sich nicht für den sicheren Standardzugriff auf iDRAC entschieden haben, lauten der Standardbenutzername und das Standardkennwort `root` und `calvin`. Sie können sich auch per Single Sign-On (SSO) oder über eine Smartcard anmelden.

ANMERKUNG: Sie müssen über Anmeldeinformationen für iDRAC verfügen, um sich bei iDRAC anzumelden.

ANMERKUNG: Sie müssen nach dem Einrichten der iDRAC-IP-Adresse den standardmäßigen Nutzernamen und das standardmäßige Kennwort ändern.

Weitere Informationen zur Anmeldung zu iDRAC und zu iDRAC-Lizenzen finden Sie im neuesten *iDRAC-Benutzerhandbuch* unter www.dell.com/poweredgemanuals.

Sie können auch über RACADM auf iDRAC zugreifen. Weitere Informationen erhalten Sie im *Referenzhandbuch für die RACADM-Befehlszeilenoberfläche* unter www.dell.com/poweredgemanuals.

Optionen zum Installieren des Betriebssystems

Wenn das System ohne Betriebssystem geliefert wurde, installieren Sie ein unterstütztes Betriebssystem mithilfe einer der folgenden Ressourcen auf dem System:

Tabelle 21. Ressourcen für die Installation des Betriebssystems

Ressourcen	Speicherort
iDRAC	www.dell.com/idracmanuals
Lifecycle-Controller	www.dell.com/idracmanuals > Lifecycle Controller
OpenManage Deployment Toolkit	www.dell.com/openmanagemanuals > OpenManage Deployment Toolkit
Von Dell zertifiziertes VMware ESXi	www.dell.com/virtualizationsolutions
Installations- und Anleitungsvideos für unterstützte Betriebssysteme auf PowerEdge-Systemen	Unterstützte Betriebssysteme für Dell EMC PowerEdge-Systeme

Methoden zum Download von Firmware und Treiber

Sie können die Firmware und Treiber mithilfe der folgenden Methoden herunterladen:

Tabelle 22. Firmware und Treiber

Methoden	Speicherort
Über die Dell EMC Support-Website	www.dell.com/support/home
Verwendung von Dell Remote Access Controller Lifecycle Controller (iDRAC mit LC)	www.dell.com/idracmanuals
Verwendung von Dell Repository Manager (DRM)	www.dell.com/openmanagemanuals > Repository Manager
Verwendung von Dell OpenManage Enterprise	www.dell.com/openmanagemanuals > OpenManage Essentials
Verwendung von Dell OpenManage Enterprise	www.dell.com/openmanagemanuals > OpenManage Enterprise
Verwendung von Dell Server Update Utility (SUU)	www.dell.com/openmanagemanuals > Server Update Utility
Verwendung von Dell OpenManage Deployment Toolkit (DTK)	www.dell.com/openmanagemanuals > OpenManage Deployment Toolkit
Verwendung von virtuellen iDRAC-Medien	www.dell.com/idracmanuals

Herunterladen von Treibern und Firmware

Dell EMC empfiehlt, jeweils die neueste Version des BIOS, der Treiber und der Systemverwaltungs-Firmware herunterzuladen und auf dem System zu installieren.

Voraussetzungen

Stellen Sie sicher, dass Sie vor dem Download der Treiber und der Firmware den Cache Ihres Webbrowsers leeren.

Schritte

1. Rufen Sie www.dell.com/support/home auf.
2. Geben Sie im Abschnitt **Drivers & Downloads** (Treiber und Downloads) die Service-Tag-Nummer Ihres Systems in das Feld **Enter a Service Tag or product ID** (Service-Tag-Nummer oder Produkt-ID eingeben) ein und klicken Sie dann auf **Submit** (Senden).
 **ANMERKUNG:** Wenn Sie keine Service-Tag-Nummer haben, klicken Sie auf **Detect Product** (Produkt erkennen), damit das System die Service-Tag-Nummer automatisch erkennen kann, oder klicken Sie auf **View products** (Produkte anzeigen) und navigieren Sie zu Ihrem Produkt.
3. Klicken Sie auf **Drivers & Downloads** (Treiber und Downloads).
Die für Ihr System relevanten Treiber werden angezeigt.
4. Laden Sie die Treiber auf ein USB-Laufwerk, eine CD oder eine DVD herunter.

Vor-Betriebssystem-Verwaltungsanwendungen

Sie können grundlegende Einstellungen und Funktionen des Systems ohne Starten des Betriebssystems mithilfe der System-Firmware verwalten.

Themen:

- Optionen zum Verwalten der Vor-Betriebssystemanwendungen
- System-Setup-Programm
- Dell Lifecycle Controller
- Start-Manager
- PXE-Boot

Optionen zum Verwalten der Vor-Betriebssystemanwendungen

Im System sind die folgenden Optionen zum Verwalten der Vor-Betriebssystemanwendungen enthalten:

- System-Setup-Programm
- Dell Lifecycle Controller
- Start-Manager
- Vorstartausführungsumgebung (Preboot eXecution Environment, PXE)

System-Setup-Programm

Im Bildschirm **System Setup** (System-Setup) können Sie die BIOS-Einstellungen, die iDRAC-Einstellungen und die Geräteeinstellungen der System konfigurieren.

 **ANMERKUNG:** Standardmäßig wird im grafischen Browser ein Hilfetext für das ausgewählte Feld angezeigt. Um den Hilfetext im Textbrowser anzuzeigen, drücken Sie die Taste <F1>.

Zugreifen können Sie auf das System-Setup wie folgt:

- Grafischer Standardbrowser – der Browser ist standardmäßig aktiviert.
- Textbrowser – der Browser wird über die Konsolenumleitung aktiviert.

Anzeigen von „System Setup“ (System-Setup)

Gehen Sie wie folgt vor, um den Bildschirm **System Setup** (System-Setup) aufzurufen:

Schritte

1. Schalten Sie das System ein oder starten Sie es neu.
2. Drücken Sie umgehend auf die Taste <F2>, wenn die folgende Meldung angezeigt wird:

```
F2 = System Setup
```

 **ANMERKUNG:** Falls das Betriebssystem zu laden beginnt, bevor Sie F2 drücken, müssen Sie warten, bis das System den Start abgeschlossen hat. Starten Sie das System anschließend neu und versuchen Sie es noch einmal.

Details zu „System Setup“ (System-Setup)

Die Optionen im **System Setup Main Menu** (System-Setup-Hauptmenü) sind im Folgenden aufgeführt:

Option	Beschreibung
System-BIOS	Ermöglicht Ihnen die Konfiguration der BIOS-Einstellungen.
iDRAC Settings	Ermöglicht Ihnen die Konfiguration der iDRAC-Einstellungen. Das Dienstprogramm für iDRAC-Einstellungen ist eine Oberfläche für das Einrichten und Konfigurieren der iDRAC-Parameter unter Verwendung von UEFI (Unified Extensible Firmware Interface (Vereinheitlichte erweiterbare Firmware-Schnittstelle)). Mit dem Dienstprogramm für iDRAC-Einstellungen können verschiedene iDRAC-Parameter aktiviert oder deaktiviert werden. Weitere Informationen zur Verwendung von iDRAC finden Sie im <i>Dell Benutzerhandbuch zum integrierten Dell Remote Access Controller</i> unter www.dell.com/poweredge manuals .
Device Settings (Geräteeinstellungen)	Ermöglicht Ihnen die Konfiguration von Geräteeinstellungen.

System-BIOS

Im Bildschirm **System BIOS** (System-BIOS) können Sie bestimmte Funktionen wie die Boot-Reihenfolge, das Kennwort des Geräts und das Setup-Kennwort bearbeiten, den RAID-Modus einstellen sowie USB-Anschlüsse aktivieren bzw. deaktivieren.

Anzeigen von „System BIOS“ (System-BIOS)

Führen Sie die folgenden Schritte aus, um den Bildschirm **System BIOS** (System-BIOS) anzuzeigen:

Schritte

1. Schalten Sie das System ein oder starten Sie es neu.
2. Drücken Sie umgehend auf die Taste <F2>, wenn die folgende Meldung angezeigt wird:

```
F2 = System Setup
```

ANMERKUNG: Wenn der Ladevorgang des Betriebssystems beginnt, bevor Sie F2 gedrückt haben, lassen Sie das System den Startvorgang vollständig ausführen. Starten Sie dann das System neu und versuchen Sie es erneut.

3. Klicken Sie im Bildschirm **System Setup Main Menu** (System-Setup-Hauptmenü) auf **System BIOS** (System-BIOS).

Details zu „System BIOS Settings“ (System-BIOS-Einstellungen)

Info über diese Aufgabe

Die Details zum Bildschirm **System BIOS Settings** (System-BIOS-Einstellungen) werden nachfolgend erläutert:

Option	Beschreibung
Systeminformationen	Gibt Informationen zum System an, wie den Namen des Systemmodells, die BIOS-Version und die Service-Tag-Nummer.
Speichereinstellungen	Gibt Informationen und Optionen zum installierten Arbeitsspeicher an.
Prozessoreinstellungen	Gibt Informationen und Optionen zum Prozessor an, wie Taktrate und Cachegröße.
SATA-Einstellungen	Gibt Optionen an, mit denen der integrierte SATA-Controller und die zugehörigen Ports aktiviert bzw. deaktiviert werden können.
NVMe Settings	Gibt Optionen zum Ändern der NVMe-Einstellungen an. Wenn das System die NV Me-Laufwerke enthält, die Sie in einem RAID-Array konfigurieren möchten, müssen Sie sowohl dieses Feld als auch das Feld Integriertes SATA

Option	Beschreibung
	im Menü SATA-Einstellungen auf den RAID -Modus festlegen. Zudem müssen unter Umständen so ändern Sie den Startmodus Einstellung zu UEFI -. Andernfalls, sollten Sie setzen Sie dieses Feld auf Nicht-RAID - Modus.
Boot Settings (Starteinstellungen)	Zeigt Optionen an, mit denen der Startmodus (BIOS oder UEFI) festgelegt wird. Ermöglicht Ihnen das Ändern der UEFI- und BIOS-Starteinstellungen.
Netzwerkeinstellungen	Gibt die Optionen für das Verwalten der UEFI-Netzwerkeinstellungen und Boot-Protokolle an. Legacy-Netzwerkeinstellungen verwaltet werden über das Menü Device Settings (Geräteeinstellungen) verwaltet.
Integrierte Geräte	Gibt Optionen zur Verwaltung der Controller und Ports von integrierten Geräten und die dazugehörigen Funktionen und Optionen an.
Serielle Kommunikation	Gibt Optionen zur Verwaltung der seriellen Schnittstellen und die zugehörigen Funktionen und Optionen an.
Systemprofileinstellungen	Gibt Optionen an, mit denen die Energieverwaltungseinstellungen des Prozessors und die Speichertaktrate geändert werden können.
Systemsicherheit	Gibt Optionen zur Konfiguration der Sicherheitseinstellungen des System an, wie Systemkennwort, Setup-Kennwort und Sicherheit des Trusted Platform Module (TPM). Drücken Sie den Netzschalter des System.
Redundante Betriebssystemsteuerung	Legt die Informationen des redundanten Betriebssystems für die Steuerung des redundanten Betriebssystems fest.
Miscellaneous Settings (Verschiedene Einstellungen)	Gibt Optionen an, mit denen das Systemdatum und die Uhrzeit geändert werden können.

Systeminformationen

Im Bildschirm **Systeminformationen** können Sie Eigenschaften des System wie Service-Tag, Modellname des System und BIOS-Version anzeigen.

Anzeigen von Systeminformationen

Führen Sie die folgenden Schritte aus, um den Bildschirm **System Information** (Systeminformationen) anzuzeigen:

Schritte

1. Schalten Sie das System ein oder starten Sie es neu.
2. Drücken Sie umgehend auf die Taste <F2>, wenn die folgende Meldung angezeigt wird:

```
F2 = System Setup
```

ANMERKUNG: Wenn der Ladevorgang des Betriebssystems beginnt, bevor Sie F2 gedrückt haben, lassen Sie das System den Startvorgang vollständig ausführen. Starten Sie dann das System neu und versuchen Sie es erneut.

3. Klicken Sie im Bildschirm **System Setup Main Menu** (System-Setup-Hauptmenü) auf **System BIOS** (System-BIOS).
4. Klicken Sie auf dem Bildschirm **System-BIOS** (System-BIOS) auf **System Information** (Systeminformationen).

Details zu "System Information" (Systeminformationen)

Info über diese Aufgabe

Die Details zum Bildschirm **System Information** (Systeminformationen) werden nachfolgend erläutert:

Option	Beschreibung
System Model Name (Name des Systemmodells)	Gibt den Namen des Systemmodells an.
System BIOS Version (BIOS-Version des Systems)	Gibt die auf dem System installierte BIOS-Version an.
System Management Engine-Version (Verwaltungs-Engine-Version des Systems)	Gibt die aktuelle Version der Management Engine-Firmware an.
System Service Tag (Service-Tag-Nummer des Systems)	Gibt die Service-Tag-Nummer des System an.
System Manufacturer (Systemhersteller)	Gibt den Namen des Systemherstellers an.
System Manufacturer Contact Information (Kontaktinformationen des Systemherstellers)	Gibt die Kontaktinformationen des Systemherstellers an.
System CPLD Version (CPLD-Version des Systems)	Gibt die aktuelle Systemversion der Firmware des komplexen, programmierbaren Logikgeräts (CPLD-Firmware) an.
UEFI Compliance Version (UEFI-Compliance-Version)	Gibt die UEFI-Compliance-Stufe der System-Firmware an.

Speichereinstellungen

Sie können den Bildschirm **Memory Settings** (Speichereinstellungen) verwenden, um sämtliche Speichereinstellungen anzuzeigen und spezielle Speicherfunktionen wie Systemspeichertests und Knoten-Interleaving zu aktivieren oder zu deaktivieren.

Anzeigen der "Memory Settings" (Speichereinstellungen)

Führen Sie die folgenden Schritte aus, um den Bildschirm **Memory Settings** (Speichereinstellungen) anzuzeigen:

Schritte

1. Schalten Sie das System ein oder starten Sie es neu.
2. Drücken Sie umgehend auf die Taste <F2>, wenn die folgende Meldung angezeigt wird:

F2 = System Setup

ANMERKUNG: Wenn der Ladevorgang des Betriebssystems beginnt, bevor Sie F2 gedrückt haben, lassen Sie das System den Startvorgang vollständig ausführen. Starten Sie dann das System neu und versuchen Sie es erneut.

3. Klicken Sie im Bildschirm **System Setup Main Menu** (System-Setup-Hauptmenü) auf **System BIOS** (System-BIOS).
4. Klicken Sie auf dem Bildschirm **System BIOS** (System-BIOS) auf **Memory Settings** (Speichereinstellungen).

Details zu Speichereinstellungen

Info über diese Aufgabe

Die Details zum Bildschirm **Memory Settings** (Speichereinstellungen) werden nachfolgend erläutert:

Option	Beschreibung
System Memory Size	Gibt die Speichergröße im System an.
System Memory Type	Gibt den Typ des im System installierten Hauptspeichers an.
System Memory Speed	Gibt die Taktrate des Systemspeichers an.
System Memory Voltage	Gibt die Spannung des Systemspeichers an.
Video Memory	Gibt die Größe des Grafikspeichers an.
System Memory Testing	Gibt an, ob während des Systemstarts Systemspeichertests ausgeführt werden. Die Optionen lauten Enabled (Aktiviert) und Disabled (Deaktiviert). Diese Option ist standardmäßig auf Disabled (Deaktiviert) eingestellt.
Memory Operating Mode	<p>Gibt den Speicherbetriebsmodus an. Folgende Optionen sind verfügbar: Optimierter Modus, Single-Rank -Spare Mode (Redundanz), Multi Rank Spare Mode (Redundanz), Mirror Mode, und Dell Fehlerresistenzmodus. Diese Option ist standardmäßig auf Optimizer Mode (Optimierer-Modus) eingestellt.</p> <p>ANMERKUNG: Der Standardwert und die verfügbaren Optionen für die Option Memory Operating Mode (Arbeitsspeicherbetriebsmodus) können je nach Arbeitsspeicherkonfiguration des Systems variieren.</p> <p>ANMERKUNG: Der Dell Fehlerresistenzmodus stellt einen fehlerresistenten Speicherbereich bereit. Dieser Modus kann von Betriebssystemen verwendet werden, die die Funktion zum Laden kritischer Anwendungen unterstützen oder dem Betriebssystem-Kernel die Maximierung der Systemverfügbarkeit erlauben.</p> <p>ANMERKUNG: Der Optimierungsmodus sollte nur ausgewählt werden, wenn ein permanenter Intel DC Optane-Speicher installiert ist.</p>
Current State of Memory Operating Mode	Gibt den aktuellen Zustand des Speicherbetriebsmodus an.
Knoten-Interleaving	Gibt an, ob Non-Uniform Memory Architecture (NUMA) unterstützt wird. Wenn dieses Feld auf Enabled (Aktiviert) eingestellt ist, wird Speicher-Interleaving unterstützt, falls eine symmetrische Speicherkonfiguration installiert wird. Wenn dieses Feld auf Disabled (Deaktiviert) gesetzt ist, unterstützt das System asymmetrische Arbeitsspeicherkonfigurationen (NUMA). Diese Option ist standardmäßig auf Disabled (Deaktiviert) eingestellt.
ADDDC-Einstellungen	Aktiviert oder deaktiviert die Funktion ADDDC Settings (ADDDC-Einstellungen). Wenn die Adaptive Double DRAM Device Correction (ADDDC) aktiviert ist, wird die Zuordnung versagender DRAMs dynamisch aufgehoben. Wenn diese Option auf Enabled (Aktiviert) gesetzt ist, kann dies bei bestimmten Arbeitslasten Auswirkungen auf die Systemleistung haben. Diese Funktion gilt nur für x4-DIMMs. In der Standardeinstellung ist diese Option auf Enabled (Aktiviert).
Native tRFC-Zeitplanung für 16-GB-DIMMs	Aktiviert 16-GB-DIMMs in der programmierten Zeile Refresh Cycle Time (tRFC). Das Aktivieren dieser Funktion kann die Systemleistung für einige Konfigurationen verbessern. Das Aktivieren dieser Funktion hat jedoch keine Auswirkungen auf Konfigurationen mit 16-GB-3DS/TSV-DIMMs. Standardmäßig ist diese Option auf Aktiviert festgelegt.

Option	Beschreibung
Opportunistic Self-Refresh	Aktiviert oder deaktiviert die Funktion "Opportunistic Self-Refresh" (Opportunistischer Selbstaktualisierung). Diese Option ist standardmäßig auf Disabled (Deaktiviert) festgelegt und wird nicht unterstützt, wenn sich DCPMMs im System befinden.
Korrigierbare Fehlerprotokollierung	Aktiviert oder deaktiviert die Protokollierung des korrigierbaren Speicherschwel­lenwertfehlers. Standardmäßig ist diese Option auf Aktiviert festgelegt.

Prozessoreinstellungen

Über den Bildschirm **Processor Settings** (Prozessoreinstellungen) können Sie die Prozessoreinstellungen einsehen und bestimmte Funktionen durchführen, z. B. die Aktivierung von Virtualisierungstechnologien, des Hardware-Prefetchers und des Leerlaufzustandes inaktiver logischer Prozessoren.

Anzeigen von „Processor Settings“ (Prozessoreinstellungen)

Führen Sie die folgenden Schritte aus, um den Bildschirm **Processor Settings** (Prozessoreinstellungen) anzuzeigen:

Schritte

1. Schalten Sie das System ein oder starten Sie es neu.
2. Drücken Sie umgehend auf die Taste <F2>, wenn die folgende Meldung angezeigt wird:

F2 = System Setup

ANMERKUNG: Wenn der Ladevorgang des Betriebssystems beginnt, bevor Sie F2 gedrückt haben, lassen Sie das System den Startvorgang vollständig ausführen. Starten Sie dann das System neu und versuchen Sie es erneut.

3. Klicken Sie im Bildschirm **System Setup Main Menu** (System-Setup-Hauptmenü) auf **System BIOS** (System-BIOS).
4. Klicken Sie auf dem Bildschirm **System-BIOS** (System-BIOS) auf **Processor Settings** (Prozessoreinstellungen).

Details zu „Processor Settings“ (Prozessoreinstellungen)

Info über diese Aufgabe

Die Details zum Bildschirm **Processor Settings (Prozessoreinstellungen)** werden nachfolgend erläutert:

Option	Beschreibung
Logischer Prozessor	Ermöglicht das Aktivieren oder Deaktivieren logischer Prozessoren und das Anzeigen der Anzahl logischer Prozessoren. Wenn die Option Logical Processor (Logischer Prozessor) auf Enabled (Aktiviert) gesetzt ist, zeigt das BIOS alle logischen Prozessoren an. Wenn die Option auf Disabled (Deaktiviert) gesetzt ist, zeigt das BIOS pro Kern nur einen Prozessor an. In der Standardeinstellung ist diese Option auf Enabled (Aktiviert).
CPU-Interconnect Geschwindigkeit	Ermöglicht die Steuerung der Frequenz der Kommunikationsverbindungen zwischen den Prozessoren im System. ANMERKUNG: Den Standard- und grundlegende bin Prozessoren unterstützen senken Link aufeinander abstimmen. Folgende Optionen sind verfügbar: Maximale Datenrate, 10,4 GT/s , und 9,6 GT/s . Diese Option ist standardmäßig auf Enable (Aktivieren) eingestellt. Maximale Datenrate weist darauf hin, dass das BIOS die Kommunikationsverbindungen mit maximaler Frequenz ausführt, die von den Prozessoren unterstützt werden. Sie können auch die Option bestimmte Frequenzen, den Prozessoren unterstützt, die kann variieren. Um eine optimale Leistung zu gewährleisten, sollten Sie wählen Sie Maximale Datenrate . Jede Verringerung in der Kommunikation Verbindungs­frequenz wirkt sich auf die Leistung von nicht-lokale Speicherzugriffe und Cache-Datenkonsistenz übergreifend Datenverkehr. Darüber hinaus kann sie die Geschwindigkeit verringern, mit der ein gegebener Prozessor auf nicht lokale I/O-Geräte zugreifen kann.

Option	Beschreibung
	Falls Energieersparnis für Sie jedoch Priorität gegenüber der Leistung hat, können Sie die Frequenz der Verbindungen für die Prozessorkommunikation verringern. Wenn Sie dies tun, sollten Sie zur Lokalisierung Speicher- und E/A-Zugriffe mit dem nächstgelegenen NUMA-Knoten zur Minimierung der Auswirkungen auf die Systemleistung.
Virtualisierungstechnologie	Aktiviert oder deaktiviert die Virtualization Technology für den Prozessor. In der Standardeinstellung ist diese Option auf Enabled (Aktiviert).
Nachbarspeicher Zeilen-Prefetch	Ermöglicht das Optimieren des System für Anwendungen, bei denen eine starke Nutzung des sequenziellen Speicherzugriffs benötigt wird. In der Standardeinstellung ist diese Option auf Enabled (Aktiviert). Für Anwendungen, bei denen eine starke Nutzung des wahlfreien Speicherzugriffs benötigt wird, kann diese Option deaktiviert werden.
Hardware-Vorabruf	Aktiviert oder deaktiviert den Hardware-Vorabruf. In der Standardeinstellung ist diese Option auf Enabled (Aktiviert).
Software-Vorabruf	Aktiviert oder deaktiviert den Software-Vorabruf. In der Standardeinstellung ist diese Option auf Enabled (Aktiviert).
DCU-Streamer-Vorabruf	Aktiviert oder deaktiviert den DCU(Data Cache Unit)-IP-Prefetcher. In der Standardeinstellung ist diese Option auf Enabled (Aktiviert).
DCU IP-Vorabruf	Aktiviert oder deaktiviert den DCU(Data Cache Unit)-IP-Prefetcher. In der Standardeinstellung ist diese Option auf Enabled (Aktiviert).
Sub NUMA Cluster	Sub NUMA Clustering (SNC) ist eine Funktion zum Aufteilen des LLC in getrennte Clustern basierend auf dem Adressbereich, wobei jedes Cluster an eine Untergruppe der Speicher-Controller im System gebunden ist. Dies verbessert die durchschnittliche Latenz zum LLC. Aktiviert oder deaktiviert die Sub NUMA Cluster. Diese Option ist standardmäßig auf Disabled (Deaktiviert) eingestellt.
UPI Prefetch	Ermöglicht das frühzeitige Starten des Speicherlesevorgangs im DDR-Bus. Der Ultra Path Interconnect (UPI) Rx-Pfad startet den spekulativen Speicherlesevorgang direkt im integrierten Speichercontroller (Integrated Memory Controller, iMC). In der Standardeinstellung ist diese Option auf Enabled (Aktiviert).
LLC-Prefetch	Aktiviert oder deaktiviert den LLC-Prefetch auf allen Threads. Diese Option ist standardmäßig auf Disabled (Deaktiviert) eingestellt.
Deadline LLC Verteilung	Aktiviert oder deaktiviert die Deadline LLC-Verteilung. Standardmäßig ist diese Option auf Aktiviert festgelegt. Sie können diese Option aktivieren, um die Deadlines in LLC anzugeben, oder deaktivieren Sie die Option, um keine Deadlines in LLC anzugeben.
Verzeichnis-AtoS	Aktiviert oder deaktiviert Verzeichnis-AtoS. Die AtoS-Optimierung reduziert die Remote-Latenzzeit für wiederholte Lesezugriffe, ohne in die Aufzeichnung einzugreifen. Diese Option ist standardmäßig auf Disabled (Deaktiviert) eingestellt.
Leerlauf des logischen Prozessors	Ermöglicht Ihnen zur Verbesserung der Energieeffizienz eines System. Es verwendet das Betriebssystem parken von Kernen Algorithmus und Parks einige der logischen Prozessoren im System die wiederum ermöglicht die entsprechenden Prozessorkerne für einen Übergang in einer niedrigeren Power Leerlauf. Diese Option kann nur aktiviert werden, wenn das Betriebssystem unterstützt werden können. Eine Einstellung auf Deaktiviert standardmäßig.
Intel SST-BF	Aktiviert Intel SST-BF. Diese Option wird angezeigt, wenn die Systemprofile „Leistung pro Watt“ (Betriebssystem) oder „Benutzerdefiniert“ (wenn OSPM aktiviert ist) ausgewählt wurden. Eine Einstellung auf Deaktiviert standardmäßig.
Intel SST-CP	Aktiviert Intel SST-CP. Diese Option wird angezeigt, wenn die Systemprofile „Leistung pro Watt“ (Betriebssystem) oder „Benutzerdefiniert“ (wenn OSPM aktiviert ist) ausgewählt wurden. Eine Einstellung auf Deaktiviert standardmäßig.
Konfigurierbarer TDP	Ermöglicht die Konfiguration der TDP-Stufe. Die verfügbaren Optionen sind Nominal (nominell), Level 1 (Stufe 1) und Level 2 (Stufe 2). In der Standardeinstellung ist diese Option auf Enabled (Aktiviert).  ANMERKUNG: Diese Option ist nur bei bestimmten Stock Keeping Units (SKUs) der Prozessoren verfügbar.
SST – Performance Profile	Ermöglicht die Neukonfiguration des Prozessors mithilfe der Speed-Select-Technik.
x2APIC-Modus	Aktiviert oder deaktiviert den x2APIC-Modus. In der Standardeinstellung ist diese Option auf Enabled gesetzt.

Option	Beschreibung
Dell Controlled Turbo	Steuert das Turbo-Projekt. Aktivieren Sie diese Option nur, wenn unter System Profile (Systemprofil) die Option Performance (Leistung) festgelegt ist. i ANMERKUNG: Je nach Anzahl der installierten Prozessoren können bis zu zwei Prozessoren aufgeführt sein.
Anzahl der Kerne pro Prozessor	Ermöglicht das Steuern der Anzahl aktivierter Kerne in jedem einzelnen Prozessor. In der Standardeinstellung ist diese Option auf Enabled (Aktiviert).
Prozessorkern-Taktrate	Gibt die maximale Taktrate der Prozessorkerne an.
Processor Bus Speed (Prozessorbus-Taktrate)	Zeigt die Busgeschwindigkeit des Prozessors an.
Prozessor-n	i ANMERKUNG: Je nach Anzahl der installierten Prozessoren werden bis zu zwei Prozessoren aufgeführt.

Die folgenden Einstellungen werden für jeden im System installierten Prozessor angezeigt:

Option	Beschreibung
Family-Model-Stepping	Gibt Reihe, Modell und Steppingwert des Prozessors gemäß der Definition von Intel an.
Marke	Gibt den Markennamen an.
Level 2 Cache (Level 2-Cache)	Gibt die Gesamtgröße des L2-Caches an.
Level 3 Cache (Level 3-Cache)	Gibt die Gesamtgröße des L3-Caches an.
Anzahl der Kerne	Gibt die Anzahl der aktivierten Kerne je Prozessor an.
Maximale Speicherkapazität	Gibt die maximale Speicherkapazität pro Prozessor fest.
Mikrocode	Gibt den Mikrocode an.

SATA-Einstellungen

Im Bildschirm **SATA Settings** (SATA-Einstellungen) können Sie die Einstellungen aller SATA-Geräte sehen und den RAID-Modus für SATA- und PCIe-NVMe-Laufwerke im System aktivieren.

Anzeigen von „SATA Settings“ (SATA-Einstellungen)

Führen Sie die folgenden Schritte aus, um den Bildschirm **SATA Settings** (SATA-Einstellungen) anzuzeigen:

Schritte

1. Schalten Sie das System ein oder starten Sie es neu.
2. Drücken Sie umgehend auf die Taste <F2>, wenn die folgende Meldung angezeigt wird:

```
F2 = System Setup
```

i **ANMERKUNG:** Wenn der Ladevorgang des Betriebssystems beginnt, bevor Sie F2 gedrückt haben, lassen Sie das System den Startvorgang vollständig ausführen. Starten Sie dann das System neu und versuchen Sie es erneut.

3. Klicken Sie im Bildschirm **System Setup Main Menu** (System-Setup-Hauptmenü) auf **System BIOS** (System-BIOS).
4. Klicken Sie auf dem Bildschirm **System-BIOS** (System-BIOS) auf **SATA Settings** (SATA-Einstellungen).

Detail zu "SATA Settings" (SATA-Einstellungen)

Info über diese Aufgabe

Die Details zum Bildschirm **SATA Settings** (SATA-Einstellungen) werden nachfolgend erläutert:

Option	Beschreibung
Embedded SATA	Ermöglicht die Einstellung der Optionen für den integrierten SATA-Controller auf Off (Aus) oder AHCI Mode (AHCI-Modus) oder RAID Mode (RAID-Modus) . Diese Option ist standardmäßig auf AHCI Mode (AHCI-Modus) eingestellt.
Security Freeze Lock	Ermöglicht das Senden des Befehls Security Freeze Lock an integrierte SATA-Laufwerke während des POST. Diese Option ist nur im AHCI-Modus verfügbar. In der Standardeinstellung ist diese Option auf Enabled (Aktiviert) gesetzt.
Write Cache	Aktiviert oder deaktiviert den Befehl für integrierte SATA-Laufwerke während des POST-Tests. Diese Option ist standardmäßig auf Disabled (Deaktiviert) eingestellt.
Port n	Erlaubt die Festlegung des Laufwerktyps des ausgewählten Geräts. Im AHCI-Modus und im RAID-Modus ist die BIOS-Unterstützung immer aktiviert.
Option	Beschreibung
Modell	Gibt das Laufwerksmodell des ausgewählten Geräts an.
Laufwerkstyp	Gibt den Typ des Laufwerks an, das am SATA-Anschluss angeschlossen ist.
Kapazität	Gibt die Gesamtkapazität des Laufwerks an. Für Geräte mit Wechselmedien, wie z. B. für optische Laufwerke, ist dieses Feld nicht definiert.

NVMe Settings

Mithilfe der NVMe-Einstellungen können Sie die NVMe-Laufwerke auf den **RAID** -Modus oder den **Nicht-RAID**-Modus festlegen.

ANMERKUNG: Um diese Laufwerke als RAID-Laufwerke zu konfigurieren, müssen Sie die NVMe-Laufwerke und die Option „Embedded SATA“ im Menü **SATA Settings** auf den Modus **RAID** festlegen. Andernfalls müssen Sie dieses Feld auf den Modus **Non-RAID** festlegen.

Anzeigen der NVMe-Einstellungen

Führen Sie die folgenden Schritte aus, um den Bildschirm **NVMe-Settings** (NVMe-Einstellungen) anzuzeigen:

Schritte

1. Schalten Sie das System ein oder starten Sie es neu.
2. Drücken Sie umgehend auf die Taste <F2>, wenn die folgende Meldung angezeigt wird:

```
F2 = System Setup
```

ANMERKUNG: Falls das Betriebssystem zu laden beginnt, bevor Sie F2 drücken, müssen Sie warten, bis das System den Start abgeschlossen hat. Starten Sie das System anschließend neu und versuchen Sie es noch einmal.

3. Klicken Sie im Bildschirm **System Setup Main Menu** (System-Setup-Hauptmenü) auf **System BIOS** (System-BIOS).
4. Klicken Sie auf dem Bildschirm **System BIOS** (System-BIOS) auf **NVMe Settings** (NVMe-Einstellungen).

Details zu "NVMe Settings" (NVMe-Einstellungen)

Info über diese Aufgabe

Details zum Bildschirm "NVMe Settings" (NVMe-Einstellungen) werden nachfolgend erläutert:

Option	Beschreibung
NVMe Mode	Ermöglicht das Festlegen des NVMe-Modus. Diese Option ist standardmäßig als Non RAID (Nicht-RAID) eingestellt.

Boot Settings (Starteinstellungen)

Sie können über den Bildschirm **Boot Settings** (Starteinstellungen) den Startmodus entweder auf **BIOS** oder auf **UEFI** setzen. Außerdem können Sie die Startreihenfolge festlegen.

- **UEFI:** Das „Unified Extensible Firmware Interface (UEFI)“ (Vereinheitlichte erweiterbare Firmware-Schnittstelle) ist eine neue Schnittstelle zwischen Betriebssystem und Plattform-Firmware. Die Schnittstelle besteht aus Datentabellen mit auf die Plattform bezogenen Informationen sowie Serviceabrufen zu Start- und Laufzeit, die dem Betriebssystem und seinem Loader zur Verfügung stehen. Die folgenden Vorzüge sind verfügbar, wenn der **Boot Mode** (Startmodus) auf **UEFI** gesetzt ist:
 - Unterstützung für Laufwerkpartitionen mit mehr als 2 TB.
 - Erweiterte Sicherheit (z. B. „UEFI Secure Boot“ (Sicherer UEFI-Start)).
 - Kürzere Startzeit.
- **ANMERKUNG:** Sie dürfen nur im UEFI-Modus über NVMe-Laufwerke starten.
- **BIOS:** Der **BIOS Boot Mode** (BIOS-Startmodus) ist der Startmodus „Legacy“. Er wird für Abwärtskompatibilität beibehalten.

Anzeigen von „Boot Settings“ (Starteinstellungen)

Führen Sie folgende Schritte durch, um den Bildschirm **Boot Settings** (Starteinstellungen) anzuzeigen:

Schritte

1. Schalten Sie das System ein oder starten Sie es neu.
2. Drücken Sie umgehend auf die Taste <F2>, wenn die folgende Meldung angezeigt wird:

```
F2 = System Setup
```

- **ANMERKUNG:** Wenn der Ladevorgang des Betriebssystems beginnt, bevor Sie F2 gedrückt haben, lassen Sie das System den Startvorgang vollständig ausführen. Starten Sie dann das System neu und versuchen Sie es erneut.



3. Klicken Sie im Bildschirm **System Setup Main Menu** (System-Setup-Hauptmenü) auf **System BIOS** (System-BIOS).
4. Klicken Sie auf dem Bildschirm **System BIOS** (System-BIOS) auf **Boot Settings** (Starteinstellungen).

Details zu "Boot Settings" (Starteinstellungen)

Info über diese Aufgabe

Die Details zum Bildschirm **Boot Settings** (Starteinstellungen) werden nachfolgend erläutert:

Option	Beschreibung
Boot Mode	<p>Ermöglicht das Festlegen des Systemstartmodus.</p> <p>VORSICHT: Das Ändern des Startmodus kann dazu führen, dass das System nicht mehr startet, falls das Betriebssystem nicht im gleichen Startmodus installiert wurde.</p> <p>Wenn das Betriebssystem UEFI unterstützt, kann diese Option auf UEFI gesetzt werden. Das Einstellen des Felds auf BIOS ermöglicht die Kompatibilität mit Betriebssystemen, die UEFI nicht unterstützen. Diese Option ist standardmäßig auf UEFI eingestellt.</p> <p>ANMERKUNG: Bei der Einstellung UEFI ist das Menü BIOS Boot Settings (BIOS-Starteinstellungen) deaktiviert.</p>
Boot Sequence Retry	<p>Aktiviert oder deaktiviert die Funktion Boot Sequence Retry (Wiederholung der Startreihenfolge). Wenn diese Option auf Enabled (Aktiviert) gesetzt ist, versucht das System bei einem fehlgeschlagenen Startversuch nach 30 Sekunden erneut zu starten. In der Standardeinstellung ist diese Option auf Enabled (Aktiviert).</p>

Festplatten-Failover	Gibt das Laufwerk an, das im Falle eines Laufwerkfehlers gestartet wird. Die Geräte sind unter Festplattenlaufwerksequenz im Menü Startoption Einstellung ausgewählt. Wenn diese Option auf Disabled (Deaktiviert) festgelegt ist, wird nur das erste Laufwerk in der Liste versuchen, zu starten. Wenn diese Option ist auf Enabled (Aktiviert) festgelegt ist, versuchen alle Laufwerke in der unter Hard-Disk Drive Sequence (Festplattenlaufwerksequenz) festgelegten Reihenfolge zu starten. Diese Option ist nicht aktiviert für UEFI-Startmodus . Diese Option ist standardmäßig auf Disabled (Deaktiviert) eingestellt.
Generic USB Boot	Aktiviert oder deaktiviert die Option für den USB-Start. Diese Option ist standardmäßig auf Disabled (Deaktiviert) eingestellt.
Hard-disk Drive Placeholder	Aktiviert bzw. deaktiviert die Option für den Festplattenplatzhalter. Diese Option ist standardmäßig auf Disabled (Deaktiviert) eingestellt.
BIOS-Starteinstellungen	Aktiviert oder deaktiviert BIOS-Startoptionen.  ANMERKUNG: Diese Option wird nur beim Startmodus BIOS aktiviert.
UEFI-Starteinstellungen	Aktiviert oder deaktiviert BIOS-Startoptionen. Die Startoptionen lauten IPv4 PXE und IPv6 PXE . In der Standardeinstellung ist diese Option auf Enabled (Aktiviert).  ANMERKUNG: Diese Option wird nur beim Startmodus UEFI aktiviert.
UEFI-Startsequenz	Ermöglicht Ihnen die Änderung der Reihenfolge der Startgeräte.
Startoptionen aktivieren/deaktivieren	Diese Funktion ermöglicht Ihnen die Auswahl der aktivierten oder deaktivierten Startgeräte.

Auswählen des Systemstartmodus

Mit dem System-Setup können Sie einen der folgenden Startmodi für die Installation des Betriebssystems festlegen:

- Der BIOS-Startmodus (Standardeinstellung) ist die standardmäßige Startoberfläche auf BIOS-Ebene.
- Der UEFI-Startmodus (Standardeinstellung) ist eine erweiterte 64-Bit-Startoberfläche.

Wenn Sie das System so konfiguriert haben, dass es im UEFI-Modus starten soll, wird das System-BIOS ersetzt.

1. Klicken Sie im **System-Setup-Hauptmenü** auf **Starteinstellungen**, und wählen Sie die Option **Startmodus** aus.
2. Wählen Sie den UEFI-Startmodus aus, in dem das System gestartet werden soll.

 **VORSICHT: Das Ändern des Startmodus kann dazu führen, dass das System nicht mehr startet, falls das Betriebssystem nicht im gleichen Startmodus installiert wurde.**

3. Nachdem das System im gewünschten Startmodus gestartet wurde, installieren Sie das Betriebssystem in diesem Modus.

 **ANMERKUNG:** Damit ein Betriebssystem im UEFI-Startmodus installiert werden kann, muss es UEFI-kompatibel sein. DOS- und 32-Bit-Betriebssysteme bieten keine UEFI-Unterstützung und können nur im BIOS-Startmodus installiert werden.

 **ANMERKUNG:** Aktuelle Informationen zu den unterstützten Betriebssystemen finden Sie unter www.dell.com/ossupport.

Ändern der Startreihenfolge

Info über diese Aufgabe

Möglicherweise müssen Sie die Startreihenfolge ändern, wenn Sie von einem USB-Stick aus den Startvorgang durchführen möchten. Möglicherweise müssen Sie die Startreihenfolge ändern, wenn Sie von einem USB-Schlüssel oder einem optischen Laufwerk aus den Startvorgang durchführen möchten. Die folgenden Anweisungen können variieren, wenn Sie **BIOS** für **Boot Mode** (Startmodus) ausgewählt haben.

Schritte

1. Klicken Sie im Bildschirm **System Setup Main Menu** (System-Setup-Hauptmenü) auf **System BIOS > Boot Settings > UEFI/BIOS Boot Settings > UEFI/BIOS Boot Sequence** („System-BIOS“ > „Starteinstellungen“ > „Starteinstellungen für UEFI/BIOS“ > „Startreihenfolge für UEFI/BIOS“).

2. Klicken Sie auf **Boot Option Settings (Einstellungen der Startoptionen) > BIOS/UEFI Boot Settings (BIOS/UEFI-Starteinstellungen) > Boot Sequence (Startsequenz)**.

ANMERKUNG: Wählen Sie mit den Pfeiltasten ein Startgerät aus und verwenden Sie die Tasten mit dem Plus- und Minuszeichen („+“ und „-“), um das Gerät in der Reihenfolge nach unten oder nach oben zu verschieben.

3. Klicken Sie auf **Exit** (Beenden) und auf **Yes** (Ja), um die Einstellungen beim Beenden zu speichern.

Netzwerkeinstellungen

Im Bildschirm **Network Settings** (Netzwerkeinstellungen) können Sie die Einstellungen für den UEFI-PXE-Start, den iSCSI-Start und den HTTP-Start festlegen. Die Option zur Festlegung der Netzwerkeinstellungen ist nur im UEFI-Modus verfügbar.

ANMERKUNG: Im BIOS-Modus werden die Netzwerkeinstellungen nicht vom BIOS gesteuert. Im BIOS-Startmodus handhabt das optionale Boot-ROM des Netzwerkcontrollers die Netzwerkeinstellungen.

Anzeigen der Netzwerkeinstellungen

Führen Sie die folgenden Schritte aus, um den Bildschirm **Network Settings** (Netzwerkeinstellungen) anzuzeigen:

Schritte

1. Schalten Sie das System ein oder starten Sie es neu.
2. Drücken Sie umgehend auf die Taste <F2>, wenn die folgende Meldung angezeigt wird:

F2 = System Setup

ANMERKUNG: Wenn der Ladevorgang des Betriebssystems beginnt, bevor Sie F2 gedrückt haben, lassen Sie das System den Startvorgang vollständig ausführen. Starten Sie dann das System neu und versuchen Sie es erneut.

3. Klicken Sie im Bildschirm **System Setup Main Menu** (System-Setup-Hauptmenü) auf **System BIOS** (System-BIOS).
4. Klicken Sie im Bildschirm **System-BIOS** auf **Netzwerkeinstellungen**.

Details zum Bildschirm "Network Settings" (Netzwerkeinstellungen)

Die Details zum Bildschirm **Network Settings** (Netzwerkeinstellungen) werden nachfolgend erläutert:

Info über diese Aufgabe

Option	Beschreibung	
UEFI PXE Settings (UEFI-PXE-Einstellungen)	Optionen	Beschreibung
	PXE Device n (n = 1 bis 4)	Aktiviert oder deaktiviert das Gerät. Wenn diese Option aktiviert ist, wird eine UEFI-PXE-Startoption für das Gerät erstellt.
UEFI HTTP Settings (UEFI-HTTP-Einstellungen)	Optionen	Beschreibung
	HTTP Device (n = 1 bis 4)	Aktiviert oder deaktiviert das Gerät. Wenn diese Option auf aktiviert ist, wird eine UEFI-HTTP-Startoption für das Gerät erstellt.
UEFI-iSCSI-Einstellungen	Ermöglicht die Steuerung der iSCSI-Gerätekonfiguration.	

Tabelle 23. Details zum Bildschirm „UEFI iSCSI Settings“ (UEFI iSCSI-Einstellungen)

Option	Beschreibung
iSCSI-Initiator-Name	Legt den Namen des iSCSI-Initiators im IQN-Format fest.

Option Beschreibung

Tabelle 23. Details zum Bildschirm „UEFI iSCSI Settings“ (UEFI iSCSI-Einstellungen) (fortgesetzt)

Option	Beschreibung
iSCSI Device 1	Aktiviert oder deaktiviert das iSCSI-Gerät. Wenn diese Option deaktiviert ist, wird eine UEFI-Startoption für das iSCSI-Gerät automatisch erstellt. In der Standardeinstellung ist diese Option auf Disabled (Deaktiviert) gesetzt.
iSCSI Device 1 Settings	Ermöglicht die Steuerung der iSCSI-Gerätekonfiguration.

Integrierte Geräte

Mit dem Bildschirm **Integrated Devices** (Integrierte Geräte) können Sie die Einstellungen sämtlicher integrierter Geräte anzeigen und konfigurieren, einschließlich des Grafikcontrollers, integrierter RAID-Controller und der USB-Anschlüsse.

Anzeigen von „Integrated Devices“ (Integrierte Geräte)

Führen Sie zum Anzeigen der **Integrated Devices** (Integrierte Geräte) folgende Schritte durch:

Schritte

1. Schalten Sie das System ein oder starten Sie es neu.
2. Drücken Sie umgehend auf die Taste <F2>, wenn die folgende Meldung angezeigt wird:

F2 = System Setup

ANMERKUNG: Falls das Betriebssystem zu laden beginnt, bevor Sie F2 drücken, müssen Sie warten, bis das System den Start abgeschlossen hat. Starten Sie das System anschließend neu und versuchen Sie es noch einmal.

3. Klicken Sie im Bildschirm **System Setup Main Menu** (System-Setup-Hauptmenü) auf **System BIOS** (System-BIOS).
4. Auf dem Bildschirm **System BIOS** (System-BIOS) klicken Sie auf **Integrated Devices** (Integrierte Geräte).

Details zu "Integrated Devices" (Integrierte Geräte)

Info über diese Aufgabe

Die Details zum Bildschirm **Integrated Devices** (Integrierte Geräte) werden nachfolgend erläutert:



Option Beschreibung

User Accessible USB Ports Legt die benutzerzugängliche USB-Schnittstellen fest. Durch die Auswahl der Option **Only Back Ports On** (Nur hintere Anschlüsse aktiviert) werden die vorderen USB-Anschlüsse deaktiviert und durch die Auswahl von **All Ports Off** (Alle Anschlüsse deaktiviert) werden sowohl die vorderen als auch die hinteren USB-Anschlüsse deaktiviert.

Je nach Auswahl funktionieren während des Startprozesses USB-Tastatur und -Maus an bestimmten USB-Schnittstellen. Nachdem der Betriebssystemtreiber geladen ist, sind die USB-Schnittstellen entsprechend der Einstellung dieses Feld aktiviert oder deaktiviert.

Internal USB Port Aktiviert oder deaktiviert die interne USB-Schnittstelle. Diese Option ist auf **Auf** oder **Aus**. Diese Option ist standardmäßig auf **On** (Aktiviert) eingestellt.

ANMERKUNG: Der interne SD-Kartenanschluss auf dem PCIe-Riser wird über den internen USB-Anschluss gesteuert.

Option	Beschreibung
iDRAC Direct USB Port	Der iDRAC Direct-USB-Anschluss wird ausschließlich von iDRAC verwaltet und ist für den Host nicht sichtbar. Diese Option ist auf ON (Aktiviert) oder OFF (Deaktiviert) eingestellt. Wenn OFF (Deaktiviert) eingestellt ist, erkennt iDRAC keine in diesem verwalteten Anschluss installierte USB-Geräte. Diese Option ist standardmäßig auf On (Aktiviert) eingestellt.
Integrated RAID Controller	Aktiviert oder deaktiviert den integrierten RAID-Controller. In der Standardeinstellung ist diese Option auf Enabled (Aktiviert).
Integrated Network Card 1 (Integrierte Netzwerkkarte 1)	Aktiviert oder deaktiviert die integrierte Netzwerkkarte. Wenn die Einstellung Disabled (Deaktiviert) gewählt wird, ist der NDC nicht für das Betriebssystem (OS) verfügbar. In der Standardeinstellung ist diese Option auf Enabled (Aktiviert).  ANMERKUNG: Ist diese Einstellung deaktiviert (Betriebssystem), sind die integrierten NICs unter Umständen gleichwohl verfügbar für den gemeinsamen Netzwerkzugriff durch iDRAC.
I/OAT DMA Engine	Aktiviert oder deaktiviert die I/O Acceleration Technology (I/OAT, Technologie zur Beschleunigung der Ein-/Ausgabeaktivität). I/OAT ist ein Satz von DMA-Funktionen zur Beschleunigung Netzwerkverkehr und geringerer CPU-Auslastung. Aktivieren Sie die Option nur dann, wenn Hardware und Software diese Funktion unterstützen. Diese Option ist standardmäßig auf Deaktiviert eingestellt.
Embedded Video Controller	Aktiviert oder deaktiviert die Verwendung des integrierten Video-Controllers als primäre Anzeige. Bei der Einstellung Enabled (Aktiviert) fungiert der integrierte Video-Controller als primäre Anzeige, selbst wenn Add-In-Grafikkarten installiert sind. Bei der Einstellung Disabled (Deaktiviert) wird eine Add-in-Grafikkarte als primäre Anzeige verwendet. BIOS gibt während des Einschalt-Selbsttests (POST) und in der Umgebung vor dem Startvorgang sowohl für das primären Add-in-Video als auch für das integrierten Video Anzeigen aus. Das integrierte Video wird deaktiviert, bevor das Betriebssystem gestartet wird. In der Standardeinstellung ist diese Option auf Enabled (Aktiviert).  ANMERKUNG: Wenn mehrere Add-In-Grafikkarten im System installiert sind, wird die erste während der PCI-Nummerierung erkannte Karte als das primäre Video ausgewählt. Möglicherweise müssen Neuordnung der Karten in den Steckplätzen vorgenommen werden, um zu steuern, welche Karte das primäre Video ist.
Current State of Embedded Video Controller	Zeigt den aktuellen Status des eingebetteten Video-Controllers an. Der Current State of Embedded Video Controller (Aktueller Status des integrierten Video-Controllers) ist ein schreibgeschütztes Feld. Wenn der integrierte Video-Controller die einzige Anzeigefunktion im System darstellt (d. h., es wurde keine Add-in-Grafikkarte installiert), dann wird der integrierte Video-Controller automatisch als primäre Anzeige verwendet, auch wenn die Option für die integrierte Video-Controller -Einstellung auf Disabled (Deaktiviert/Aktiviert) gesetzt ist.
SR-IOV Global Enable	Aktiviert oder deaktiviert die BIOS-Konfiguration der Single Root I/O Virtualization (SR-IOV)-Geräte. In der Standardeinstellung ist diese Option auf Disabled (Deaktiviert) (Aktiviert) gesetzt.
Interne SD-Kartenschnittstelle	Aktiviert oder deaktiviert die Option Internal SD Card Port des internen Dual SD-Moduls (IDSDM). Diese Option ist standardmäßig auf On (Aktiviert) eingestellt.
Redundanz für interne SD-Karten	Machen Sie den SD-Kartensteckplatz am internen Dual SD-Modul (IDSDM) ausfindig. Wenn der Mirror -Modus (Spiegelung) eingestellt ist, werden Daten auf beide SD-Karten geschrieben. Daten werden auf beide SD-Karten geschrieben. Beim Ausfall einer der Karten und Ersatz der ausgefallenen Karte werden die Daten der aktiven Karte während des Systemstarts auf die Offline-Karte kopiert. Wenn Internal SD Card Redundancy so eingestellt ist deaktiviert , werden nur die primäre SD-Karte sichtbar ist für das Betriebssystem. Diese Option ist standardmäßig auf Disabled (Deaktiviert) eingestellt.
Primäre interne SD-Karte	Standardmäßig ist als primäre SD-Karte die SD-Karte 1 ausgewählt. Wenn die SD-Karte 1 nicht vorhanden ist, legt der Controller die SD-Karte 2 als primäre SD-Karte fest.
OS Watchdog Timer	Wenn Ihr System nicht mehr reagiert, unterstützt Sie der Watchdog-Zeitgeber bei der Wiederherstellung des Betriebssystems. Wenn diese Option auf Enabled (Aktiviert) gestellt ist, initialisiert das Betriebssystem den Zeitgeber. Wenn diese Option auf Disabled (Deaktiviert), d.h. auf die Standardeinstellung, gesetzt ist, hat der Zeitgeber keine Auswirkungen auf das System.
Empty Slot Unhide (Leere Steckplätze einblenden)	Aktiviert oder deaktiviert die Root-Ports aller leeren Steckplätze, die für das BIOS und das Betriebssystem zugänglich sind. Diese Option ist standardmäßig auf Disabled (Deaktiviert) eingestellt.

Option	Beschreibung
Speicher ordnete E/A über 4GB zu	Aktiviert oder deaktiviert die Unterstützung für PCIe-Geräte, die große Speichermengen erfordern. Aktivieren Sie diese Option nur für 64-Bit-Betriebssysteme bestimmt. In der Standardeinstellung ist diese Option auf Enabled (Aktiviert).
Memory Mapped I/O Base (Speicherzugeordneter E/A-Basiswert)	Bei der Einstellung 12 TB werden dem MMIO-Basiswert vom System 12 TB zugewiesen. Aktivieren Sie diese Option für ein Betriebssystem, das erfordert 44 Bit PC Adressierung. Bei der Einstellung 512 GB werden dem MMIO-Basiswert vom System 512 GB zugewiesen und die maximale Unterstützung für Speicher wird auf weniger als 512 GB reduziert. Aktivieren Sie diese Option nur für die 4 GPU-DGMA Problem. In der Standardeinstellung ist diese Option auf Enabled (Aktiviert).
Zusatzkarten-Steckplatzdeaktivierung	Das Funktionsmerkmal Slot Disablement steuert die Konfiguration von Zusatzkarten, die in den angegebenen Steckplätzen installiert sind. Es können nur die Zusatzkartensteckplätze gesteuert werden, die im System vorhanden sind.

Serielle Kommunikation

Mit dem Bildschirm **Serial Communication** (Serielle Kommunikation) können Sie die Eigenschaften für den seriellen Kommunikationsport anzeigen.

Anzeigen von „Serial Communication“ (Serielle Kommunikation)

So zeigen Sie den Bildschirm **Serial Communication** (Serielle Kommunikation) an:

Schritte

1. Schalten Sie das System ein oder starten Sie es neu.
2. Drücken Sie umgehend auf die Taste <F2>, wenn die folgende Meldung angezeigt wird:

F2 = System Setup

ANMERKUNG: Falls das Betriebssystem zu laden beginnt, bevor Sie F2 drücken, müssen Sie warten, bis das System den Start abgeschlossen hat. Starten Sie das System anschließend neu und versuchen Sie es noch einmal.

3. Klicken Sie im Bildschirm **System Setup Main Menu** (System-Setup-Hauptmenü) auf **System BIOS** (System-BIOS).
4. Klicken Sie auf dem Bildschirm **System BIOS** (System-BIOS) auf **Serial Communication** (Serielle Kommunikation).

Details zu "Serial Communication" (Serielle Kommunikation)

Info über diese Aufgabe

Die Details zum Bildschirm **Serielle Kommunikation** werden nachfolgend erläutert:

Option	Beschreibung
Serielle Kommunikation	Ermöglicht die Auswahl serieller Kommunikationsgeräte („Serial Device 1“ [Seriellles Gerät 1] und „Serial Device 2“ [Seriellles Gerät 2]) im BIOS. BIOS-Konsolenumleitung kann auch aktiviert werden, und die verwendete Portadresse lässt sich festlegen. Diese Option ist standardmäßig auf Auto (Automatisch) eingestellt.
Serial Port Address	Ermöglicht das Festlegen der Portadresse für serielle Geräte. Das Feld legt als Adresse des seriellen Ports entweder COM1 oder COM2 fest (COM1 = 0x3F8, COM2 = 0x2F8). Diese Option ist standardmäßig auf Serial Device1=COM2 or Serial Device 2=COM1 (Seriellles Gerät 1 = COM2 oder Seriellles Gerät 2 = COM1) gesetzt. <p>ANMERKUNG: Sie können für die Funktion "Serial over LAN (SOL)" (Seriell über LAN) nur "Serial Device 2" (Seriellles Gerät 2) verwenden. Um die Konsolenumleitung über SOL nutzen zu können, konfigurieren Sie für die Konsolenumleitung und das serielle Gerät dieselbe Anschlussadresse.</p> <p>ANMERKUNG: Jedes Mal, wenn das System gestartet wird, synchronisiert das BIOS die in iDRAC gespeicherte serielle MUX-Einstellung. Die serielle MUX-Einstellung kann unabhängig in iDRAC geändert werden. Aus diesem Grund wird diese Einstellung beim Laden der BIOS-Standardeinstellungen aus dem</p>

Option	Beschreibung
	BIOS-Setup-Dienstprogramm möglicherweise nicht immer auf die MUX-Einstellung von "Serial Device 1" (Seriellles Gerät 1) zurückgesetzt.
External Serial Connector	<p>Mithilfe dieser Option können Sie den externen seriellen Anschluss mit dem Serial Device 1 (Seriellles Gerät 1), Serial Device 2 (Seriellles Gerät 2) oder dem Remote Access Device (Remote-Zugriffgerät) verbinden. Diese Option ist standardmäßig auf Serial Device 1 (Seriellles Gerät 1) eingestellt.</p> <p>ANMERKUNG: Nur "Serial Device 2" (Seriellles Gerät 2) kann für "Serial over LAN (SOL)" (seriell über LAN) genutzt werden. Um die Konsolenumleitung über SOL nutzen zu können, konfigurieren Sie für die Konsolenumleitung und das serielle Gerät dieselbe Anschlussadresse.</p> <p>ANMERKUNG: Jedes Mal, wenn das System gestartet wird, synchronisiert das BIOS die in iDRAC gespeicherte serielle MUX-Einstellung. Die serielle MUX-Einstellung kann unabhängig in iDRAC geändert werden. Aus diesem Grund wird diese Einstellung beim Laden der BIOS-Standardeinstellungen aus dem BIOS-Setup-Dienstprogramm möglicherweise nicht immer auf die Standardeinstellung von "Serial Device 1" (serielles Gerät 1) zurückgesetzt.</p>
Failsafe Baud Rate	Zeigt die ausfallsichere Baudrate für die Konsolenumleitung an. Das BIOS versucht, die Baudrate automatisch zu bestimmen. Diese ausfallsichere Baudrate wird nur verwendet, wenn der Versuch fehlschlägt, und der Wert darf nicht geändert werden. Diese Option ist standardmäßig auf 115200 eingestellt.
Remote Terminal Type	Ermöglicht die Festlegung des Terminal-Typs der Remote-Konsole. Diese Option ist standardmäßig als VT100/VT220 eingestellt.
Redirection After Reboot	Ermöglicht das Aktivieren oder Deaktivieren der BIOS-Konsolenumleitung, wenn das Betriebssystem geladen wird. In der Standardeinstellung ist diese Option auf Enabled (Aktiviert).

Systemprofileinstellungen

Mit dem Bildschirm **System Profile Settings** (Systemprofileinstellungen) können Sie spezifische Einstellungen zur Systemleistung wie die Energieverwaltung aktivieren.

Anzeigen von „System Profile Settings“ (Systemprofileinstellungen)

Führen Sie die folgenden Schritte aus, um den Bildschirm **System Profile Settings** (Systemprofileinstellungen) anzuzeigen:

Schritte

1. Schalten Sie das System ein oder starten Sie es neu.
2. Drücken Sie umgehend auf die Taste <F2>, wenn die folgende Meldung angezeigt wird:

```
F2 = System Setup
```

ANMERKUNG: Falls das Betriebssystem zu laden beginnt, bevor Sie F2 drücken, müssen Sie warten, bis das System den Start abgeschlossen hat. Starten Sie das System anschließend neu und versuchen Sie es noch einmal.

3. Klicken Sie im Bildschirm **System Setup Main Menu** (System-Setup-Hauptmenü) auf **System BIOS** (System-BIOS).
4. Klicken Sie auf dem Bildschirm **System BIOS** (System-BIOS) auf **System Profile Settings** (Systemprofileinstellungen).

Details zu "System Profile Settings" (Systemprofileinstellungen)

Info über diese Aufgabe

Die Details zum Bildschirm **System Profile Settings** (Systemprofileinstellungen) werden nachfolgend erläutert:

Option	Beschreibung
System Profile	<p>Richtet das Systemprofil ein. Wenn die Option Systemprofil auf einen anderen Modus als Custom (Benutzerdefiniert) gesetzt wird, legt das BIOS automatisch die restlichen Optionen fest. Die übrigen Optionen lassen sich nur im Modus Custom (Benutzerdefiniert) ändern. Diese Option ist standardmäßig auf Performance Per Watt Optimized (DAPC) (Optimierte Leistung pro Watt [DAPC]) festgelegt. DAPC steht für Dell Active Power Controller. Die übrigen Optionen sind Performance Per Watt (OS) (Leistung pro Watt [BS]), Performance (Leistung) und Workstation Performance (Workstation-Leistung).</p> <p>ANMERKUNG: Alle Parameter auf dem Bildschirm für Systemprofileinstellungen sind nur verfügbar, wenn die Option System Profile (Systemprofil) auf Custom (Benutzerdefiniert) gesetzt ist.</p>
CPU Power Management	<p>Ermöglicht das Festlegen der CPU-Stromverwaltung. Diese Option ist standardmäßig auf System DBPM (DAPC) (System-DBPM [DAPC]) festgelegt. DBPM steht für Demand-Based Power Management (Bedarfsabhängige Energieverwaltung). Weitere Optionen sind OS DBPM (BS-DBPM) und Maximum Performance (Maximale Leistung).</p>
Memory Frequency	<p>Legt die Geschwindigkeit des Systemspeichers fest. Sie können die Option Maximum Performance (Maximale Leistung), Maximum Reliability (Maximale Zuverlässigkeit) oder eine bestimmte Geschwindigkeit auswählen. Diese Option ist standardmäßig auf Maximum Performance (Maximale Leistung) eingestellt.</p>
Turbo Boost	<p>Aktiviert bzw. deaktiviert den Prozessorbetrieb im Turbo-Boost-Modus. In der Standardeinstellung ist diese Option auf Enabled (Aktiviert).</p>
C1E	<p>Aktiviert oder deaktiviert den Wechsel des Prozessors in einen Zustand mit minimaler Leistung, sobald der Prozessor im Leerlauf arbeitet. In der Standardeinstellung ist diese Option auf Enabled (Aktiviert).</p>
C States	<p>Aktiviert bzw. deaktiviert den Prozessorbetrieb in allen verfügbaren Stromzuständen. In der Standardeinstellung ist diese Option auf Enabled (Aktiviert).</p>
Schreiben Daten-CRC	<p>Aktiviert oder deaktiviert die Funktion „Schreiben Daten-CRC“. Diese Option ist standardmäßig auf Disabled (Deaktiviert) eingestellt.</p>
Memory Patrol Scrub	<p>Legt die Häufigkeit des Memory-Scrubblings (Erweiterte Speicherfehlererkennung) fest. Diese Option ist standardmäßig auf Standard eingestellt.</p>
Memory Refresh Rate	<p>Legt die Speicheraktualisierungsrate auf 1x oder 2x fest. Diese Option ist standardmäßig auf 1x eingestellt.</p>
Nicht-Kern-Frequenz	<p>Ermöglicht die Auswahl eines Werts für die Option Processor Uncore Frequency (Nicht-Kern-Frequenz Prozessor). Die Option Dynamic mode (Dynamischer Modus) ermöglicht es dem Prozessor, die Energieressourcen während der Laufzeit optimal auf alle Kerne und Nicht-Kerne zu verteilen. Die Optimierung der Nicht-Kern-Frequenz zum Energiesparen oder zur Leistungsoptimierung ist von der Einstellung der Option Energy Efficiency Policy (Energieeffizienzregel) abhängig.</p>
Energieeffizienzregel	<p>Ermöglicht die Auswahl der Energy Efficient Policy (Energieeffizienzregel).</p> <p>Der CPU verwendet die Einstellung, um das interne Verhalten des Prozessors zu beeinflussen und legt fest, ob das Ziel eine höhere Performance oder höhere Energieeinsparungen sein soll. In der Standardeinstellung ist diese Option auf Balanced Performance (Ausgewogene Leistung) festgelegt.</p>
Number of Turbo Boost Enabled Cores for Processor 1 (Anzahl der für den Turbo-Boost-Modus aktivierten Kerne für Prozessor 1)	<p>ANMERKUNG: Wenn zwei Prozessoren im System installiert wurden, wird ein Eintrag für Number of Turbo Boost Enabled Cores for Processor 2 (Anzahl der für den Turbo-Boost-Modus aktivierten Kerne für Prozessor 2) angezeigt.</p> <p>Steuert die Anzahl der für den Turbo-Boost-Modus aktivierten Kerne für Prozessor 1. In der Standardeinstellung ist die maximale Anzahl der Kerne aktiviert.</p>
Monitor/Mwait	<p>Ermöglicht das Aktivieren der Monitor/Mwait-Anweisungen im Prozessor. In der Standardeinstellung ist diese Option auf Enabled (Aktiviert) festgelegt; dies gilt für alle System mit Ausnahme von Custom (Benutzerdefiniert).</p> <p>ANMERKUNG: Diese Option kann nur deaktiviert werden, wenn die Option C States (C-States) im Modus Custom (Benutzerdefiniert) auf Disabled (Deaktiviert) gesetzt ist.</p>

Option	Beschreibung
	<p>ANMERKUNG: Wenn die Option C States (C-States) im Modus Custom (Benutzerdefiniert) auf Enabled (Aktiviert) festgelegt ist, haben Änderungen der Monitor-/Mwait-Einstellung keine Auswirkungen auf die Stromversorgung oder die Leistung des System.</p>
CPU Interconnect Bus Link Power Management (Energieverwaltung für die CPU-Busverbindungen)	Aktiviert oder deaktiviert die Energieverwaltung für die CPU Interconnect Bus Links. In der Standardeinstellung ist diese Option auf Enabled (Aktiviert) .
PCI ASPM L1 Link Power Management	Aktiviert oder deaktiviert die PCI-ASPM-L1-Link-Stromverwaltung. In der Standardeinstellung ist diese Option auf Enabled (Aktiviert) .

Systemsicherheit

Mit dem Bildschirm **System Security** (Systemsicherheit) können Sie bestimmte Funktionen wie das Festlegen des Kennworts des System, des Setup-Kennworts und die Deaktivierung des Betriebsschalters durchführen.

Anzeigen von „System Security“ (Systemsicherheit)

Führen Sie folgenden Schritte durch, um den Bildschirm **System Security** (Systemsicherheit) anzuzeigen:

Schritte

1. Schalten Sie das System ein oder starten Sie es neu.
2. Drücken Sie umgehend auf die Taste <F2>, wenn die folgende Meldung angezeigt wird:

F2 = System Setup

ANMERKUNG: Wenn der Ladevorgang des Betriebssystems beginnt, bevor Sie F2 gedrückt haben, lassen Sie das System den Startvorgang vollständig ausführen. Starten Sie dann das System neu und versuchen Sie es erneut.



3. Klicken Sie auf dem Bildschirm **System Setup Main Menu** (System-Setup-Hauptmenü) auf **System BIOS** (System-BIOS).
4. Klicken Sie auf dem Bildschirm **System BIOS** (System-BIOS) auf **System Security** (Systemsicherheit).

Details zum Bildschirm „System Security-Einstellungen“

Info über diese Aufgabe

Die Details zum Bildschirm **System Security Settings** (Systemsicherheitseinstellungen) werden nachfolgend erläutert:

Option	Beschreibung
CPU AES-NI	Verbessert die Geschwindigkeit von Anwendungen durch Verschlüsselung und Entschlüsselung unter Einsatz der AES-NI-Standardanweisungen und ist per Standardeinstellung auf Enabled (Aktiviert) gesetzt. In der Standardeinstellung ist diese Option auf Enabled (Aktiviert) .
System Password	Ermöglicht das Einrichten des Systemkennworts. Diese Option ist standardmäßig auf Enabled (Aktiviert) gesetzt und ist schreibgeschützt, wenn der Jumper im System nicht installiert ist.
Setup-Kennwort	Ermöglicht das Einrichten des System-Setup-Kennworts. Wenn der Kennwort-Jumper nicht im System installiert ist, ist diese Option schreibgeschützt.
Kennwortstatus	Ermöglicht das Sperren des Systemkennworts. In der Standardeinstellung ist diese Option auf Enabled (Aktiviert) .
TPM Security	ANMERKUNG: Das TPM-Menü ist nur verfügbar, wenn das TPM-Modul installiert ist.

Option	Beschreibung
	Ermöglicht das Festlegen des Systemstartmodus. Standardmäßig ist die Option TPM Security (TPM-Sicherheit) auf Off (Deaktiviert) eingestellt. Die Felder „TPM Status“ (TPM-Status), „TPM Activation“ (TPM-Aktivierung) und „Intel TXT“ können nur geändert werden, wenn das Feld TPM Status (TPM-Status) auf On with Pre-boot Measurements (Aktiviert mit Maßnahmen vor dem Start) oder On without Pre-boot Measurements (Aktiviert ohne Maßnahmen vor dem Start) gesetzt ist.
TPM-Informationen	Ermöglicht das Ändern des TPM-Betriebszustands. Diese Option ist standardmäßig auf Enable (Aktivieren) eingestellt.
TPM Status	Gibt den TPM-Status an.
TPM-Befehl	<p>Setzen Sie das TPM (Trusted Platform Module) ein. Bei der Einstellung Keine wird kein Befehl an das TPM gesendet. Bei der Einstellung Aktivieren ist das TPM aktiviert. Bei der Einstellung Deactivate (Deaktivieren), ist das TPM deaktiviert. Bei der Einstellung löschen, werden alle Inhalte des TPM gelöscht. In der Standardeinstellung ist diese Option auf Enabled (Aktiviert).</p> <p> VORSICHT: Das Löschen des TPM führt zum Verlust aller Schlüssel im TPM. Der Verlust von TPM-Schlüsseln kann den Startvorgang des Betriebssystems beeinträchtigen.</p> <p>Dieses Feld ist schreibgeschützt, wenn TPM Security auf Off. Diese Aktion erfordert einen zusätzlichen Neustart, bevor sie wirksam wird.</p>
Erweiterte TPM-Einstellungen	Diese Einstellung ist nur aktiviert, wenn TPM Security auf „On“ gesetzt ist.
Intel(R) TXT	Ermöglicht das Aktivieren bzw. Deaktivieren der Option „Intel Trusted Execution Technology (TXT)“. Zur Aktivierung von Intel TXT muss die Virtualisierungstechnologie aktiviert werden und die TPM-Sicherheit mit Vorstart-Messungen auf Enabled (Aktiviert) gesetzt werden. In der Standardeinstellung ist diese Option auf Enabled (Aktiviert).
Betriebsschalter	Ermöglicht das Aktivieren bzw. Deaktivieren des Netzschalters auf der Vorderseite des Systems. In der Standardeinstellung ist diese Option auf Enabled (Aktiviert).
Netzstromwiederherstellung	Ermöglicht das Festlegen der Reaktion des Systems, nachdem die Netzstromversorgung des Systems wiederhergestellt wurde. In der Standardeinstellung ist diese Option auf Enabled (Aktiviert).
Variabler UEFI-Zugriff	Bietet unterschiedliche Grade von UEFI-Sicherungsvariablen. Wenn die Option auf Standard (Standardeinstellung) gesetzt ist, sind die UEFI-Variablen gemäß der UEFI-Spezifikation im Betriebssystem aufrufbar. Wenn die Option auf Controlled (Kontrolliert) gesetzt ist, werden die ausgewählten UEFI-Variablen in der Umgebung geschützt und neue UEFI-Starteinträge werden an das Ende der aktuellen Startreihenfolge gezwungen.
In-Band Benutzeroberfläche	<p>Bei der Einstellung Disabled (Deaktiviert), wird diese Einstellung Ausblenden der Management Engine (ME), HECI Geräte und des Systems IPMI-Geräte aus dem Betriebssystem. Dadurch wird verhindert, dass der Betriebssystem vom Ändern des ME Power Capping Einstellungen und blockiert den Zugriff auf alle In-Band -Management Tools. Alle Management verwaltet werden sollte über Out-of-Band-. In der Standardeinstellung ist diese Option auf Enabled (Aktiviert).</p> <p> ANMERKUNG: BIOS-Aktualisierung erfordert HECI Geräte in Betrieb sein und DUP Aktualisierungen erfordern IPMI-Schnittstelle in Betrieb sein. Diese Einstellung muss so eingestellt werden Aktiviert zu vermeiden Aktualisierungsfehler.</p>
Secure Boot	Ermöglicht den sicheren Start, indem das BIOS jedes Vorstart-Image mit den Zertifikaten in der Sicherungsstartrichtlinie bzw. Regel für sicheren Start authentifiziert. „Secure Start“ (Sicherer Start) ist in der Standardeinstellung deaktiviert. Die Richtlinie für den sicheren Start ist standardmäßig auf Standard festgelegt.
Regel für sicheren Start	Wenn die Richtlinie für den sicheren Start auf Standard eingestellt ist, authentifiziert das BIOS die Vorstart-Images mithilfe des Schlüssels und der Zertifikate des Systemherstellers. Wenn die Richtlinie für den sicheren Start auf Custom (Benutzerdefiniert) eingestellt ist, verwendet das BIOS benutzerdefinierte Schlüssel und Zertifikate. Die Richtlinie für den sicheren Start ist standardmäßig auf Standard festgelegt.
Secure Boot Mode	<p>Ermöglicht es Ihnen, festzulegen, wie das BIOS die Objekte der Regel für sicheren Start (PK, KEK, db, dbx) verwendet.</p> <p>Wenn der aktuelle Modus eingestellt ist zum Modus "Bereitgestellt, die verfügbaren Optionen sind Benutzermodus und Modus "Bereitgestellt. Wenn die aktuelle Modus ist Benutzermodus, die verfügbaren Optionen sind Benutzermodus, Prüfmodus, und Modus "Bereitgestellt.</p>

Option	Beschreibung								
	<table border="1"> <thead> <tr> <th>Optionen</th> <th>Beschreibung</th> </tr> </thead> <tbody> <tr> <td>Benutzermodi</td> <td> <p>Im Benutzermodus, PK muss installiert sein, und das BIOS führt die Signaturüberprüfung auf programmatischer versucht, Regel zum Aktualisieren Objekte.</p> <p>Das BIOS lässt unbestätigte programmgesteuerte Übergänge zwischen Modi zu.</p> </td> </tr> <tr> <td>Audit Modus</td> <td> <p>Im Prüfmodus, PK ist nicht vorhanden. Das BIOS bestätigt programmgesteuerte Aktualisierungen der Richtlinienobjekte und Übergänge zwischen den Modi nicht.</p> <p>Audit Modus eignet sich für programmgesteuert zur Festlegung einer arbeiten Satz von Richtlinie Objekte.</p> <p>Das BIOS führt eine Signaturüberprüfung der Vorstart-Images durch und protokolliert die Ergebnisse in der Ausführungsinformationen-Tabelle der Images, wobei die Images zugelassen werden, unabhängig davon, ob sie die Prüfung bestanden haben oder nicht.</p> </td> </tr> <tr> <td>Modus Bereitgestellt</td> <td> <p>Modus Bereitgestellt ist die sicherste Modus. Im Modus Bereitgestellt, PK muss installiert sein und der BIOS führt die Signaturüberprüfung auf programmatischer versucht, Regel zum Aktualisieren Objekte.</p> <p>Modus Bereitgestellt schränkt die programmatischer Mode-Übergänge.</p> </td> </tr> </tbody> </table>	Optionen	Beschreibung	Benutzermodi	<p>Im Benutzermodus, PK muss installiert sein, und das BIOS führt die Signaturüberprüfung auf programmatischer versucht, Regel zum Aktualisieren Objekte.</p> <p>Das BIOS lässt unbestätigte programmgesteuerte Übergänge zwischen Modi zu.</p>	Audit Modus	<p>Im Prüfmodus, PK ist nicht vorhanden. Das BIOS bestätigt programmgesteuerte Aktualisierungen der Richtlinienobjekte und Übergänge zwischen den Modi nicht.</p> <p>Audit Modus eignet sich für programmgesteuert zur Festlegung einer arbeiten Satz von Richtlinie Objekte.</p> <p>Das BIOS führt eine Signaturüberprüfung der Vorstart-Images durch und protokolliert die Ergebnisse in der Ausführungsinformationen-Tabelle der Images, wobei die Images zugelassen werden, unabhängig davon, ob sie die Prüfung bestanden haben oder nicht.</p>	Modus Bereitgestellt	<p>Modus Bereitgestellt ist die sicherste Modus. Im Modus Bereitgestellt, PK muss installiert sein und der BIOS führt die Signaturüberprüfung auf programmatischer versucht, Regel zum Aktualisieren Objekte.</p> <p>Modus Bereitgestellt schränkt die programmatischer Mode-Übergänge.</p>
Optionen	Beschreibung								
Benutzermodi	<p>Im Benutzermodus, PK muss installiert sein, und das BIOS führt die Signaturüberprüfung auf programmatischer versucht, Regel zum Aktualisieren Objekte.</p> <p>Das BIOS lässt unbestätigte programmgesteuerte Übergänge zwischen Modi zu.</p>								
Audit Modus	<p>Im Prüfmodus, PK ist nicht vorhanden. Das BIOS bestätigt programmgesteuerte Aktualisierungen der Richtlinienobjekte und Übergänge zwischen den Modi nicht.</p> <p>Audit Modus eignet sich für programmgesteuert zur Festlegung einer arbeiten Satz von Richtlinie Objekte.</p> <p>Das BIOS führt eine Signaturüberprüfung der Vorstart-Images durch und protokolliert die Ergebnisse in der Ausführungsinformationen-Tabelle der Images, wobei die Images zugelassen werden, unabhängig davon, ob sie die Prüfung bestanden haben oder nicht.</p>								
Modus Bereitgestellt	<p>Modus Bereitgestellt ist die sicherste Modus. Im Modus Bereitgestellt, PK muss installiert sein und der BIOS führt die Signaturüberprüfung auf programmatischer versucht, Regel zum Aktualisieren Objekte.</p> <p>Modus Bereitgestellt schränkt die programmatischer Mode-Übergänge.</p>								
Richtlinie zum sicheren Start – Übersicht	Gibt die Liste der Zertifikate und Hashes für den sicheren Start an, die beim sicheren Start für authentifizierte Images verwendet werden.								
Benutzerdefinierte Einstellungen für die Richtlinie zum sicheren Start	Konfiguriert die Secure Boot Custom Policy. Zur Aktivierung dieser Option müssen Sie Secure Boot Policy (Secure Boot-Richtlinie) auf Custom (Benutzerdefiniert) setzen.								

Erstellen eines System- und Setup-Kennworts

Voraussetzungen

Stellen Sie sicher, dass der Kennwort-Jumper aktiviert ist. Mithilfe des Kennwort-Jumpers werden die System- und Setup-Kennwortfunktionen aktiviert bzw. deaktiviert. Weitere Informationen finden Sie im Abschnitt „Jumper-Einstellungen auf der Systemplatine“.

ANMERKUNG: Wenn die Kennwort-Jumper-Einstellung deaktiviert ist, werden das vorhandene „System Passwort“ (Systemkennwort) und „Setup Passwort“ (Setup-Kennwort) gelöscht und es ist nicht notwendig, das Systemkennwort zum Systemstart anzugeben.

Schritte

1. Drücken Sie zum Aufrufen des System-Setups unmittelbar nach dem Einschaltvorgang oder dem Neustart des Systems die Taste F2.
2. Klicken Sie auf dem Bildschirm **System Setup Main Menu** (System-Setup-Hauptmenü) auf **System BIOS (System-BIOS) > System Security (Systemsicherheit)**.
3. Überprüfen Sie im Bildschirm **Systemsicherheit**, ob die Option **Kennwortstatus** auf **Nicht gesperrt** gesetzt ist.
4. Geben Sie Ihr Systemkennwort in das Feld **System Password** (Systemkennwort) ein und drücken Sie die Eingabe- oder Tabulatortaste.

Verwenden Sie zum Zuweisen des Systemkennworts die folgenden Richtlinien:

- Kennwörter dürfen aus maximal 32 Zeichen bestehen.
- Das Kennwort darf die Zahlen 0 bis 9 enthalten.
- Die folgenden Sonderzeichen sind zulässig: Leerzeichen, (), (+), (,), (-), (.), (/), (;), ([), (\), (]), (`).

In einer Meldung werden Sie aufgefordert, das Systemkennwort erneut einzugeben.

5. Geben Sie das Systemkennwort ein und klicken Sie dann auf **OK**.
6. Geben Sie Ihr Setup-Kennwort in das Feld **Setup-Kennwort** ein und drücken Sie die Eingabe- oder Tabulatortaste. In einer Meldung werden Sie aufgefordert, das Setup-Kennwort erneut einzugeben.

7. Geben Sie das Setup-Kennwort erneut ein und klicken Sie dann auf **OK**.
8. Drücken Sie die Taste „Esc“, um zum System-BIOS-Bildschirm zurückzukehren. Drücken Sie erneut „Esc“. In einer Meldung werden Sie aufgefordert, die Änderungen zu speichern.

 **ANMERKUNG:** Der Kennwortschutz wird erst wirksam, wenn das System neu gestartet wird.

Verwenden des Systemkennworts zur Systemsicherung

Info über diese Aufgabe

Wenn ein Setup-Kennwort vergeben wurde, wird das Setup-Kennwort vom System als alternatives Systemkennwort zugelassen.

Schritte

1. Schalten Sie das System ein oder starten Sie es neu.
2. Geben Sie das Systemkennwort ein und drücken Sie die Eingabetaste.

Nächste Schritte

Wenn die Option **Passwordstatus** auf **Gesperrt** gesetzt ist, geben Sie nach einer Aufforderung beim Neustart das Systemkennwort ein und drücken Sie die Eingabetaste.

 **ANMERKUNG:** Wenn ein falsches System eingegeben wird, zeigt das System eine Meldung an und fordert Sie zur erneuten Eingabe des Kennworts auf. Sie haben drei Versuche, um das korrekte Kennwort einzugeben. Nach dem dritten erfolglosen Versuch zeigt das System eine Fehlermeldung an, die darauf hinweist, dass das System angehalten wurde und ausgeschaltet werden muss. Auch nach dem Herunterfahren und Neustarten des System wird die Fehlermeldung angezeigt, bis das korrekte Kennwort eingegeben wurde.

Löschen oder Ändern eines System- und Setup-Kennworts

Voraussetzungen

 **ANMERKUNG:** Sie können ein vorhandenes System- oder Setup-Kennwort nicht löschen oder ändern, wenn **Password Status (Kennwortstatus)** auf **Locked (Gesperrt)** gesetzt ist.

Schritte

1. Zum Aufrufen des System-Setups drücken Sie unmittelbar nach einem Einschaltvorgang oder Neustart des System die Taste F2.
2. Klicken Sie im Bildschirm **System Setup Main Menu (System-Setup-Hauptmenü)** auf **System BIOS (System-BIOS) > System Security (Systemsicherheit)**.
3. Überprüfen Sie im Bildschirm **System Security** (Systemsicherheit), ob die Option **Password Status** (Kennwortstatus) auf **Unlocked** (Nicht gesperrt) gesetzt ist.
4. Ändern oder löschen Sie im Feld **System Password** (Systemkennwort) das vorhandene Kennwort der System und drücken Sie dann die Eingabetaste oder die Tabulatortaste.
5. Ändern oder löschen Sie im Feld **Setup Password (Setup-Kennwort)** das vorhandene Setup-Kennwort und drücken Sie dann die Eingabetaste oder die Tabulatortaste.

 **ANMERKUNG:** Wenn Sie das Kennwort der System oder das Setup-Kennwort ändern, werden Sie aufgefordert, das neue Kennwort erneut einzugeben. Wenn Sie das Kennwort der System oder das Setup-Kennwort löschen, werden Sie aufgefordert, die Löschung zu bestätigen.

6. Drücken Sie **<Esc>**, um zum System-BIOS-Bildschirm zurückzukehren. Drücken Sie **<Esc>** noch einmal, und Sie werden durch eine Meldung zum Speichern von Änderungen aufgefordert.
7. Wählen Sie die Option **Setup-Kennwort** aus, ändern oder löschen Sie das vorhandene Setup-Kennwort, und drücken Sie die Eingabetaste oder die Tabulatortaste.

 **ANMERKUNG:** Wenn Sie das System- oder Setup-Kennwort ändern, werden Sie in einer Meldung aufgefordert, noch einmal das neue Kennwort einzugeben. Wenn Sie das System- oder Setup-Kennwort löschen, werden Sie in einer Meldung aufgefordert, das Löschen zu bestätigen.

Betrieb mit aktiviertem Setup-Kennwort

Wenn die Option **Setup-Kennwort** auf **Aktiviert** festgelegt ist, geben Sie das richtige Setup-Kennwort ein, bevor Sie die Optionen des System-Setups bearbeiten.

Wird auch beim dritten Versuch nicht das korrekte Passwort eingegeben, zeigt das System die folgende Meldung an:

```
Invalid Password! Number of unsuccessful password attempts: <x> System Halted! Must power down.
```

```
Password Invalid. Number of unsuccessful password attempts: <x> Maximum number of password attempts exceeded. System halted.
```

Auch nach dem Neustarten des System wird die Fehlermeldung angezeigt, bis das korrekte Kennwort eingegeben wurde. Die folgenden Optionen sind Ausnahmen:

- Wenn die Option **System-Kennwort** nicht auf **Aktiviert** festgelegt ist und nicht über die Option **Passwortstatus** gesperrt ist, können Sie ein System zuweisen. Weitere Informationen finden Sie im Abschnitt [Systemicherheitseinstellungen](#).
- Ein vorhandenes System kann nicht deaktiviert oder geändert werden.

ANMERKUNG: Die Option „Password Status“ kann zusammen mit der Option „Setup Password“ verwendet werden, um das System vor unbefugten Änderungen zu schützen.

Redundante Betriebssystemsteuerung

Auf dem Bildschirm **Redundante Betriebssystemsteuerung** können Sie die Informationen zum redundanten Betriebssystem festlegen. Dadurch können Sie einen physischen Wiederherstellungsdatenträger auf dem System einrichten.

Anzeigen der redundanten Betriebssystemsteuerung

Führen Sie die folgenden Schritte aus, um den Bildschirm **Redundant OS Control** (Redundante Betriebssystemsteuerung) anzuzeigen:

Schritte

1. Schalten Sie das System ein oder starten Sie es neu.
2. Drücken Sie umgehend auf die Taste <F2>, wenn die folgende Meldung angezeigt wird:

```
F2 = System Setup
```

ANMERKUNG: Wenn der Ladevorgang des Betriebssystems beginnt, bevor Sie F2 gedrückt haben, lassen Sie das System den Startvorgang vollständig ausführen. Starten Sie dann das System neu und versuchen Sie es erneut.

3. Klicken Sie im Bildschirm **System Setup Main Menu** (System-Setup-Hauptmenü) auf **System BIOS** (System-BIOS).
4. Klicken Sie auf dem Bildschirm **System-BIOS** (System-BIOS) auf **Redundant OS Control** (Redundante Betriebssystemsteuerung).

Details zum Bildschirm „Redundant OS Control“ (Redundantes Betriebssystem – Bedienelement)

Die Details zum Bildschirm **Redundant OS Control** (Redundantes Betriebssystem – Bedienelement) werden nachfolgend erläutert:

Info über diese Aufgabe

Option	Beschreibung
Redundant OS Location	Ermöglicht Ihnen die Auswahl eines Sicherungslaufwerks für die folgenden Geräte: <ul style="list-style-type: none">• Keine• IDSDM• SATA-Anschlüsse im AHCI-Modus• BOSS-PCIe-Karten (Interne M.2- Laufwerke)

Option	Beschreibung
	<ul style="list-style-type: none"> • USB intern <p>ANMERKUNG: RAID-Konfigurationen und NVMe-Karten sind nicht enthalten, da BIOS in diesen Konfigurationen nicht zwischen einzelnen Laufwerken unterscheiden kann.</p>
Redundant OS State	<p>ANMERKUNG: Diese Option wird deaktiviert, falls Redundant OS Location (Redundantes Betriebssystem – Speicherort) auf None (Keine) gesetzt wird.</p> <p>Wenn die Einstellung Visible (Sichtbar) lautet, ist das Sicherungslaufwerk in der Startliste und dem Betriebssystem ersichtlich. Wenn die Einstellung Hidden (Ausgeblendet) lautet, ist das Sicherungslaufwerk deaktiviert und ist nicht in der Startliste und dem Betriebssystem ersichtlich. Diese Option ist standardmäßig auf Visible (Sichtbar) eingestellt.</p> <p>ANMERKUNG: Das Gerät wird über das BIOS in der Hardware deaktiviert, sodass das Betriebssystem nicht darauf zugreifen kann.</p>
Redundant OS Boot	<p>ANMERKUNG: Diese Option ist deaktiviert, falls Redundant OS Location (Redundantes Betriebssystem – Speicherort) auf None (Keine) gesetzt ist, oder falls Redundant OS State (Redundantes Betriebssystem – Zustand) auf Hidden (Ausgeblendet) gesetzt ist.</p> <p>Falls die Option auf Enabled (Aktiviert) eingestellt ist, wird das BIOS auf dem als Redundant OS Location (Redundantes Betriebssystem – Speicherort) angegebenen Gerät gestartet. Falls die Option auf Disabled (Deaktiviert) eingestellt ist, werden im BIOS die aktuellen Einstellungen der Startliste beibehalten. Diese Option ist standardmäßig auf Disabled (Deaktiviert) eingestellt.</p>

Verschiedene Einstellungen

Sie können über den Bildschirm **Miscellaneous Settings (Verschiedene Einstellungen)** bestimmte Funktionen durchführen, z. B. die Aktualisierung der Systemkennnummer oder das Ändern von Datum und Uhrzeit des Systems.

Anzeigen von „Miscellaneous Settings“ (Verschiedene Einstellungen)

Führen Sie die folgenden Schritte aus, um den Bildschirm „**Miscellaneous Settings**“ (Verschiedene Einstellungen) anzuzeigen:

Schritte

1. Schalten Sie das System ein oder starten Sie es neu.
2. Drücken Sie umgehend auf die Taste <F2>, wenn die folgende Meldung angezeigt wird:

```
F2 = System Setup
```

ANMERKUNG: Falls das Betriebssystem zu laden beginnt, bevor Sie F2 drücken, müssen Sie warten, bis das System den Start abgeschlossen hat. Starten Sie das System anschließend neu und versuchen Sie es noch einmal.

3. Klicken Sie im Bildschirm **System Setup Main Menu** (System-Setup-Hauptmenü) auf **System BIOS** (System-BIOS).
4. Klicken Sie auf dem Bildschirm **System-BIOS** (System-BIOS) auf **Miscellaneous Settings** (Verschiedene Einstellungen).

Details zu "Miscellaneous Settings" (Verschiedene Einstellungen)

Info über diese Aufgabe

Die Details zum Bildschirm **Miscellaneous Settings** (Verschiedene Einstellungen) werden nachfolgend beschrieben:

Option	Beschreibung
System Time (System-Uhrzeit)	Ermöglicht das Festlegen der Uhrzeit im System.
System Date (System-Datum)	Ermöglicht das Festlegen des Datums im System.

Option	Beschreibung
Asset Tag (Systemkennnummer)	Zeigt die Systemkennnummer an und ermöglicht ihre Änderung zum Zweck der Sicherheit und Überwachung.
Keyboard NumLock (Tastatur-Num-Sperre)	Ermöglicht es Ihnen, festzulegen, ob das System mit aktivierter oder deaktivierter Num-Sperre starten soll. Diese Option ist standardmäßig auf On (Aktiviert) eingestellt. i ANMERKUNG: Diese Option gilt nicht für Tastaturen mit 84 Tasten.
F1/F2 Prompt on Error	Aktiviert bzw. deaktiviert die F1/F2-Eingabeaufforderung bei einem Fehler. In der Standardeinstellung ist diese Option auf Enabled (Aktiviert). Die F1/F2-Eingabeaufforderung umfasst auch Tastaturfehler.
Load Legacy Video Option ROM (Legacy-Video-Option ROM laden)	Hiermit können Sie festlegen, ob das System-BIOS die Legacy-Video (INT 10H)-Option ROM vom Video-Controller lädt. Bei Auswahl von Enabled (Aktiviert) im Betriebssystem werden UEFI-Videoausgabestandards nicht unterstützt. Dieses Feld ist nur für den UEFI-Startmodus vorgesehen. Sie können diese Option auf Enabled (Aktiviert) setzen, wenn der Modus UEFI Secure Boot (Sicherer UEFI-Start) aktiviert ist. Diese Option ist standardmäßig auf Disabled (Deaktiviert) eingestellt.
Dell Wyse P25/P45 BIOS Access	Aktiviert oder deaktiviert den Dell Wyse P25/P45 BIOS-Zugriff. In der Standardeinstellung ist diese Option auf Enabled (Aktiviert).

Dienstprogramm für die iDRAC-Einstellungen

Das Dienstprogramm für die iDRAC-Einstellungen ist eine Oberfläche zur UEFI-basierten Einrichtung und Konfiguration der iDRAC-Parameter. Mit dem Dienstprogramm für iDRAC-Einstellungen können verschiedene iDRAC-Parameter aktiviert oder deaktiviert werden.

i **ANMERKUNG:** Für den Zugriff auf bestimmte Funktionen im Dienstprogramm für iDRAC-Einstellungen wird eine Aktualisierung der iDRAC Enterprise-Lizenz benötigt.

Weitere Informationen zur Verwendung des iDRAC finden Sie im Dokument *Dell integrated Dell Remote Access Controller User's Guide* (Benutzerhandbuch zum integrated Dell Remote Access Controller) unter www.dell.com/poweredge manuals.

Device Settings (Geräteeinstellungen)

Geräteeinstellungen ermöglicht Ihnen, die Geräteparameter unten zu konfigurieren:

- Controller-Konfigurationsdienstprogramm
- Integrierte NIC Port1-X-Konfiguration
- NICs in slotX, Port1-X-Konfiguration
- Konfiguration der BOSS-Karte

Dell Lifecycle Controller

Dell Lifecycle Controller (LC) bietet eine erweiterte integrierte Systemverwaltungsfunktionen wie System Bereitstellung, Konfiguration, Aktualisierung, Wartung und Diagnose. LC ist Bestandteil von bandexterne iDRAC-Lösung und Dell System integrierten UEFI (Unified Extensible Firmware Interface) -Anwendungen.

Integrierte Systemverwaltung

Der Dell Lifecycle Controller ermöglicht eine erweiterte integrierte Systemverwaltung während des gesamten Lebenszyklus des Systems. Der Dell Lifecycle Controller kann während der Startsequenz gestartet werden und unabhängig vom Betriebssystem arbeiten.

i **ANMERKUNG:** Bestimmte Plattformkonfigurationen unterstützen möglicherweise nicht alle Funktionen des Dell Lifecycle Controller.

Weitere Informationen zur Einrichtung des Dell Lifecycle Controller, zur Konfiguration der Hardware und Firmware sowie zur Bereitstellung des Betriebssystems finden Sie in der Dokumentation zum Dell Lifecycle Controller unter www.dell.com/poweredge manuals.

Start-Manager

Mit dem Bildschirm **Boot Manager** (Start-Manager) können Sie die Startoptionen und Diagnose-Dienstprogramme auswählen.

Anzeigen des Boot Manager (Start-Managers)

Info über diese Aufgabe

So rufen Sie den Boot Manager (Start-Manager) auf:

Schritte

1. Schalten Sie das System ein oder starten Sie es neu.
2. Drücken Sie die Taste F11, wenn folgende Meldung angezeigt wird:

F11 = Boot Manager

Wenn der Ladevorgang des Betriebssystems beginnt, bevor Sie F11 gedrückt haben, lassen Sie das System den Startvorgang vollständig ausführen. Starten Sie dann das System neu und versuchen Sie es noch einmal.

Hauptmenü des Start-Managers

Menüelement	Beschreibung
Continue Normal Boot (Normalen Startvorgang fortsetzen)	Das System versucht, von den Geräten in der Startreihenfolge zu starten, beginnend mit dem ersten Eintrag. Wenn der Startvorgang fehlschlägt, setzt das Gerät den Vorgang mit dem nächsten Gerät in der Startreihenfolge fort, bis ein Startvorgang erfolgreich ist oder keine weiteren Startoptionen vorhanden sind.
Einmaliges Startmenü	Für den Zugriff auf das Startmenü, um ein einmaliges Startgerät auszuwählen.
Launch System Setup (System-Setup starten)	Ermöglicht den Zugriff auf das System-Setup.
Launch Lifecycle Controller (Starten des Lifecycle Controller)	Beendet den Start-Manager und ruft das Dell Lifecycle Controller-Programm auf.
Systemdienstprogramme	Zum Starten von Systemdienstprogrammen wie die Systemdiagnose und UEFI-Shell.

Menü für den UEFI-Einmalstart

Über das Menü **One-shot UEFI boot** (UEFI-Einmalstart) können Sie auswählen, von welchem Startgerät gestartet werden soll.

System Utilities (Systemdienstprogramme)

Unter **System Utilities** (Systemdienstprogramme) sind die folgenden Dienstprogramme enthalten, die gestartet werden können:

- Startdiagnose
- BIOS-Aktualisierungsdatei-Explorer
- System neu starten

PXE-Boot

Sie können die PXE-Option (Preboot Execution Environment) zum Starten und Konfigurieren der vernetzten Systeme im Remote-Zugriff verwenden.

So greifen Sie auf die **PXE Boot** Option, starten Sie das System und dann drücken Sie die Taste F12 während des POST statt durch die Verwendung von Standard Startsequenz vom BIOS-Setup. Es werden keine ziehen Sie das Menü oder ermöglicht das Verwalten von Netzwerkgeräten.

Installieren und Entfernen von Systemkomponenten

Themen:

- Sicherheitshinweise
- Vor der Arbeit an Komponenten im Inneren Ihres Systems
- Nach der Arbeit an Komponenten im Inneren Ihres Systems
- Empfohlene Werkzeuge
- Entfernen des Systems aus dem Gehäuse
- Einsetzen des Systems in das Gehäuse
- Das Systeminnere
- Kühlgehäuse
- Laufwerke
- Laufwerksrückwandplatine
- Systemspeicher
- Prozessoren und Kühlkörper
- M.2-SSD-Modul
- Netzwerkzusatzkarte
- Zusatzkarte
- Speichercontrollerkarte
- Systembatterie
- Optionaler interner USB-Speicherstick
- Optionale microSD- oder vFlash-Karte
- IDSDM
- Systemplatine
- Modul Vertrauenswürdige Plattform
- rSPI-Karte

Sicherheitshinweise

⚠ VORSICHT: Manche Reparaturarbeiten dürfen nur von qualifizierten Servicetechnikern durchgeführt werden. Maßnahmen zur Fehlerbehebung oder einfache Reparaturen sollten Sie nur dann selbst durchführen, wenn dies laut Produktdokumentation genehmigt ist, oder wenn Sie vom Team des Online- oder Telefonsupports dazu aufgefordert werden. Schäden durch nicht von Dell genehmigte Wartungsarbeiten werden durch die Garantie nicht abgedeckt. Lesen und befolgen Sie die mit dem Produkt gelieferten Sicherheitshinweise.

ℹ ANMERKUNG: Es wird empfohlen, bei Arbeiten an Komponenten im Inneren des Systems immer eine antistatische Unterlage zu verwenden und ein Erdungsarmband zu tragen.

⚠ VORSICHT: Um einen ordnungsgemäßen Betrieb und eine ausreichende Kühlung sicherzustellen, müssen alle Schächte im System zu jeder Zeit mit einer Komponente oder einem Platzhalter bestückt sein.

Vor der Arbeit an Komponenten im Inneren Ihres Systems

Voraussetzungen

Befolgen Sie die Sicherheitshinweise unter [Sicherheitshinweise](#) auf Seite 51.

Schritte

1. Schalten Sie das System aus.
2. Entfernen Sie das System aus dem Gehäuse.
3. Installieren Sie die E/A-Anschlussabdeckung.

 **VORSICHT: Um Schäden an den E/A-Anschlüssen zu vermeiden, stellen Sie sicher, dass Sie die Anschlüsse abdecken, nachdem das System aus dem Gehäuse entfernt wurde.**

Nach der Arbeit an Komponenten im Inneren Ihres Systems

Voraussetzungen

Befolgen Sie die Sicherheitshinweise unter [Sicherheitshinweise](#) auf Seite 51.

Schritte

1. Entfernen Sie die E/A-Anschlussabdeckung.

 **VORSICHT: Um Schäden an den E/A-Anschlüssen zu vermeiden, berühren Sie nicht die Anschlüsse oder die Anschlussstifte.**

2. Setzen Sie das System in das Gehäuse ein.
3. Schalten Sie das System ein.

Empfohlene Werkzeuge

Für die in diesem Abschnitt beschriebenen Maßnahmen benötigen Sie gegebenenfalls die folgenden Werkzeuge:

- Kreuzschlitzschraubenzieher Nr. 1 und 2
- Torx-Schraubendreher der Größen T8 und T30
- Erdungsband
- Sechskant-Steckschlüssel-5 mm

Entfernen des Systems aus dem Gehäuse

Voraussetzungen

1. Befolgen Sie die Sicherheitshinweise Konfigurationsrichtlinien gefolgt werden, die in [Sicherheitshinweise](#) auf Seite 51.
2. Schalten Sie das System aus.

Schritte

1. Drücken Sie die Entriegelungstaste am Systemgriff in die entriegelte Position.
2. Halten Sie den Griff und schieben Sie das System aus dem Gehäuse.

VORSICHT: Wenn ein System aus dem Gehäuse entfernt wird, setzen Sie stets die E/A-Anschlussabdeckung auf, um die E/A-Anschlusskontakte zu schützen.



Abbildung 7. Entfernen des Systems aus dem Gehäuse

3. Installieren Sie die E/A-Anschlussabdeckung über dem E/A-Anschluss.

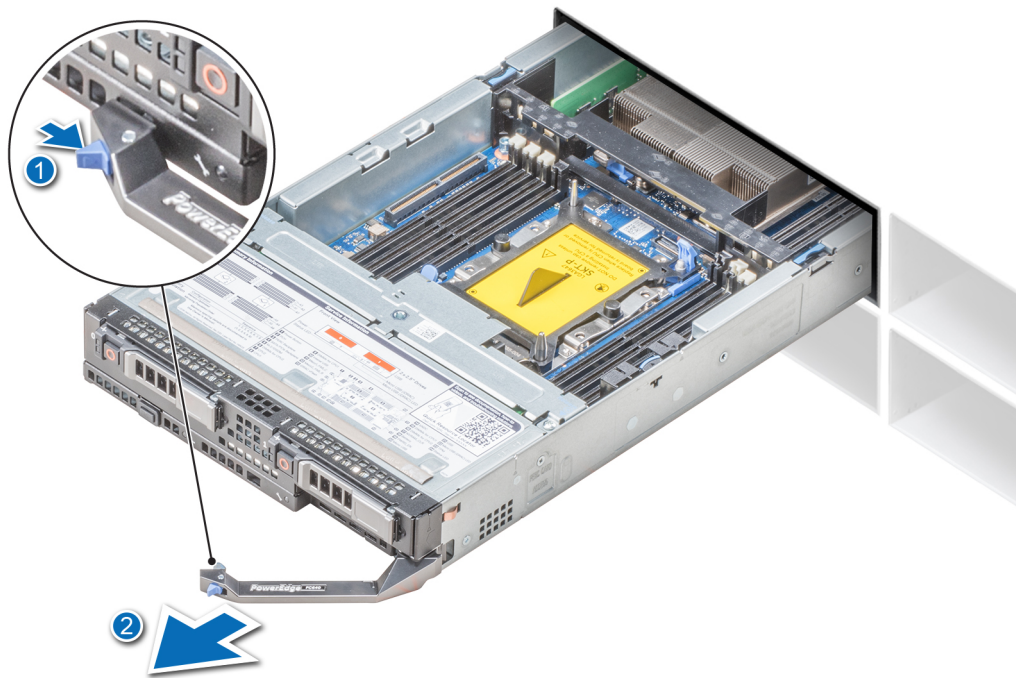

Abbildung 8. Installieren der E/A-Anschlussabdeckung

Nächste Schritte

Setzen Sie [das System](#) oder den Systemplatzhalter in das Gehäuse ein.

VORSICHT: Wenn Sie das System dauerhaft entfernen, installieren Sie einen Systemplatzhalter. Wird das Gehäuse über einen längeren Zeitraum ohne Platzhalter betrieben, kann dies zur Überhitzung des Gehäuses führen.

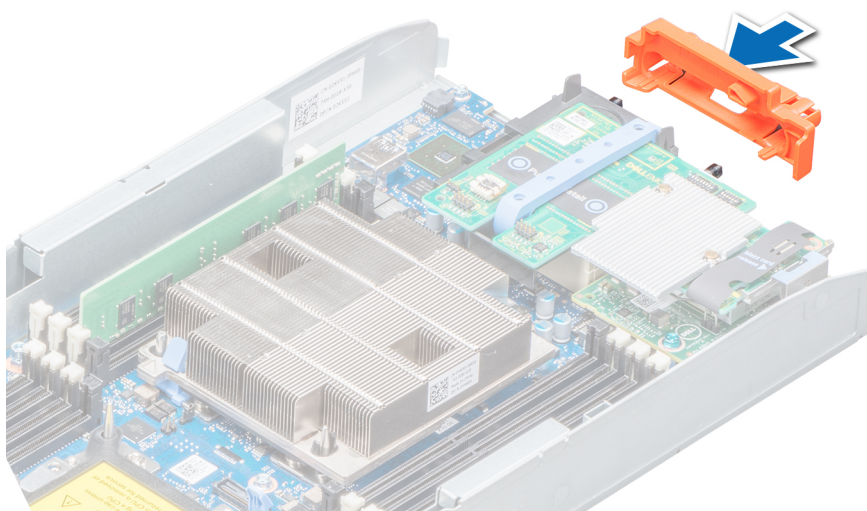
Einsetzen des Systems in das Gehäuse

Voraussetzungen

VORSICHT: Um Schäden an den E/A-Anschlüssen zu vermeiden, berühren Sie nicht die Anschlüsse oder die Anschlussstifte.

1. Befolgen Sie die Sicherheitshinweise Konfigurationsrichtlinien gefolgt werden, die in [Sicherheitshinweise](#) auf Seite 51.

Schritte

1. Wenn Sie ein neues System installieren, dann entfernen Sie die E/A-Anschlussabdeckung über den E/A-Anschlüssen und bewahren Sie sie für den zukünftigen Gebrauch auf.



Abbildung 9. Entfernen der E/A-Anschlussabdeckung

2. Drücken Sie die Entriegelungstaste am Systemgriff in die entriegelte Position.
3. Richten Sie das System am Systemschacht des Gehäuses aus.
4. Halten Sie den Griff und schieben Sie das System in das Gehäuse, bis die Systemanschlüsse in den Mittelplattenanschlüssen am Gehäuse einrasten.
5. Drücken Sie den Griff in die geschlossene Position, bis die Entriegelungstaste einrastet.

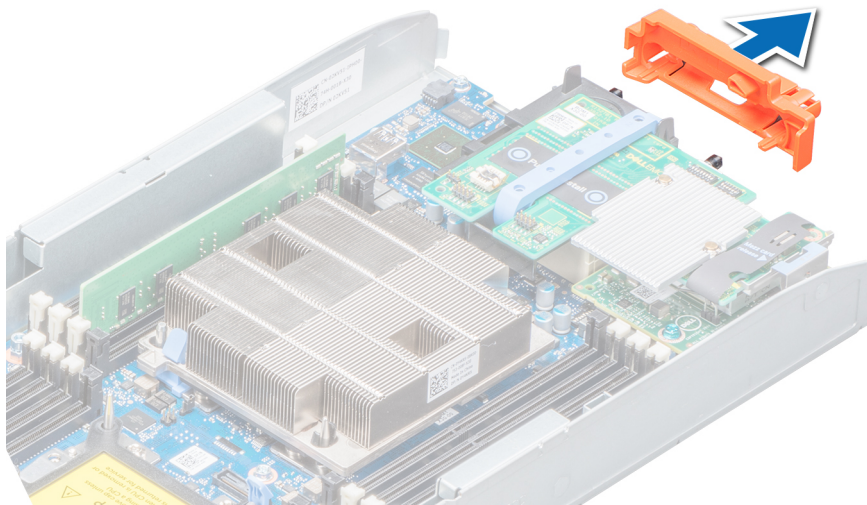

Abbildung 10. Einsetzen des Systems in das Gehäuse

Nächste Schritte

Schalten Sie das System ein.

Das Systeminnere

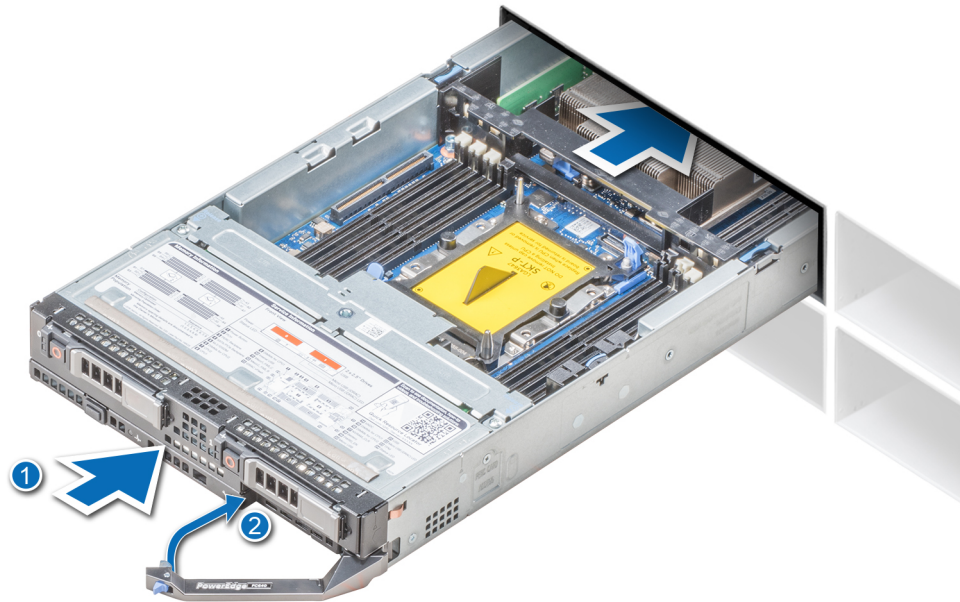
VORSICHT: Manche Reparaturarbeiten dürfen nur von qualifizierten Servicetechnikern durchgeführt werden. Maßnahmen zur Fehlerbehebung oder einfache Reparaturen sollten Sie nur dann selbst durchführen, wenn dies laut Produktdokumentation genehmigt ist, oder wenn Sie vom Team des Online- oder Telefonsupports dazu aufgefordert werden. Schäden durch nicht von Dell genehmigte Wartungsarbeiten werden durch die Garantie nicht abgedeckt. Lesen und befolgen Sie die mit dem Produkt gelieferten Sicherheitshinweise.



Abbildung 11. Das Systeminnere

- | | |
|--|-----------------------------|
| 1. Laufwerkträger | 2. Laufwerksrückwandplatine |
| 3. IDSDM-Karte | 4. Kühlgehäuse |
| 5. Zusatzkarte – Fabric C | 6. E/A-Anschlussabdeckung |
| 7. Netzwerktochterkarte (Network Daughter Card, NDC) | 8. Kühlkörper (CPU1) |
| 9. Kühlkörper (CPU2) | 10. Speichermodul (16) |
| 11. Systemgriff | |

Kühlgehäuse

Entfernen des Kühlgehäuses

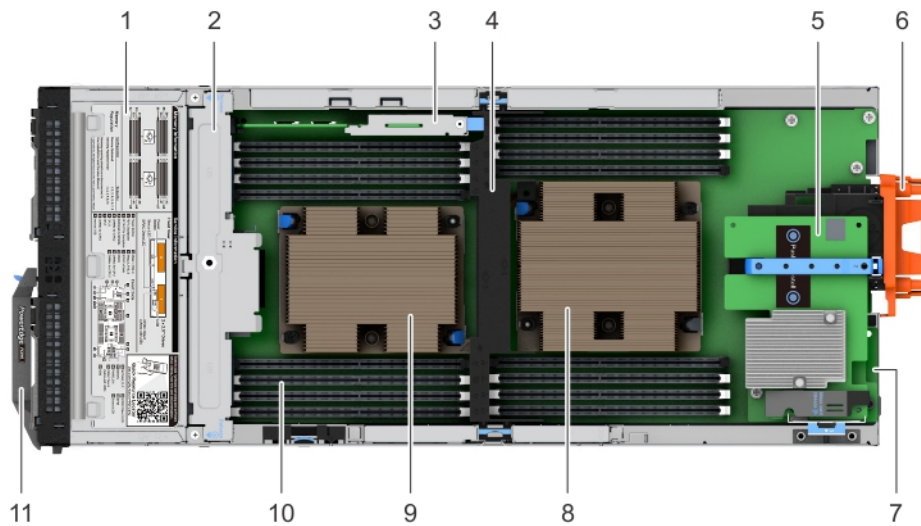
Voraussetzungen

⚠ VORSICHT: Betreiben Sie das System niemals mit entferntem Kühlgehäuse. Das System kann andernfalls schnell überhitzen, was zum Abschalten des Systems und zu Datenverlust führt.

1. Befolgen Sie die Sicherheitshinweise Konfigurationsrichtlinien gefolgt werden, die in [Sicherheitshinweise](#) auf Seite 51.
2. Folgen Sie den Anweisungen unter [Vor der Arbeit an Komponenten im Inneren Ihres Systems](#) auf Seite 52.

Schritte

Drücken Sie gegen die Freigabelaschen am Kühlgehäuse und heben Sie das Kühlgehäuse aus dem System.



Abbildung 12. Entfernen des Kühlgehäuses

Nächste Schritte

Installieren Sie das Kühlgehäuse.

Installieren des Kühlgehäuses

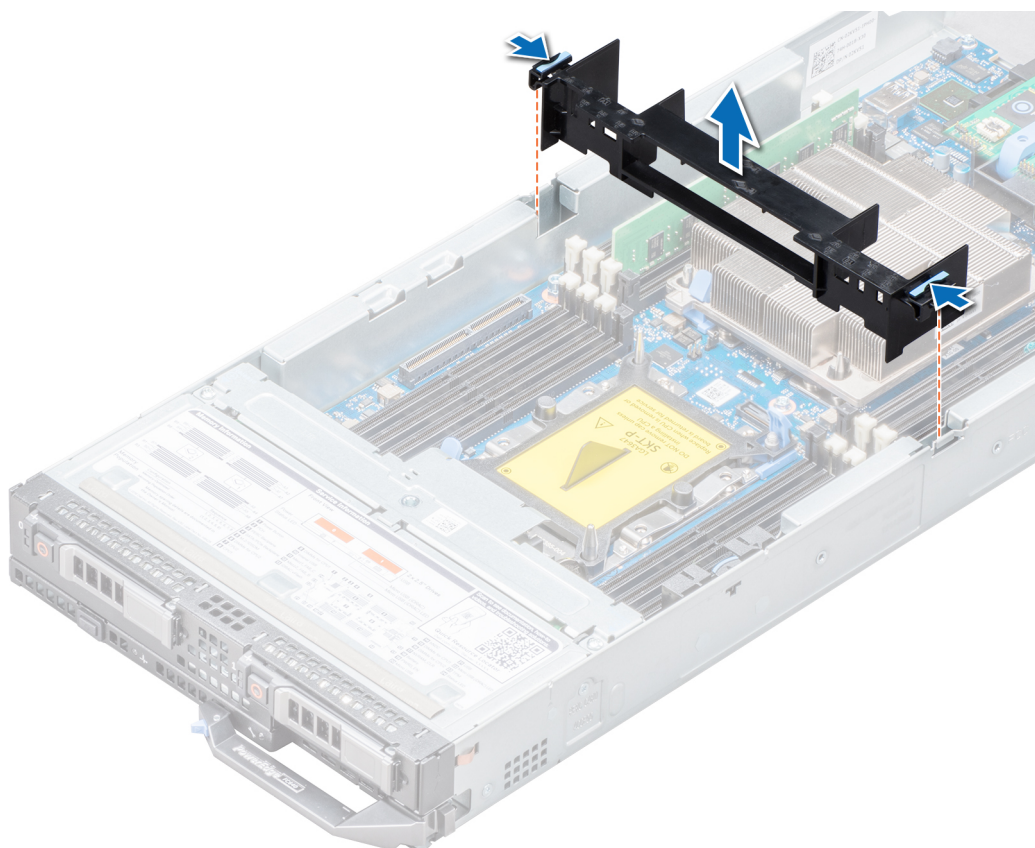
Voraussetzungen

1. Befolgen Sie die Sicherheitshinweise Konfigurationsrichtlinien gefolgt werden, die in [Sicherheitshinweise](#) auf Seite 51.

Schritte

Richten Sie die Freigabelaschen am Kühlgehäuse an den Steckplätzen im System aus und senken Sie das Kühlgehäuse in das System ab, bis die Laschen einrasten.



Abbildung 13. Installieren des Kühlgehäuses

Nächste Schritte

1. Folgen Sie den Anweisungen unter [Nach der Arbeit an Komponenten im Inneren Ihres Systems](#) auf Seite 52.

Laufwerke

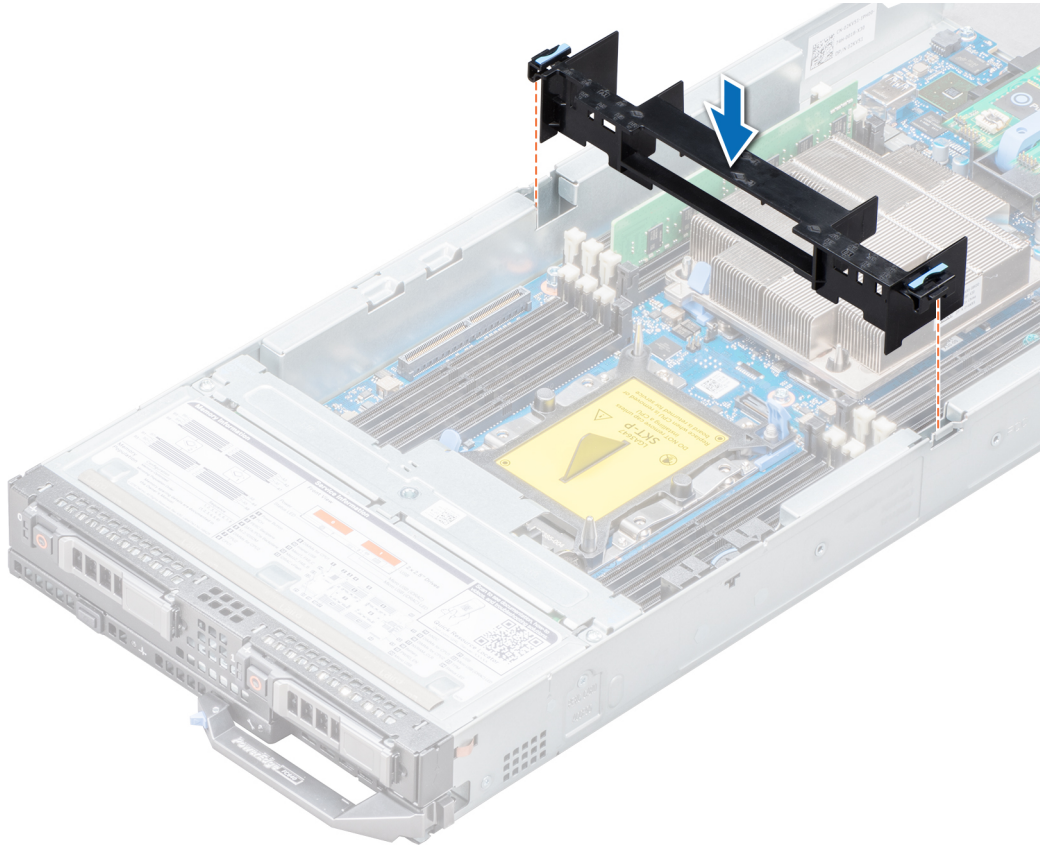
ANMERKUNG: Der kombinierte Einsatz von PCIe-, SSD-, SAS- oder SATA-Laufwerken wird nicht unterstützt.

Entfernen eines Laufwerkplatzhalters

Voraussetzungen

VORSICHT: Um eine ausreichende Systemkühlung zu gewährleisten, müssen alle leeren Laufwerkschächte mit entsprechenden Platzhaltern belegt sein.

Befolgen Sie die Sicherheitshinweise Konfigurationsrichtlinien gefolgt werden, die in [Sicherheitshinweise](#) auf Seite 51.

Schritte

Drücken Sie auf die Entriegelungstaste und schieben Sie den Laufwerkplatzhalter aus dem Laufwerkschacht.



Abbildung 14. Entfernen eines Laufwerkplatzhalters

Nächste Schritte

Installieren Sie den Laufwerksträger oder einen Platzhalter.

Einsetzen eines Laufwerkplatzhalters

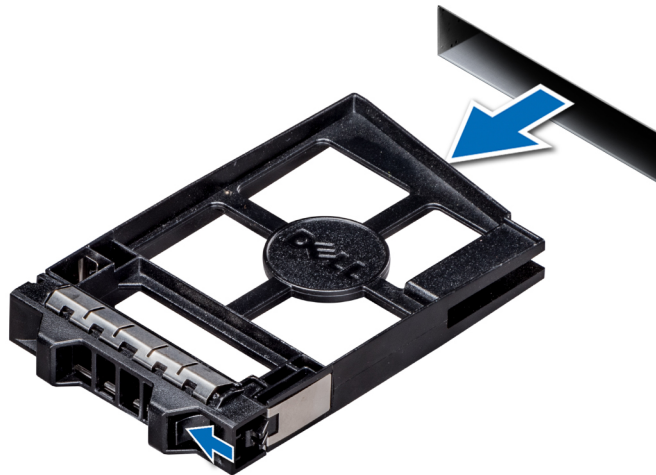
Voraussetzungen

Befolgen Sie die Sicherheitshinweise Konfigurationsrichtlinien gefolgt werden, die in [Sicherheitshinweise](#) auf Seite 51.

Schritte

Schieben Sie die Laufwerkplatzhalterkarte in den Laufwerksteckplatz, bis die Entriegelungstaste einrastet.



Abbildung 15. Einsetzen eines Laufwerkplatzhalters

Entfernen eines Laufwerkträgers

Voraussetzungen

VORSICHT: Um eine ausreichende Systemkühlung zu gewährleisten, müssen alle leeren Laufwerkschächte mit entsprechenden Platzhaltern belegt sein.

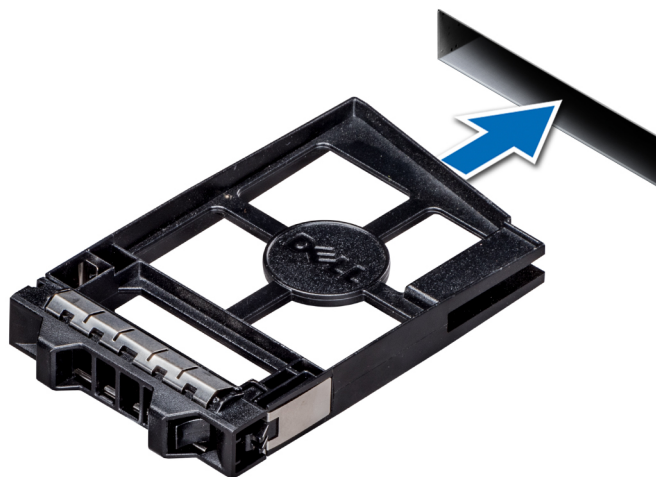
⚠️ WARNUNG: Stellen Sie sicher, dass Sie vor dem Entfernen eines Laufwerks eine Sicherungskopie Ihrer Daten erstellen. Weitere Informationen zur Vorbereitung eines Laufwerks für den Ausbau und zur Unterstützung von RAID-Datenredundanz finden Sie im Fehlerbehebungshandbuch zu Ihrem System unter www.dell.com/poweredge manuals.

ℹ️ ANMERKUNG: Bereiten Sie das Laufwerk mit der Managementsoftware auf das Entfernen vor. Wenn das Laufwerk online ist, blinkt die grüne Aktivitäts-/Fehleranzeige, während das Laufwerk ausgeschaltet wird. Wenn alle Laufwerksanzeigen aus sind, kann das Laufwerk ausgebaut werden. Weitere Informationen finden Sie in der Dokumentation zum Speicher-Controller.

Befolgen Sie die Sicherheitshinweise Konfigurationsrichtlinien gefolgt werden, die in [Sicherheitshinweise](#) auf Seite 51.

Schritte

1. Drücken Sie auf die Taste am Laufwerksträger, um den Verriegelungsbügel zu öffnen.
2. Ziehen Sie den Träger am Verriegelungsbügel heraus.



Abbildung 16. Entfernen eines Laufwerksträgers

Nächste Schritte

Installieren Sie den Laufwerksträger oder einen Platzhalter.

Einsetzen eines Laufwerksträgers

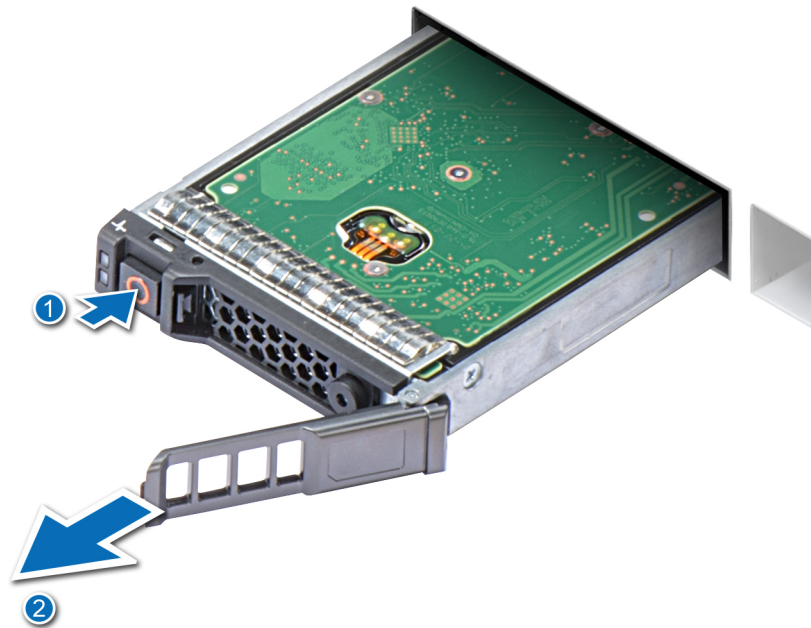
Voraussetzungen

Befolgen Sie die Sicherheitshinweise Konfigurationsrichtlinien gefolgt werden, die in [Sicherheitshinweise](#) auf Seite 51.

Schritte

1. Setzen Sie den Laufwerksträger in den Laufwerksteckplatz ein.
2. Drücken Sie gegen den Verriegelungsbügel, bis der Träger einrastet.



Abbildung 17. Einsetzen eines Laufwerksträgers

Entfernen eines Laufwerks aus einem Laufwerksträger

Voraussetzungen

1. Befolgen Sie die in den [Sicherheitshinweisen](#) aufgeführten Sicherheitshinweise.
2. [Entfernen Sie den Laufwerksträger aus dem System.](#)

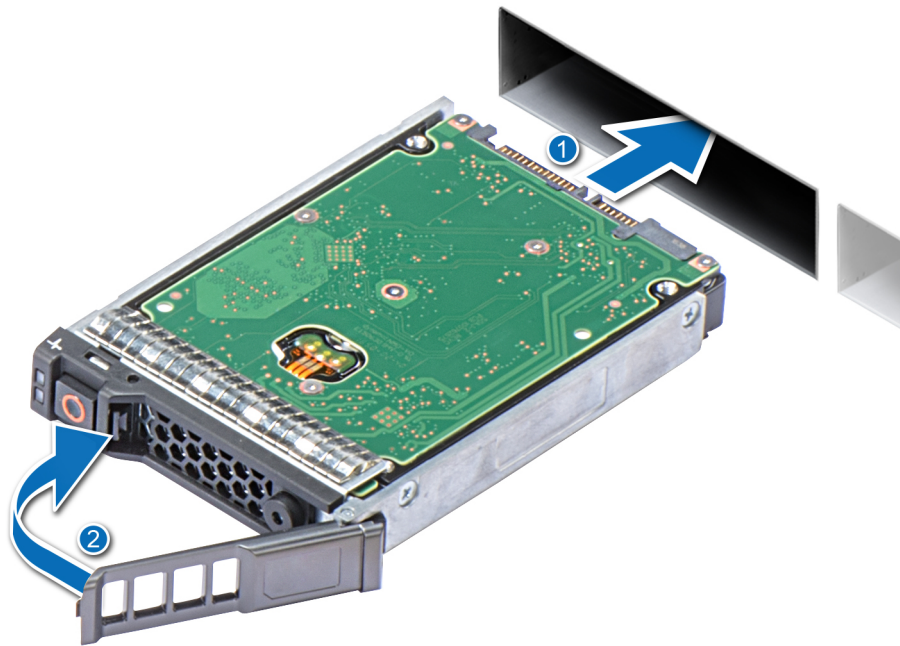
Schritte

1. Lösen Sie mit dem Kreuzschlitzschraubenzieher (Größe 1) die Schrauben von den Gleitschienen am Laufwerksträger.
2. Heben Sie das Laufwerk aus dem Laufwerksträger heraus.



Abbildung 18. Entfernen des Laufwerks aus dem Laufwerksträger

Nächste Schritte

Setzen Sie gegebenenfalls ein Laufwerk in den Laufwerksträger ein.

Einsetzen eines Laufwerks in den Laufwerksträger

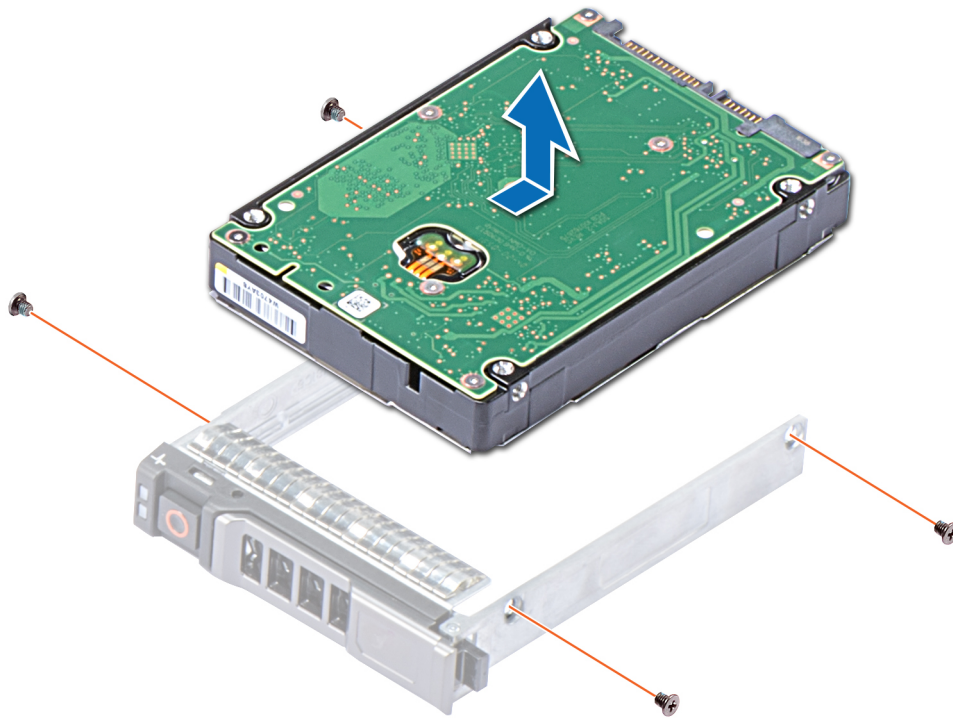
Voraussetzungen

Befolgen Sie die Sicherheitshinweise Konfigurationsrichtlinien gefolgt werden, die in [Sicherheitshinweise](#) auf Seite 51.

Schritte

1. Setzen Sie das Laufwerk in den Laufwerksträger ein, und zwar mit dem Anschlussende des Laufwerks in Richtung der Rückseite des Laufwerkträgers.
2. Richten Sie die Schraubenbohrungen am Laufwerk an den Schraubenbohrungen am Laufwerksträger aus.
3. Bringen Sie mit einem Kreuzschlitzschraubendreher (Größe 1) die Schrauben wieder an, mit denen das Laufwerk am Laufwerksträger befestigt wird.



Abbildung 19. Einsetzen eines Laufwerks in den Laufwerksträger

Entfernen des Laufwerkträgers

Voraussetzungen

1. Befolgen Sie die Sicherheitshinweise Konfigurationsrichtlinien gefolgt werden, die in [Sicherheitshinweise](#) auf Seite 51.
2. Folgen Sie den Anweisungen unter [Vor der Arbeit an Komponenten im Inneren Ihres Systems](#) auf Seite 52.
3. [Entfernen Sie die Laufwerke.](#)
4. [Entfernen Sie die Laufwerksrückwandplatine.](#)

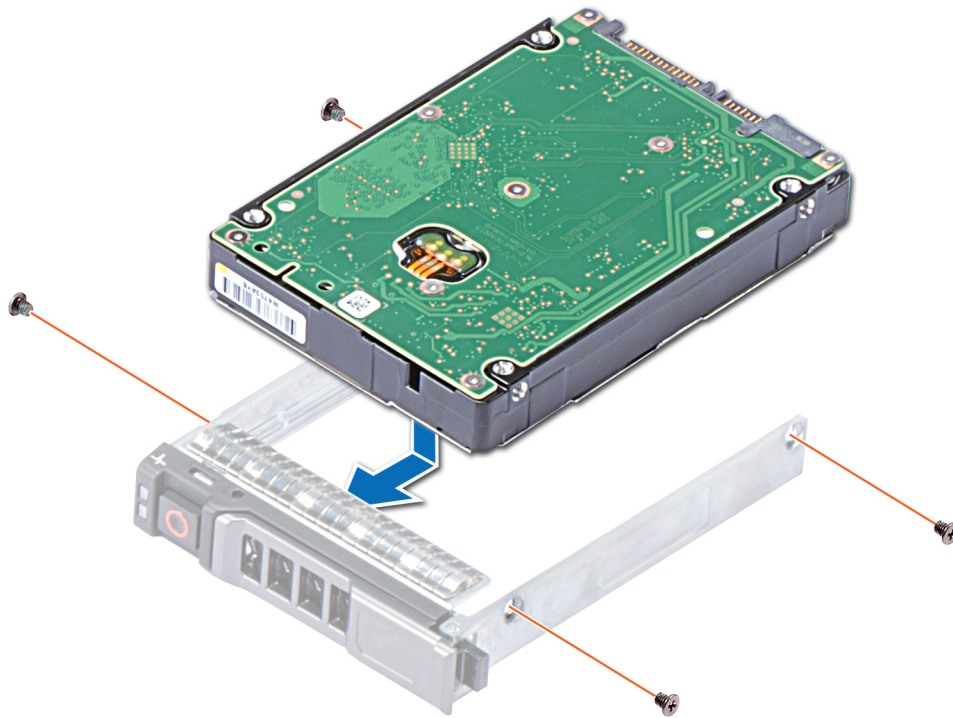
Schritte

1. Entfernen Sie die Schrauben, mit denen das Laufwerksgehäuse am System befestigt ist, mit einem Kreuzschlitzschraubendreher (Größe 1).
2. Halten Sie das Laufwerksgehäuse an den Kanten, schieben Sie es in die Position zum Entsperren und heben Sie es vom System weg.



Abbildung 20. Entfernen des Laufwerksträgers

Nächste Schritte

Bauen Sie das Laufwerksgehäuse ein.

Einbauen des Laufwerksgehäuses

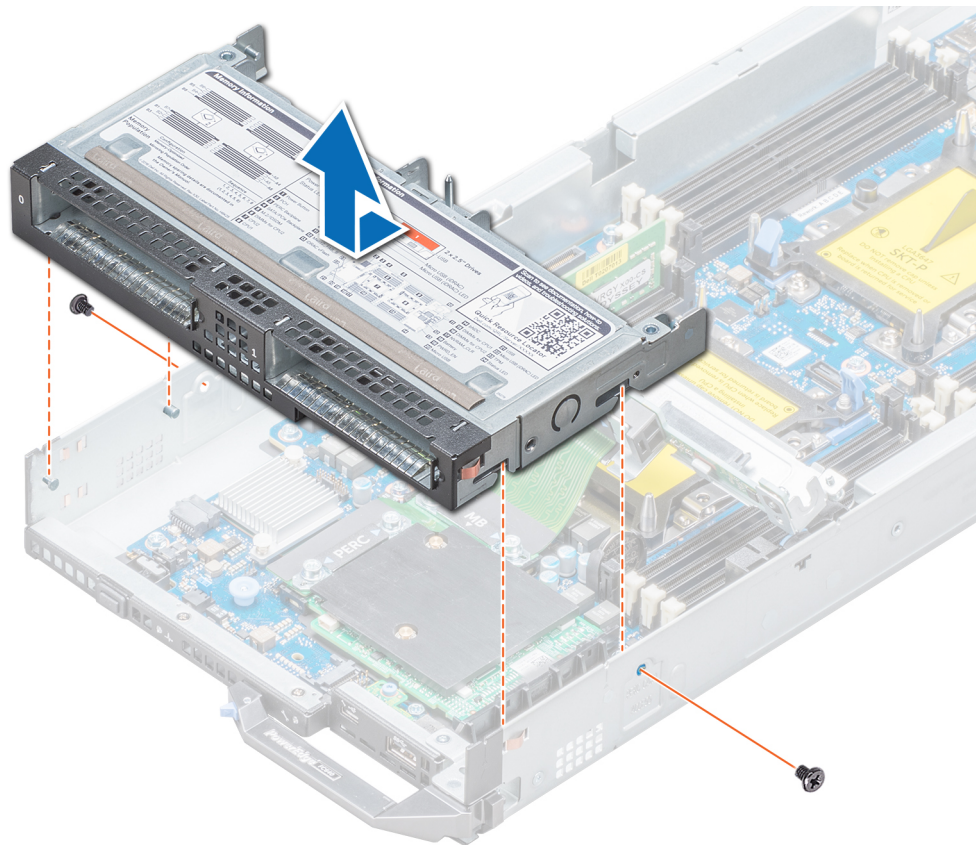
Voraussetzungen

Befolgen Sie die Sicherheitshinweise Konfigurationsrichtlinien gefolgt werden, die in [Sicherheitshinweise](#) auf Seite 51.

Schritte

1. Richten Sie die Schlitzlöcher an den Seiten des Laufwerksgehäuses an den Abstandhaltern des Systems aus.
2. Senken Sie das Laufwerksgehäuse in das System, bis die Schlitzlöcher im Laufwerksgehäuse mit den Abstandhaltern am System einrasten.
3. Schieben Sie das Laufwerksgehäuse in das System in die gesperrte Position.
4. Bringen Sie mit einem Kreuzschlitzschraubendreher (Größe 1) die Schrauben wieder an, mit denen das Laufwerksgehäuse am System befestigt wird.



Abbildung 21. Einbauen des Laufwerksgehäuses

Nächste Schritte

1. Installieren Sie die Laufwerksrückwandplatte.
2. Bauen Sie die Laufwerke ein.
3. Folgen Sie den Anweisungen unter [Nach der Arbeit an Komponenten im Inneren Ihres Systems](#) auf Seite 52.

Laufwerksrückwandplatte

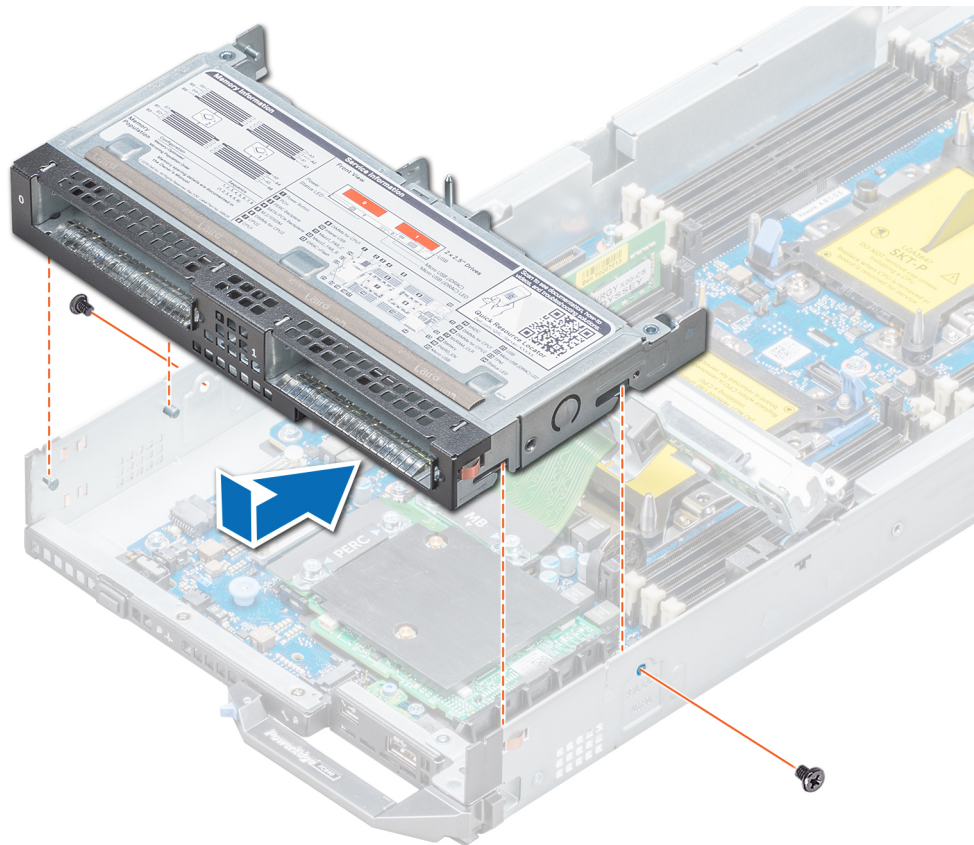
Entfernen der Laufwerksrückwandplatte

Voraussetzungen

⚠ VORSICHT: Um Schäden an den Laufwerken und der Laufwerksrückwandplatte zu vermeiden, müssen Sie die Laufwerke aus dem System entfernen, bevor Sie die Laufwerksrückwandplatte entfernen.

⚠ VORSICHT: Notieren Sie sich die Nummern der einzelnen Laufwerke und kennzeichnen Sie die Laufwerke vorübergehend, bevor Sie sie ausbauen, damit Sie sie später wieder an der gleichen Position einsetzen können.

1. Befolgen Sie die Sicherheitshinweise Konfigurationsrichtlinien gefolgt werden, die in [Sicherheitshinweise](#) auf Seite 51.
2. Folgen Sie den Anweisungen unter [Vor der Arbeit an Komponenten im Inneren Ihres Systems](#) auf Seite 52.
3. [Entfernen Sie die Laufwerke.](#)

Schritte

1. Lösen Sie mit einem Kreuzschlitzschraubendreher (Größe 2) die Verschlusschrauben, mit denen die Laufwerksrückwandplatte am Laufwerksgehäuse befestigt ist.

2. Heben Sie die Laufwerksrückwandplatine an den Kanten hoch, bis sich der Führungsstift des Laufwerksgehäuses aus der Führung auf der Laufwerksrückwandplatine löst.

ANMERKUNG: Sie können das Laufwerksrückwandplattenkabel erst vom Anschluss auf der Systemplatine trennen, nachdem das Laufwerksgehäuse entfernt wurde.



Abbildung 22. Entfernen der Laufwerksrückwandplatine

3. Entfernen Sie das Laufwerksgehäuse.
4. Lösen Sie mit einem Kreuzschlitzschraubendreher (Größe 2) die Verschlusschrauben, mit denen der Anschluss für das Laufwerksrückwandplattenkabel am Systemplattenanschluss befestigt ist.

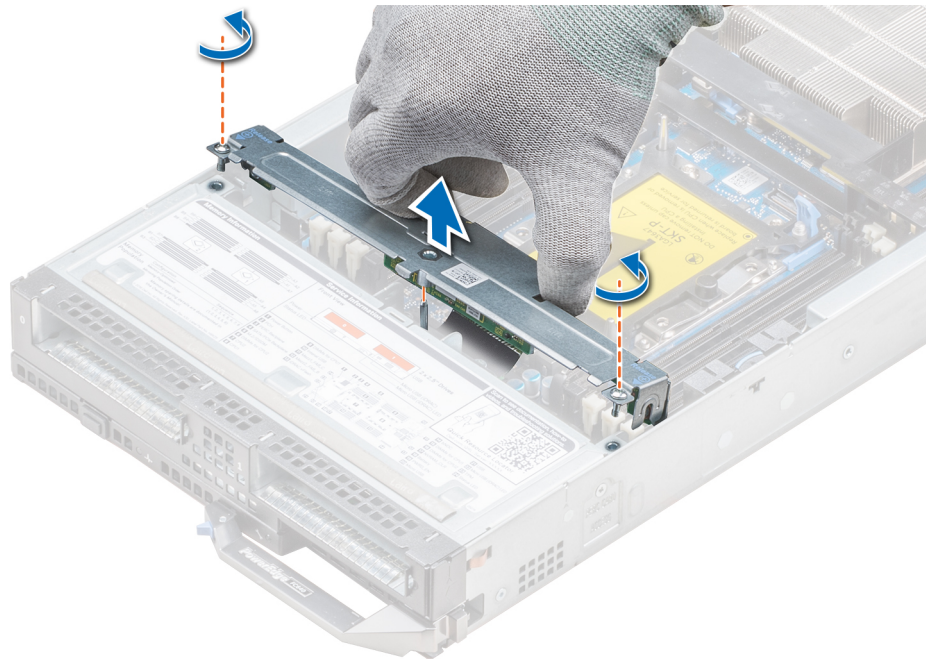

Abbildung 23. Entfernen des Laufwerksrückwandplattenkabels

ANMERKUNG: Wenn Ihr System eine SAS/PCIe-Rückwandplatine unterstützt, müssen Sie auch die zwei zusätzlichen Verschlusschrauben lösen, mit denen der Anschluss für das Speicher-Controller-Kabel mit dem Systemplatinenanschluss verbunden ist.

5. Heben Sie die Rückwandplatine vom System.

Nächste Schritte

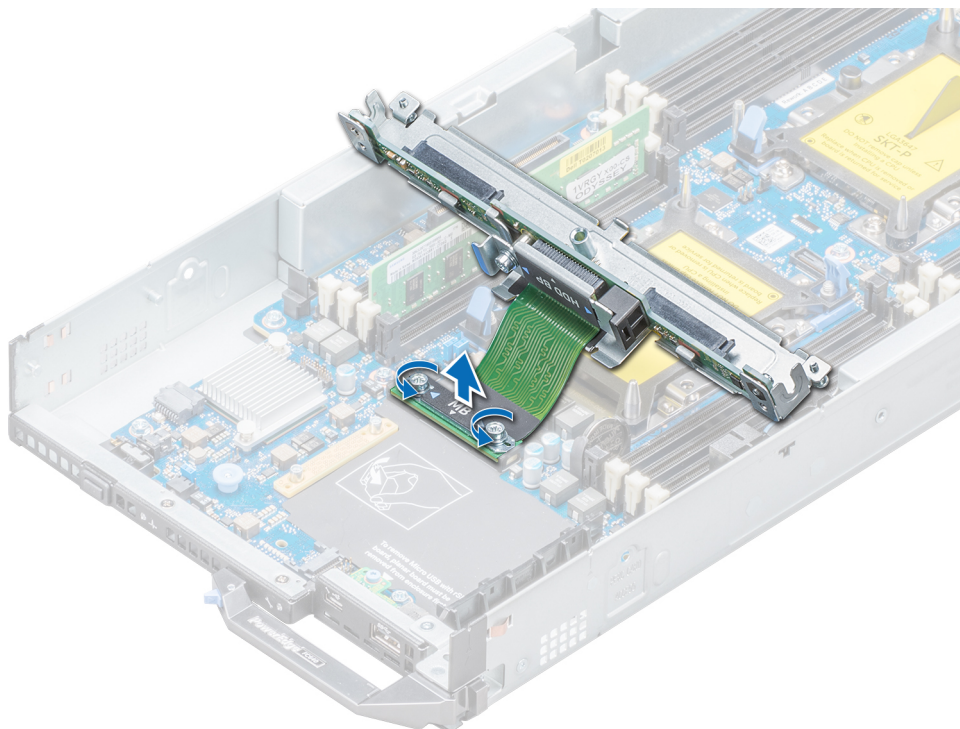
Installieren Sie die Laufwerksrückwandplatine.

Installieren der Laufwerksrückwandplatine

Voraussetzungen

Befolgen Sie die Sicherheitshinweise Konfigurationsrichtlinien gefolgt werden, die in [Sicherheitshinweise](#) auf Seite 51.

Schritte

1. Richten Sie die Verschlusschrauben auf dem Laufwerksrückwandplatten-Kabelanschluss an den Schraubenbohrungen des Systemplatinenanschlusses aus.
2. Ziehen Sie mit einem Kreuzschlitzschraubendreher (Größe 2) die Verschlusschrauben fest, mit denen der Anschluss für das Laufwerksrückwandplattenkabel an der Systemplatine befestigt ist.



Abbildung 24. Befestigen des Rückwandplattenkabels

ANMERKUNG: Wenn Ihr System eine SAS/PCIe-Rückwandplatine unterstützt, müssen Sie auch die zwei zusätzlichen Verschlusschrauben anbringen, mit denen der Anschluss für das Speicher-Controller-Kabel mit dem Systemplatinenanschluss verbunden ist.

3. Bauen Sie das Laufwerksgehäuse ein.
4. Richten Sie die Führung auf der Laufwerksrückwandplatine mit dem Führungsstift am Laufwerksgehäuse aus.
5. Senken Sie die Laufwerksrückwandplatine in die Einbauposition ab, bis die Führung auf der Laufwerksrückwandplatine mit dem Führungsstift auf dem Laufwerksgehäuse einrastet.
6. Ziehen Sie mit einem Kreuzschlitzschraubendreher (Größe 2) die Verschlusschrauben fest, mit denen die Laufwerksrückwandplatine am Laufwerksgehäuse befestigt ist.

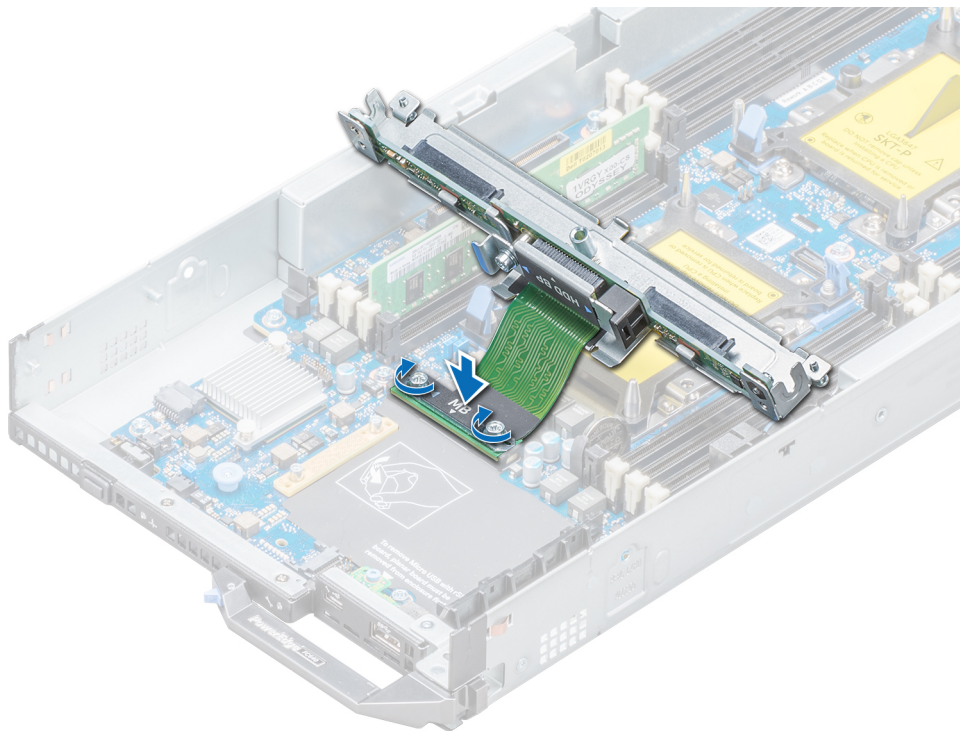

Abbildung 25. Installieren der Laufwerkrückwandplatine

Nächste Schritte

1. Installieren Sie die Laufwerke an den ursprünglichen Positionen.
2. Folgen Sie den Anweisungen unter [Nach der Arbeit an Komponenten im Inneren Ihres Systems](#) auf Seite 52.

Systemspeicher

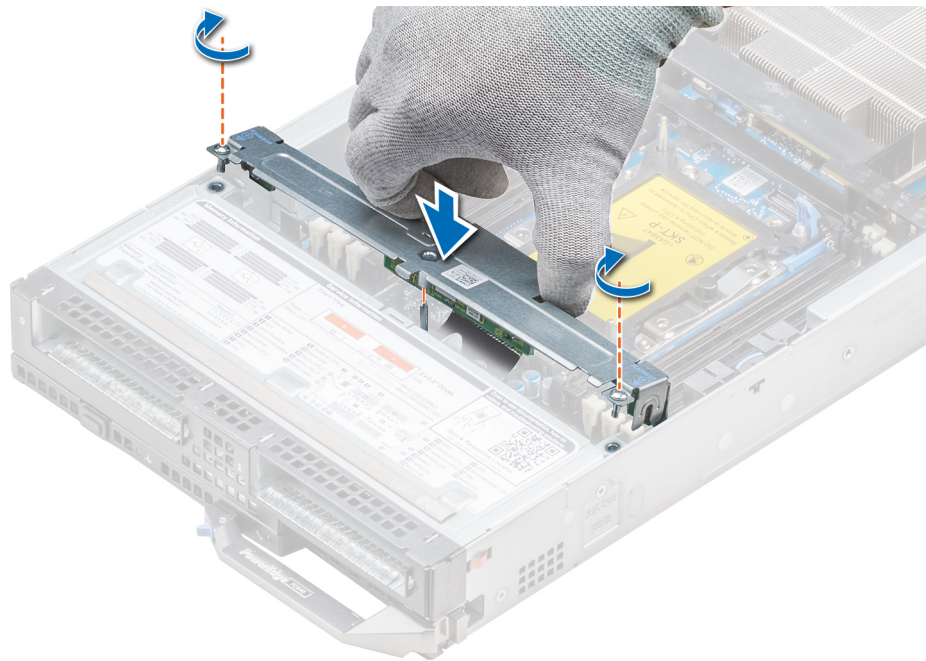
Richtlinien für Systemspeicher

Das System enthält 16 Speichersockel, die in zwei Sätze zu 8 Sockeln aufgeteilt sind, also ein Satz für jeden Prozessor. Jeder Satz von acht Speichersockeln ist in vier Kanäle organisiert. Jedem Prozessor sind sechs Speicherkanäle zugewiesen. In den einzelnen Kanälen sind die Freigabelaschen der jeweils ersten drei Sockel weiß und die des vierten Sockels schwarz.



Abbildung 26. Ansicht des Systemspeichers

Die Speicherkanäle sind folgendermaßen organisiert:

Tabelle 24. Speicherkanäle

Prozessor	Kanal 0	Kanal 1	Kanal 2	Kanal 3	Kanal 4	Kanal 5
Prozessor 1	Steckplätze A1 und A7	Steckplätze A2	Steckplätze A3	Steckplätze A4 und A8	Steckplätze A5	Steckplätze A6
Prozessor 2	Steckplätze B1 und B7	Steckplätze B2	Steckplätze B3	Steckplätze B4 und B8	Steckplätze B5	Steckplätze B6

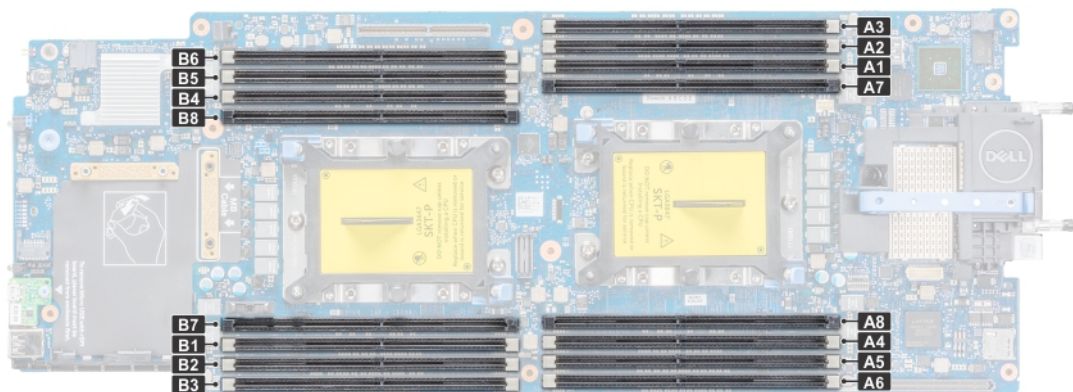
Allgemeine Richtlinien zur Installation von Speichermodulen

Um eine optimale Leistung des Systems zu gewährleisten, sollten Sie bei der Konfiguration des Systemspeichers die nachfolgend beschriebenen allgemeinen Richtlinien beachten. Wenn die Arbeitsspeicherkonfiguration Ihres Systems diesen Richtlinien nicht entspricht, startet das System möglicherweise nicht, reagiert während der Arbeitsspeicherkonfiguration möglicherweise plötzlich nicht mehr oder stellt möglicherweise nur eingeschränkte Arbeitsspeicherkapazität zur Verfügung.

Die Betriebsfrequenz des Speicherbusses kann 2933 MT/s, 2666 MT/s, 2400 MT/s oder 2133 MT/s betragen, abhängig von den folgenden Faktoren:

- Ausgewähltes Systemprofil (z. B. „Performance Optimized“ [Leistungsoptimiert] oder „Custom“ [Benutzerdefiniert] [hohe Geschwindigkeit oder niedrigere Geschwindigkeit])
- Maximal von den Prozessoren unterstützte DIMM-Geschwindigkeit.
- Maximal von den DIMMs unterstützte Geschwindigkeit

i ANMERKUNG: Die Einheit MT/s gibt die DIMM-Taktrate in Millionen Übertragungen (Megatransfers) pro Sekunde an.

Dieses System unterstützt die Funktion „Flexible Memory Configuration“ (Flexible Arbeitsspeicherkonfiguration) und kann daher mit jeder gültigen Chipsatzarchitektur konfiguriert und betrieben werden. Wir empfehlen, bei der Installation von Speichermodulen die folgenden Richtlinien zu beachten:

- Alle DIMMs müssen DDR4-DIMMs sein.
- RDIMMs und LRDIMMs dürfen nicht kombiniert werden.
- 64-GB-LRDIMMs im DDP-Design (Dual Die Package) dürfen nicht mit 128-GB-LRDIMMs im TSV-Design (Through Silicon Via/3DS) kombiniert werden.
- Speichermodule mit x4-DRAM und Speichermodule mit x8-DRAM können kombiniert werden.
- Pro Kanal dürfen bis zu zwei RDIMMs eingesetzt werden. Die Bankanzahl spielt dabei keine Rolle.
- Pro Kanal dürfen bis zu zwei LRDIMMs eingesetzt werden. Die Bankanzahl spielt dabei keine Rolle.
- Jeder Kanal kann mit maximal zwei DIMMs mit unterschiedlicher Bankanzahl bestückt werden. Die Bankanzahl spielt dabei keine Rolle.
- Sind Speichermodule mit unterschiedlichen Geschwindigkeiten installiert, arbeiten die Speichermodule mit der Geschwindigkeit des langsamsten installierten Moduls.
- Bestücken Sie die Speichermodulsockel nur, wenn ein Prozessor installiert ist.
 - In Systemen mit einem einzigen Prozessor stehen die Sockel A1 bis A8 zur Verfügung.
 - In Systemen mit zwei Prozessoren stehen die Sockel A1 bis A8 sowie die Sockel B1 bis B8 zur Verfügung.
- Bestücken Sie zuerst alle Sockel mit weißer Freigabelasche und dann alle Sockel mit schwarzer Freigabelasche.
- Bei der Installation von Speichermodulen mit unterschiedlicher Kapazität müssen Sie die Sockel zuerst mit den Speichermodulen mit der höchsten Kapazität bestücken.

Nehmen wir beispielsweise an, Sie möchten Speichermodule mit 8 GB und 16 GB kombinieren. Dann setzen Sie die 16-GB-Speichermodule in die Sockel mit weißer Freigabelasche und die 8-GB-Speichermodule in die Sockel mit schwarzer Freigabelasche.

- Speichermodule unterschiedlicher Kapazität können kombiniert werden, vorausgesetzt es werden die betreffenden zusätzlichen Regeln zur Arbeitsspeicherbestückung befolgt.

Beispielsweise können Sie 8-GB-Speichermodule und 16-GB-Speichermodule kombinieren.

- In Konfigurationen mit zwei Prozessoren muss die Arbeitsspeicherkonfiguration für jeden Prozessor identisch sein.

Wenn Sie beispielsweise Sockel A1 für Prozessor 1 bestücken, müssen Sie auch Sockel B1 für Prozessor 2 bestücken usw.

- Die gleichzeitige Verwendung von mehr als zwei unterschiedlichen Speichermodulkapazitäten wird vom System nicht unterstützt.
- Unausgeglichene Arbeitsspeicherkonfigurationen führen zu Leistungseinbußen. Für optimale Leistung sollten Sie die Speicherkanäle also immer identisch bestücken, mit identischen DIMMs.
- Setzen Sie für maximale Leistung pro Prozessor jeweils sechs identische Speichermodule gleichzeitig ein (1 DIMM pro Kanal).

Aktualisierung der DIMM-Bestückung im Modus „Performance Optimized“ (Leistungsoptimiert) bei vier bzw. acht DIMMs pro Prozessor:

- Sollen vier DIMMs pro Prozessor installiert werden, müssen die Steckplätze 1, 2, 3 und 4 bestückt werden.
- Sollen acht DIMMs pro Prozessor installiert werden, müssen die Steckplätze 1, 2, 3, 4, 5, 6, 7 und 8 bestückt werden (Plattformtyp 2-1-1).

Betriebsartspezifische Richtlinien

Welche Konfigurationen zulässig sind, hängt davon ab, welchen Arbeitsspeichermodus Sie im System-BIOS ausgewählt haben.

Tabelle 25. Betriebsmodi des Arbeitsspeichers

Memory Operating Mode	Beschreibung
Optimierungsmodus	Ist der Optimizer Mode (Optimierungsmodus) aktiviert, arbeiten die DRAM-Controller unabhängig voneinander im 64-Bit-Modus und liefern optimale Arbeitsspeicherleistung.
Mirror Mode	Ist der Mirror Mode (Spiegelungsmodus) aktiviert, hält das System zwei identische Kopien der Daten im Arbeitsspeicher vor und der insgesamt verfügbare Systemspeicher beträgt 50 % des insgesamt installierten physischen Speichers. Die restlichen 50 % werden zur Spiegelung der aktiven Speichermodule verwendet. Diese Funktion bietet maximale Zuverlässigkeit und ermöglicht es dem System, selbst während eines schwerwiegenden Arbeitsspeicherausfalls weiterzuarbeiten. Es schaltet dann auf die gespiegelte Kopie um. Die Installationsrichtlinien zur Aktivierung des Spiegelungsmodus schreiben vor, dass die Speichermodule hinsichtlich Größe, Geschwindigkeit und Technologie identisch sein müssen. Zudem müssen sie in Sätzen von sechs Modulen je Prozessor installiert sein.
Single Rank Spare Mode	Im Single Rank Spare Mode (Modus mit einer redundanten Bank) wird pro Kanal eine Bank als redundante Bank festgelegt. Wenn in einer Bank oder einem Kanal bei aktivem Betriebssystem übermäßig viele korrigierbare Fehler auftreten, werden sie in den redundanten Bereich verschoben, damit sie keine nicht behebbaren Ausfälle verursachen. Dieser Modus setzt voraus, dass pro Kanal mindestens zwei Bänke installiert sind.
Multi Rank Spare Mode	Im Multi Rank Spare Mode (Modus mit mehreren redundanten Bänken) werden pro Kanal zwei Bänke als redundante Bänke festgelegt. Wenn in einer Bank oder einem Kanal bei aktivem Betriebssystem übermäßig viele korrigierbare Fehler auftreten, werden sie in den redundanten Bereich verschoben, damit sie keine nicht behebbaren Ausfälle verursachen. Dieser Modus setzt voraus, dass pro Kanal mindestens drei Bänke installiert sind.
	<p>Ist Arbeitsspeicherredundanz mit einer redundanten Bank aktiviert, wird der für das Betriebssystem verfügbare Systemspeicher um eine Bank pro Kanal reduziert.</p> <p>Beispiel: In einer Konfiguration mit 2 Prozessoren und 16 16-GB-Speichermodulen mit je einer Bank beläuft sich der verfügbare Systemspeicher auf $3 \div 4$ (Bänke \div Kanäle) \times 16 (Speichermodule) \times 16 GB = 192 GB und nicht auf 16 (Speichermodule) \times 16 GB = 256 GB. Bei Konfigurationen mit mehreren redundanten Bänken wird als Multiplikator $1/2$ verwendet (Bänke/Kanäle).</p> <p>i ANMERKUNG: Um Arbeitsspeicherredundanz nutzen zu können, muss die Funktion im BIOS-Menü des System-Setups aktiviert werden.</p> <p>i ANMERKUNG: Arbeitsspeicherredundanz bietet keinen Schutz gegen nicht korrigierbare Mehrfachbitfehler.</p>

Tabelle 25. Betriebsmodi des Arbeitsspeichers (fortgesetzt)

Memory Operating Mode	Beschreibung
Dell Fault Resilient Mode	Ist der Dell Fault Resilient Mode (Ausfallsicherer Dell Modus) aktiviert, erstellt das BIOS einen ausfallsicheren Arbeitsspeicherbereich. Dieser Modus kann von Betriebssystemen verwendet werden, die die Funktion zum Laden kritischer Anwendungen unterstützen oder dem Betriebssystem-Kernel die Maximierung der Systemverfügbarkeit erlauben.

Optimierungsmodus

Dieser Modus unterstützt SDDC (Single Device Data Correction) nur bei Speichermodulen mit x4-Gerätebreite. Es sind keine besonderen Vorgaben für die Steckplatzbestückung zu beachten.

- Zwei Prozessoren: Bestücken Sie die Steckplätze nach dem Rundlaufprinzip, beginnend mit Prozessor 1.

 **ANMERKUNG:** Prozessor 1 und Prozessor 2 sollten identisch sein.

Tabelle 26. Regeln für die Arbeitsspeicherbestückung

Prozessor	Konfiguration	Speicherbestückung	Informationen zur Arbeitsspeicherbestückung
Einzelprozessor	Bestückungsreihenfolge im Optimierungsmodus (unabhängige Kanäle)	1, 2, 3, 4, 5, 6, 7, 8	Eine ungerade Anzahl von DIMMs pro Prozessor ist zulässig.
	Bestückungsreihenfolge bei Spiegelung	{1, 2, 3, 4, 5, 6}	Spiegelung wird mit 6 DIMMs pro Prozessor unterstützt.
	Bestückungsreihenfolge bei 1 redundanten Bank	1, 2, 3, 4, 5, 6, 7, 8	Bestücken Sie in dieser Reihenfolge. Eine ungerade Anzahl pro Prozessor ist zulässig. Erfordert mindestens 2 Bänke pro Kanal.
	Bestückungsreihenfolge bei mehreren redundanten Bänken	1, 2, 3, 4, 5, 6, 7, 8	Bestücken Sie in dieser Reihenfolge. Eine ungerade Anzahl pro Prozessor ist zulässig. Erfordert mindestens drei Bänke pro Kanal.
	Bestückungsreihenfolge im ausfallsicheren Modus	{1, 2, 3, 4, 5, 6}	Unterstützt mit 6 DIMMs pro Prozessor.
2 Prozessoren (Mit Prozessor 1 beginnen. Prozessor 1 und Prozessor 2 sollten identisch sein.)	Bestückungsreihenfolge im Optimierungsmodus (unabhängige Kanäle)	A{1}, B{1}, A{2}, B{2}, A{3}, B{3} ...	Eine ungerade Anzahl von DIMMs pro Prozessor ist zulässig.
	Bestückungsreihenfolge bei Spiegelung	A{1,2,3,4,5,6}, B{1,2,3,4,5,6}	Spiegelung wird mit 6 DIMMs pro Prozessor unterstützt.
	Bestückungsreihenfolge bei 1 redundanten Bank	A{1}, B{1}, A{2}, B{2}, A{3}, B{3} ...	Bestücken Sie in dieser Reihenfolge. Eine ungerade Anzahl pro Prozessor ist zulässig. Erfordert mindestens 2 Bänke pro Kanal.
	Bestückungsreihenfolge bei mehreren redundanten Bänken	A{1}, B{1}, A{2}, B{2}, A{3}, B{3} ...	Bestücken Sie in dieser Reihenfolge. Eine ungerade Anzahl pro Prozessor ist zulässig. Erfordert mindestens drei Bänke pro Kanal.
	Bestückungsreihenfolge im ausfallsicheren Modus	A{1,2,3,4,5,6}, B{1,2,3,4,5,6}	Unterstützt mit 6 DIMMs pro Prozessor.

Entfernen eines Speichermoduls

Voraussetzungen

1. Befolgen Sie die Sicherheitshinweise Konfigurationsrichtlinien gefolgt werden, die in [Sicherheitshinweise](#) auf Seite 51.
2. Folgen Sie den Anweisungen unter [Vor der Arbeit an Komponenten im Inneren Ihres Systems](#) auf Seite 52.
3. [Entfernen Sie das Kühlgehäuse.](#)
4. [Entfernen Sie die Laufwerksrückwandplatte.](#)

⚠️ WARNUNG: Lassen Sie die Speichermodule ausreichend lange abkühlen nach dem Ausschalten des Systems. Fassen Sie Speichermodule an den Rändern an und vermeiden Sie den Kontakt mit Komponenten auf den Speichermodulen.

⚠️ VORSICHT: Um eine ordnungsgemäße Kühlung zu gewährleisten, müssen in allen nicht belegten Speichersockeln Speichermodulplatzhalter installiert werden. Entfernen Sie Speichermodulplatzhalter nur, wenn Sie in diesen Sockeln Speicher installieren möchten.

Schritte

1. Machen Sie den entsprechenden Speichermodulsockel ausfindig.
2. Drücken Sie die Lösevorrichtungen nach außen an beiden Enden des Speichermodulsockels um das Speichermodul aus dem Sockel zu lösen.
3. Heben Sie das Speichermodul an und entfernen Sie es vom System.



Abbildung 27. Entfernen eines Speichermoduls

Nächste Schritte

1. [Bauen Sie das Speichermodul ein.](#)
2. Wenn Sie das Modul dauerhaft entfernen, installieren Sie eine Speichermodul-Platzhalterkarte. Das Verfahren zum Installieren einer Speichermodul-Platzhalterkarte ist identisch mit dem Verfahren für die Installation eines Speichermoduls.

Installieren eines Speichermoduls

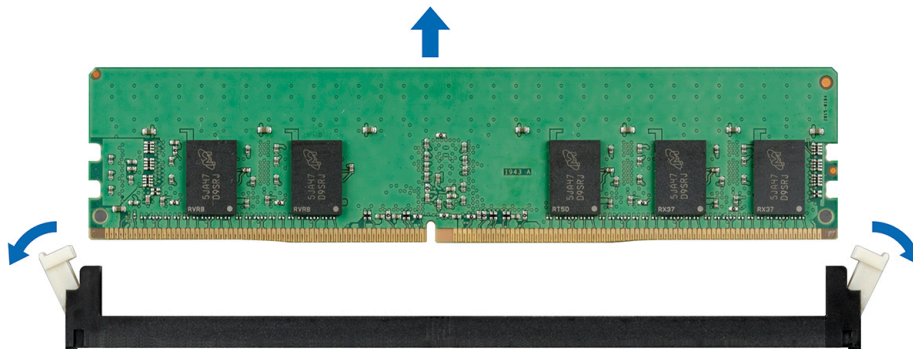
Voraussetzungen

Befolgen Sie die Sicherheitshinweise Konfigurationsrichtlinien gefolgt werden, die in [Sicherheitshinweise](#) auf Seite 51.

⚠️ VORSICHT: Um eine ordnungsgemäße Kühlung zu gewährleisten, müssen in allen nicht belegten Speichersockeln Speichermodulplatzhalter installiert werden. Entfernen Sie Speichermodulplatzhalter nur, wenn Sie in diesen Sockeln Speicher installieren möchten.

Schritte

1. Machen Sie den entsprechenden Speichermodulsockel ausfindig.

⚠️ VORSICHT: Fassen Sie jedes Speichermodul nur an den Kartenrändern an und achten Sie darauf, die Mitte des Speichermoduls oder die metallenen Anschlusskontakte nicht zu berühren.

VORSICHT: Um während der Installation Schäden am Speichermodul oder am Speichermodulsockel zu vermeiden, biegen Sie nicht das Speichermodul; setzen Sie beide Enden des Speichermoduls gleichzeitig ein. Sie müssen setzen Sie beide Enden des Speichermoduls gleichzeitig ein.

2. Ziehen Sie die Auswurfhebel des Speichermodulsockels nach außen, damit das Speichermodul in den Sockel eingeführt werden kann.
3. Richten Sie den Platinenstecker des Speichermoduls an der Passung im Speichermodulsockel aus und setzen Sie das Speichermodul in den Sockel ein.

VORSICHT: Üben Sie keinen Druck auf die Mitte des Speichermoduls aus; üben Sie auf beide Enden des Speichermoduls einen gleichmäßigen Druck aus.

ANMERKUNG: Die Passung im Speichermodulsockel sorgt dafür, dass die Speichermodule nicht verkehrt herum installiert werden können.

4. Drücken Sie das Speichermodul mit beiden Daumen nach unten, bis der Freigabehebel des Sockels fest einrastet.



Abbildung 28. Installieren eines Speichermoduls

Nächste Schritte

1. Installieren Sie die Laufwerksrückwandplatine.
2. Installieren Sie das Kühlgehäuse.
3. Folgen Sie den Anweisungen unter [Nach der Arbeit an Komponenten im Inneren Ihres Systems](#) auf Seite 52.
4. Um zu überprüfen, ob das Speichermodul richtig installiert wurde, drücken Sie F2, und navigieren Sie zu **Hauptmenü des System-Setups > System-BIOS > Speichereinstellungen**. Im Bildschirm **Speichereinstellungen** muss die Systemspeichergröße die aktualisierte Kapazität des installierten Speichers widerspiegeln.
5. Wenn der Wert nicht korrekt ist, sind möglicherweise nicht alle Speichermodule ordnungsgemäß installiert. Stellen Sie sicher, dass die Speichermodule fest in ihren Sockeln sitzen.
6. Führen Sie die Systemspeicherüberprüfung in der Systemdiagnose durch.

Prozessoren und Kühlkörper

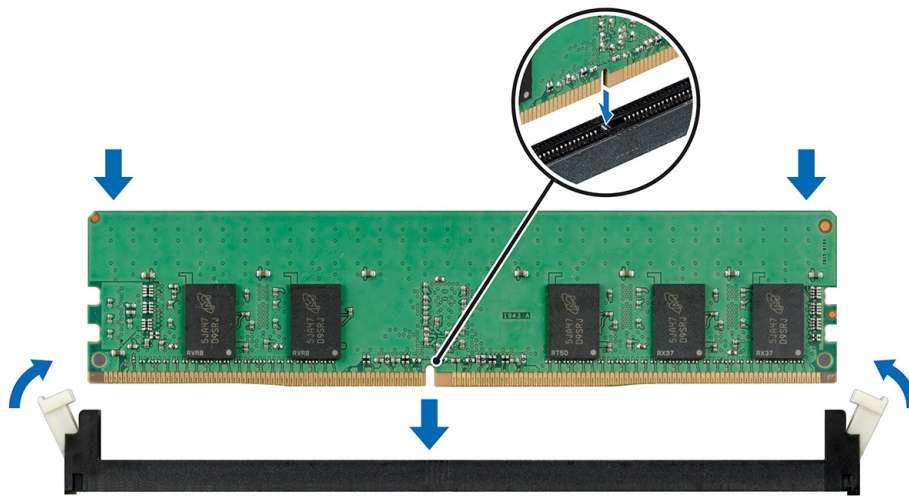
Entfernen des Prozessor- und Kühlkörpermoduls

Voraussetzungen

WARNUNG: Kühlkörper sind auch nach dem Ausschalten des Systems eine Zeitlang zu heiß zum Anfassen. Lassen Sie den Kühlkörper einen Moment abkühlen, bevor Sie ihn entfernen.

1. Befolgen Sie die Sicherheitshinweise Konfigurationsrichtlinien gefolgt werden, die in [Sicherheitshinweise](#) auf Seite 51.

2. Folgen Sie den Anweisungen unter [Vor der Arbeit an Komponenten im Inneren Ihres Systems](#) auf Seite 52.
3. [Entfernen Sie das Kühlgehäuse.](#)

Schritte

1. Lösen Sie mithilfe eines Torx-T30-Schraubenziehers die Schrauben am Kühlkörper wie folgt in der angegebenen Reihenfolge:
 - a. Lösen Sie die erste Schraube um drei Umdrehungen.
 - b. Lösen Sie die zweite Schraube vollständig.
 - c. Lösen Sie jetzt die erste Schraube vollständig.

ANMERKUNG: Es ist normal, dass der Kühlkörper aus den blauen Halteklammern rutscht, wenn die Schrauben teilweise gelöst sind. Fahren Sie mit dem Lösen der Schraube(n) fort.

2. Drücken Sie die beiden Halteklammern gleichzeitig und heben Sie das Prozessor- und Kühlkörpermodul (PHM) aus dem System heraus.
3. Setzen Sie den Kühlkörper mit dem Prozessor, dessen Seite nach oben weist.



Abbildung 29. Entfernen des Prozessor- und Kühlkörpermoduls

Nächste Schritte

1. [Installieren Sie das PHM.](#)

Entfernen des Prozessors vom Prozessor- und Kühlkörpermodul

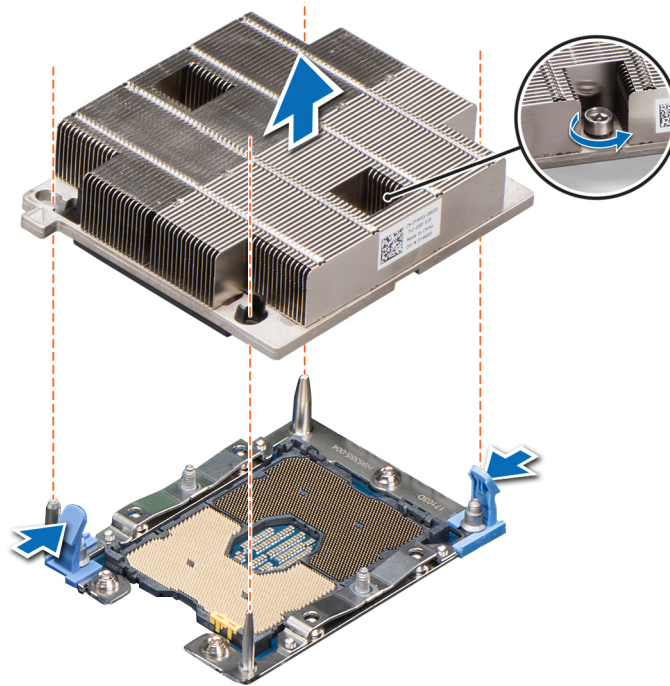
Voraussetzungen

⚠️ WARNUNG: Kühlkörper sind auch nach dem Ausschalten des Systems eine Zeitlang zu heiß zum Anfassen. Lassen Sie den Kühlkörper einen Moment abkühlen, bevor Sie ihn entfernen.

1. Befolgen Sie die Sicherheitshinweise Konfigurationsrichtlinien gefolgt werden, die in [Sicherheitshinweise](#) auf Seite 51.
2. Folgen Sie den Anweisungen unter [Vor der Arbeit an Komponenten im Inneren Ihres Systems](#) auf Seite 52.
3. [Entfernen Sie das Kühlgehäuse.](#)
4. [Entfernen Sie das Prozessor- und Kühlkörpermodul.](#)

Schritte

1. Setzen Sie einen Schlitzschraubendreher in den Steckplatz lösen gekennzeichnet mit einem gelben Etikett. Drehen Sie den Schraubendreher (nicht hebeln), um die Wärmeleitpastenversiegelung aufzubrechen.
2. Drücken Sie die Halteklammern auf die Prozessorhalterung zum Entsperren der Halterung vom Kühlkörper.



Abbildung 30. Das Lösen der Prozessorhalterung

3. Heben Sie die Halterung und den Prozessor vom Kühlkörper, setzen Sie die Prozessor-Seite nach unten auf der Prozessor-Ablage.
4. Biegen Sie die äußeren Kanten der Halterung, um den Prozessor aus der Halterung zu lösen.

i ANMERKUNG: Stellen Sie sicher, dass der Prozessor und der Halterung sind in das Fach eingelegt nach dem Entfernen des Kühlkörpers.

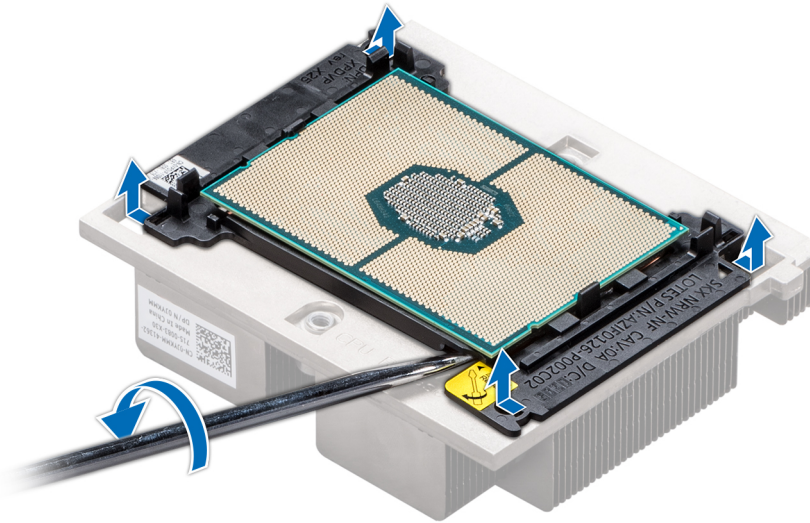

Abbildung 31. Entfernen der Prozessorhalterung

Nächste Schritte

Installieren Sie den Prozessor im Prozessor- und Kühlkörpermodul.

Installieren des Prozessors im Prozessor- und Kühlkörpermodul

Voraussetzungen

Befolgen Sie die Sicherheitshinweise Konfigurationsrichtlinien gefolgt werden, die in [Sicherheitshinweise](#) auf Seite 51.

Schritte

1. Setzen Sie den Prozessor in den Prozessorsockel Auflagefach.

i ANMERKUNG: Stellen Sie sicher, dass Kontaktstift-1-Markierung auf der CPU-Ablage mit der Kontaktstift-1-Markierung auf dem Prozessor ausgerichtet ist.

2. Biegen Sie die äußeren Kanten der Halterung am Rand des Prozessors und stellen Sie sicher, dass der Prozessor in den Klammern gesperrt ist (an der Halterung).

i ANMERKUNG: Stellen Sie sicher, dass Kontaktstift-1-Markierung auf der Halterung mit der Kontaktstift-1-Markierung auf dem Prozessor ausgerichtet ist (bevor Sie die Halterung auf den Prozessor legen).

i ANMERKUNG: Stellen Sie sicher, dass der Prozessor und der Halterung sind in das Fach eingelegt vor der Installation des Kühlkörpers.



Abbildung 32. Installieren der Prozessor-Halterung

3. Wenn Sie einen vorhandenen Kühlkörper verwenden, entfernen Sie die Wärmeleitpaste mit einem sauberen, fusselreien Tuch vom Kühlkörper.
4. Verwenden Sie die im Prozessor-Kit enthaltene Spritze für die Wärmeleitpaste, um die Paste in einer dünnen Spirale oben auf den Prozessor aufzutragen.

⚠ VORSICHT: Wenn zu viel Wärmeleitpaste aufgetragen wird, kann die überschüssige Wärmeleitpaste in Kontakt mit dem Prozessorsockel kommen und diesen verunreinigen.

i ANMERKUNG: Die Spritze für die Wärmeleitpaste ist zum einmaligen Gebrauch bestimmt nur. Entsorgen Sie die Spritze nach ihrer Verwendung.



Abbildung 33. Auftragen von Wärmeleitpaste auf der Oberseite des Prozessors

5. Setzen Sie den Kühlkörper auf den Prozessor und drücken Sie es nach unten, bis die Halterung auf den Kühlkörper einrastet.

i ANMERKUNG:

- Stellen Sie sicher, dass die beiden Löcher für Führungstifte an Halterung mit Führungslöchern auf dem Kühlkörper übereinstimmen.
- Stellen Sie sicher, dass Kontaktstift-1-Markierung auf dem Kühlkörper mit der Kontaktstift-1-Markierung auf der Halterung ausgerichtet ist (bevor Sie den Kühlkörper auf den Prozessor und Halterung legen).

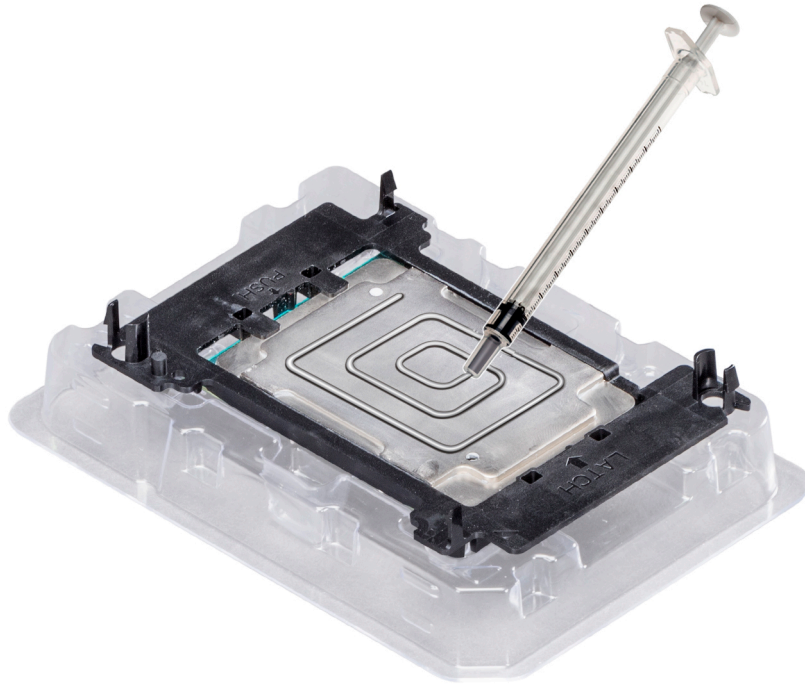

Abbildung 34. Setzen des Kühlkörpers auf den Prozessor ein

Nächste Schritte

1. Installieren Sie das Prozessor- und Kühlkörpermodul.
2. Installieren Sie das Kühlgehäuse.
3. Folgen Sie den Anweisungen unter [Nach der Arbeit an Komponenten im Inneren Ihres Systems](#) auf Seite 52.

Einbauen eines Prozessor- und Kühlkörpermoduls

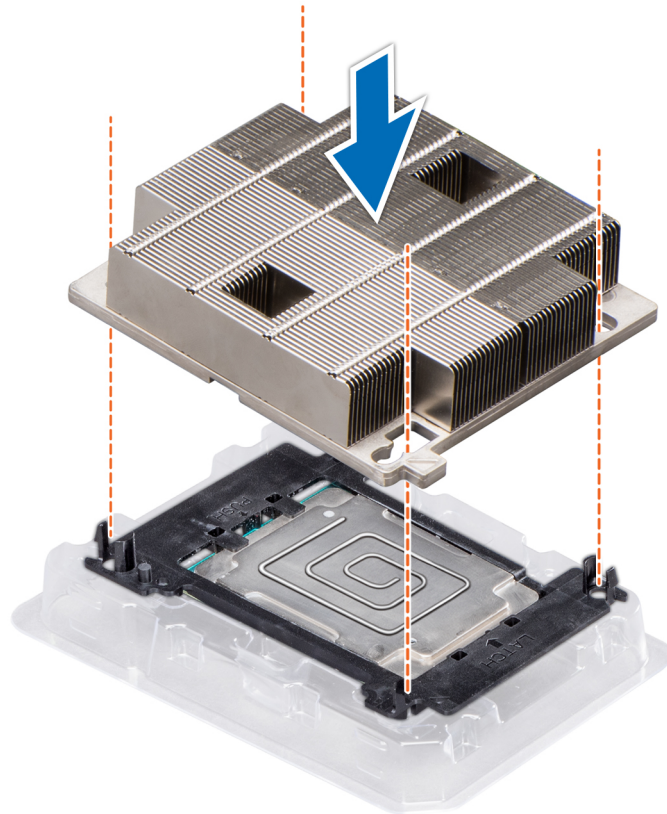
Voraussetzungen

- VORSICHT:** Nehmen Sie den Kühlkörper nur dann vom Prozessor ab, wenn Sie den Prozessor ersetzen möchten. Der Kühlkörper verhindert eine Überhitzung des Prozessors.
- WARNUNG:** Kühlkörper sind auch nach dem Ausschalten des Systems eine Zeitlang zu heiß zum Anfassen. Lassen Sie den Kühlkörper einen Moment abkühlen, bevor Sie ihn entfernen.

Befolgen Sie die Sicherheitshinweise Konfigurationsrichtlinien gefolgt werden, die in [Sicherheitshinweise](#) auf Seite 51.

Schritte

1. Richten Sie die Markierung von Kontaktstift 1 des Kühlkörpers an der Systemplatine aus und setzen Sie das Prozessor- und Kühlkörpermodul (PHM) dann auf den Prozessorsockel.
 - VORSICHT:** Um eine Beschädigung der Lamellen des Kühlkörpers zu vermeiden, drücken Sie nicht auf die Kühlkörperlamellen.
 - ANMERKUNG:** Stellen Sie sicher, dass Sie das Prozessor- und Kühlkörpermodul parallel zur Systemplatine halten, um Beschädigungen an den Komponenten zu vermeiden.

2. Drücken Sie die blauen Halteklammern nach innen, sodass der Kühlkörper einrasten kann.
3. Stützen Sie den Kühlkörper mit einer Hand und ziehen Sie mit einem Torx-Schraubenzieher (Nr. T30) die Schrauben am Kühlkörper in folgender Reihenfolge fest:
 - a. Ziehen Sie die erste Schraube teilweise an (ca. 3 Umdrehungen).
 - b. Ziehen Sie die zweite Schraube vollständig fest.
 - c. Ziehen Sie nun die erste Schraube vollständig fest.

Falls das Prozessor- und Kühlkörpermodul (PHM) aus den blauen Halteklammern springt, wenn die Schrauben teilweise festgezogen sind, führen Sie die folgenden Schritte aus, um es zu befestigen:

- a. Lösen Sie die beiden Kühlkörperschrauben vollständig.
- b. Senken Sie das Modul auf die blauen Halteklammern. Befolgen Sie dabei das oben in Schritt 2 beschriebene Verfahren.
- c. Befestigen Sie das Modul und befolgen Sie das oben in Schritt 3 beschriebene Verfahren.

ANMERKUNG: Die Verschlusschrauben des Prozessor- und Kühlkörpermoduls sollten nicht mit einem Drehmoment von mehr als 0,13 kgf-m (1,35 nm oder 12 in-lbf) angezogen werden.



Abbildung 35. Einbauen eines Prozessor- und Kühlkörpermoduls

Nächste Schritte

1. [Installieren Sie das Kühlgehäuse.](#)
2. Folgen Sie den Anweisungen unter [Nach der Arbeit an Komponenten im Inneren Ihres Systems](#) auf Seite 52.

M.2-SSD-Modul

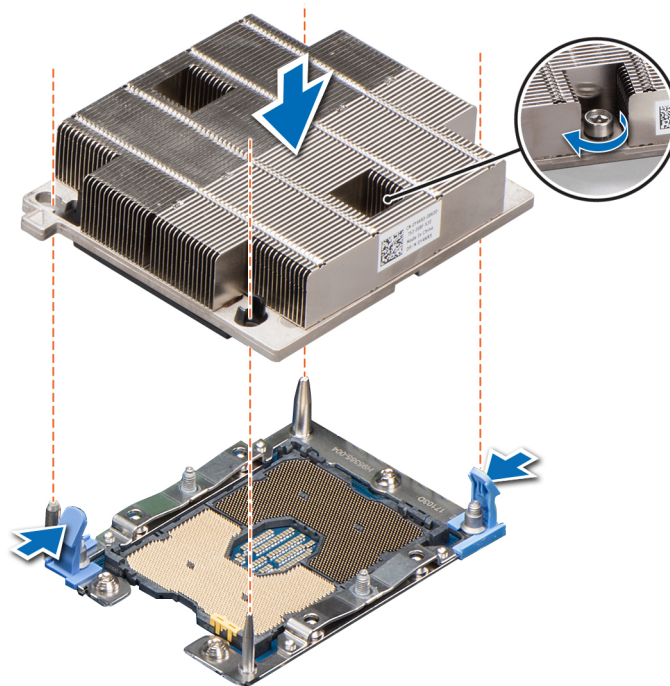
Entfernen des M.2-SSD-Moduls

Voraussetzungen

1. Befolgen Sie die Sicherheitshinweise Konfigurationsrichtlinien gefolgt werden, die in [Sicherheitshinweise](#) auf Seite 51.
2. Folgen Sie den Anweisungen unter [Vor der Arbeit an Komponenten im Inneren Ihres Systems](#) auf Seite 52.
3. [Entfernen Sie die Luftstromverkleidung.](#)
4. [Entfernen Sie die BOSS-Karte.](#)

ANMERKUNG: Das Verfahren zum Entfernen der BOSS-Karte ist ähnlich wie das zum Entfernen eines Erweiterungskarten-Risers.

Schritte

1. Lösen Sie die Schrauben und heben Sie die Halteriemen an, mit denen das M.2-SSD-Modul an der BOSS-Karte befestigt ist.
2. Ziehen Sie das M.2-SSD-Modul von der BOSS-Karte.



Abbildung 36. Entfernen des M.2-SSD-Moduls

- a. Modulanschluss (2)
- b. Schrauben (2)
- c. Modul (2)

Nächste Schritte

Installieren Sie das M.2-SSD-Modul.

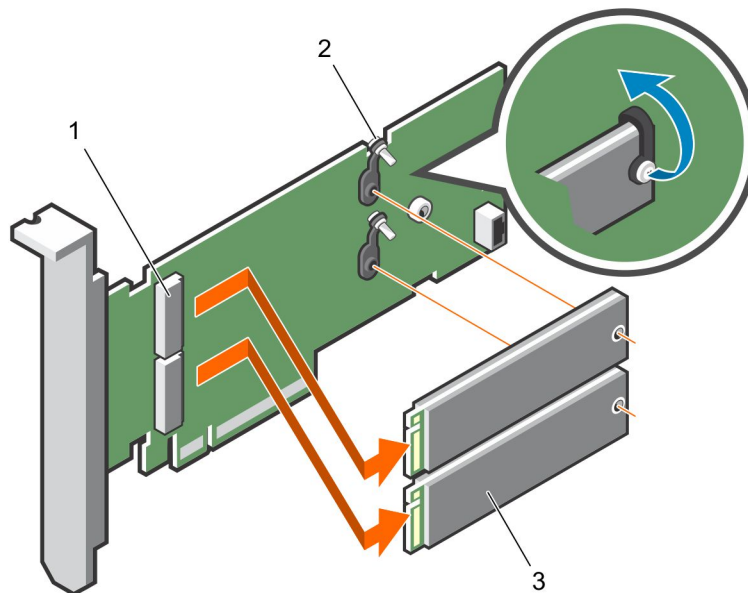
Einbauen des M.2-SSD-Moduls

Voraussetzungen

1. Befolgen Sie die Sicherheitshinweise Konfigurationsrichtlinien gefolgt werden, die in [Sicherheitshinweise](#) auf Seite 51.

Schritte

1. Richten Sie die Anschlüsse des M.2-SSD-Moduls auf die Anschlüsse auf der BOSS-Karte aus.
2. Drücken Sie auf das M.2-SSD-Modul, bis das Modul auf der BOSS-Karte eingerastet ist.
3. Befestigen Sie das M.2-SSD-Modul mit den Rückhalteriemern und Schrauben auf der BOSS-Karte.



Abbildung 37. Einbauen des M.2-SSD-Moduls

- a. Modulanschluss (2)
- b. Schrauben (2)
- c. Module (2)

Nächste Schritte

1. Installieren Sie die BOSS-Karte.
 - ANMERKUNG:** Das Verfahren zum Installieren der BOSS-Karte ähnelt dem Verfahren zum Installieren des Erweiterungskarten-Risers.
2. Installieren Sie das Kühlgehäuse.
3. Folgen Sie den Anweisungen unter [Nach der Arbeit an Komponenten im Inneren Ihres Systems](#) auf Seite 52.

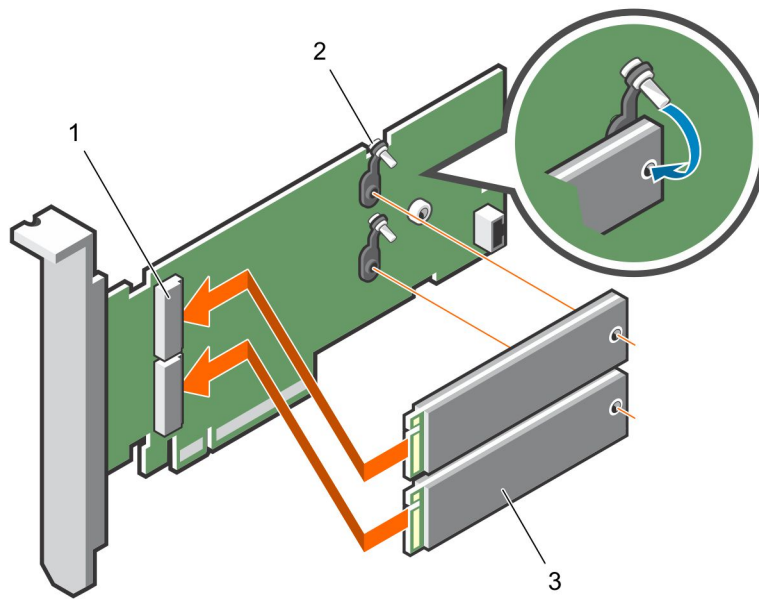
Netzwerkzusatzkarte

Entfernen der Netzwerktochterkarte

Voraussetzungen

1. Befolgen Sie die Sicherheitshinweise Konfigurationsrichtlinien gefolgt werden, die in [Sicherheitshinweise](#) auf Seite 51.
2. Folgen Sie den Anweisungen unter [Vor der Arbeit an Komponenten im Inneren Ihres Systems](#) auf Seite 52.
3. [Entfernen Sie die PCIe-Zusatzkarte.](#)

Schritte

1. Entfernen Sie mit dem Kreuzschlitzschraubendreher der Größe 2 die beiden Schrauben, mit denen die Netzwerktochterkarte (NDC) auf der Systemplatine befestigt ist.

⚠ VORSICHT: Um Schäden an der NDC zu vermeiden, fassen Sie die Karte nur an ihren Kanten an.

2. Heben Sie die Karte von der Systemplatine ab.



Abbildung 38. Entfernen der Netzwerktochterkarte

Nächste Schritte

1. Setzen Sie die NDC ein.

Einsetzen der Netzwerktochterkarte

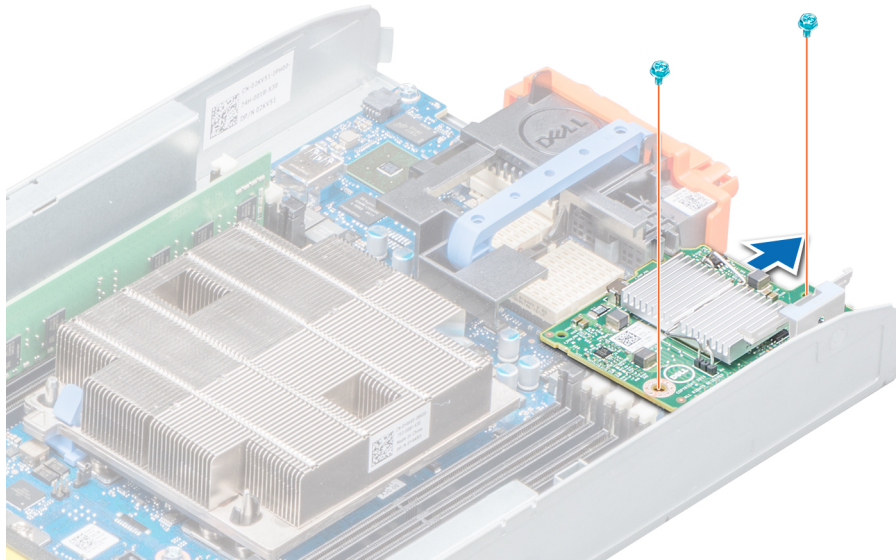
Voraussetzungen

⚠ VORSICHT: Um Schäden an der Netzwerktochterkarte (NDC) zu vermeiden, fassen Sie die Karte nur an ihren Kanten an.

1. Befolgen Sie die Sicherheitshinweise Konfigurationsrichtlinien gefolgt werden, die in [Sicherheitshinweise](#) auf Seite 51.

Schritte

1. Richten Sie folgende Komponenten aneinander aus:
 - a. Die Aussparungen am Kartenrand an den Sicherungslaschen der Kunststoffhalterung, die über den NDC-Steckplätzen angebracht ist
 - b. Die Schraubenbohrung der Karte an den Stegen auf der Systemplatine
2. Senken Sie die Karte in ihre Einbauposition ab, bis der Kartenanschluss im entsprechenden Anschluss auf der Systemplatine sitzt.
3. Bringen Sie mit einem Kreuzschlitzschraubendreher (Größe 2) die Schrauben wieder an, um die Karte zu befestigen.



Abbildung 39. Einsetzen der Netzwerktochterkarte

Nächste Schritte

1. Setzen Sie die PCIe-Zusatzkarte ein.
2. Folgen Sie den Anweisungen unter [Nach der Arbeit an Komponenten im Inneren Ihres Systems](#) auf Seite 52.

Zusatzkarte

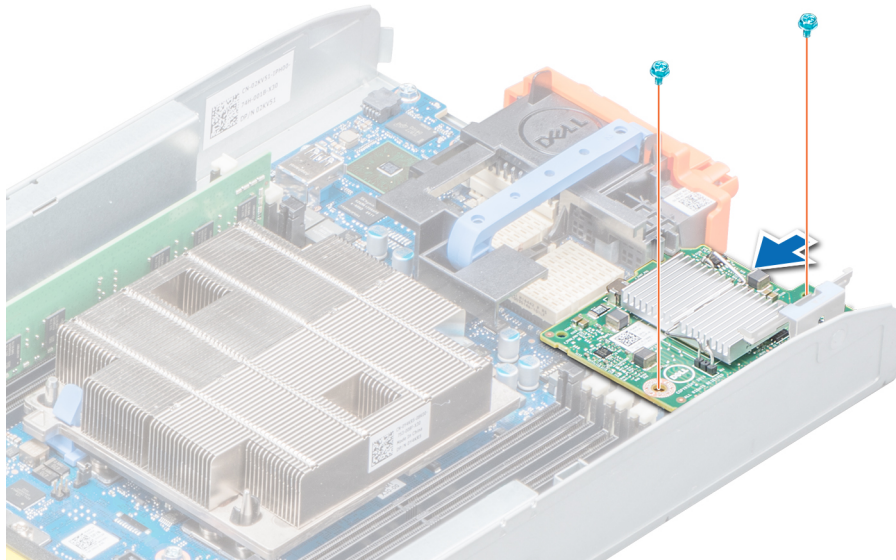
Entfernen der PCIe-Mezzaninkarte

Voraussetzungen

1. Befolgen Sie die Sicherheitshinweise Konfigurationsrichtlinien gefolgt werden, die in [Sicherheitshinweise](#) auf Seite 51.
2. Folgen Sie den Anweisungen unter [Vor der Arbeit an Komponenten im Inneren Ihres Systems](#) auf Seite 52.

Schritte

1. Drücken Sie die Halteklammer weg von der PCIe-Zusatzkarte und halten Sie sie fest.
2. Öffnen Sie den PCIe-Mezzaninkartenbefestigungsriegel, indem Sie die Freigabelasche auf dem Befestigungsriegel drücken.
3. Heben Sie das Ende des Befestigungsriegels an, bis sich die zwei Anschlüsse auf der PCIe-Mezzaninkarte von den Anschlüssen auf der Systemplatine lösen.

⚠ VORSICHT: Um Schäden an der PCIe-Mezzaninekarte zu vermeiden, fassen Sie die Karte nur an ihren Kanten an.

4. Heben Sie die PCIe-Zusatzkarte nach oben vom System weg.
5. Schließen Sie die Verriegelung.



Abbildung 40. Entfernen der PCIe-Zusatzkarte

Nächste Schritte

Setzen Sie die PCIe-Zusatzkarte ein.

Installieren der PCIe-Mezzaninkarte

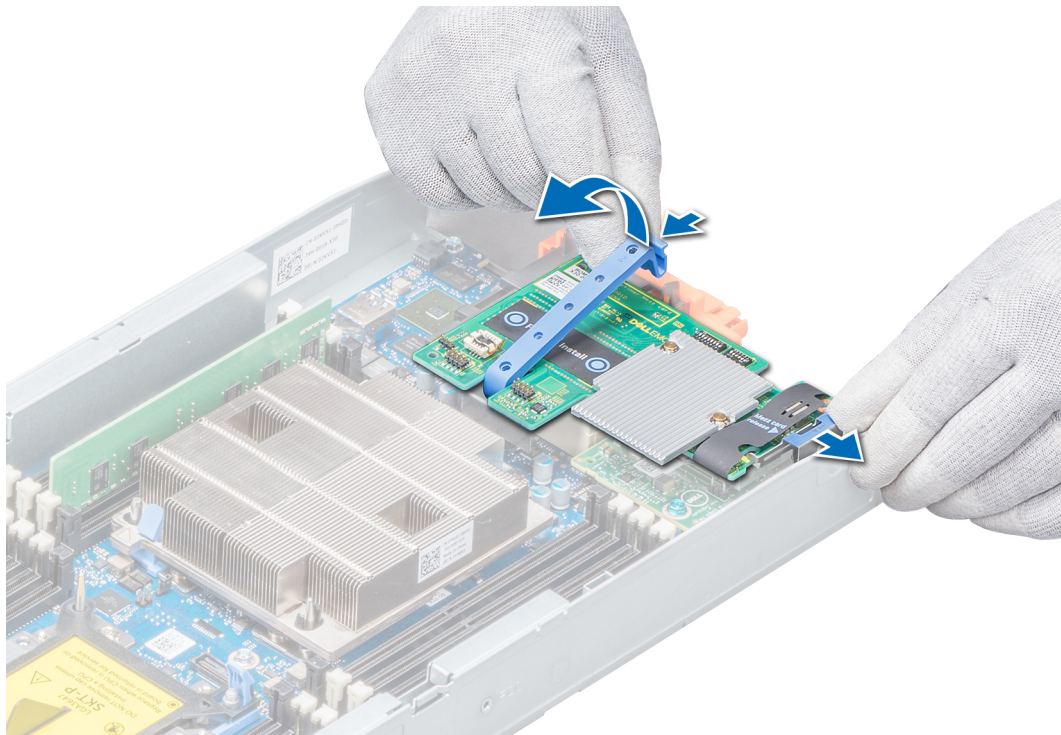
Voraussetzungen

i ANMERKUNG: Sie müssen die PCIe-Mezzaninkarte entfernen, um eine fehlerhafte PCIe-Mezzaninkarte auszutauschen oder Wartungsarbeiten an anderen Komponenten im Inneren des Systems auszuführen.

Befolgen Sie die Sicherheitshinweise Konfigurationsrichtlinien gefolgt werden, die in [Sicherheitshinweise](#) auf Seite 51.

Schritte

1. Öffnen Sie den PCIe-Mezzaninkartenrückhalteriegel, indem Sie auf die Freigabelasche auf dem Rückhalteriegel drücken und das Ende des Riegels anheben.
2. Entfernen Sie gegebenenfalls die Anschlussabdeckung vom PCIe-Mezzaninkartenschacht.
3. Richten Sie die beiden Anschlüsse auf der PCIe-Mezzaninkarte an den Anschlüssen auf der Systemplatine aus.
4. Drücken Sie die PCIe-Zusatzkarte herunter, bis die Anschlüsse auf der Karte vollständig in die entsprechenden Anschlüsse einrasten. Die Halteklammer auf der Seite des Systems rastet auf der PCIe-Zusatzkarte ein.
5. Schließen Sie den Rückhalteriegel, um die PCIe-Mezzaninekarte zu sichern.



Abbildung 41. Installieren der PCIe-Mezzaninkarte

Nächste Schritte

Folgen Sie den Anweisungen unter [Nach der Arbeit an Komponenten im Inneren Ihres Systems](#) auf Seite 52.

Speichercontrollerkarte

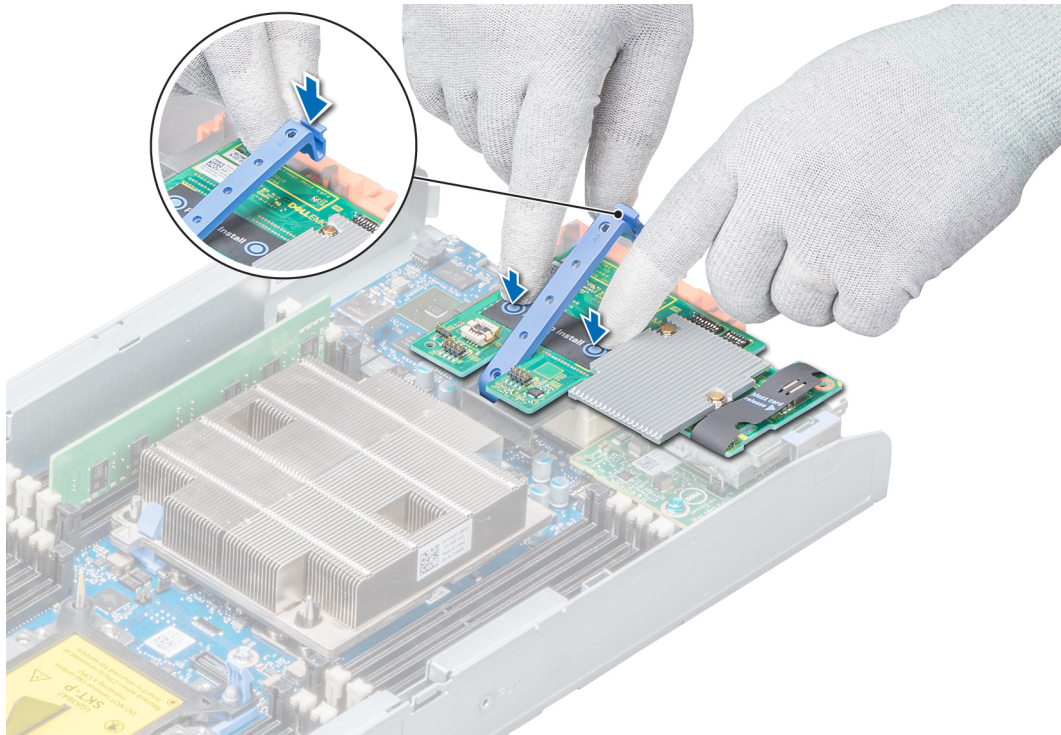
Entfernen der Speichercontrollerkarte

Voraussetzungen

1. Befolgen Sie die Sicherheitshinweise Konfigurationsrichtlinien gefolgt werden, die in [Sicherheitshinweise](#) auf Seite 51.
2. Folgen Sie den Anweisungen unter [Vor der Arbeit an Komponenten im Inneren Ihres Systems](#) auf Seite 52.
3. Entfernen Sie die folgenden Komponenten:
 - a. [Laufwerke](#)
 - b. [Laufwerksrückwandplatine](#)
 - c. [Laufwerksgehäuse](#)

Schritte

1. Lösen Sie mit einem Kreuzschlitzschraubenzieher (Größe 2) die Verschlusschrauben am Anschluss des Laufwerkskabels und heben Sie diesen von der Speicher-Controller-Karte ab.

⚠ VORSICHT: Um Schäden an der Speicher-Controller-Karte zu vermeiden, fassen Sie die Karte nur an ihren Kanten an.

2. Heben Sie die Speichercontrollerkarte vom System weg.



Abbildung 42. Entfernen der Speichercontrollerkarte

Nächste Schritte

Setzen Sie die Speichercontrollerkarte ein.

Installieren der Speichercontrollerkarte

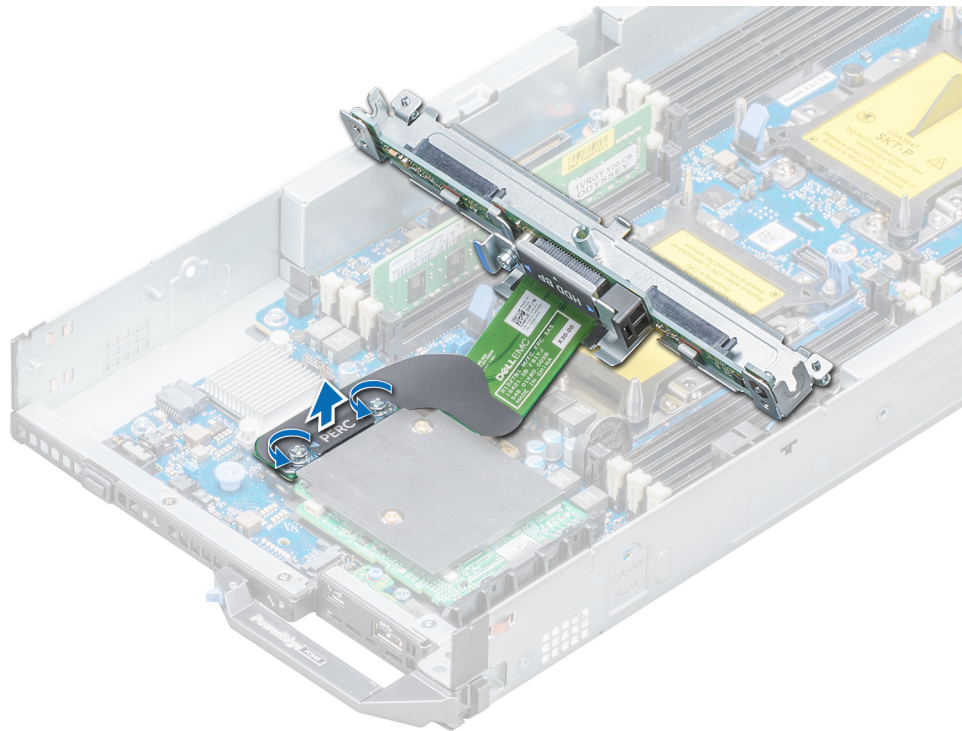
Voraussetzungen

Befolgen Sie die Sicherheitshinweise Konfigurationsrichtlinien gefolgt werden, die in [Sicherheitshinweise](#) auf Seite 51.

Schritte

1. Richten Sie die Steckplätze an der Kante der Speicher-Controller-Karte an den Laschen auf der Kartenhalterung aus.

⚠ VORSICHT: Um Schäden an der Speicher-Controller-Karte zu vermeiden, fassen Sie die Karte nur an ihren Kanten an.

2. Senken Sie die Speicher-Controller-Karte auf den Systemplatineanschluss ab.
3. Ziehen Sie mit einem Kreuzschlitzschraubendreher (Größe 2) die Verschlusschrauben am Anschluss für das Laufwerksrückwandplattenkabel fest, um die Karte an der Systemplatine zu befestigen.



Abbildung 43. Installieren der Speichercontrollerkarte

Nächste Schritte

1. Installieren Sie folgendes:
 - a. [Laufwerksrückwandplatine](#)
 - b. [Laufwerksgehäuse](#)
 - c. [Laufwerke](#)
2. Folgen Sie den Anweisungen unter [Nach der Arbeit an Komponenten im Inneren Ihres Systems](#) auf Seite 52.

Entfernen des RAID-Controller-Akkus

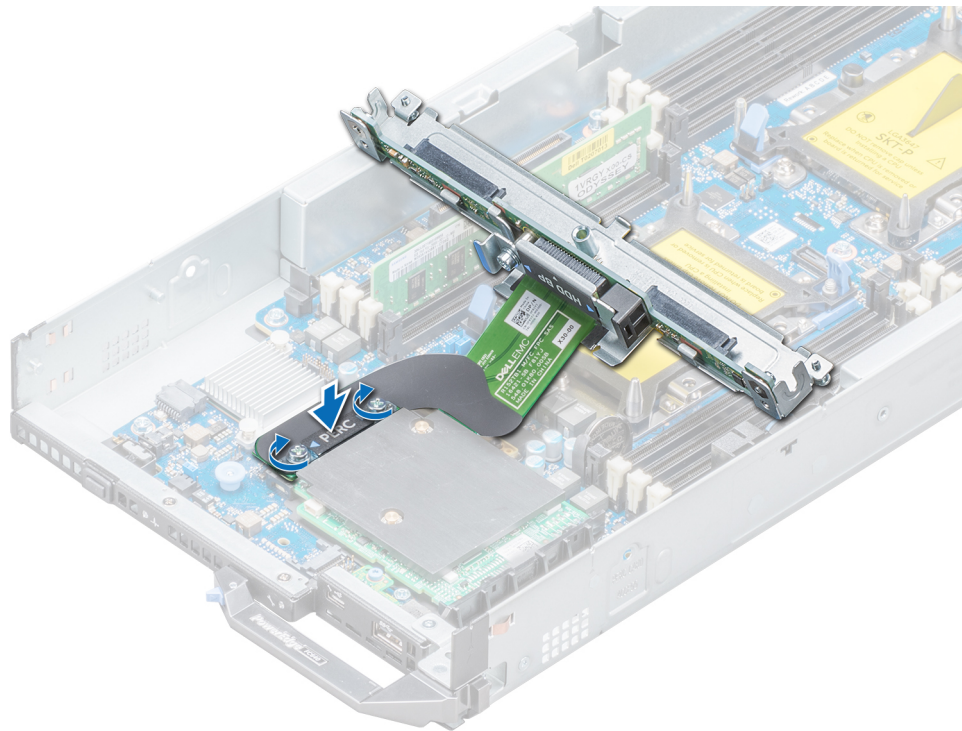
Voraussetzungen

1. Befolgen Sie die Sicherheitshinweise unter [Sicherheitshinweise](#) auf Seite 51.
2. Befolgen Sie die Anweisungen unter [Vor der Arbeit an Komponenten im Inneren Ihres Systems](#) auf Seite 52.
3. Entfernen Sie Folgendes:
 - a. [Laufwerke](#)
 - b. [Laufwerksrückwandplatine](#)
 - c. [Laufwerksträger](#)

Schritte

1. Lösen Sie mit einem Kreuzschlitzschraubenzieher (Größe 2) die Verschlusschrauben am Anschluss des Laufwerkskabels und heben Sie diesen von der Speichercontrollerkarte ab.

⚠ VORSICHT: Um Schäden an der Speichercontrollerkarte zu vermeiden, fassen Sie die Karte nur an ihren Kanten an.



Abbildung 44. Entfernen des Kabelanschlusses des Laufwerks

2. Hebeln Sie mithilfe eines Kunststoffstifts den RAID-Controller-Akku aus der Akkuhalterung und heben Sie die Speichercontrollerkarte und den RAID-Controller-Akku aus dem System heraus.

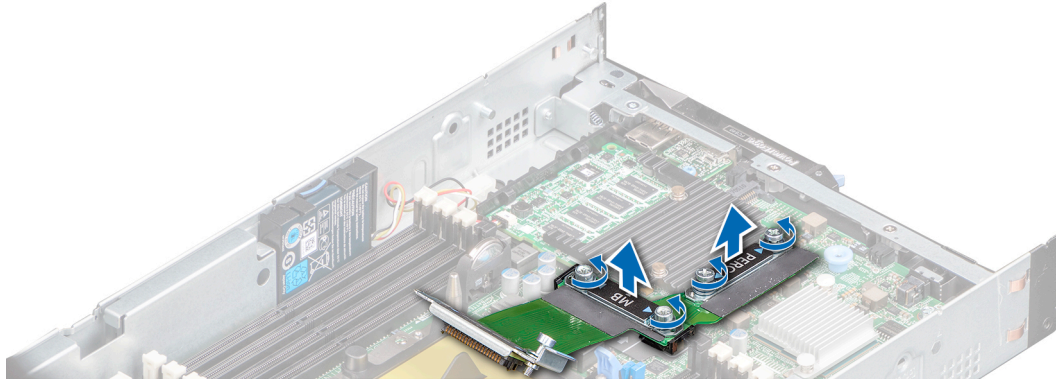

Abbildung 45. Entfernen des RAID-Controller-Akkus

Nächste Schritte

Installieren des RAID-Controller-Akkus.

Installieren des RAID-Controller-Akkus

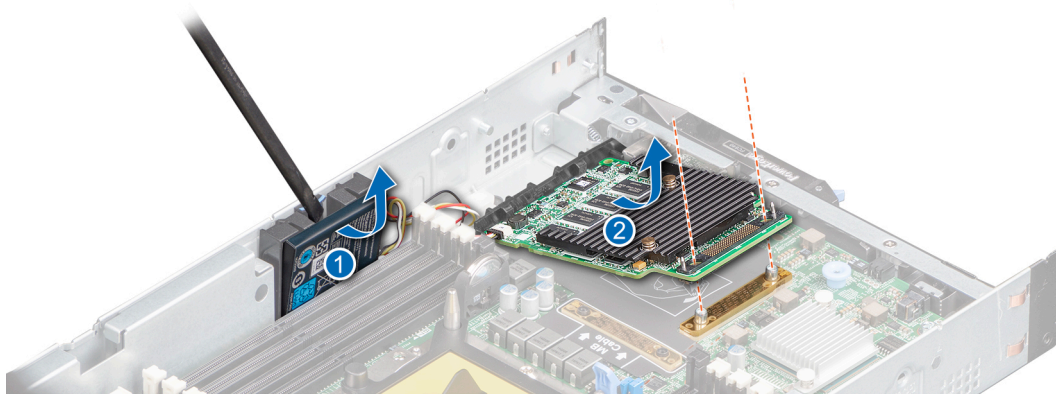
Voraussetzungen

Befolgen Sie die Sicherheitshinweise unter [Sicherheitshinweise](#) auf Seite 51.

Schritte

1. Richten Sie die Steckplätze an der Kante der Speichercontrollerkarte mit den Laschen auf der Kartenhalterung aus.

⚠ VORSICHT: Um Schäden an der Speichercontrollerkarte zu vermeiden, fassen Sie die Karte nur an ihren Kanten an.

2. Senken Sie die Speichercontrollerkarte auf den Systemplatineanschluss ab, richten Sie den RAID-Controller-Akku aus und schieben Sie ihn in die Akkuhalterung.



Abbildung 46. Installieren des RAID-Controller-Akkus

3. Richten Sie den Kabelanschluss des Laufwerks und die Speichercontrollerkarte aus. Ziehen Sie mit einem Kreuzschlitzschraubendreher (Größe 2) die Verschlusschrauben am Anschluss für das Laufwerksrückwandplattenkabel fest, um die Karte an der Systemplatine zu befestigen.

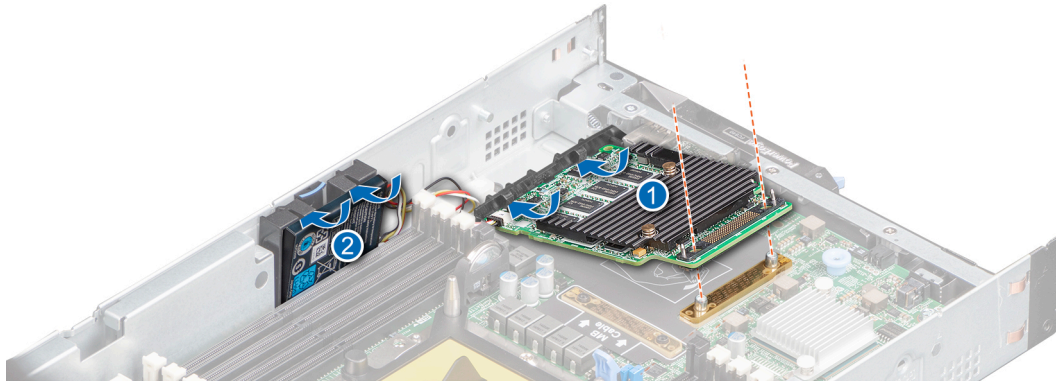

Abbildung 47. Installieren des Kabelanschlusses des Laufwerks

Nächste Schritte

1. Bauen Sie Folgendes ein:
 - a. Laufwerkrückwandplatine
 - b. Laufwerkträger
 - c. Laufwerke
2. Befolgen Sie die Anweisungen unter [Nach der Arbeit an Komponenten im Inneren Ihres Systems](#) auf Seite 52.

Systembatterie

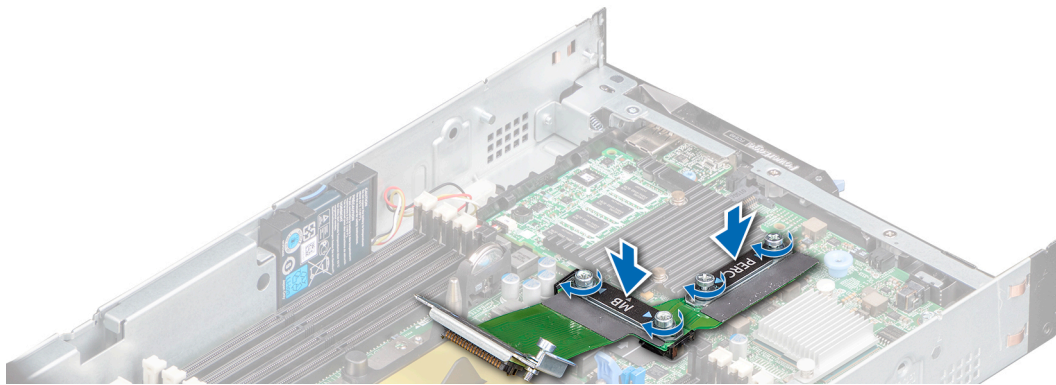
Austauschen der NVRAM-Stützbatterie – Option A

Voraussetzungen

- i ANMERKUNG:** Bei falschem Einbau einer neuen Batterie besteht Explosionsgefahr. Tauschen Sie die Batterie nur gegen eine Batterie desselben oder eines gleichwertigen, vom Hersteller empfohlenen Typs aus. Leere Batterien sind gemäß den Herstelleranweisungen zu entsorgen. Weitere Informationen erhalten Sie in den Sicherheitshinweisen, die mit dem System geliefert wurden.

1. Befolgen Sie die Sicherheitshinweise Konfigurationsrichtlinien gefolgt werden, die in [Sicherheitshinweise](#) auf Seite 51.
2. Folgen Sie den Anweisungen unter [Vor der Arbeit an Komponenten im Inneren Ihres Systems](#) auf Seite 52.
3. Entfernen Sie die folgenden Komponenten:
 - a. [Laufwerke](#)
 - b. [Laufwerksrückwandplatine](#)

Schritte

1. Machen Sie die Systembatterie auf dem System ausfindig.
2. So entfernen Sie den Akku:
 - a. Schieben Sie die Batterie zum Pluspol, bis sich die Batterie vom Anschluss löst.
 - b. Heben Sie die Batterie vom System weg.



Abbildung 48. Entfernen der Systembatterie

3. So installieren Sie eine neue Systembatterie:
 - a. Halten Sie die Batterie mit dem „+“ zum Pluspol des Batterieanschlusses gerichtet.
 - b. Setzen Sie die Batterie gerade nach unten in den Anschluss ein und drücken Sie den Pluspol der Batterie ein, bis die Batterie einrastet.



Abbildung 49. Installieren der Systembatterie

Nächste Schritte

1. Installieren Sie folgendes:
 - a. [Laufwerksrückwandplatine](#)
 - b. [Laufwerke](#)
2. Folgen Sie den Anweisungen unter [Nach der Arbeit an Komponenten im Inneren Ihres Systems](#) auf Seite 52.
3. Rufen Sie das System-Setup auf und überprüfen Sie die einwandfreie Funktion der Batterie.
4. Geben Sie in den Feldern **Time** (Uhrzeit) und **Date** (Datum) im System-Setup das richtige Datum und die richtige Uhrzeit ein.
5. Beenden Sie das System-Setup.
6. Lassen Sie das System für mindestens eine Stunde aus dem Gehäuse ausgebaut, um die neu installierte Batterie zu testen.
7. Bauen Sie das System in das Gehäuse nach einer Stunde wieder ein.
8. Rufen Sie das System-Setup auf. Wenn Datum und Uhrzeit immer noch falsch sind, lesen Sie den Abschnitt [Wie Sie Hilfe bekommen](#).

Austauschen der NVRAM-Stützbatterie – Option B

Voraussetzungen

i ANMERKUNG: Bei falschem Einbau einer neuen Batterie besteht Explosionsgefahr. Tauschen Sie die Batterie nur gegen eine Batterie desselben oder eines gleichwertigen, vom Hersteller empfohlenen Typs aus. Leere Batterien sind gemäß den Herstelleranweisungen zu entsorgen. Weitere Informationen erhalten Sie in den Sicherheitshinweisen, die mit dem System geliefert wurden.

1. Befolgen Sie die Sicherheitshinweise Konfigurationsrichtlinien gefolgt werden, die in [Sicherheitshinweise](#) auf Seite 51.
2. Folgen Sie den Anweisungen unter [Vor der Arbeit an Komponenten im Inneren Ihres Systems](#) auf Seite 52.
3. Entfernen Sie die folgenden Komponenten:

- a. [Laufwerke](#)
- b. [Laufwerksrückwandplatine](#)

Schritte

1. Machen Sie die Systembatterie auf dem System ausfindig.
2. So entfernen Sie den Akku:
 - a. Schieben Sie die Batteriehalterung leicht weg.
 - i** **ANMERKUNG:** Stellen Sie sicher, dass Sie die Batteriehalterung nicht mehr als 3,2 Millimeter schieben, da dies zu Schäden am Teil führen kann.
 - b. Schieben Sie die Batterie zum Pluspol, bis sich die Batterie vom Anschluss löst.
 - c. Heben Sie die Batterie vom System weg.



Abbildung 50. Entfernen der Systembatterie

3. So installieren Sie eine neue Systembatterie:
 - a. Schieben Sie die Batteriehalterung leicht weg.
 - i** **ANMERKUNG:** Stellen Sie sicher, dass Sie die Batteriehalterung nicht mehr als 3,2 Millimeter schieben, da dies zu Schäden am Teil führen kann.
 - b. Halten Sie die Batterie mit dem „+“ zum Pluspol des Batterieanschlusses gerichtet.
 - c. Setzen Sie die Batterie gerade nach unten in den Anschluss ein und drücken Sie den Pluspol der Batterie ein, bis die Batterie einrastet.

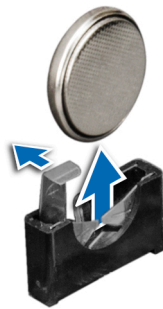

Abbildung 51. Installieren der Systembatterie

Nächste Schritte

1. Installieren Sie folgendes:
 - a. [Laufwerksrückwandplatine](#)
 - b. [Kühlgehäuse](#)
 - c. [Laufwerke](#)
2. Folgen Sie den Anweisungen unter [Nach der Arbeit an Komponenten im Inneren Ihres Systems](#) auf Seite 52.

3. Rufen Sie das System-Setup auf und überprüfen Sie die einwandfreie Funktion der Batterie.
4. Geben Sie in den Feldern **Time** (Uhrzeit) und **Date** (Datum) im System-Setup das richtige Datum und die richtige Uhrzeit ein.
5. Beenden Sie das System-Setup.
6. Lassen Sie das System für mindestens eine Stunde aus dem Gehäuse ausgebaut, um die neu installierte Batterie zu testen.
7. Bauen Sie das System in das Gehäuse nach einer Stunde wieder ein.
8. Rufen Sie das System-Setup auf. Wenn Datum und Uhrzeit immer noch falsch sind, lesen Sie den Abschnitt [Wie Sie Hilfe bekommen](#).

Optionaler interner USB-Speicherstick

Auswechseln des internen USB-Speichersticks

Voraussetzungen

 **VORSICHT:** Damit der USB-Speicherstick andere Komponenten im Servermodul nicht behindert, darf er die folgenden maximalen Abmessungen nicht überschreiten: 15,9 mm Breite x 57,15 mm Länge x 7,9 mm Höhe.

1. Befolgen Sie die Sicherheitshinweise Konfigurationsrichtlinien gefolgt werden, die in [Sicherheitshinweise](#) auf Seite 51.
2. Folgen Sie den Anweisungen unter [Vor der Arbeit an Komponenten im Inneren Ihres Systems](#) auf Seite 52.

Schritte

1. Lokalisieren Sie den USB-Anschluss bzw. USB-Speicherstick auf der Systemplatine.
2. Entfernen Sie gegebenenfalls den USB-Speicherstick vom USB-Anschluss.
3. Setzen Sie den Ersatz-USB-Speicherstick in den USB-Anschluss ein.

Nächste Schritte

1. Folgen Sie den Anweisungen unter [Nach der Arbeit an Komponenten im Inneren Ihres Systems](#) auf Seite 52.
2. Drücken Sie während des Startvorgangs die Taste F2, um das [System-Setup](#) aufzurufen, und überprüfen Sie, ob das System den USB-Speicherstick erkennt.

Optionale microSD- oder vFlash-Karte

Entfernen der internen microSD-Karte

Voraussetzungen

1. Befolgen Sie die Sicherheitshinweise Konfigurationsrichtlinien gefolgt werden, die in [Sicherheitshinweise](#) auf Seite 51.
2. Folgen Sie den Anweisungen unter [Vor der Arbeit an Komponenten im Inneren Ihres Systems](#) auf Seite 52.

Schritte

Suchen Sie den microSD-Kartensteckplatz am internen Dual-SD-Modul (IDSDM), und drücken Sie auf die Karte, um sie aus dem Steckplatz zu lösen.

 **ANMERKUNG:** Vermerken Sie auf jeder SD-Karte vorübergehend die Nummer ihres Steckplatzes, bevor Sie sie entfernen. Setzen Sie die microSD-Karten wieder in die entsprechenden Steckplätze ein.



Abbildung 52. Entfernen der internen microSD-Karte

Nächste Schritte

Setzen Sie die interne microSD-Karte ein.

Einsetzen einer internen microSD-Karte

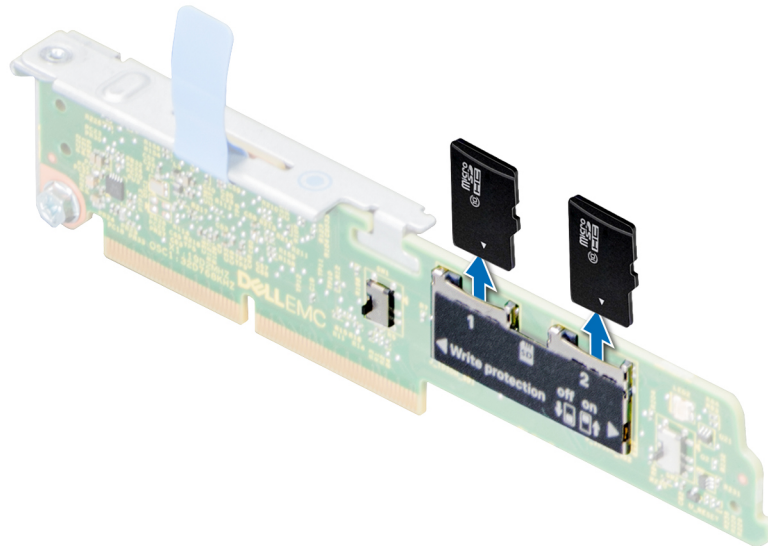
Voraussetzungen

Befolgen Sie die Sicherheitshinweise Konfigurationsrichtlinien gefolgt werden, die in [Sicherheitshinweise](#) auf Seite 51.

ANMERKUNG: Stellen Sie zur Verwendung einer microSD-Karte in Ihrem System sicher, dass der **Anschluss für die interne SD-Karte** im [System-Setup](#) aktiviert ist.

Schritte

1. Suchen Sie den microSD-Kartenanschluss am internen Dual-SD-Modul. Richten Sie die microSD-Karte entsprechend aus und führen Sie das Kartenende mit den Kontaktstiften in den Steckplatz ein.

ANMERKUNG: Der Steckplatz ist mit einer Passung versehen, um ein korrektes Einsetzen der Karte sicherzustellen.

2. Drücken Sie die Karte in den Kartensteckplatz, bis sie einrastet.

ANMERKUNG: Sie müssen SD-Karten und ihre entsprechenden Steckplätze vor dem Entfernen vorübergehend etikettieren.



Abbildung 53. Einsetzen der internen microSD-Karte

Nächste Schritte

Folgen Sie den Anweisungen unter [Nach der Arbeit an Komponenten im Inneren Ihres Systems](#) auf Seite 52.

IDSDM

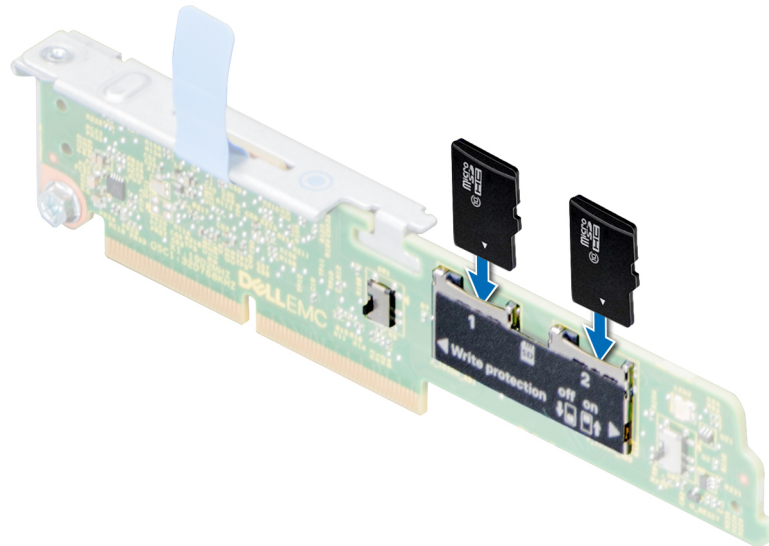
Entfernen des optionalen internen Dual SD-Moduls

Voraussetzungen

1. Befolgen Sie die Sicherheitshinweise Konfigurationsrichtlinien gefolgt werden, die in [Sicherheitshinweise](#) auf Seite 51.
2. Folgen Sie den Anweisungen unter [Vor der Arbeit an Komponenten im Inneren Ihres Systems](#) auf Seite 52.
3. [Entfernen Sie das Kühlgehäuse.](#)

ANMERKUNG: Das Verfahren zum Entfernen des IDSDM und der BOSS-M.2-Karte ist identisch.

Schritte

1. Lösen Sie mithilfe des Kreuzschlitzschraubenziehers (Größe 2) die Verschlusschraube, die das interne Dual-SD-Modul (IDSDM) an der Systemplatine befestigt.
2. Heben Sie die Freigabelasche an, mit der das IDSDM auf der Systemplatine gehalten wird.
3. Fassen Sie das IDSDM an beiden Enden und heben Sie es aus dem IDSDM/BOSS-M.2-Anschluss auf der Systemplatine heraus.



Abbildung 54. Entfernen des optionalen IDSDM-Moduls

Nächste Schritte

Installieren Sie das IDSDM.

Installieren des optionalen internen Dual SD-Moduls

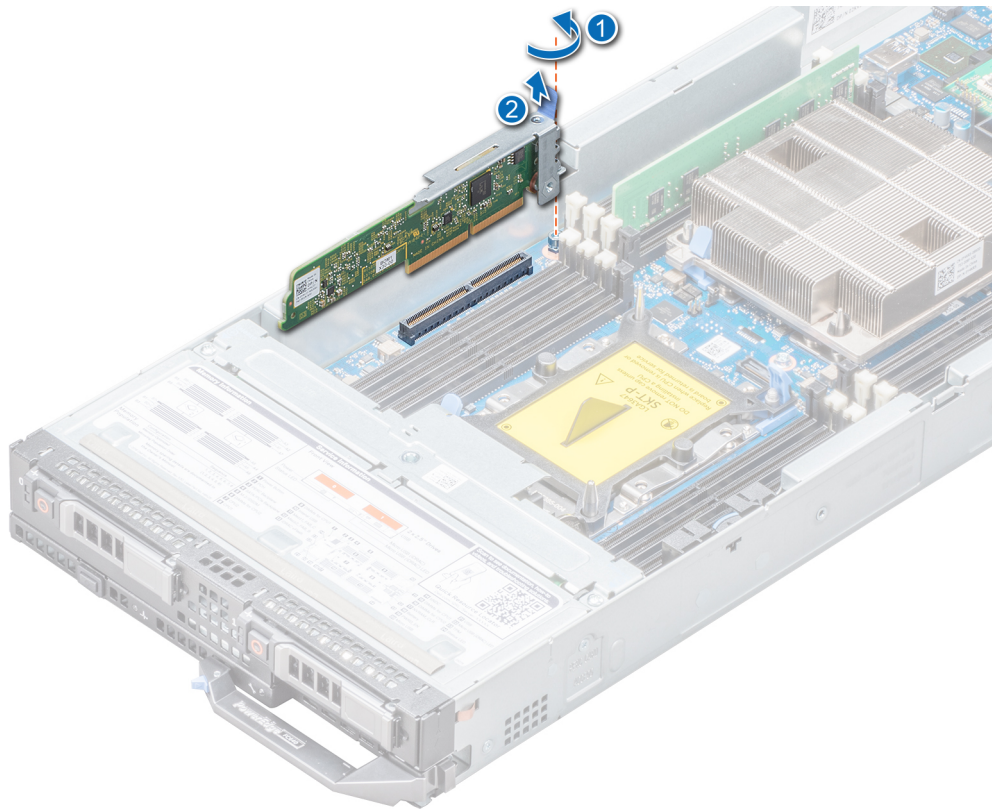
Voraussetzungen

Befolgen Sie die Sicherheitshinweise Konfigurationsrichtlinien gefolgt werden, die in [Sicherheitshinweise](#) auf Seite 51.

ANMERKUNG: Sie müssen entweder das interne Zweifach-SD-Modul (IDSDM) oder die BOSS-M.2-Karte mit dem IDSDM/BOSS-M.2-Anschluss verbinden.

ANMERKUNG: Das Verfahren zum Einbau des IDSDM und der BOSS-M.2-Karte ist identisch.

Schritte

1. Fassen Sie das IDSDM an beiden Enden und setzen Sie es in den IDSDM/BOSS-M.2-Anschluss auf der Systemplatine ein.

ANMERKUNG: Informationen zur Position des IDSDM/BOSS-M.2-Anschlusses finden Sie im Abschnitt [Jumper und Anschlüsse](#) auf der Systemplatine.

2. Drücken Sie die Freigabelasche, mit der das IDSDM auf der Systemplatine gehalten wird, in die korrekte Position.

3. Ziehen Sie mithilfe des Kreuzschlitzschraubenziehers (Größe 2) die Verschlusschraube fest, die das interne Zweifach-SD-Modul (IDSDM) an der Systemplatine befestigt.



Abbildung 55. Installieren des optionalen IDSDM-Moduls

Nächste Schritte

1. Installieren Sie das Kühlgehäuse.
2. Folgen Sie den Anweisungen unter [Nach der Arbeit an Komponenten im Inneren Ihres Systems](#) auf Seite 52.

Systemplatine

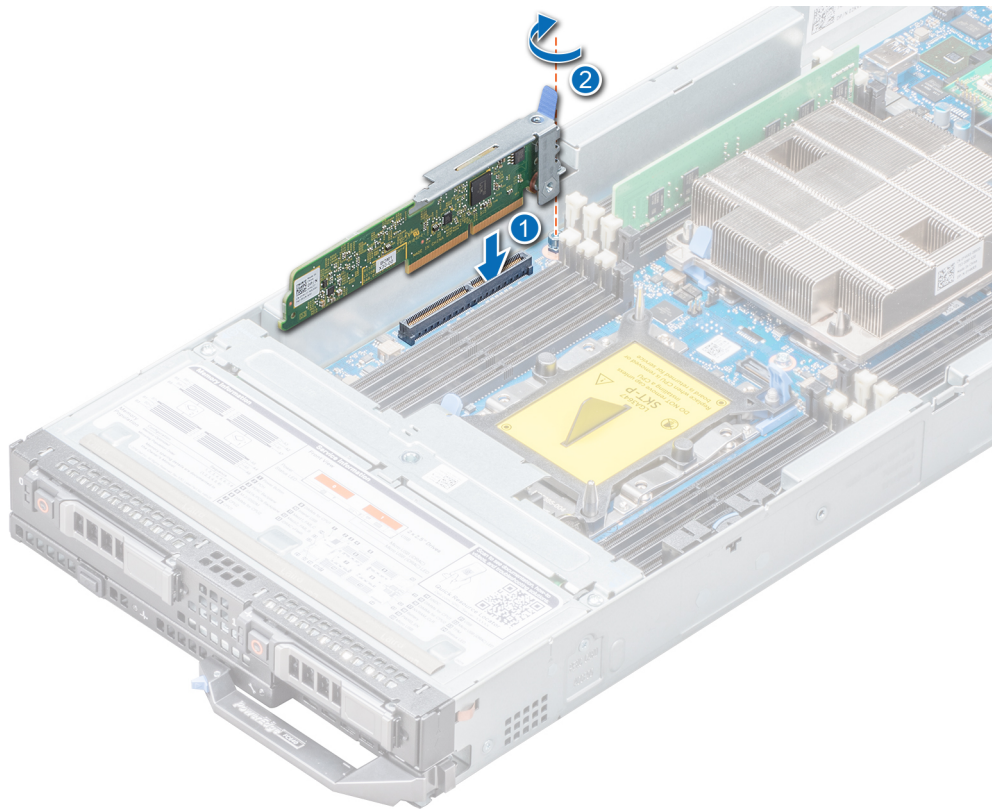
Entfernen der Systemplatine

Voraussetzungen

VORSICHT: Wenn Sie das TPM (Trusted Program Module) mit Verschlüsselung verwenden, werden Sie möglicherweise aufgefordert, während des System- oder Programm-Setups einen Wiederherstellungsschlüssel zu erstellen. Diesen Wiederherstellungsschlüssel sollten Sie unbedingt erstellen und sicher speichern. Sollte es einmal erforderlich sein, die Systemplatine zu ersetzen, müssen Sie zum Neustarten des Systems oder Programms den Wiederherstellungsschlüssel angeben, bevor Sie auf die verschlüsselten Daten auf den Laufwerken zugreifen können.

VORSICHT: Versuchen Sie nicht, das TPM-Plug-in-Modul von der Systemplatine zu entfernen. Sobald das TPM-Plug-in-Modul eingesetzt ist, ist es kryptografisch an diese bestimmte Systemplatine gebunden. Jeder Versuch, ein eingesetztes TPM-Plug-in-Modul zu entfernen, hebt die kryptografische Bindung auf und es kann nicht wieder eingesetzt oder auf einer anderen Systemplatine eingesetzt werden.

1. Befolgen Sie die Sicherheitshinweise Konfigurationsrichtlinien gefolgt werden, die in [Sicherheitshinweise](#) auf Seite 51.
2. Folgen Sie den Anweisungen unter [Vor der Arbeit an Komponenten im Inneren Ihres Systems](#) auf Seite 52.
3. Entfernen Sie die folgenden Komponenten:

VORSICHT: Heben Sie die Systemplattenbaugruppe nicht an einem Speichermodul, einem Prozessor oder anderen Komponenten an.

- a. Prozessor(en) und Kühlkörper
- b. Speichermodule
- c. Kühlgehäuse
- d. Laufwerke
- e. Laufwerksrückwandplatine
- f. Laufwerksgehäuse
- g. Speichercontrollerkarte
- h. PCIe-Zusatzkarte(n)
- i. IDSDM
- j. Netzwerktochterkarte (Network Daughter Card, NDC)
- k. microSD-vFlash-Karte
- l. Interner USB-Stick
- m. rSPI-Karte (muss auf die neue Systemplatine übertragen werden)

Schritte

1. Trennen Sie alle Kabel von der Systemplatine.

VORSICHT: Achten Sie darauf, die Systemidentifikationstaste nicht zu beschädigen, während Sie die Systemplatine vom Gehäuse entfernen.

2. Entfernen Sie mit einem 5-mm-Sechskantsteckschlüssel und einen Kreuzschlitzschraubenzieher (Größe 2) die Schrauben, mit denen die Systemplatine am System befestigt ist.



Abbildung 56. Position der Schrauben an der Systemplatine.

3. Fassen Sie den Systemplattenhalter und schieben Sie die Systemplatine zur Rückseite des Systems, bis sich die USB-Anschlüsse aus den Aussparungen an der Vorderseite des Systems lösen.
4. Heben Sie die Systemplatine an. Fassen Sie dabei die Systemplattenhalterung und die E/A-Anschlussabdeckung.

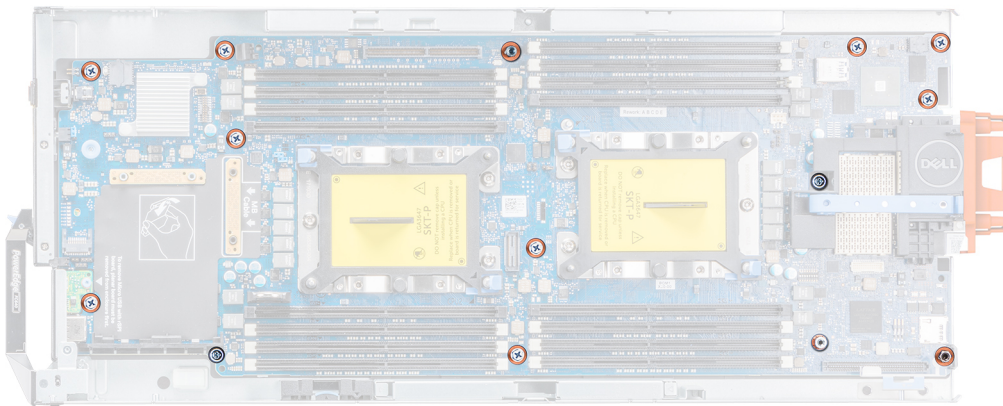

Abbildung 57. Entfernen der Systemplatine

Nächste Schritte

Bauen Sie die Systemplatine ein.

Einsetzen der Systemplatine

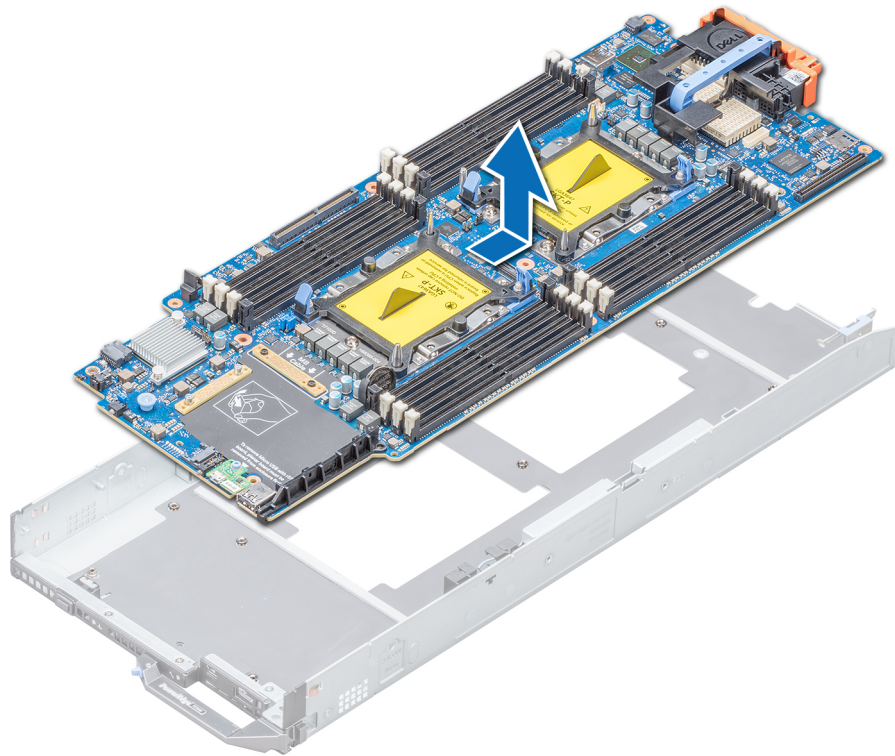
Voraussetzungen

Befolgen Sie die Sicherheitshinweise unter [Sicherheitshinweise](#).

VORSICHT: Heben Sie die Systemplattenbaugruppe nicht an einem Speichermodul, einem Prozessor oder anderen Komponenten an.

VORSICHT: Stellen Sie sicher, dass Sie die Systemidentifikationstaste beim Absenken der Systemplatine in das System nicht beschädigen.

Schritte

1. Nehmen Sie die neue Systemplattenbaugruppe aus der Verpackung.

VORSICHT: Heben Sie die Systemplattenbaugruppe nicht an einem Speichermodul, einem Prozessor oder anderen Komponenten an.

VORSICHT: Stellen Sie sicher, dass Sie die Systemidentifikationstaste beim Absenken der Systemplatine in das Gehäuse nicht beschädigen.

2. Neigen Sie die Systemplatine in Richtung der Vorderseite des Systems. Fassen Sie dabei die Systemplattenhalterung und die E/A-Anschlussabdeckung.



Abbildung 58. Einsetzen der Systemplatine

3. Richten Sie die USB-Anschlüsse an den Aussparungen an der Systemvorderseite aus, bis die Anschlüsse in die Aussparungen greifen.
4. Senken Sie die Systemplatine ab und bringen Sie die Schrauben an, mit denen die Systemplatine am System befestigt wird. Verwenden Sie dazu einen 5-mm-Sechskantsteckschlüssel und einen Kreuzschlitzschraubenzieher (Größe 2).

Nächste Schritte

1. Installieren Sie die folgenden Komponenten:

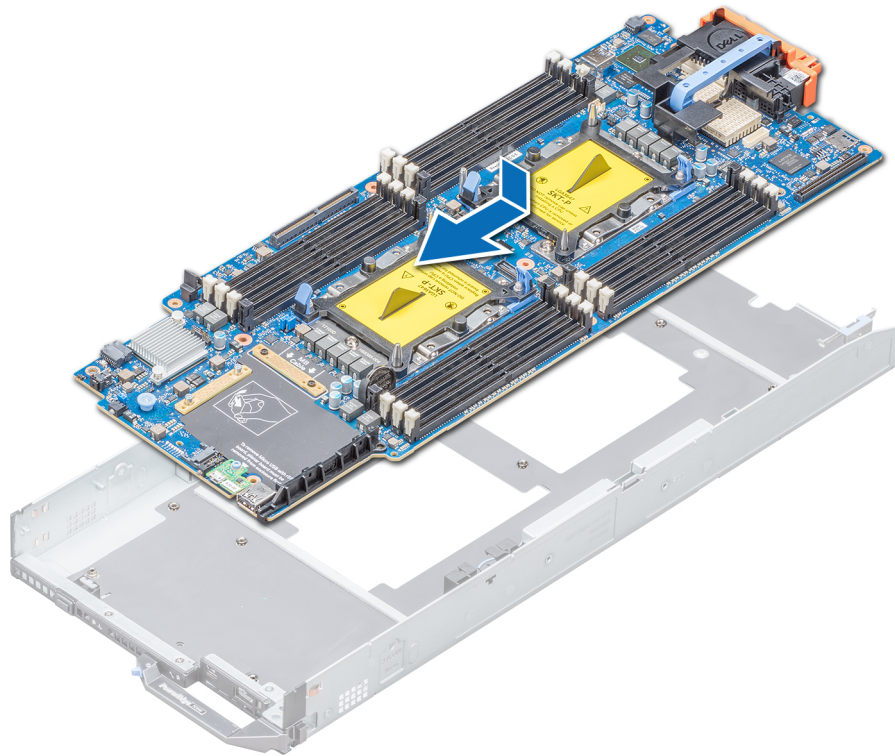
- a. TPM
- b. Interner USB-Stick
- c. microSD-vFlash-Karte
- d. IDSDM
- e. Netzwerkzusatzkarte
- f. PCIe-Zusatzkarte(n)
- g. Speichercontrollerkarte
- h. Laufwerksgehäuse
- i. Laufwerksrückwandplatine
- j. Laufwerke

ANMERKUNG: Stellen Sie sicher, dass Sie die Laufwerke wieder an den ursprünglichen Positionen installieren.

- k. Kühlgehäuse
 - l. Speichermodule
 - m. Prozessor(en) und Kühlkörper
2. Verbinden Sie alle Kabel mit der Systemplatine.

ANMERKUNG: Achten Sie darauf, die Kabel im System entlang der Gehäusewand zu führen und mit der Kabelhalterung zu sichern.

- Entfernen Sie die E/A-Anschlussabdeckung aus Kunststoff von der Rückseite des Systems.
- Befolgen Sie die Schritte im Abschnitt [Nach der Arbeit an Komponenten im Inneren Ihres Systems](#).
- Stellen Sie Folgendes sicher:
 - Verwenden Sie die Funktion Easy Restore (Einfache Wiederherstellung), um die Service-Tag-Nummer wiederherzustellen. Weitere Informationen finden Sie im Abschnitt [Wiederherstellen der Service-Tag-Nummer mithilfe der Easy-Restore-Funktion](#).
 - Geben Sie die Service-Tag-Nummer manuell ein, wenn sie nicht im Backup-Flash-Gerät gesichert wurde. Weitere Informationen finden Sie im Abschnitt [Wiederherstellen der Service-Tag-Nummer mithilfe der Easy-Restore-Funktion](#).
 - Aktualisieren Sie die BIOS- und iDRAC-Versionen.
 - Aktivieren Sie erneut das Trusted Platform Module (TPM). Weitere Informationen finden Sie im Abschnitt [Upgrade des Trusted Platform Module](#).
- Importieren Sie Ihre neue oder vorhandene Lizenz für iDRAC Enterprise.
Weitere Informationen finden Sie unter *iDRAC-Benutzerhandbuch* unter www.dell.com/idracmanuals

Eingeben des System-Service-Tags über das System-Setup

Wenn die Funktion „Easy Restore“ (Einfache Wiederherstellung) fehlschlägt, um die Service-Tag-Nummer wiederherzustellen, verwenden Sie das System-Setup, um die Service-Tag-Nummer einzugeben.

Schritte

- Schalten Sie das System ein.
- Drücken Sie <F2>, um das System-Setup aufzurufen.
- Klicken Sie auf **Service Tag Settings** (Service-Tag-Einstellungen).
- Geben Sie die Service-Tag-Nummer ein.

ANMERKUNG: Sie können die Service-Tag-Nummer nur dann eingeben, wenn das Feld **Service-Tag-Nummer** (Service-Tag-Nummer) leer ist. Stellen Sie sicher, dass Sie die richtige Service-Tag-Nummer eingeben. Nachdem Sie die Service-Tag-Nummer eingegeben haben, kann sie nicht mehr aktualisiert oder geändert werden.

- Klicken Sie auf **OK**.
- Importieren Sie Ihre neue oder vorhandene Lizenz für iDRAC Enterprise.
Weitere Informationen finden Sie im *Benutzerhandbuch zum Integrated Dell Remote Access Controller* unter www.dell.com/poweredgemanuals.

Wiederherstellen des Systems mit Easy Restore

Die Funktion „Easy Restore“ (Einfache Wiederherstellung) ermöglicht Ihnen die Wiederherstellung des Service-Tags, der Lizenz, der UEFI-Konfiguration und der Systemkonfigurationsdaten nach dem Austausch der Systemplatine. Alle Daten werden automatisch auf einem Flash-Sicherungsgerät gesichert. Wenn das BIOS eine neue Systemplatine und das Service-Tag im Flash-Sicherungsgerät erkennt, fordert das BIOS den Benutzer dazu auf, die Sicherungsinformationen wiederherzustellen.

Info über diese Aufgabe

Nachfolgend finden Sie eine Liste der verfügbaren Optionen:

- Drücken Sie **Y**, um das Service-Tag, die Lizenz und die Diagnoseinformationen wiederherzustellen.
- Drücken Sie auf **N**, um zu den Lifecycle Controller-basierten Wiederherstellungsoptionen zu navigieren.
- Drücken Sie **F10**, um Daten von einem zuvor erstellten **Hardware Server Profile** wiederherzustellen.
- ANMERKUNG:** Wenn der Wiederherstellungsvorgang abgeschlossen ist, fordert das BIOS Sie auf, die Systemkonfigurationsdaten wiederherzustellen.
- Drücken Sie auf **Y**, um die Systemkonfigurationsdaten wiederherzustellen.
- Drücken Sie auf **N**, um die Standard-Konfigurationseinstellungen zu verwenden.
- ANMERKUNG:** Nachdem der Wiederherstellungsvorgang abgeschlossen ist, startet das System neu.

Manuelles Aktualisieren des Service-Tags

Falls nach einem Austausch der Systemplatine das einfache Wiederherstellen über "Easy Restore" fehlschlägt, führen Sie das nachfolgende Verfahren aus, um die Service-Tag-Nummer manuell über **System Setup** (System-Setup) einzugeben.

Info über diese Aufgabe

Wenn Sie den System-Service-Tag kennen, verwenden Sie zur Eingabe der Service-Tag-Nummer das Menü **System Setup**.

Schritte

1. Schalten Sie das System ein.
2. Drücken Sie zum Aufrufen des **System Setup** (System-Setup) die Taste **F2**.
3. Klicken Sie auf **Service Tag Settings** (Service-Tag-Einstellungen).
4. Geben Sie die Service-Tag-Nummer ein.

ANMERKUNG: Sie können das Service-Tag nur eingeben, wenn das Feld **Service Tag** leer ist. Stellen Sie sicher, dass Sie das richtige Service-Tag eingeben. Nachdem Sie das Service-Tag eingegeben haben, kann es nicht mehr aktualisiert oder geändert werden.

5. Klicken Sie auf **OK**.

Modul Vertrauenswürdige Plattform

Upgrade des Trusted Platform Module

Voraussetzungen

1. Befolgen Sie die Sicherheitshinweise unter [Sicherheitshinweise](#) auf Seite 51.
2. Befolgen Sie die Anweisungen unter [Vor der Arbeit an Komponenten im Inneren Ihres Systems](#) auf Seite 52.

ANMERKUNG:

- Stellen Sie sicher, dass Ihr Betriebssystem die Version des installierten Trusted Platform Modul unterstützt.
- Stellen Sie sicher, dass Sie die aktuelle Firmware heruntergeladen und in Ihrem System installiert haben.
- Stellen Sie sicher, dass das BIOS so konfiguriert ist, dass der UEFI-Boot-Modus aktiviert ist.

Info über diese Aufgabe

VORSICHT: Wenn Sie das TPM (Trusted Program Module) mit Verschlüsselung verwenden, werden Sie möglicherweise aufgefordert, während des System- oder Programm-Setups einen Wiederherstellungsschlüssel zu erstellen. Erstellen Sie diesen Wiederherstellungsschlüssel gemeinsam mit dem Kunden und sorgen Sie dafür, dass er sicher aufbewahrt wird. Sollte es einmal erforderlich sein, die Systemplatine zu ersetzen, müssen Sie zum Neustarten des Systems oder Programms den Wiederherstellungsschlüssel angeben, bevor Sie auf die verschlüsselten Dateien auf den Festplatten zugreifen können.

VORSICHT: Sobald das TPM-Plug-in-Modul eingesetzt ist, ist es kryptografisch an diese bestimmte Systemplatine gebunden. Wenn Sie versuchen, ein installiertes TPM-Steckmodul zu entfernen, wird die kryptografische Bindung gebrochen. Das entfernte TPM lässt sich dann nicht wieder auf der Systemplatine installieren und kann auch auf keiner anderen Systemplatine installiert werden.

Entfernen des TPM

Schritte

1. Machen Sie den TPM-Anschluss auf der Systemplatine ausfindig.
2. Drücken Sie das Modul nach unten und entfernen Sie die Schraube mit dem Sicherheits-Torx 8-Schraubendreherbit, das mit dem TPM-Modul geliefert wurde.

3. Schieben Sie das TPM-Modul aus seinem Anschluss heraus.
4. Drücken Sie die Kunststoffniete vom TPM-Anschluss weg und drehen Sie sie 90° entgegen dem Uhrzeigersinn, um sie von der Systemplatine zu lösen.
5. Ziehen Sie die Kunststoffniete aus dem Schlitz in der Systemplatine.

Installieren des TPM-Moduls

Schritte

1. Um das TPM zu installieren, richten Sie die Platinenstecker am TPM am Steckplatz auf dem TPM-Anschluss aus.
2. Setzen Sie das TPM mit dem TPM-Anschluss so ein, dass die Kunststoffklammer an der Aussparung auf der Systemplatine ausgerichtet ist.
3. Drücken Sie auf die Kunststoffklammer, sodass der Bolzen einrastet.



Abbildung 59. Installieren des TPM-Moduls

Nächste Schritte

1. [Bauen Sie die Systemplatine ein.](#)
2. Befolgen Sie die Anweisungen unter [Nach der Arbeit an Komponenten im Inneren Ihres Systems](#) auf Seite 52.

Initialisieren des TPM für BitLocker-Benutzer

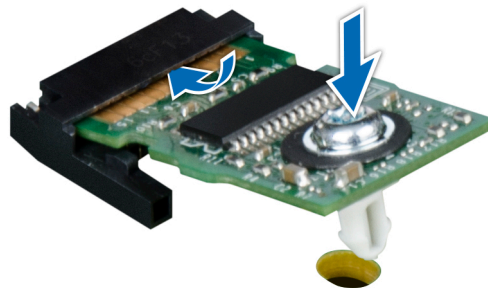
Schritte

Initialisieren Sie das TPM.

Weitere Informationen finden Sie unter <https://technet.microsoft.com/en-us/library/cc753140.aspx>.

Die **TPM Status** (TPM-Status) ändert sich zu **Enabled** (Aktiviert).

Initialisieren des TPM 1.2 für TXT-Benutzer

Schritte

1. Drücken Sie beim Start des System F2, um das System-Setup aufzurufen.
2. Klicken Sie im Bildschirm **System-Setup-Hauptmenü** auf **System-BIOS > Systemsicherheitseinstellungen**.
3. Wählen Sie in der Option **TPM-Sicherheit Eingeschaltet mit Vorstart-Messungen**.
4. Wählen Sie in der Option **TPM-Befehl Aktivieren**.
5. Speichern Sie die Einstellungen.
6. Starten Sie das System neu.
7. Rufen Sie das **System-Setup** erneut auf.
8. Klicken Sie im Bildschirm **System-Setup-Hauptmenü** auf **System-BIOS > Systemsicherheitseinstellungen**.
9. Wählen Sie in der Option **Intel TXT Ein**.

Initialisieren des TPM 2.0 für TXT-Benutzer

Schritte

1. Drücken Sie beim System-Start F2, um das System-Setup aufzurufen.
2. Klicken Sie auf dem Bildschirm **System Setup Main Menu** auf **System BIOS > System Security Settings**.
3. Wählen Sie unter der Option **TPM Security** (TPM-Befehl) **On** (Ein) aus.
4. Speichern Sie die Einstellungen.
5. Starten Sie das System neu.
6. Rufen Sie das **System-Setup** erneut auf.
7. Klicken Sie auf dem Bildschirm **System Setup Main Menu** auf **System BIOS > System Security Settings**.
8. Wählen Sie die Option **TPM Advanced Settings** (TPM – Erweiterte Einstellungen).
9. Wählen Sie aus der Option **TPM2 Algorithm Selection** (TPM2 – Auswahl der Algorithmen) **SHA256** aus und gehen Sie dann zurück zum Bildschirm **System Security Settings** (Systemsicherheitseinstellungen).
10. Wählen Sie auf dem Bildschirm **System Security Settings** (Systemsicherheitseinstellungen) unter der Option **Intel TXT On** (Ein) aus.
11. Speichern Sie die Einstellungen.
12. Starten Sie das System neu.

rSPI-Karte

Entfernen der rSPI-Karte

Voraussetzungen

1. Befolgen Sie die Sicherheitshinweise Konfigurationsrichtlinien gefolgt werden, die in [Sicherheitshinweise](#) auf Seite 51.
2. Folgen Sie den Anweisungen unter [Vor der Arbeit an Komponenten im Inneren Ihres Systems](#) auf Seite 52.
3. [Entfernen Sie die Systemplatine](#).

Schritte

1. Entfernen Sie mit dem Torx-8-Schraubenzieher die Schraube, mit der die rSPI-Karte an der Systemplatine befestigt ist.
2. Halten Sie die rSPI-Karte an den Kanten und heben Sie die Karte aus dem System.

 **VORSICHT: Um Schäden an der rSPI-Karte zu vermeiden, dürfen Sie die Karte beim Heben aus der Systemplatine nicht kippen.**



Abbildung 60. Entfernen der rSPI-Karte

Nächste Schritte

Setzen Sie die rSPI-Karte ein.

Installieren der rSPI-Karte

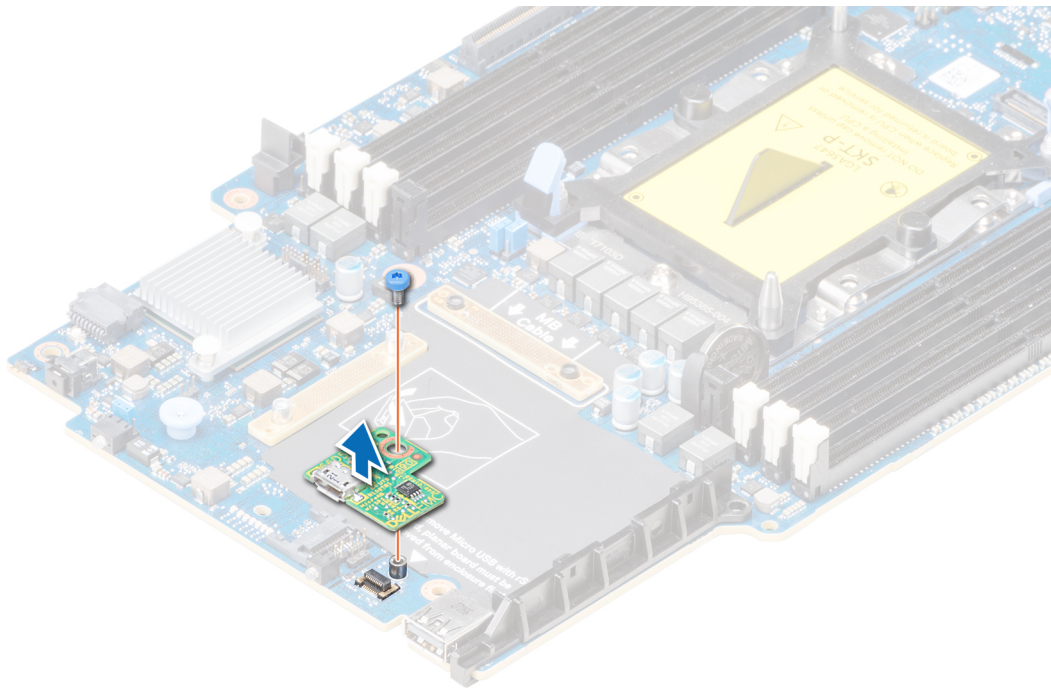
Voraussetzungen

Befolgen Sie die Sicherheitshinweise Konfigurationsrichtlinien gefolgt werden, die in [Sicherheitshinweise](#) auf Seite 51.

⚠ VORSICHT: Um Schäden an der rSPI-Karte zu vermeiden, fassen Sie die Karte nur an ihren Kanten an.

Schritte

1. Richten Sie die Schraubenbohrung auf der rSPI-Karte an dem Steg auf der Systemplatine aus.
2. Bringen Sie mit dem Torx-8-Schraubenzieher die Schraube wieder an, mit der die rSPI-Karte an der Systemplatine befestigt wird.



Abbildung 61. Installieren der rSPI-Karte

Nächste Schritte

1. [Bauen Sie die Systemplatine ein.](#)
2. Folgen Sie den Anweisungen unter [Nach der Arbeit an Komponenten im Inneren Ihres Systems](#) auf Seite 52.

Systemdiagnose

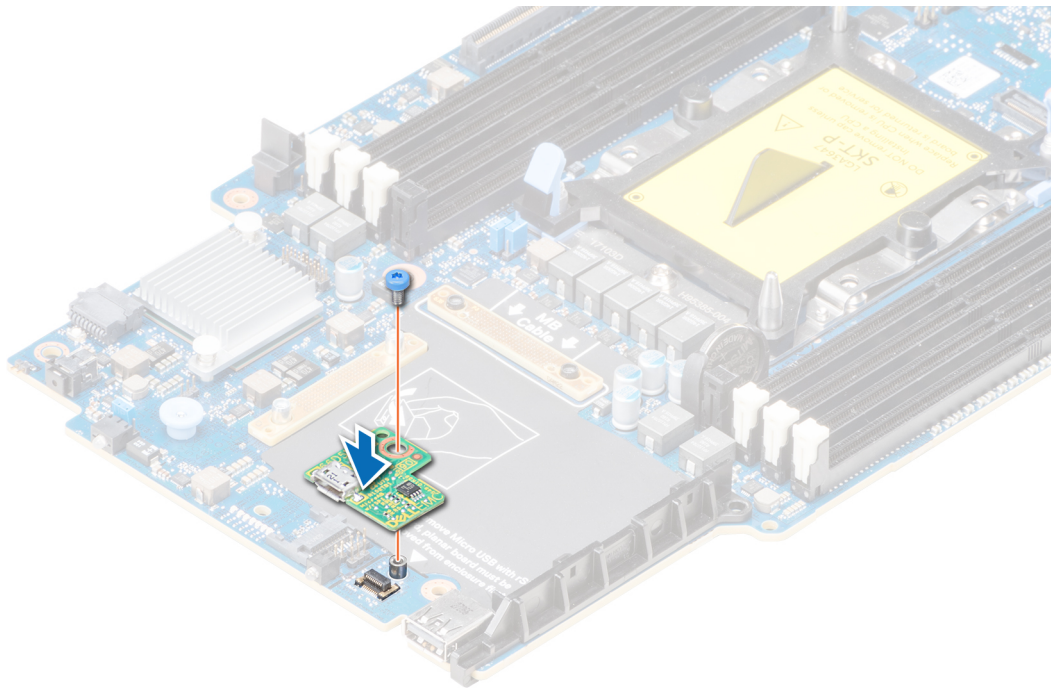
Führen Sie bei Störungen im System die Systemdiagnose durch, bevor Sie Dell zwecks technischer Unterstützung kontaktieren. Der Zweck der Systemdiagnose ist es, die Hardware des Systems ohne zusätzliche Ausrüstung und ohne das Risiko von Datenverlust zu testen. Wenn Sie ein Problem nicht selbst beheben können, können Service- und Supportmitarbeiter die Diagnoseergebnisse zur Lösung des Problems verwenden.

Themen:

- [Integrierte Dell-Systemdiagnose](#)

Integrierte Dell-Systemdiagnose

 **ANMERKUNG:** Die integrierte Dell-Systemdiagnose wird auch als ePSA-Diagnose (Enhanced Pre-boot System Assessment) bezeichnet.

Die integrierte Systemdiagnose bietet eine Reihe von Optionen für bestimmte Gerätegruppen oder Geräte mit folgenden Funktionen:

- Tests automatisch oder in interaktivem Modus durchführen
- Tests wiederholen
- Testergebnisse anzeigen oder speichern
- Gründliche Tests durchführen, um weitere Testoptionen für Zusatzinformationen über die fehlerhaften Geräte zu erhalten
- Statusmeldungen anzeigen, die angeben, ob Tests erfolgreich abgeschlossen wurden
- Fehlermeldungen über Probleme während des Testvorgangs anzeigen

Ausführen der integrierten Systemdiagnose vom Start-Manager

Führen Sie die integrierte Systemdiagnose (ePSA) durch, wenn Ihr System nicht startet.

Schritte

1. Wenn das System startet, drücken Sie die Taste F11.
2. Wählen Sie mithilfe der vertikalen Pfeiltasten die Optionen **System Utilities (Systemprogramme) > Launch Diagnostics (Diagnose starten)** aus.
3. Alternativ können Sie, wenn das System gestartet wird, drücken Sie auf F10, wählen Sie **Hardware Diagnostics > Run Hardware Diagnostics**.
Das Fenster **ePSA Pre-boot System Assessment** (ePSA-Systemüberprüfung vor dem Start) wird angezeigt und listet alle Geräte auf, die im System erkannt wurden. Die Diagnose beginnt mit der Ausführung der Tests an allen erkannten Geräten.

Ergebnisse

Ausführen der integrierten Systemdiagnose über den Dell Lifecycle Controller

Schritte

1. Drücken Sie beim Hochfahren des Systems die Taste <F10>.
2. Klicken Sie auf **Hardware Diagnostics (Hardwarediagnose) → Run Hardware Diagnostics (Hardwarediagnose ausführen)**.
Das Fenster **ePSA Pre-boot System Assessment** (ePSA-Systemüberprüfung vor dem Start) wird angezeigt und listet alle Geräte auf, die im System erkannt wurden. Die Diagnose beginnt mit der Ausführung der Tests an allen erkannten Geräten.

Bedienelemente der Systemdiagnose

Menü	Beschreibung
Konfiguration	Zeigt die Konfigurations- und Statusinformationen für alle erkannten Geräte an.
Results (Ergebnisse)	Zeigt die Ergebnisse aller durchgeführten Tests an.
Systemzustand	Liefert eine aktuelle Übersicht über die Systemleistung.
Ereignisprotokoll	Zeigt ein Protokoll der Ergebnisse aller Tests, die auf dem System durchgeführt wurden, und die dazugehörigen Zeitstempel an. Diese Anzeige erfolgt nur dann, wenn mindestens eine Ereignisbeschreibung aufgezeichnet wurde.

Jumper und Anschlüsse

Themen:

- Jumper und Anschlüsse auf der Systemplatine
- Jumper-Einstellungen auf der Systemplatine
- Deaktivieren eines verlorenen Kennworts

Jumper und Anschlüsse auf der Systemplatine



Abbildung 62. Systemplatinenanschlüsse

Tabelle 27. Jumper und Anschlüsse auf der Systemplatine

Element	Konnektor	Beschreibung
1.	J_USB3	USB-Anschluss
2.	iDRAC Direct (Micro-AB USB)	iDRAC-Direct-Anschluss und rSPI-Anschluss
3.	TPM-Modul	TPM-Anschluss
4.	B8, B4, B5, B6, B7, B1, B2, B3	Speichermodule socket
5.	PERC_Backplane	PERC-Kartenanschluss
6.	PCIE_SATA_BP	Anschluss für die Laufwerksrückwandplatine
7.	PWRD_EN	Jumper für die Systemkonfiguration (Aktivieren oder Deaktivieren des Kennworts)
8.	NVRAM_CLR	Jumper für die Systemkonfiguration (Beibehalten oder Löschen der Konfigurationseinstellungen)
9.	BOSS/IDSDM	IDSMD- bzw. BOSS-Kartenanschluss
10.	INT_USB1_3.0	Interner USB-Anschluss
11.	A8, A4, A5, A6, A7, A1, A2, A3	Speichermodule socket

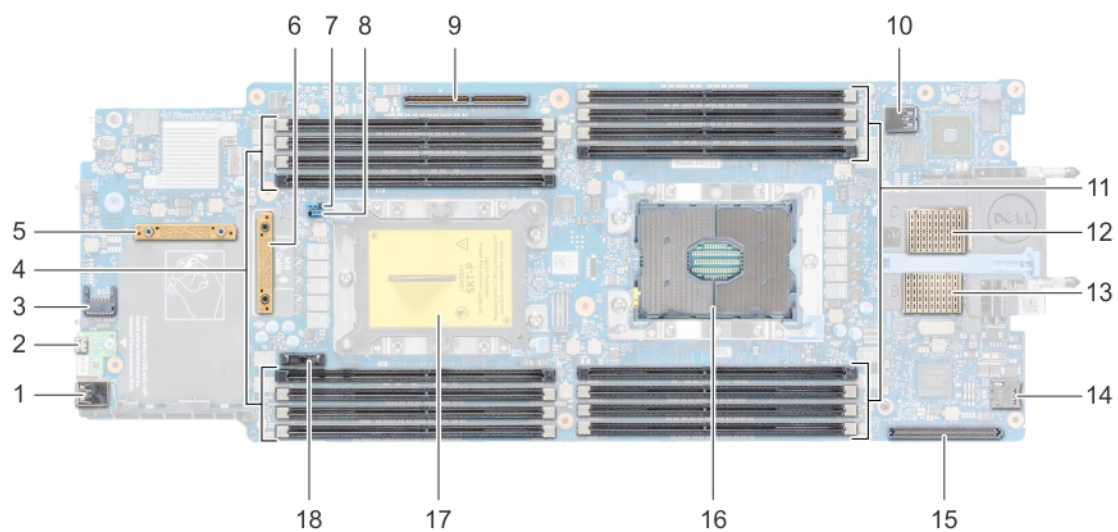

Tabelle 27. Jumper und Anschlüsse auf der Systemplatine (fortgesetzt)

Element	Konnektor	Beschreibung
12.	MEZZ1_FAB_C	Zusatzkartenanschluss
13.	MEZZ2_FAB_B	Zusatzkartenanschluss
14	vFlash	Anschluss für vFlash-Micro-Karte
15	bNDC	Anschluss für Netzwerktochterkarte (Network Daughter Card, NDC)
16	CPU1	Prozessor 1
17	CPU2	Prozessor 2
18	BATTERY	Systembatteriesockel

Jumper-Einstellungen auf der Systemplatine

Informationen zum Deaktivieren eines Kennworts durch Zurücksetzen des Kennwort-Jumpers finden Sie unter [Deaktivieren eines verlorenen Kennworts](#) auf Seite 110.

Tabelle 28. Jumper-Einstellungen auf der Systemplatine

Jumper	Einstellung	Beschreibung
NVRAM_CLR	 1 2 3 (Standard).	Die BIOS-Konfigurationseinstellungen bleiben beim Systemstart erhalten.
	 1 2 3	Die BIOS-Konfigurationseinstellungen werden beim Systemstart gelöscht.
PWRD_EN	 1 2 3 (Standard)	Die BIOS-Kennwortfunktion ist aktiviert.
	 1 2 3	Die BIOS-Kennwortfunktion ist deaktiviert. Der lokale iDRAC-Zugriff wird beim nächsten Aus-und-Einschalten entsperrt. Das Zurücksetzen des iDRAC-Kennworts wird im iDRAC-Einstellungsmenü (F2) aktiviert.

Deaktivieren eines verlorenen Kennworts

Zu den Software-Sicherheitsfunktionen des PowerEdge FC640-Systems gehören ein Systemkennwort und ein Setup-Kennwort. Mithilfe des Kennwort-Jumpers werden diese Kennwortfunktionen aktiviert bzw. deaktiviert und alle zurzeit benutzten Kennwörter gelöscht.

Voraussetzungen

⚠ VORSICHT: Manche Reparaturarbeiten dürfen nur von qualifizierten Servicetechnikern durchgeführt werden. Maßnahmen zur Fehlerbehebung oder einfache Reparaturen sollten Sie nur dann selbst durchführen, wenn dies laut Produktdokumentation genehmigt ist, oder wenn Sie vom Team des Online- oder Telefonsupports dazu aufgefordert werden. Schäden durch nicht von Dell genehmigte Wartungsarbeiten werden durch die Garantie nicht abgedeckt. Lesen und beachten Sie die Sicherheitshinweise, die Sie zusammen mit Ihrem Produkt erhalten haben.

Schritte

1. Schalten Sie das System unter Verwendung der Betriebssystembefehle oder des CMC aus.
2. Entfernen Sie das System aus dem Gehäuse, um auf die Jumper zugreifen zu können.
3. Setzen Sie den Jumper auf der Systemplatine von den Kontaktstiften 2 und 3 auf die Kontaktstifte 1 und 2.
4. Setzen Sie das System in das Gehäuse ein.
5. Schalten Sie das System ein.

Wenn das System eingeschaltet wird, leuchtet die Betriebsanzeige stetig grün. Warten Sie bis zum Ende des System-Startvorgangs.

Die vorhandenen Kennwörter werden erst deaktiviert (gelöscht), wenn das System mit dem Kennwort-Jumper auf den Stiften 2 und 3 gestartet wird. Um ein neues System- und/oder Setup-Kennwort zu vergeben, muss der Kennwort-Jumper zunächst wieder auf den Stiften 1 und 2 platziert werden.

 **ANMERKUNG:** Wenn Sie ein neues System- bzw. Setup-Kennwort festlegen, während der Jumper auf Pin 2 und 3 ist, deaktiviert das System beim nächsten Start die neuen Kennwörter.

6. Schalten Sie das System unter Verwendung der Betriebssystembefehle oder des CMC aus.
7. Entfernen Sie das System aus dem Gehäuse, um auf die Jumper zugreifen zu können.
8. Setzen Sie den Jumper auf der Systemplatine auf die Jumper von den Stiften 1 und 2 auf die Stifte 2 und 3.
9. Setzen Sie das System in das Gehäuse ein.
10. Schalten Sie das System ein.
11. Legen Sie ein neues System- und/oder Administratorkennwort fest.

Wie Sie Hilfe bekommen

Themen:

- [Kontaktaufnahme mit Dell EMC](#)
- [Feedback zur Dokumentation](#)
- [Zugriff auf Systeminformationen mithilfe von QRL](#)
- [Automatische Unterstützung mit SupportAssist](#)
- [Informationen zum Recycling oder End-of-Life-Service](#)

Kontaktaufnahme mit Dell EMC

Dell EMC stellt verschiedene Online- und telefonische Support- und Serviceoptionen bereit. Wenn Sie nicht über eine aktive Internetverbindung verfügen, können Sie Kontaktinformationen auch auf Ihrer Auftragsbestätigung, dem Lieferschein, der Rechnung oder im Dell EMC Produktkatalog finden. Die Verfügbarkeit ist abhängig von Land und Produkt und einige Dienste sind in Ihrem Gebiet möglicherweise nicht verfügbar. So erreichen Sie den Vertrieb, den technischen Support und den Kundendienst von Dell EMC:

Schritte

1. Rufen Sie www.dell.com/support/home auf.
2. Wählen Sie Ihr Land im Dropdown-Menü in der unteren rechten Ecke auf der Seite aus.
3. Für individuellen Support:
 - a. Geben Sie die Service-Tag-Nummer Ihres Systems im Feld **Service-Tag eingeben** ein.
 - b. Klicken Sie auf **Senden**.
Die Support-Seite, auf der die verschiedenen Supportkategorien aufgelistet sind, wird angezeigt.
4. Für allgemeinen Support:
 - a. Wählen Sie Ihre Produktkategorie aus.
 - b. Wählen Sie Ihr Produktsegment aus.
 - c. Wählen Sie Ihr Produkt aus.
Die Support-Seite, auf der die verschiedenen Supportkategorien aufgelistet sind, wird angezeigt.
5. So erhalten Sie die Kontaktdaten für den weltweiten technischen Support von Dell EMC:
 - a. Klicken Sie auf [Globaler technischer Support](#).
 - b. Die Seite **Contact Technical Support** wird angezeigt. Sie enthält Angaben dazu, wie Sie das Team des weltweiten technischen Supports von Dell EMC anrufen oder per Chat oder E-Mail kontaktieren können.

Feedback zur Dokumentation

Sie können auf all unseren Dell EMC Dokumentationsseiten die Dokumentation bewerten oder Ihr Feedback dazu abgeben und uns diese Informationen zukommen lassen, indem Sie auf **Send Feedback** (Feedback senden) klicken.

Zugriff auf Systeminformationen mithilfe von QRL

Mithilfe des Quick Resource Locator (QRL), der sich auf dem Informations-Tag an der Vorderseite des FC640-Systems befindet, können Sie Informationen über das Dell EMC PowerEdge FC640-System abrufen.

Voraussetzungen

Stellen Sie sicher, dass der QR-Code-Scanner auf Ihrem Smartphone oder Tablet installiert ist.

Der QRL umfasst die folgenden Informationen zu Ihrem System:

- Anleitungsvideos
- Referenzmaterialien, darunter Installations- und Service-Handbuch sowie mechanische Übersicht
- Ihre Service-Tag-Nummer für einen schnellen Zugriff auf Ihre Hardware-Konfiguration und Garantiefinformationen
- Eine direkte Verbindung zu Dell für die Kontaktaufnahme mit dem technischen Support und den Vertriebsteams

Schritte

1. Rufen Sie www.dell.com/qrl auf und navigieren Sie zu Ihrem spezifischen Produkt oder
2. Verwenden Sie Ihr Smartphone bzw. Tablet, um die modellspezifische Quick Resource (QR) auf Ihrem System oder im Abschnitt „Quick Resource Locator“ zu scannen.

Quick Resource Locator für das PowerEdge FC640-System



Abbildung 63. Quick Resource Locator für PowerEdge FC640

Automatische Unterstützung mit SupportAssist

Dell EMC SupportAssist ist ein optionales Dell EMC Services-Angebot, das den technischen Support für Ihre Server-, Speicher- und Netzwerkgeräte von Dell EMC automatisiert. Durch die Installation und Einrichtung einer SupportAssist-Anwendung in Ihrer IT-Umgebung haben Sie die folgenden Vorteile:

- **Automatisierte Problemerkennung:** SupportAssist überwacht Ihre Dell EMC Geräte und erkennt automatisch Probleme mit der Hardware, sowohl proaktiv als auch vorausschauend.
- **Automatisierte Fallerstellung:** Wenn ein Problem festgestellt wird, öffnet SupportAssist automatisch einen Supportfall beim technischen Support von Dell EMC.
- **Automatisierte Erfassung von Diagnosedaten:** SupportAssist erfasst automatisch Daten zum Systemstatus von Ihren Geräten und übermittelt diese sicher an Dell EMC. Diese Informationen werden von dem technischen Support von Dell EMC zur Behebung des Problems verwendet.
- **Proaktiver Kontakt:** Ein Mitarbeiter des technischen Supports von Dell EMC kontaktiert Sie bezüglich des Supportfalls und ist Ihnen bei der Behebung des Problems behilflich.

Die Vorteile können je nach für das Gerät erworbener Dell EMC Serviceberechtigung variieren. Weitere Informationen über SupportAssist erhalten Sie auf www.dell.com/supportassist.

Informationen zum Recycling oder End-of-Life-Service

In bestimmten Ländern werden Rücknahme- und Recyclingservices für dieses Produkt angeboten. Wenn Sie Systemkomponenten entsorgen möchten, rufen Sie www.dell.com/recyclingworldwide auf und wählen Sie das entsprechende Land aus.