



Dell PowerEdge FC630

オーナーズマニュアル

メモ、注意、警告

 **メモ:** メモでは、コンピュータを使いやすくするための重要な情報を説明しています。

 **注意:** 注意では、ハードウェアの損傷やデータの損失の可能性を示し、その問題を回避するための方法を説明しています。

 **警告:** 警告では、物的損害、けが、または死亡の原因となる可能性があることを示しています。

© 2016 Dell Inc. 無断転載を禁じます。この製品は、米国および国際著作権法、ならびに米国および国際知的財産法で保護されています。Dell、および Dell のロゴは、米国および/またはその他管轄区域における Dell Inc. の商標です。本書で使用されているその他すべての商標および名称は、各社の商標である場合があります。

1 Dell PowerEdge FC630 の概要	7
PowerEdge FC630 システムでサポートされる構成.....	7
前面パネル.....	8
2.5 インチハードドライブまたは SSD システム.....	9
1.8 インチ SSD システム.....	10
診断インジケータ.....	10
iDRAC ダイレクト LED インジケータコード.....	11
USB ディスケットまたは USB DVD/CD ドライブの使用.....	11
ハードドライブまたは SSD インジケータのパターン.....	12
お使いのシステムのサービスタグの位置.....	13
2 文書リソース	14
3 技術仕様	16
シャーシ寸法.....	16
シャーシの重量.....	16
プロセッサの仕様.....	16
システムバッテリーの仕様.....	17
メモリの仕様.....	17
RAID コントローラ.....	17
PCIe メザニンカードスロット.....	17
ドライブの仕様.....	17
ハードドライブ.....	17
SSD.....	17
光学ドライブ.....	17
フラッシュドライブ.....	18
ポートおよびコネクタの仕様.....	18
USB ポート.....	18
内蔵デュアル SD モジュール.....	18
ビデオの仕様.....	18
環境仕様.....	18
粒子状およびガス状汚染物質の仕様.....	19
動作時の拡張温度.....	20
動作時の拡張温度範囲に関する制約.....	20
4 システムの初期セットアップと設定	22
システムのセットアップ.....	22
iDRAC 設定.....	22
iDRAC の IP アドレスを設定するためのオプション.....	22
オペレーティングシステムをインストールするオプション.....	23
ファームウェアとドライブをダウンロードする方法.....	23
5 プレオペレーティングシステム管理アプリケーション	25
プレオペレーティングシステムアプリケーションを管理するためのオプション.....	25

セットアップユーティリティ.....	25
セットアップユーティリティの表示.....	25
セットアップユーティリティ詳細.....	26
System BIOS (システム BIOS)	26
iDRAC 設定ユーティリティ.....	48
デバイス設定.....	49
Dell Lifecycle Controller.....	49
組み込み型システム管理.....	50
起動マネージャ.....	50
起動マネージャの表示.....	50
起動マネージャのメインメニュー.....	50
PXE 起動.....	51
6 スレッドコンポーネントの取り付けと取り外し.....	52
安全にお使いいただくために.....	52
システム内部の作業を始める前に.....	52
システム内部の作業を終えた後に.....	53
推奨ツール.....	53
スレッド.....	53
スレッドの取り外し.....	53
スレッドの取り付け.....	55
スレッドの内部.....	56
冷却用エアフローカバー.....	56
冷却用エアフローカバーの取り外し.....	56
冷却用エアフローカバーの取り付け.....	57
プロセッサダミーと DIMM ダミー.....	58
プロセッサまたは DIMM ダミーの取り外し.....	58
プロセッサまたは DIMM ダミーの取り付け.....	59
システムメモリ.....	60
メモリモジュール取り付けガイドライン.....	62
モード固有のガイドライン.....	62
メモリ構成の例.....	63
メモリモジュールの取り外し.....	65
メモリモジュールの取り付け.....	66
PCIe メザニンカード.....	67
PCIe メザニンカードの取り外し.....	67
PCIe メザニンカードの取り付け.....	68
内蔵デュアル SD モジュール (オプション)	69
SD カードの取り付け.....	69
内蔵 USB キー.....	71
オプションの IDSDM カードの取り外し.....	72
オプションの IDSDM カードの取り付け.....	73
rSPI カード (オプション)	74
オプションの rSPI カードの取り外し.....	74
オプションの rSPI カードの取り付け.....	75
SD VFlash カード.....	76
SD vFlash カードの取り付け.....	76
ネットワークドーターカード.....	78
ネットワークドーターカードの取り外し.....	78
ネットワークドーターカードの取り付け.....	79

プロセッサ	80
ヒートシンクの取り外し	81
プロセッサの取り外し	82
プロセッサの取り付け	84
ヒートシンクの取り付け	85
ハードドライブまたは SSD	88
ハードドライブまたは SSD ベイの番号付け	88
ハードドライブまたは SSD の取り付けガイドライン	88
ハードドライブまたは SSD の取り外し	88
ハードドライブまたは SSD の取り付け	90
ハードドライブまたは SSD ダミーの取り外し	91
ハードドライブまたは SSD ダミーの取り付け	92
ハードドライブまたは SSD の保守のためのシャットダウン手順	93
起動ドライブの設定	94
2.5 インチハードドライブまたは SSD キャリアからの 2.5 インチハードドライブまたは SSD の取り外し	94
2.5 インチハードドライブまたは SSD キャリアへの 2.5 インチハードドライブまたは SSD の取り付け	95
1.8 インチ SSD キャリアからの 1.8 インチ SSD の取り外し	95
1.8 インチ SSD キャリアへの 1.8 インチ SSD の取り付け	96
ハードドライブまたは SSD ケージの取り外し	97
ハードドライブまたは SSD ケージの取り付け	98
ハードドライブバックプレーン	99
ハードドライブまたは SSD バックプレーンの取り外し	99
ハードドライブまたは SSD バックプレーンの取り付け	100
PERC H730P スリムカード	102
PERC H730P スリムカードの取り外し	102
PERC H730P スリムカードの取り付け	103
ストレージコントローラカード	104
PCIe エクステンダまたはストレージコントローラカードの取り外し	104
PCIe エクステンダまたはストレージコントローラカードの取り付け	105
NVRAM バックアップバッテリー	107
NVRAM バックアップバッテリーの取り付け	107
システム基板	109
システム基板の取り外し	109
システム基板の取り付け	111
Trusted Platform Module	114
Trusted Platform Module (TPM) の取り付け	114
BitLocker ユーザー向け TPM の初期化	115
TXT ユーザー向け TPM の初期化	115
7 システム診断プログラムの使用	116
Dell Embedded System Diagnostics	116
内蔵されたシステム診断プログラムの実行	116
内蔵されたシステム診断プログラムの外付けメディアからの実行	116
システム診断制御	117
8 ジャンパとコネクタ	118
システム基板のジャンパ設定	118
システム基板のコネクタ	119

パスワードを忘れたとき.....	120
9 システムのトラブルシューティング.....	121
システムメモリのトラブルシューティング.....	121
ハードドライブのトラブルシューティング.....	122
USB デバイスのトラブルシューティング.....	122
ソリッドステートドライブ (SSD) のトラブルシューティング.....	123
内蔵 SD カードのトラブルシューティング.....	124
プロセッサのトラブルシューティング.....	124
システム基板のトラブルシューティング.....	125
NVRAM バックアップバッテリーのトラブルシューティング.....	125
10 困ったときは.....	127
デルへのお問い合わせ.....	127
QRL によるシステム情報へのアクセス.....	127
FC630 用 QR コード.....	128

Dell PowerEdge FC630 の概要

Dell PowerEdge FC630 は、PowerEdge FX2 エンクロージャ上でサポートされるハーフハイトスレッドで、次をサポートします。

- ・ Intel Xeon E5-2600 v3 または E5-2600 v4 プロセッサ 1個または 2 個
- ・ DIMM 24 個
- ・ シングルプロセッサ：2.5 インチハードドライブ最大 2 台
- ・ シングルプロセッサ：1.8 インチ SSD 最大 8 台
- ・ デュアルプロセッサ：2.5 インチハードドライブ最大 2 台
- ・ デュアルプロセッサ：1.8 インチ SSD 最大 8 台。

トピック：

- ・ [PowerEdge FC630 システムでサポートされる構成](#)
- ・ [前面パネル](#)
- ・ [診断インジケータ](#)
- ・ [お使いのシステムのサービスタグの位置](#)

PowerEdge FC630 システムでサポートされる構成

Dell PowerEdge FC630 システムは、次の構成をサポートしています。



図 1. FC630 構成の概要

前面パネル

前面パネルの機能には、USB 管理ポート、iDRAC ダイレクト LED インジケータ、スレッドハンドル、およびステータスインジケータが含まれます。

2.5 インチハードドライブまたは SSD システム

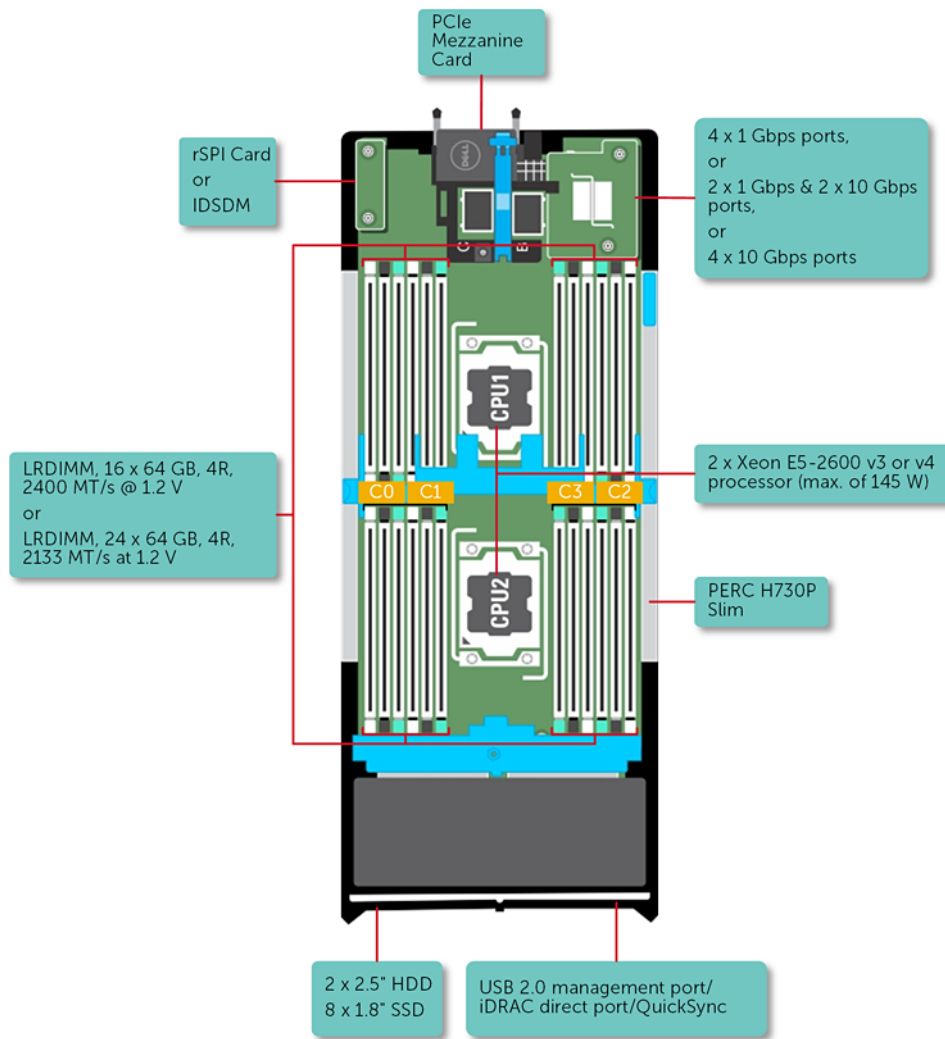





図 2. 前面パネル機能 — 2.5 インチハードドライブまたは SSD システム

- | | |
|---------------------------------------|---------------------------|
| 1. ハードドライブまたは SSD | 2. USB 3.0 ポート |
| 3. USB 2.0 ポートまたは iDRAC マネージド USB ポート | 4. iDRAC ダイレクト LED インジケータ |
| 5. スレッドハンドル | 6. ステータスインジケータ |
| 7. スレッド電源オンインジケータ、電源ボタン | |

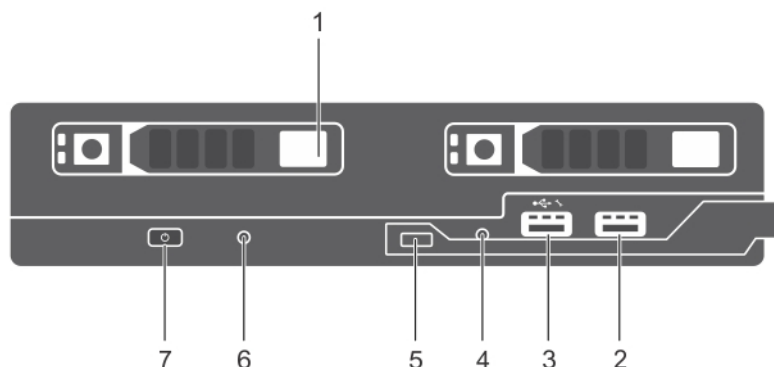
表 1. 前面パネル機能 — 2.5 インチハードドライブまたは SSD システム

アイテム	インジケータ、ボタン、またはアイコン	説明
1	ハードドライブまたは SSD	<p>2.5 インチハードドライブシステム 2.5 インチのホットスワップ対応 SAS または SATA ハードドライブ、もしくは SAS、SATA、または PCIe SSD 2 台。</p> <p>メモ: このボタンは、認定を受けたサポート担当者によって指示された場合、または OS のマニュアルで指示されている場合にのみ使用してください。</p>
2	USB 3.0 ポート 	USB デバイスがシステムに接続されています。
3	USB 2.0 ポートまたは iDRAC ダイレクト ポート 	USB 管理ポートは通常の USB ポートとして機能し、iDRAC 機能へのアクセスを提供します。詳細については、 Dell.com/idracmanuals で『Integrated Dell Remote Access Controller ユーザーズ ガイド』を参照してください。
4	iDRAC ダイレクト LED インジケータ	iDRAC が管理機能用の USB 1 ポートを制御する場合、管理インジケータが点灯します。
5	スレッドハンドル	スレッドをエンクロージャから引き出すために使用します。
6	ステータスインジケータ	システムのステータスについての情報を提供します。
7	スレッド電源オンインジケータ、電源ボタン 	スレッドの電源が入ると、電源オン インジケータが点灯します。電源ボタンはシステムへの電源装置ユニットの出力を制御します。

1.8 インチ SSD システム







図 3. 前面パネル機能 — 1.8 インチ SSD システム

- | | |
|-----------------------------------|---------------------------|
| 1. SSD | 2. USB 3.0 ポート |
| 3. USB 2.0 ポートまたは iDRAC ダイレクト ポート | 4. iDRAC ダイレクト LED インジケータ |
| 5. スレッドハンドル | 6. ステータスインジケータ |
| 7. スレッド電源オンインジケータ、電源ボタン | |

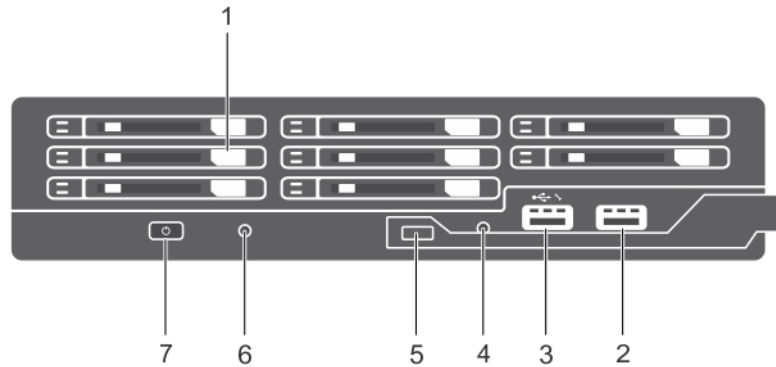
表 2. 前面パネル機能 — 1.8 インチ SSD システム

アイテム	インジケータ、ボタン、またはアイコンはコネクタ	説明
1	SSD	1.8 インチ SSD システム ホットスワップ対応の 1.8 インチ SATA SSD 8 台 メモ: このボタンは、認定を受けたサポート担当者によって指示された場合、または OS のマニュアルで指示されている場合にのみ使用してください。
2	USB 3.0 ポート 	USB デバイスがシステムに接続されています。
3	USB 2.0 ポートまたは iDRAC ダイレクト ポート 	USB 管理ポートは通常の USB ポートとして機能し、iDRAC 機能へのアクセスを提供します。詳細については、 Dell.com/idracmanuals で『Integrated Dell Remote Access Controller ユーザーズ ガイド』を参照してください。
4	iDRAC ダイレクト LED インジケータ	iDRAC が管理機能用の USB 1 ポートを制御する場合、管理インジケータが点灯します。
5	スレッドハンドル	スレッドをエンクロージャから引き出すために使用します。
6	ステータスインジケータ	システムのステータスについての情報を提供します。
7	スレッド電源オンインジケータ、電源ボタン 	スレッドの電源が入ると、電源オン インジケータが点灯します。電源ボタンはシステムへの電源装置ユニットの出力を制御します

診断インジケータ

システムの前面パネルにある診断インジケータには、システム起動時にエラーステータスが表示されます。

iDRAC ダイレクト LED インジケータコード

①メモ: iDRAC ダイレクト LED インジケータは USB モードでは点灯しません。



図 4. iDRAC ダイレクト LED インジケータ

1. iDRAC ダイレクトステータスインジケータ

表 3. iDRAC ダイレクト LED インジケータ

表記規則	iDRAC ダイレクト LED インジケータパターン	状態
A	緑色	ファイル転送の開始時と終了時に少なくとも 2 秒間緑色に点灯します。
B	緑色の点滅	ファイル転送や操作タスクを示します。
C	緑色に点灯して消灯	ファイル転送が完了したことを示します。
D	消灯	USB を取り外す準備ができたことを示しているか、タスクが完了したことを示しています。

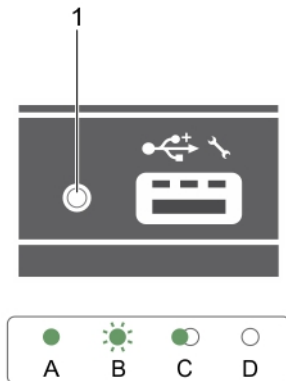
次の表は、ノートブックとケーブル (ノートブック接続) を使用して iDRAC ダイレクトを設定する時の iDRAC ダイレクトのアクティビティを説明しています。

表 4. iDRAC ダイレクト LED インジケータパターン

iDRAC ダイレクト LED インジケータパターン	状態
2 秒間緑に点灯	ノートブックが接続されていることを示します。
緑色の点滅 (2 秒間点灯し、2 秒間消灯)	ノートブックの接続が認識されていることを示しています。
消灯	ノートブックが電源に接続されていないことを示します。

USB ディスケットまたは USB DVD/CD ドライブの使用

スレッドには前面に USB ポートがあり、USB ディスケットドライブ、USB フラッシュドライブ、USB DVD/CD ドライブ、キーボード、またはマウスを接続できます。USB ドライブは、スレッドの設定に使用することができます。

USB ディスケットドライブを起動ドライブに指定するには、次の手順に従います。

1. USB ドライブを接続します
2. システムを再起動します
3. セットアップユーティリティを起動します
4. このドライブを、起動順序の 1 番目に設定します

この USB デバイスが起動順序設定画面に表示されるのは、セットアップユーティリティを実行する前にこのデバイスをシステムに接続した場合のみです。また、システム起動時に <F 11> を押し、現在の起動シーケンスのための起動デバイスを選択することによって、起動デバイスを選択することもできます。

ハードドライブまたは SSD インジケータのパターン

システムでドライブイベントが発生すると、ハードドライブまたは SSD (ソリッドステートドライブ) インジケータがさまざまなパターンを表示します。

メモ: スレッドには、各ドライブベイにハードドライブか SSD、またはハードドライブダミーを取り付けておく必要があります。



図 5. ハードドライブまたは SSD インジケータ

1. ドライブアクティビティインジケータ (緑色)
2. ドライブステータスインジケータ (緑色と橙色)

メモ: ドライブが AHCI (Advanced Host Controller Interface) モードの場合、ステータス LED (右側) は機能せず、消灯のままです。

ドライブステータスインジケータのパターン

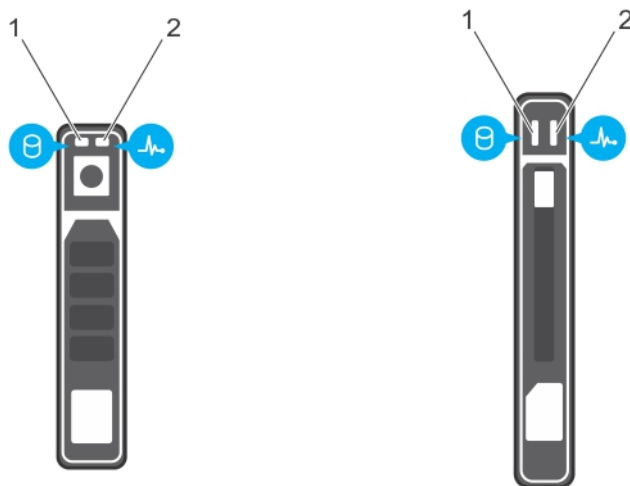
1 秒間に 2 回緑色に点滅 ドライブの識別中または取り外し準備中

オフ ドライブの挿入または取り外し可

メモ: システム電源の投入後、すべてのドライブの初期化が完了するまで、ドライブステータスインジケータは消灯しています。この間、ドライブの挿入も取り外しもできません。

緑色、橙色に点滅後、消灯 ドライブ障害の予測

1 秒間に 4 回橙色に点滅 ドライブに障害発生

緑色にゆっくり点滅 ドライブの再構築中

緑色の点灯 ドライブオンライン状態

緑色に 3 秒間点滅、
橙色に 3 秒間点滅、
6 秒後に消灯 再構築が停止

お使いのシステムのサービスタグの位置

お使いのシステムは一意のエキスプレスサービスコードおよびサービスタグ番号によって識別されます。エキスプレスサービスコードおよびサービスタグは、システムの前面で情報タグを引き出して確認します。または、システムのシャーシに貼られたステッカーに情報が記載されている場合があります。この情報は、デルが電話によるサポートのお問い合わせを適切な担当者に転送するために使用されます。

文書リソース

本項では、お使いのシステムの文書リソースに関する情報を提供します。

表 5. システムの文書リソース

タスク	文書	場所
システムのセットアップ	ラックへのシステムの取り付けについての情報は、お使いのラックソリューションに同梱のラックマニュアルを参照してください。	Dell.com/poweredge manuals
	システムの起動とシステムの技術的仕様については、システムに同梱の『Getting Started With Your System』(はじめに)を参照してください。	Dell.com/poweredge manuals
	お使いのシステムに同梱の『Getting Started With Your System』(はじめに)、または本書の「技術的仕様」の項。	Dell.com/poweredge manuals
システムの設定	iDRAC 機能、iDRAC の設定と iDRAC へのログイン、およびシステムのリモート管理についての情報は、『Integrated Dell Remote Access Controller User's Guide』(Integrated Dell Remote Access Controller ユーザーズガイド)を参照してください。	Dell.com/idrac manuals
	オペレーティングシステムのインストールについての情報は、オペレーティングシステムのマニュアルを参照してください。	Dell.com/operatingsystem manuals
	Remote Access Controller Admin (RACADM) サブコマンドとサポートされている RACADM インタフェースを理解するための情報は、『RACADM Command Line Reference Guide for iDRAC』(iDRAC のための RACADM コマンドライン参照ガイド)を参照してください。	Dell.com/idrac manuals
	ドライバおよびファームウェアのアップデートについての情報は、本書の「ファームウェアとドライバのダウンロード」の項を参照してください。	Dell.com/support/drivers
システムの管理	Dell OpenManage システム管理の機能についての情報は、『Dell OpenManage Systems Management Overview Guide』(Dell OpenManage システム管理概要ガイド)を参照してください。	Dell.com/openmanage manuals
	OpenManage のセットアップ、使用、およびトラブルシューティングについての情報は、『Dell OpenManage Server Administrator User's Guide』(Dell OpenManage Server Administrator ユーザーズガイド)を参照してください。	Dell.com/openmanage manuals
	Dell OpenManage Essentials のインストール、使用、およびトラブルシューティングについての情報は、『Dell OpenManage Essentials User's Guide』(Dell OpenManage Essentials ユーザーズガイド)を参照してください。	Dell.com/openmanage manuals
	Dell System E-Support Tool (DSET) のインストールと使用についての情報は、『Dell System E-Support Tool (DSET) User's Guide』(Dell System	Dell.com/DSET

タスク	文書	場所
	E-Support Tool (DSET) ユーザーズガイド) を参照してください。	
	Active System Manager (ASM) のインストールおよび使用についての情報は、『Active System Manager User's Guide』(Active System Manager ユーザーズガイド) を参照してください。	Dell.com/asmdocs
	Dell Lifecycle Controller (LCC) の機能を理解するには、『Dell Lifecycle Controller User's Guide』(Dell Lifecycle Controller ユーザーズガイド) を参照してください。	Dell.com/idracmanuals
	パートナープログラムのエンタープライズシステム管理についての情報は、OpenManage Connections Enterprise Systems Management マニュアルを参照してください。	Dell.com/omconnectionsenterprisesystemsmanagement
	接続およびクライアントシステム管理についての情報は、OpenManage Connections Client Systems Management マニュアルを参照してください。	Dell.com/dellclientcommandssuitemanuals
	Dell Chassis Management Controller (CMC) を使用した、インベントリの表示、設定タスクと監視タスクの実行、リモートでのサーバー電源のオン/オフ、およびサーバーとコンポーネント上のイベントに対するアラートの有効化についての情報は、『CMC User's Guide』(CMC ユーザーズガイド) を参照してください。	Dell.com/esmmanuals
Dell PowerEdge RAID コントローラの操作	Dell PowerEdge RAID コントローラ (PERC) の機能を理解し、PERC カードを導入するための情報は、ストレージコントローラのマニュアルを参照してください。	Dell.com/storagecontrollermanuals
イベントおよびエラーメッセージの理解	システムコンポーネントを監視するシステムファームウェアおよびエージェントによって生成されたイベントメッセージおよびエラーメッセージをチェックすることについての情報は、『Dell Event and Error Messages Reference Guide』(Dell イベントおよびエラーメッセージリファレンスガイド) を参照してください。	Dell.com/openmanagemanuals > OpenManage Software (OpenManage ソフトウェア)

シャーシ寸法



図 6. シャーシ寸法

表 6. Dell PowerEdge FC630 システムのシャーシ寸法

システム	X	Y	Z
PowerEdge FC630	211.0 mm	40.3 mm	535.8 mm

シャーシの重量

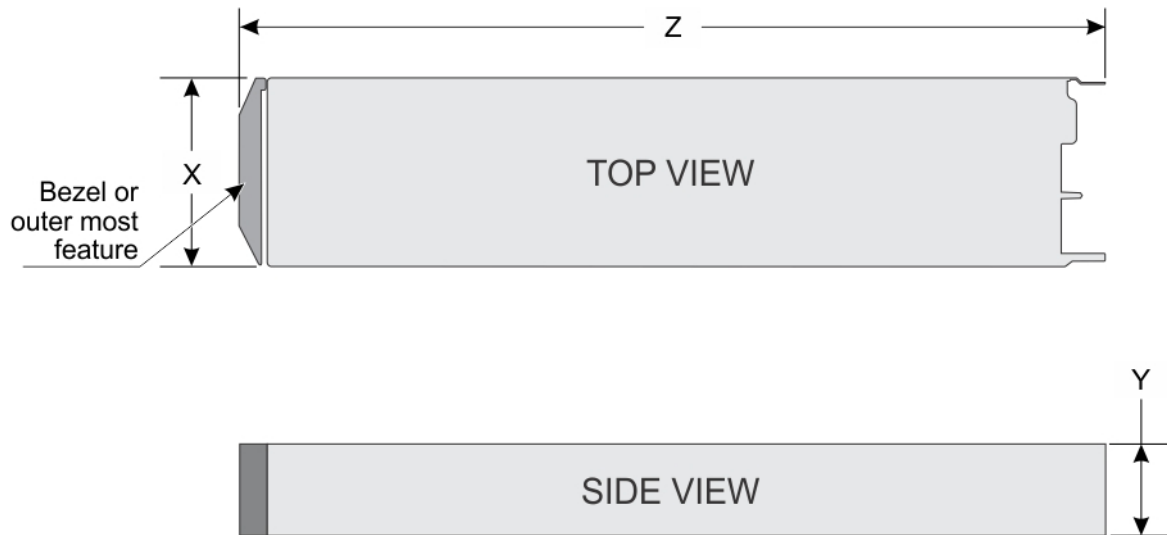
表 7. シャーシの重量

システム	最大重量
PowerEdge FC630	6.4 kg (14.11 ポンド)

プロセッサの仕様

PowerEdge FC630 システムは、最大 1 個または 2 個の Intel Xeon E5-2600 v3 または Xeon E5-2600 v4 製品シリーズプロセッサをサポートします。

△ **注意:** 105 W、120 W、または 135 W のプロセッサの場合、68 mm 幅のヒートシンクを使用します。

△ **注意:** 105 W (アコースティック構成)、135 W (4 コア、6 コア、または 8 コア)、または 145 W のプロセッサの場合、104 mm 幅のヒートシンクを使用します。

ⓘ **メモ:** ワット数の異なるプロセッサの混在はサポートされていません。

システムバッテリーの仕様

PowerEdge FC630 システムは、CR 2032 3.0-V リチウムコイン型システムバッテリーをサポートします。

メモリの仕様

PowerEdge FC630 システムは、DDR4 レジスタード DIMM (RDIMM) および負荷軽減 DIMM (LRDIMM) をサポートします。

表 8. メモリの仕様

メモリモジュールソケット	メモリ容量	最小 RAM	最大 RAM	速度
PowerEdge FC630	64 GB クアドラック (LRDIMM)	シングルプロセッサで 4 GB	・ シングルプロセッサで最大 786 GB ・ デュアルプロセッサで最大 1536 GB	2400 MT/s、2133 MT/s、または 1866 MT/s の DDR4 DIMM
	32 GB クアドラック (LRDIMM)			2133 MT/s または 1866 MT/s の DDR4 DIMM
	4 GB、8 GB、16 GB、または 32 GB シングルラック (RDIMM)			2400 MT/s、2133 MT/s、または 1866 MT/s の DDR4 DIMM
	8 GB、16 Gb、および 32 GB デュアルラック (RDIMM)			2400 MT/s、2133 MT/s、または 1866 MT/s の DDR4 DIMM

RAID コントローラ

PowerEdge FC630 システムは PERC H730P、PERC H730、PERC H330、および PERC H730P スリムカード をサポートしています。

PCIe メザニンカードスロット

PowerEdge FC630 システムは、PCIe メザニンカードをサポートする PCIe x16 Gen 3 スロット 1 個をサポートします。

ドライブの仕様

ハードドライブ

PowerEdge FC630 システムは次をサポートします。

- ・ 2.5 インチのホットスワップ対応 SAS もしくは SATA ハードドライブ、または SAS、SATA、もしくは PCIe SSD 最大 2 台。

SSD

PowerEdge FC630 システムは次をサポートします。

- ・ ホットスワップ対応の 1.8 インチ SATA SSD 最大 8 台

光学ドライブ

PowerEdge FC630 システムは、オプションの外付け USB DVD、およびオプションの SATA DVD-ROM ドライブまたは DVD+/-RW ドライブ 1 台をサポートします。

フラッシュドライブ

PowerEdge FC630 システムは、オプションの内蔵 USB、オプションの内蔵 SD カード、およびオプションの vFlash カード (iDRAC8 Enterprise 統合) をサポートします。

ポートおよびコネクタの仕様

USB ポート

PowerEdge FC630 システムは次をサポートします。

- ・ 1x USB 2.0 対応ポート、および 1x USB 3.0 対応ポート (前面パネル)
- ・ 内蔵 USB 2.0 対応ポート

次の表には、USB の仕様についての詳細が記載されています。

表 9. USB の仕様

システム	前面パネル	内蔵
PowerEdge FC630	4 ピン USB 2.0 準拠 (1)、4 ピン USB 3.0 準拠 (1)	<ul style="list-style-type: none">・ ハイパーバイザ専用の内蔵 SD カード (2)・ vFlash サポート専用 SD カード (1)

内蔵デュアル SD モジュール

PowerEdge FC630 システムは 2 個の SD カードスロットと、内蔵ハイパーバイザ専用の USB インタフェースをサポートします。このカードは次の機能を提供します。

- ・ デュアルカード動作 — 両方のスロットで SD カードを使用することによってミラーリング構成を維持し、冗長性を提供します。
- ・ シングルカード動作 — シングルカード動作はサポートされますが、冗長性は提供されません。

ビデオの仕様

PowerEdge FC630 システムは、iDRAC が統合された Matrox G200 VGA コントローラと、iDRAC アプリケーションメモリと共有される 2 GB をサポートします。

環境仕様

 **メモ:** 特定のシステム構成でのその他の環境条件の詳細については、[Dell.com/environmental_datasheets](https://www.dell.com/environmental_datasheets) を参照してください。

表 10. 温度の仕様

温度	仕様
保管時	-40 ~ 65°C (-40 ~ 149°F)
継続動作 (高度 950 m (3117 フィート) 未満)	10 ~ 35 °C (50 ~ 95 °F)、装置への直射日光なし。
外気	外気に関する詳細については、拡張動作温度の項を参照してください。
最大温度勾配 (動作時および保管時)	20 °C/h (36 °F/h)

表 11. 相対湿度の仕様

相対湿度	仕様
保管時	最大露点 33 °C (91 °F) で 5 ~ 95 % の相対湿度。空気は常に非結露状態であること。
動作時	最大露点 29 °C (84.2 °F) で 10 ~ 80%。

表 12. 最大振動の仕様

最大振動	仕様
動作時	0.26 Grms (5 ~ 350 Hz) (全稼働方向)。
保管時	1.88 Grms (10 ~ 500 Hz) で 15 分間 (全 6 面で検証済)。

表 13. 最大衝撃の仕様

最大衝撃	仕様
動作時	x、y、z 軸の正および負方向に 2.3 ミリ秒以下で 40 G の 6 連続衝撃パルス
保管時	x、y、z 軸の正および負方向に 2 ミリ秒以下で 71 G の 6 連続衝撃パルス (システムの各面に対して 1 パルス)

表 14. 最大高度の仕様

最大高度	仕様
動作時	3048 m (10,000 フィート)
保管時	12,000 m (39,370 フィート)。

表 15. 動作時温度ディレーティングの仕様

温度	仕様
最高 35 °C (95 °F)	950 m (3117 フィート) を越える高度では、最高温度は 300 m (547 フィート) ごとに 1 °C (1 °F) 低くなります。
35 ~ 40 °C (95 ~ 104 °F)	950 m (3117 フィート) を越える高度では、最高温度は 175 m (319 フィート) ごとに 1 °C (1 °F) 低くなります。
40 ~ 45 °C (104 ~ 113 °F)	950 m (3117 フィート) を越える高度では、最高温度は 125 m (228 フィート) ごとに 1 °C (1 °F) 低くなります。

粒子状およびガス状汚染物質の仕様

次の表は、粒子状およびガス状の汚染物質による機器の損傷、または故障を回避するために役立つ制限を定義しています。粒子状またはガス状の汚染物質物のレベルが指定された制限を超え、その結果として機器が損傷または故障した場合は、環境条件の是正が必要になる可能性があります。環境条件の改善はお客様の責任となります。

表 16. 粒子状汚染物質の仕様

粒子汚染	仕様
空気清浄	<p>データセンターの空気清浄レベルは、ISO 14644-1 の ISO クラス 8 の定義に準じて、95% 上限信頼限界です。</p> <p>i メモ: この条件は、データセンター環境にのみ適用されます。空気清浄要件は、事務所や工場現場などのデータセンター外での使用のために設計された IT 装置には適用されません。</p> <p>i メモ: データセンターに吸入される空気は、MERV11 または MERV13 フィルタで濾過する必要があります。</p>

粒子汚染	仕様
伝導性ダスト	<p>空気中に伝導性ダスト、亜鉛ウイスカ、またはその他伝導性粒子が存在しないようにする必要があります。</p> <p>① メモ: この条件は、データセンター環境と非データセンター環境に適用されます。</p>
腐食性ダスト	<ul style="list-style-type: none"> ・ 空気中に腐食性ダストが存在しないようにする必要があります。 ・ 空気中の残留ダストは、潮解点が相対湿度 60% 未満である必要があります。 <p>① メモ: この条件は、データセンター環境と非データセンター環境に適用されます。</p>

表 17. ガス状汚染物質の仕様

ガス状汚染物	仕様
銅クーポン腐食度	クラス G1 (ANSI/ISA71.04-1985 の定義による) に準じ、ひと月あたり 300 Å 未満。
銀クーポン腐食度	AHSRAE TC9.9 の定義に準じ、ひと月あたり 200 Å 未満。

① メモ: 50% 以下の相対湿度で測定された最大腐食汚染レベル

動作時の拡張温度

表 18. 動作時の拡張温度の仕様

動作時の拡張温度	仕様
継続動作	<p>相対湿度 5~85%、露点温度 29°C (84.2°F) で、5~40°C。</p> <p>① メモ: 標準動作温度範囲 (10~35°C) 外では、システムは下限 5°C および上限 40°C の範囲で継続的に動作できます。</p> <p>35~40°C の場合、950 m を超える場所では 175 m (319 フィート) 上昇することに最大許容温度を 1°C (1°F) 下げます。</p>
年間動作時間の 1 パーセント未満	<p>相対湿度 5~90 パーセント、露点温度 29°C で、-5~45°C。</p> <p>① メモ: 標準動作温度範囲 (10~35°C) 外で使用する場合は、最大年間動作時間の最大 1% まで -5~45°C の範囲で動作することができます。</p> <p>40~45°C の場合、950 m を超える場所では 125 m (228 フィート) 上昇することに最大許容温度を 1°C (1°F) 下げます。</p>

① メモ: 動作時の拡張温度範囲で使用すると、システムのパフォーマンスに影響が生じる場合があります。

① メモ: 拡張温度範囲でシステムを使用している際に、LCD パネルとシステムイベントログに周囲温度の警告が報告される場合があります。

動作時の拡張温度範囲に関する制約



- ・ 5°C 未満でコールドブートを行わないでください。
- ・ 最大 105 W のプロセッサがサポートされています。
- ・ デル認定外の周辺機器カードおよび / または 25 W を超える周辺機器カードは非対応です。
- ・ PCIe SSD は非対応です。

- ・ FX2s エンクロージャのスレッドスロットに PowerEdge FC630 スレッドのみを取り付ける場合：
 - ・ 105 W 未満のプロセッサに 104 mm 幅のヒートシンクを取り付けます。
 - ・ FX2s エンクロージャにプロセッサ 2 個を搭載したスレッドを取り付ける場合は、エンクロージャのすべてのスレッドスロットに同一構成の PowerEdge FC630 スレッドを取り付ける必要があります。ただし、エンクロージャの空のスレッドスロットにスレッドのダミーを取り付けることは可能です。

システムの初期セットアップと設定

システムのセットアップ

次の手順を実行して、システムを設定します。

1. スレッドを開梱します。
2. スレッドコネクタから I/O コネクタカバーをはずします。
 -  **注意:** スレッドを取り付ける際は、エンクロージャ上のスロットと正しく位置合わせされていることを確認し、スレッドコネクタの損傷を防ぎます。
3. スレッドをエンクロージャに取り付けます。
4. エンクロージャの電源を入れます。
 -  **メモ:** シャーシの初期化を待ってから、電源ボタンを押します。
5. スレッドの電源ボタンを押して、スレッドの電源を入れます。
 - または、次を使用してスレッドの電源をオンにすることもできます。
 - ・ スレッド iDRAC です。詳細については、「iDRAC へのログイン」の項を参照してください。
 - ・ シャーシ管理コントローラ (CMC) でスレッドの iDRAC が設定された後のエンクロージャの CMC です。詳細については Dell.com/idracmanuals で『CMC User's Guide』(CMC ユーザーズガイド) を参照してください。

関連資料

[iDRAC へのログイン](#)
[スレッドの内部](#)

iDRAC 設定

Integrated Dell Remote Access Controller (iDRAC) は、システム管理者の生産性を向上させ、Dell システムの全体的な可用性を高めるように設計されています。iDRAC は、システム問題についての管理者へのアラート送信、リモートシステム管理の実施の支援、およびシステムへの物理的なアクセスの必要性の軽減を行います。

iDRAC の IP アドレスを設定するためのオプション

iDRAC との双方向通信を有効にするには、お使いのネットワークインフラストラクチャに基づいて初期ネットワーク設定を行う必要があります。IP アドレスは、次のいずれかのインターフェースを使用してセットアップできます。

インターフェース マニュアル/項

iDRAC 設定ユーティリティ	Dell.com/idracmanuals の『Dell Integrated Dell Remote Access Controller User's Guide』(Dell Integrated Dell Remote Access Controller ユーザーズガイド) を参照してください。
Dell Deployment Toolkit	Dell.com/openmanagemanuals の『Dell Deployment Toolkit User's Guide』(Dell Deployment Toolkit ユーザーズガイド) を参照してください。
Dell Lifecycle Controller	Dell.com/idracmanuals の『Dell Lifecycle Controller User's Guide』(Dell Lifecycle Controller ユーザーズガイド) を参照してください。
CMC ウェブインターフェース	Dell.com/esmmanuals の『Dell Chassis Management Controller Firmware User's Guide』(Dell Chassis Management Controller ファームウェアユーザーズガイド) を参照してください。

iDRAC 用の DHCP または静的 IP のセットアップを含む初期ネットワーク設定は、デフォルトの iDRAC IP アドレス 192.168.0.120 を使用して行う必要があります。

-  **メモ:** iDRAC にアクセスするには、iDRAC ポートカードを取り付ける、またはネットワークケーブルをシステム基板上の Ethernet コネクタ 1 に接続するようにします。

メモ: iDRAC IP アドレスをセットアップした後は、デフォルトのユーザー名とパスワードを変更してください。

iDRAC へのログイン

iDRAC には次の資格情報でログインできます。

- ・ iDRAC ユーザー
- ・ Microsoft Active Directory ユーザー
- ・ Lightweight Directory Access Protocol (LDAP) ユーザー

デフォルトのユーザー名とパスワードは、root と calvin です。シングルサインオンまたはスマートカードを使用してログインすることもできます

メモ: iDRAC にログインするには、iDRAC 資格情報が必要です。

iDRAC へのログイン、および iDRAC ライセンスの詳細については、[Dell.com/idracmanuals](https://www.dell.com/support/manuals) で『Integrated Dell Remote Access Controller User's Guide』(Integrated Dell Remote Access Controller ユーザーズガイド) を参照してください。

オペレーティングシステムをインストールするオプション

システムがオペレーティングシステムのインストールなしで出荷された場合、次のリソースのいずれかを使用して対応するオペレーティングシステムをインストールします。

表 19. オペレーティングシステムをインストールするリソース

リソースを見つける	場所
Dell Systems Management Tools and Documentation メディア	Dell.com/operatingsystemmanuals
Dell Lifecycle Controller	Dell.com/idracmanuals
Dell OpenManage Deployment Toolkit	Dell.com/openmanagemanuals
デル認証の VMware ESXi	Dell.com/virtualizationsolutions
Dell PowerEdge システム対応のオペレーティングシステム	Dell.com/ossupport
Dell PowerEdge システム対応のオペレーティングシステム用のインストールと使い方のビデオ	Dell PowerEdge システム対応のオペレーティングシステム

ファームウェアとドライバをダウンロードする方法

次の方法を使用して、ファームウェアとドライバをダウンロードできます。

表 20. ファームウェアおよびドライバ

メソッド	Location (場所)
デルサポートサイトから	Dell.com/support/home
Dell Remote Access Controller Lifecycle Controller (iDRAC with LC) を使用	Dell.com/idracmanuals
Dell Repository Manager (DRM) を使用	Dell.com/openmanagemanuals
Dell OpenManage Essentials (OME) を使用	Dell.com/openmanagemanuals
Dell Server Update Utility (SUU) を使用	Dell.com/openmanagemanuals
Dell OpenManage Deployment Toolkit (DTK) を使用	Dell.com/openmanagemanuals

ドライバとファームウェアのダウンロード

デルでは、お使いのシステムには最新の BIOS、ドライバ、およびシステム管理ファームウェアをダウンロードしてインストールすることを推奨しています。

ドライバとファームウェアをダウンロードする前に、ウェブブラウザのキャッシュをクリアするようにしてください。

1. **Dell.com/support/drivers** にアクセスします。
2. **Drivers & Downloads** (ドライバおよびダウンロード) セクションで、**Service Tag or Express Service Code** (サービスタグまたはエクスプレスサービスコード) ボックスにお使いのシステムのサービスタグを入力します。
 **メモ:** サービスタグがない場合は、**Detect My Product (製品の検出)** を選択してシステムにサービスタグを自動的に検出させるか、製品サポートでお使いの製品を選択します。
3. **ドライバおよびダウンロード** をクリックします。
ユーザーの選択した項目に該当するドライバが表示されます。
4. 必要なドライバを USB ドライブ、CD、または DVD にダウンロードします。

プレオペレーティングシステム管理アプリケーション

プレオペレーティングシステムアプリケーションを管理するためのオプション

お使いのシステムには、プレオペレーティングシステムアプリケーションを管理するための次のオプションがあります。

- ・ セットアップユーティリティ
- ・ ブートマネージャ
- ・ Dell Lifecycle Controller
- ・ PXE (Preboot Execution Environment)

関連概念

[セットアップユーティリティ](#)

[起動マネージャ](#)

[Dell Lifecycle Controller](#)

[PXE 起動](#)

セットアップユーティリティ

System Setup (セットアップユーティリティ) 画面を使用して、お使いのシステムの BIOS 設定、iDRAC 設定およびデバイス設定を行うことができます。

① メモ: デフォルトでは、選択したフィールドのヘルプテキストはグラフィカルブラウザ内に表示されます。テキストブラウザ内でヘルプテキストを表示するには、<F1> を押してください。

セットアップユーティリティには、次の2つの方法を使ってアクセスできます。

- ・ 標準グラフィカルブラウザ — このブラウザはデフォルトで有効になっています。
- ・ テキストブラウザ — コンソールリダイレクトの使用によって有効になります。

関連タスク

[セットアップユーティリティの表示](#)

関連資料

[セットアップユーティリティ 詳細](#)

セットアップユーティリティの表示

System Setup (セットアップユーティリティ) 画面を表示するには、次の手順を実行してください。

1. システムの電源を入れるか、または再起動します。
2. 次のメッセージが表示されたらすぐに F2 を押します。

F2 = System Setup

① メモ: F2 を押す前にオペレーティングシステムのロードが開始された場合は、システムの起動が完了するのを待ってから、もう一度システムを起動してやり直してください。

関連概念

[セットアップユーティリティ](#)

関連資料

[セットアップユーティリティ詳細](#)

[System BIOS \(システム BIOS\)](#)

[iDRAC 設定ユーティリティ](#)

[デバイス設定](#)

セットアップユーティリティ詳細

System Setup Main Menu (セットアップユーティリティメインメニュー) 画面の詳細は次のとおりです。

オプション 説明

System BIOS(システム BIOS)
(システム BIOS) BIOS 設定を構成できます。

iDRAC Settings
(iDRAC 設定) iDRAC を設定できます。

iDRAC 設定ユーティリティは、UEFI (Unified Extensible Firmware Interface) を使用することで iDRAC パラメーターをセットアップして設定するためのインタフェースです。iDRAC 設定ユーティリティを使用することで、さまざまな iDRAC パラメーターを有効または無効にすることができます。このユーティリティの詳細については、**Dell.com/idracmanuals** の『*Integrated Dell Remote Access Controller User's Guide*』(Integrated Dell Remote Access Controller ユーザーズガイド) を参照してください。

Device Settings
(デバイス設定) デバイスを設定できます。

関連概念

[セットアップユーティリティ](#)

関連タスク

[セットアップユーティリティの表示](#)

System BIOS (システム BIOS)

System BIOS (システム BIOS) 画面を使って、起動順序、システムパスワード、セットアップパスワードのような特定の機能の編集、RAID モードの設定、USB ポートの有効/無効の切り替えが可能です。

関連タスク

[システム BIOS の表示](#)

関連資料

[システム BIOS 設定の詳細](#)

[起動設定](#)

[Network Settings \(ネットワーク設定\)](#)

[システムセキュリティ](#)

[システム情報](#)

[メモリ設定](#)

[プロセッサ設定](#)

[SATA 設定](#)

[内蔵デバイス](#)

[シリアル通信](#)

[システムプロファイル設定](#)

[その他の設定](#)

システム BIOS の表示

System BIOS (システム BIOS) 画面を表示するには、次の手順を実行してください。

1. システムの電源を入れるか、または再起動します。
2. 次のメッセージが表示されたらすぐに F2 を押します。

```
F2 = System Setup
```

メモ: F2 を押す前にオペレーティングシステムのロードが開始された場合は、システムの起動が完了するのを待ってから、もう一度システムを起動してやり直してください。

3. **System Setup Main Menu** (システムセットアップメインメニュー) 画面で、**System BIOS** (システム BIOS) をクリックします。

関連資料

[System BIOS \(システム BIOS\)](#)
[システム BIOS 設定の詳細](#)

システム BIOS 設定の詳細

System BIOS Settings (システム BIOS 設定) 画面の詳細は次の通りです。

オプション	説明
System Information (システム情報)	システムモデル名、BIOS バージョン、サービスタグといったシステムに関する情報を指定します。
Memory Settings (メモリ設定)	取り付けられているメモリに関連する情報とオプションを指定します。
Processor Settings (プロセッサ設定)	速度、キャッシュサイズなど、プロセッサに関連する情報とオプションを指定します。
SATA Settings (SATA 設定)	内蔵 SATA コントローラとポートの有効/無効を切り替えるオプションを指定します。
Boot Settings (起動設定)	起動モード (BIOS または UEFI) を指定するオプションを指定します。UEFI と BIOS の起動設定を変更することができます。
Network Settings (ネットワーク設定)	ネットワーク設定を変更するためのオプションを指定します。
Integrated Devices (内蔵デバイス)	内蔵デバイスコントローラとポートの管理、および関連する機能とオプションの指定を行うオプションを指定します。
Serial Communication (シリアル通信)	シリアルポートの管理、および関連する機能とオプションの指定を行うオプションを指定します。
System Profile Settings (システムプロファイル設定)	プロセッサの電力管理設定、メモリ周波数などを変更するオプションを指定します。
System Security (システムセキュリティ)	システムパスワード、セットアップパスワード、Trusted Platform Module (TPM) セキュリティなどのシステムセキュリティ設定を行うオプションを指定します。システムの電源ボタンや NMI ボタンも管理します。
Miscellaneous Settings (その他の設定)	システムの日時などを変更するオプションを指定します。

関連タスク

[システム BIOS の表示](#)

関連資料

[System BIOS \(システム BIOS\)](#)

起動設定

Boot Settings (起動設定) 画面を使用して、起動モードを **BIOS**、または **UEFI** に設定することができます。起動順序を指定することも可能です。

関連タスク

[起動設定の詳細](#)

[起動設定の表示](#)

[起動順序の変更](#)

関連資料

[System BIOS \(システム BIOS\)](#)

[システム起動モードの選択](#)

起動設定の表示

Boot Settings (起動設定) 画面を表示するには、次の手順を実行してください。

1. システムの電源を入れるか、または再起動します。
2. 次のメッセージが表示されたらすぐに F2 を押します。

```
F2 = System Setup
```

メモ: F2 を押す前にオペレーティングシステムのロードが開始された場合は、システムの起動が完了するのを待ってから、もう一度システムを起動してやり直してください。

3. **System Setup Main Menu** (システムセットアップメインメニュー) 画面で、**System BIOS** (システム BIOS) をクリックします。
4. **System BIOS** (システム BIOS) 画面で、**Boot Settings** (起動設定) をクリックします。

関連タスク

[起動設定の詳細](#)

[起動順序の変更](#)

関連資料

[起動設定](#)

[システム起動モードの選択](#)

起動設定の詳細

Boot Settings (起動設定) 画面の詳細は、次の通りです。

オプション	説明
Boot Mode (起動モード)	システムの起動モードを設定できます。  注意: OS インストール時の起動モードが異なる場合、起動モードを切り替えるとシステムが起動しなくなることがあります。 OS が UEFI をサポートしている場合は、このオプションを UEFI に設定できます。このフィールドを BIOS に設定すると、UEFI 非対応の OS との互換性が有効になります。このオプションは、デフォルトで BIOS に設定されています。

オプション 説明

 **メモ:** このフィールドを UEFI に設定すると、BIOS Boot Settings (BIOS 起動設定) メニューが無効になります。このフィールドを BIOS に設定すると、UEFI Boot Settings (UEFI 起動設定) メニューが無効になります。

Boot Sequence Retry (起動順序再試行) 起動順序再試行の機能の有効 / 無効を切り替えます。このオプションが **Enabled** (有効) に設定された状態でシステムが起動に失敗した場合、システムは 30 秒後に起動シーケンスを再試行します。このオプションは、デフォルトで **Enabled** (有効) に設定されています。

Hard-Disk Failover (ハードディスクフェイルオーバー) 障害が発生しているハードドライブを特定します。 **Boot Option Setting** (起動オプション設定) メニューの **Hard-Disk Drive Sequence** (ハードディスクドライブ順序) でデバイスを選択します。このオプションが **Disabled** (無効) に設定されている場合は、リストの始めにあるハードドライブのみ起動を試みます。このオプションが **Enabled** (有効) に設定されている場合は、 **Hard-Disk Drive Sequence** (ハードディスクドライブ順序) で選択した順にすべてのハードドライブの起動を試みます。このオプションは、UEFI 起動モードでは有効にできません。

Boot Option Settings (起動オプション設定) 起動順序と起動デバイスを設定します。

関連タスク

[起動設定の表示](#)
[起動順序の変更](#)

関連資料

[起動設定](#)
[システム起動モードの選択](#)

システム起動モードの選択

セットアップユーティリティでは、以下のオペレーティングシステムのいずれかのインストール用起動モードを指定することができます。

- BIOS 起動モード (デフォルト) は、標準的な BIOS レベルの起動インターフェースです。
- UEFI (Unified Extensible Firmware Interface) 起動モードは、拡張 64 ビット起動インターフェースです。システムを UEFI モードで起動するように設定した場合は、システム BIOS が UEFI モードに置き換えられます。

- System Setup Main Menu** (セットアップユーティリティのメインメニュー) で、 **Boot Settings** (起動設定) をクリックし、 **Boot Mode** (起動モード) を選択します。
- システムを起動させたい起動モードを選択します。
 **注意:** OS インストール時の起動モードが異なる場合、起動モードを切り替えるとシステムが起動しなくなることがあります。
- システムを指定の起動モードで起動した後に、そのモードからオペレーティングシステムのインストールに進みます。

 **メモ:** UEFI 起動モードからインストールする OS は UEFI 対応である必要があります。DOS および 32 ビットの OS は UEFI 非対応で、BIOS 起動モードからのみインストールできます。

 **メモ:** 対応オペレーティングシステムの最新情報については、 Dell.com/ossupport にアクセスしてください。

関連タスク

[起動設定の詳細](#)
[起動設定の表示](#)

関連資料

[起動設定](#)

起動順序の変更

USB キーまたは光学ドライブから起動する場合は、起動順序を変更する必要がある場合があります。 **Boot Mode** (起動モード) で **BIOS** を選択した場合は、以下の手順が異なる可能性があります。

1. **System Setup Main Menu** (セットアップユーティリティのメインメニュー) 画面で、**System BIOS** (システム BIOS) > **Boot Settings** (起動設定) の順にクリックします。
2. **Boot Option Settings** (起動オプション設定) > **Boot Sequence** (起動順序) をクリックします。
3. 矢印キーを使用して起動デバイスを選択し、(+) キーと (-) キーを使用してデバイスの順番を上下に動かします。
4. 終了時に設定を保存するには、**Exit** (終了) をクリックして、**Yes** (はい) をクリックします。

関連タスク

[起動設定の詳細](#)

[起動設定の表示](#)

関連資料

[起動設定](#)

Network Settings (ネットワーク設定)

Network Settings (ネットワーク設定) 画面を使用して、PXE デバイス設定を変更できます。ネットワーク設定オプションはUEFI モードでのみ使用可能です。

メモ: BIOS モードでは、BIOS はネットワーク設定を制御しません。BIOS 起動モードの場合、ネットワークコントローラのオプションの起動 ROM がネットワーク設定を処理します。

関連タスク

[ネットワーク設定の表示](#)

関連資料

[ネットワーク設定画面の詳細](#)

[System BIOS \(システム BIOS \)](#)

ネットワーク設定の表示

Network Settings (ネットワーク設定) 画面を表示するには、次の手順を実行します。

1. システムの電源を入れるか、または再起動します。
2. 次のメッセージが表示されたらすぐに F2 を押します。

```
F2 = System Setup
```

メモ: F2 を押す前にオペレーティングシステムのロードが開始された場合は、システムの起動が完了するのを待ってから、もう一度システムを起動してやり直してください。

3. **System Setup Main Menu** (セットアップユーティリティメインメニュー) 画面で、**System BIOS** (システム BIOS) をクリックします。
4. **System BIOS** (システム BIOS) 画面で、**Network Settings** (ネットワーク設定) をクリックします。

関連資料

[Network Settings \(ネットワーク設定 \)](#)

[ネットワーク設定画面の詳細](#)

ネットワーク設定画面の詳細

Network Settings (ネットワーク設定) 画面の詳細は、次の通りです。

オプション	説明
-------	----

PXE Device n (PXE デバイス n)(n は 1 ~ 4)	デバイスを有効または無効にします。有効の場合は、UEFI 起動オプションをデバイスに作成します。
-------------------------------------------------	--------------------------------------------------

PXE Device n Settings (PXE デバ	PXE デバイスの設定を制御できます。
---------------------------------------	---------------------

オプション 説明

Isn 設定 (n は 1 ~4)

関連タスク

[ネットワーク設定の表示](#)

関連資料

[Network Settings \(ネットワーク設定\)](#)

システムセキュリティ

System Security (システムセキュリティ) 画面を使用して、システムパスワード、セットアップパスワードの設定や、電源ボタンの無効化などの特定の機能を実行できます。

関連タスク

[システムセキュリティ設定の詳細](#)

[システムセキュリティの表示](#)

[システムパスワードおよびセットアップパスワードの作成](#)

[システムを保護するためのシステムパスワードの使い方](#)

[システムおよびセットアップパスワードの削除または変更](#)

関連資料

[セットアップパスワード使用中の操作](#)

[System BIOS \(システム BIOS\)](#)

システムセキュリティの表示

System Security (システムセキュリティ) 画面を表示するには、次の手順を実行してください。

1. システムの電源を入れるか、または再起動します。
2. 次のメッセージが表示されたらすぐに F2 を押します。

```
F2 = System Setup
```

メモ: F2 を押す前にオペレーティングシステムのロードが開始された場合は、システムの起動が完了するのを待ってから、もう一度システムを起動してやり直してください。

3. **System Setup Main Menu** (システムセットアップメインメニュー) 画面で、**System BIOS** (システム BIOS) をクリックします。
4. **System BIOS** (システム BIOS) 画面で **System Security** (システムセキュリティ) をクリックします。

関連タスク

[システムセキュリティ設定の詳細](#)

関連資料

[システムセキュリティ](#)

システムセキュリティ設定の詳細

System Security Settings (システムセキュリティ設定) 画面の詳細は次の通りです。

オプション 説明

Intel AES-NI

Advanced Encryption Standard Instruction Set (AES-NI) を使用して暗号化および復号化を行うことによって、アプリケーションの速度を向上させます。このオプションは、デフォルトで **Enabled** (有効) に設定されています。

オプション	説明
System Password	システムパスワードを設定します。このオプションは、デフォルトで Enabled (有効) に設定されており、システムにパスワードジャンプが取り付けられていない場合は、読み取り専用になります。
Setup Password (セットアップパスワード)	セットアップパスワードを設定します。システムにパスワードジャンプが取り付けられていない場合、このオプションは読み取り専用です。
Password Status (パスワードステータス)	システムパスワードをロックします。このオプションは、デフォルトで Unlocked (ロック解除) に設定されています。
TPM Security	 メモ: TPM メニューは、TPM モジュールがインストールされている場合のみ使用可能です。 TPM の報告モードを制御することができます。デフォルトでは、 TPM Security (TPM セキュリティ) オプションは Off (オフ) に設定されています。TPM Status (TPM ステータス) フィールド、TPM Activation (TPM の有効化) フィールド、および Intel TXT フィールドは、 TPM Status (TPM ステータス) フィールドが On with Pre-boot Measurements (起動前測定ありでオン) または On without Pre-boot Measurements (起動前測定なしでオン) のいずれかに設定されている場合に限り、変更できます。
TPM Information (TPM 情報)	TPM の動作状態を変更します。このオプションは、デフォルトで No Change (変更なし) に設定されています。
TPM Status (TPM ステータス)	TPM ステータスを指定します。
TPM Command (TPM コマンド)	 注意: TPM をクリアすると、TPM 内のすべてのキーが失われます。TPM キーが失われると、OS の起動に影響するおそれがあります。 TPM の全コンテンツをクリアします。デフォルトでは、 TPM Clear (TPM のクリア) オプションは No (なし) に設定されています。
Intel TXT	Intel Trusted Execution Technology (TXT) オプションを有効または無効にします。 Intel TXT オプションを有効にするには、仮想化テクノロジーと TPM セキュリティを起動前測定ありで有効にする必要があります。このオプションは、デフォルトで Off (オフ) に設定されています。
Power Button (電源ボタン)	システムの前面にある電源ボタンを有効または無効にします。このオプションは、デフォルトで Enabled (有効) に設定されています。
AC Power Recovery (AC 電源リカバリ)	AC 電源が回復した後のシステムの動作を設定します。このオプションは、デフォルトで Last (前回) に設定されています。
Secure Boot	セキュアブートを有効にします。ここでは BIOS はセキュアブートポリシーの証明書を使用して各プリブートイメージを認証します。セキュアブートはデフォルトで無効になっています。
Secure Boot Policy (セキュアブートポリシー)	セキュアブートポリシーが Standard (標準) に設定されている場合、BIOS はシステムの製造元のキーと証明書を使用してプリブートイメージを認証します。セキュアブートポリシーが Custom (カスタム) に設定されている場合、BIOS はユーザー定義のキーおよび証明書を使用します。セキュアブートポリシーはデフォルトで Standard (標準) に設定されています。
Secure Boot Policy Summary (セキュアブートポリシーサマリ)	イメージを認証するためにセキュアブートが使用する証明書とハッシュのリストを指定します。

関連タスク

[システムセキュリティの表示](#)

関連資料

[システムセキュリティ](#)

セキュアブートカスタムポリシーの設定

セキュアブートカスタムポリシーの設定は、**Secure Boot Policy** (セキュアブートポリシー) が **Custom** (カスタム) に設定されている場合のみ表示されます。

セキュアブートカスタムポリシー設定の表示

Secure Boot Custom Policy Settings (セキュアブートカスタムポリシー設定) 画面を表示するには、次の手順を実行してください。

1. システムの電源を入れる、または再起動します。
2. 次のメッセージが表示されたらすぐに F2 を押します。

F2 = System Setup

メモ: F2 を押す前にオペレーティングシステムのロードが開始された場合は、システムの起動が完了するのを待ってから、もう一度システムを起動してやり直してください。

3. **System Setup Main Menu** (セットアップユーティリティメインメニュー) 画面で、**System BIOS** (システム BIOS) をクリックします。
4. **System BIOS** (システム BIOS) 画面で **System Security** (システムセキュリティ) をクリックします。
5. **System Security** (システムセキュリティ) 画面で、**Secure Boot Custom Policy Settings** (セキュアブートカスタムポリシー設定) をクリックします。

セキュアブートカスタムポリシー設定の詳細

Secure Boot Custom Policy Settings (セキュアブートカスタムポリシーの設定) 画面の詳細は、次の通りです。

オプション	説明
Platform Key	プラットフォームキー (PK) をインポート、エクスポート、削除、復元します。
Key Exchange Key Database	キー交換キー (KEK) データベース内のエントリをインポート、エクスポート、削除、または復元できます。
Authorized Signature Database	認証済み署名データベース (db) のエントリをインポート、エクスポート、削除、または復元します。
Forbidden Signature Database	禁止されている署名のデータベース (dbx) のエントリをインポート、エクスポート、削除、または復元します。

システムパスワードおよびセットアップパスワードの作成

パスワードジャンパが有効になっていることを確認します。パスワードジャンパは、システムパスワードとセットアップパスワード機能を有効または無効にします。詳細については、「システム基板のジャンパ設定」の項を参照してください。

メモ: パスワードジャンパの設定を無効にすると、既存のシステムパスワードとセットアップパスワードは削除され、システムの起動にシステムパスワードを入力する必要がなくなります。

1. セットアップユーティリティを起動するには、電源投入または再起動の直後に F2 を押します。
2. **System Setup Main Menu** (セットアップユーティリティメインメニュー) 画面で、**System BIOS > System Security** (システム BIOS > システムセキュリティ) の順にクリックします。
3. **System Security** (システムセキュリティ) 画面で、**Password Status** (パスワードステータス) が **Unlocked** (ロック解除) に設定されていることを確認します。
4. **System Password** (システムパスワード) フィールドに、システムパスワードを入力して、Enter または Tab を押します。
以下のガイドラインに従ってシステムパスワードを設定します。
 - ・ パスワードの文字数は 32 文字までです。
 - ・ 0 から 9 までの数字を含めることができます。
 - ・ 特殊文字は、次の文字のみが利用可能です：スペース、()、(+)、(,)、(-)、(.)、(/)、(;)、([)、(\)、(])、(`)システムパスワードの再入力を求めるメッセージが表示されます。
5. システムパスワードをもう一度入力し、**OK** をクリックします。
6. **Setup Password** (セットアップパスワード) フィールドに、セットアップパスワードを入力して、Enter または Tab を押します。
セットアップパスワードの再入力を求めるメッセージが表示されます。
7. セットアップパスワードをもう一度入力し、**OK** をクリックします。
8. Esc を押して System BIOS (システム BIOS) 画面に戻ります。もう一度 Esc を押します。
変更の保存を求めるプロンプトが表示されます。

メモ: システムが再起動するまでパスワード保護機能は有効になりません。

関連資料

システムセキュリティ

システムを保護するためのシステムパスワードの使い方

セットアップパスワードが設定されている場合、システムはセットアップパスワードをシステムパスワードの代用として受け入れられます。

1. システムの電源を入れるか、再起動します。
2. システムパスワードを入力し、Enter を押します。

Password Status (パスワードステータス) が **Locked** (ロック) に設定されている場合は、再起動時に画面の指示に従ってシステムパスワードを入力し、Enter を押します。

① メモ: 間違ったシステムパスワードを入力すると、システムがパスワードの再入力を求めるメッセージを表示します。3 回目までに正しいパスワードを入力してください。間違ったパスワードを 3 回入力すると、システムの停止を示すエラーメッセージが表示され、システムの電源を切る必要があります。システムの電源を切って再起動しても、正しいパスワードを入力するまでは、このエラーメッセージが表示されます。

関連資料

システムセキュリティ

システムおよびセットアップパスワードの削除または変更

① メモ: **Password Status** (パスワードステータス) が **Locked** (ロック) に設定されている場合、既存のシステムパスワードまたはセットアップパスワードを削除または変更することはできません。

1. セットアップユーティリティを起動するには、システムの電源投入または再起動の直後に F2 を押します。
2. **System Setup Main Menu** (セットアップユーティリティメインメニュー) 画面で、**System BIOS** (システム BIOS) > **System Security** (システムセキュリティ) の順にクリックします。
3. **System Security** (システムセキュリティ) 画面で **Password Status** (パスワードステータス) が **Unlocked** (ロック解除) に設定されていることを確認します。
4. **System Password** (システムパスワード) フィールドで、既存のシステムパスワードを変更または削除して、Enter または Tab を押します。
5. **Setup Password** (セットアップパスワード) フィールドで、既存のシステムパスワードを変更または削除して、Enter または Tab を押します。
システムパスワードおよびセットアップパスワードを変更する場合は、新しいパスワードの再入力を求めるメッセージが表示されます。システムパスワードおよびセットアップパスワードを削除する場合は、削除の確認を求めるメッセージが表示されません。
6. Esc を押して **System BIOS** (システム BIOS) 画面に戻ります。もう一度 Esc を押すと、変更の保存を求めるプロンプトが表示されます。

関連資料

システムセキュリティ

セットアップパスワード使用中の操作

Setup Password (セットアップパスワード) が **Enabled** (有効) に設定されている場合は、セットアップユーティリティオプションを変更する前に、正しいセットアップパスワードを入力します。

正しいパスワードを 3 回入力しなかった場合は、システムに次のメッセージが表示されます。

```
Invalid Password! Number of unsuccessful password attempts: <x> System Halted! Must power down.
```

システムの電源を切って再起動しても、正しいパスワードを入力するまでは、このエラーメッセージが表示されます。以下のオプションは例外です。

- ・ **System Password** (システムパスワード) が **Enabled** (有効) に設定されておらず、**Password Status** (パスワードステータス) オプションでロックされていない場合、システムパスワードを割り当てることができます。詳細については、「システムセキュリティ設定画面」の項を参照してください。
- ・ 既存のシステムパスワードは、無効にすることも変更することもできません。

メモ: 不正な変更からシステムパスワードを保護するために、パスワードステータスオプションをセットアップパスワードオプションと併用することができます。

関連資料

[システムセキュリティ](#)

システム情報

System Information (システム情報) 画面を使用して、サービスタグ、システムモデル名、および BIOS バージョンなどのシステムプロパティを表示することができます。

関連タスク

[システム情報の表示](#)

関連資料

[システム情報の詳細](#)

[System BIOS \(システム BIOS\)](#)

システム情報の表示

System Information (システム情報) 画面を表示するには、次の手順を実行します。

1. システムの電源を入れるか、または再起動します。
2. 次のメッセージが表示されたらすぐに F2 を押します。

```
F2 = System Setup
```

メモ: F2 を押す前にオペレーティングシステムのロードが開始された場合は、システムの起動が完了するのを待ってから、もう一度システムを起動してやり直してください。

3. **System Setup Main Menu** (セットアップユーティリティメインメニュー) 画面で、**System BIOS** (システム BIOS) をクリックします。
4. **System BIOS** (システム BIOS) 画面で、**System Information** (システム情報) をクリックします。

関連資料

[システム情報](#)

システム情報の詳細

System Information (システム情報画面) の詳細は、次の通りです。

オプション	説明
System Model Name	システムモデル名を指定します。
System BIOS Version	システムにインストールされている BIOS バージョンを指定します。
System Management Engine Version	管理エンジンファームウェアの現在のバージョンを指定します。
System Service Tag	システムのサービスタグを指定します。
System Manufacturer	システムメーカーの名前を指定します。
System Manufacturer Contact Information	システムメーカーの連絡先情報を指定します。

オプション	説明
System CPLD Version	システムコンプレックスプログラマブルロジックデバイス (CPLD) ファームウェアの現在のバージョンを指定します。
UEFI Compliance Version	システムファームウェアの UEFI 準拠レベルを指定します。

関連タスク

[システム情報の表示](#)

関連資料

[システム情報](#)

[システム情報の詳細](#)

メモリ設定

Memory Settings (メモリ設定) 画面を使用して、メモリの設定をすべて表示し、システムメモリのテストやノードのインターリーピングなど特定のメモリ機能を有効または無効にできます。

関連タスク

[メモリーの設定の表示](#)

関連資料

[メモリ設定の詳細](#)

[System BIOS \(システム BIOS\)](#)

メモリーの設定の表示

Memory Settings (メモリ設定) 画面を表示するには、次の手順を実行します。

1. システムの電源を入れるか、または再起動します。
2. 次のメッセージが表示されたらすぐに F2 を押します。

```
F2 = System Setup
```

 **メモ:** F2 を押す前にオペレーティングシステムのロードが開始された場合は、システムの起動が完了するのを待ってから、もう一度システムを起動してやり直してください。

3. **System Setup Main Menu** (セットアップユーティリティメインメニュー) 画面で、**System BIOS** (システム BIOS) をクリックします。
4. **System BIOS** (システム BIOS) 画面で、**Memory Settings** (メモリ設定) をクリックします。

関連資料

[メモリ設定](#)

[メモリ設定の詳細](#)

メモリ設定の詳細

Memory Settings (メモリ設定) 画面の詳細は、次の通りです。

オプション	説明
System Memory Size (システムメモリのサイズ)	システム内のメモリサイズを指定します。
System Memory Type (システムメモリのタイプ)	システムに取り付けられているメモリのタイプを指定します。

オプション	説明
System Memory Speed (システムメモリ速度)	システムメモリの速度を指定します。
System Memory Voltage (システムメモリ電圧)	システムメモリの電圧を指定します。
Video Memory (ビデオメモリ)	ビデオメモリの容量を指定します。
System Memory Testing (システムメモリテスト)	システムの起動中にシステムメモリテストを実行するかどうかを設定します。オプションは Enabled (有効) および Disabled (無効) です。このオプションは、デフォルトで Disabled (無効) に設定されています。
Memory Operating Mode (メモリ動作モード)	メモリの動作モードを指定します。使用可能なオプションは、 Optimizer Mode (オプティマイザモード)、 Advanced ECC Mode (アドバンス ECC モード)、 Mirror Mode (ミラーモード)、 Spare Mode (スペアモード)、 Spare with Advanced ECC Mode (スペア + アドバンス ECC モード)、 Dell Fault Resilient Mode (Dell フォールトレジリエントモード)、および Dell NUMA Fault Resilient Mode (Dell NUMA フォールトレジリエントモード) です。このオプションは、デフォルトで Optimizer Mode (オプティマイザモード) に設定されています。 i メモ: Memory Operating Mode (メモリ動作モード) オプションには、お使いのシステムのメモリ構成に基づいて、異なるデフォルトおよび利用可能オプションがあります。 i メモ: Dell Fault Resilient Mode (Dell 耐障害性モード) オプションは、耐障害性を持つメモリ領域を確立します。このモードは、この機能をサポートするオペレーティングシステムによる、重要なアプリケーションのロード、またはオペレーティングシステムカーネルの有効化のための使用が可能で、システムの可用性を最大化します。
Node Interleaving (ノードインターリーブ)	Non-Uniform Memory アーキテクチャ (NUMA) をサポートするかどうかを指定します。このフィールドが Enabled (有効) に設定されている場合、対称型メモリ構成がインストールされていれば、メモリインターリーブをサポートします。フィールドが Disabled (無効) に設定されている場合、システムは NUMA (非対称型) メモリ構成をサポートします。このオプションは、デフォルトで Disabled (無効) に設定されています。
Snoop Mode (スヌープモード)	スヌープモードのオプションを指定します。使用可能なスヌープモードのオプションは、 Home Snoop (ホームスヌープ)、 Early Snoop (アールリースヌープ)、 Cluster on Die (クラスタオンダイ) です。このオプションは、デフォルトで Early Snoop (アールリースヌープ) に設定されています。 Node Interleaving (ノードインターリーブ) が Disabled (無効) に設定されている場合のみ、このフィールドを使用できます。

関連タスク

[メモリーの設定の表示](#)

関連資料

[メモリ設定](#)

プロセッサ設定

Processor Setting (プロセッサ設定) 画面を使用して、プロセッサ設定を表示し、仮想化テクノロジー、ハードウェアプリフェッチャ、論理プロセッサアイドルリングなどの特定の機能を実行できます。

関連タスク

[プロセッサ設定の表示](#)

関連資料

[プロセッサ設定の詳細](#)

[System BIOS \(システム BIOS\)](#)

プロセッサ設定の表示

Processor Settings (プロセッサ設定) 画面を表示するには、次の手順を実行します。

1. システムの電源を入れるか、または再起動します。
2. 次のメッセージが表示されたらすぐに F2 を押します。

F2 = System Setup

メモ: F2 を押す前にオペレーティングシステムのロードが開始された場合は、システムの起動が完了するのを待ってから、もう一度システムを起動してやり直してください。

3. **System Setup Main Menu** (セットアップユーティリティメインメニュー) 画面で、**System BIOS** (システム BIOS) をクリックします。
4. **System BIOS** (システム BIOS) 画面で **Processor Settings** (プロセッサ設定) をクリックします。

関連資料

[プロセッサ設定](#)

[プロセッサ設定の詳細](#)

プロセッサ設定の詳細

Processor Setting (プロセッサ設定) 画面の詳細は、次の通りです。

オプション	説明
Logical Processor (論理プロセッサ)	論理プロセッサの有効/無効を切り替えて論理プロセッサの数を表示します。このオプションが Enabled (有効) に設定されている場合、BIOS にはすべての論理プロセッサが表示されます。このオプションが Disabled (無効) に設定されている場合、BIOS にはコアにつき1つの論理プロセッサのみが表示されず、このオプションは、デフォルトで Enabled (有効) に設定されています。
QPI Speed (QPI 速度)	QuickPath Interconnect データ率の設定の制御が可能になります。
Alternate RTID (Requestor Transaction ID) Setting (代替の RTID (リクエストトランザクション ID) 設定)	QPI リソースである要求元トランザクション ID を変更します。このオプションは、デフォルトで Disabled (無効) に設定されています。 メモ: このオプションを有効にすると、全体的なシステムパフォーマンスに悪影響を及ぼす場合があります。
Virtualization Technology (仮想化テクノロジー)	仮想化のために提供されている追加のハードウェア機能の有効/無効を切り替えます。このオプションは、デフォルトで Enabled (有効) に設定されています。
Address Translation Service (ATS) (アドレス変換サービス)	デバイスのアドレス変換キャッシュ (ATC) を定義して、DMA トランザクションをキャッシュします。このオプションは、チップセットのアドレス変換と保護テーブルに CPU と DMA メモリ管理間のインタフェースを提供し、DMA アドレスをホストアドレスに変換します。このオプションは、デフォルトで Enabled (有効) に設定されています。
Adjacent Cache Line Prefetch (隣接キャッシュラインのプリフェッチ)	シーケンシャルメモリアccessの頻繁な使用を必要とするアプリケーション用にシステムを最適化します。このオプションは、デフォルトで Enabled (有効) に設定されています。このオプションは、ランダムメモリアccessの高頻度の使用を必要とするアプリケーションには無効にできます。
Hardware Prefetcher (ハードウェアプリフェッチャー)	ハードウェアプリフェッチャーの有効/無効を切り替えます。このオプションは、デフォルトで Enabled (有効) に設定されています。
DCU Streamer Prefetcher (DCU ストリーマプリフェッチャー)	データキャッシュユニット (DCU) ストリーマプリフェッチャーの有効/無効を切り替えます。このオプションは、デフォルトで Enabled (有効) に設定されています。
DCU IP Prefetcher (DCU IP プリフェッチャー)	データキャッシュユニット (DCU) IP プリフェッチャーの有効/無効を切り替えます。このオプションは、デフォルトで Enabled (有効) に設定されています。

オプション	説明
Execute Disable (無効化を実行する)	メモリ保護機能の無効化を実行できるようになります。このオプションは、デフォルトで Enabled (有効) に設定されています。
Logical Processor Idling (論理プロセッサのアイドルリング)	システムのエネルギー効率を向上させることができます。これは、オペレーティングシステムのコアパーキングアルゴリズムを使用してシステム内の論理プロセッサの一部をパーキング状態にすることで、対応するプロセッサコアをより低い電力のアイドル状態に移行させます。このオプションは、オペレーティングシステムでサポートされている場合にのみ有効にできます。デフォルトでは Disabled (無効) に設定されています。
Configurable TDP (設定可能な TDP)	システムの電力および温度送出機能に基づいて、POST 中にプロセッサの熱設計電力 (TDP) のレベルを再設定することができます。TDP は冷却システムが熱分散に必要な最大熱量を確認します。このオプションは、デフォルトで Nominal (公称) に設定されています。 i メモ: このオプションは、プロセッサの特定の最小在庫管理単位 (SKUs) でのみ利用可能です。
X2Apic Mode (X2Apic モード)	X2Apic モードを有効または無効にします。
Dell Controlled Turbo	ターボエンゲージメントを制御します。このオプションは、 System Profile (システムプロファイル) が Performance (パフォーマンス) に設定されている場合のみ有効にします。 i メモ: インストールされている CPU の数に応じて、最大 4 台のプロセッサのリストがあります。
Number of Cores per Processor (プロセッサごとのコア数)	各プロセッサ内の有効なコアの数を制御します。このオプションは、デフォルトで All (すべて) に設定されています。
Processor 64-bit Support (プロセッサ 64 ビットサポート)	プロセッサが 64 ビット拡張をサポートするかどうかを指定します。
Processor Core Speed (プロセッサコアスピード)	プロセッサの最大コア周波数を指定します。
Processor 1 (プロセッサ 1)	i メモ: CPU の数に応じて、最大 4 個のプロセッサがリストされている場合があります。 システムに取り付けられている各プロセッサについて、次の設定が表示されます。

オプション 説明

Family-Model-Stepping (シリーズ - モデル - ステッピング)	Intel によって定義されているとおりにプロセッサのシリーズ、モデル、およびステッピングを指定します。
Brand (ブランド)	ブランド名を指定します。
Level 2 Cache (レベル 2 キャッシュ)	L2 キャッシュの合計を指定します。
Level 3 Cache (レベル 3 キャッシュ)	L3 キャッシュの合計を指定します。
Number of Cores (コア数)	プロセッサごとのコア数を指定します。

関連タスク

[プロセッサ設定の表示](#)

関連資料

[プロセッサ設定](#)

SATA 設定

SATA Settings (SATA 設定) 画面を使用して、SATA デバイスの SATA 設定を表示し、お使いのシステムで RAID を有効にすることができます。

関連タスク

[SATA 設定の詳細](#)

[SATA 設定の表示](#)

関連資料

[System BIOS \(システム BIOS\)](#)

SATA 設定の表示

SATA Settings (SATA 設定) 画面を表示するには、次の手順を実行してください。

1. システムの電源を入れるか、または再起動します。
2. 次のメッセージが表示されたらすぐに F2 を押します。

F2 = System Setup

メモ: F2 を押す前にオペレーティングシステムのロードが開始された場合は、システムの起動が完了するのを待ってから、もう一度システムを起動してやり直してください。

3. **System Setup Main Menu** (システムセットアップメインメニュー) 画面で、**System BIOS** (システム BIOS) をクリックします。
4. **System BIOS** (システム BIOS) 画面で、**SATA Settings** (SATA 設定) をクリックします。

関連タスク

[SATA 設定の詳細](#)

関連資料

[SATA 設定](#)

SATA 設定の詳細

SATA Settings (SATA 設定) 画面の詳細は、次の通りです。

オプション	説明
Embedded SATA (組み込み SATA)	組み込み SATA オプションを Off (オフ)、 ATA 、 AHCI 、または RAID モードに設定できます。このオプションは、デフォルトで AHCI に設定されています。
Security Freeze Lock (セキュリティフリーズロック)	POST 中に組み込み SATA ドライブにセキュリティフリーズロックコマンドを送信します。このオプションは、ATA および AHCI モードにのみ適用されます。
Write Cache (書き込みキャッシュ)	POST 中に組み込み SATA ドライブの コマンドを有効または無効にします。
Port A (ポート A)	選択されたデバイスのドライブタイプを設定します。 Embedded SATA settings (組み込み SATA 設定) が ATA モードに設定されている場合、BIOS サポートを有効にするには、このフィールドを Auto (自動) に設定する必要があります。BIOS サポートをオフにするには、 OFF (オフ) に設定します。 AHCI または RAID モードの場合、BIOS のサポートは常に有効です。

オプション	説明
モデル	選択されたデバイスのドライブモデルを指定します。
ドライブタイプ	SATA ポートに接続されているドライブのタイプを指定します。
容量	ハードドライブの合計容量を指定します。このフィールドは、光学ドライブなどのリムーバブルメディアデバイスには定義されていません。

オプション	説明
Port B (ポート B)	<p>選択されたデバイスのドライブタイプを設定します。Embedded SATA settings (組み込み SATA 設定) が ATA モードに設定されている場合、BIOS サポートを有効にするには、このフィールドを Auto (自動) に設定する必要があります。BIOS サポートをオフにするには、OFF (オフ) に設定します。</p> <p>AHCI または RAID モードの場合、BIOS のサポートは常に有効です。</p>
オプション	説明
モデル	選択されたデバイスのドライブモデルを指定します。
ドライブタイプ	SATA ポートに接続されているドライブのタイプを指定します。
容量	ハードドライブの合計容量を指定します。このフィールドは、光学ドライブなどのリムーバブルメディアデバイスには定義されていません。
ポート C	<p>選択されたデバイスのドライブタイプを設定します。Embedded SATA settings (組み込み SATA 設定) が ATA モードに設定されている場合、BIOS サポートを有効にするには、このフィールドを Auto (自動) に設定する必要があります。BIOS サポートをオフにするには、OFF (オフ) に設定します。</p> <p>AHCI または RAID モードの場合、BIOS のサポートは常に有効です。</p>
オプション	説明
モデル	選択されたデバイスのドライブモデルを指定します。
ドライブタイプ	SATA ポートに接続されているドライブのタイプを指定します。
容量	ハードドライブの合計容量を指定します。このフィールドは、光学ドライブなどのリムーバブルメディアデバイスには定義されていません。
ポート D	<p>選択されたデバイスのドライブタイプを設定します。Embedded SATA settings (組み込み SATA 設定) が ATA モードに設定されている場合、BIOS サポートを有効にするには、このフィールドを Auto (自動) に設定する必要があります。BIOS サポートをオフにするには、OFF (オフ) に設定します。</p> <p>AHCI または RAID モードの場合、BIOS のサポートは常に有効です。</p>
オプション	説明
モデル	選択されたデバイスのドライブモデルを指定します。
ドライブタイプ	SATA ポートに接続されているドライブのタイプを指定します。
容量	ハードドライブの合計容量を指定します。このフィールドは、光学ドライブなどのリムーバブルメディアデバイスには定義されていません。
ポート E	<p>選択されたデバイスのドライブタイプを設定します。Embedded SATA settings (組み込み SATA 設定) が ATA モードに設定されている場合、BIOS サポートを有効にするには、このフィールドを Auto (自動) に設定する必要があります。BIOS サポートをオフにするには、OFF (オフ) に設定します。</p> <p>AHCI または RAID モードの場合、BIOS のサポートは常に有効です。</p>
オプション	説明
モデル	選択されたデバイスのドライブモデルを指定します。
ドライブタイプ	SATA ポートに接続されているドライブのタイプを指定します。
容量	ハードドライブの合計容量を指定します。このフィールドは、光学ドライブなどのリムーバブルメディアデバイスには定義されていません。
ポート F	<p>選択されたデバイスのドライブタイプを設定します。Embedded SATA settings (組み込み SATA 設定) が ATA モードに設定されている場合、BIOS サポートを有効にするには、このフィールドを Auto (自動) に設定する必要があります。BIOS サポートをオフにするには、OFF (オフ) に設定します。</p> <p>AHCI または RAID モードの場合、BIOS のサポートは常に有効です。</p>
オプション	説明
モデル	選択されたデバイスのドライブモデルを指定します。
ドライブタイプ	SATA ポートに接続されているドライブのタイプを指定します。

オプション

説明

オプション 説明

容量

ハードドライブの合計容量を指定します。このフィールドは、光学ドライブなどのリムーバブルメディアデバイスには定義されていません。

ポート G

選択されたデバイスのドライブタイプを設定します。**Embedded SATA settings** (組み込み SATA 設定) が **ATA** モードに設定されている場合、BIOS サポートを有効にするには、このフィールドを **Auto** (自動) に設定する必要があります。BIOS サポートをオフにするには、**OFF** (オフ) に設定します。

AHCI または **RAID** モードの場合、BIOS のサポートは常に有効です。

オプション 説明

モデル

選択されたデバイスのドライブモデルを指定します。

ドライブタイプ

SATA ポートに接続されているドライブのタイプを指定します。

容量

ハードドライブの合計容量を指定します。このフィールドは、光学ドライブなどのリムーバブルメディアデバイスには定義されていません。

ポート H

選択されたデバイスのドライブタイプを設定します。**Embedded SATA settings** (組み込み SATA 設定) が **ATA** モードに設定されている場合、BIOS サポートを有効にするには、このフィールドを **Auto** (自動) に設定する必要があります。BIOS サポートをオフにするには、**OFF** (オフ) に設定します。

AHCI または **RAID** モードの場合、BIOS のサポートは常に有効です。

オプション 説明

モデル

選択されたデバイスのドライブモデルを指定します。

ドライブタイプ

SATA ポートに接続されているドライブのタイプを指定します。

容量

ハードドライブの合計容量を指定します。このフィールドは、光学ドライブなどのリムーバブルメディアデバイスには定義されていません。

ポート I

選択されたデバイスのドライブタイプを設定します。**Embedded SATA settings** (組み込み SATA 設定) が **ATA** モードに設定されている場合、BIOS サポートを有効にするには、このフィールドを **Auto** (自動) に設定する必要があります。BIOS サポートをオフにするには、**OFF** (オフ) に設定します。

AHCI または **RAID** モードの場合、BIOS のサポートは常に有効です。

オプション 説明

モデル

選択されたデバイスのドライブモデルを指定します。

ドライブタイプ

SATA ポートに接続されているドライブのタイプを指定します。

容量

ハードドライブの合計容量を指定します。このフィールドは、光学ドライブなどのリムーバブルメディアデバイスには定義されていません。

ポート J

選択されたデバイスのドライブタイプを設定します。**Embedded SATA settings** (組み込み SATA 設定) が **ATA** モードに設定されている場合、BIOS サポートを有効にするには、このフィールドを **Auto** (自動) に設定する必要があります。BIOS サポートをオフにするには、**OFF** (オフ) に設定します。

AHCI または **RAID** モードの場合、BIOS のサポートは常に有効です。

オプション 説明

モデル

選択されたデバイスのドライブモデルを指定します。

ドライブタイプ

SATA ポートに接続されているドライブのタイプを指定します。

容量

ハードドライブの合計容量を指定します。このフィールドは、光学ドライブなどのリムーバブルメディアデバイスには定義されていません。

関連タスク

[SATA 設定の表示](#)

関連資料

[SATA 設定](#)

内蔵デバイス

Integrated Devices (内蔵デバイス) 画面を使用して、ビデオコントローラ、内蔵 RAID コントローラおよび USB ポートを含むすべての内蔵デバイスの設定を表示および設定することができます。

関連タスク

[内蔵デバイスの詳細](#)

[内蔵デバイスの表示](#)

関連資料

[System BIOS \(システム BIOS\)](#)

内蔵デバイスの表示

Integrated Devices (内蔵デバイス) 画面を表示するには、次の手順を実行してください。

1. システムの電源を入れるか、または再起動します。
2. 次のメッセージが表示されたらすぐに F2 を押します。

F2 = System Setup

メモ: F2 を押す前にオペレーティングシステムのロードが開始された場合は、システムの起動が完了するのを待ってから、もう一度システムを起動してやり直してください。

3. **System Setup Main Menu** (システムセットアップメインメニュー) 画面で、**System BIOS** (システム BIOS) をクリックします。
4. **System BIOS** (システム BIOS) 画面で、**Integrated Devices** (内蔵デバイス) をクリックします。

関連タスク

[内蔵デバイスの詳細](#)

関連資料

[内蔵デバイス](#)

内蔵デバイスの詳細

Integrated Devices (内蔵デバイス) 画面の詳細は、次のとおりです。

オプション	説明
USB 3.0 Setting (USB 3.0 の設定)	USB 3.0 のサポートを有効または無効にします。お使いの OS が USB 3.0 をサポートしている場合のみ、このオプションを有効にします。このオプションを無効にすると、デバイスは USB 2.0 速度で動作します。USB 3.0 はデフォルトで有効です。
User Accessible USB Ports (ユーザーのアクセスが可能な USB ポート)	USB ポートを有効または無効にします。 Only Back Ports On (バックポートのみをオン) を選択すると、前面 USB ポートが無効になり、 All Ports Off (すべてのポートをオフ) を選択すると、すべての USB ポートが無効になります。USB キーボードおよびマウスは、特定のオペレーティングシステムで起動プロセス中に動作します。起動プロセスが完了後、ポートが無効になっている場合、USB キーボードとマウスは機能しません。 メモ: Only Back Ports On (背面ポートのみオン) および All Ports Off (すべてのポートをオフ) を選択すると USB 管理ポートが無効になり、iDRAC 機能へのアクセスも制限されます。
Internal USB Port (内蔵 USB ポート)	内蔵 USB ポートの有効/無効を切り替えます。このオプションは、デフォルトで Enabled (有効) に設定されています。
Integrated RAID Controller (内蔵 RAID コントローラ)	内蔵 RAID コントローラの有効/無効を切り替えます。このオプションは、デフォルトで Enabled (有効) に設定されています。

オプション	説明
Integrated Network Card 1 (内蔵ネットワークカード 1)	内蔵ネットワークカードの有効/無効を切り替えます。
I/OAT DMA エンジン	I/OAT オプションの有効/無効を切り替えます。ハードウェアとソフトウェアがこの機能をサポートしている場合にのみ有効にします。
内蔵ビデオコントローラ	Embedded Video Controller (内蔵ビデオコントローラ) オプションの有効/無効を切り替えます。このオプションは、デフォルトで Enabled (有効) に設定されています。
SR-IOV Global Enable (SR-IOV グローバル有効)	シングルルート I/O 仮想化 (SR-IOV) デバイスの BIOS 設定の有効/無効を切り替えます。このオプションは、デフォルトで Disabled (無効) (有効) に設定されています。
OS Watchdog Timer (OS ウォッチドッグタイマー)	システムが応答を停止した場合、このウォッチドッグタイマーはオペレーティングシステムのリカバリに便利です。このオプションが Enabled (有効) に設定されている場合、オペレーティングシステムはタイマーを初期化します。このオプションが Disabled (無効) に設定されている場合、タイマーはシステムに何ら影響しません。
Memory Mapped I/O above 4 GB (4GB を超える I/O のメモリマップ化)	大容量メモリを必要とする PCIe デバイスのサポートの有効/無効を切り替えます。このオプションは、デフォルトで Enabled (有効) に設定されています。
Mezzanine Slot Disablement (メザニンスロットの無効化)	Slot Disablement (スロット無効) 機能により、指定のスロットに取り付けられているメザニンカードの構成を制御できます。制御が可能なのは、お使いのシステムに存在するメザニンカードスロットに限られます。

関連タスク

[内蔵デバイスの表示](#)

関連資料

[内蔵デバイス](#)

シリアル通信

Serial Communication (シリアル通信) 画面を使用して、シリアル通信ポートのプロパティを表示します。

関連タスク

[シリアル通信の詳細](#)

[シリアル通信の表示](#)

関連資料

[System BIOS \(システム BIOS\)](#)

シリアル通信の表示

Serial Communication (シリアル通信) 画面を表示するには、次の手順を実行してください。

1. システムの電源を入れるか、または再起動します。
2. 次のメッセージが表示されたらすぐに F2 を押します。

F2 = System Setup

メモ: F2 を押す前にオペレーティングシステムのロードが開始された場合は、システムの起動が完了するのを待ってから、もう一度システムを起動してやり直してください。

3. **System Setup Main Menu (システムセットアップメインメニュー)** 画面で、**System BIOS (システム BIOS)** をクリックします。
4. **System BIOS (システム BIOS)** 画面で **Serial Communication (シリアル通信)** をクリックします。

関連タスク

[シリアル通信の詳細](#)

関連資料

[シリアル通信](#)

シリアル通信の詳細

Serial Communication (シリアル通信) 画面の詳細は、次のとおりです。

オプション	説明
Serial Communication (シリアル通信)	COM ポートまたは Console Redirection (コンソールリダイレクト) オプションを有効にします。このオプションは、デフォルトで Off (オフ) に設定されています。
Serial Port Address (シリアルポートアドレス)	シリアルデバイスのポートアドレスを設定できます。このオプションは、デフォルトで Serial Device 1=COM2、Serial Device 2=COM1 に設定されています。 メモ: シリアルオーバー LAN (SOL) 機能にはシリアルデバイス 2 のみ使用できます。SOL でコンソールのリダイレクトを使用するには、コンソールのリダイレクトとシリアルデバイスに同じポートアドレスを設定します。
External Serial Connector (外付けシリアルコネクタ)	外付けシリアルコネクタをシリアルデバイス 1 に関連付けることができます。
Failsafe Baud Rate (フェイルセーフボーレート)	コンソールリダイレクトに使用されているフェイルセーフボーレートが表示されます。BIOS は自動的にボーレートの決定を試みます。このフェイルセーフボーレートは、その試みが失敗した場合にのみ使用されるので、値は変更しないようにしてください。このオプションは、デフォルトで 115200 に設定されています。
Remote Terminal Type (リモートターミナルタイプ)	リモートコンソールターミナルのタイプを設定します。このオプションは、デフォルトで VT 100/VT 220 に設定されています。
Redirection After Boot (起動後のリダイレクト)	OS をロードするときに、BIOS コンソールリダイレクトの有効/無効を切り替えます。このオプションは、デフォルトで Enabled (有効) に設定されています。

関連タスク

[シリアル通信の表示](#)

関連資料

[シリアル通信](#)

システムプロファイル設定

System Profile Settings (システムプロファイル設定) 画面を使用して、電源管理などの特定のシステムパフォーマンス設定を有効にできます。

関連タスク

[システムプロファイル設定の詳細](#)

[システムプロファイル設定の表示](#)

関連資料

[System BIOS](#) (システム BIOS)

システムプロファイル設定の表示

System Profile Settings (システムプロファイル設定) 画面を表示するには、次の手順を実行してください。

1. システムの電源を入れるか、または再起動します。

2. 次のメッセージが表示されたらすぐに F2 を押します。

F2 = System Setup

メモ: F2 を押す前にオペレーティングシステムのロードが開始された場合は、システムの起動が完了するのを待ってから、もう一度システムを起動してやり直してください。

3. **System Setup Main Menu** (システムセットアップメインメニュー) 画面で、**System BIOS** (システム BIOS) をクリックします。

4. **System BIOS** (システム BIOS) 画面で、**System Information** (システム情報) をクリックします。

関連タスク

[システムプロファイル設定の詳細](#)

関連資料

[システムプロファイル設定](#)

システムプロファイル設定の詳細

System Profile Settings (システムプロファイル設定) 画面の詳細は次の通りです。

オプション	説明
System Profile	システムプロファイルを設定します。 System Profile (システムプロファイル) オプションを Custom (カスタム) 以外のモードに設定すると、BIOS が残りのオプションを自動的に設定します。残りのオプションを変更できるのは、モードを Custom (カスタム) に設定している場合のみです。このオプションは、デフォルトで Performance Per Watt Optimized (DAPC) (ワットあたりのパフォーマンス最適化 (DAPC)) に設定されています。DAPC は Dell Active Power Controller の略です。デフォルトで メモ: システムプロファイル設定画面のすべてのパラメータは、 System Profile (システムプロファイル) オプションが Custom (カスタム) に設定されている場合のみ使用可能です。
CPU Power Management	CPU 電力の管理を設定します。このオプションは、デフォルトで System DBPM (DAPC) (システム DBPM (DAPC)) に設定されています。DBPM は Demand-Based Power Management (デマンドベースの電力管理) の略です。
Memory Frequency	システムメモリの速度を設定します。 Maximum Performance (最大パフォーマンス) 、 Maximum Reliability (最大信頼度) 、特定の速度を選択することができます。
Turbo Boost	ターボブーストモードで動作するプロセッサの有効/無効を切り替えます。このオプションは、デフォルトで Enabled (有効) に設定されています。
Energy Efficient Turbo	Energy Efficient Turbo (省エネルギーターボ) オプションを有効または無効にします。 省エネルギーターボ (EET) は、プロセッサのコア周波数を作業負荷に基いたターボ範囲内に調節する動作モードです。
C1E	アイドル状態の時の、プロセッサの最小パフォーマンス状態への切り替えを有効または無効にします。このオプションは、デフォルトで Enabled (有効) に設定されています。
C State	すべての使用可能な電源状態で動作するプロセッサの有効/無効を切り替えます。このオプションは、デフォルトで Enabled (有効) に設定されています。
Collaborative CPU Performance Control	CPU 電源管理オプションを有効または無効にします。 Enabled (有効) に設定すると、CPU 電源管理が OS DBPM およびシステム DBPM (DAPC) によって制御されます。このオプションは、デフォルトで Disabled (無効) に設定されています。
Memory Patrol Scrub	メモリ巡回スクラブの頻度を設定します。このオプションは、デフォルトで Standard (標準) に設定されています。
Memory Refresh Rate	メモリリフレッシュレートを 1x または 2x のいずれかに設定します。このオプションは、デフォルトで 1x に設定されています。
Uncore Frequency	Processor Uncore Frequency (プロセッサアンコア周波数) オプションを選択することが可能になります。 動的モードでは、プロセッサで実行時のコアおよびアンコア全体の電源リソースを最適化できます。電力を節約、またはパフォーマンスを最適化するためのアンコア周波数の最適化は、 Energy Efficiency Policy (省エネルギーポリシー) オプションの設定の影響を受けます。

オプション	説明
Energy Efficient Policy	Energy Efficient Policy (省エネルギーポリシー) オプションを選択することが可能になります。 CPU はプロセッサの内部動作を操作するための設定を使用して、より高いパフォーマンスを求めるか、それともより良い省電力を求めるかを判断します。
プロセッサ 1 でのターボブースト有効コア数	<p>メモ: システムに取り付けられているプロセッサが 2 台ある場合は、Number of Turbo Boost Enabled Cores for Processor 2 (プロセッサ 2 のターボブースト有効コア数) のエントリが表示されます。</p> <p>プロセッサ 1 でのターボブースト有効コア数を制御します。コアの最大数は、デフォルトでは有効になっています。</p>
Monitor/Mwait	<p>プロセッサ内の Monitor/Mwait 命令を有効にすることができます。このオプションは、デフォルトで Custom (カスタム) を除くすべてのシステムプロファイルに対して Enabled (有効) に設定されています。</p> <p>メモ: このオプションは、Custom (カスタム) モードの C States オプションが Disabled (無効) に設定されている場合に限り、無効 に設定できます。</p> <p>メモ: Custom (カスタム) モードで C States が Enabled (有効) に設定されている場合に、Monitor/Mwait 設定を変更しても、システムの電力またはパフォーマンスは影響を受けません。</p>

関連タスク

[システムプロファイル設定の表示](#)

関連資料

[システムプロファイル設定](#)

その他の設定

Miscellaneous Settings (その他の設定) 画面を使用して、アセットタグの更新やシステムの日付と時刻の変更などの特定の機能を実行できます。

関連タスク

[その他の設定の詳細](#)

[その他の設定の表示](#)

関連資料

[System BIOS \(システム BIOS\)](#)

その他の設定の表示

Miscellaneous Settings (その他の設定) 画面を表示するには、次の手順を実行してください。

1. システムの電源を入れるか、または再起動します。
2. 次のメッセージが表示されたらすぐに F2 を押します。

F2 = System Setup

メモ: F2 を押す前にオペレーティングシステムのロードが開始された場合は、システムの起動が完了するのを待ってから、もう一度システムを起動してやり直してください。

3. **System Setup Main Menu** (システムセットアップメインメニュー) 画面で、**System BIOS** (システム BIOS) をクリックします。
4. **System BIOS** (システム BIOS) 画面で、**Miscellaneous Settings** (その他の設定) をクリックします。

関連タスク



[その他の設定の詳細](#)

関連資料

[その他の設定](#)

その他の設定の詳細

Miscellaneous Settings (その他の設定) 画面の詳細は、次の通りです。

オプション	説明
System Time (システム時刻)	システムの時刻を設定することができます。
System Date (システム日付)	システムの日付を設定することができます。
Asset Tag (資産タグ)	資産タグを指定して、セキュリティと追跡のために変更することができます。
Keyboard NumLock (キーボード NumLock)	NumLock が有効または無効のどちらの状態でもシステムが起動するかを設定できます。デフォルトでは、このオプションは On (オン) に設定されています。  メモ: このフィールドは 84 キーのキーボードには適用されません。
F1/F2 Prompt on Error (エラー時 F1/F2 プロンプト)	エラー時に F1/F2 プロンプトを有効または無効にします。このオプションは、デフォルトで Enabled (有効) に設定されています。F1/F2 プロンプトもキーボードエラーを含みます。
Load Legacy Video Option ROM (レガシービデオオプション ROM のロード)	システム BIOS でビデオコントローラからレガシービデオ (INT 10H) オプション ROM をロードするかどうかを決定できます。オペレーティングシステムで Enabled (有効) を選択すると、UEFI ビデオ出力標準をサポートしません。このフィールドは UEFI 起動モードでのみ有効です。 UEFI Secure Boot (UEFI セキュアブート) モードが Enabled (有効) の場合は、このオプションを有効に設定できません。
In-System Characterization (インシステムキャラクタライゼーション)	In-System Characterization (インシステムキャラクタライゼーション) を有効または無効にします。このオプションはデフォルトで Disabled (無効) に設定されています。他の 2 つのオプションは、 Enabled (有効) および Enabled - No Reboot (有効 - 再起動なし) です。  メモ: In-System Characterization (インシステムキャラクタライゼーション) のデフォルト設定は今後の BIOS のリリースで変更されることがあります。 有効の場合、システム設定に関連する変更を検知すると POST 中にインシステムキャラクタライゼーション (ISC) が実行され、システムの電力とパフォーマンスを最適化します。ISC の実行には約 20 秒かかり、ISC の結果を適用するにはシステムをリセットする必要があります。 Enabled - No Reboot (有効 - 再起動なし) オプションでは、ISC を実行し、次のシステムのリセットが発生するまで ISC の結果を適用せずに継続します。 Enabled (有効) オプションでは、ISC を実行し、ISC の結果が適用されるようシステムのリセットをただちに強制します。システムの強制リセットのため、システムの準備にはより長い時間がかかります。無効の場合は、ISC は実行されません。

関連タスク

[その他の設定の表示](#)

関連資料

[その他の設定](#)

iDRAC 設定ユーティリティ

iDRAC 設定ユーティリティは、UEFI を使用して iDRAC パラメータをセットアップおよび設定するためのインターフェースです。iDRAC 設定ユーティリティを使用して、さまざまな iDRAC パラメータを有効または無効にできます。

 **メモ:** 一部の iDRAC 設定ユーティリティ機能へのアクセスには、**iDRAC Enterprise** ライセンスのアップグレードが必要です。

iDRAC 使用についての詳細に関しては、Dell.com/idracmanuals で『Dell Integrated Dell Remote Access Controller User's Guide』(Dell Integrated Dell Remote Access Controller ユーザーズガイド) を参照してください。

関連概念

[デバイス設定](#)

関連タスク

[iDRAC 設定ユーティリティの起動](#)
[温度設定の変更](#)

関連資料

[System BIOS \(システム BIOS \)](#)

iDRAC 設定ユーティリティの起動

1. 管理対象システムの電源を入れるか、再起動します。
2. Power-on Self-test (POST) 中に <F2> を押します。
3. **System Setup Main Menu** (セットアップユーティリティメインメニュー) ページで **iDRAC Settings** (iDRAC 設定) をクリックします。
iDRAC Settings (iDRAC 設定) 画面が表示されます。

関連資料

[iDRAC 設定ユーティリティ](#)

温度設定の変更

iDRAC 設定ユーティリティでは、お使いのシステムの温度制御設定を選択してカスタマイズすることができます。

1. **iDRAC Settings** (iDRAC 設定) > **Thermal** (温度) の順にクリックします。
2. **SYSTEM THERMAL PROFILE** (システムの温度プロファイル) > **Thermal Profile** (温度プロファイル) で、次のオプションのいずれかを選択します。
 - ・ デフォルトの温度プロファイル設定
 - ・ 最大パフォーマンス (パフォーマンス最適化)
 - ・ 最小電力 (1ワットあたりのパフォーマンス最適化)
3. **USER COOLING OPTIONS** (ユーザー冷却オプション) で、**Fan Speed Offset** (ファン速度オフセット)、**Minimum Fan Speed** (最小ファン速度)、および **Custom Minimum Fan Speed** (カスタム最小ファン速度) を設定します。
4. **Back** (戻る) > **Finish** (終了) > **Yes** (はい) をクリックします。

関連資料

[iDRAC 設定ユーティリティ](#)

デバイス設定

Device Settings (デバイス設定) では、デバイスパラメータを設定することができます。

関連資料

[System BIOS \(システム BIOS \)](#)

Dell Lifecycle Controller

Dell LC (Lifecycle Controller) は、システム導入、設定、アップデート、保守、および診断を含む、高度な内蔵システム管理機能を提供します。LC は、iDRAC 帯域外ソリューションおよび Dell システム内蔵の UEFI (Unified Extensible Firmware Interface) アプリケーションの一部として提供されます。

関連資料

[組み込み型システム管理](#)

組み込み型システム管理

Dell Lifecycle Controller により、システムのライフサイクル中、高度な組み込みシステム管理が実行できます。Dell Lifecycle Controller は起動中に開始でき、オペレーティングシステムに依存せずに機能することができます。

メモ: 一部のプラットフォーム構成では、**Dell Lifecycle Controller** の提供する機能の一部がサポートされない場合があります。

Dell Lifecycle Controller のセットアップ、ハードウェアとファームウェアの設定、およびオペレーティングシステムの導入の詳細については、**Dell.com/idracmanuals** の『Dell Lifecycle Controller マニュアル』を参照してください。

関連資料

[Dell Lifecycle Controller](#)

起動マネージャ

Boot Manager (起動マネージャ) 画面では、起動オプションと診断ユーティリティを選択できます。

関連タスク

[起動マネージャの表示](#)

関連資料

[起動マネージャのメインメニュー](#)

[System BIOS \(システム BIOS\)](#)

起動マネージャの表示

Boot Manager (起動マネージャ) を起動するには、次の手順を実行してください。

1. システムの電源を入れるか、または再起動します。
2. 次のメッセージが表示されたら <F11> を押します。

```
F11 = Boot Manager
```

F11 を押す前にオペレーティングシステムのロードが開始された場合は、システムの起動が完了するのを待ってから、もう一度システムを起動してやり直してください。

関連資料

[起動マネージャ](#)

[起動マネージャのメインメニュー](#)

起動マネージャのメインメニュー

メニュー項目	説明
Continue Normal Boot (通常の起動を続行)	システムは起動順序の先頭にあるデバイスから順に起動を試みます。起動が失敗すると、システムは起動順序内の次のデバイスから起動を試みます。起動が成功するか、起動オプションがなくなるまで処理は続行されます。
One Shot Boot Menu (ワンショット起動メニュー)	起動メニューにアクセスし、ワнтаイム起動デバイスを選択して、このデバイスから起動できます。
Launch System Setup (セットアップユーティリティの起動)	セットアップユーティリティにアクセスできます。
Launch Lifecycle Controller	起動マネージャを終了し、Dell Lifecycle Controller プログラムを起動します。

メニュー項目 説明

(Lifecycle Controller の起動)

System Utilities (システムユーティリティ) システム診断および UEFI シェルなどのシステムユーティリティメニューを起動できます。

関連タスク

[起動マネージャの表示](#)

関連資料

[起動マネージャ](#)

ワンショット BIOS 起動メニュー

One Shot Boot (ワンショット起動) メニューでは、ワンショット起動デバイスを選択して、次のオプションから起動することができます。

- ・ 起動診断プログラム
- ・ BIOS アップデートファイルエクスプローラ
- ・ システムの再起動

関連資料

[起動マネージャ](#)

System Utilities (システムユーティリティ)

System Utilities (システムユーティリティ) には、起動可能な次のユーティリティが含まれています。

- ・ 起動診断
- ・ BIOS アップデートファイルエクスプローラ
- ・ システムの再起動

関連資料

[起動マネージャ](#)

PXE 起動

Preboot Execution Environment (PXE) は、業界標準のクライアントまたはインターフェースであり、オペレーティングシステムがまだロードされていないネットワーク接続されたコンピュータを管理者がリモートで設定および起動できるようにします。

スレッドコンポーネントの取り付けと取り外し

この項では、スレッドコンポーネントの取り付けと取り外しに関する情報を記載しています。エンクロージャコンポーネントの取り付けと取り外しの詳細については、[Dell.com/poweredgemanuals](https://www.dell.com/poweredge/manuals) にあるエンクロージャのオーナーズマニュアルを参照してください。

トピック：

- ・ 安全にお使いいただくために
- ・ 推奨ツール
- ・ スレッド
- ・ スレッドの内部
- ・ 冷却用エアフローカバー
- ・ プロセッサダミーと DIMM ダミー
- ・ システムメモリ
- ・ PCIe メザニンカード
- ・ 内蔵デュアル SD モジュール (オプション)
- ・ rSPI カード (オプション)
- ・ SD VFlash カード
- ・ ネットワークドーターカード
- ・ プロセッサ
- ・ ハードドライブまたは SSD
- ・ ハードドライブバックプレーン
- ・ PERC H730P スリムカード
- ・ ストレージコントローラカード
- ・ NVRAM バックアップバッテリー
- ・ システム基板
- ・ Trusted Platform Module

安全にお使いいただくために

△ 注意: 修理作業の多くは、認定されたサービス技術者しか実行できません。製品マニュアルで許可されている範囲に限り、またはオンラインサービスもしくは電話サービスとサポートチームの指示によってのみ、トラブルシューティングと簡単な修理を行うようにしてください。デルで認められていない修理 (内部作業) による損傷は、保証の対象となりません。お使いの製品に同梱の「安全にお使いいただくために」をお読みになり、指示に従ってください。

- ① メモ:** デルは、システム内部のコンポーネントでの作業中は常に静電気防止マットと静電気防止リストストラップを使用することを勧めます。
- ① メモ:** システムの正常な動作と冷却を確保するため、システム内のすべてのベイにシステムコンポーネントまたはダミーのいずれかを常時装着しておく必要があります。

システム内部の作業を始める前に

「安全にお使いいただくために」の項に記載された安全ガイドラインに従ってください。

1. Chassis Management Controller (CMC) を使用してスレッドの電源を切ります。
2. エンクロージャからスレッドを取り外します。
3. I/O コネクタカバーを取り付けます。

関連タスク

[スレッドの取り外し](#)

関連資料

安全にお使いいただくために

システム内部の作業を終えた後に

「安全にお使いいただくために」の項に記載された安全ガイドラインに従ってください。

1. スレッドをエンクロージャに取り付けます。
2. スレッドの電源を入れます。

関連タスク

スレッドの取り付け

関連資料

安全にお使いいただくために

推奨ツール

本項の手順を実行するには、以下のものがが必要です。

- ・ #1 および #2 のプラスドライバ
- ・ T8 および T10 のトルクスドライバ
- ・ 静電気防止用リストバンド
- ・ 六角ナットドライバ-5 mm

スレッド

スレッドの取り外し

△ 注意: 修理作業の多くは、認定されたサービス技術者のみが行うことができます。製品マニュアルで許可されている範囲に限り、またはオンラインサービスもしくは電話サービスとサポートチームの指示によってのみ、トラブルシューティングと簡単な修理を行うようにしてください。デルで認められていない修理（内部作業）による損傷は、保証の対象となりません。製品に付属しているマニュアルの「安全にお使いいただくために」をお読みになり、指示に従ってください。

1. 「安全にお使いいただくために」の項に記載された安全ガイドラインに従ってください。
2. オペレーティングシステムのコマンド、または CMC を使用して、スレッドの電源を切り、スレッドの前面パネルのインジケータが消灯していることを確認します。

1. スレッドハンドルのリリースボタンを押して、ロック解除状態にします。
2. スレッドのハンドルをスレッドから離れる方向に回し、ミッドプレーンのコネクタからスレッドを外します。
3. スレッドをエンクロージャから引き出します。

△ 注意: I/O コネクタピンを保護するため、エンクロージャからスレッドを取り外すたびに、I/O コネクタカバーを取り付けてください。

4. I/O コネクタカバーを I/O コネクタの上に取り付けます。

△ 注意: スレッドを取り外したままにする場合は、スレッドダミーを取り付けます。スレッドダミーを取り付けずにシステムを長時間使用すると、エンクロージャが過熱する原因となるおそれがあります。



図 7. I/O コネクタカバーを取り外します。

a. I/O コネクタカバー

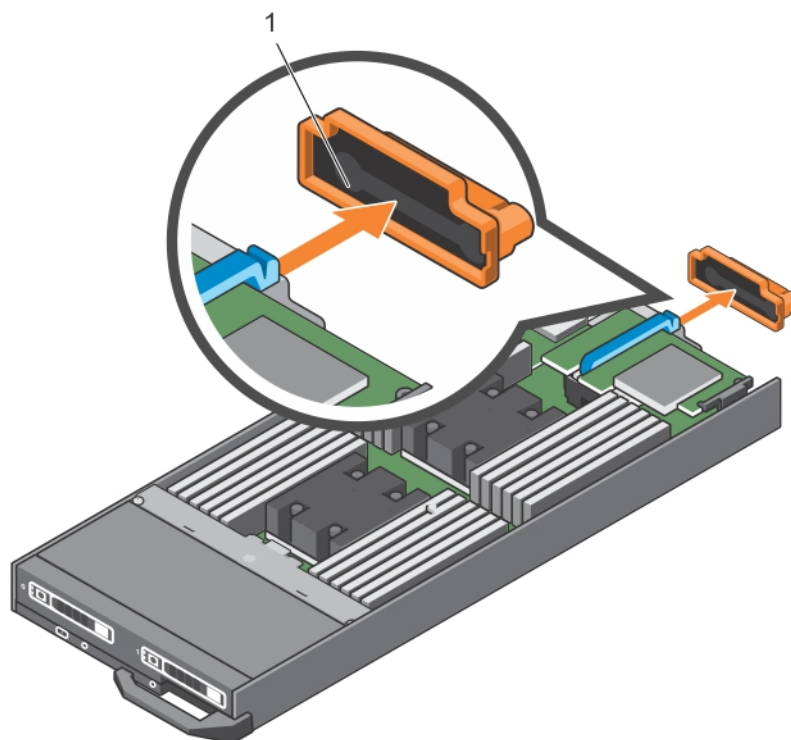

図 8. スレッドの取り外し

1. FX2/FX2s エンクロージャ
3. スレッドハンドル

2. スレッド
4. リリースボタン

関連タスク

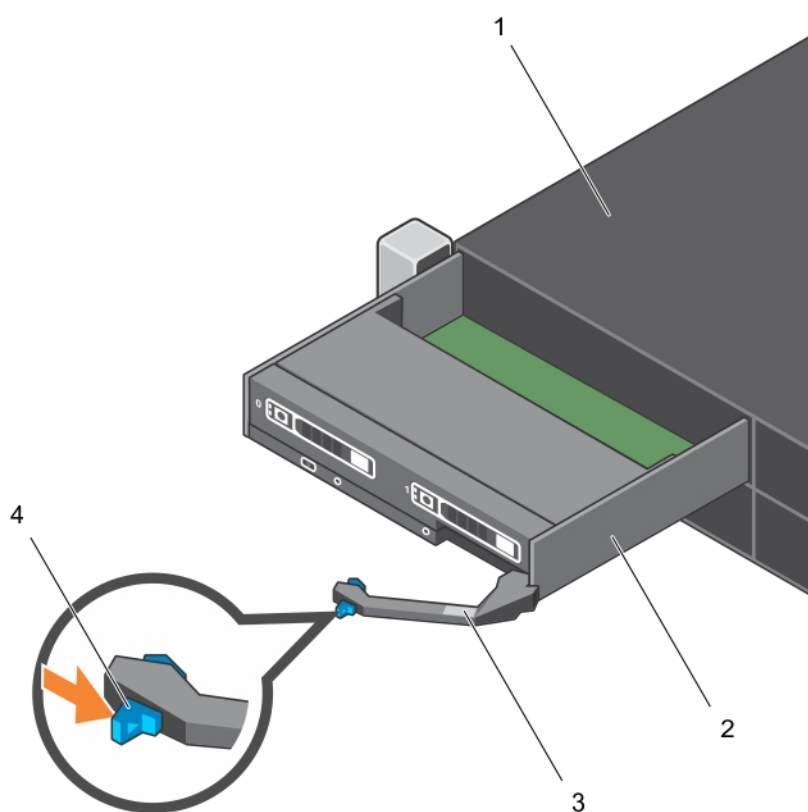
スレッドの取り付け

関連資料

安全にお使いいただくために

スレッドの取り付け

△ **注意:** 修理作業の多くは、認定されたサービス技術者のみが行うことができます。製品マニュアルで許可されている範囲に限り、またはオンラインサービスもしくは電話サービスとサポートチームの指示によってのみ、トラブルシューティングと簡単な修理を行うようにしてください。デルで認められていない修理（内部作業）による損傷は、保証の対象となりません。製品に付属しているマニュアルの「安全にお使いいただくために」をお読みになり、指示に従ってください。

△ **注意:** I/O コネクタへの損傷を防ぐため、コネクタまたはコネクタピンには触れないでください。

① **メモ:** スレッドを取り付ける前に、エンクロージャを希望する場所にセットします。

「安全にお使いいただくために」の項に記載された安全ガイドラインに従ってください。

1. 新しいスレッドを取り付ける場合は、I/O コネクタからプラスチック製のカバーを取り外し、今後使用するために取っておきます。
2. スレッドハンドルのリリースボタンを押して、スレッドハンドルを解除します。
3. スレッドをエンクロージャのスレッドベイの位置に合わせます。
4. ミッドプレーンのコネクタがスレッドのコネクタにしっかりとハマるまで、スレッドをエンクロージャに挿入します。
5. リリースボタンが所定の位置にカチッと収まるまで、スレッドハンドルを押します。



図 9. スレッドの取り付け

a. I/O コネクタカバー

スレッドの電源を入れます。

関連タスク

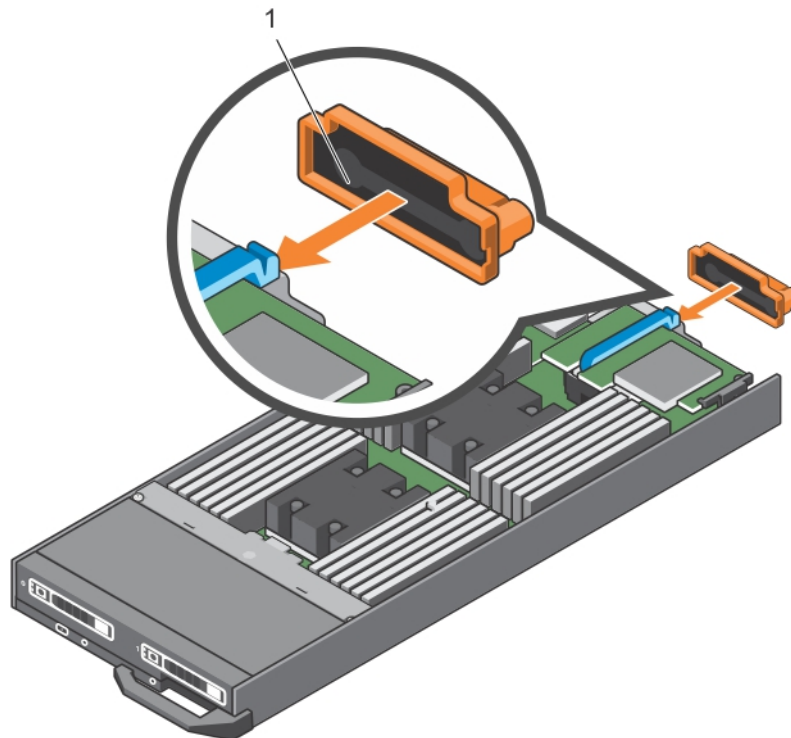
スレッドの取り外し

関連資料

安全にお使いいただくために

スレッドの内部



図 10. スレッドの内部

- | | |
|---------------------------|--------------------------|
| 1. rSPI カードまたは IDSDM カード | 2. PCIe メザニンカードコネクタ (2) |
| 3. NDC | 4. メモリモジュール (24) |
| 5. 冷却用エアフローカバー | 6. PERC H730P スリムカードのダミー |
| 7. ハードドライブまたは SSD バックプレーン | 8. プロセッサ 2 |
| 9. プロセッサ 1 | |

冷却用エアフローカバー

冷却用エアフローカバーには、システム全体に空気の流れを導く、空気力学的に配置された開口部があります。空気の流れは、システムのすべての重要なパーツを通過します。減圧により、ヒートシンクの表面領域全体にわたって空気が引き込まれ、冷却効果が向上します。

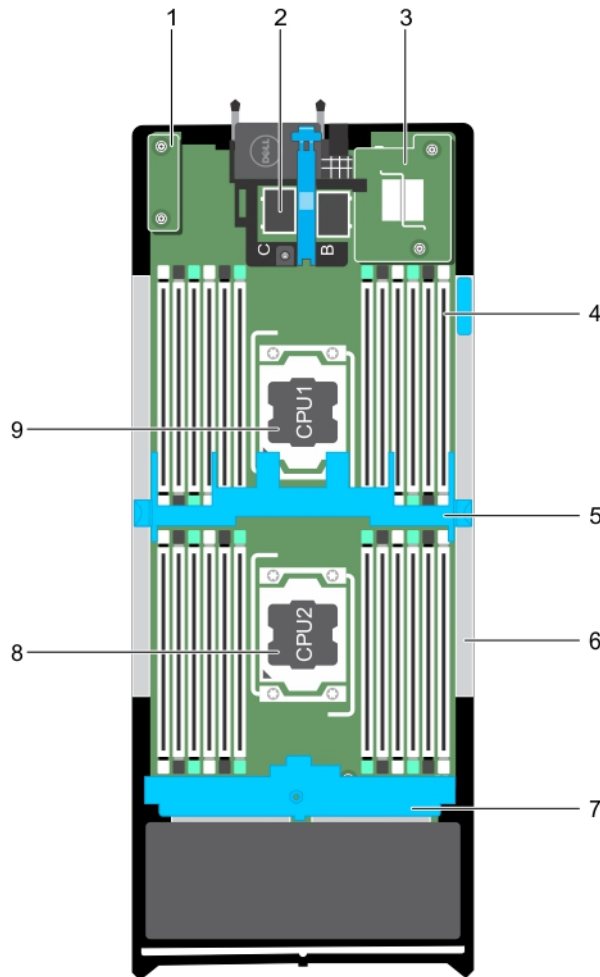
冷却用エアフローカバーの取り外し

△注意: 修理作業の多くは、認定されたサービス技術者のみが行うことができます。製品マニュアルで許可されている範囲に限り、またはオンラインサービスもしくは電話サービスとサポートチームの指示によってのみ、トラブルシューティングと簡単な

修理を行うようにしてください。デルで認められていない修理（内部作業）による損傷は、保証の対象となりません。製品に付属しているマニュアルの「安全にお使いいただくために」をお読みになり、指示に従ってください。

△注意: 冷却用エアフローカバーを取り外した状態でシステムを使用しないでください。システムが急激にオーバーヒートする可能性があります。システムのシャットダウンや、データ損失の原因となります。

1. 「安全にお使いいただくために」の項に記載された安全ガイドラインに従ってください。
2. 「システム内部の作業を始める前に」の項に記載された手順に従います。

リリースラッチを押して、冷却用エアフローカバーの両端をつかみ、持ち上げてシステムから取り外します。



図 11. 冷却用エアフローカバーの取り外し

1. 冷却用エアフローカバー
2. リリースラッチ (2)

1. 冷却用エアフローカバーを取り付けます。「冷却用エアフローカバーの取り付け」の項を参照してください。
2. 「システム内部の作業を終えた後に」の項に記載された手順に従います。

関連タスク

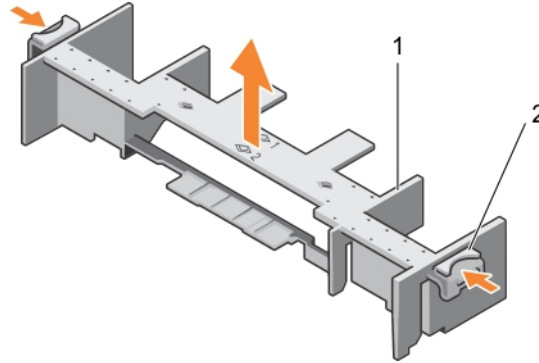
冷却用エアフローカバーの取り付け
システム内部の作業を始める前に
システム内部の作業を終えた後に

関連資料

安全にお使いいただくために

冷却用エアフローカバーの取り付け

△注意: 修理作業の多くは、認定されたサービス技術者のみが行うことができます。製品マニュアルで許可されている範囲に限り、またはオンラインサービスもしくは電話サービスとサポートチームの指示によってのみ、トラブルシューティングと簡単な修理を行うようにしてください。デルで認められていない修理（内部作業）による損傷は、保証の対象となりません。製品に付属しているマニュアルの「安全にお使いいただくために」をお読みになり、指示に従ってください。

①メモ: システム内部の他のコンポーネントを保守するには、冷却用エアフローカバーを取り外す必要があります。

1. 「安全にお使いいただくために」の項に記載された安全ガイドラインに従ってください。
2. 「システム内部の作業を始める前に」の項に記載された手順に従います。
3. 冷却用エアフローカバーが取り外されていることを確認します。「冷却用エアフローカバーの取り外し」の項を参照してください。

リリースラッチを押して、リリースラッチの両脇にあるタブが、スレッドシャーシ上のスロットにはまるまで、冷却用エアフローカバーをシステムの中に下ろします。



図 12. 冷却用エアフローカバーの取り付け

- a. 冷却用エアフローカバー
- b. リリースラッチ (2)

「システム内部の作業を終えた後に」の項に記載された手順に従います。

関連タスク

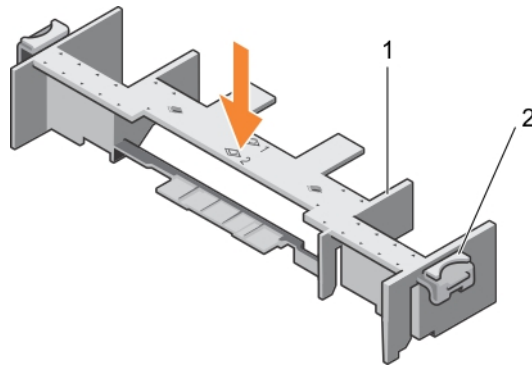
冷却用エアフローカバーの取り外し
 システム内部の作業を始める前に
 システム内部の作業を終えた後に

関連資料

安全にお使いいただくために

プロセッサダミーと DIMM ダミー

お使いのシステムに搭載されているプロセッサダミーと DIMM ダミーは、使用していないプロセッサソケットと DIMM スロットへの気流の確保に役立ちます。

△ **注意:** プロセッサを取り外したままにする場合は、システムの正常な冷却状態を維持するために、空のソケットにソケット保護キャップとプロセッサ/DIMM ダミーを取り付ける必要があります。プロセッサ/DIMM ダミーは、DIMM とプロセッサの空のソケットをカバーします。

プロセッサまたは DIMM ダミーの取り外し

△ **注意:** 修理作業の多くは、認定されたサービス技術者のみが行うことができます。製品マニュアルで許可されている範囲に限り、またはオンラインサービスもしくは電話サービスとサポートチームの指示によってのみ、トラブルシューティングと簡単な修理を行うようにしてください。デルで認められていない修理（内部作業）による損傷は、保証の対象となりません。製品に付属しているマニュアルの「安全にお使いいただくために」をお読みになり、指示に従ってください。

1. 「安全にお使いいただくために」の項に記載された安全ガイドラインに従ってください。
2. 「システム内部の作業を始める前に」の項に記載された手順に従います。

プロセッサ/DIMM ダミーの両端をつかみ、持ち上げてシステムから取り外します。



図 13. プロセッサまたは DIMM ダミーの取り外し

- a. プロセッサまたは DIMM ダミー
 - b. ヒートシンク固定ソケット (4)
 - c. スタンドオフ (4)
1. プロセッサとヒートシンクを取り付けます。
 2. プロセッサを取り外したままにする場合は、プロセッサまたは DIMM ダミーを取り付けるようにしてください。
 3. 「システム内部の作業を終えた後に」の項に記載された手順に従います。

関連タスク

プロセッサの取り付け

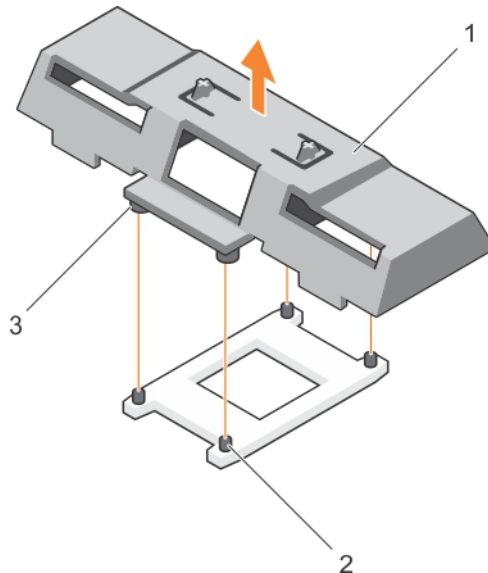
プロセッサまたは DIMM ダミーの取り付け

システム内部の作業を始める前に

システム内部の作業を終えた後に

関連資料

安全にお使いいただくために

プロセッサまたは DIMM ダミーの取り付け

△ 注意: 修理作業の多くは、認定されたサービス技術者のみが行うことができます。製品マニュアルで許可されている範囲に限り、またはオンラインサービスもしくは電話サービスとサポートチームの指示によってのみ、トラブルシューティングと簡単な修理を行うようにしてください。デルで認められていない修理（内部作業）による損傷は、保証の対象となりません。製品に付属しているマニュアルの「安全にお使いいただくために」をお読みになり、指示に従ってください。

① メモ: 2 個のプロセッサを取り付ける、またはシステム内部の他のコンポーネントを保守する場合は、プロセッサまたは DIMM ダミーを取り外す必要があります。

1. 「安全にお使いいただくために」の項に記載された安全ガイドラインに従ってください。
 2. 「システム内部の作業を始める前に」の項に記載された手順に従います。
 3. お使いのシステムには、プロセッサまたはヒートシンクが取り付けられていません。
1. プロセッサまたは DIMM ダミー上のスタンドオフを、プロセッサソケット上のヒートシンク固定ソケットに合わせます。
 2. プロセッサまたは DIMM ダミー上のスタンドオフがヒートシンク固定ソケットにはめ込まれるまで、プロセッサまたは DIMM ダミーをシステムに下ろします。



図 14. プロセッサ /DIMM のダミーの取り付け

- a. プロセッサまたは DIMM ダミー
- b. ヒートシンク固定ソケット (4)
- c. スタンドオフ (4)

「システム内部の作業を終えた後に」の項に記載された手順に従います。

関連タスク

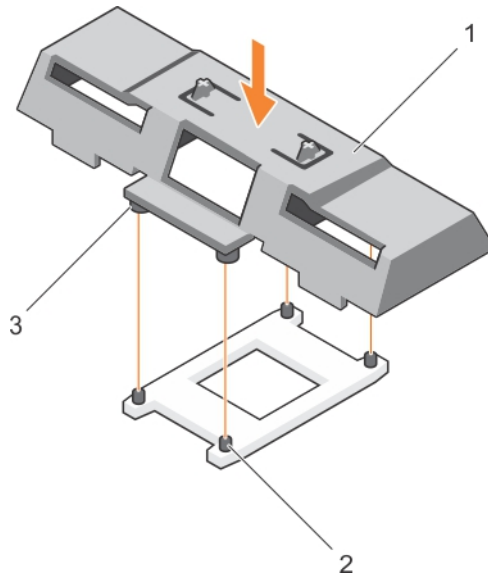
プロセッサの取り付け

プロセッサまたは DIMM ダミーの取り外し

システム内部の作業を始める前に

システム内部の作業を終えた後に

関連資料

安全にお使いいただくために

システムメモリ

お使いのシステムは、DDR4 レジスタ DIMM (RDIMM) および負荷軽減 DIMM (LRDIMM) をサポートし、DDR4 電圧仕様対応です。

メモ: MT/s は DIMM の速度単位で、MegaTransfers/ 秒の略語です。

メモリバスの動作周波数は、以下の要因に応じて 2,400 MT/s、1,600 MT/s、および 1,866 MT/s になります。

- ・ 各チャンネルに装着されている DIMM の数
- ・ 選択されているシステムプロファイル (たとえば、Performance Optimized (パフォーマンス重視の構成)、Custom (カスタム)、または Dense Configuration Optimized (密な構成の最適化))
- ・ プロセッサでサポートされている DIMM の最大周波数

システムにはメモリソケットが 24 個あり、12 個ずつの 2 セット (各プロセッサに 1 セット) に分かれています。ソケット 12 個の各セットは、4 つのチャンネルで構成されています。どのチャンネルも、最初のソケットのリリースレバーは白、2 番目のソケットのレバーは黒、3 番目のソケットのレバーは緑に色分けされています。

メモ: ソケット A1 ~ A12 の DIMM はプロセッサ 1 に、ソケット B1 ~ B12 の DIMM はプロセッサ 2 に割り当てられています。

次の表は、サポートされている構成のメモリ装着と動作周波数を示したものです。

表 21. メモリ装着 — サポートされている構成の動作周波数

DIMM のタイプ	各チャンネルに装着されている DIMM	電圧	動作周波数 (単位 : MT/s)	各チャンネルの最大 DIMM ランク
RDIMM	1	1.2 V	2400、2133、1866	シングルランクまたはデュアルランク
	2		2400、2133、1866	
	3		1866	
LRDIMM	1	1.2 V	2400、2133、1866	クアドランク
	2		2400、2133、1866	
	3		2133、1866	



図 15. メモリソケットの位置

メモリチャンネルの構成は次のとおりです。

- プロセッサ 1**
- チャンネル 0 : メモリソケット A1、A5、A9
 - チャンネル 1 : メモリソケット A2、A6、A10
 - チャンネル 2 : メモリソケット A3、A7、A11
 - チャンネル 3 : メモリソケット A4、A8、A12
- プロセッサ 2**
- チャンネル 0 : メモリソケット B1、B5、B9
 - チャンネル 1 : メモリソケット B2、B6、B10
 - チャンネル 2 : メモリソケット B3、B7、B11
 - チャンネル 3 : メモリソケット B4、B8、B12

メモリモジュール取り付けガイドライン

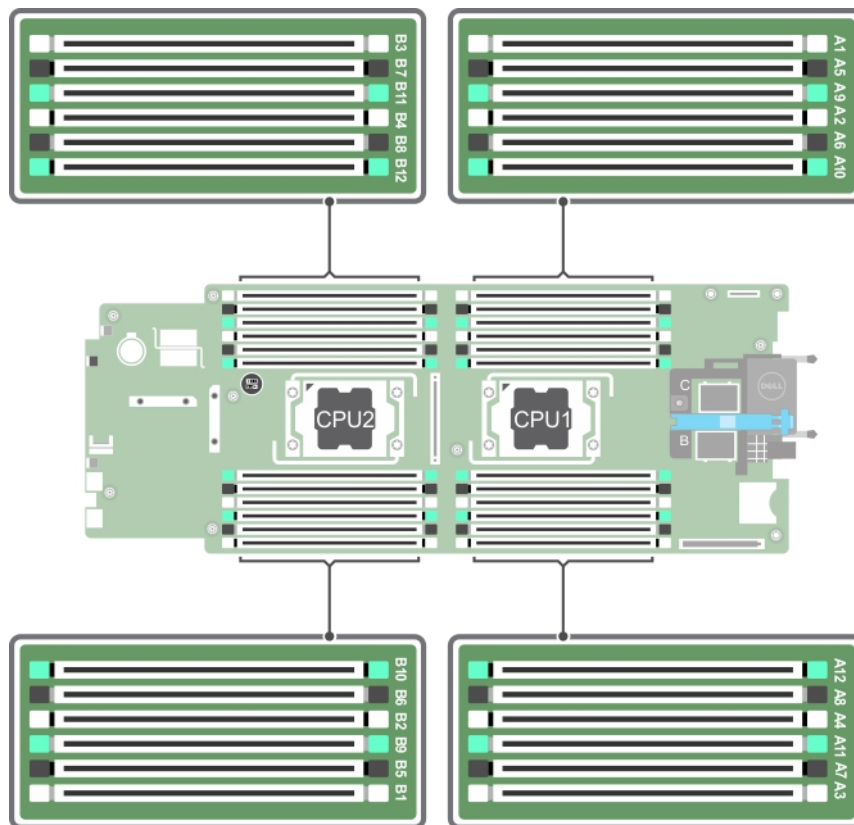
お使いのシステムはフレキシブルメモリ構成をサポートしているため、あらゆる有効なチップセットアーキテクチャ構成でシステムを構成し、使用することができます。ベストパフォーマンスを得るための推奨ガイドラインは次のとおりです。

- ・ LRDIMM と RDIMM が混在しないようにしてください。
- ・ x4 と x8 DRAM ベースの DIMM は併用できます。詳細については、「モードごとのガイドライン」の項を参照してください。
- ・ 1つのチャンネルに装着できるシングルまたはクアドランク RDIMM は3枚までです。
- ・ プロセッサが取り付けられている場合に限り、DIMM ソケットに DIMM を装着してください。シングルプロセッサシステムの場合は、ソケット A1 ~ A12 が使用できます。デュアルプロセッサシステムの場合は、ソケット A1 ~ A12 と B1 ~ B12 が使用できます。
- ・ 白色のリリースタブがついているソケットを最初に使用し、黒色、緑色の順に、すべてのソケットに装着してください。
- ・ DIMM は容量がもっとも大きい DIMM から次の順序で装着します。白色のリリースレバーが付いているソケットに最初に、次に黒色の順です。たとえば、16 GB と 8 GB の DIMM を併用する場合は、白色のリリースタブが付いているソケットに 16 GB の DIMM を、黒色のリリースタブが付いているソケットに 8 GB の DIMM を装着します。
- ・ デュアルプロセッサ構成では、各プロセッサのメモリ構成は同一でなければなりません。たとえば、プロセッサ1のソケット A1 に DIMM を装着した場合、プロセッサ2はソケット B1 に (...以下同様) DIMM を装着する必要があります。
- ・ 他のメモリ装着ルールが守られていれば、異なるサイズのメモリモジュールを併用できます (たとえば、4 GB と 8 GB のメモリモジュールを併用できます)。
- ・ パフォーマンスを最大化するには、モード固有のガイドラインに応じて、プロセッサごとに4枚の DIMM (チャンネルごとに DIMM 1枚) を一度に装着してください。詳細については、「モードごとのガイドライン」の項を参照してください。

表 22. ヒートシンク — プロセッサの構成

プロセッサの構成	プロセッサのタイプ (単位: ワット)	ヒートシンクの幅	DIMM の枚数	
			最大システム容量	信頼性、可用性、保守性 (RAS) の特性
シングルプロセッサ	105 W、120 W、または 135 W	68 mm	12	12
シングルプロセッサ	135 W (4 コア、6 コア、または 8 コア)、145 W、または 105 W (アコースティック構成)	104 mm	8 (チャンネル 0 とチャンネル 2 に各 DIMM 3 枚、チャンネル 1 とチャンネル 3 に各 DIMM 1 枚)	4 (各チャンネルにつき DIMM 1 枚)
メモ: シングルプロセッサで 104 mm 幅のヒートシンクを使用する場合、メモリモジュールソケット A6、A8、A10、および A12 には装着できません。				
デュアルプロセッサ	105 W、120 W、または 135 W	68 mm	24	24
デュアルプロセッサ	135 W (4 コア、6 コア、または 8 コア)、145 W、または 105 W (アコースティック構成)	104 mm	16 (チャンネル 0 とチャンネル 2 に各 DIMM 3 枚、チャンネル 1 とチャンネル 3 に各 DIMM 1 枚)	8 (各チャンネルにつき DIMM 1 枚)

関連資料

モード固有のガイドライン

モード固有のガイドライン

各プロセッサには4つのメモリチャンネルが割り当てられています。使用可能な構成は、選択するメモリモードによって異なります。

アドバンスエラー訂正コード (ロックステップ)

アドバンスエラー訂正コード (ECC) モードでは、SDDC が x4 DRAM ベースの DIMM から x4 と x8 両方の DRAM に拡張されます。これにより、通常動作中のシングル DRAM チップ障害から保護されます。

メモリモジュールの取り付けガイドラインは次のとおりです。

- ・ メモリモジュールは、サイズ、速度、テクノロジーが同一のものを取り付けてください。
- ・ 白のリリースレバーが付いているメモリソケットには同一の DIMM を取り付ける必要があります。黒色のリリースタブが付いているソケットについても、同様のルールが当てはまります。このルールに従うことで、同一の DIMM が確実にペアで取り付けられます。たとえば、A1 と A2、A3 と A4、A5 と A6 という具合です。

メモリ最適化 (独立チャネル) モード

このモードでは、使用するデバイス幅が x4 のメモリモジュールについてのみ Single Device Data Correction (SDDC) がサポートされます。スロット装着に関する特定の要件はありません。

メモリスペアリング

メモ: メモリスペアリングを使用するには、セットアップユーティリティでこの機能を有効にする必要があります。

このモードでは、各チャネルにつき 1 ランクがスペアとして予約されます。いずれかのランクで修正可能なエラーが絶えず検知される場合、そのランクからのデータがスペアランクにコピーされ、障害の発生したランクは無効になります。

メモリスペアリングを有効にすると、オペレーティングシステムが利用できるシステムメモリは各チャネルとも 1 ランク少なくなります。たとえば、4 GB のシングルランクメモリモジュールを 16 個使用するデュアルプロセッサ構成では、利用可能なシステムメモリは 16 (メモリモジュール) × 4 GB = 64 GB とはならず、3/4 (ランク / チャネル) × 16 (メモリモジュール) × 4 GB = 48 GB となります。

メモ: メモリスペアリングは、マルチビットの修正不能なエラーには対応できません。

メモ: Advanced ECC/Lockstep (アドバンス ECC/ ロックステップ) モードと Optimizer (オプティマイザ) モードは、どちらもメモリスペアリングをサポートしています。

メモリミラーリング

メモリミラーリングは他のどのモードよりもメモリモジュールの信頼性に優れており、修正不能なマルチビットのエラーに対応する機能が向上しています。ミラーリング構成では、使用可能なシステムメモリの総量は取り付けられた総物理メモリの 2 分の 1 です。取り付けられたメモリの半分は、アクティブなメモリモジュールのミラーリングに使用されます。修正不能なエラーが発生すると、システムはミラーリングされたコピーに切り替えられます。これにより、SDDC とマルチビットの保護が確保されます。

メモリモジュールの取り付けガイドラインは次のとおりです。

- メモリモジュールは、サイズ、速度、テクノロジーが同一のものを取り付けてください。
- 白のリリースレバーが付いているメモリモジュールソケットには同一のメモリモジュールを取り付ける必要があります。黒色と緑色のリリースタブが付いているソケットについても、同様のルールが当てはまります。このルールに従うことで、同一のメモリモジュールが確実に一致するペアで取り付けられます。たとえば、A1 と A2、A3 と A4、A5 と A6 という具合です。

表 23. プロセッサ構成

プロセッサ	設定	メモリ装着ルール	メモリ装着情報
シングル CPU	メモリ装着順序	{1,2}、{3,4}	「メモリミラーリング」のメモを参照してください

メモリ構成の例

本項で説明したメモリのガイドラインに則したメモリの構成例を以下の表に示します。

メモ: 以下の表で、1R、2R、4R はそれぞれ、シングル、デュアル、クアドランクの DIMM を表します。

メモ: シングルプロセッサで 104 mm 幅のヒートシンクを使用する場合、メモリモジュールソケット A6、A8、A10、および A12 には装着できません。

表 24. メモリ構成 – シングルプロセッサ

システムの容量 (GB)	DIMM のサイズ (GB)	DIMM の枚数	機構と速度	装着する DIMM スロット
16	4	4	1R x8、2133 MT/s	A1、A2、A3、A4
			1R x8、2400 MT/s	
			2R x8、2400 MT/s	
24	4	6	1R x8、2133 MT/s	A1、A2、A3、A4、A5、A6
48	8	6	2R x8、2133 MT/s	A1、A2、A3、A4、A5、A6

システムの容量 (GB)	DIMM のサイズ (GB)	DIMM の枚数	機構と速度	装着する DIMM スロット
96	16	6	2R x4、2133 MT/s	A1、A2、A3、A4、A5、A6
128	16	8	2R x4、2133 MT/s	A1、A2、A3、A4、A5、A6、A7、A8
256	32	8	4R x4、2133 MT/s	A1、A2、A3、A4、A5、A6、A7、A8
768	64	12	4R x4、2400 MT/s	A1、A2、A3、A4、A5、A6、A7、A8、A9、A10、A11、A12

メモ: シングルプロセッサで 104 mm 幅のヒートシンクを使用する場合、メモリモジュールソケット **A6、A8、A10、および A12** には装着できません。

表 25. メモリ構成 – プロセッサ 2 基

システムの容量 (GB)	DIMM のサイズ (GB)	DIMM の枚数	機構と速度	装着する DIMM スロット
32	4	8	1R x8、2133 MT/s 1R x8、2400 MT/s 2R x8、2400 MT/s	A1、A2、A3、A4、B1、B2、B3、B4
64	4	16	1R x8、2133 MT/s	A1、A2、A3、A4、A5、A6、A7、A8、B1、B2、B3、B4、B5、B6、B7、B8
64	8	8	2R x8、2133 MT/s	A1、A2、A3、A4、B1、B2、B3、B4
96	8	12	2R x8、2133 MT/s	A1、A2、A3、A4、A5、A6、B1、B2、B3、B4、B5、B6
128	8	16	2R x8、2133 MT/s	A1、A2、A3、A4、A5、A6、A7、A8、B1、B2、B3、B4、B5、B6、B7、B8
128	16	8	2R x4、2133 MT/s	A1、A2、A3、A4、B1、B2、B3、B4
160	16 および 8	12	2R x4、2133 MT/s	A1、A2、A3、A4、A5、A6、B1、B2、B3、B4、B5、B6
192	16	12	2R x4、2133 MT/s	A1、A2、A3、A4、A5、A6、B1、B2、B3、B4、B5、B6
256	16	16	2R x4、2133 MT/s	A1、A2、A3、A4、A5、A6、A7、A8、B1、B2、B3、B4、B5、B6、B7、B8
512	32	16	4R x4、2133 MT/s	A1、A2、A3、A4、A5、A6、A7、A8、B1、B2、B3、B4、B5、B6、B7、B8
1536	64	24	4R x4、2400 MT/s	A1、A2、A3、A4、A5、A6、A7、A8、A9、A10、A11、A12、B1、B2、B3、B4、B5、B6、B7、B8、B9、B10、B11、B12

メモ: 16 GB DIMM はスロット **A1、A2、A3、A4、B1、B2、B3、B4** に、8 GB DIMM はスロット **A5、A6、B5、B6** に取り付ける必要があります。

メモリモジュールの取り外し

警告: メモリモジュールは、システムの電源を切った後もしばらくは高温です。メモリモジュールが冷えるのを待ってから作業してください。メモリモジュールはカードの両端を持って取り扱い、モジュールのコンポーネントまたは金属製の接触部には触らないようにしてください。

注意: 修理作業の多くは、認定されたサービス技術者しか実行できません。製品マニュアルで許可されている範囲に限り、またはオンラインサービスもしくは電話サービスとサポートチームの指示によってのみ、トラブルシューティングと簡単な修理を行うようにしてください。デルで認められていない修理（内部作業）による損傷は、保証の対象となりません。お使いの製品に同梱の「安全にお使いいただくために」をお読みになり、指示に従ってください。

注意: システムの適切な冷却状態を維持するため、メモリモジュールを取り付けないメモリスロットには、メモリモジュールダミーを取り付ける必要があります。メモリモジュールダミーは、それらのスロットにメモリモジュールを取り付ける予定の場合にのみ取り外すようにしてください。

1. 「安全にお使いいただくために」の項に記載された安全ガイドラインに従ってください。
2. 「システム内部の作業を始める前に」の項に記載された手順に従います。
3. 冷却用エアフローカバーを取り外します。

1. 該当するメモリモジュールソケットの位置を確認します。
2. メモリモジュールをソケットから解除するには、メモリモジュールソケットの両端にあるイジェクタを同時に押します。

注意: 各モジュールは、カードの端だけを持ち、メモリモジュールの中央部や金属の接触部に触れないように取り扱ってください。

3. メモリモジュールをソケットから取り外します。



図 16. メモリモジュールの取り外し

- a. メモリモジュール
- b. メモリモジュールソケット
- c. メモリモジュールイジェクタ (2)

1. メモリモジュールを取り外したままにする場合は、メモリモジュールダミーを取り付けます。新しいメモリモジュールを取り付ける場合は、「メモリモジュールの取り付け」の項を参照してください。
2. 「システム内部の作業を終えた後に」の項に記載された手順に従います。

関連タスク

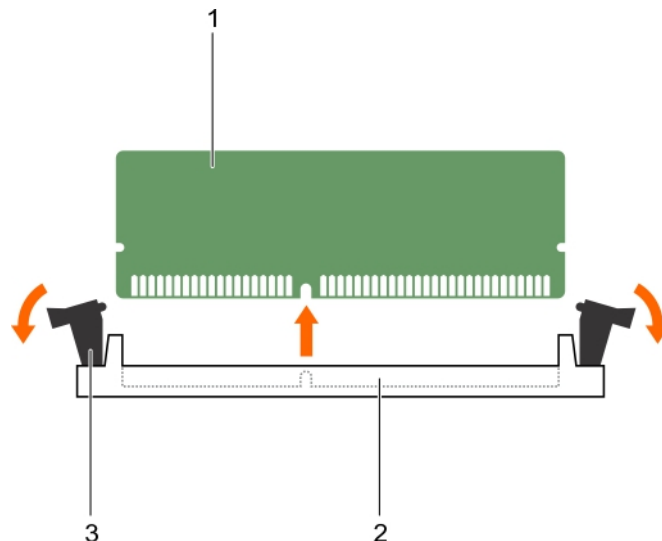
- [メモリモジュールの取り付け](#)
- [システム内部の作業を始める前に](#)
- [システム内部の作業を終えた後に](#)

関連資料

- [安全にお使いいただくために](#)

メモリモジュールの取り付け

△注意: 修理作業の多くは、認定されたサービス技術者しか実行できません。製品マニュアルで許可されている範囲に限り、またはオンラインサービスもしくは電話サービスとサポートチームの指示によってのみ、トラブルシューティングと簡単な修理を行うようにしてください。デルで認められていない修理（内部作業）による損傷は、保証の対象となりません。お使いの製品に同梱の「安全にお使いいただくために」をお読みになり、指示に従ってください。

①メモ: メモリモジュールを取り外して、メモリモジュールをアップグレードするか、または障害のあるメモリモジュールを交換する必要があります。

1. 「安全にお使いいただくために」の項に記載された安全ガイドラインに従ってください。
2. 「システム内部の作業を始める前に」の項に記載された手順に従います。
3. メモリモジュールまたはメモリモジュールのダミーが取り付けられている場合は、取り外します。

△警告: メモリモジュールは、システムの電源を切った後もしばらくは高温です。メモリモジュールが冷えるのを待ってから作業してください。メモリモジュールはカードの両端を持って取り扱い、モジュールのコンポーネントまたは金属製の接触部には触らないようにしてください。

1. 該当するメモリモジュールソケットの位置を確認します。
2. メモリモジュールソケットのイジェクタを外側に向かって押し、メモリモジュールをソケットに挿入できる状態にします。

△注意: メモリモジュールはカードの端のみを持ちます。端以外の部分には絶対に触れないでください。

3. メモリモジュールのエッジコネクタをメモリモジュールソケットの位置合わせキーに合わせ、メモリモジュールをソケット内に挿入します。

①メモ: メモリモジュールソケットには位置合わせキーがあり、メモリモジュールを一方向にしか取り付けられないようになっています。

△注意: 取り付け中のメモリモジュールソケットへの損傷を防ぐため、圧力はメモリモジュールの両端に均等にかけるようにし、メモリモジュールの中央にかけないようにしてください。

4. 親指でメモリモジュールを押し下げて、メモリモジュールをソケットにしっかりとめ込みます。

①メモ: メモリモジュールがソケットに正しく取り付けられると、メモリモジュールソケットのイジェクタがメモリモジュールが装着されている別のソケットのイジェクタと同じ位置に揃います。

5. 手順4~7を繰り返して、残りのメモリモジュールを取り付けます。



図 17. メモリモジュールの取り付け

- a. メモリモジュール
- b. メモリモジュールソケット
- c. メモリモジュールイジェクタ (2)

1. 「システム内部の作業を終えた後に」の項に記載された手順に従います。
2. (オプション) <F2> を押してセットアップユーティリティを起動し、**System Memory** (システムメモリ) の設定を確認します。

システムは新しく増設したメモリを認識して値を変更済みです。

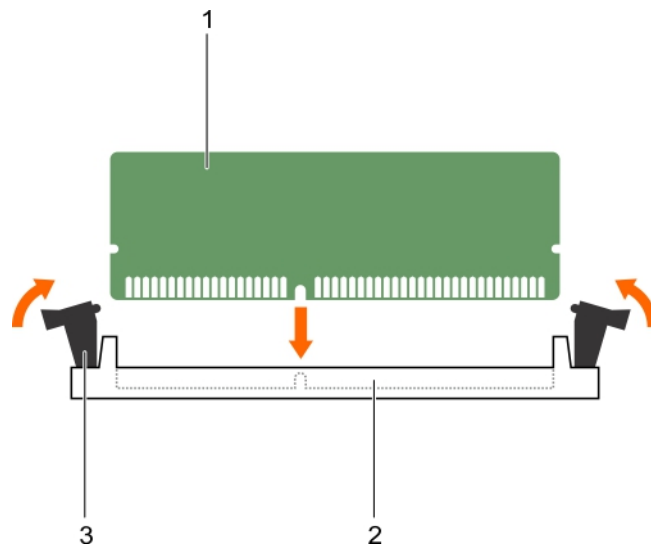
メモ: 値が正しくない場合、1枚または複数のメモリモジュールが正しく取り付けられていない可能性があります。メモリモジュールがソケットにしっかり装着されていることを確認します。

3. システム診断プログラムでシステムメモリのテストを実行します。

関連タスク

システム内部の作業を始める前に
メモリモジュールの取り外し
システム内部の作業を終えた後に

関連資料

安全にお使いいただくために

PCIe メザニンカード

お使いのシステムは、スレッドと FX2s エンクロージャの PCIe スイッチ間のインターフェースを提供する、x16 Gen 3 PCIe メザニンカードをサポートしています。

メモ: セットアップユーティリティで、PCIe メザニンカードが **Enabled (有効)** に設定されていることを確認してください。

PCIe メザニンカードの取り外し

注意: 修理作業の多くは、認定されたサービス技術者しか実行できません。製品マニュアルで許可されている範囲に限り、またはオンラインサービスもしくは電話サービスとサポートチームの指示によってのみ、トラブルシューティングと簡単な修理を行うようにしてください。デルで認められていない修理（内部作業）による損傷は、保証の対象となりません。お使いの製品に同梱の「安全にお使いいただくために」をお読みになり、指示に従ってください。

1. 「安全にお使いいただくために」の項に記載された安全ガイドラインに従ってください。
2. 「システム内部の作業を始める前に」の項に記載された手順に従います。

1. PCIe メザニンカードの固定ラッチのリリースタブを押して、固定ラッチを開きます。
2. PCIe メザニンカードから、固定ブラケットを引き倒したままにします。
3. PCIe メザニンカードの2つのコネクタが、システム基板のコネクタから外れるまで、固定ラッチの端を持ち上げます。

注意: PCIe メザニンカードの損傷を避けるため、カードは両端部分だけを持つようにしてください。

4. PCIe メザニンカードを持ち上げてシステムから取り外します。
5. 固定ラッチを閉じます。



図 18. PCIe メザニンカードの取り外し

- | | |
|-------------------------|-------------------------|
| 1. PCIe メザニンカード | 2. PCIe メザニンカードの固定ブラケット |
| 3. PCIe メザニンカードコネクタ (2) | 4. PCIe メザニンカード固定ラッチ |

1. PCIe メザニンカードを取り付けます。「PCIe メザニンカードの取り付け」の項を参照してください。
2. 「システム内部の作業を終えた後に」の項に記載された手順に従います。

関連タスク

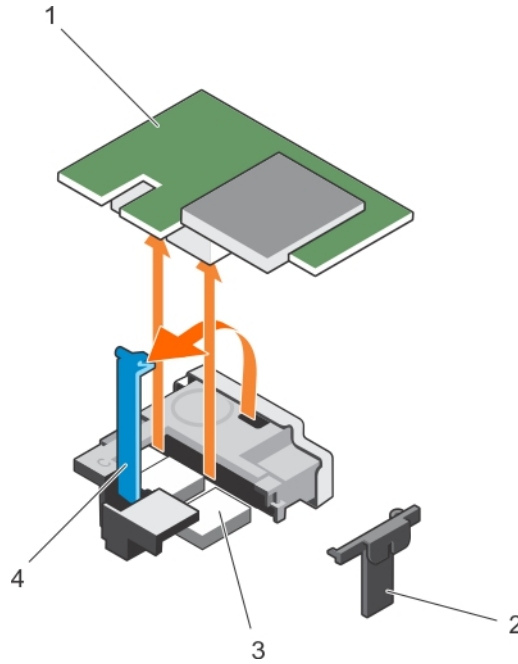
PCIe メザニンカードの取り付け
システム内部の作業を始める前に
システム内部の作業を終えた後に

関連資料

安全にお使いいただくために

PCIe メザニンカードの取り付け

△ 注意: 修理作業の多くは、認定されたサービス技術者しか実行できません。製品マニュアルで許可されている範囲に限り、またはオンラインサービスもしくは電話サービスとサポートチームの指示によってのみ、トラブルシューティングと簡単な修理を行うようにしてください。デルで認められていない修理（内部作業）による損傷は、保証の対象となりません。お使いの製品に同梱の「安全にお使いいただくために」をお読みになり、指示に従ってください。

ⓘ メモ: 故障している PCIe メザニンカードを交換する、またはシステム内部の他のコンポーネントを保守するには、PCIe メザニンカードを取り外す必要があります。

1. 「安全にお使いいただくために」の項に記載された安全ガイドラインに従ってください。
 2. PCIe メザニンカードを取り外します。「PCIe メザニンカードの取り外し」の項を参照してください。
1. 固定ラッチのリリースタブを押して、PCIe メザニンカードの固定ラッチを開き、ラッチの端を持ち上げます。
 2. PCIe メザニンカードベイにコネクタカバーがある場合は、これを取り外します。

△ 注意: PCIe メザニンカードの損傷を避けるため、カードは両端部分だけを持つようにしてください。

3. PCIe メザニンカードの 2 のコネクタをシステム基板上的のコネクタと合わせます。
4. PCIe メザニンカードのコネクタが、対応するコネクタに完全にはまるまで、カードを押し下げます。シャーシの側面にある固定ブラケットが、PCIe メザニンカードにはまります。
5. 固定ラッチを閉じます。



図 19. PCIe メザニンカードの取り付け

- | | |
|-------------------------|-------------------------|
| 1. PCIe メザニンカード | 2. PCIe メザニンカードの固定ブラケット |
| 3. PCIe メザニンカードコネクタ (2) | 4. PCIe メザニンカード固定ラッチ |

「システム内部の作業を終えた後に」の項に記載された手順に従います。

関連タスク

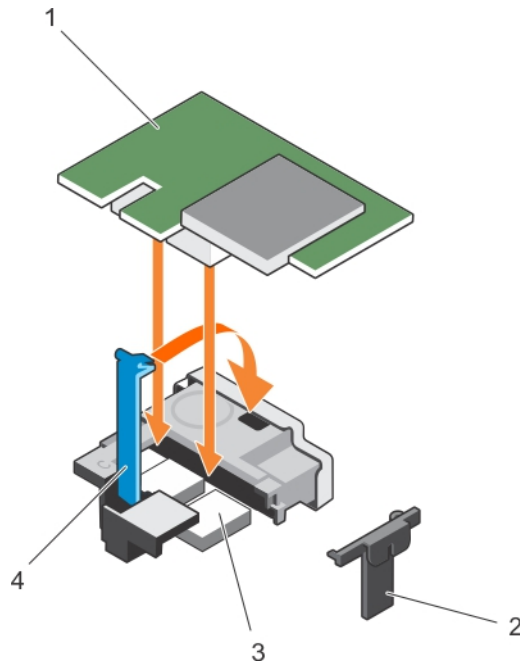
- スレッドの取り外し
- スレッドの取り付け
- PCIe メザニンカードの取り外し
- システム内部の作業を始める前に
- システム内部の作業を終えた後に

関連資料

安全にお使いいただくために

内蔵デュアル SD モジュール (オプション)

内蔵デュアル SD モジュール (IDSDM) は、ユーザーに冗長 SD カードソリューションを提供します。IDSDM は、ストレージ用に、または OS 起動パーティションとして設定できます。モジュラーサーバーでは、冗長 SD モジュールモードを選択、またはひとつのスロットを iDRAC モジュールと共有することを選択でき、残りのスロットはストレージ用、または OS パーティションとしての使用が可能です。

内蔵デュアル SD モジュール (IDSDM) カードは SD カードスロット 2 つと、組込みハイパーバイザ専用の USB インタフェースを提供します。このカードには次の機能があります。

- ・ デュアルカード動作 — 両方のスロットで SD カードを使用することによってミラーリング構成を維持し、冗長性を提供します。
- ・ シングルカードオペレーション — シングルカードオペレーションはサポートされますが、冗長性は提供されません。

SD カードの取り付け

△ 注意: 修理作業の多くは、認定されたサービス技術者しか実行できません。製品マニュアルで許可されている範囲に限り、またはオンラインサービスもしくは電話サービスとサポートチームの指示によってのみ、トラブルシューティングと簡単な修理を行うようにしてください。デルで認められていない修理 (内部作業) による損傷は、保証の対象となりません。お使いの製品に同梱の「安全にお使いいただくために」をお読みになり、指示に従ってください。

1. 「安全にお使いいただくために」の項に記載された安全ガイドラインに従ってください。

2. 「システム内部の作業を始める前に」の項に記載された手順に従います。
3. セットアップユーティリティを起動し、**Internal SD Card Port** (内蔵 SD カードポート) が有効になっていることを確認します。

注意: SD カードに障害が発生し、セットアップユーティリティの **Integrated Devices** (内蔵デバイス) 画面で **Internal SD Card Redundancy** (内蔵 SD カードの冗長性) オプションが **Mirror Mode** (ミラーモード) に設定されている場合、データが損失する可能性があります。データの損失を防ぐため、「内蔵 SD カードのトラブルシューティング」の項にある手順 4 から 6 を実行してください。

- メモ:** 下側のカードスロットに取り付けられた SD カードがプライマリカード (SD1) で、上側のカードスロットに取り付けられた SD カードがセカンダリカード (SD2) です。
- メモ:** SD カードに障害が発生すると、セットアップユーティリティの **Internal SD Card Redundancy** (内蔵 SD カードの冗長性) オプションが **Disabled** (無効) に設定され、内蔵デュアル SD モジュールコントローラがシステムに通知します。次の再起動時に障害を通知するメッセージが表示されます。
- メモ:** **Internal SD Card Redundancy** (内蔵 SD カードの冗長性) オプションが **Disabled** (無効) に設定されている場合は、障害の発生した SD カードを新しい SD カードと交換します。

1. 内蔵デュアル SD モジュール (IDSDM) カード上の SD カードスロットの位置を確認します。
2. カードを内側に押し込んでスロットから外し、カードを取り外します。



図 20. SD カードの取り付け

1. IDSDM カード
2. SD カード
3. 上側のカードスロット (SD2)
4. 下側のカードスロット (SD1)

1. 「システム内部の作業を終えた後に」の項に記載された手順に従います。
2. セットアップユーティリティを起動し、**Internal SD Card Port** (内蔵 SD カードポート) と **Internal SD Card Redundancy** (内蔵 SD カードの冗長性) モードが有効になっていることを確認します。
3. 新しい SD カードが正常に機能していることを確認します。問題が解決されない場合は、「困ったときは」の項を参照してください。

関連タスク

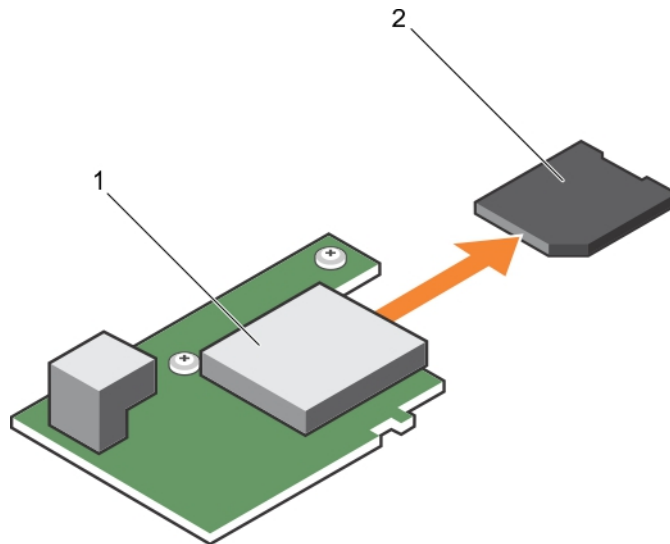
システム内部の作業を始める前に
 内蔵 SD カードのトラブルシューティング
 システム内部の作業を終えた後に

関連資料

困ったときは
 安全にお使いいただくために

内蔵 USB キー

スレッドには、USB フラッシュメモリキー用の内部 USB コネクタがあります。USB メモリキーは、起動デバイス、セキュリティキー、または大容量ストレージデバイスとして使用できます。内部 USB コネクタを使用するには、セットアップユーティリティの **Integrated Devices** (内蔵デバイス) 画面で **Internal USB Port** (内部 USB ポート) オプションを有効にする必要があります。

USB メモリキーから起動するには、起動イメージを使用して USB メモリキーを設定し、セットアップユーティリティの起動順序で USB メモリキーを指定する必要があります。USB メモリキー上に起動可能ファイルを作成する方法については、USB メモリキーに同梱のユーザーマニュアルを参照してください。

内蔵 USB キーの交換

△ **注意:** 修理作業の多くは、認定されたサービス技術者のみが行うことができます。製品マニュアルで許可されている範囲に限り、またはオンラインサービスもしくは電話サービスとサポートチームの指示によってのみ、トラブルシューティングと簡単な修理を行うようにしてください。デルで認められていない修理 (内部作業) による損傷は、保証の対象となりません。製品に付属しているマニュアルの「安全にお使いいただくために」をお読みになり、指示に従ってください。

△ **注意:** スレッド内の他のコンポーネントとの干渉を避けるため、USB キーの最大許容寸法は、幅 15.9 mm × 奥行き 57.15 mm × 高さ 7.9 mm となります。

1. 「安全にお使いいただくために」の項に記載された安全ガイドラインに従ってください。
2. 「システム内部の作業を始める前に」の項に記載された手順に従います。

1. USB コネクタ / USB キーの位置を確認します。
2. USB キーが取り付けられている場合は、取り外します。
3. USB コネクタに新しい USB メモリキーを挿入します。



図 21. USB メモリキーの取り付け

- a. USB メモリキー
- b. USB メモリキーコネクタ

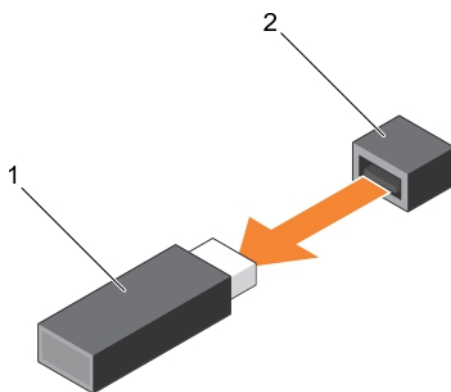

図 22. USB メモリキーの取り付け

- a. USB メモリキー
- b. USB メモリキーコネクタ

1. 「システム内部の作業を終えた後に」の項に記載された手順に従います。

2. セットアップユーティリティを起動し、USB キーがシステムによって検知されていることを確認します。

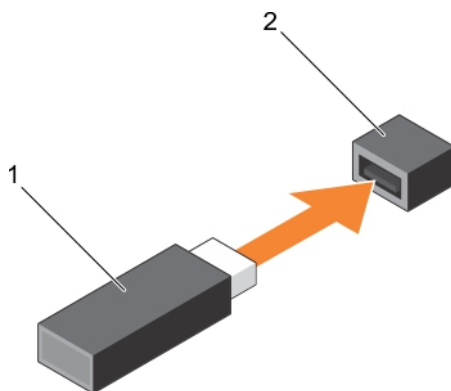
関連タスク

システム内部の作業を始める前に
システム内部の作業を終えた後に

関連資料

安全にお使いいただくために

オプションの IDSDM カードの取り外し

△ **注意:** 修理作業の多くは、認定されたサービス技術者のみが行うことができます。製品マニュアルで許可されている範囲に限り、またはオンラインサービスもしくは電話サービスとサポートチームの指示によってのみ、トラブルシューティングと簡単な修理を行うようにしてください。デルで認められていない修理（内部作業）による損傷は、保証の対象となりません。製品に付属しているマニュアルの「安全にお使いいただくために」をお読みになり、指示に従ってください。

1. 「安全にお使いいただくために」の項に記載された安全ガイドラインに従ってください。
2. #2 プラスドライバーを準備しておきます。
3. 「システム内部の作業のあとに」に記載の手順に従います。
4. 内部 USB キーが取り付けられている場合は、取り外します。
5. SD カードが取り付けられている場合は、取り外します。

1. IDSDM カードをシステム基板上に固定している 2 本のネジを外します。
2. SD カードスロットブラケットを取り外します。

△ **注意:** IDSDM カードの損傷を避けるため、カードは両端部分だけを持つようにしてください。

3. カードを持ち上げてシステム基板から取り外します。



図 23. オプションの IDSDM カードの取り外し

- | | |
|--------------------------|---------------------------|
| 1. IDSDM カード | 2. ネジ (2) |
| 3. SD カードスロットブラケット | 4. PCIe メザニンカードのサポートブラケット |
| 5. システム基板の IDSDM カードコネクタ | 6. スタンドオフ (2) |

1. IDSDM カードを取り付けます。
2. 「システム内部の作業を終えた後に」の項に記載された手順に従います。

関連タスク

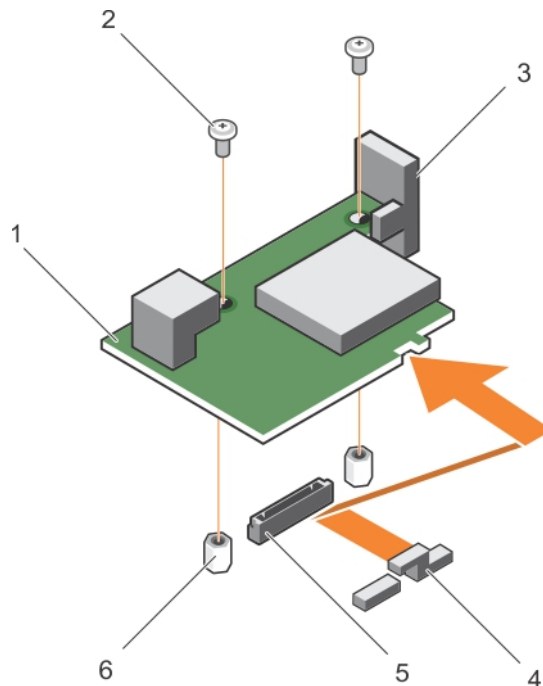
オプションの IDSDM カードの取り付け
システム内部の作業を始める前に
内蔵 USB キーの交換
SD カードの取り付け
システム内部の作業を終えた後に

関連資料

安全にお使いいただくために

オプションの IDSDM カードの取り付け

△ 注意: 修理作業の多くは、認定されたサービス技術者のみが行うことができます。製品マニュアルで許可されている範囲に限り、またはオンラインサービスもしくは電話サービスとサポートチームの指示によってのみ、トラブルシューティングと簡単な修理を行うようにしてください。デルで認められていない修理（内部作業）による損傷は、保証の対象となりません。製品に付属しているマニュアルの「安全にお使いいただくために」をお読みになり、指示に従ってください。

① メモ: 故障している IDSDM カードを交換する、またはシステム内部の他のコンポーネントを保守するには、IDSDM を取り外す必要があります。

1. 「安全にお使いいただくために」の項に記載された安全ガイドラインに従ってください。
2. #2 プラスドライバを準備しておきます。
3. SD カードを取り外します。
4. IDSDM カードを取り外します。

△ 注意: IDSDM カードの損傷を避けるため、カードは両端部分だけを持つようにしてください。

1. 部品を次のように配置してください。
 - ・ カードの端にあるスロットを、PCIe メザニンカードサポートにある突起タブと合わせます。
 - ・ IDSDM カードの 2 つのネジ穴を、システム基板上の突起と合わせます。
 - ・ SD カードスロットブラケットの穴を、IDSDM カードのネジ穴と合わせます。
2. SD カードスロットブラケットと IDSDM カードをシステム基板に固定する 2 本のネジを取り付けます。



図 24. オプションの IDSDM カードの取り付け

1. IDSDM カード

2. ネジ (2)

3. SD カードスロットブラケット
4. PCIe メザニンカードのサポートブラケット
5. システム基板の IDSDM カードコネクタ
6. スタンドオフ (2)

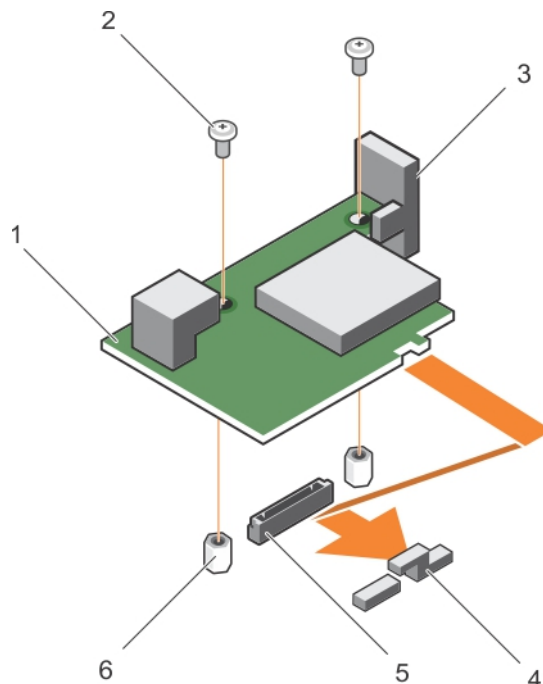
1. 必要に応じて、SD カードと内蔵 USB キーを取り付けます。
2. 「システム内部の作業を終えた後に」の項に記載された手順に従います。

関連タスク

オプションの IDSDM カードの取り外し
 システム内部の作業を始める前に
 内蔵 USB キーの交換
 SD カードの取り付け
 システム内部の作業を終えた後に

関連資料

安全にお使いいただくために

rSPI カード (オプション)

rSPI (リストアシリアルペリフェラルインタフェース) は、システムのサービスタグ、システム構成、または iDRAC のライセンスに関する情報を保存する SPI フラッシュデバイスです。

オプションの rSPI カードの取り外し

△ 注意: 修理作業の多くは、認定されたサービス技術者のみが行うことができます。製品マニュアルで許可されている範囲に限り、またはオンラインサービスもしくは電話サービスとサポートチームの指示によってのみ、トラブルシューティングと簡単な修理を行うようにしてください。デルで認められていない修理 (内部作業) による損傷は、保証の対象となりません。製品に付属しているマニュアルの「安全にお使いいただくために」をお読みになり、指示に従ってください。

1. 「安全にお使いいただくために」の項に記載された安全ガイドラインに従ってください。
2. #2 プラスドライバを準備しておきます。
3. 「システム内部の作業を始める前に」の項に記載された手順に従います。

1. rSPI カードをシステム基板に固定している 2 本のネジを外します。

△ 注意: rSPI カードの損傷を避けるため、カードは両端部分だけを持つようにしてください。

2. カードを持ち上げてシステム基板から取り外します。



図 25. オプションの rSPI カードの取り外し

- | | |
|---------------|-------------|
| 1. ネジ (2) | 2. rSPI カード |
| 3. スタンドオフ (2) | 4. コネクタ |

1. rSPI カードを取り付けます。
2. 「システム内部の作業を終えた後に」の項に記載された手順に従います。

関連タスク

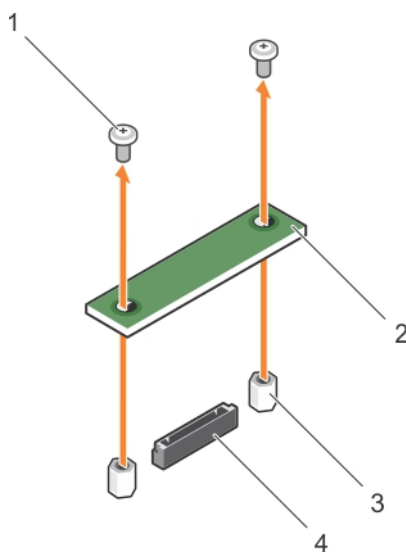
システム内部の作業を始める前に
 オプションの rSPI カードの取り付け
 システム内部の作業を終えた後に

関連資料

安全にお使いいただくために

オプションの rSPI カードの取り付け

△ 注意: 修理作業の多くは、認定されたサービス技術者のみが行うことができます。製品マニュアルで許可されている範囲に限り、またはオンラインサービスもしくは電話サービスとサポートチームの指示によってのみ、トラブルシューティングと簡単な修理を行うようにしてください。デルで認められていない修理（内部作業）による損傷は、保証の対象となりません。製品に付属しているマニュアルの「安全にお使いいただくために」をお読みになり、指示に従ってください。

ⓘ メモ: 故障している rSPI カードを交換する、またはシステム内部の他のコンポーネントを保守するには、rSPI カードを取り外す必要があります。

△ 注意: rSPI カードの損傷を避けるため、カードは両端部分だけを持つようにしてください。

1. 「安全にお使いいただくために」の項に記載された安全ガイドラインに従ってください。
2. #2 プラスドライバを準備しておきます。
3. rSPI カードを取り外します。

1. rSPI カードの 2 つのネジ穴を、システム基板上の突起と合わせます。
2. rSPI カードをシステム基板に固定する 2 本のネジを取り付けます。



図 26. オプションの rSPI カードの取り付け

- | | |
|---------------|-------------|
| 1. ネジ (2) | 2. rSPI カード |
| 3. スタンドオフ (2) | 4. コネクタ |

「システム内部の作業を終えた後に」の項に記載された手順に従います。

関連タスク

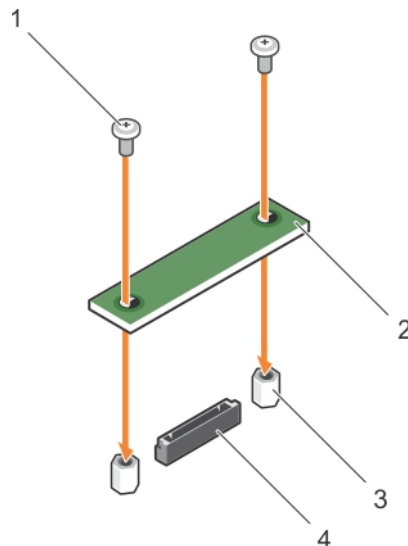
システム内部の作業を始める前に
 オプションの rSPI カードの取り外し
 システム内部の作業を終えた後に

関連資料

安全にお使いいただくために

SD vFlash カード

vFlash SD カードは、システムの vFlash セキュアデジタル (SD) カードスロットに挿入するセキュアデジタル (SD) カードです。このカードは、サーバー設定、スクリプト、イメージングの自動化を可能にする持続的なオンデマンドローカルストレージとカスタム導入環境を提供します。vFlash SD カードは USB デバイスをエミュレートします。詳細については、Dell.com/idracmanuals の『Integrated Dell Remote Access Controller ユーザーズガイド』を参照してください。

SD vFlash カードは、お使いのシステムで使用可能です。カードスロットは IDSDM カード上にあります。SD vFlash カードの取り外しと取り付けを行うことができます。

SD vFlash カードの取り付け

△ 注意: 修理作業の多くは、認定されたサービス技術者のみが行うことができます。製品マニュアルで許可されている範囲に限り、またはオンラインサービスもしくは電話サービスとサポートチームの指示によってのみ、トラブルシューティングと簡単な修理を行うようにしてください。デルで認められていない修理 (内部作業) による損傷は、保証の対象となりません。製品に付属しているマニュアルの「安全にお使いいただくために」をお読みになり、指示に従ってください。

1. 「安全にお使いいただくために」の項に記載された安全ガイドラインに従ってください。
2. 「システム内部の作業を始める前に」の項に記載された手順に従います。
1. SD vFlash カードが取り付けられている場合は、カードスロットから取り外します。
 - ① **メモ:** SD vFlash カードスロットは NDC の下にあります。
2. SD カードの接続ピン側を vFlash メディアユニットのカードスロットに挿入します。
 - ① **メモ:** スロットは正しい方向にしかカードを挿入できないように設計されています。
3. カードを押し込んでスロットにロックします。



図 27. SD vFlash カードの取り付け

- a. SD VFlash カード
- b. SD vFlash カードスロット
- c. SD vFlash カードスロット識別ラベル

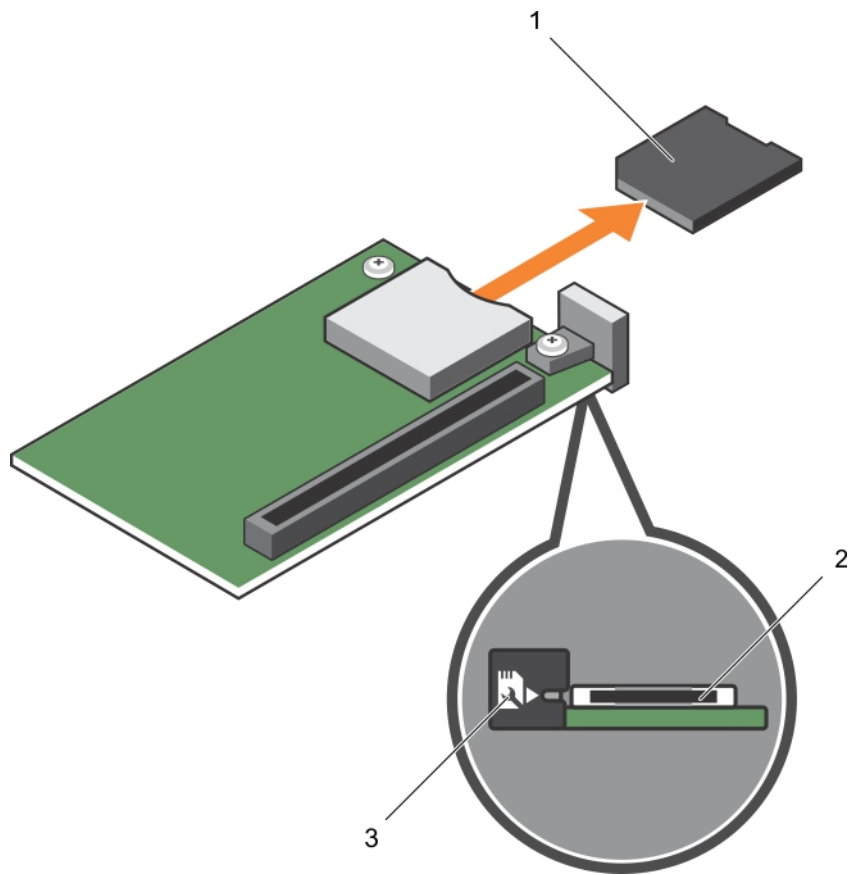

図 28. SD vFlash カードの取り付け

- a. SD VFlash カード
- b. SD vFlash カードスロット
- c. SD vFlash カードスロット識別ラベル

「システム内部の作業を終えた後に」の項に記載された手順に従います。

関連タスク

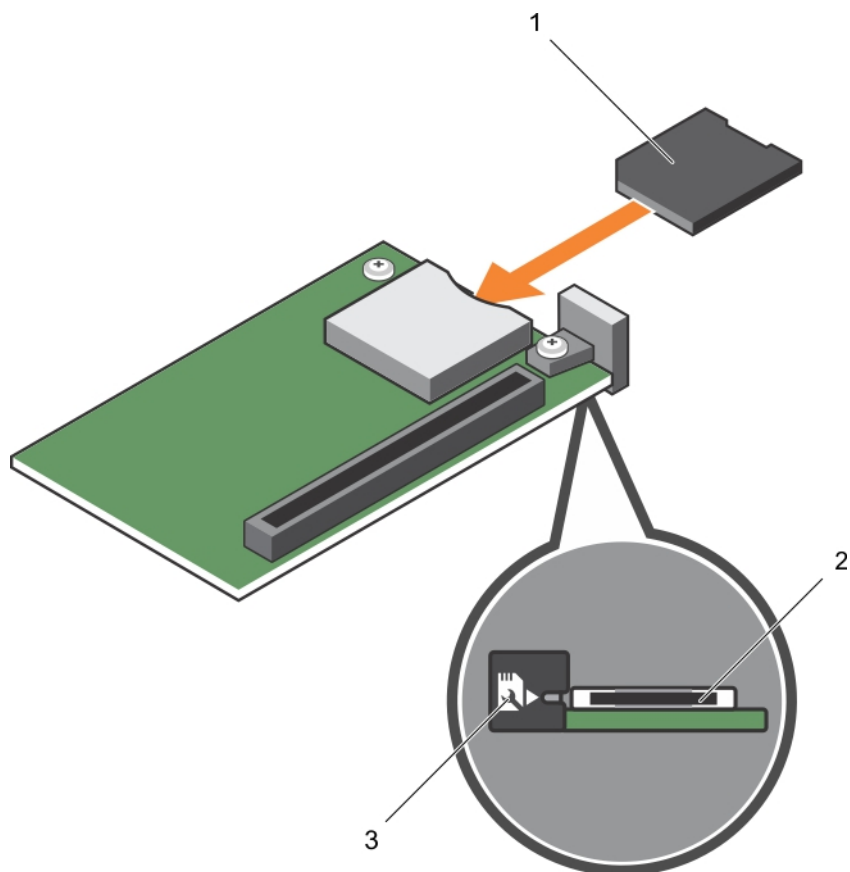
システム内部の作業を始める前に
システム内部の作業を終えた後に

関連資料

安全にお使いいただくために

ネットワークドーターカード

ネットワークドーターカード (NDC) は、小型の取り外し可能なメザニンカードです。NDC は、例えば 4x1GbE、2x10GbE、または 2x 統合型ネットワークアダプタなど、様々なネットワーク接続性オプションを選択する柔軟性をユーザーに提供します。

ネットワークドーターカードの取り外し

△ 注意: 修理作業の多くは、認定されたサービス技術者のみが行うことができます。製品マニュアルで許可されている範囲に限り、またはオンラインサービスもしくは電話サービスとサポートチームの指示によってのみ、トラブルシューティングと簡単な修理を行うようにしてください。デルで認められていない修理 (内部作業) による損傷は、保証の対象となりません。製品に付属しているマニュアルの「安全にお使いいただくために」をお読みになり、指示に従ってください。

1. 「安全にお使いいただくために」の項に記載された安全ガイドラインに従ってください。
2. #2 プラスドライバーを準備しておきます。
3. 「システム内部の作業を始める前に」の項に記載された手順に従います。

4. PCIe メザニンカードを取り外します。「PCIe メザニンカードの取り外し」の項を参照してください。
1. ネットワークドーターカード (NDC) をシステム基板に固定している 2 本のネジを外します。
2. カードをシステム基板から外します。



図 29. NDC の取り外し

- | | |
|-----------------|---------------|
| 1. NDC 上のスロット | 2. ネジ (2) |
| 3. NDC | 4. スタンドオフ (2) |
| 5. システム基板上的コネクタ | 6. タブプロジェクション |

1. NDC を取り付けます。「ネットワークドーターカードの取り付け」の項を参照してください。
2. PCIe メザニンカードを取り付けます。「PCIe メザニンカードの取り付け」の項を参照してください。
3. 「システム内部の作業を終えた後に」の項に記載された手順に従います。

関連タスク

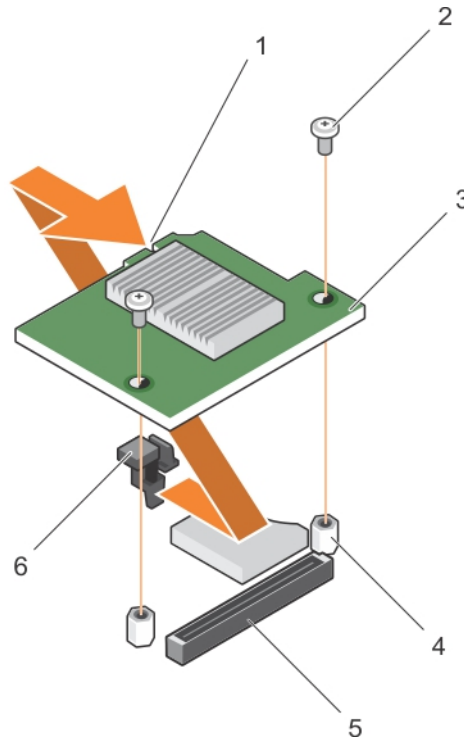
システム内部の作業を始める前に
 PCIe メザニンカードの取り外し
 ネットワークドーターカードの取り付け
 PCIe メザニンカードの取り付け
 システム内部の作業を終えた後に

関連資料

安全にお使いいただくために

ネットワークドーターカードの取り付け

△ 注意: 修理作業の多くは、認定されたサービス技術者のみが行うことができます。製品マニュアルで許可されている範囲に限り、またはオンラインサービスもしくは電話サービスとサポートチームの指示によってのみ、トラブルシューティングと簡単な修理を行うようにしてください。デルで認められていない修理 (内部作業) による損傷は、保証の対象となりません。製品に付属しているマニュアルの「安全にお使いいただくために」をお読みになり、指示に従ってください。

ⓘ メモ: 故障している NDC カードを交換する、またはシステム内部の他のコンポーネントを保守するには、NDC を取り外す必要があります。

1. 「安全にお使いいただくために」の項に記載された安全ガイドラインに従ってください。

2. #2 ブラソドライバを準備しておきます。
3. PCIe メザニンカードを取り外します。「PCIe メザニンカードの取り外し」の項を参照してください。
4. NDC を取り外します。「ネットワークドーターカードの取り外し」の項を参照してください。
1. 部品を次のように配置してください。
 - a) カードの端にあるスロットを、PCIe メザニンカードスロットを覆っているプラスチック製のブラケットのプロジェクションタブに合わせます。
 - b) カードのネジ穴を、システム基板上の突起に合わせます。

△注意: NDC の損傷を避けるため、カードは両端部分だけを持つようにしてください。

2. カードを所定の位置に下ろして、カードコネクタをシステム基板上の対応するコネクタに合わせます。
3. 2本のネジでカードを固定します。



図 30. NDC の取り付け

- | | |
|-----------------|---------------|
| 1. NDC 上のスロット | 2. ネジ (2) |
| 3. NDC | 4. スタンドオフ (2) |
| 5. システム基板上のコネクタ | 6. タブプロジェクション |

1. PCIe メザニンカードを取り付けます。「PCIe メザニンカードの取り付け」の項を参照してください。
2. 「システム内部の作業を終えた後に」の項に記載された手順に従います。

関連タスク

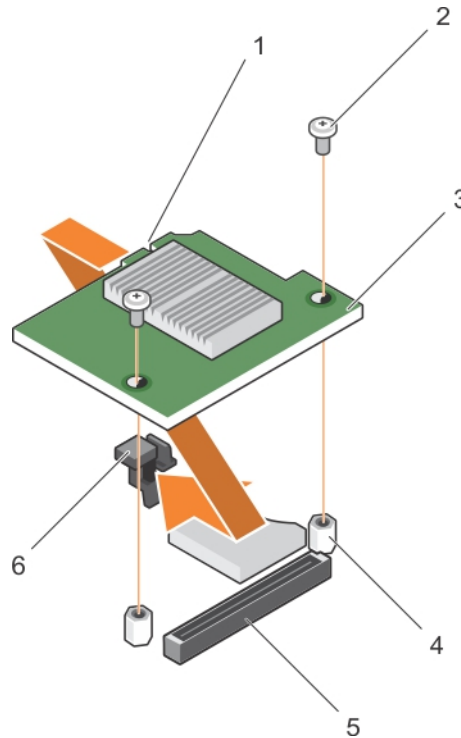
- [PCIe メザニンカードの取り外し](#)
- [ネットワークドーターカードの取り外し](#)
- [PCIe メザニンカードの取り付け](#)
- [システム内部の作業を終えた後に](#)

関連資料

[安全にお使いいただくために](#)

プロセッサ

お使いのシステムは、1個または2個の Intel Xeon E5-2600 v3 または E5-2600 v4 製品シリーズのプロセッサをサポートしています。

△注意: 105 W、120 W、または 135 W のプロセッサの場合、68 mm 幅のヒートシンクを使用します。

△ **注意:** 105 W (アコースティック構成)、135 W (4 コア、6 コア、または 8 コア)、または 145 W のプロセッサの場合、104 mm 幅のヒートシンクを使用します。

① **メモ:** ワット数の異なるプロセッサの混在はサポートされていません。

次の作業は下記の手順に従って行ってください。

- ・ ヒートシンクの取り外しと取り付け
- ・ 追加のプロセッサの取り付け
- ・ プロセッサの交換

① **メモ:** システムの正常な冷却状態を維持するために、空のプロセッサソケットすべてにプロセッサダミーを取り付ける必要があります。

関連タスク

ヒートシンクの取り外し

プロセッサの取り外し

プロセッサの取り付け

ヒートシンクの取り付け

ヒートシンクの取り外し

△ **注意:** 修理作業の多くは、認定されたサービス技術者のみが行うことができます。製品マニュアルで許可されている範囲に限り、またはオンラインサービスもしくは電話サービスとサポートチームの指示によってのみ、トラブルシューティングと簡単な修理を行うようにしてください。デルで認められていない修理 (内部作業) による損傷は、保証の対象となりません。製品に付属しているマニュアルの「安全にお使いいただくために」をお読みになり、指示に従ってください。

△ **注意:** プロセッサを取り外す場合を除き、ヒートシンクをプロセッサから取り外さないでください。ヒートシンクは適切な温度条件を保つために必要です。

① **メモ:** プロセッサとヒートシンクは非常に高温になることがあります。プロセッサが十分に冷えるのを待ってから作業してください。

1. 「安全にお使いいただくために」の項に記載された安全ガイドラインに従ってください。
2. #2 プラスドライバを準備しておきます。
3. 「システム内部の作業を始める前に」の項に記載された手順に従います。
4. 冷却用エアフローカバーを取り外します。

1. ヒートシンクをシステム基板に固定している最初のネジを緩めます。
ヒートシンクとプロセッサの接続が緩むまで、30 秒程待ちます。
2. 最初に取り外したネジの筋向いにあるネジを緩めます。
3. 残りの 2 本のネジについても同じ手順を繰り返します。
4. ヒートシンクを取り外します。

① **メモ:** サーマルグリースを汚さないように、ヒートシンクを裏返しにして作業面に置きます。



図 31. ヒートシンクの取り外し

- | | |
|--------------|---------------------|
| 1. 固定ネジ (4) | 2. ヒートシンク |
| 3. プロセッサソケット | 4. ヒートシンク固定ソケット (4) |

1. ヒートシンクおよびプロセッサを取り付けます。
2. 「システム内部の作業を終えた後に」の項に記載された手順に従います。

関連タスク

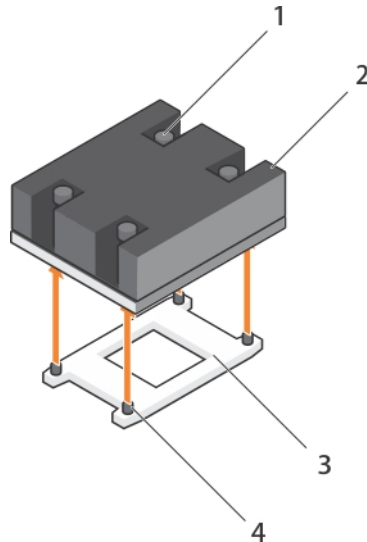
システム内部の作業を始める前に
 システム内部の作業を終えた後に
 冷却用エアフローカバーの取り外し
 ヒートシンクの取り付け
 プロセッサの取り付け

関連資料

安全にお使いいただくために

プロセッサの取り外し

△ 注意: 修理作業の多くは、認定されたサービス技術者のみが行うことができます。製品マニュアルで許可されている範囲に限り、またはオンラインサービスもしくは電話サービスとサポートチームの指示によってのみ、トラブルシューティングと簡単な修理を行うようにしてください。デルで認められていない修理（内部作業）による損傷は、保証の対象となりません。製品に付属しているマニュアルの「安全にお使いいただくために」をお読みになり、指示に従ってください。

△ 注意: プロセッサを取り外す場合を除き、ヒートシンクをプロセッサから取り外さないでください。ヒートシンクは適切な温度条件を保つために必要です。

ⓘ メモ: プロセッサとヒートシンクは非常に高温になることがあります。プロセッサが十分に冷えるのを待ってから作業してください。

1. 「安全にお使いいただくために」の項に記載された安全ガイドラインに従ってください。
2. #2 プラスドライバーを準備しておきます。
3. 「システム内部の作業を始める前に」の項に記載された手順に従います。
4. 冷却用エアフローカバーを取り外します。

1. 糸くずの出ないきれいな布で、プロセッサシールドの表面からサーマルグリースを拭き取ります。

△ 注意: プロセッサは強い圧力でソケットに固定されています。リリースレバーはしっかりつかんでいないと突然跳ね上がるおそれがあります。

2. プロセッサのソケットリリースレバー1とレバー2を親指でしっかりと押さえ、タブの下から押し出して両方のレバーを同時に固定位置から外します。



図 32. プロセッサシールドのレバー開閉手順

- a. ソケットリリースレバー 1
 - b. プロセッサ
 - c. ソケットリリースレバー 2
3. プロセッサシールドのタブを持ち、プロセッサシールドを上方向に回して、プロセッサが取り出せる状態にします。
 4. プロセッサをソケットから取り外したら、ソケットに新しいプロセッサを取り付けられるように、リリースレバーは立てたままにしておきます。

注意: プロセッサを取り外したままにする場合は、システムの正常な冷却状態を維持するために、空のソケットにソケット保護キャップとプロセッサ/DIMMのダミーを取り付ける必要があります。プロセッサ/DIMMのダミーは、DIMMとプロセッサの空のソケットをカバーします。

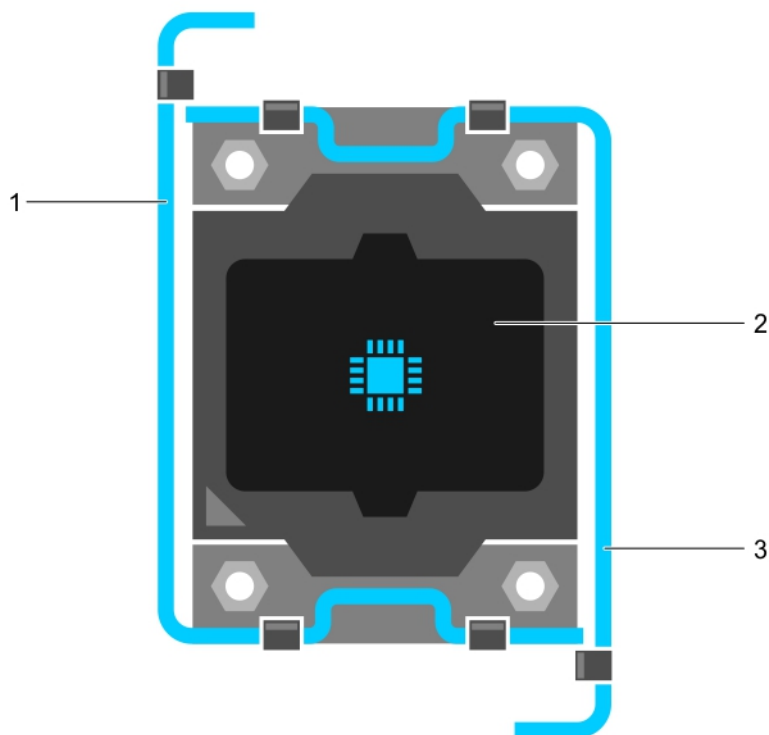

図 33. プロセッサの取り付けと取り外し

- | | |
|-----------------|-----------------|
| 1. ソケットリリースレバー1 | 2. プロセッサのピン1の角 |
| 3. プロセッサ | 4. スロット(4) |
| 5. プロセッサシールド | 6. ソケットリリースレバー2 |
| 7. プロセッサソケット | 8. タブ(4) |

現在のタスクを説明する例を入力します (オプション)。

1. プロセッサを取り付けます。
2. ヒートシンクを取り付けます。
3. 冷却用エアフローカバーを取り付けます。
4. 「システム内部の作業を終えた後に」の項に記載された手順に従います。

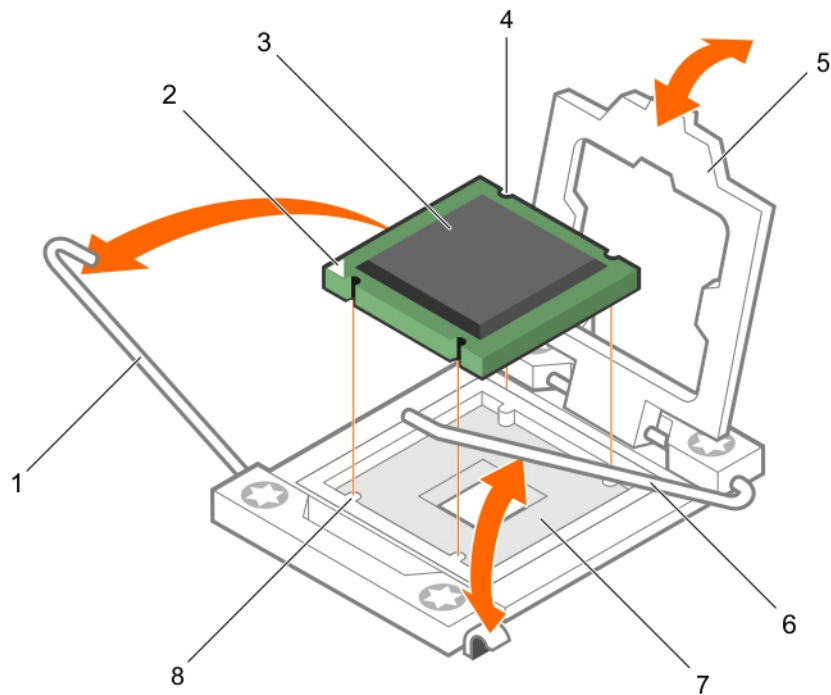
関連タスク

システム内部の作業を始める前に
 冷却用エアフローカバーの取り付け
 ヒートシンクの取り外し
 プロセッサの取り付け
 ヒートシンクの取り付け
 冷却用エアフローカバーの取り外し
 システム内部の作業を終えた後に

関連資料

安全にお使いいただくために

プロセッサの取り付け

△注意: 修理作業の多くは、認定されたサービス技術者のみが行うことができます。製品マニュアルで許可されている範囲に限り、またはオンラインサービスもしくは電話サービスとサポートチームの指示によってのみ、トラブルシューティングと簡単な

修理を行うようにしてください。デルで認められていない修理（内部作業）による損傷は、保証の対象となりません。製品に付属しているマニュアルの「安全にお使いいただくために」をお読みになり、指示に従ってください。

メモ: プロセッサを1基だけ取り付ける場合は、CPU1のソケットに取り付ける必要があります。

メモ: プロセッサをアップグレードする、または故障しているプロセッサを交換するには、プロセッサを取り外す必要があります。

1. 「安全にお使いいただくために」の項に記載された安全ガイドラインに従ってください。
2. #2 プラスドライバーを準備しておきます。
3. 「システム内部の作業を始める前に」の項に記載された手順に従います。
4. プロセッサ、またはプロセッサダミー/DIMMダミーを取り外します。

1. ラッチを外してソケットリリースレバーを上方に90度起こし、レバーを必ず完全に開いた状態しておきます。
2. プロセッサシールドのタブを持ち、プロセッサシールドを上方向に回して、プロセッサが取り出せる状態にします。

メモ: プロセッサシールドにソケット保護キャップを取り付ける、または取り外す際には、プロセッサシールドを開いた状態にしておくことをお勧めします。

3. プロセッサシールドにソケット保護キャップを取り付けてある場合は、取り外します。ソケット保護キャップを取り外すには、キャップをプロセッサシールドの内側から押して、ソケットピンから離れる方向に動かします。

注意: プロセッサの取り付け位置を間違えると、システム基板またはプロセッサが完全に損傷してしまうおそれがあります。ソケットのピンを曲げないように注意してください。

注意: プロセッサを無理に押し込まないでください。プロセッサの位置が合っていれば、簡単にソケットに入ります。

4. プロセッサを以下の手順でソケットに取り付けます。
 - a) プロセッサのピン1の角には、金色の小さな三角形の印が付いています。システム基板上の対応する三角形の印のついたZIFソケットの角に、この角を合わせます。
 - b) プロセッサのピン1の角とシステム基板のピン1の角を合わせます。
 - c) プロセッサをソケットに軽く乗せます。

お使いのシステムではZIFプロセッサソケットが使用されているので、強く押し込まないでください。プロセッサとソケットの位置が合っていれば、軽く押すだけで自然とソケットに取まります。
 - d) プロセッサシールドを閉じます。
 - e) ソケットリリースレバーが所定の位置にロックされるまで、レバー1とレバー2を同時に回します。

1. ヒートシンクを取り付けます。
2. 起動中に<F2>を押してセットアップユーティリティを起動し、プロセッサの情報が新しいシステム構成と一致していることを確認します。
3. システム診断プログラムを実行し、新しいプロセッサが正しく動作することを確認します。

関連タスク

システム内部の作業を始める前に
冷却用エアフローカバーの取り外し
ヒートシンクの取り付け
システム内部の作業を終えた後に

関連資料

安全にお使いいただくために

ヒートシンクの取り付け

注意: 修理作業の多くは、認定されたサービス技術者のみが行うことができます。製品マニュアルで許可されている範囲に限り、またはオンラインサービスもしくは電話サービスとサポートチームの指示によってのみ、トラブルシューティングと簡単な修理を行うようにしてください。デルで認められていない修理（内部作業）による損傷は、保証の対象となりません。製品に付属しているマニュアルの「安全にお使いいただくために」をお読みになり、指示に従ってください。

メモ: プロセッサを1つだけ取り付ける場合は、CPU1のソケットに取り付ける必要があります。

メモ: プロセッサをアップグレードする、または故障しているプロセッサを交換するには、プロセッサを取り外す必要があります。

1. 「安全にお使いいただくために」の項に記載された安全ガイドラインに従ってください。
2. #2 プラスドライバーを準備しておきます。
3. 「システム内部の作業を始める前に」の項に記載された手順に従います。
4. 冷却用エアフローカバーを取り外します。

5. プロセッサ、またはプロセッサ / DIMM ダミーを取り外します。

ここにタスクのコンテキストを入力します (オプション)。ここに導入コンテンツが入ります。

次の手順でヒートシンクを取り付けます。

- a) 必要に応じて、清潔な糸くずの出ない布でヒートシンクからサーマルグリースを拭き取ります。
- b) プロセッサの上部にサーマルグリースを塗布します。図に示すように、プロセッサキットに含まれているサーマルグリースアプリケーションリキータ (注射器) を使用して、プロセッサ上部にグリースを薄いらせん状に塗布します。



図 34. ヒートシンクの取り付け

- | | |
|--------------|---------------------|
| 1. 固定ネジ (4) | 2. ヒートシンク |
| 3. プロセッサソケット | 4. ヒートシンク固定ソケット (4) |

注意: 塗布するサーマルグリースの量が多すぎると、過剰グリースがプロセッサソケットに付着し、汚れるおそれがあります。

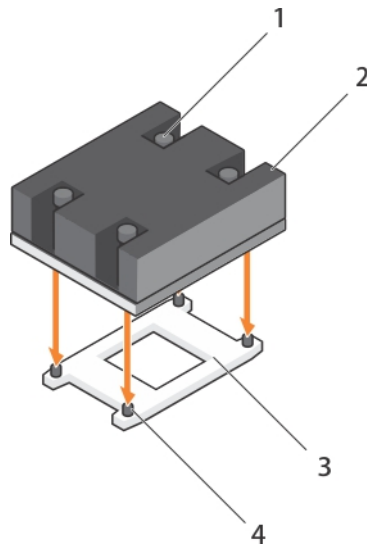

図 35. プロセッサの上部へのサーマルグリースの塗布

1. プロセッサ
2. サーマルグリース
3. サーマルグリースアプリーケータ (注射器)

メモ: サーマルグリースは、1回のみ使用することを目的としています。使用後は、アプリーケータ (注射器) を破棄してください。

- c) ヒートシンクをプロセッサの上に置きます。
- d) ヒートシンクをシステム基板に固定する 4 本のネジを締めます。

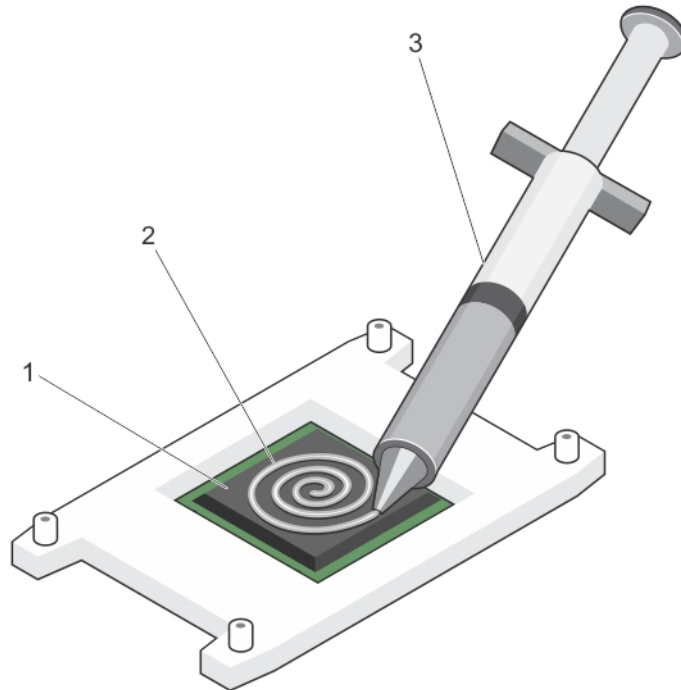
メモ: 対角関係にあるネジを締めていきます。ヒートシンクを取り付ける際に、ヒートシンク固定ネジを締めすぎないでください。締めすぎを避けるには、ヒートシンク固定ネジを抵抗を感じ始めるまで締めて、ネジが固定されたらそれ以上締めないようにします。ネジの張力が **6 in-lb (6.9 kg-cm)** を超えないようにしてください。

1. 冷却用エアフローカバーを取り付けます。
2. 「システム内部の作業を終えた後に」の項に記載された手順に従います。
システムが起動すると、新しいプロセッサの存在を検知し、セットアップユーティリティのシステム設定情報を自動的に変更します。
3. <F2> を押してセットアップユーティリティを起動し、プロセッサの情報が新しいシステム構成と一致していることを確認します。
4. システム診断プログラムを実行し、新しいプロセッサが正しく動作することを確認します。
5. システム BIOS をアップデートします。

関連タスク

システム内部の作業を始める前に
 冷却用エアフローカバーの取り外し
 プロセッサの取り付け
 冷却用エアフローカバーの取り付け
 システム内部の作業を終えた後に

関連資料

安全にお使いいただくために

ハードドライブまたは SSD

お使いのシステムは、最大2台の2.5インチSAS/SATA/PCIe SSDまたはSAS/SATAハードドライブ、および8台の1.8インチSATA SSDをサポートします。ハードドライブ/SSDは、ドライブベイに収まる特別なホットスワップ対応ドライブキャリア内に取り付けられた状態で提供され、これらのドライブはハードドライブバックプレーン基板を介してシステム基板に接続されます。

① **メモ:** SSD/SAS/SATA ハードドライブの混在はサポートされません。

ハードドライブまたは SSD ベイの番号付け



図 36. ハードドライブまたは SSD ベイの番号付け — 2.5 インチハードドライブまたは SSD システム



図 37. SSD ベイの番号付け — 1.8 インチ SSD システム

ハードドライブまたは SSD の取り付けガイドライン

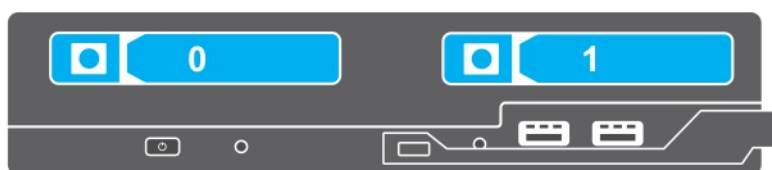
シングルハードドライブ構成の場合は、適切な通気を維持するために、もう1つのドライブベイにハードドライブダミーを取り付ける必要があります。

ハードドライブまたは SSD の取り外し

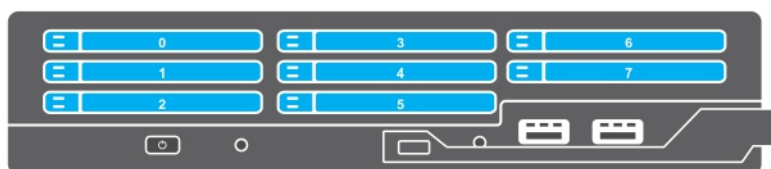
△ 注意: 修理作業の多くは、認定されたサービス技術者のみが行うことができます。製品マニュアルで許可されている範囲に限り、またはオンラインサービスもしくは電話サービスとサポートチームの指示によってのみ、トラブルシューティングと簡単な修理を行うようにしてください。デルで認められていない修理（内部作業）による損傷は、保証の対象となりません。製品に付属しているマニュアルの「安全にお使いいただくために」をお読みになり、指示に従ってください。

1. 「安全にお使いいただくために」の項に記載された安全ガイドラインに従ってください。

- ハードドライブまたは SSD をオフラインにして、ドライブキャリアのハードドライブまたは SSD インジケータコードの点滅が止まるまで待ちます。

すべてのインジケータの点滅が止まったら、ドライブを安全に取り外すことができます。ハードドライブまたは SSD をオフラインにすることに関する詳細については、お使いの OS のマニュアルを参照してください。

メモ: ホットスワップ対応ドライブの取り付けをサポートしていない OS もあります。お使いの OS に同梱のマニュアルを参照してください。

- リリースボタンを押して、ハードドライブまたは SSD キャリアハンドルを開きます。
- ハードドライブまたは SSD スロットから外れるまで、ハードドライブまたは SSD キャリアを引き出します。
- ハードドライブまたは SSD ベイから外れるまで、ハードドライブまたは SSD を引き出します。



図 38. ハードドライブの取り外し

- | | |
|-------------------|-----------------------------------|
| 1. リリースボタン | 2. ハードドライブまたは SSD コネクタ (バックプレーン上) |
| 3. ハードドライブまたは SSD | 4. ハードドライブまたは SSD キャリアのハンドル |

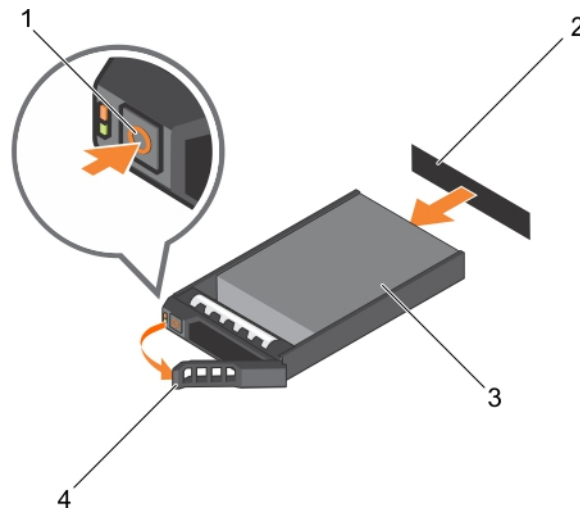

図 39. SSD の取り外し

- リリースボタン
- SSD
- SSD キャリアハンドル

- ハードドライブまたは SSD を取り外したままにする場合は、ハードドライブまたは SSD ダミーを取り付けます。新しいハードドライブまたは SSD を取り付ける場合は、「ハードドライブまたは SSD の取り付け」の項を参照してください。

ハードドライブまたは SSD の取り付け

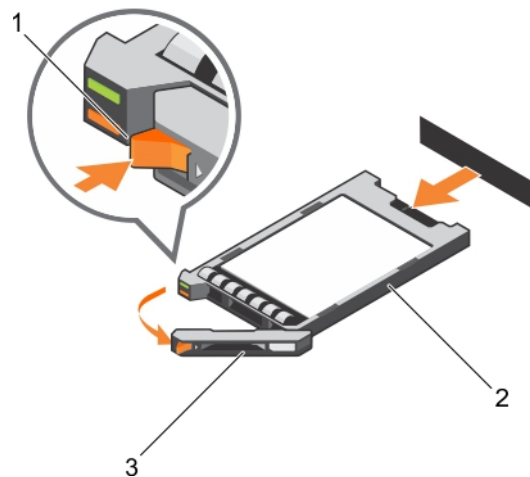
△ 注意: ホットスワップ対応の交換用ハードドライブまたは SSD を取り付け、スレッドの電源を入れると、ハードドライブまたは SSD の再構築が自動的に始まります。交換用ハードドライブまたは SSD が空である、または上書きしてよいデータのみが格納されていることの確認を確実に行ってください。交換用ハードディスクドライブまたは SSD 上のデータはすべて、ハードドライブまたは SSD の取り付け後ただちに失われます。

① メモ: ハードドライブもしくは SSD のアップグレード、または故障したハードドライブもしくは SSD の交換を行うには、ハードドライブまたは SSD を取り外す必要があります。

1. 「安全にお使いいただくために」の項に記載された安全ガイドラインに従ってください。
2. ハードドライブもしくは SSD、またはハードディスクドライブもしくは SSD ダミーを取り外します。

① メモ: ホットスワップ対応ドライブの取り付けをサポートしていない OS もあります。お使いの OS に同梱のマニュアルを参照してください。

1. リリースボタンを押して、ハードドライブまたは SSD キャリアハンドルを開きます。
2. ハードドライブまたは SSD キャリアをドライブベイに挿入します。ハードドライブまたは SSD キャリア上のチャンネルを、スレッド上の適切なドライブスロットに慎重に合わせます。
3. ハンドルがスレッドに接触するまで、ドライブキャリアをスロットに押し込みます。
4. キャリアをスロットに押し込みながら、キャリアハンドルを起こして閉じ位置にはめ込み、所定の位置に固定します。ドライブが正しく挿入されると、ステータス LED インジケータが緑色に点灯します。ドライブのリビルド中、ドライブキャリア LED の緑色のインジケータが点滅します。



図 40. ハードドライブの取り付け

1. リリースボタン
2. ハードドライブ (バックプレーン上)
3. ハードドライブ
4. ハードドライブキャリアハンドル

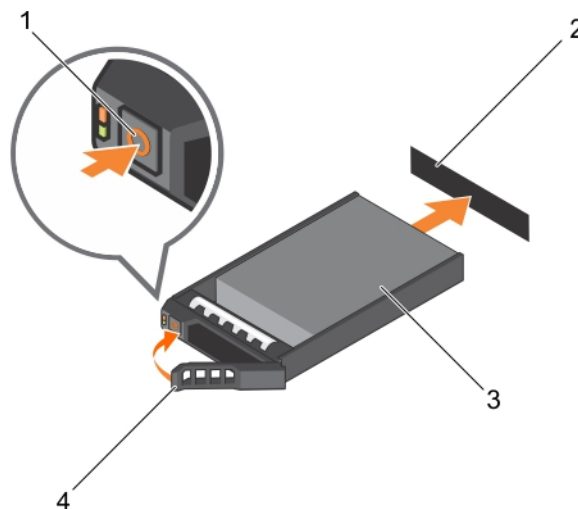

図 41. SSD の取り付け

- a. リリースボタン
- b. SSD
- c. SSD キャリアハンドル

関連資料

安全にお使いいただくために

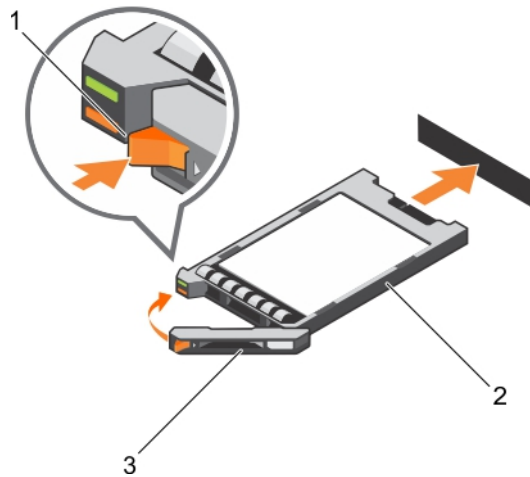
ハードドライブまたは SSD ダミーの取り外し

△ **注意:** 修理作業の多くは、認定されたサービス技術者のみが行うことができます。製品マニュアルで許可されている範囲に限り、またはオンラインサービスもしくは電話サービスとサポートチームの指示によってのみ、トラブルシューティングと簡単な修理を行うようにしてください。デルで認められていない修理（内部作業）による損傷は、保証の対象となりません。製品に付属しているマニュアルの「安全にお使いいただくために」をお読みになり、指示に従ってください。

△ **注意:** システムの正常な冷却状態を維持するために、空のハードドライブまたは SSD スロットすべてにハードドライブまたは SSD ダミーを取り付ける必要があります。

1. 「安全にお使いいただくために」の項に記載された安全ガイドラインに従ってください。

リリースラッチを押し、ハードドライブまたは SSD ダミーをハードドライブまたは SSD スロットから引き出します。



図 42. 2.5 インチハードドライブの取り外し

- a. ハードドライブまたは SSD ダミー
- b. リリースラッチ

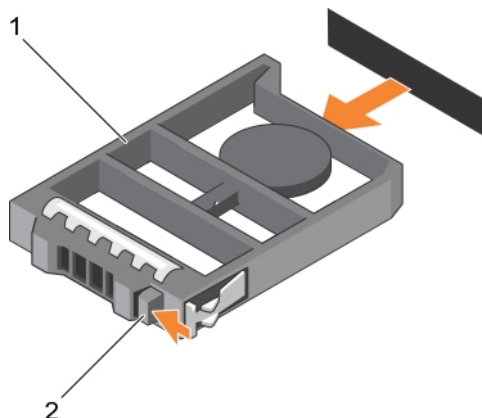

図 43.1.8 インチ SSD ダミーの取り外し

- a. SSD ダミー
- b. リリースラッチ

1. ハードドライブまたは SSD を取り付けます。

関連タスク

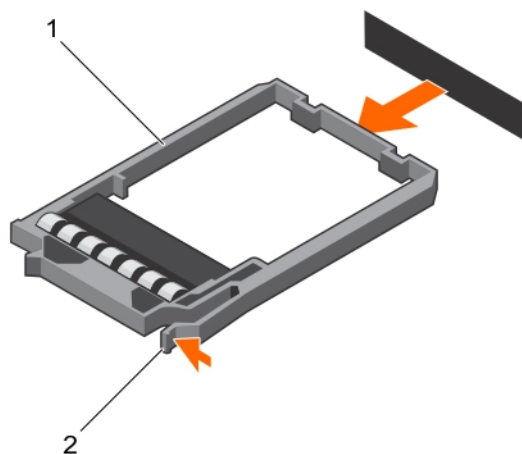
ハードドライブまたは SSD の取り付け
ハードドライブまたは SSD の取り外し

関連資料

安全にお使いいただくために

ハードドライブまたは SSD ダミーの取り付け

1. 「安全にお使いいただくために」の項に記載された安全ガイドラインに従ってください。
2. ハードドライブまたは SSD を取り外します。

リリースラッチがカチッと所定の位置にはめ込まれるまで、ハードドライブまたは SSD ダミーをハードドライブまたは SSD スロットに差し込みます。



図 44. 2.5 インチハードドライブダミーの取り付け

- a. ハードドライブまたは SSD ダミー
- b. リリースラッチ

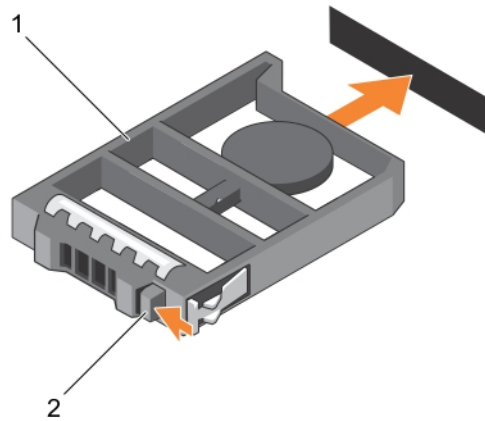

図 45. 1.8 インチ SSD ダミーの取り付け

- a. SSD ダミー
- b. リリースラッチ

ハードドライブまたは SSD の保守のためのシャットダウン手順

① **メモ:** 本項は、ハードドライブまたは SSD の保守のためにスレッドの電源を切る必要がある場合にのみ適用されます。

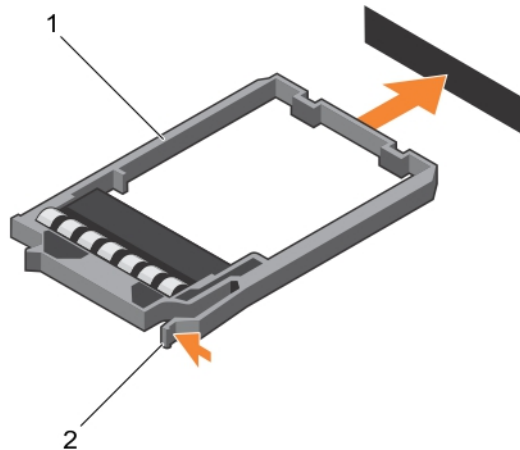
ハードドライブまたは SSD の保守作業が必要な場合は、スレッドの電源を切って、スレッドの電源オンインジケータの消灯後 30 秒待ってからハードドライブまたは SSD を取り外します。このようにしなければ、ハードドライブまたは SSD が再度取り付けられ、スレッドの電源がオンになってもハードドライブまたは SSD が認識されない可能性があります。

起動ドライブの設定

システムが起動に使用するドライブまたはデバイスは、セットアップユーティリティで設定する起動順序によって決まります。

2.5 インチハードドライブまたは SSD キャリアからの 2.5 インチハードドライブまたは SSD の取り外し

△注意: 修理作業の多くは、認定されたサービス技術者のみが行うことができます。製品マニュアルで許可されている範囲に限り、またはオンラインサービスもしくは電話サービスとサポートチームの指示によってのみ、トラブルシューティングと簡単な修理を行うようにしてください。デルで認められていない修理（内部作業）による損傷は、保証の対象となりません。製品に付属しているマニュアルの「安全にお使いいただくために」をお読みにになり、指示に従ってください。

1. 「安全にお使いいただくために」の項に記載された安全ガイドラインに従ってください。
2. #1 プラスドライバーを準備しておきます。
1. ハードドライブまたは SSD キャリアのスライドレールから 4 本のネジを外します。
2. ハードドライブまたは SSD をハードドライブまたは SSD キャリアから引き出します。



図 46. 2.5 インチハードドライブまたは SSD キャリア内の 2.5 インチハードドライブまたは SSD の取り外し

- | | |
|------------------------|-------------------|
| 1. ネジ (4) | 2. ハードドライブまたは SSD |
| 3. ハードドライブまたは SSD キャリア | 4. ネジ穴 (4) |

2.5 インチハードドライブまたは SSD キャリアに新しい 2.5 インチハードドライブまたは SSD を取り付けます。

関連タスク

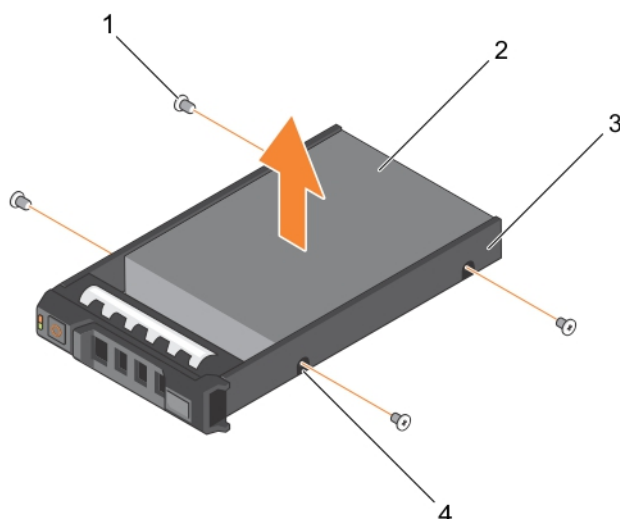
[2.5 インチハードドライブまたは SSD キャリアへの 2.5 インチハードドライブまたは SSD の取り付け](#)

関連資料

[安全にお使いいただくために](#)

2.5 インチハードドライブまたは SSD キャリアへの 2.5 インチハードドライブまたは SSD の取り付け

△注意: 修理作業の多くは、認定されたサービス技術者のみが行うことができます。製品マニュアルで許可されている範囲に限り、またはオンラインサービスもしくは電話サービスとサポートチームの指示によってのみ、トラブルシューティングと簡単な修理を行うようにしてください。デルで認められていない修理（内部作業）による損傷は、保証の対象となりません。製品に付属しているマニュアルの「安全にお使いいただくために」をお読みになり、指示に従ってください。

①メモ: ハードドライブまたは SSD キャリアから故障したハードドライブまたは SSD を交換するには、ハードドライブまたは SSD をハードドライブまたは SSD キャリアから取り外す必要があります。

1. 「安全にお使いいただくために」の項に記載された安全ガイドラインに従ってください。
2. #1 プラスドライバーを準備しておきます。
3. 2.5 インチハードドライブまたは SSD を 2.5 インチハードドライブまたは SSD キャリアから取り外します。
1. ハードドライブまたは SSD をハードドライブまたは SSD キャリアに挿入します。
2. ハードドライブまたは SSD のネジ穴を、ハードドライブまたは SSD キャリアの穴に合わせます。

△注意: ドライブまたはキャリアが損傷しないよう、ネジを締めすぎないようにしてください。

3. 4本のネジを締めて、ハードドライブまたは SSD をハードドライブまたは SSD キャリアに固定します。



図 47. 2.5 インチハードドライブまたは SSD キャリアへの 2.5 インチハードドライブまたは SSD の取り付け

- | | |
|------------------------|-------------------|
| 1. ネジ (4) | 2. ハードドライブまたは SSD |
| 3. ハードドライブまたは SSD キャリア | 4. ネジ穴 (4) |

関連タスク

2.5 インチハードドライブまたは SSD キャリアからの 2.5 インチハードドライブまたは SSD の取り外し

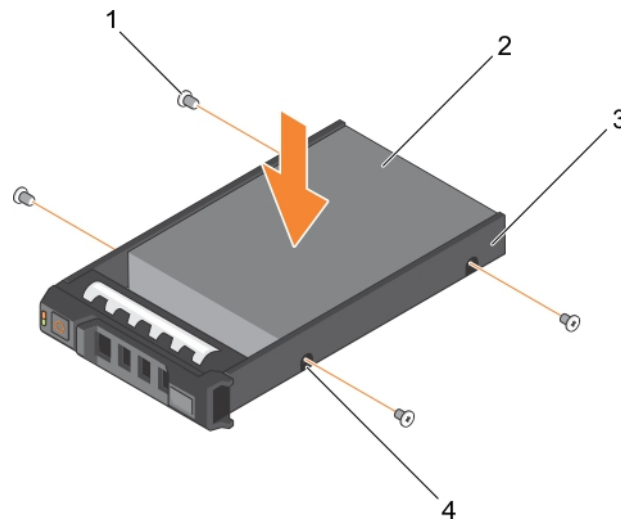
関連資料

安全にお使いいただくために

1.8 インチ SSD キャリアからの 1.8 インチ SSD の取り外し

△注意: 修理作業の多くは、認定されたサービス技術者のみが行うことができます。製品マニュアルで許可されている範囲に限り、またはオンラインサービスもしくは電話サービスとサポートチームの指示によってのみ、トラブルシューティングと簡単な修理を行うようにしてください。デルで認められていない修理（内部作業）による損傷は、保証の対象となりません。製品に付属しているマニュアルの「安全にお使いいただくために」をお読みになり、指示に従ってください。

「安全にお使いいただくために」の項に記載された安全ガイドラインに従ってください。

キャリアの側面のレールを引き、SSD をキャリアから持ち上げます。



図 48. 1.8 インチ SSD キャリアでの 1.8 インチ SSD の取り外し

1. SSD キャリア
2. SSD

1.8 インチ SSD キャリアに 1.8 インチ SSD を取り付けます。

関連タスク

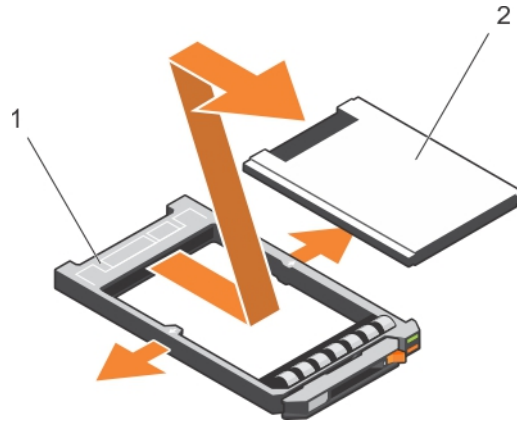
1.8 インチ SSD キャリアへの 1.8 インチ SSD の取り付け

関連資料

安全にお使いいただくために

1.8 インチ SSD キャリアへの 1.8 インチ SSD の取り付け

△ 注意: 修理作業の多くは、認定されたサービス技術者のみが行うことができます。製品マニュアルで許可されている範囲に限り、またはオンラインサービスもしくは電話サービスとサポートチームの指示によってのみ、トラブルシューティングと簡単な修理を行うようにしてください。デルで認められていない修理（内部作業）による損傷は、保証の対象となりません。製品に付属しているマニュアルの「安全にお使いいただくために」をお読みになり、指示に従ってください。

① メモ: SSD キャリアから故障している SSD を交換するには、SSD キャリアから SSD を取り外す必要があります。

1. 「安全にお使いいただくために」の項に記載された安全ガイドラインに従ってください。
2. 1.8 インチ SSD キャリアから 1.8 インチ SSD を取り外します。

SSD のコネクタの端を背面に向けて SSD を SSD キャリアに挿入します。正しく揃った場合、SSD の背面が SSD キャリアの背面にぴったり重なります。



図 49. 1.8 インチ SSD キャリアへの 1.8 インチ SSD の取り付け

- a. SSD キャリア
- b. SSD

関連タスク

1.8 インチ SSD キャリアからの 1.8 インチ SSD の取り外し

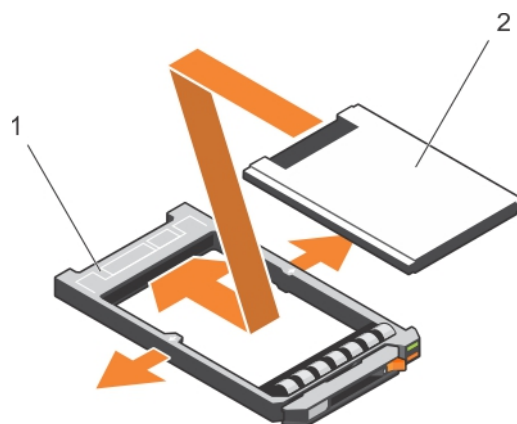
関連資料

安全にお使いいただくために

ハードドライブまたは SSD ケージの取り外し

△注意: 修理作業の多くは、認定されたサービス技術者のみが行うことができます。製品マニュアルで許可されている範囲に限り、またはオンラインサービスもしくは電話サービスとサポートチームの指示によってのみ、トラブルシューティングと簡単な修理を行うようにしてください。デルで認められていない修理（内部作業）による損傷は、保証の対象となりません。製品に付属しているマニュアルの「安全にお使いいただくために」をお読みにになり、指示に従ってください。

1. 「安全にお使いいただくために」の項に記載された安全ガイドラインに従ってください。
 2. #1 プラスドライバーを準備しておきます。
 3. 「システム内部の作業を始める前に」の項に記載された手順に従います。
 4. ハードドライブまたは SSD を取り外します。
 5. ハードドライブまたは SSD バックプレーンを取り外します。「ハードドライブバックプレーンの取り外し」の項を参照してください。
1. ハードドライブまたは SSD ケージをシャーシに固定している 2 本のネジを取り外します。
 2. ハードドライブまたは SSD ケージの端を持ち、システムの前面方向にスライドさせて、スレッドから取り外します。



図 50. ハードドライブまたは SSD ケージの取り外し

- | | |
|---------------|-----------------------|
| 1. スタンドオフ (4) | 2. ハードドライブまたは SSD ケージ |
| 3. ネジ (2) | 4. ネジ穴 (2) |
1. ハードドライブまたは SSD ケージを取り付けます。「ハードドライブまたは SSD ケージの取り付け」の項を参照してください。
 2. ハードドライブまたは SSD バックプレーンを取り付けます。
 3. ハードドライブまたは SSD を取り付けます。
 4. 「システム内部の作業を終えた後に」の項に記載された手順に従います。

関連タスク

ハードドライブまたは SSD バックプレーンの取り外し

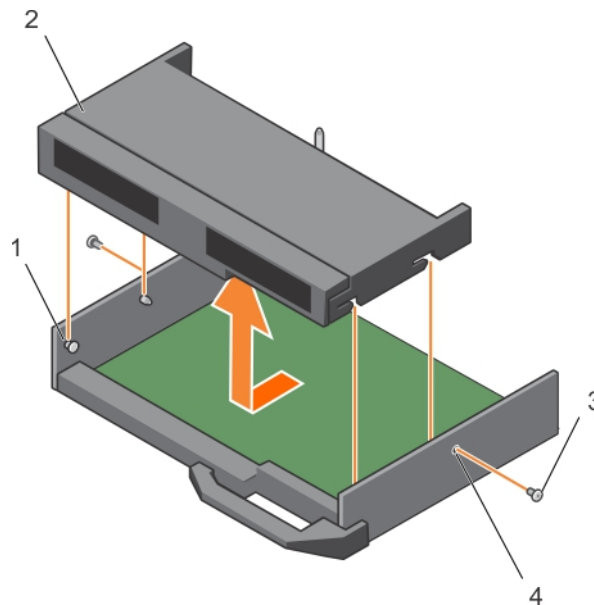
ハードドライブまたは SSD ケージの取り付け

システム内部の作業を終えた後に

ハードドライブまたは SSD の取り外し

関連資料

安全にお使いいただくために

ハードドライブまたは SSD ケージの取り付け

△ 注意: 修理作業の多くは、認定されたサービス技術者のみが行うことができます。製品マニュアルで許可されている範囲に限り、またはオンラインサービスもしくは電話サービスとサポートチームの指示によってのみ、トラブルシューティングと簡単な修理を行うようにしてください。デルで認められていない修理（内部作業）による損傷は、保証の対象となりません。製品に付属しているマニュアルの「安全にお使いいただくために」をお読みになり、指示に従ってください。

① メモ: 故障しているハードドライブまたは SSD ケージを交換する、もしくはシステム内の他のコンポーネントのサービスを実行するには、ハードドライブまたは SSD を取り外す必要があります。

1. 「安全にお使いいただくために」の項に記載された安全ガイドラインに従ってください。
2. #1 プラスドライバーを準備しておきます。
3. ハードドライブまたは SSD ケージを取り外します。「ハードドライブまたは SSD ケージの取り外し」の項を参照してください。
1. ハードドライブまたは SSD ケージの側面にあるスロットを、シャーシ上のスタンドオフに合わせます。
2. ハードドライブまたは SSD ケージのスロットがシャーシ上のスタンドオフにはめ込まれるまで、ハードドライブまたは SSD ケージをシャーシ内に下ろします。
3. ハードドライブまたは SSD ケージをシャーシの中にスライドさせ、所定の位置にカチッと固定します。
4. 2本のネジを取り付けて、ハードドライブまたは SSD ケージをシャーシに固定します。



図 51. ハードドライブまたは SSD ケージの取り付け

- | | |
|---------------|-----------------------|
| 1. スタンドオフ (4) | 2. ハードドライブまたは SSD ケージ |
| 3. ネジ (2) | 4. ネジ穴 (2) |
1. ハードドライブまたは SSD バックプレーンを取り付けます。「ハードドライブバックプレーンの取り付け」の項を参照してください。
 2. ハードドライブまたは SSD を取り付けます。
 3. 「システム内部の作業を終えた後に」の項に記載された手順に従います。

関連タスク

ハードドライブまたは SSD ケージの取り外し
ハードドライブまたは SSD バックプレーンの取り付け
システム内部の作業を終えた後に
ハードドライブまたは SSD の取り付け

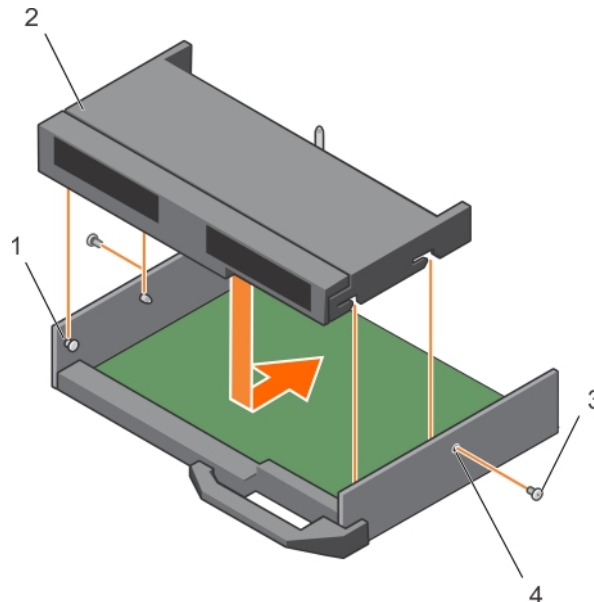
関連資料

安全にお使いいただくために

ハードドライブバックプレーン

サーバーは、ホットスワップ対応ハードドライブの接続にバックプレーンを使用します。バックプレーンには、ケーブルなしでハードドライブソケット内に直接挿入するピンがあります。これらには、1台のディスクアレイコントローラを接続する単一のコネクタ、もしくは1台または複数台のコントローラを接続する複数のコネクタがある場合があります。

ハードドライブまたは SSD バックプレーンの取り外し

△ 注意: 修理作業の多くは、認定されたサービス技術者のみが行うことができます。製品マニュアルで許可されている範囲に限り、またはオンラインサービスもしくは電話サービスとサポートチームの指示によってのみ、トラブルシューティングと簡単な修理を行うようにしてください。デルで認められていない修理（内部作業）による損傷は、保証の対象となりません。製品に付属しているマニュアルの「安全にお使いいただくために」をお読みになり、指示に従ってください。

1. 「安全にお使いいただくために」の項に記載された安全ガイドラインに従ってください。
2. #2 プラスドライバを準備しておきます。
3. 「システム内部の作業を終えた後に」の項に記載された手順に従います。

△ 注意: ハードドライブまたは SSD、およびハードドライブまたは SSD バックプレーンへの損傷を防ぐため、ハードドライブまたは SSD バックプレーンを取り外す前に、ハードドライブまたは SSD をスレッドから取り外す必要があります。

△ 注意: 後で同じ場所に取り付けることができるように、取り外す前に各ハードドライブまたは SSD の番号を書き留め、一時的にラベルを貼っておく必要があります。

4. ハードドライブまたは SSD を取り外します。
 1. ハードドライブまたは SSD バックプレーンをハードドライブまたは SSD ケージに固定している 2 本の固定ネジを緩めます。
 2. ハードドライブまたは SSD ケージのガイドピンがハードドライブまたは SSD バックプレーンのガイドから外れるまで、ハードドライブまたは SSD バックプレーンの端部を持ってそれらを持ち上げます。
 3. ハードドライブまたは SSD ケージを取り外します。「ハードドライブまたは SSD ケージの取り外し」の項を参照してください。
 4. ハードドライブまたは SSD バックプレーンのケーブルコネクタをシステム基板のコネクタに固定している 2 本の固定ネジを緩めます。
 5. バックプレーンをシステムから持ち上げて取り外します。



図 52. ハードドライブまたは SSD バックプレートの取り外し

- | | |
|---------------------------|----------------------------------------------|
| 1. ハードドライブまたは SSD バックプレーン | 2. ハードドライブまたは SSD バックプレーンケーブル |
| 3. 固定ネジ (2) | 4. ハードドライブまたは SSD ケージのネジ穴 (2) |
| 5. ガイドピン | 6. ハードドライブまたは SSD バックプレートのケーブルコネクタ上の固定ネジ (2) |
| 7. コネクタ | |

1. ハードドライブまたは SSD バックプレーンを取り付けます。「ハードドライブバックプレートの取り付け」の項を参照してください。
2. ハードドライブまたは SSD を取り付けます。
3. 「システム内部の作業を終えた後に」の項に記載された手順に従います。

関連タスク

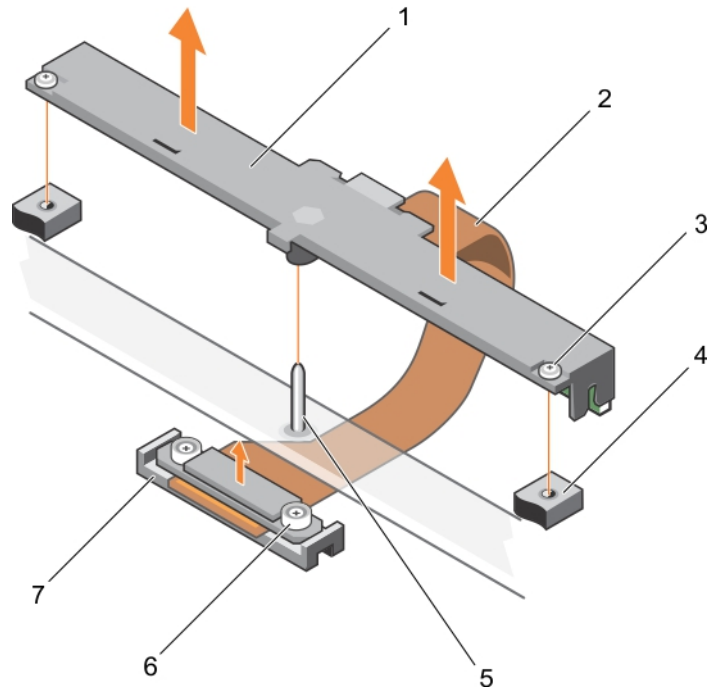
システム内部の作業を始める前に
 ハードドライブまたは SSD ケージの取り外し
 ハードドライブまたは SSD バックプレートの取り付け
 システム内部の作業を終えた後に
 ハードドライブまたは SSD の取り外し

関連資料

安全にお使いいただくために

ハードドライブまたは SSD バックプレートの取り付け

△ 注意: 修理作業の多くは、認定されたサービス技術者のみが行うことができます。製品マニュアルで許可されている範囲に限り、またはオンラインサービスもしくは電話サービスとサポートチームの指示によってのみ、トラブルシューティングと簡単な修理を行うようにしてください。デルで認められていない修理（内部作業）による損傷は、保証の対象となりません。製品に付属しているマニュアルの「安全にお使いいただくために」をお読みになり、指示に従ってください。

ⓘ メモ: 故障しているハードドライブまたは SSD バックプレーンを交換する、もしくはシステム内の他のコンポーネントのサービスを実行するには、ハードドライブまたは SSD バックプレーンを取り外す必要があります。

1. 「安全にお使いいただくために」の項に記載された安全ガイドラインに従ってください。
2. #2 プラスドライバを準備しておきます。
3. ハードドライブまたは SSD を取り外します。「ハードドライブまたは SSD の取り外し」の項を参照してください。

4. ハードドライブまたは SSD バックプレーンを取り外します。「ハードドライブバックプレーンの取り外し」の項を参照してください。
1. ハードドライブまたは SSD バックプレーンケーブルコネクタ上の固定ネジを、システム基板コネクタのネジ穴に合わせます。
2. 2本の固定ネジを締めて、バックプレーンケーブルコネクタをシステム基板に固定します。
3. ハードドライブまたは SSD ケージを取り付けます。
4. 部品を次のように配置してください。
 - ・ ハードドライブまたは SSD バックプレーンのガイドをハードドライブまたは SSD ケージのガイドピンに合わせます。
 - ・ ハードドライブまたは SSD バックプレーンの固定ネジをハードドライブまたは SSD ケージのネジ穴に合わせます。
5. ハードドライブまたは SSD バックプレーンの固定ネジがハードドライブまたは SSD ケージのネジ穴にはめ込まれるまで、ハードドライブまたは SSD バックプレーンを所定の位置に下げます。
6. 2本の固定ネジを締めて、ハードドライブまたは SSD バックプレーンをハードドライブまたは SSD ケージに固定します。



図 53. ハードドライブまたは SSD バックプレーンの取り付け

- | | |
|-------------------------------------------------------------------------------------------------------------------------------------|------------------------------------------------------------------------------------------------------------------------------------------------------------------------------|
| <ol style="list-style-type: none"> 1. ハードドライブまたは SSD バックプレーン 3. 固定ネジ (2) 5. ガイドピン 7. コネクタ | <ol style="list-style-type: none"> 2. ハードドライブまたは SSD バックプレーンケーブル 4. ハードドライブまたは SSD ケージのネジ穴 (2) 6. ハードドライブまたは SSD バックプレーンのケーブルコネクタ上の固定ネジ (2) |
|-------------------------------------------------------------------------------------------------------------------------------------|------------------------------------------------------------------------------------------------------------------------------------------------------------------------------|

1. ハードドライブまたは SSD を元の場所に取り付けます。
2. 「システム内部の作業を終えた後に」の項に記載された手順に従います。

関連タスク

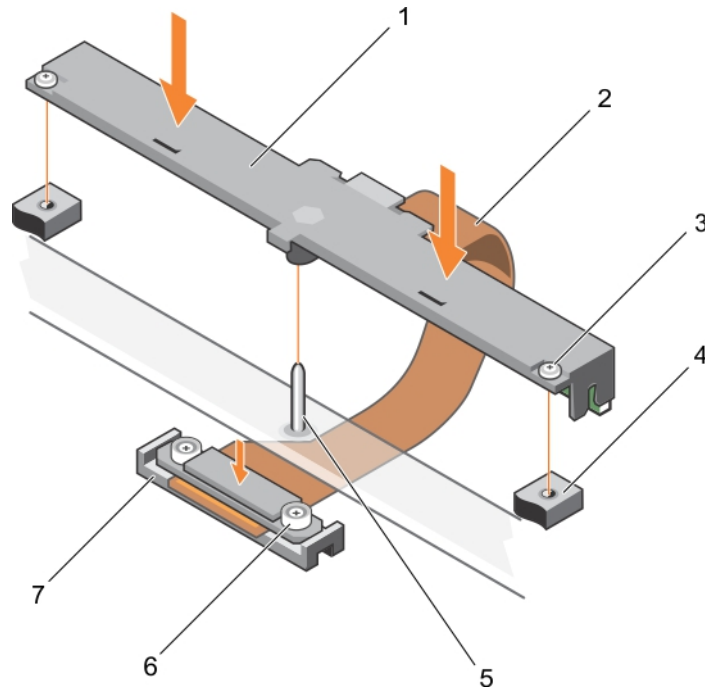
- ハードドライブまたは SSD の取り外し
- ハードドライブまたは SSD バックプレーンの取り外し
- システム内部の作業を終えた後に
- ハードドライブまたは SSD ケージの取り付け
- ハードドライブまたは SSD の取り付け

関連資料

安全にお使いいただくために

PERC H730P スリムカード

PERC H730P スリムカードは、1.8 インチ SSD 8 台とプロセッサ 2 個が搭載されているシステムでのみサポートされます。

PERC H730P スリムカードの取り外し

△ 注意: 修理作業の多くは、認定されたサービス技術者のみが行うことができます。製品マニュアルで許可されている範囲に限り、またはオンラインサービスもしくは電話サービスとサポートチームの指示によってのみ、トラブルシューティングと簡単な修理を行うようにしてください。デルで認められていない修理（内部作業）による損傷は、保証の対象となりません。製品に付属しているマニュアルの「安全にお使いいただくために」をお読みになり、指示に従ってください。

1. 「安全にお使いいただくために」の項に記載された安全ガイドラインに従ってください。
2. #2 プラスドライバーを準備しておきます。
3. 「システム内部の作業を始める前に」の項に記載された手順に従います。
4. 冷却用エアフローカバーを取り外します。

1. PERC H730P スリムカードのケーブルコネクタの 2 本の固定ネジを緩めます。
2. プルタブをつかみ、PERC H730P スリムカードのケーブルコネクタをシステム基板のコネクタから持ち上げます。
3. シャーシ側面のリリースラッチをアンロックの位置まで押して、システムの背面に向かって PERC H730P スリムカードをスライドさせます。

△ 注意: PERC H730P スリムカードの損傷を避けるため、カードは両端部分だけを持つようにします。

4. カードを持ち上げてシステム基板から取り外します。



図 54. PERC H730P スリムカードの取り外し

1. スタンドオフ (2)
2. PERC H730P スリムカードのケーブルコネクタ
3. プルタブ
4. PERC H730P スリムカード
5. PERC H730P リリースラッチ
6. PERC H730P スリムカードブラケットのロックおよびアンロックアイコン

関連タスク

システム内部の作業を始める前に
冷却用エアフローカバーの取り外し

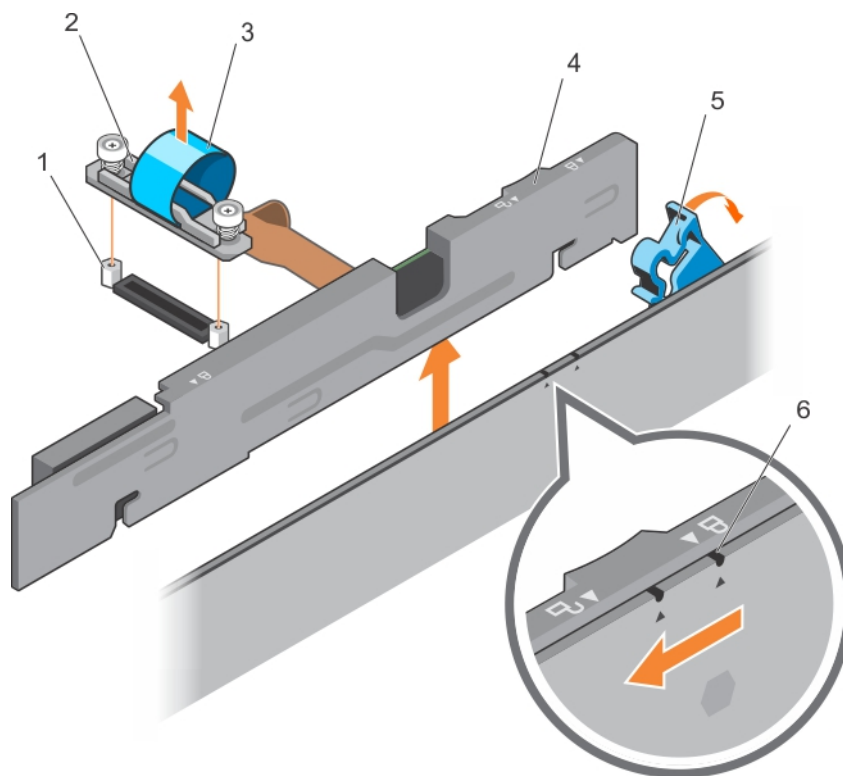
関連資料

安全にお使いいただくために

PERC H730P スリムカードの取り付け

△注意: 修理作業の多くは、認定されたサービス技術者のみが行うことができます。製品マニュアルで許可されている範囲に限り、またはオンラインサービスもしくは電話サービスとサポートチームの指示によってのみ、トラブルシューティングと簡単な修理を行うようにしてください。デルで認められていない修理（内部作業）による損傷は、保証の対象となりません。製品に付属しているマニュアルの「安全にお使いいただくために」をお読みになり、指示に従ってください。

1. 「安全にお使いいただくために」の項に記載された安全ガイドラインに従ってください。
2. #2 プラスドライバーを準備しておきます。

1. PERC H730P スリムカードのダミーが取り付けられている場合は、取り外します。
2. シャーシ側面にあるリリースラッチをアンロックの位置まで押します。

①メモ: メモリモジュールイジェクタがすべて閉じていることを確認します。

3. PERC H730P スリムカードのスロットを、シャーシ側面の突起に合わせます。
4. カードのスロットがシャーシ側面の突起にかみ合うまで、PERC H730P スリムカードをシャーシに下ろします。
5. リリースラッチをロック位置まで押して、カードをしっかりとシャーシに固定します。
PERC H730P スリムカードをバックプレーンコネクタに接続します。
6. PERC H730P スリムカードのケーブルコネクタのプルタブを持ち、ケーブルをメモリモジュールのイジェクタ間に配線します。
7. PERC H730P スリムカードのケーブルコネクタの固定ネジを、システム基板のコネクタのネジ穴の位置に合わせます。
8. 2本の固定ネジを締めて、PERC H730P スリムカードのケーブルコネクタをシステム基板に固定します。



図 55. PERC H730P スリムカードの取り付け

- a. PERC H730P スリムカード
- b. PERC H730P リリースラッチ
- c. PERC H730P スリムカードブラケットのロックおよびアンロックアイコン

「システム内部の作業を終えた後に」の項に記載された手順に従います。

関連タスク

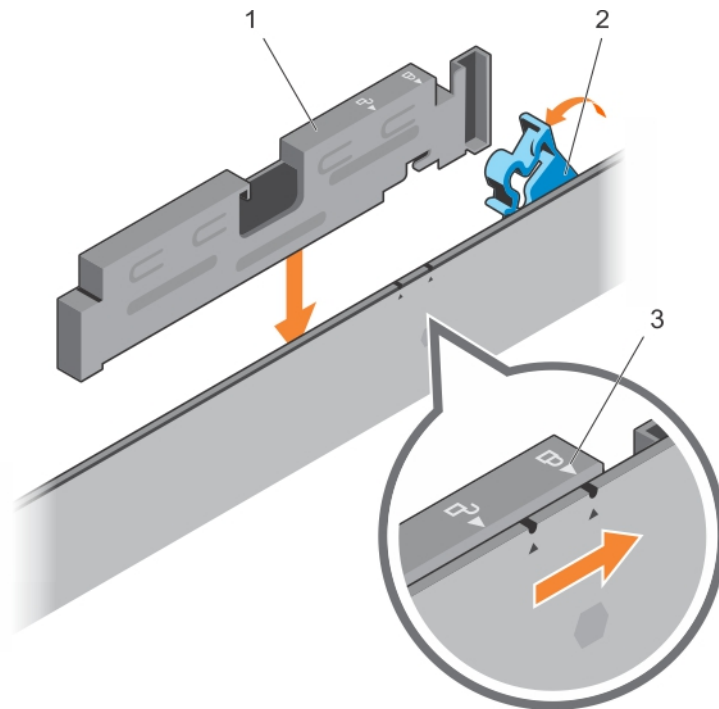
システム内部の作業を終えた後に

関連資料

安全にお使いいただくために

ストレージコントローラカード

お使いのシステムには、システム基板上にストレージコントローラカード用の専用拡張カードスロットがあります。このカードは、システムのハードドライブに内蔵ストレージサブシステムを提供するものです。ストレージコントローラカードは SSD/SAS/SATA ハードドライブをサポートします。

メモ: ストレージコントローラカードは、ハードドライブまたは SSD ケージの下にあります。

PCIe エクステンダまたはストレージコントローラカードの取り外し

注意: 修理作業の多くは、認定されたサービス技術者しか実行できません。製品マニュアルで許可されている範囲に限り、またはオンラインサービスもしくは電話サービスとサポートチームの指示によってのみ、トラブルシューティングと簡単な修理を行うようにしてください。デルで認められていない修理（内部作業）による損傷は、保証の対象となりません。お使いの製品に同梱の「安全にお使いいただくために」をお読みになり、指示に従ってください。

メモ: PCIe エクステンダまたはストレージコントローラカードは、SAS バックプレーンが搭載されたシステムでサポートされています。

1. 「安全にお使いいただくために」の項に記載された安全ガイドラインに従ってください。
2. #2 プラスドライバを準備しておきます。
3. 「システム内部の作業を始める前に」の項に記載された手順に従います。
4. 以下を取り外します。
 - a. ハードドライブまたは SSD
 - b. ハードドライブまたは SSD バックプレーン
 - c. ハードドライブまたは SSD ケージ
1. ハードドライブまたは SSD バックプレーンのケーブルコネクタにある 2 本の固定ネジを緩め、PCIe エクステンダまたはストレージコントローラカードから持ち上げます。

注意: PCIe エクステンダまたはストレージコントローラカードの損傷を防ぐため、カードは端部のみを持つようにする必要があります。
2. PCIe エクステンダまたはストレージコントローラカードを持ち上げて、システムから取り外します。



図 56. PCIe エクステンダまたはストレージコントローラカードの取り外し

- | | |
|-----------------------------------------------|---------------------------------------|
| 1. 固定ネジ (2) | 2. PCIe エクステンダまたはストレージコントローラカード上のスロット |
| 3. PCIe エクステンダまたはストレージコントローラカードのサポートブラケット上のタブ | 4. スタンドオフ (2) |

1. PCIe エクステンダまたはストレージコントローラカードを取り付けます。
2. 次の装置を取り付けます。
 - a. ハードドライブまたは SSD ケージ
 - b. ハードドライブまたは SSD バックプレーン
 - c. ハードドライブまたは SSD
3. 「システム内部の作業を終えた後に」の項に記載された手順に従います。

関連タスク

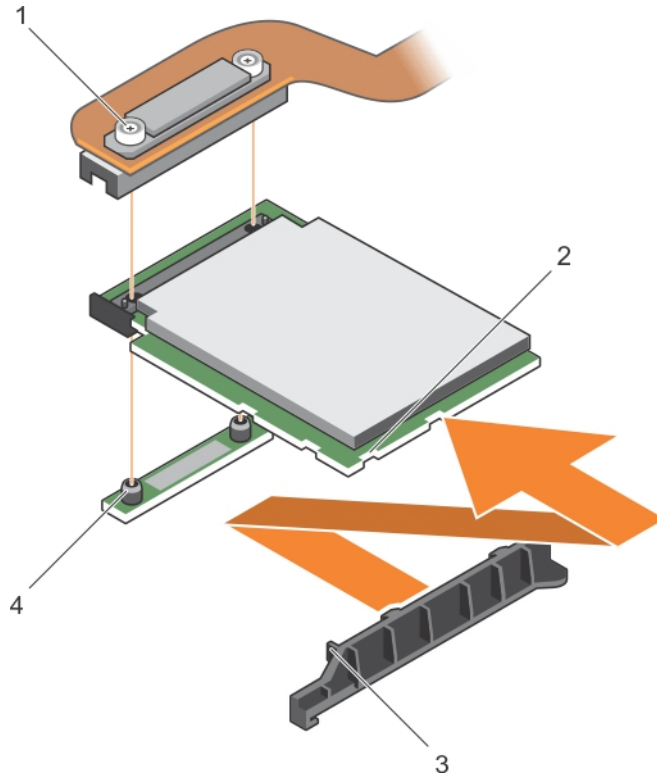
- システム内部の作業を始める前に
- PCIe エクステンダまたはストレージコントローラカードの取り付け
- システム内部の作業を終えた後に
- ハードドライブまたは SSD の取り外し
- ハードドライブまたは SSD バックプレーンの取り外し
- ハードドライブまたは SSD ケージの取り外し

関連資料

安全にお使いいただくために

PCIe エクステンダまたはストレージコントローラカードの取り付け

△注意: 修理作業の多くは、認定されたサービス技術者のみが行うことができます。製品マニュアルで許可されている範囲に限り、またはオンラインサービスもしくは電話サービスとサポートチームの指示によってのみ、トラブルシューティングと簡単な

修理を行うようにしてください。デルで認められていない修理（内部作業）による損傷は、保証の対象となりません。製品に付属しているマニュアルの「安全にお使いいただくために」をお読みになり、指示に従ってください。

① **メモ:** PCIe エクステンダまたはストレージコントローラカードは、SAS バックプレーンが搭載されたシステムでサポートされています。

① **メモ:** 故障した PCIe エクステンダもしくはストレージコントローラカード交換する、またはシステム内部の他のコンポーネントを保守するには、PCIe エクステンダまたはストレージコントローラカードを取り外す必要があります。

1. 「安全にお使いいただくために」の項に記載された安全ガイドラインに従ってください。
2. #2 プラスドライバーを準備しておきます。
3. PCIe エクステンダまたはストレージコントローラカードの取り外し

1. PCIe エクステンダまたはストレージコントローラカードの端にあるスロットを、サポートブラケットのタブに合わせます。

△ **注意:** PCIe エクステンダまたはストレージコントローラカードの損傷を防ぐため、カードは端部のみを持つようにする必要があります。

2. PCIe エクステンダまたはストレージコントローラカードをシステム基板上のコネクタに下げます。
3. ハードドライブまたは SSD バックプレーンのケーブルコネクタ上の 2 本の固定ネジを締めて、カードをシステム基板に固定します。



図 57. PCIe エクステンダまたはストレージコントローラカードの取り付け

1. 固定ネジ (2)
2. PCIe エクステンダまたはストレージコントローラカード上のスロット
3. PCIe エクステンダまたはストレージコントローラカードのサポートブラケット上のタブ
4. スタンドオフ (2)

1. 次の装置を取り付けます。
 - a. ハードドライブまたは SSD
 - b. ハードドライブまたは SSD バックプレーン
 - c. ハードドライブまたは SSD ケージ
2. 「システム内部の作業を終えた後に」の項にリストされた手順に従います。

関連タスク

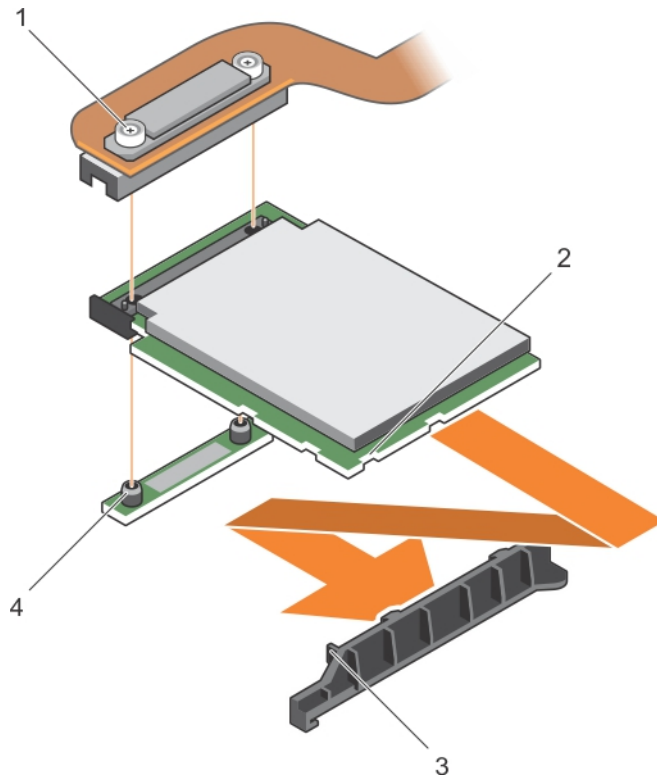
PCIe エクステンダまたはストレージコントローラカードの取り外し
システム内部の作業を終えた後に

- ハードドライブまたは SSD の取り付け
- ハードドライブまたは SSD バックプレートの取り付け
- ハードドライブまたは SSD ケージの取り付け

関連資料

安全にお使いいただくために

NVRAM バックアップバッテリー

お使いのシステムにインストールされている NVRAM バックアップバッテリーは、電源がオフの場合でも、BIOS 設定や構成の維持に役立ちます。

NVRAM バックアップバッテリーの取り付け

メモ: バッテリーの取り付け方が間違っていると、破裂するおそれがあります。交換用のバッテリーには、同じ製品か、または製造元が推奨する同等品を使用してください。使用済みのバッテリーは、製造元の指示に従って廃棄してください。詳細については、システムに付属のマニュアルの「安全にお使いいただくために」を参照してください。

注意: 修理作業の多くは、認定されたサービス技術者しか実行できません。製品マニュアルで許可されている範囲に限り、またはオンラインサービスもしくは電話サービスとサポートチームの指示によってのみ、トラブルシューティングと簡単な修理を行うようにしてください。デルで認められていない修理（内部作業）による損傷は、保証の対象となりません。お使いの製品に同梱の「安全にお使いいただくために」をお読みになり、指示に従ってください。

- 「安全にお使いいただくために」の項に記載された安全ガイドラインに従ってください。
- 「システム内部の作業を始める前に」の項に記載された手順に従います。
- 以下を取り外します。
 - ハードドライブまたは SSD
 - 冷却用エアフローカバー
 - ハードドライブまたは SSD バックプレート
 - ハードドライブまたは SSD ケージ
 - PCIe メザニンカード
 - NDC
 - IDSDM または rSPI カード
 - システム基板
- システム上のシステムバッテリーの位置を確認します。
- バッテリーを取り外すには、コネクタのプラス側をしっかりと押し下げ、コネクタのマイナス側の固定タブから外します。
- 新しいシステムバッテリーを取り付けるには、以下の手順に従います。
 - コネクタのプラス側をしっかりと押し下げて、バッテリーコネクタを支えます。
 - バッテリーの (+) 側を上に向け、コネクタのプラス側にある固定タブの下にスライドさせます。
- 所定の位置にカチッと収まるまでバッテリーをコネクタに押し込みます。



図 58. NVRAM バックアップバッテリーの取り外し

- バッテリーのプラス (+) 側

b. バッテリコネクタのマイナス (-) 側

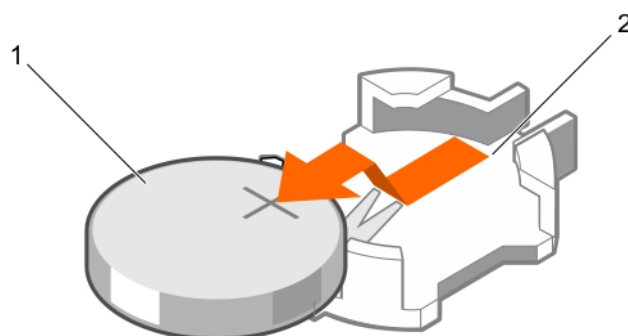

図 59. NVRAM バックアップバッテリーの取り付け

- a. バッテリのプラス (+) 側
- b. バッテリコネクタのマイナス (-) 側

1. 次の装置を取り付けます。

- a. システム基板
- b. IDSDM または rSPI カード
- c. NDC
- d. PCIe メザニンカード
- e. ハードドライブまたは SSD ケージ
- f. ハードドライブまたは SSD バックプレーン
- g. 冷却用エアフローカバー
- h. ハードドライブまたは SSD

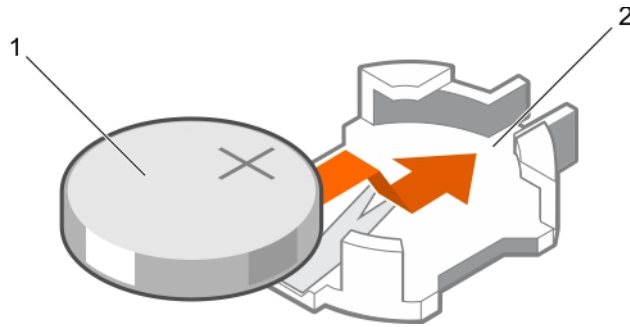
2. 「システム内部の作業を終えた後に」の項に記載された手順に従います。

3. セットアップユーティリティを起動して、バッテリーが正常に動作していることを確認します。

4. セットアップユーティリティの **Time** (時刻) および **Date** (日付) フィールドで正しい時刻と日付を入力します。

5. セットアップユーティリティを終了します。

6. 新しく取り付けたバッテリーをテストするには、スレッドを少なくとも1時間取り外したままにします。

7. 1時間後にスレッドを再度取り付けます。

8. セットアップユーティリティを起動し、日付や時刻が間違っただけであれば、「困ったときは」を参照してください。

関連タスク

システム内部の作業を始める前に

システム内部の作業を終えた後に

ハードドライブまたは SSD の取り外し

冷却用エアフローカバーの取り外し

ハードドライブまたは SSD バックプレーンの取り外し

ハードドライブまたは SSD ケージの取り外し

PCIe メザニンカードの取り外し

ネットワークドーターカードの取り外し

オプションの IDSDM カードの取り外し

オプションの IDSDM カードの取り付け

システム基板の取り外し

システム基板の取り付け

オプションの rSPI カードの取り付け

ネットワークドーターカードの取り付け

PCIe メザニンカードの取り付け

ハードドライブまたは SSD の取り付け

ハードドライブまたは SSD バックプレーンの取り付け

ハードドライブまたは SSD ケージの取り付け

冷却用エアフローカバーの取り付け

スレッドの取り外し

関連資料

困ったときは

安全にお使いいただくために

システム基板

システム基板（マザーボードとも呼ばれます）は、コンピュータに搭載されているメインのプリント回路基板です。システム基板は、CPU（Central Processing Unit）やメモリなど、コンピュータの重要な電子コンポーネント間での通信を可能にし、他の周辺機器のためのコネクタも提供します。バックプレーンとは異なり、システム基板には、プロセッサ拡張カード、およびその他コンポーネントなど、数多くのサブシステムが搭載されています。

システム基板の取り外し

△ 注意: 修理作業の多くは、認定されたサービス技術者のみが行うことができます。製品マニュアルで許可されている範囲に限り、またはオンラインサービスもしくは電話サービスとサポートチームの指示によってのみ、トラブルシューティングと簡単な修理を行うようにしてください。デルで認められていない修理（内部作業）による損傷は、保証の対象となりません。製品に付属しているマニュアルの「安全にお使いいただくために」をお読みになり、指示に従ってください。

△ 注意: 暗号化キーと共に **Trusted Program Module (TPM)** を使用している場合は、プログラムまたはシステムのセットアップ中にリカバリキーの作成を求められることがあります。このリカバリキーは必ず作成し、安全に保管しておいてください。このシステム基板を交換した場合は、システムまたはプログラムの再起動時にリカバリキーを入力しないと、ハードドライブ上の暗号化されたデータにアクセスできません。

△ 注意: マザーボードから **TPM プラグインモジュール** を取り外さないようにしてください。TPM プラグインモジュールを一度取り付けると、モジュールは特定のマザーボードに暗号化的にバインドされます。取り付けられた TPM プラグインモジュールを取り外そうとすると、その暗号化バインドが破壊され、再取り付けまたは別のマザーボードへの取り付けができなくなります。

1. 「安全にお使いいただくために」の項に記載された安全ガイドラインに従ってください。
2. #2 プラスドライバーと 5 mm の六角ナットドライバーを用意しておきます。
3. 「システム内部の作業を始める前に」の項に記載された手順に従います。
4. 以下を取り外します。

- a. プロセッサとヒートシンク
- b. メモリモジュール
- c. 冷却用エアフローカバー
- d. ハードドライブまたは SSD
- e. ハードドライブまたは SSD バックプレーン
- f. ハードドライブまたは SSD ケージ
- g. PCIe エクステンダまたはストレージコントローラカード
- h. PCIe メザニンカード
- i. IDSDM または rSPI カード
- j. NDC
- k. SD VFlash カード
- l. 内蔵 USB キー

5. I/O コネクタカバーをシステム基板後端の I/O コネクタに取り付けます。

△ 注意: システム基板は、メモリモジュール、プロセッサ、またはその他のコンポーネントを持って持ち上げないでください。

△ 注意: ハードドライブまたは SSD を元の場所に取り付けることができるように、取り外す前にハードドライブまたは SSD に一時的にラベルを付ける必要があります。

i **メモ:** プロセッサとヒートシンクは非常に高温になることがあります。プロセッサが十分に冷えるのを待ってから作業してください。

i **メモ:** メモリモジュールは、システムの電源を切った後もしばらくは高温です。メモリモジュールが冷えるのを待ってから作業してください。メモリモジュールはカードの端部を持って取り扱い、コンポーネントには指を触れないでください。

1. システム基板をシャーシに固定しているネジを外します。

2. システム基板後端を持ち上げて、システム基板を斜めにします。
3. シャーシの前面壁にあるスロットから USB コネクタを外し、シャーシからシステム基板を取り外します。
4. I/O コネクタカバーがシステム基板後端の I/O コネクタにまだ装着されたままであることを確認してください。



図 60. システム基板の取り外し

- | | |
|----------------|---------------|
| 1. 六角ナットネジ (4) | 2. システム基板 |
| 3. ネジ (10) | 4. システム基板ハンドル |

1. システム基板を取り付けます。「システム基板の取り付け」の項を参照してください。
2. 「システム内部の作業を終えた後に」の項に記載された手順に従います。

関連概念

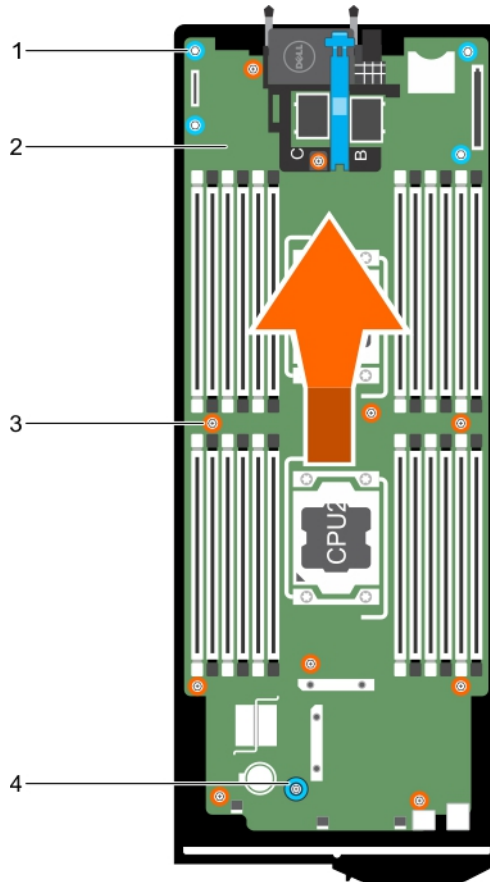
[Trusted Platform Module](#)

関連タスク

- [システム基板の取り付け](#)
- [Trusted Platform Module \(TPM \) の取り付け](#)
- [システム内部の作業を終えた後に](#)
- [Easy Restore \(簡単な復元 \) 機能を使用したサービスタグの復元](#)
- [セットアップユーティリティを使用したシステムサービスタグの入力](#)
- [BitLocker ユーザー向け TPM の初期化](#)
- [TXT ユーザー向け TPM の初期化](#)
- [内蔵 USB キーの交換](#)
- [オプションの IDSDM カードの取り付け](#)
- [オプションの rSPI カードの取り付け](#)
- [ネットワークドーターカードの取り付け](#)
- [PCIe メザニンカードの取り付け](#)
- [PCIe エクステンダまたはストレージコントローラカードの取り付け](#)
- [ハードドライブまたは SSD ケージの取り付け](#)

ハードドライブまたは SSD バックプレーンの取り付け
ハードドライブまたは SSD の取り付け
冷却用エアフローカバーの取り付け
メモリモジュールの取り付け
プロセッサの取り付け

関連資料

安全にお使いいただくために

システム基板の取り付け

△ 注意: 修理作業の多くは、認定されたサービス技術者のみが行うことができます。製品マニュアルで許可されている範囲に限り、またはオンラインサービスもしくは電話サービスとサポートチームの指示によってのみ、トラブルシューティングと簡単な修理を行うようにしてください。デルで認められていない修理（内部作業）による損傷は、保証の対象となりません。製品に付属しているマニュアルの「安全にお使いいただくために」をお読みになり、指示に従ってください。

① メモ: 故障しているシステム基板を交換するには、システム基板を取り外す必要があります。

1. 「安全にお使いいただくために」の項に記載された安全ガイドラインに従ってください。
2. #2 プラスドライバーと 5 mm の六角ナットドライバーを用意しておきます。
3. システム基板を取り外します。「システム基板の取り外し」の項を参照してください。
4. 新しいシステム基板アセンブリのパッケージを開きます。

△ 注意: システム基板は、メモリモジュール、プロセッサ、またはその他のコンポーネントを持って持ち上げないでください。

△ 注意: システム基板をシャーシに取り付ける際には、システム識別ボタンに損傷を与えないように注意してください。

1. システム基板の端を持って、USB コネクタを、シャーシの前壁にあるスロットの位置に合わせます。
2. システム基板がしっかりとシャーシに装着されるまで、システム基板を下げます。
3. ネジを取り付けてシステム基板をシャーシに固定します。



図 61. システム基板の取り付け

- | | |
|----------------|---------------|
| 1. 六角ナットネジ (4) | 2. システム基板 |
| 3. ネジ (10) | 4. システム基板ハンドル |

1. Trusted Platform Module (TPM) を取り付けます。TPM の取り付け方法についての情報は、「Trusted Platform Module の取り付け」の項を参照してください。TPM についての情報は、「Trusted Platform Module」の項を参照してください。
2. 次の装置を取り付けます。

- a. 内蔵 USB キー
- b. SD VFlash カード
- c. IDSDM または rSPI カード
- d. NDC または LOM ライザーカード
- e. PCIe メザニンカード
- f. PCIe エクステンダまたはストレージコントローラカード
- g. ハードドライブまたは SSD ケージ
- h. ハードドライブまたは SSD バックプレーン
- i. ハードドライブまたは SSD

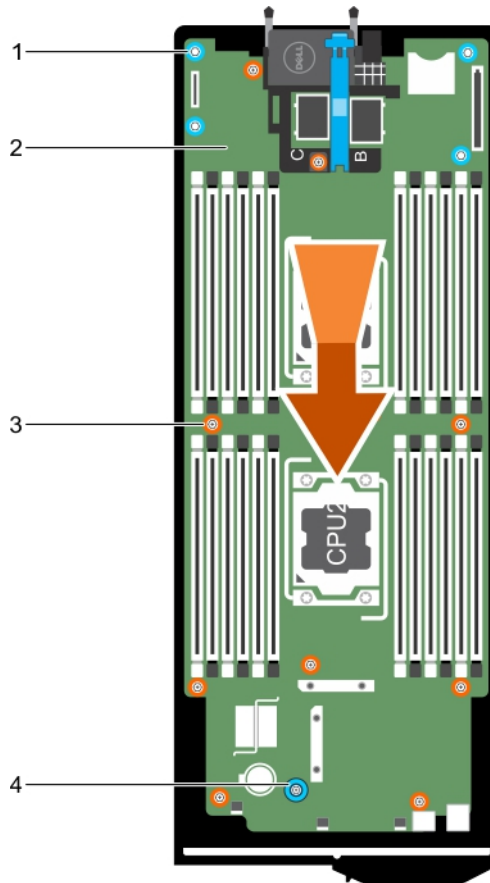
i | **メモ:** ハードドライブまたは SSD は元の場所に取り付けるようにしてください。

- j. 冷却用エアフローカバー
- k. メモリモジュール
- l. プロセッサとヒートシンク

3. 「システム内部の作業を終えた後に」の項に記載された手順に従います。

i | **メモ:** エンクロージャにスレッドを取り付けていない場合は、I/O コネクタカバーを取り付けます。

4. 新規または既存の iDRAC Enterprise ライセンスをインポートします。Dell.com/idracmanuals で『iDRAC8 User's Guide』(iDRAC8 ユーザーズガイド)を参照してください。
5. 次の手順を実行していることを確認してください:
 - a. Easy Restore (簡易復元) 機能を使用してサービスタグを復元します。詳細については、「簡易復元を使用したサービスタグの復元」の項を参照してください。

- b. サービスタグがバックアップフラッシュデバイスにバックアップされていない場合は、手動でシステムのサービスタグを入力します。詳細については、「システムのサービスタグの入力」の項を参照してください。
- c. BIOS および iDRAC のバージョンをアップデートします。
- d. Trusted Platform Module (TPM) を再度有効にします。詳細については、「BitLocker ユーザー向け TPM の再有効化」または「Intel TXT ユーザー向け TPM の再有効化」の項を参照してください。

関連タスク

システム内部の作業を始める前に
システム基板の取り外し
システム内部の作業を終えた後に
ヒートシンクの取り外し
メモリモジュールの取り外し
冷却用エアフローカバーの取り外し
ハードドライブまたは SSD の取り外し
ハードドライブまたは SSD バックプレートの取り外し
ハードドライブまたは SSD ケージの取り外し
PCIe メザニンカードの取り外し
ネットワークドーターカードの取り外し
オプションの iDRAC カードの取り外し
オプションの rSPI カードの取り外し
SD vFlash カードの取り付け
内蔵 USB キーの交換

関連資料

安全にお使いいただくために

Easy Restore (簡単な復元) 機能を使用したサービスタグの復元

Easy Restore (簡単な復元) 機能では、システム基板を交換した後もお使いのシステムのサービスタグ、ライセンス、UEFI 構成、およびシステム設定データを復元できます。すべてのデータは自動的にバックアップフラッシュデバイスに自動的にバックアップされます。BIOS がバックアップフラッシュデバイスで新しいシステム基板とサービスタグを検知したら、BIOS がユーザーにバックアップ情報を復元するプロンプトを表示します。

1. システムの電源を入れます。
BIOS が新しいシステム基板を検出した場合、またサービスタグがバックアップフラッシュデバイスにある場合、BIOS はサービスタグ、ライセンスのステータス、および **UEFI 診断** バージョンを表示します。
2. 次のいずれかの手順を実行します。
 - ・ **[Y]** を押して、サービスタグ、ライセンス、および診断情報を復元します。
 - ・ **[N]** を押して、Dell Lifecycle Controller ベースのリストアオプションに移動します。
 - ・ <F10> を押して、前に作成した **Hardware Server Profile** (ハードウェアサーバープロファイル) からデータを復元します。復元プロセスが完了したら、BIOS はシステムの設定データの復元を促すプロンプトを表示します。
3. 次のいずれかの手順を実行します。
 - ・ **[Y]** を押して、システムの設定データを復元します。
 - ・ **[N]** を押して、デフォルトの構成設定を使用します。復元プロセスが完了すると、システムは再起動します。

セットアップユーティリティを使用したシステムサービスタグの入力

Easy Restore (簡単な復元) がサービスタグの復元に失敗した場合は、セットアップユーティリティを使用してサービスタグを入力します。

1. システムの電源を入れます。
2. F2 キーを押して System Setup (セットアップユーティリティ) を起動します。
3. **Service Tag Settings** (サービスタグ設定) をクリックします。
4. サービスタグを入力します。

メモ: Service Tag (サービスタグ) フィールドが空欄の場合にのみサービスタグを入力できます。正しいサービスタグを入力するようにしてください。一度サービスタグが入力されると、アップデートも変更することもできません。

5. **OK** をクリックします。

6. 新規または既存の iDRAC Enterprise ライセンスをインポートします。

詳細に関しては、Dell.com/idracmanuals で『Integrated Dell Remote Access Controller User's Guide』(Integrated Dell Remote Access Controller ユーザーズガイド) を参照してください。

Trusted Platform Module

Trusted Platform Module (TPM) は、暗号化キーをデバイスに統合することによってハードウェアをセキュアするために設計された専用マイクロプロセッサです。ソフトウェアは Trusted Platform Module を使用してハードウェアデバイスを認証できます。TPM チップには、それぞれ製造時に固有のシークレット RSA キーが焼き付けられており、プラットフォーム認証を実行することができます。

注意: システム基板から Trusted Platform Module (TPM) を外そうとしないでください。TPM が取り付けられた後、TPM はその特定のシステム基板に暗号でバインドされます。取り付け済みの TPM を取り外そうとすると、暗号バインドが壊れるため、再度取り付けることも他のシステム基板に取り付けることもできなくなります。

メモ: これは、フィールド交換可能ユニット (FRU) です。取り外しおよび取り付け手順は、デル認証のサービス技術者のみが行う必要があります。

Trusted Platform Module (TPM) の取り付け

注意: 修理作業の多くは、認定されたサービス技術者のみが行うことができます。製品マニュアルで許可されている範囲に限り、またはオンラインサービスもしくは電話サービスとサポートチームの指示によってのみ、トラブルシューティングと簡単な修理を行うようにしてください。デルで認められていない修理 (内部作業) による損傷は、保証の対象となりません。製品に付属しているマニュアルの「安全にお使いいただくために」をお読みになり、指示に従ってください。

1. 「安全にお使いいただくために」の項に記載された安全ガイドラインに従ってください。

2. 「システム内部の作業を始める前に」の項に記載された手順に従います。

1. システム基板上的 Trusted Platform Module (TPM) コネクタの位置を確認します。

メモ: システム基板上的 TPM コネクタを見つけるには、「システム基板コネクタ」の項を参照してください。

2. TPM のエッジコネクタを TPM コネクタのスロットの位置に合わせます。

3. プラスチック製のボルトがシステム基板のスロットに合うように、TPM を TPM コネクタに挿入します。

4. 所定の位置に収まるまでプラスチック製のボルトを押します。



図 62. TPM の取り付け

1. TPM

3. TPM コネクタのスロット

5. システム基板のスロット

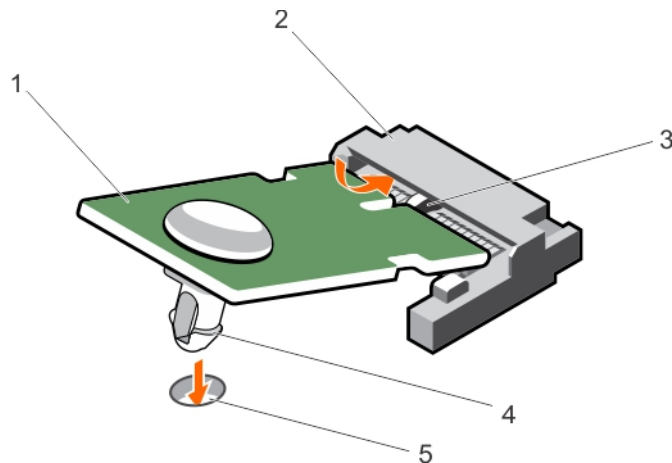
2. TPM コネクタ

4. プラスチック製のボルト

1. システム基板を取り付けます。

2. 「システム内部の作業を終えた後に」の項に記載された手順に従います。

関連タスク

[システム基板](#)

関連資料

[安全にお使いいただくために](#)

BitLocker ユーザー向け TPM の初期化

TPM を初期化します。

TPM の初期化についての詳細は、「<http://technet.microsoft.com/en-us/library/cc753140.aspx>」を参照してください。

TPM Status (TPM ステータス) は **Enabled, Activated (有効、アクティブ)** に変更されます。

TXT ユーザー向け TPM の初期化

1. システムの起動中に F2 を押して、セットアップユーティリティを起動します。
2. **System Setup Main Menu** (セットアップユーティリティメインメニュー) 画面で、**System BIOS** (システム BIOS) → **System Security Settings** (システムセキュリティ設定) の順にクリックします。
3. **TPM Security** (TPM セキュリティ) オプションで、**On with Pre-boot Measurements** (起動前測定でオン) を選択します。
4. **TPM Command** (TPM コマンド) オプションで、**Activate** (アクティブ化) を選択します。
5. 設定を保存します。
6. システムを再起動します。
7. **System Setup** (セットアップユーティリティ) を再起動します。
8. **System Setup Main Menu** (セットアップユーティリティメインメニュー) 画面で、**System BIOS** (システム BIOS) → **System Security Settings** (システムセキュリティ設定) の順にクリックします。
9. **Intel TXT** (Intel TXT) オプションで、**On** (オン) を選択します。

システム診断プログラムの使用

システムに問題が起こった場合、デルのテクニカルサポートに電話する前にシステム診断プログラムを実行してください。システム診断プログラムを使うと、特別な装置を使用せずにシステムのハードウェアをテストでき、データが失われる心配もありません。お客様がご自分で問題を解決できない場合でも、サービスおよびサポート担当者が診断プログラムの結果を使って問題解決の手助けを行うことができます。

トピック：

- [Dell Embedded System Diagnostics](#)

Dell Embedded System Diagnostics

 **メモ:** Dell 組み込み型システム診断は、Enhanced Pre-boot System Assessment (ePSA) 診断としても知られています。

組み込み型システム診断プログラムには、特定のデバイスグループや各デバイス用の一連のオプションが用意されており、以下の処理が可能です。

- テストを自動的に、または対話モードで実行
- テストの繰り返し
- テスト結果の表示または保存
- 詳細なテストで追加のテストオプションを実行し、障害の発生したデバイスに関する詳しい情報を得る
- テストが問題なく終了したかどうかを知らせるステータスメッセージを表示
- テスト中に発生した問題を通知するエラーメッセージを表示

内蔵されたシステム診断プログラムの実行

お使いのシステムが起動しない場合は、組み込み型システム診断プログラム (ePSA) を実行します。組み込み型システム診断プログラムは Dell Lifecycle Controller から実行されます。

システム内の主要なコンポーネントまたはデバイスが正しく動作していない場合、内蔵されたシステム診断プログラムを実行すると、コンポーネントの障害が示されることがあります。

 **注意:** 組み込み型システム診断プログラムは、お使いのシステムをテストする場合にのみ使用してください。このプログラムを他のシステムで使用すると、無効な結果やエラーメッセージが発生する場合があります。

1. システム起動中に F11 を押します。
2. 上下矢印キーを使用して、**System Utilities** (システムユーティリティ) > **Launch Dell Diagnostics** (Dell Diagnostics (診断) の起動) と選択します。

ePSA Pre-boot System Assessment (ePSA 起動前システムアセスメント) ウィンドウが表示され、システム内に検知された全デバイスがリストアップされます。Dell Diagnostics が検知された全デバイスのテストを開始します。

内蔵されたシステム診断プログラムの外付けメディアからの実行

1. ハードドライブをエミュレートするように外付けリソースメディア (USB フラッシュドライブまたは CDROM) をフォーマットします。

手順については、リソースメディアに付属のマニュアルを参照してください。

2. リソースメディアが起動デバイスとなるように設定します。
3. リソースメディアにシステム診断プログラム用のディレクトリを作成します。
4. 作成したディレクトリにシステム診断プログラムのファイルをコピーします。
Dell Diagnostics ユーティリティをダウンロードするには、Dell.com/support/home にアクセスしてください。
5. お使いのシステムにリソースメディアを接続します。
6. システム起動中に F11 を押します。

7. 画面の指示に従って、1回限りの起動を行うメディアを選択します。

診断プログラムのメディアの起動後に診断が自動的に開始しない場合は、コマンドプロンプトで **psa** と入力します。

システム診断制御

メニュー	説明
設定	検知された全デバイスの設定およびステータス情報が表示されます。
結果	実行された全テストの結果が表示されます。
システム正常性	システムパフォーマンスの現在の概要が表示されます。
イベントログ	システムで実行された全テストの結果のタイムスタンプ付きログが表示されます。少なくとも1つのイベントの説明が記録されていれば、このログが表示されます。

組み込み型システム診断プログラムについては、Dell.com/support/home で『Dell Enhanced Pre-boot System Assessment ユーザーガイド』を参照してください。

ジャンパとコネクタ

このトピックでは、システムジャンパについての具体的な情報を説明します。また、ジャンパおよびスイッチに関する基本情報を提供し、システム内のさまざまな基板上的コネクタについても説明しています。システム基板上的ジャンパは、システムパスワードとセットアップパスワードの無効化に役立ちます。コンポーネントおよびケーブルを正しく取り付けるには、システム基板上的コネクタを知っておく必要があります。

トピック：





- ・ システム基板のジャンパ設定
- ・ システム基板のコネクタ
- ・ パスワードを忘れたとき

システム基板のジャンパ設定

注意: 修理作業の多くは、認定されたサービス技術者のみが行うことができます。製品マニュアルで許可されている範囲に限り、またはオンラインサービスもしくは電話サービスとサポートチームの指示によってのみ、トラブルシューティングと簡単な修理を行うようにしてください。デルで認められていない修理（内部作業）による損傷は、保証の対象となりません。製品に付属しているマニュアルの「安全にお使いいただくために」をお読みになり、指示に従ってください。

パスワードジャンパをリセットしてパスワードを無効にすることについての情報は、「忘れてしまったパスワードの無効化」の項を参照してください。

表 26. システム基板のジャンパ設定

ジャンパ	設定	説明
PWRD_EN	 1 2 3 (デフォルト)	パスワード機能が有効です (ピン 1~2)。
	 1 2 3	パスワード機能が無効です (ピン 2~3)。
NVRAM_CLR	 1 2 3 (デフォルト)	構成設定がシステム起動時に保持されます (ピン 2~3)。
	 1 2 3	構成設定は、次のシステム起動時にクリアされます (ピン 1~2)。

関連資料

[パスワードを忘れたとき](#)

システム基板のコネクタ



図 63. システム基板のコネクタ

表 27. システム基板のコネクタ

アイテム	コネクタ	説明
1	BATTERY	3.0 V コイン型バッテリー用のコネクタ
2	STORAGE	ストレージコントローラカードコネクタ
3	B3, B7, B11, B4, B8, B12	メモリモジュールソケット (プロセッサ 2)
4	CPU2	プロセッサソケット 2
5	J_PCIE_SEARAY	PERC H730P スリム PERC カードコネクタ
6	CPU1	プロセッサソケット 1
7	A1, A5, A9, A2, A6, A10	メモリモジュールソケット (プロセッサ 1)
8	IDSDM/rSPI	IDSDM または rSPI カードコネクタ
9	MEZZ1_FAB_C	拡張バス用 PCIe メザニンカードコネクタ
10	MEZZ2_FAB_B	拡張バス用 PCIe メザニンカードコネクタ
11	VFLASH	SD vFlash カードコネクタ
12	bNDC	ネットワークドーターカードコネクタ
13	A3, A7, A11, A4, A8, A12	メモリモジュールソケット (プロセッサ 1)
14	PWRD_EN, NVRAM_CLR	システム設定ジャンパ
		ⓘ メモ: これにアクセスするには、システム基板を取り外す必要があります。
15	B1, B5, B9, B2, B6, B10	メモリモジュールソケット (プロセッサ 2)
16	USB2	USB コネクタ

アイテム	コネクタ	説明
17	USB1	USB コネクタ
18	TPM	TPM コネクタ
19	J_BP	ハードドライブバックプレーンコネクタ

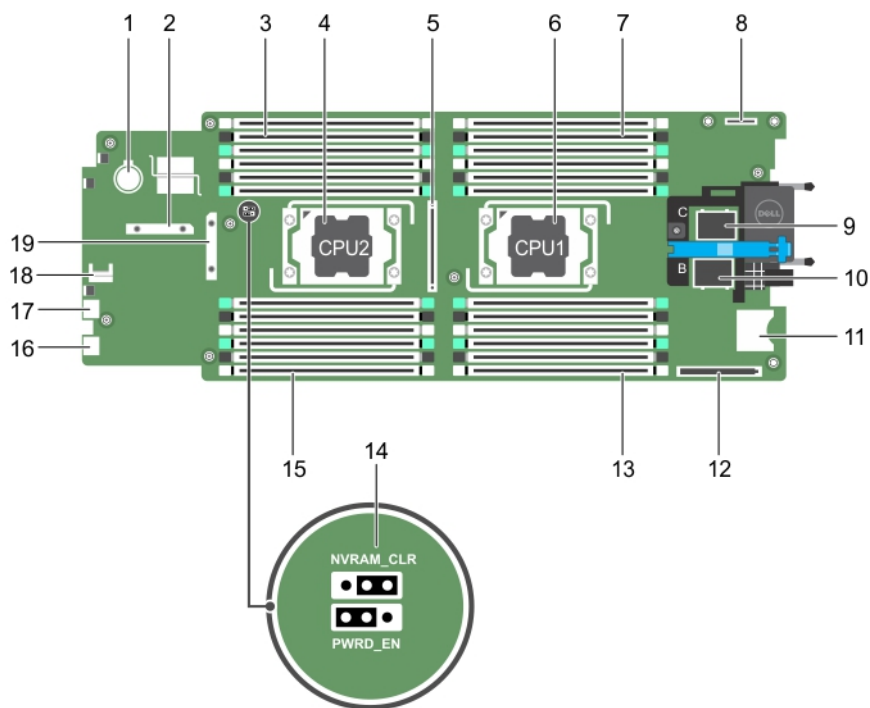
パスワードを忘れたとき

スレッドのソフトウェアセキュリティ機能には、システムパスワードとセットアップパスワードが含まれています。パスワードジャンパを使って、これらのパスワード機能の有効化または無効化、および現在使用されている全パスワードのクリアを行うことができます。

△注意: 修理作業の多くは、認定されたサービス技術者のみが行うことができます。製品マニュアルで許可されている範囲に限り、またはオンラインサービスもしくは電話サービスとサポートチームの指示によってのみ、トラブルシューティングと簡単な修理を行うようにしてください。デルで認められていない修理（内部作業）による損傷は、保証の対象となりません。製品に付属しているマニュアルの「安全にお使いいただくために」をお読みにになり、指示に従ってください。

1. オペレーティングシステムのコマンド、または CMC を使用して、スレッドの電源を切ります。
2. ジャンパにアクセスするには、スレッドをエンクロージャから取り外します。
3. システム基板ジャンパ上のジャンパを 1 および 2 番ピンから 2 および 3 番ピンに動かします。
4. スレッドをエンクロージャに取り付けます。
5. スレッドの電源を入れます。

スレッドに電源が投入されたら、電源インジケータが緑色に点灯します。スレッドが起動を終了するまで待ちます。

既存のパスワードは、ピン 2 および 3 にあるパスワードジャンパを使ってシステムが起動するまでは無効化（消去）されません。

6. オペレーティングシステムのコマンド、または CMC を使用して、スレッドの電源を切ります。
7. ジャンパにアクセスするには、スレッドをエンクロージャから取り外します。
8. システム基板ジャンパ上のジャンパを 2 および 3 番ピンから 1 および 2 番ピンに動かします。
9. スレッドをエンクロージャに取り付けます。
10. スレッドの電源を入れます。
11. 新しいシステムパスワードとセットアップパスワードの両方またはそのどちらか一方を設定します。

システムのトラブルシューティング

ユーザーとシステムの安全優先

△ 注意: 修理作業の多くは、認定されたサービス技術者しか実行できません。製品マニュアルで許可されている範囲に限り、またはオンラインサービスもしくは電話サービスとサポートチームの指示によってのみ、トラブルシューティングと簡単な修理を行うようにしてください。デルで認められていない修理（内部作業）による損傷は、保証の対象となりません。お使いの製品に同梱の「安全にお使いいただくために」をお読みになり、指示に従ってください。

① メモ: ソリューションの検証は工場出荷のハードウェア構成を使用して行われています。

① メモ: 本章では、PowerEdge FX2 および FX2s エンクロージャのみを対象とするトラブルシューティング情報を説明します。スレッドのトラブルシューティング情報については、Dell.com/poweredgemanuals にあるスレッドのマニュアルを参照してください。

① メモ: PowerEdge FX2 エンクロージャコンポーネントのトラブルシューティング情報については、Dell.com/poweredgemanuals で『Dell PowerEdge FX2 and FX2s Enclosure Owner's Manual』(Dell PowerEdge FX2 および FX2s エンクロージャオーナーズマニュアル) を参照してください。

トピック：

- ・ システムメモリのトラブルシューティング
- ・ ハードドライブのトラブルシューティング
- ・ USB デバイスのトラブルシューティング
- ・ ソリッドステートドライブ (SSD) のトラブルシューティング
- ・ 内蔵 SD カードのトラブルシューティング
- ・ プロセッサのトラブルシューティング
- ・ システム基板のトラブルシューティング
- ・ NVRAM バックアップバッテリーのトラブルシューティング

システムメモリのトラブルシューティング

△ 注意: 修理作業の多くは、認定されたサービス技術者しか実行できません。製品マニュアルで許可されている範囲に限り、またはオンラインサービスもしくは電話サービスとサポートチームの指示によってのみ、トラブルシューティングと簡単な修理を行うようにしてください。デルで認められていない修理（内部作業）による損傷は、保証の対象となりません。お使いの製品に同梱の「安全にお使いいただくために」をお読みになり、指示に従ってください。

① メモ: 次の手順を実行する前に、スレッドのメモリの取り付けガイドラインに従ってメモリモジュールを取り付けたことを確認します。

1. スレッドを再起動します。
 - a) その後、電源ボタンを押してスレッドの電源を切ります。
 - b) 電源ボタンをもう一度押して、スレッドに電源を入れます。
エラーメッセージが表示されない場合、手順 8 に進みます。
2. セットアップユーティリティを起動して、システムメモリの設定を確認します。
取り付けられているメモリの容量がシステムメモリの設定値と一致している場合は、手順 8 に進みます。
3. スレッドをエンクロージャから取り外します。
4. スレッドを開きます。

△ 注意: メモリモジュールは、スレッドの電源を切った後もしばらくは高温です。メモリモジュールが冷えるのを待ってから作業してください。メモリモジュールはカードの両端を持って取り扱い、コンポーネントには触らないようにしてください。

5. ソケットに装着されている各メモリモジュールを抜き差しします。
6. スレッドを閉じます。
7. スレッドをエンクロージャに取り付けます。
8. 適切な Diagnostics (診断) テストを実行します。詳細については、「システム診断プログラムの実行」の項を参照してください。テストに失敗した場合は、「困ったときは」の項を参照してください。

関連タスク

[スレッドの取り外し](#)
[スレッドの取り付け](#)

関連資料

[困ったときは](#)
[システム診断プログラムの使用](#)

ハードドライブのトラブルシューティング

△ 注意: 修理作業の多くは、認定されたサービス技術者しか実行できません。製品マニュアルで許可されている範囲に限り、またはオンラインサービスもしくは電話サービスとサポートチームの指示によってのみ、トラブルシューティングと簡単な修理を行うようにしてください。デルで認められていない修理 (内部作業) による損傷は、保証の対象となりません。お使いの製品に同梱の「安全にお使いいただくために」をお読みになり、指示に従ってください。

△ 注意: このトラブルシューティング手順を実行すると、ハードドライブに保存されたデータが損傷するおそれがあります。以下の手順に進む前に、可能であればハードドライブ上のすべてのファイルをバックアップしてください。

1. システム診断プログラムで適切なコントローラのテストとハードドライブのテストを実行します。テストが失敗した場合は、手順3に進みます。
2. ハードドライブをオフラインにして、ドライブキャリアのハードドライブインジケータが、ドライブを取り外しても安全であるという信号を発するまで待ちます。次に、スレッド内のドライブキャリアを取り外して装着しなおします。
3. スレッドを再起動し、セットアップユーティリティを起動して、ドライブコントローラが有効であることを確認します。
4. 必要なデバイスドライバがインストールされ、正しく設定されていることを確認します。
① メモ: ミラー状態が最適である場合、別のベイにハードドライブを取り付けると、ミラーが解除される場合があります。
5. ハードドライブを取り外し、もう1つのドライブベイに取り付けます。
6. 問題が解決した場合は、ハードドライブを元のベイに取り付けなおします。元のベイでハードドライブが正常に機能する場合は、ドライブキャリアに断続的な問題があることが想定されます。ドライブキャリアを交換します。
7. ハードドライブが起動ドライブの場合は、ドライブの接続と設定が正しいことを確認します。
8. ハードドライブのパーティション分割と論理フォーマットを行います。
9. 可能な場合は、ファイルをドライブに復元します。問題が解決しない場合は、「困ったときは」の項を参照してください。

関連タスク

[ハードドライブまたは SSD の取り外し](#)
[ハードドライブまたは SSD の取り付け](#)

関連資料

[困ったときは](#)
[ハードドライブまたは SSD インジケータのパターン](#)

USB デバイスのトラブルシューティング

△ 注意: 修理作業の多くは、認定されたサービス技術者しか実行できません。製品マニュアルで許可されている範囲に限り、またはオンラインサービスもしくは電話サービスとサポートチームの指示によってのみ、トラブルシューティングと簡単な修理を行

うようにしてください。デルで認められていない修理（内部作業）による損傷は、保証の対象となりません。お使いの製品に同梱の「安全にお使いいただくために」をお読みになり、指示に従ってください。

1. スレッドに電源が入っていることを確認します。
2. スレッドへの USB デバイス接続をチェックします。
3. USB デバイスを動作確認済みの USB デバイスと取り替えます。
4. 電源付きの USB ハブを使用して、USB デバイスをスレッドに接続します。
5. 別のスレッドが取り付けられている場合は、USB デバイスをそのスレッドに接続します。その USB デバイスが別のスレッドで動作する場合は、最初のスレッドの USB ポートに障害が発生している可能性があります。「困ったときは」の項を参照してください。

関連資料

[困ったときは](#)

ソリッドステートドライブ (SSD) のトラブルシューティング

△ 注意: 修理作業の多くは、認定されたサービス技術者しか実行できません。製品マニュアルで許可されている範囲に限り、またはオンラインサービスもしくは電話サービスとサポートチームの指示によってのみ、トラブルシューティングと簡単な修理を行うようにしてください。デルで認められていない修理（内部作業）による損傷は、保証の対象となりません。お使いの製品に同梱の「安全にお使いいただくために」をお読みになり、指示に従ってください。

△ 注意: このトラブルシューティング手順を実行すると、SSD に保存されたデータが損傷するおそれがあります。以下の手順に進む前に、可能であれば SSD 上のすべてのファイルをバックアップしてください。

1. システム診断プログラムで該当するテストを実行します。
テストが失敗した場合は、手順 3 に進みます。
2. SSD をオフラインにして、SSD キャリアのインジケータコードが SSD を取り外しても安全であることを示すまで待機します。次に、スレッド内の SSD キャリアを取り外して装着しなおします。
3. スレッドを再起動し、セットアップユーティリティを起動して、ドライブコントローラが有効化されていることを確認します。
4. 必要なデバイスドライバがインストールされ、正しく設定されていることを確認します。

① メモ: ミラー状態が最適である場合、別のベイに SSD を取り付けると、ミラーが解除される場合があります。

5. SSD を取り外し、もう 1 つの SSD スロットに取り付けます。
6. 問題が解決した場合は、SSD を元のスロットに取り付けなおします。
元のスロットで SSD が正常に機能する場合は、SSD キャリアに断続的な問題があることが想定されます。SSD キャリアを交換します。
7. SSD が起動ドライブの場合は、SSD の接続と設定が正しいことを確認します。
8. SSD のパーティション分割と論理フォーマットを実行します。
9. 可能な場合は、ファイルを SSD に復元します。
問題が解決しない場合は、「困ったときは」の項を参照してください。

関連タスク

[ハードドライブまたは SSD の取り外し](#)
[ハードドライブまたは SSD の取り付け](#)

関連資料

[困ったときは](#)

[ハードドライブまたは SSD インジケータのパターン](#)

内蔵 SD カードのトラブルシューティング

△ 注意: 修理作業の多くは、認定されたサービス技術者しか実行できません。製品マニュアルで許可されている範囲に限り、またはオンラインサービスもしくは電話サービスとサポートチームの指示によってのみ、トラブルシューティングと簡単な修理を行うようにしてください。デルで認められていない修理（内部作業）による損傷は、保証の対象となりません。お使いの製品に同梱の「安全にお使いいただくために」をお読みになり、指示に従ってください。

1. セットアップユーティリティを起動し、**Internal SD Card Port**（内蔵 SD カードポート）が有効になっていることを確認します。
2. セットアップユーティリティの **Integrated Devices**（内蔵デバイス）画面で **Internal SD Card Redundancy**（内蔵 SD カードの冗長性）オプションが有効になっていることを確認してください（Mirror（ミラー）または Disabled（無効））。
3. オペレーティングシステムのコマンド、または CMC を使用して、スレッドの電源を切ります。
4. スレッドをエンクロージャから取り外します。
5. セットアップユーティリティの **Integrated Devices**（内蔵デバイス）画面で **Internal SD Card Redundancy**（内蔵 SD カードの冗長性）オプションが Mirror（ミラー）モードに設定されていて、SD カード 1 に障害が発生した場合は、次の手順に従います。
 - a) SD カードを SD カードスロット 1 から取り外します。
 - b) SD カードスロット 2 に取り付けられている SD カードを取り外し、SD カードスロット 1 に挿入します。
 - c) 新しい SD カードをスロット 2 に挿入します。
6. セットアップユーティリティの **Integrated Devices**（内蔵デバイス）画面で **Internal SD Card Redundancy**（内蔵 SD カードの冗長性）オプションが Mirror（ミラー）モードに設定されていて、SD カード 2 に障害が発生した場合は、新しい SD カードを SD カードスロット 2 に挿入します。
7. セットアップユーティリティの **Integrated Devices**（内蔵デバイス）画面で **Internal SD Card Redundancy**（内蔵 SD カードの冗長性）オプションが Disabled（無効）に設定されている場合は、障害の発生した SD カードを新しい SD カードと交換します。
8. スレッドをエンクロージャに取り付けます。
9. スレッドの電源を入れます。
10. セットアップユーティリティを起動し、**Internal SD Card Port**（内蔵 SD カードポート）オプションが有効で、**Internal SD Card Redundancy**（内蔵 SD カードの冗長性）オプションが Mirror（ミラー）モードになっていることを確認します。
11. SD カードが正常に機能しているか確認します。
問題が解決しない場合は、「困ったときは」の項を参照してください。

関連タスク

[ハードドライブまたは SSD の取り外し](#)
[スレッドの取り外し](#)
[スレッドの取り付け](#)

関連資料

[困ったときは](#)

プロセッサのトラブルシューティング

1. オペレーティングシステムのコマンド、または CMC を使用して、スレッドの電源を切ります。
2. スレッドをエンクロージャから取り外します。
3. プロセッサとヒートシンクが正しく取り付けられていることを確認します。
4. システムにプロセッサが 1 個だけ取り付けられている場合は、プライマリプロセッサソケット（CPU1）に取り付けられていることを確認します。
5. スレッドをエンクロージャに取り付けます。
6. スレッドの電源を入れます。
7. 適切な Diagnostics（診断）テストを実行します。詳細については、「システム診断プログラムの実行」を参照してください。
問題が解決しない場合は、「困ったときは」の項を参照してください。

関連タスク

[スレッドの取り外し](#)
[スレッドの取り付け](#)

関連資料

困ったときは

システム基板のトラブルシューティング

△注意: 修理作業の多くは、認定されたサービス技術者しか実行できません。製品マニュアルで許可されている範囲に限り、またはオンラインサービスもしくは電話サービスとサポートチームの指示によってのみ、トラブルシューティングと簡単な修理を行うようにしてください。デルで認められていない修理（内部作業）による損傷は、保証の対象となりません。お使いの製品に同梱の「安全にお使いいただくために」をお読みになり、指示に従ってください。

1. オペレーティングシステムのコマンド、または CMC を使用して、スレッドの電源を切ります。
2. スレッドをエンクロージャから取り外します。
3. スレッド NVRAM をクリアします。
4. 問題が解決しない場合は、エンクロージャのスレッドを取り外してから再度取り付けます。
5. スレッドの電源を入れます。
6. 適切な診断テストを実行します。詳細については、「システム診断プログラムの実行」の項を参照してください。テストに失敗した場合は、「困ったときは」の項を参照してください。

関連タスク

スレッドの取り外し

スレッドの取り付け

関連資料

困ったときは

システム診断プログラムの使用

NVRAM バックアップバッテリーのトラブルシューティング

△注意: 修理作業の多くは、認定されたサービス技術者しか実行できません。製品マニュアルで許可されている範囲に限り、またはオンラインサービスもしくは電話サービスとサポートチームの指示によってのみ、トラブルシューティングと簡単な修理を行うようにしてください。デルで認められていない修理（内部作業）による損傷は、保証の対象となりません。お使いの製品に同梱の「安全にお使いいただくために」をお読みになり、指示に従ってください。

バッテリーは、スレッドの電源が切られているときに、NVRAM 内のスレッド設定、日付、および時刻情報を保持します。起動ルーチン中に間違った時刻または日付が表示される場合は、バッテリーを交換する必要がある可能性があります。

バッテリー無しでスレッドを動作させることも可能ですが、スレッドの電源装置ユニットの電源を切る度に、バッテリーによって NVRAM 内に保持されているスレッドの設定情報が消去されます。このため、バッテリーを交換するまでは、スレッドを起動する度に、システム設定情報の再入力と、オプションの再設定を行う必要があります。

1. System Setup (セットアップユーティリティ) で時刻と日付を再入力します。
2. オペレーティングシステムのコマンド、または CMC を使用して、スレッドの電源を切ります。
3. 少なくとも1時間、スレッドをエンクロージャから取り外したままにしておきます。
4. スレッドをエンクロージャに取り付けます。
5. スレッドの電源を入れます。
6. セットアップユーティリティを起動します。

セットアップユーティリティの日付と時刻が正しくない場合は、バッテリーを交換してください。バッテリーを交換しても問題が解決しない場合は、「困ったときは」の項を参照してください。

i メモ: スレッドの電源が長い期間（数週間から数か月）切られていた場合、NVRAM からシステム設定情報が失われる可能性があります。この状態は不良バッテリーが原因で発生します。

i **メモ:**一部のソフトウェアは、スレッドの時間が速くなったり遅くなったりする原因となる場合があります。セットアップユーティリティの時刻以外はスレッドが正常に動作していると思われる場合、この問題は不良バッテリーではなく、ソフトウェアに起因するものである可能性があります。

関連タスク

[スレッドの取り外し](#)

[スレッドの取り付け](#)

[NVRAM バックアップバッテリーの取り付け](#)

関連資料

[困ったときは](#)

困ったときは

トピック：

- ・ [デルへのお問い合わせ](#)
- ・ [QRL によるシステム情報へのアクセス](#)

デルへのお問い合わせ

デルでは、オンラインおよび電話によるサポートとサービスオプションをいくつかご用意しています。アクティブなインターネット接続がない場合は、ご購入時の納品書、出荷伝票、請求書、またはデル製品カタログで連絡先をご確認いただけます。これらのサービスは国および製品によって異なり、お住まいの地域では一部のサービスがご利用いただけない場合があります。販売、テクニカルサポート、またはカスタマーサービスの問題に関するデルへのお問い合わせは、

1. [Dell.com/support](https://www.dell.com/support) にアクセスしてください。
2. お住まいの国を、ページ右下隅のドロップダウンメニューから選択します。
3. カスタマイズされたサポートを利用するには、次の手順に従います。
 - a) **Enter your Service Tag** (サービスタグの入力) フィールドに、お使いのシステムのサービスタグを入力します。
 - b) **Submit** (送信) をクリックします。
さまざまなサポートのカテゴリのリストが掲載されているサポートページが表示されます。
4. 一般的なサポートを利用するには、次の手順に従います。
 - a) 製品カテゴリを選択します。
 - b) 製品セグメントを選択します。
 - c) お使いの製品を選択します。
さまざまなサポートのカテゴリのリストが掲載されているサポートページが表示されます。
5. Dell グローバルテクニカルサポートへのお問い合わせ先詳細：
 - a) [Global Technical Support](#) (グローバルテクニカルサポート) をクリックしてください。
 - b) [テクニカルサポート](#) ページには、Dell グローバルテクニカルサポートチームへの電話、チャット、または電子メール送信のための詳細が記載されています。

QRL によるシステム情報へのアクセス

Quick Resource Locator (QRL) を使用して、お使いのシステムについての情報に即時にアクセスできます。

お使いのスマートフォンまたはタブレットに QR コードスキャナがインストールされていることを確認します。

QRL には、お使いのシステムに関する次の情報が含まれています。

- ・ ハウツービデオ
- ・ オーナーズマニュアル、LCD Diagnostics (診断)、機械的概要などの参照資料
- ・ 特定のハードウェア構成および保証情報に簡単にアクセスするためのシステムのサービスタグ
- ・ テクニカルサポートや営業チームへのお問い合わせのためのデルへの直接的なリンク

1. [Dell.com/QRL](https://www.dell.com/qrl) にアクセスして、お使いの製品に移動する、または
2. PowerEdge システム上、または「クイックリソースロケータ」セクションで、お使いのスマートフォンまたはタブレットを使用してモデル固有のクイックリソース (QR) コードをスキャンします。

FC630 用 QR コード



図 64. FC630 用 QR コード