

OptiPlex 7060 Micro

Huoltokäsikirja



Huomautukset, varoitukset ja vaarat

 **HUOMAUTUS:** HUOMAUTUKSET ovat tärkeitä tietoja, joiden avulla voit käyttää tuotetta entistä paremmin.

 **VAROITUS:** VAROITUKSET kertovat tilanteista, joissa laitteisto voi vahingoittua tai joissa tietoja voidaan menettää. Niissä kerrotaan myös, miten nämä tilanteet voidaan välttää.

 **VAARA:** VAARAILMOITUKSET kertovat tilanteista, joihin saattaa liittyä omaisuusvahinkojen, loukkaantumisen tai kuoleman vaara.

Luku 1: Tietokoneen käsittely.....	5
Turvallisuusohjeet.....	5
Tietokoneen sammuttaminen – Windows 10.....	5
Ennen kuin avaat tietokoneen kannen.....	6
Tietokoneen käsittelemisen jälkeen.....	6
Luku 2: Tekniikka ja komponentit.....	7
DDR4.....	7
USB:n ominaisuudet.....	8
USB Type-C.....	10
DisplayPortin USB Type-C -liitännän edut.....	10
HDMI 2.0.....	11
Luku 3: Purkaminen ja kokoaminen.....	12
Sivukansi.....	12
Sivukannen irrottaminen.....	12
Sivukannen asentaminen.....	14
2,5 tuuman kiintolevykokoonpano.....	15
2,5-tuumaisen kiintolevykokoonpanon irrottaminen.....	15
2,5-tuumaisen kiintolevykokoonpanon asentaminen.....	16
Kiintolevy.....	17
2,5-tuumaisen kiintolevyaseman irrottaminen kiinnikkeestä.....	17
2,5-tuumaisen kiintolevyyn asentaminen kiinnikkeeseen.....	18
Jäähdytyslementtipuhallin.....	18
Jäähdytyslementtipuhaltimen irrottaminen.....	18
Jäähdytyslementtipuhaltimen asentaminen.....	19
Kaiutin.....	20
Kaiuttimen irrottaminen.....	20
Kaiuttimen asentaminen.....	21
Muistimoduulit.....	22
Muistimoduulin irrottaminen.....	22
Muistimoduulin asentaminen.....	23
Jäähdytyslevyn	24
Jäähdytyslementin irrottaminen.....	24
Jäähdytyslementin asentaminen.....	25
Suoritin.....	26
Suorittimen irrottaminen.....	26
Suorittimen asentaminen.....	27
WLAN-kortti.....	28
WLAN-kortin irrottaminen.....	28
WLAN-kortin asentaminen.....	29
M.2 PCIe SSD.....	30
M2. PCIe SSD -aseman irrottaminen.....	30
M2. PCIe SSD -aseman asentaminen.....	31

Nappiparisto.....	32
Nappipariston irrottaminen.....	32
Nappipariston asentaminen.....	33
Lisälaitemoduuli.....	34
Lisälaitemoduulin irrottaminen.....	34
Lisälaitemoduulin asentaminen.....	36
Emolevy.....	37
Järjestelmän emolevyn irrottaminen.....	37
Emolevyn asentaminen.....	39
Luku 4: Vianmääritys.....	42
Enhanced Pre-boot System Assessment – ePSA-diagnoosi.....	42
ePSA-diagnoosin suorittaminen.....	42
Virtalähteen sisäinen itsetesti.....	43
Diagnostiikka.....	43
Diagnoosin virheilmoitukset.....	44
Järjestelmän virheilmoitukset.....	47
Käyttöjärjestelmän palauttaminen.....	48
Reaaliaikakellon (Real Time Clock, RTC) nollaus.....	48
Varmuuskopiointi- ja palautuslaitteenvaihtoehdot.....	48
Wi-Fin nollaaminen.....	48
Luku 5: Avun saaminen.....	50
Dellin yhteystiedot.....	50

Tietokoneen käsittely

Aiheet:

- Turvallisuusohjeet
- Tietokoneen sammuttaminen – Windows 10
- Ennen kuin avaat tietokoneen kannen
- Tietokoneen käsittelemisen jälkeen

Turvallisuusohjeet

Seuraavat turvallisuusohjeet auttavat suojaamaan tietokoneen mahdollisilta vaurioilta ja auttavat takaamaan oman turvallisuutesi. Ellei toisin mainita, kussakin toimenpiteessä oletetaan, että seuraava pätee:

- Olet perehtynyt tietokoneen mukana toimitettuihin turvaohjeisiin.
- Osa voidaan vaihtaa tai - jos se on hankittu erikseen - asentaa suorittamalla irrotusmenettely päinvastaisessa järjestyksessä.

HUOMAUTUS: Irrota kaikki virtalähteet ennen tietokoneen suojusten tai paneelien avaamista. Kun olet lopettanut tietokoneen sisäosien käsittelemisen, asenna kaikki suojuukset, paneelit ja ruuvit paikoilleen ennen tietokoneen kytkemistä pistorasiaan.

HUOMAUTUS: Ennen kuin teet mitään toimia tietokoneen sisällä, lue tietokoneen mukana toimitetut turvallisuusohjeet. Lisää turvallisuusohjeita on Regulatory Compliance -sivulla osoitteessa www.dell.com/regulatory_compliance.

VAROITUS: Monet korjaukset saa tehdä vain valtuutettu huoltoteknikko. Saat tehdä vain tuotteen dokumentaatiossa mainitut, verkossa tai puhelimessa annettuihin ohjeisiin perustuvat ja tukitiimin ohjeistamat ongelmanratkaisutoimet ja perustason korjaukset. Takuu ei kata huoltotöitä, joita on tehnyt joku muu kuin Dellin valtuuttama huoltoliike. Lue laitteen mukana toimitetut turvallisuusohjeet ja noudata niitä.

VAROITUS: Maadoita itsesi käyttämällä maadoitusrannehihnaa tai koskettamalla ajoittain tietokoneen takaosassa olevaa maalaamatonta metallipintaa ja samanaikaisesti tietokoneen takana olevaa liitintä.

VAROITUS: Käsittele komponentteja ja kortteja huolellisesti. Älä kosketa komponentteja tai korttien kontaktipintoja. Pidä korteista kiinni niiden reunoista tai metallisesta asetuskehikosta. Tartu komponenttiin, kuten suorittimeen, sen reunoista, älä nastoista.

VAROITUS: Irrottaessasi kaapelia vedä liittimestä tai sen vedonpoistajasta, älä itse kaapelista. Joissain kaapeleissa on lukitusnastoilla varustettu liitin. Jos irrotat tämän tyyppistä kaapelia, paina ensin lukitusnastoista ennen kuin irrotat kaapelin. Kun vedät liitintä ulos, pidä se tasaisesti kohdistettuna, jotta liittimen nastat eivät taitu. Varmista myös ennen kaapelin kytkemistä, että sen molempien päiden liittimet on kohdistettu oikein ja että kaapeli tulee oikein päin.

HUOMAUTUS: Tietokoneen ja tiettyjen osien väri saattaa poiketa tässä asiakirjassa esitetystä.

Tietokoneen sammuttaminen – Windows 10

VAROITUS: Vältä tietojen menetyks tallentamalla ja sulkemalla kaikki avoimet tiedostot ja sulkemalla kaikki avoimet ohjelmat, ennen kuin sammutat tietokoneen tai irrotat sivukannen.

1. Napsauta tai napauta .
2. Napsauta tai napauta  ja valitse sitten **Sammuta**.



HUOMAUTUS: Varmista, että tietokone ja siihen mahdollisesti liitetyt laitteet ovat pois päältä. Jos tietokoneen ja sen oheislaitteiden virta ei katkennut automaattisesti käyttöjärjestelmän sammuttamisen yhteydessä, katkaise niistä virta nyt painamalla virtapainiketta noin 6 sekunnin ajan.

Ennen kuin avaat tietokoneen kannen

Voit välttää tietokoneen vahingoittumisen, kun suoritat seuraavat toimet ennen kuin avaat tietokoneen kannen.

1. Muista noudattaa [turvallisuusohjeita](#).
2. Varmista, että työtaso on tasainen ja puhdas, jotta tietokoneen kuori ei naarmuunnu.
3. Sammuta tietokone.
4. Irrota kaikki verkkokaapelit tietokoneesta.



VAROITUS: Irrota verkkokaapeli irrottamalla ensin kaapeli tietokoneesta ja irrota sitten kaapeli verkkolaitteesta.

5. Irrota tietokone ja kaikki kiinnitetyt laitteet sähköpistorasiasta.
6. Maadoita emolevy pitämällä virtapainike alhaalla, kun järjestelmästä on katkaistu virta.



HUOMAUTUS: Maadoita itsesi käyttämällä maadoitusrannehihnaa tai koskettamalla säännöllisesti tietokoneen takaosassa olevaa maalaamatonta metallipintaa, esimerkiksi tietokoneen takana olevaa liitintä, jotta staattisen sähköpurkauksia ei pääse syntymään.

Tietokoneen käsittelymisen jälkeen

Kun olet asentanut osat paikoilleen, muista kiinnittää ulkoiset laitteet, kortit ja kaapelit, ennen kuin kytket tietokoneeseen virran.

1. Kiinnitä tietokoneeseen puhelin- tai verkkojohto.



VAROITUS: Kun kytket verkkojohdon, kytke se ensin verkkolaitteeseen ja sitten tietokoneeseen.

2. Kiinnitä tietokone ja kaikki kiinnitetyt laitteet sähköpistorasiaan.
3. Käynnistä tietokone.
4. Tarkista tarvittaessa, että tietokone toimii asianmukaisesti, suorittamalla **ePSA Diagnostics (ePSA-diagnoosi)**.

Tekniikka ja komponentit

Tässä kappaleessa käsitellään järjestelmän sisältämää tekniikkaa ja komponentteja.

Aiheet:

- DDR4
- USB:n ominaisuudet
- USB Type-C
- DisplayPortin USB Type-C -liitännän edut
- HDMI 2.0

DDR4

DDR4-muisti (kaksinkertaisen datanopeuden neljäs sukupolvi) on DDR2- ja DDR3-tekniikosta seuraava nopeampi muisti, joka mahdollistaa jopa 512 gigatavun kapasiteetin verrattuna DDR3:n 128 Gt:n maksimimäärään DIMM-muistia kohti. DDR4-muistin synkroninen dynaaminen satunnaismuisti on syötetty eri tavoin kuin SDRAM ja DDR, jotta käyttäjä ei pysty asentamaan väärää muistityyppiä järjestelmään.

DDR4 tarvitsee 20 prosenttia vähemmän jännitettä tai vain 1,2 voltia verrattuna DDR3:een, joka edellyttää 1,5 voltin sähkötehoa toimiakseen. DDR4 tukee myös uutta, syvää virransäästötilaa, jonka avulla isäntälaitte voi siirtyä valmiustilaan sen muistia päivittämättä. Tilan odotetaan vähentävän valmiustilan tehonkulutusta 40-50 prosenttia.

DDR4-tiedot

Alla on lueteltu joitakin pieniä eroja DDR3- ja DDR4-muistimoduulien välillä.

Tärkein ero urassa

DDR4-moduulin näppäinura on eri paikassa kuin DDR3-moduulissa. Molemmat lovet ovat työntöreunassa, mutta DDR4:ssa olevan loven sijainti on hieman toinen, jotta moduuli ei asennu yhteensopimattomalle alustalle tai levyille.

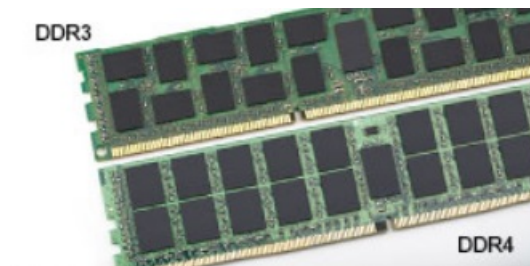

Kuva 1. Ero urassa

Suurempi paksuus

DDR4-moduulit ovat hieman DDR3-moduuleita paksummat, jotta niihin saataisiin lisää signaalikerroksia.

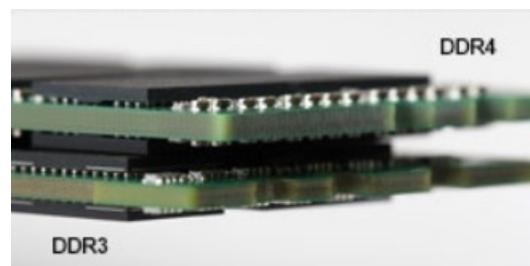

Kuva 2. Ero paksuudessa

Kaareva reuna

DDR4-moduuleissa on kaareva reuna, joka helpottaa asennusta ja lievittää jännitystä piirilevyllä muistin asennuksen aikana.

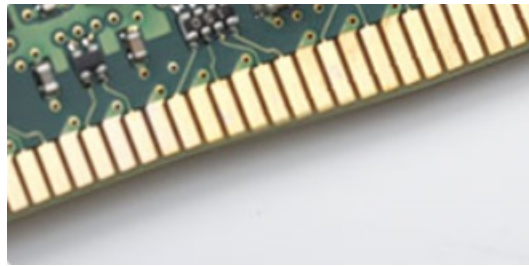

Kuva 3. Kaareva reuna

Muistivirheet

Muistivirheet järjestelmän näytöllä näyttävät uuden vikakoodin ON-FLASH-FLASH tai ON-FLASH-ON. Jos kaikki muistit vikaantuvat, näyttö ei käynnisty. Suorita vianmääritys mahdollisia muistin vikoja varten käyttämällä tunnettuja hyviä muistimoduuleja järjestelmän alapuolella oleviin muistiliittimiin tai näppäimistön alla, kuten joissakin kannettavissa järjestelmissä.

USB:n ominaisuudet

Universal Serial Bus eli USB esiteltiin vuonna 1996. Se yksinkertaisti huomattavasti kytkentöjä isäntätietokoneen ja erilaisten oheislaitteiden, kuten hiirten, näppäimistöjen, ulkoisten asemien ja tulostimien, välillä.

Tutustutaanpa USB:n kehitykseen alla olevan taulukon avulla.

Taulukko 1. USB:n kehitys

Tyyppi	Tiedonsiirtonopeus	Luokka	Lanseerausvuosi
USB 3.0/USB 3.1 Gen 1	5 Gbps	Erittäin nopea	2010
USB 2.0	480 Mbps	Nopea	2000
USB 3.1 Gen 2	10 Gbps	Erittäin nopea	2013

USB 3.0/USB 3.1 Gen 1 (SuperSpeed USB)

Yli kuuteen miljardiin myytyyn laitteeseen asennettu USB 2.0 on jo vuosia ollut PC-tietokoneiden vakiintunut liitintyyppi. Tietokoneiden jatkuvasti kasvavan laskentatehon ja suurempien tiedonsiirtovaatimusten takia nopeutta tarvitaan yhä enemmän. USB 3.0/USB 3.1 Gen 1 vastaavat lopultakin kuluttajien vaatimuksiin teoriassa 10-kertaisella siirtonopeudella edeltäjänsä verrattuna. USB 3.1 Gen 1:n ominaisuudet tiivistettynä:

- Suurempi siirtonopeus (jopa 5 Gbps)
- Suurempi maksimaalinen väyläteho ja suurempi virta, joka tukee paremmin paljon virtaa kuluttavia laitteita
- Uudet virranhallintaominaisuudet
- Täysi kaksisuuntainen tiedonsiirto ja tuki uusille siirtotyypeille
- Taaksepäin yhteensopiva USB 2.0:n kanssa
- Uudet liittimet ja kaapeli

Alla olevat aiheet kattavat joitain useimmin kysytyjä kysymyksiä USB 3.0:sta/USB 3.1 Gen 1:stä.



Nopeus

Tällä hetkellä viimeisin USB 3.0/USB 3.1 Gen 1 -standardi määrittelee kolme nopeustilaa. Ne ovat Super-Speed, Hi-Speed ja Full-Speed. Uuden Super-Speed -tilan siirtonopeus on 4,8 Gbps. Standardiin sisältyvät vanhat Hi-Speed- ja Full-Speed -USB-tilat, joita kutsutaan myös nimillä USB 2.0 ja 1.1. Hitaampien tilojen siirtonopeus on edelleen 480 Mbps ja 12 Mbps, ja ne on säilytetty taaksepäin yhteensopivuuden vuoksi.

USB 3.0/USB 3.1 Gen 1 saavuttavat huomattavasti paremman suorituskyvyn seuraavilla teknisillä muutoksilla:

- Ylimääräinen fyysinen väylä, joka on lisätty rinnakkain olemassa olevan USB 2.0 -väylän kanssa (katso alla oleva kuva).
- USB 2.0:lla oli aiemmin neljä johtoa (virta, maa ja differentiaalidatapari); USB 3.0/USB 3.1 Gen 1 lisäävät neljä johtoa kahdelle differentiaalisignaali-parille (vastaanotto ja lähetys), joten liittimissä ja kaapeleissa on yhteensä kahdeksan liittäntää.
- USB 3.0/USB 3.1 Gen 1 käyttävät kaksisuuntaista tiedonsiirtokanavaa USB 2.0:n vuorosuuntaisuuden sijaan. Tämä kasvattaa teoreettisen tiedonsiirtonopeuden kymmenkertaiseksi.

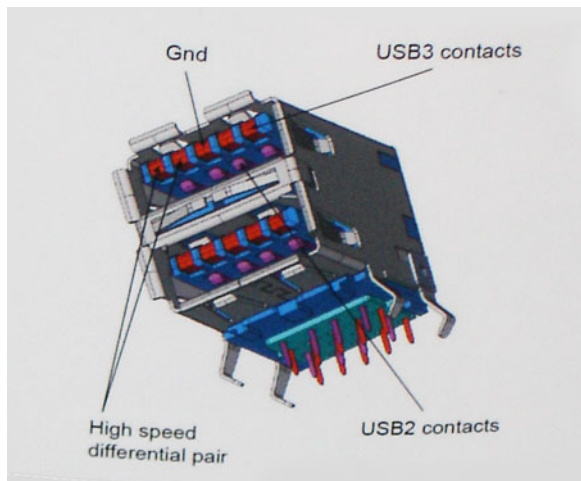

USB 2.0 saattaa olla liian hidaskas nykyajan tiedonsiirtotarpeisiin, jotka ovat kasvussa teräväpiirtovideoiden, teratavuluokan tallennuslaitteiden ja korkeiden megapikselimäärien digikameroiden takia. Lisäksi USB 2.0 -yhteys ei todellisuudessa pääse lähellekään teoreettista 480 Mbps:n enimmäissiirtonopeutta. Käytännössä enimmäisnopeus on noin 320 Mbps (40 Mt/s). Vastaavasti USB 3.0/USB 3.1 Gen 1 -yhteydet eivät voi saavuttaa 4,8 Gbps:n siirtonopeutta. Todellisissa olosuhteissa tiedonsiirtonopeus tulee todennäköisesti olemaan enintään 400 Mt/s. Tällä nopeudella USB 3.0/USB 3.1 Gen 1 on kymmenkertainen parannus USB 2.0:aan verrattuna.

Käyttökohteet

USB 3.0/USB 3.1 Gen 1 raivaavat kaistaa ja antavat laitteille enemmän tilaa tarjota entistä parempi kokonaiskokemus. Aikaisemmin videon toisto USB-laitteelta oli hädän tuskin siedettävää (niin enimmäispiirtotarkkuuden, latenssin kuin videon pakkauksenkin kannalta), joten on helppo uskoa, että USB-videoratkaisut toimivat paljon paremmin 5–10-kertaisella kaistanleveydellä. Single-Link DVI edellyttää lähes 2 Gbps:n tiedonsiirtonopeutta. 480 Mbps oli tämän kannalta rajoittava, kun taas 5 Gbps on lupaavaakin parempi. Luvutun 4,8 Gbps:n nopeutensa ansiosta standardi soveltuu muun muassa ulkoisiin RAID-asemiin ja muihin tuotteisiin, jotka eivät aikaisemmin sopineet USB:lle.

Alla luetellaan joitain tarjolla olevia SuperSpeed USB 3.0/USB 3.1 Gen 1 -tuotteita:

- Täysikokoiset ulkoiset USB 3.0/USB 3.1 Gen 1 -kiintolevyt
- Pienikokoiset ulkoiset USB 3.0/USB 3.1 Gen 1 -kiintolevyt
- USB 3.0/USB 3.1 Gen 1 -kiintolevytelakat ja -sovittimet
- USB 3.0/USB 3.1 Gen 1 -Flash-asemat ja -lukijat
- USB 3.0/USB 3.1 Gen 1 -SSD-asemat
- USB 3.0/USB 3.1 Gen 1 -RAID-asemat
- Optiset media-asemat
- Multimedialaitteet
- Verkot
- USB 3.0/USB 3.1 Gen 1 -sovitinkortit ja -jakajat

Yhteensopivuus

USB 3.0/USB 3.1 Gen 1 on onneksi suunniteltu alusta pitäen yhteensopivaksi USB 2.0:n kanssa. Vaikka USB 3.0/USB 3.1 Gen 1 hyödyntää uuden protokollan korkeampaa nopeuspotentiaalia useammilla liitoskohdilla ja kaapeleilla, itse liitin on täsmälleen samanmuotoinen ja sen neljä USB 2.0 -liitoskohtaa sijaitsevat samoissa paikoissa kuin ennenkin. USB 3.0/USB 3.1 Gen 1:ssä on viisi uutta liitoskohtaa, jotka siirtävät tietoa uusien kaapeleiden kautta ja jotka tulevat kosketuksiin ainoastaan SuperSpeed USB -liitännän kanssa.

USB 3.1 Gen 1 -ohjainten natiivituki on tulossa Windows 8:lle ja 10:lle. Tämä poikkeaa Windowsin aiemmista versioista, joihin tarvitaan jatkossakin erilliset ajurit USB 3.0/USB 3.1 Gen 1 -ohjaimille.

Microsoft on ilmoittanut, että USB 3.1 Gen 1 -tuki on tulossa Windows 7:lle, ainakin tulevassa päivityksessä tai Service Pack -huoltopäivityksessä, jos ei heti julkaisuhetkellä. Mikäli USB 3.0/USB 3.1 Gen 1 -tuki Windows 7:lle käynnistyy sujuvasti, on mahdollista, että myös Vistalle voitaisiin saada SuperSpeed-tuki. Microsoft on vahvistanut tämän ilmoittamalla, että useimmat sen yhteistyökumppaneista ovat niin ikään sitä mieltä, että Vistan tulisi tukea USB 3.0/USB 3.1 Gen 1:tä.

USB Type-C

USB Type-C on uusi, pienikokoinen liitin. Liitin itsessään voi tukea erilaisia jännittäviä uusia USB-standardeja, kuten USB 3.1 ja USB-virranjako (USB PD).

Vaihtoehtoinen tila

USB Type-C on uusi, hyvin pieni liitinstandardi. Se on noin kolmanneksen vanhan USB Type A -liittimen koosta. Tämä on liitinstandardi, jota jokaisessa laitteessa olisi voitava käyttää. USB Type-C -liittimet tukevat eri protokollia käyttämällä "vaihtoehtoisia tilaa", jonka avulla voit käyttää liittimiä HDMI-, VGA-, DisplayPort-liitäntään tai muunlaisiin yhteyksiin yhdestä USB-liitimestä.

USB-virranjako

USB-virranjakomääritykset liittyvät tiiviisti USB Type-C -liittimiin. Tällä hetkellä älypuhelimet taulutietokoneet ja muut mobiililaitteet käyttävät usein USB-yhteyttä lataamiseen. USB 2.0 -liitäntä antaa enintään 2,5 wattia virtaa. Sillä voi ladata puhelimen, mutta ei juuri muuta. Esimerkki kannettava tietokone vie jo 60 wattia. USB Power Delivery nostaa määrän 100 wattiin. Se on kaksisuuntainen, jotta laite voi lähettää ja vastaanottaa virtaa. Sitä voidaan siirtää samaan aikaan, kun laite on tiedonsiirtoyhteydessä liitännän kautta.

Tämä voi tarkoittaa hyvästejä kaikille kannettavien tietokoneiden latauskaapeleille, kun kaikki lataaminen tapahtuu USB-vakioliitännöistä. Voit ladata kannettavasi yhdellä näistä kannettavista akuista, joista lataat älypuhelimesi ja muut kannettavat laitteet tänä päivänä. Voit liittää tietokoneesi ulkoiseen näyttöön, joka on kytketty verkkovirtaan, jolloin ulkoinen näyttö lataa kannettavan tietokoneesi samalla, kuin käytät sitä ulkoisena näyttönä. Kaikki tämä tapahtuu yhden pienen USB Type C -liitännän kautta. Tämä edellyttää laitteelta ja kaapelilta USB Power Delivery -tukea. Pelkkä USB Type-C -liitäntä ei vielä välttämättä sitä tarkoita.

USB Type-C ja USB 3.1

USB 3.1 on uusi USB-standardi. USB 3:n teoreettinen kaistanleveys on 5 Gbps, samoin USB 3.1 Gen 1:n, kun taas USB 3.1 Gen 2:n kaistanleveys on 10 Gbps. Kaistanleveys on siis kaksinkertainen ja yhtä nopea kuin ensimmäisen sukupolven Thunderbolt-liittimellä. USB Type-C on eri asia kuin USB 3.1 USB- Type-C kertoo vain liittimen muodon, ja sen pohjana oleva tekniikka voi olla joko USB 2 tai USB 3.0. Itse asiassa Nokian N1 Android -taulutietokonetta käytetään USB Type-C -liitännällä, mutta tekniikan pohjalla on USB 2.0 - ei edes USB 3.0. Nämä tekniikat muistuttavat kuitenkin läheisesti toisiaan.

DisplayPortin USB Type-C -liitännän edut

- Se mahdollistaa tehokkaat DisplayPort-ääniyhteydet ja -kuvayhteydet (A/V) (jopa 4K-tarkkuus 60 hertsin taajuudella).
- Kaapeli ja liitäntä ovat kaksisuuntaisia.
- On taaksepäin yhteensopiva VGA:n ja DVI:n kanssa sovittimien avulla.
- Tiedonsiirrot ovat nopeita: SuperSpeed USB (USB 3.1).
- Tukee HDMI 2.0a:ta ja on taaksepäin yhteensopiva vanhempien versioiden kanssa.

HDMI 2.0

Tässä artikkelissa selitetään HDMI 2.0 sekä sen ominaisuudet ja edut.

HDMI (High-Definition Multimedia Interface) on alan tukema, pakkaamaton, täysin digitaalinen äänen-/kuvansiirtoliitin. Sillä voi yhdistää mitkä tahansa HDMI-yhteensopivat ääni- tai kuvalähteet (esim. DVD-soitin tai viritin-vahvistin) äänen- tai videontoistolaitteeseen (esim. digitaaliseen televisioon (DTV)). HDMI on tarkoitettu käytettäväksi televisioiden ja DVD-soitinten kanssa. Kaapeleiden pienempi lukumäärä ja sisällönsuojausominaisuudet ovat hyödyistä tärkeimpiä. HDMI tukee tavallisen, parannetun ja teräväpiirtovideon sekä monikanavaisen digitaalisen äänen siirtoa yhdellä kaapelilla.

HDMI 2.0:n ominaisuudet

- **HDMI-Ethernetkanava** - lisää nopean verkon HDMI-liitäntään, jolloin käyttäjät voivat täysin hyödyntää IP-laitteitaan ilman erillistä Ethernet-kaapelia
- **Audion paluukanava** - tekee HDMI:llä kytketyn TV:n, jossa on kiinteä viritin, lähettää audiodataa "ylöspäin" surround-audiojärjestelmään, eliminoiden erilisen audiokaapelin tarpeen
- **3D** - määrittää tulo/lähtöprotokollat tärkeimmille 3D-videomuodoille, raivaten tien todellisille 3D-peleille ja 3D-kotiteatterisovelluksille
- **Sisältötyyppi** - sisältötyyppien tosiaikainen signaalointi näytön ja lähdelaitteiden välillä, tehden TV:lle mahdolliseksi optimoida kuva-asetukset sisältötyypin perusteella
- **Enemmän väritilaa** - lisää tuen uusille värimalleille, joita käytetään digikuvauksessa ja tietokonegrafiikassa
- **4K-tuki** - mahdollistaa 1080p:tä huomattavasti paremman videotarkkuuden tukien seuraavan sukupolven näyttöjä, jotka kilpailevat monissa kaupallisissa elokuvateattereissa käytettyjen Digital Cinema -järjestelmien kanssa
- **HDMI-mikroliitin** - uusi, pieni liitin puhelimille ja muille kannettaville laitteille, joka tukee jopa 1080p:n videotarkkuutta
- **Autokytkeäjäjärjestelmä** - uudet kaapelit ja liittimet autojen videojärjestelmille, jotka on suunniteltu täyttämään moottoriajoneuvoympäristön ainutlaatuiset vaatimukset ja tarjoamaan aitoa HD-laatua

HDMI:n edut

- Laadukas HDMI siirtää pakkaamatonta digitaalista audiota ja videota, taaten parhaan ja selkeimmän kuvanlaadun
- Edullinen HDMI tarjoaa digitaalisen liitännän laadun ja toiminnallisuuden ja tukee samalla pakkaamattomia videomuotoja yksinkertaisella ja edullisella tavalla
- Audio HDMI tukee useita audiomuotoja tavallisesta stereosta monikanavaiseen surround-ääneen
- HDMI yhdistää videon ja monikanavaisen audion yhteen kaapeliin eliminoiden tällä hetkellä AV-järjestelmissä käytettävien useiden kaapeleiden kustannukset, mutkikkoukset ja sekaannuksen
- HDMI tukee tiedonsiirtoa videolähteen (kuten DVD-soitin) ja DTV:n välillä, mahdollistaen uusia toiminnallisuuksia

Purkaminen ja kokoaminen

Aiheet:

- Sivukansi
- 2,5 tuuman kiintolevykokoontalo
- Kiintolevy
- Jäähdytysalmenttipuhallin
- Kaiutin
- Muistimoduulit
- Jäähdytyslevyn
- Suoritin
- WLAN-kortti
- M.2 PCIe SSD
- Nappiparisto
- Lisälaitemoduuli
- Emolevy

Sivukansi

Sivukannen irrottaminen

1. Noudata [Ennen kuin avaat tietokoneen kannen](#) -kohdan menettelyä.
2. Voit irrottaa sivukannen seuraavasti:
 - a. Irrota siipiruuvi, jolla sivukansi on kiinnitetty tietokoneeseen.



b. Vedä sivukantta kohti järjestelmän etureunaa ja irrota kansi järjestelmästä nostamalla sitä.

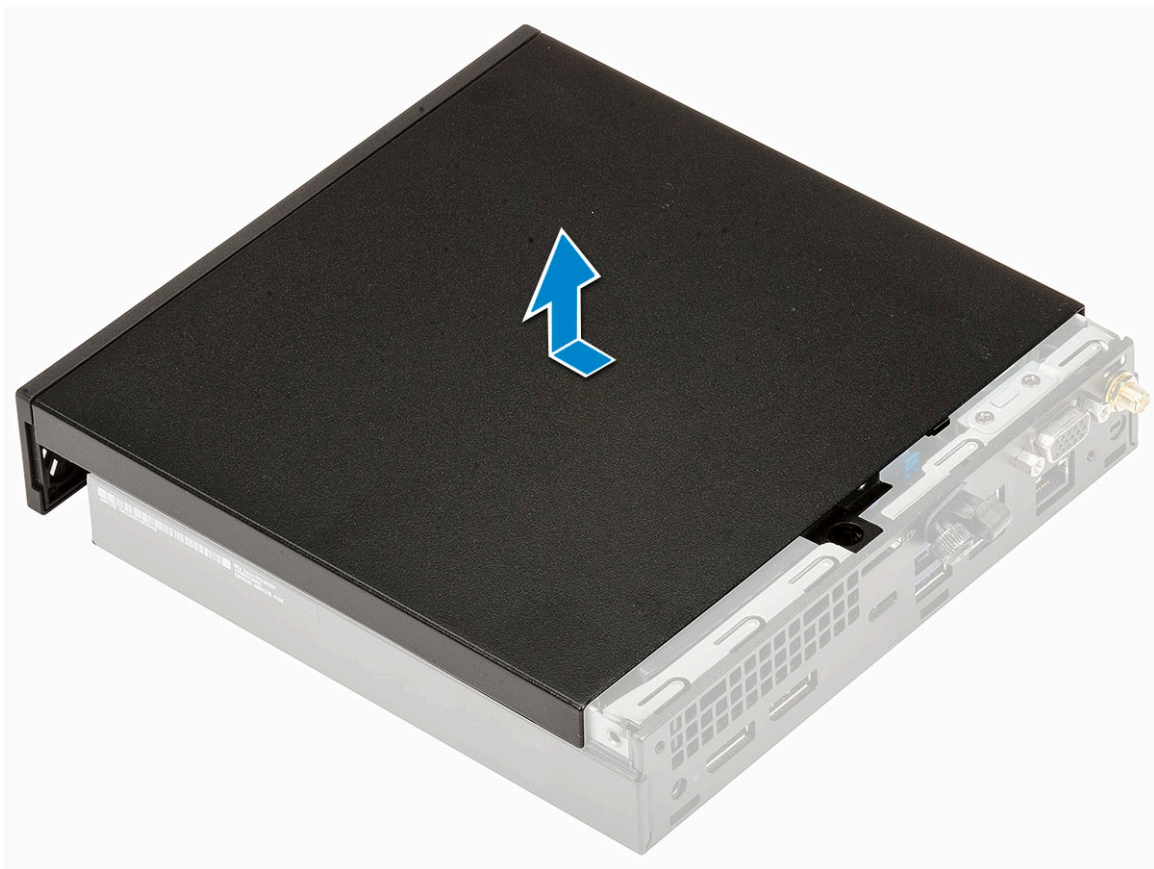

Sivukannen asentaminen

1. Voit asentaa sivukannen seuraavasti:
 - a. Aseta sivukansi järjestelmään.
 - b. Asenna kansi paikoilleen työntämällä sitä järjestelmän takaosaa kohti.

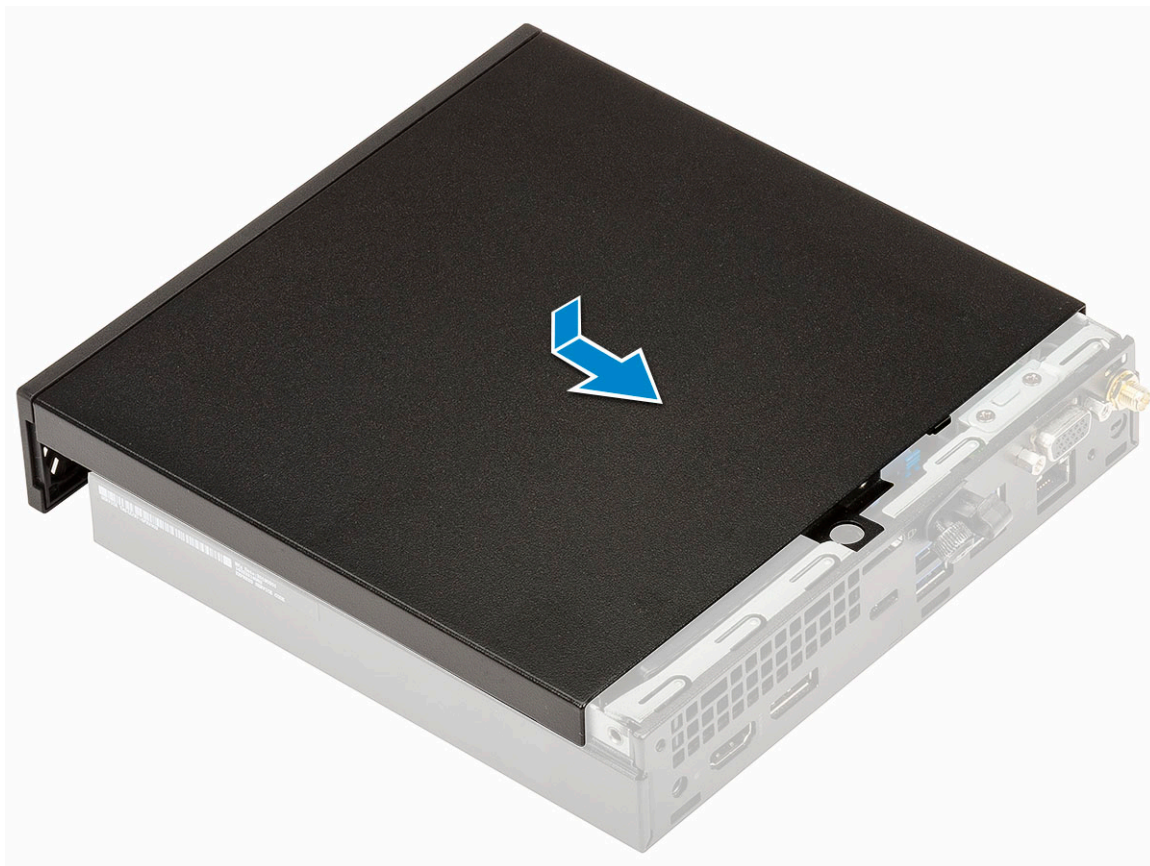

- c. Kiinnitä siipiruuvit, joilla kansi kiinnittyy järjestelmään.



2. Noudata [Tietokoneen sisällä työskentelyn jälkeen](#) -kohdan ohjeita.

2,5 tuuman kiintolevykokoonpano

2,5-tuumaisen kiintolevykokoonpanon irrottaminen

1. Noudata [Ennen kuin avaat tietokoneen kannen](#) -kohdan menettelyä.
2. Irrota [sivukansi](#).
3. Voit irrottaa kiintolevykokoonpanon seuraavasti:
 - a. Paina kiintolevykokoonpanon sivuilla olevia sinisiä kielekkeitä [1].
 - b. Irrota kiintolevykokoonpano järjestelmästä työntämällä sitä ja irrota sitten kiintolevykokoonpano järjestelmästä [2].

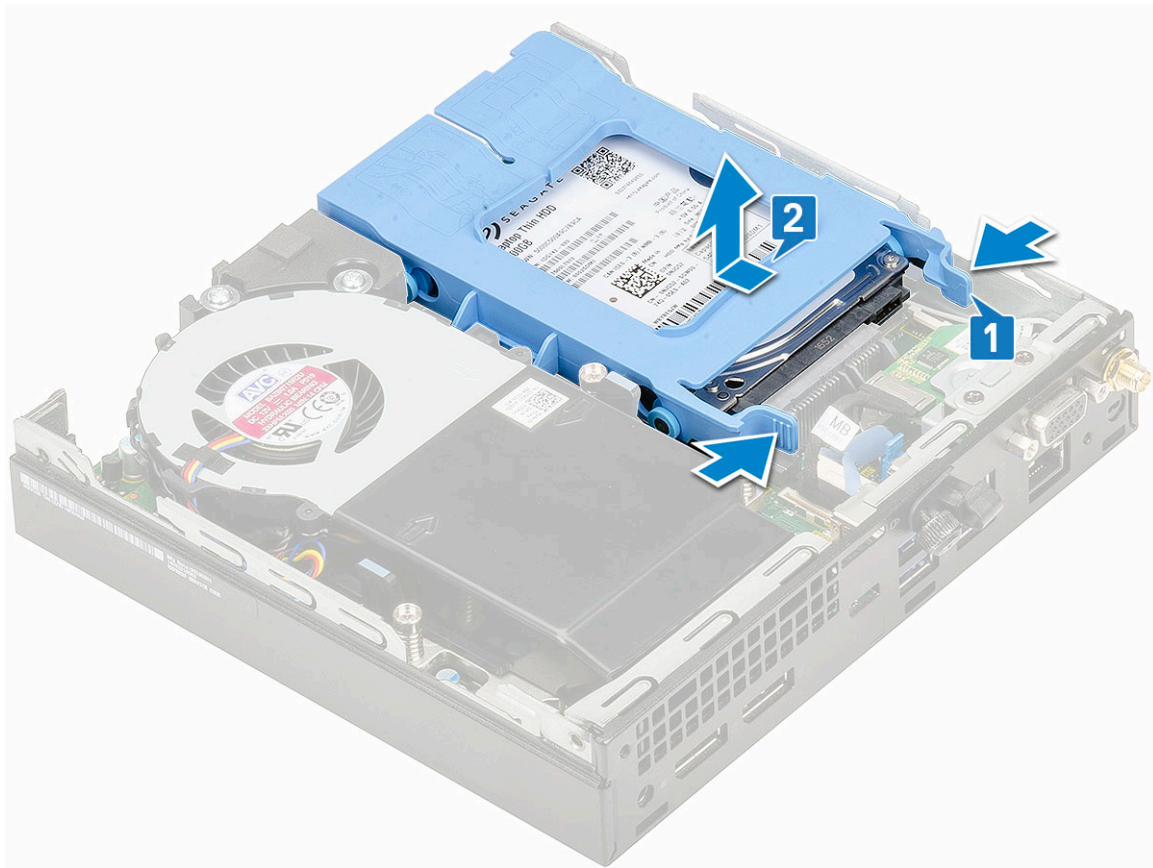

2,5-tuumaisen kiintolevykokoonpanon asentaminen

1. Kiintolevykokoonpanon asentaminen:
 - a. Aseta kiintolevykokoonpano paikoilleen järjestelmään.
 - b. Työnnä kiintolevykokoonpanoa emolevyn liitäntää kohtaan niin, että se napsahtaa paikoilleen.

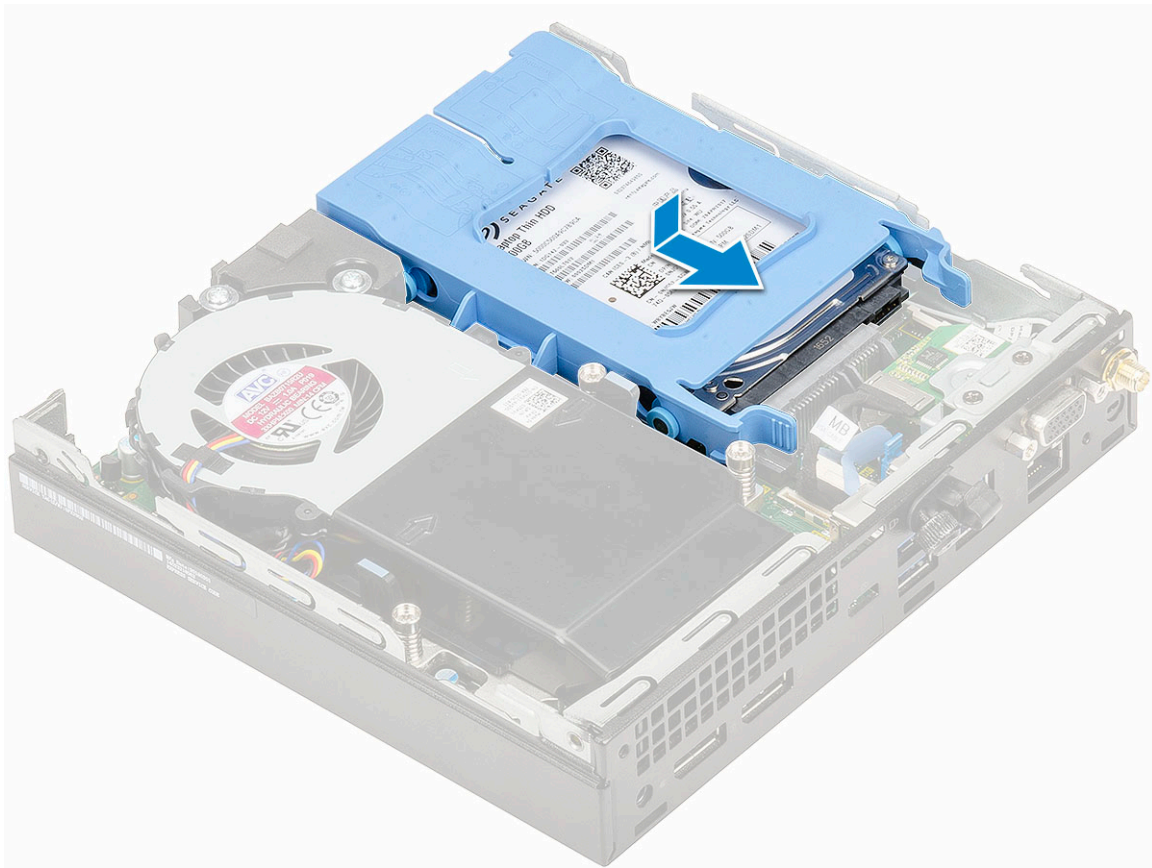

2. Asenna [sivukansi](#).
3. Noudata [Tietokoneen sisällä työskentelyn jälkeen](#) -kohdan ohjeita.

Kiintolevy

2,5-tuumaisen kiintolevyaseman irrottaminen kiinnikkeestä

1. Noudata [Ennen kuin avaat tietokoneen kannen](#) -kohdan menettelyä.
2. Irrota seuraavat:
 - a. [Sivukansi](#)
 - b. [2,5-tuumainen kiintolevykokoontalo](#)
3. Kiintolevyn kiinnikkeen irrottaminen:
 - a. Irrota kiinnikkeen nastat kiintolevyn lovista [1] vetämällä kiintolevyn kiinnikkeen yhtä sivua ja nosta asemaa [2].

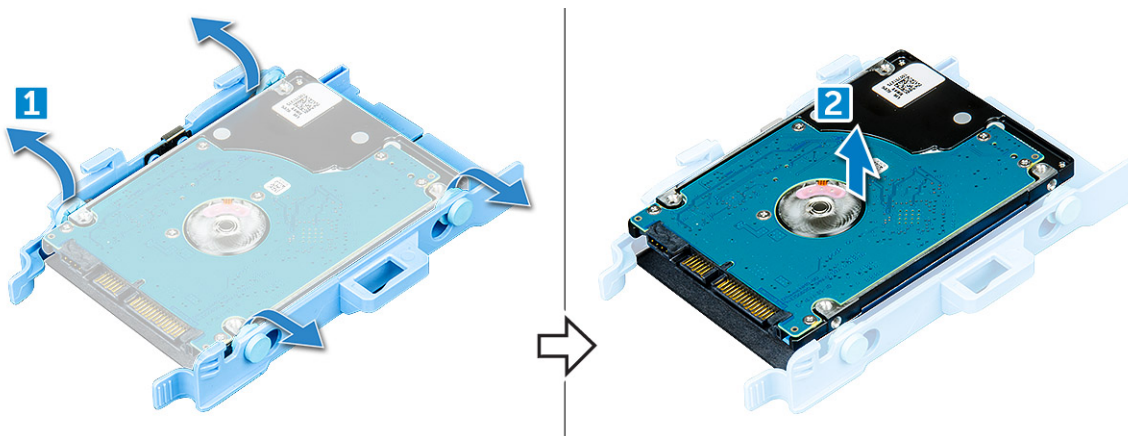

2,5-tuumaisen kiintolevyn asentaminen kiinnikkeeseen

1. Kohdista ja aseta kiintolevyn kiinnikkeen nastat kiintolevyn toisessa kyljessä oleviin loviin.
2. Taita kiintolevyn kiinnikkeen toista puolta ja kohdista ja aseta kiinnikkeen nastat kiintolevyyn.
3. Asenna seuraavat:
 - a. 2,5-tuumainen kiintolevykokoonpano.
 - b. sivukansi.
4. Noudata [Tietokoneen sisällä työskentelyn jälkeen](#) -kohdan ohjeita.

Jäähdytyslementtipuhallin

Jäähdytyslementtipuhaltimen irrottaminen

1. Noudata [Ennen kuin avaat tietokoneen kannen](#) -kohdan menettelyä.
2. Irrota [sivukansi](#).
3. Jäähdytyslementtipuhaltimen irrottaminen:
 - a. Paina jäähdytyslementtipuhaltimen sivuilla olevia sinisiä kielekkeitä [1].
 - b. Irrota jäähdytyslementtipuhallin järjestelmästä vetämällä ja nostamalla.
 - c. Käännä jäähdytyslementtipuhallin ympäri irrottaaksesi sen järjestelmästä [2].

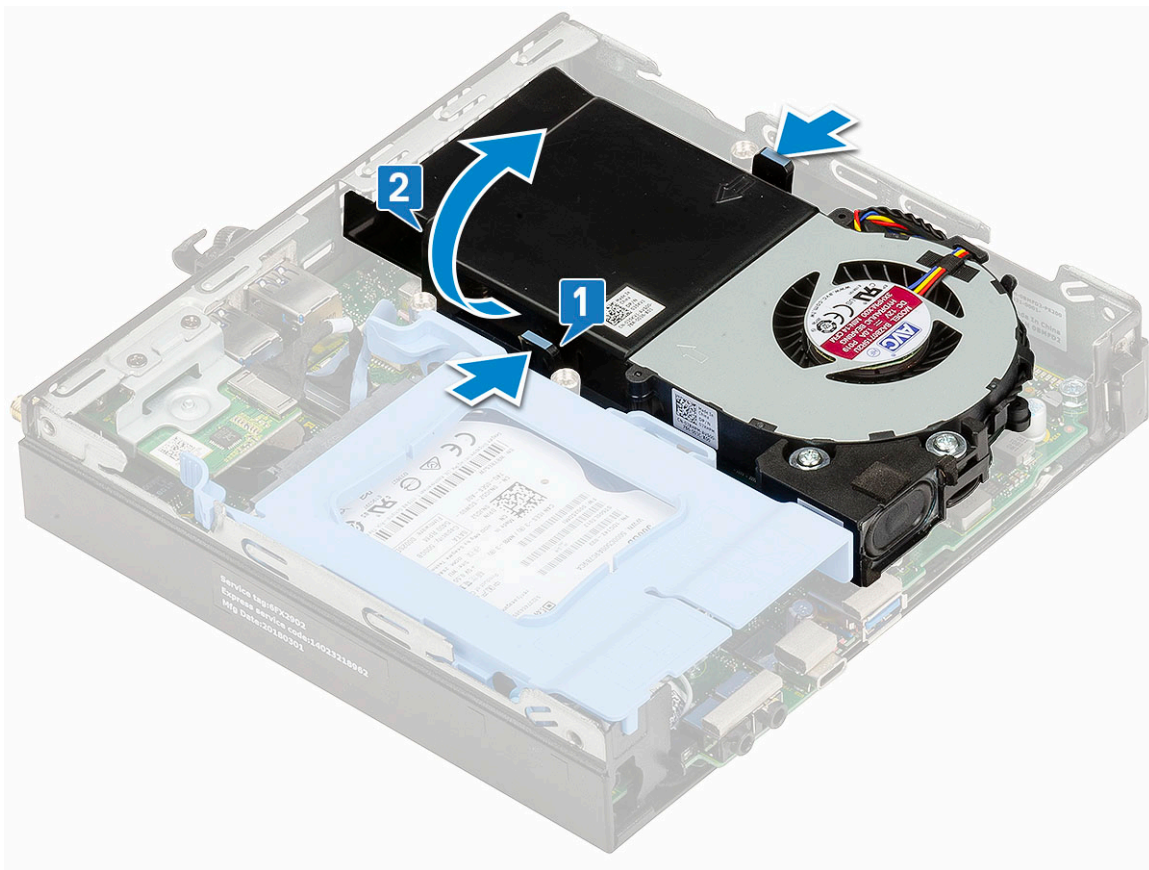

4. Irrota kaiuttimen ja jäähdytyslementtipuhaltimen johdot emolevyn liitännöistä.

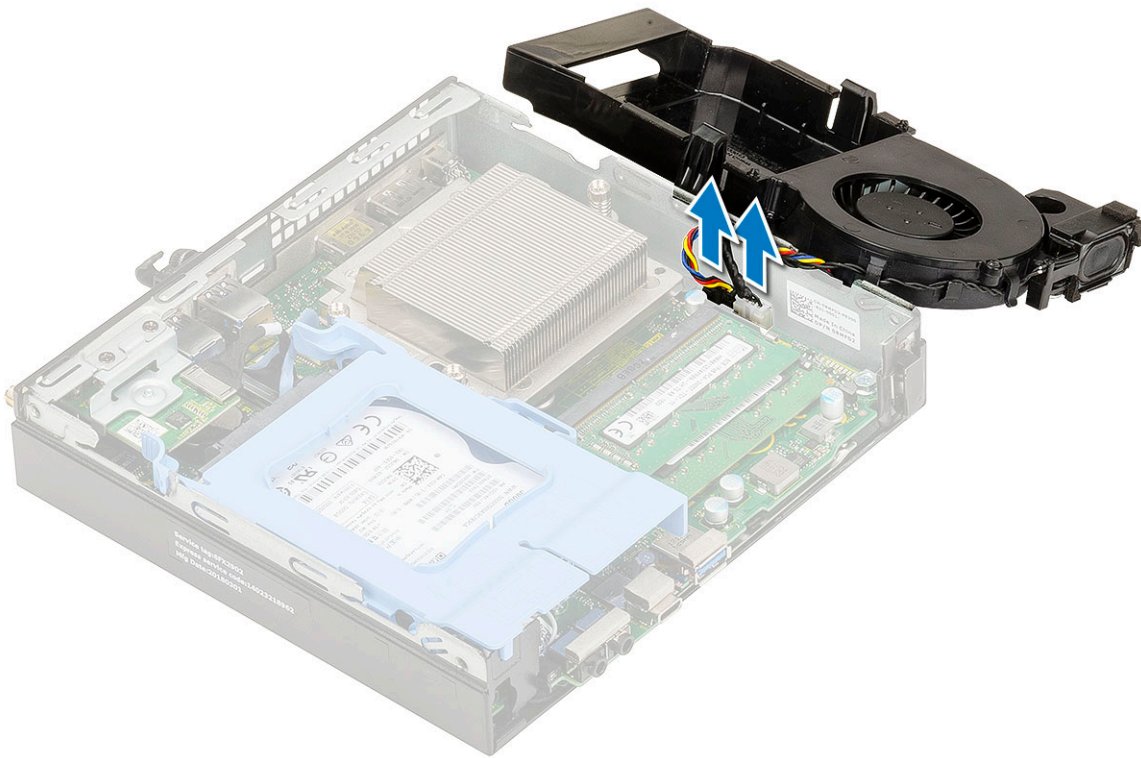

Jäähdytyslementtipuhaltimen asentaminen

1. Voit asentaa jäähdytyslementtipuhaltimen seuraavasti:
 - a. Kytke kaiuttimen ja jäähdytyslementtipuhaltimen johdot emolevyn liitäntöihin.

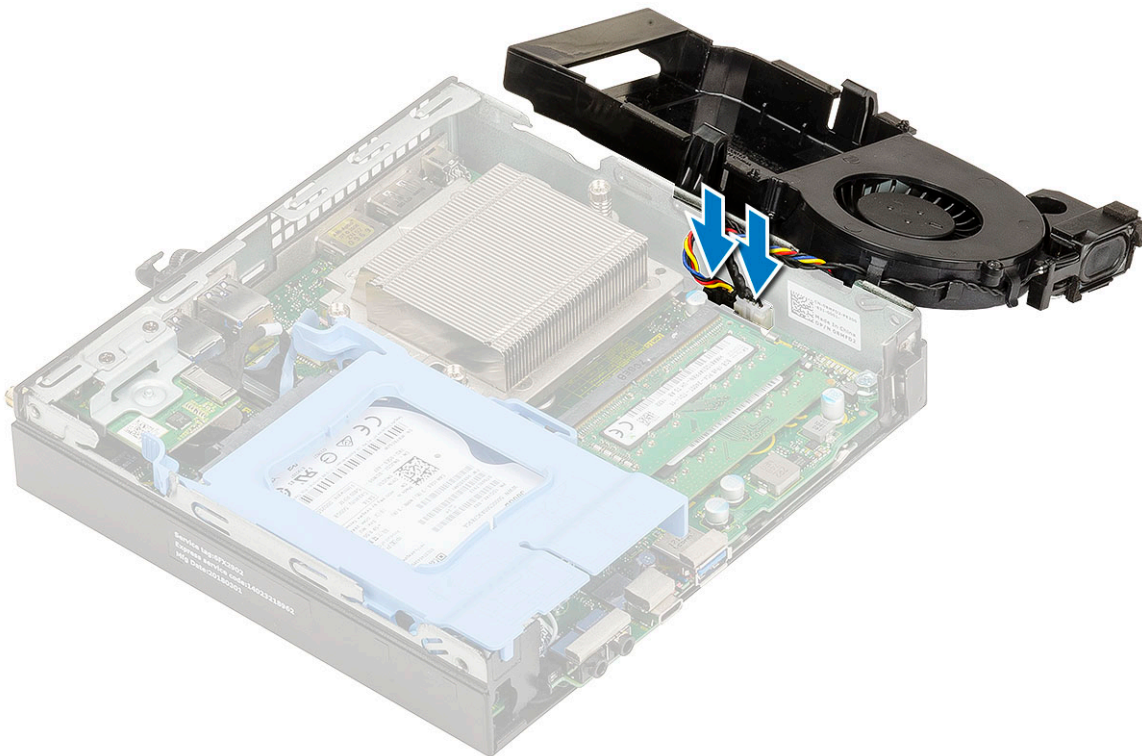

- b. Aseta jäähdytyslementtipuhaltimen järjestelmään ja työnnä sitä, kunnes se napsahtaa paikoilleen.

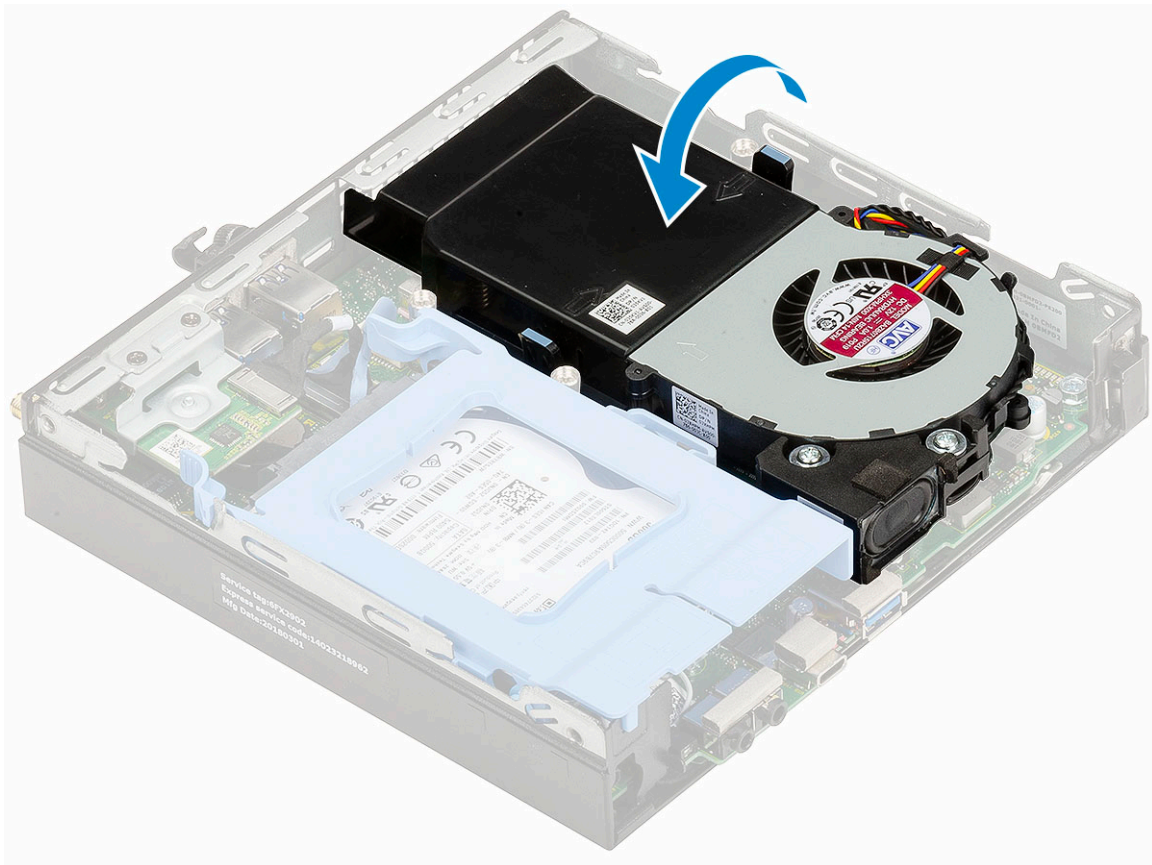

2. Asenna sivukansi.
3. Noudata [Tietokoneen sisällä työskentelyn jälkeen](#) -kohdan ohjeita.

Kaiutin

Kaiuttimen irrottaminen

1. Noudata [Ennen kuin avaat tietokoneen kannen](#) -kohdan menettelyä.
2. Irrota seuraavat:
 - a. [sivukansi](#)
 - b. [jäähdytyslementtipuhallin](#).
3. Kaiuttimen irrottaminen:
 - a. Vapauta kaiuttimen johto jäähdytyslementtipuhaltimen kiinnikkeistä [1].
 - b. Irrota kaksi M2.5x4-ruuvia, joilla kaiutin kiinnittyy jäähdytyslementtipuhaltimeen [2].
 - c. Irrota kaiutin jäähdytyslementtipuhaltimesta [3].

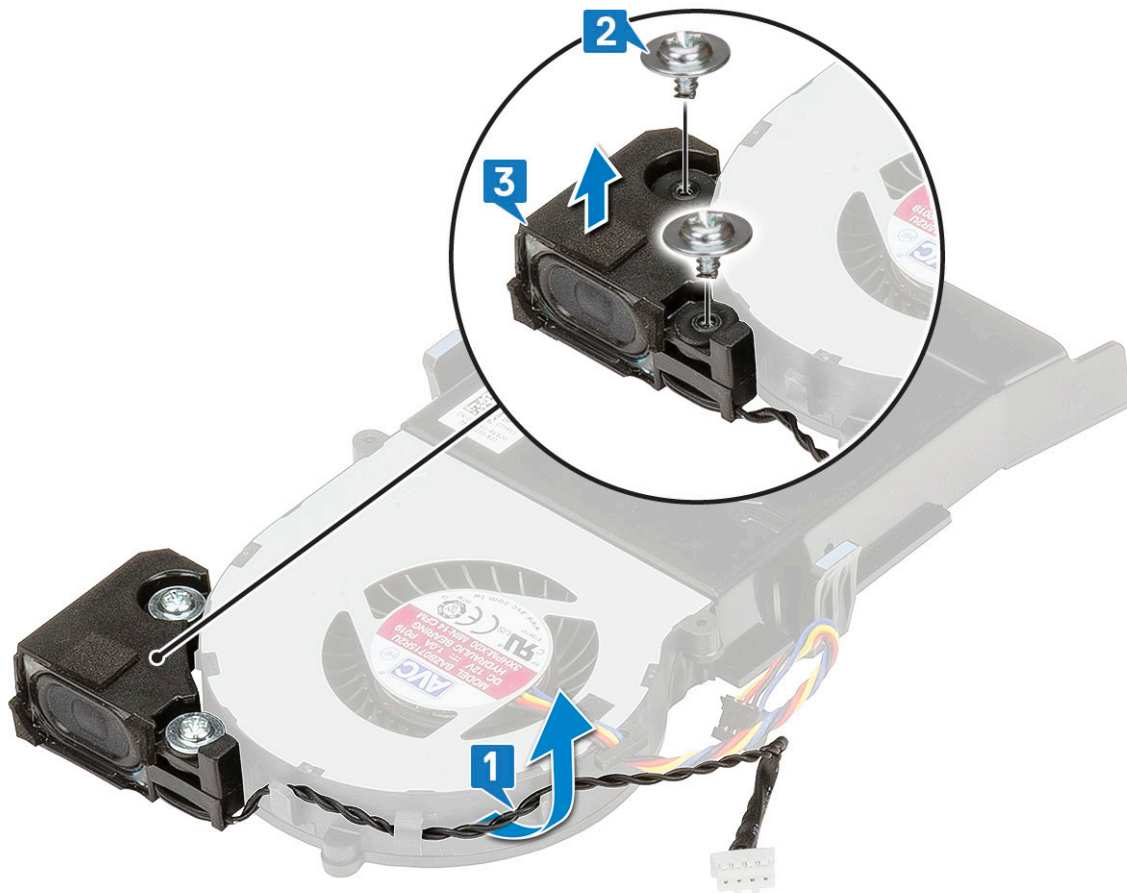

Kaiuttimen asentaminen

1. Voit asentaa kaiuttimen seuraavasti:
 - a. Kohdista kaiuttimen lovet järjestelmän jäähdytiselementtipuhaltimen lovien kanssa [1].
 - b. Kiinnitä kaiutin jäähdytiselementtipuhaltimeen kiinnittämällä kaksi M2.5X4-ruuvia [2].
 - c. Vedä kaiuttimen kaapeli jäähdytiselementtipuhaltimeen kiinnikkeiden läpi [3].

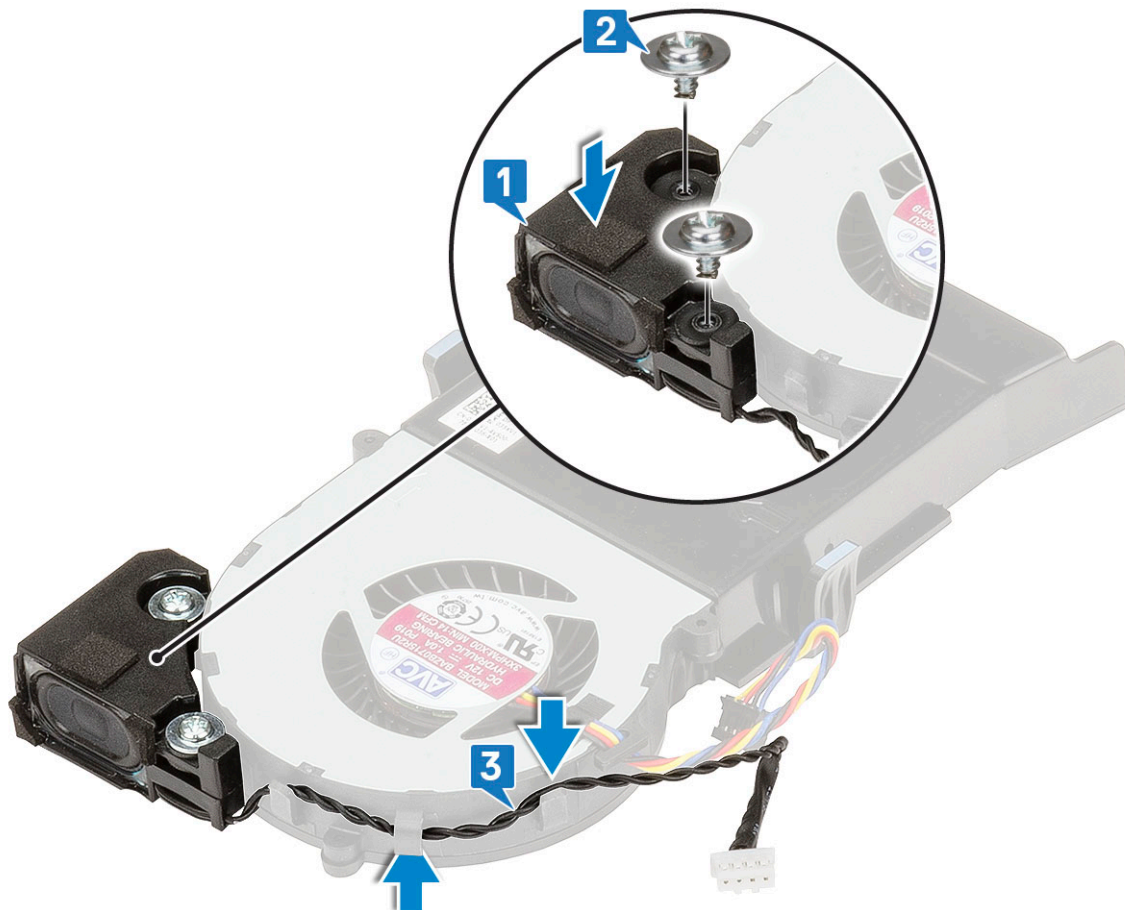

2. Asenna seuraavat:
 - a. [jäähdytyslementtipuhallin](#).
 - b. [sivukansi](#).
3. Noudata [Tietokoneen sisällä työskentelyn jälkeen](#) -kohdan ohjeita.

Muistimoduulit

Muistimoduulin irrottaminen

1. Noudata [Ennen kuin avaat tietokoneen kannen](#) -kohdan menettelyä.
2. Irrota seuraavat:
 - a. [sivukansi](#)
 - b. [jäähdytyslementtipuhallin](#).
3. Muistimoduulin irrottaminen:
 - a. Vedä kiinnikkeitä irti muistimoduulista niin pitkään, että muistimoduuli ponnahtaa ylös [1].
 - b. Irrota muistimoduuli emolevyn kannasta [2].

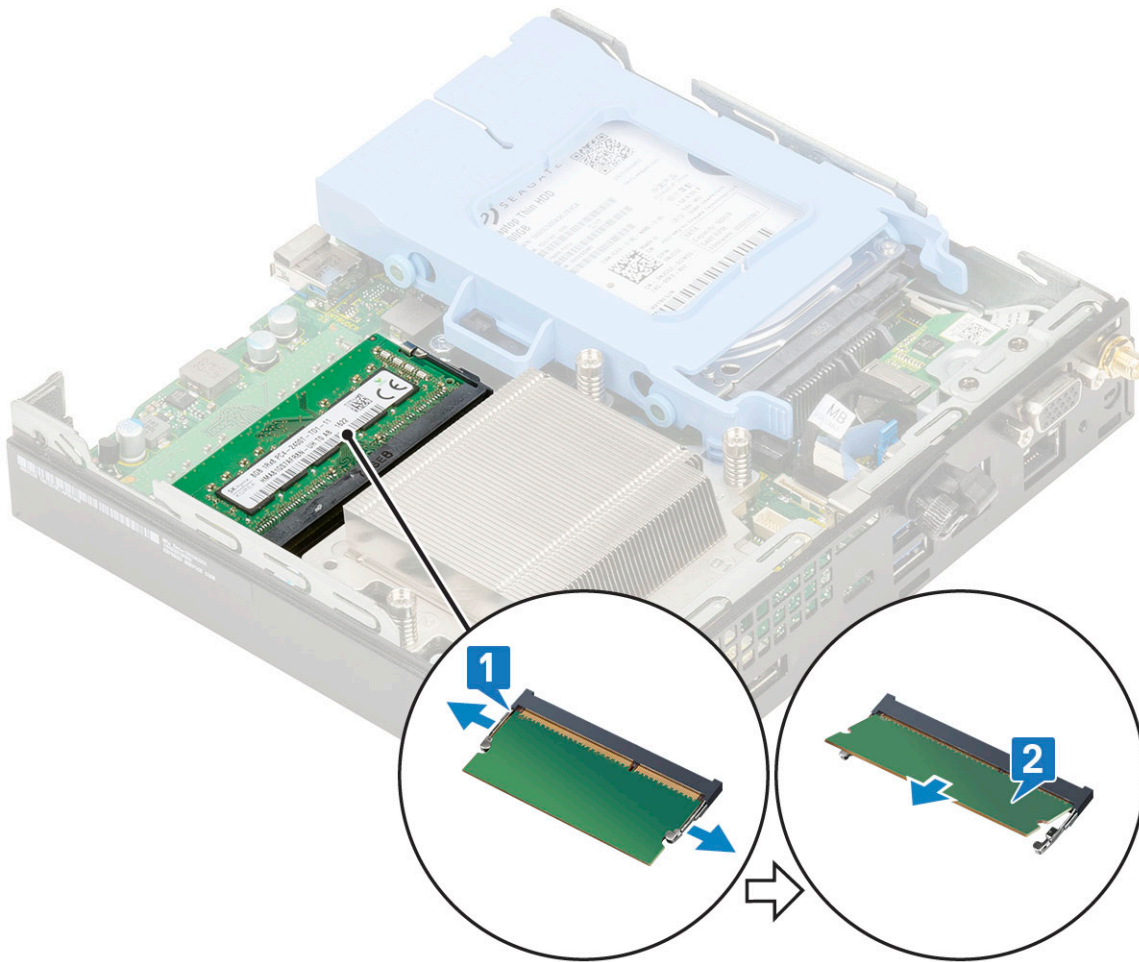

Muistimoduulin asentaminen

1. Voit asentaa muistimoduulin seuraavasti:
 - a. Kohdista muistimoduulin lovi muistimoduulin liitännän kielekkeeseen.
 - b. Aseta muistimoduuli muistimoduulin kantaan [1] ja paina, kunnes se napsahtaa paikoilleen [2].

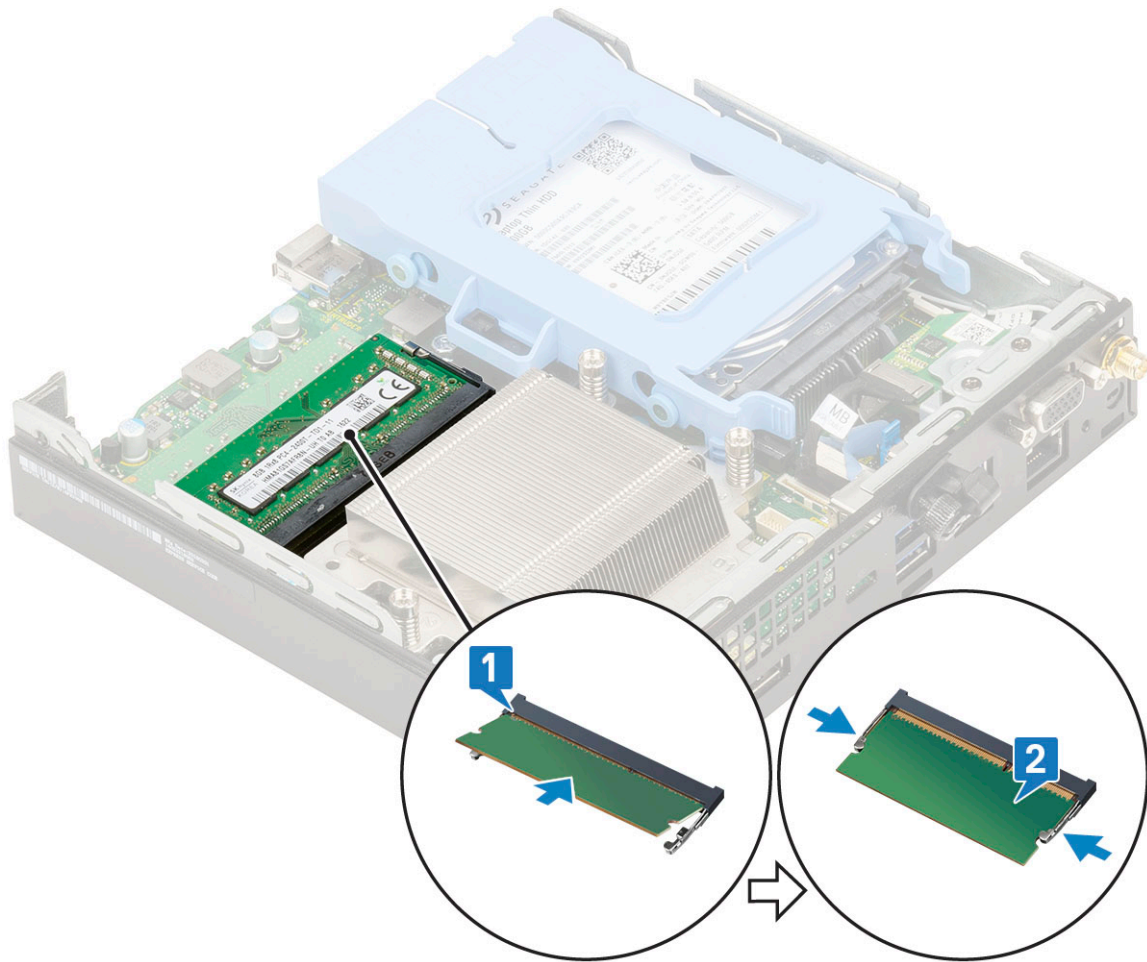

2. Asenna seuraavat:
 - a. jäähdytyslementtipuhallin
 - b. sivukansi.
3. Noudata [Tietokoneen sisällä työskentelyn jälkeen](#) -kohdan ohjeita.

Jäähdytyslevyn

Jäähdytyslementin irrottaminen

1. Noudata [Ennen kuin avaat tietokoneen kannen](#) -kohdan menettelyä.
2. Irrota seuraavat:
 - a. sivukansi
 - b. 2,5-tuumainen kiintolevykokooppa.
 - c. jäähdytyslementtipuhallin.
3. Jäähdytyslementin irrottaminen:
 - a. Löysää kolmea M3-lukkoruuvia, joilla jäähdytyslementti on kiinnitetty järjestelmään [1].

HUOMAUTUS: Jäähdytyslementti on kiinnitetty emolevyyn neljällä ruuvilla (35 watin suoritin) ja kolmella ruuvilla (65 watin suoritin).
 - b. Nosta jäähdytyslementti pois järjestelmästä [2].

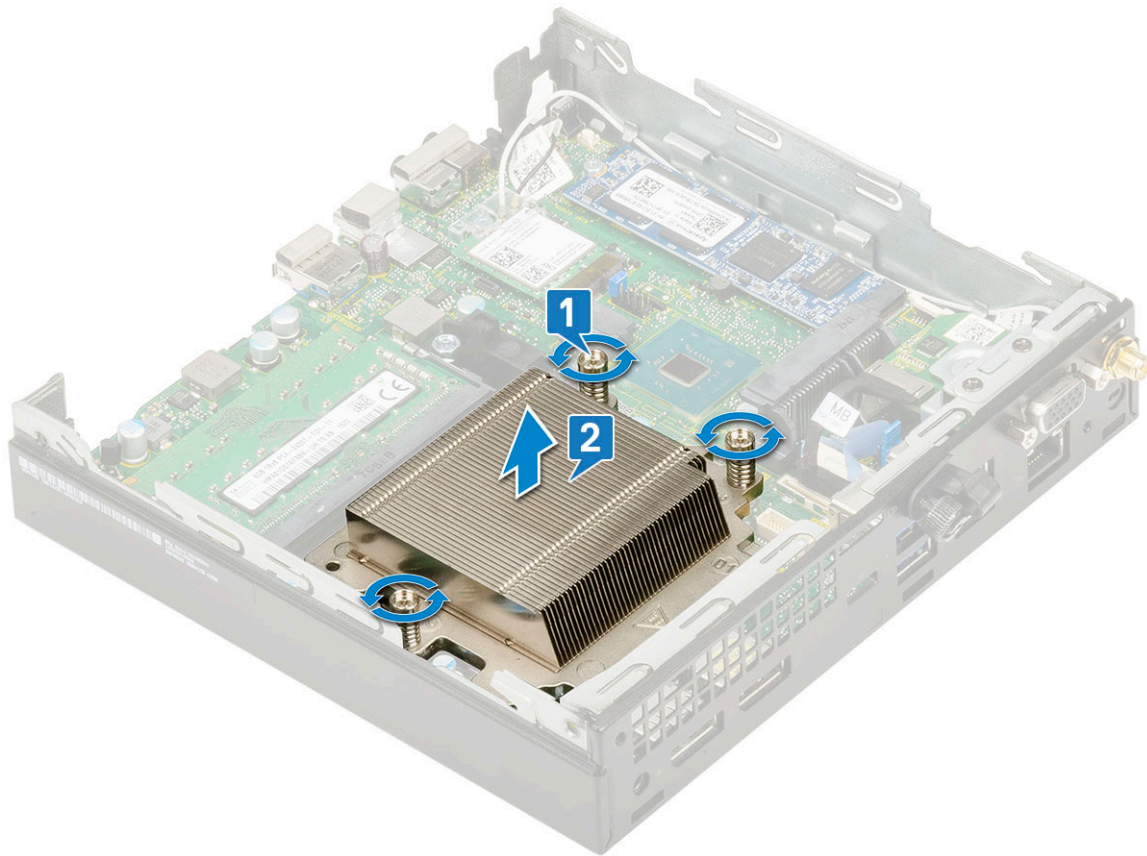

Jäähdytyslementin asentaminen

1. Jäähdytyslementin asentaminen.
 - a. Aseta jäähdytyslementti suorittimen päälle [1].
 - b. Kiristä kolme M3-lukkoruuvia, joilla jäähdytyslementti kiinnitetään emolevyyn [2].
- HUOMAUTUS:** Jäähdytyslementtikokoonpano on kiinnitetty emolevyyn neljällä ruuvilla (35 watin suoritin) ja kolmella ruuvilla (65 watin suoritin).

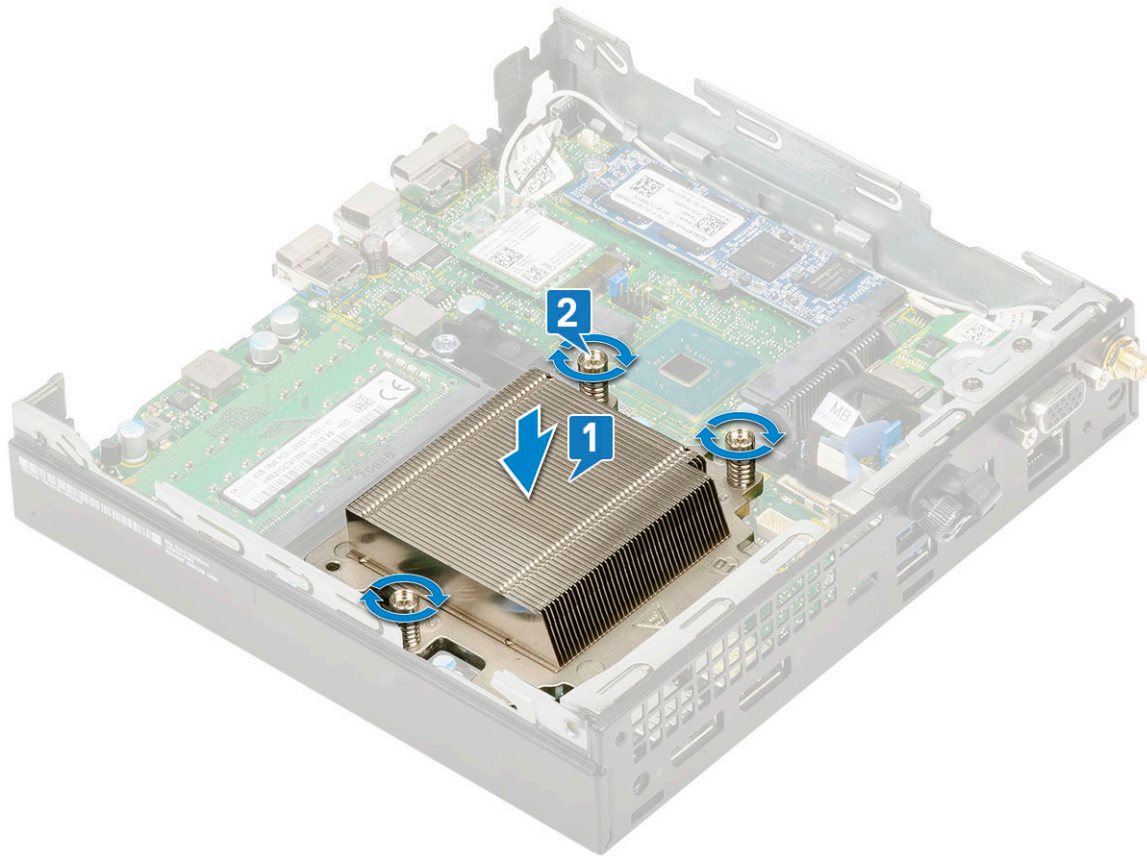

2. Asenna seuraavat:
 - a. jäähdytyslementtipuhallin.
 - b. 2,5-tuumainen kiintolevykokoonpano
 - c. sivukansi.
3. Noudata [Tietokoneen sisällä työskentelyn jälkeen](#) -kohdan ohjeita.

Suoritin

Suorittimen irrottaminen

1. Noudata [Ennen kuin avaat tietokoneen kannen](#) -kohdan menettelyä.
2. Irrota seuraavat:
 - a. Sivukansi
 - b. 2,5-tuumainen kiintolevykokoonpano.
 - c. jäähdytyslementtipuhallin
 - d. jäähdytyslementti.
3. Suorittimen irrottaminen:
 - a. Vapauta kannan vipu painamalla se alas ja ulospäin suorittimen suojan kielekkeen alta [1].
 - b. Josta vipua ylöspäin ja nosta suorittimen suojus ylös [2].
 **VAROITUS: Suoritinkannan nastat ovat herkkiä. Voit rikkoa ne pysyvästi. Varo, että et taita suoritinkannan nastoja, kun vedät suorittinta irti kannasta.**
 - c. Nosta suoritin varoen ulos kannasta [3].

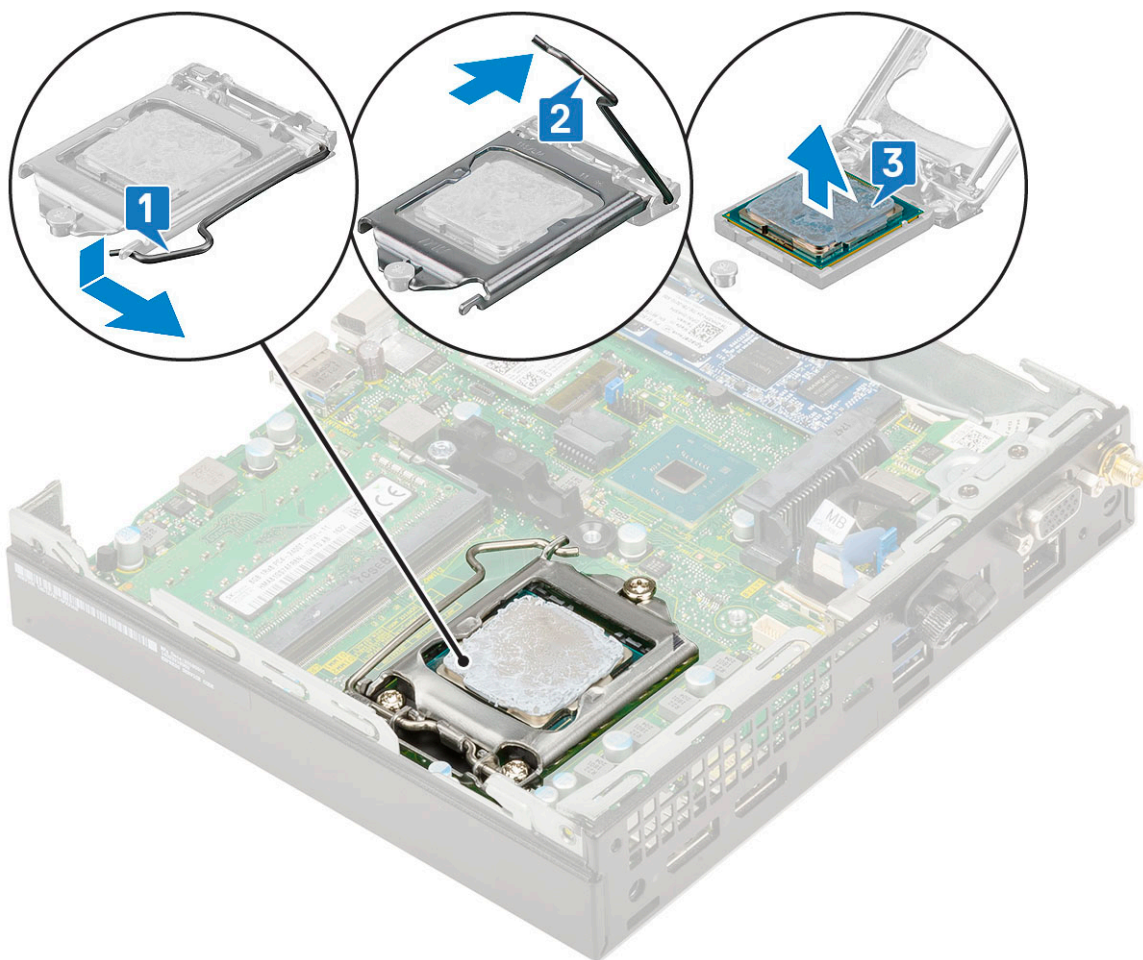

HUOMAUTUS: Kun olet irrottanut suorittimen, laita se antistaattiseen säilöön uudelleenkäyttöä, palautusta tai tilapäistä varastointia varten. Älä koske suorittimen pohjaan, jotta et vahingoita sen kosketuspintoja. Koske suorittimeen vain sen sivuista.

Suorittimen asentaminen

1. Asenna suoritin seuraavasti:

a. Aseta suoritin kantaan siten, että suorittimen lovet ovat kohdakkain kannan kiilojen kanssa [1].

VAROITUS: Älä työnnä suorittinta kantaan väkisin. Kun suoritin on oikeassa asennossa, se kiinnittyy kantaan helposti.

b. Sulje suorittimen suojus työntämällä se kiinnitysruuvien alle [2].

c. Laske suorittimen vipu alas ja paina se kielekkeen alle lukitaksesi sen [3].

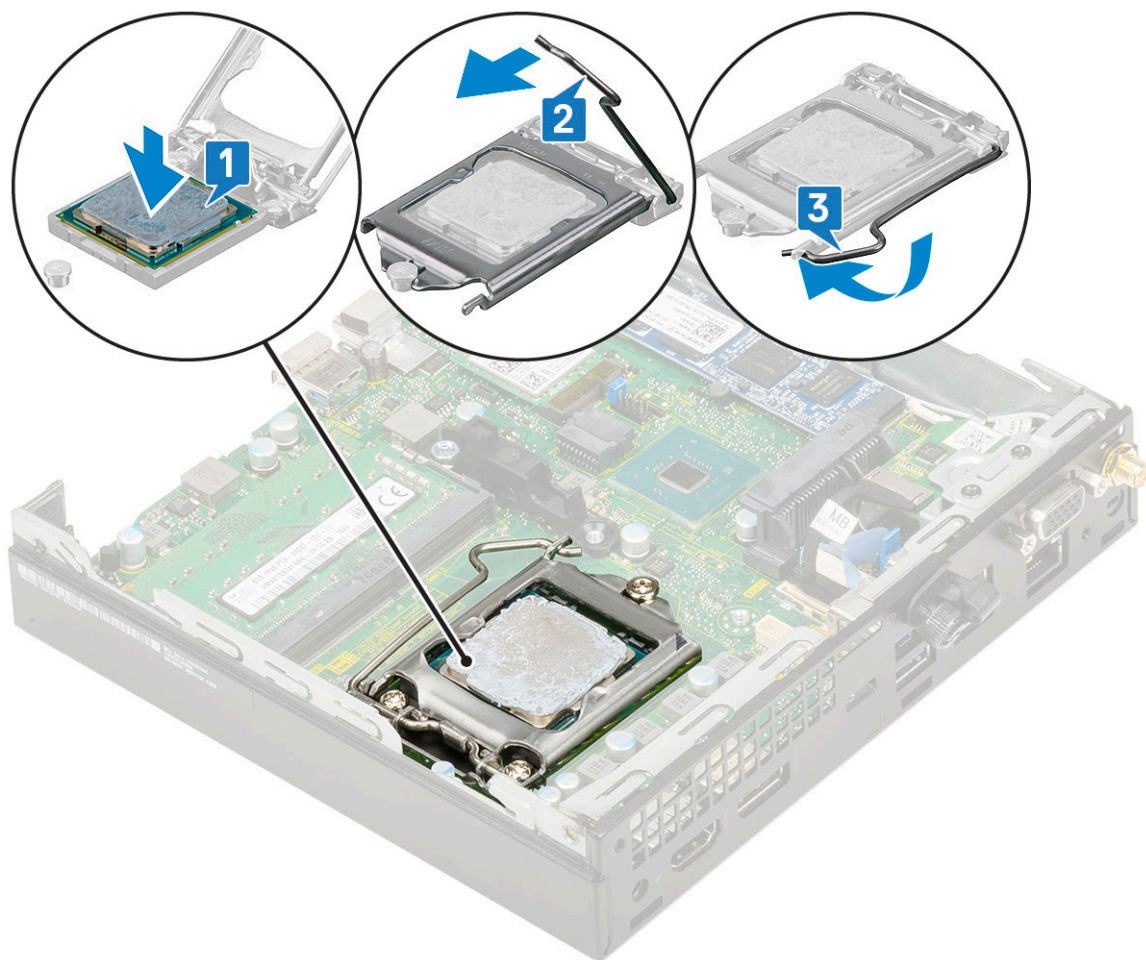

2. Asenna seuraavat:
 - a. Jäähdytyslementti
 - b. Jäähdytyslementin puhallin
 - c. 2,5 tuuman kiintolevykokoontalo
 - d. Sivukansi
3. Noudata [Tietokoneen sisällä työskentelyn jälkeen](#) -kohdan ohjeita.

WLAN-kortti

WLAN-kortin irrottaminen

1. Noudata [Ennen kuin avaat tietokoneen kannen](#) -kohdan menettelyä.
2. Irrota seuraavat:
 - a. sivukansi
 - b. 2,5-tuumainen kiintolevykokoontalo.
3. WLAN-kortin irrottaminen:
 - a. Irrota yksi M2X3.5-ruuvi, jolla muovikieleke kiinnittyy WLAN-korttiin [1].
 - b. Irrota muovikieleke päästäksesi käsiksi WLAN-antennin kaapeleihin [2].
 - c. Irrota WLAN-antennin kaapelit WLAN-kortin liitännöistä [3].
 - d. Nosta WLAN-kortti irti emolevyn liittimestä [4].

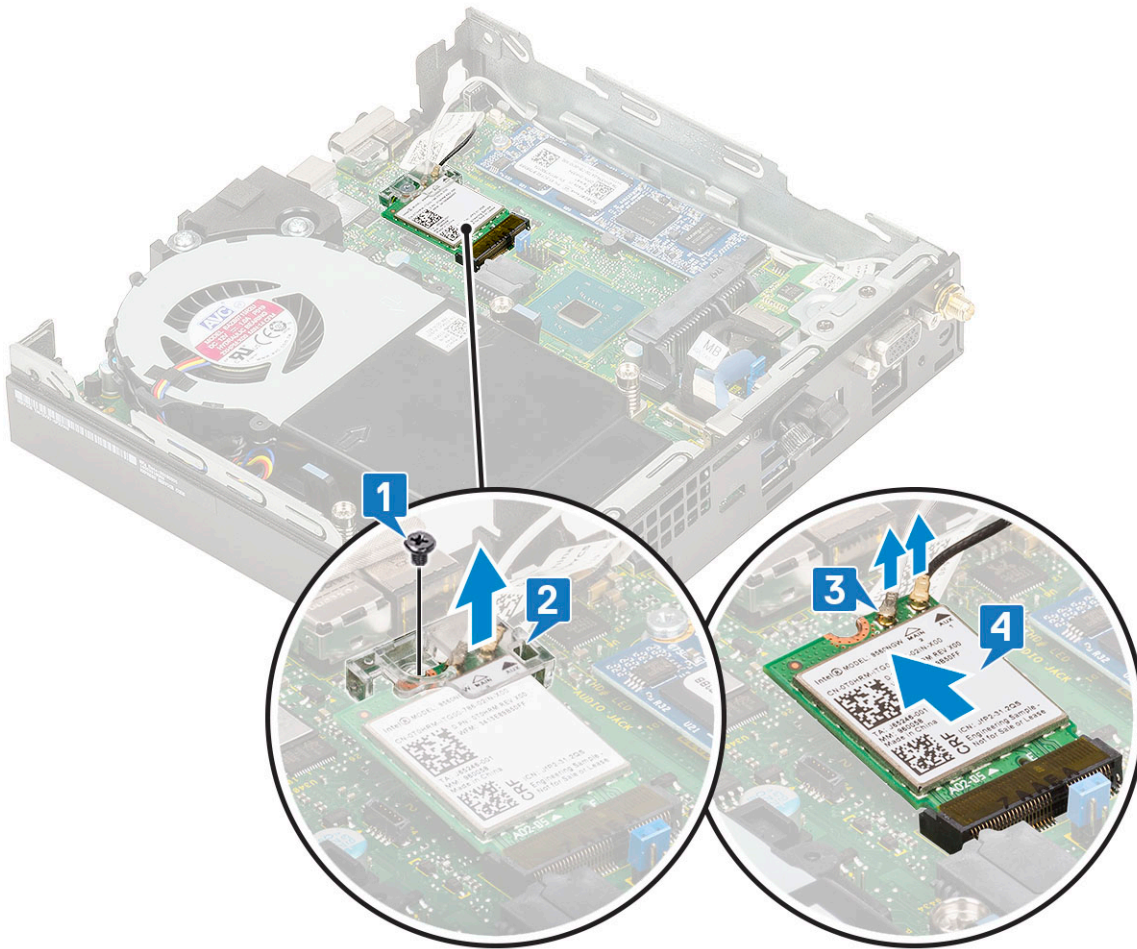

WLAN-kortin asentaminen

1. Voit asentaa WLAN-kortin seuraavasti:
 - a. Aseta WLAN-kortti emolevyn liitäntään [1].
 - b. Kytke WLAN-antennikaapelit WLAN-kortin liitäntöihin [2].
 - c. Kiinnitä WLAN-kaapelit paikoilleen kiinnittämällä muovikieleke [3].
 - d. Kiinnitä muovikieleke WLAN-korttiin kiinnittämällä yksi M2X3.5-ruuvi [4].

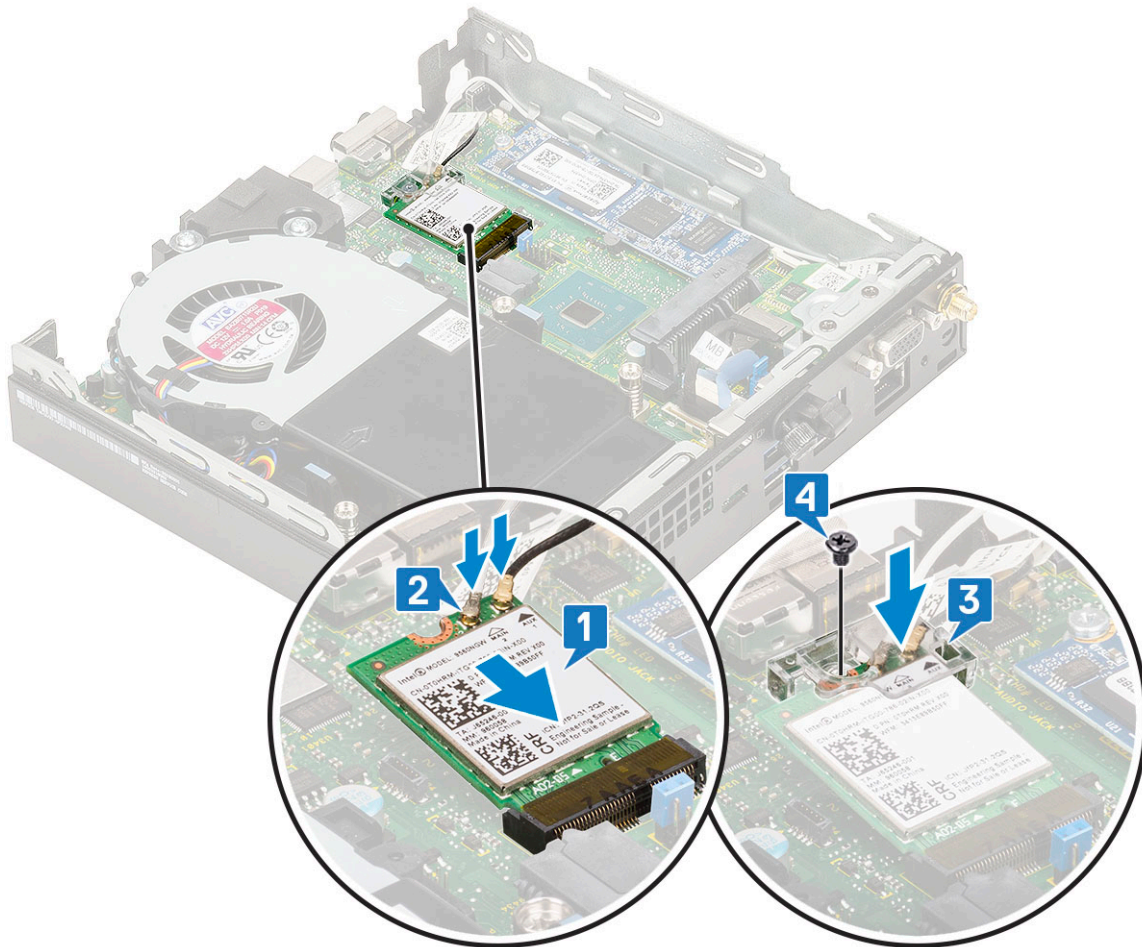

2. Asenna seuraavat:
 - a. 2,5-tuumainen kiintolevykokoontalo.
 - b. sivukansi.
3. Noudata [Tietokoneen sisällä työskentelyn jälkeen](#) -kohdan ohjeita.

M.2 PCIe SSD

M2. PCIe SSD -aseman irrottaminen

HUOMAUTUS: Nämä ohjeet koskevat myös M.2 SATA SSD -asemaa.

1. Noudata [Ennen kuin avaat tietokoneen kannen](#) -kohdan menettelyä.
2. Irrota seuraavat:
 - a. sivukansi
 - b. 2,5-tuumainen kiintolevykokoontalo.
3. M.2 PCIe SSD -aseman irrottaminen:
 - a. Irrota yksittäinen ruuvi (M2X3.5), jolla M.2 PCIe SSD on kiinnitetty emolevyyn [1].
 - b. Nosta ja vedä PCIe SSD irti sen emolevyn liitännästä [2].

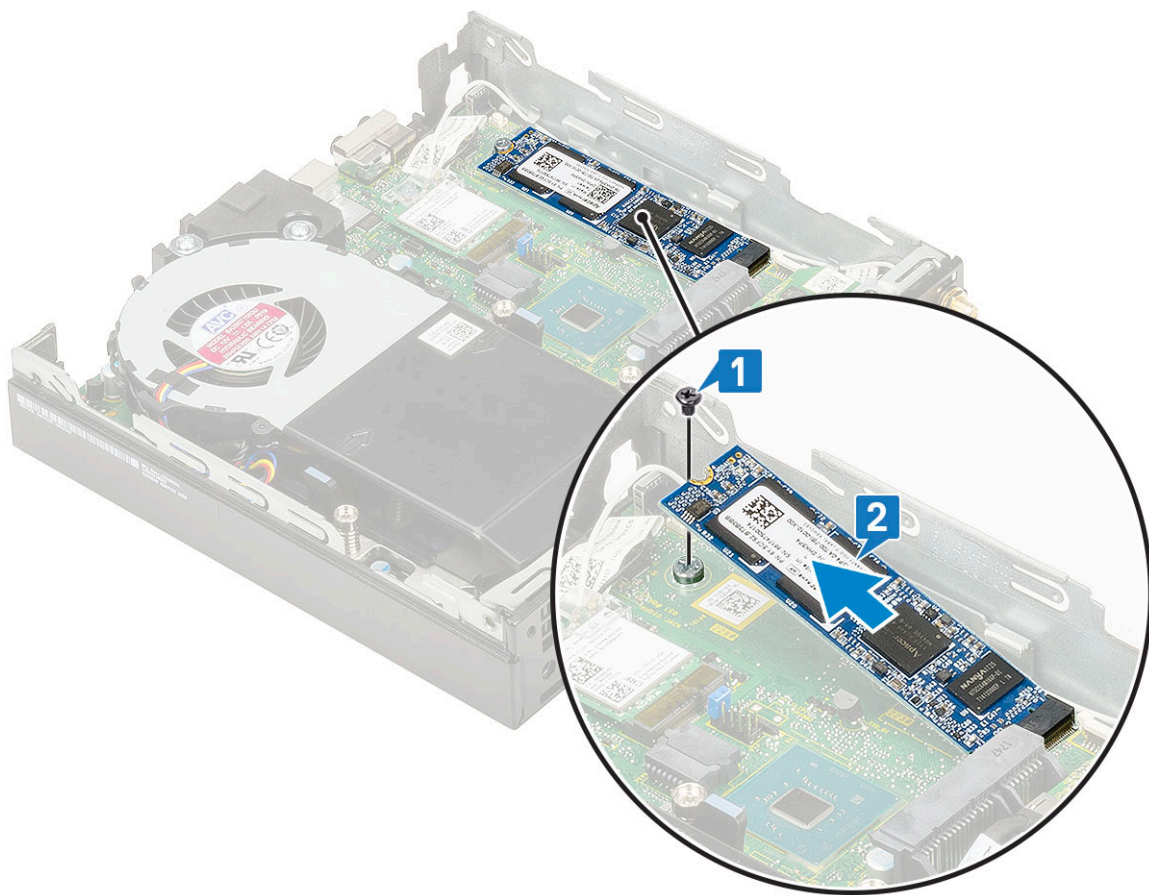

M2. PCIe SSD -aseman asentaminen

i **HUOMAUTUS:** Nämä ohjeet koskevat myös M.2 SATA SSD -asemaa.

1. Voit asentaa M.2 PCIe SSD -aseman seuraavasti:
 - a. Aseta M.2 PCIe SSD emolevyn liitännään [1].
 - b. Kiinnitä yksi M2X3.5-ruuvi, jolla M.2 PCIe SSD kiinnittyy emolevyyn [2].

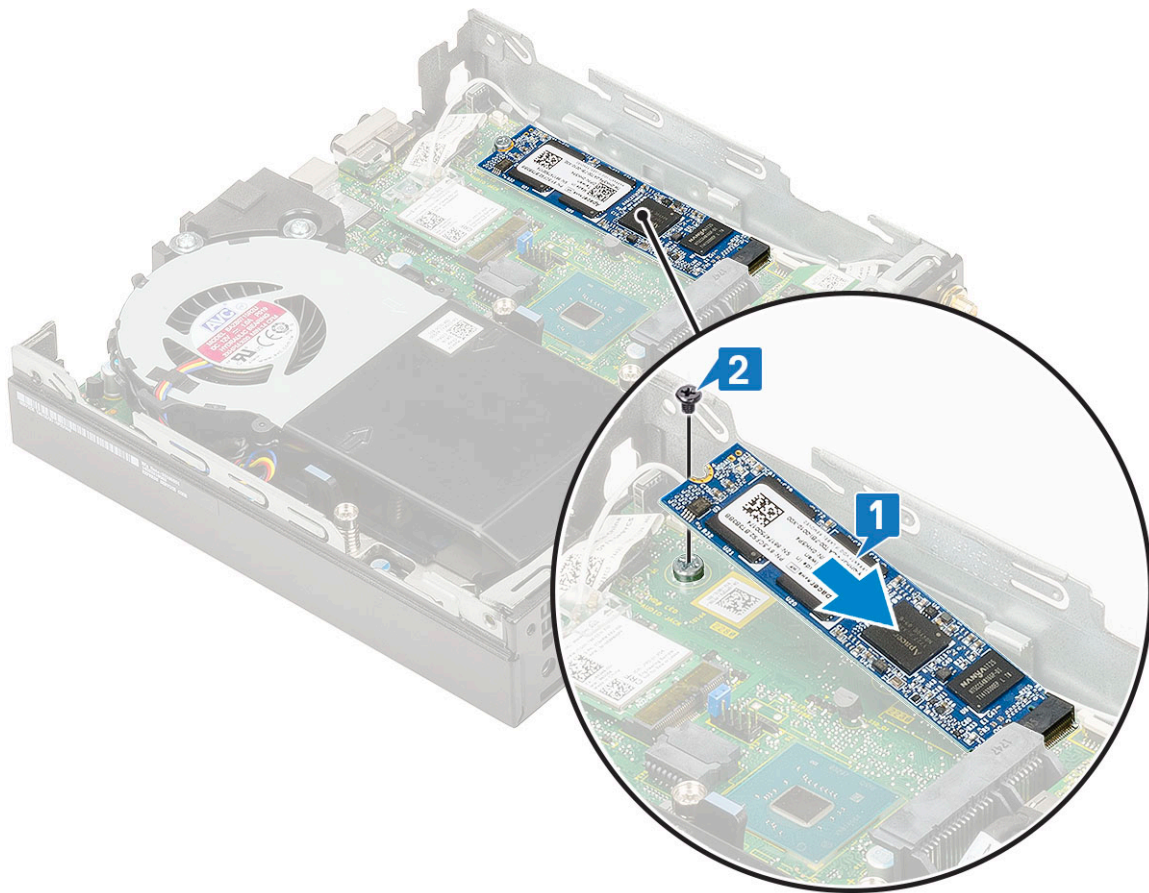

2. Asenna seuraavat:
 - a. [2,5-tuumainen kiintolevykokoontalo](#).
 - b. [sivukansi](#).
3. Noudata [Tietokoneen sisällä työskentelyn jälkeen](#) -kohdan ohjeita.

Nappiparisto

Nappipariston irrottaminen

1. Noudata [Ennen kuin avaat tietokoneen kannen](#) -kohdan menettelyä.
2. Irrota seuraavat:
 - a. [sivukansi](#)
 - b. [lisälaitemuoduri](#).
3. Nappipariston irrottaminen:
 - a. Paina vapautussalppaa siten, että nappiparisto ponnahtaa ulos [1].
 - b. Irrota nappiparisto emolevystä [2].



Nappipariston asentaminen

1. Voit asentaa nappipariston seuraavasti:
 - a. Pidä paristoa pluspuoli ylöspäin ja työnnä se emolevyn liitännän positiivisen puolen kiinnikkeiden alle [1].
 - b. Paina paristoa kantaan, kunnes se lukittuu paikalleen [2].

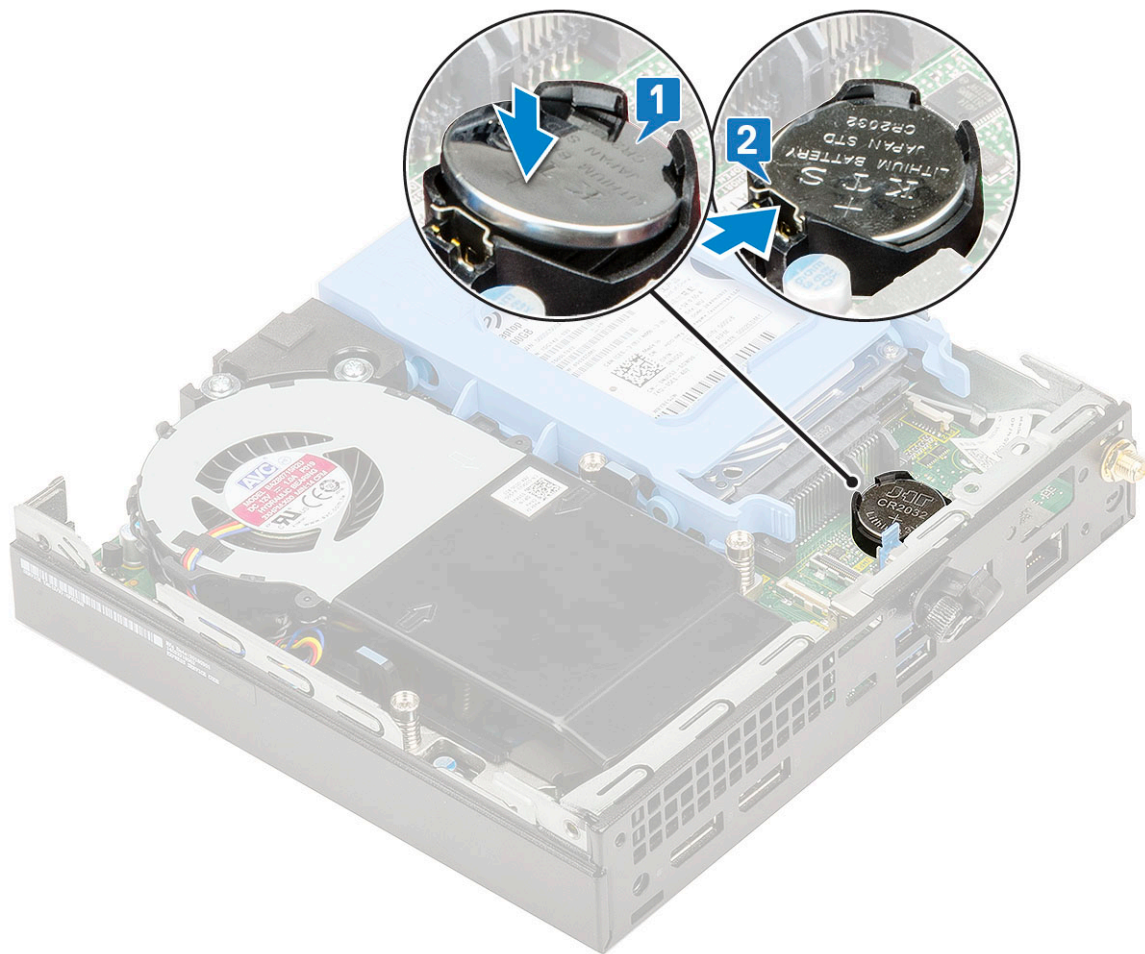

2. Asenna seuraavat:
 - a. sivukansi
 - b. lisälaitemoduuli.
3. Noudata [Tietokoneen sisällä työskentelyn jälkeen](#) -kohdan ohjeita.

Lisälaitemoduuli

Lisälaitemoduulin irrottaminen

1. Noudata [Ennen kuin avaat tietokoneen kannen](#) -menettelyä.
2. Irrota seuraavat:
 - a. sivukansi.
 - b. 2,5-tuumainen kiintolevykokooinpano.
3. Lisälaitetekortin irrottaminen:
 - a. Irrota lisälaitetekortin kaapeli emolevyn liitännästä [1].
 - b. Irrota neljä ruuvia, joilla lisälaitetekortti kiinnittyy järjestelmän koteloon [2, 3].

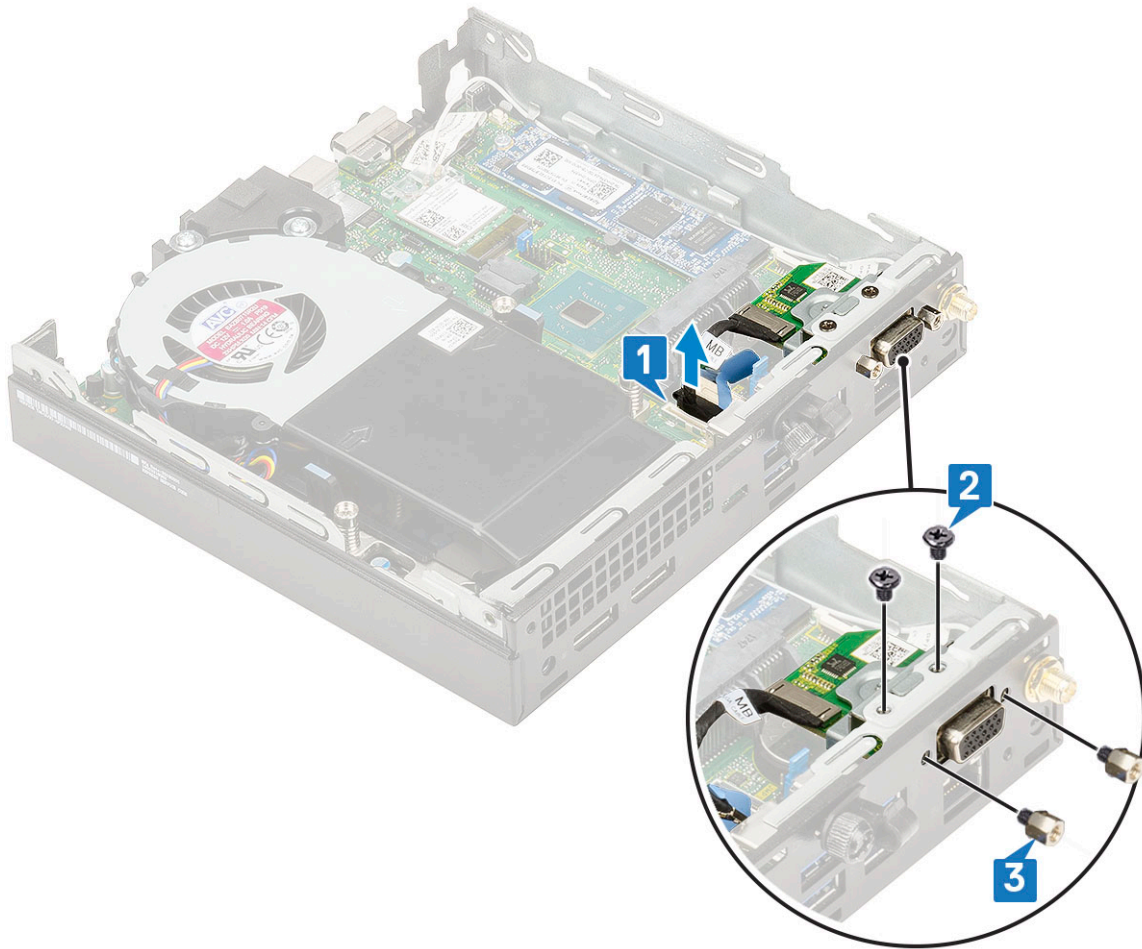

c. Vedä ja nosta lisälaittekortti irti järjestelmästä

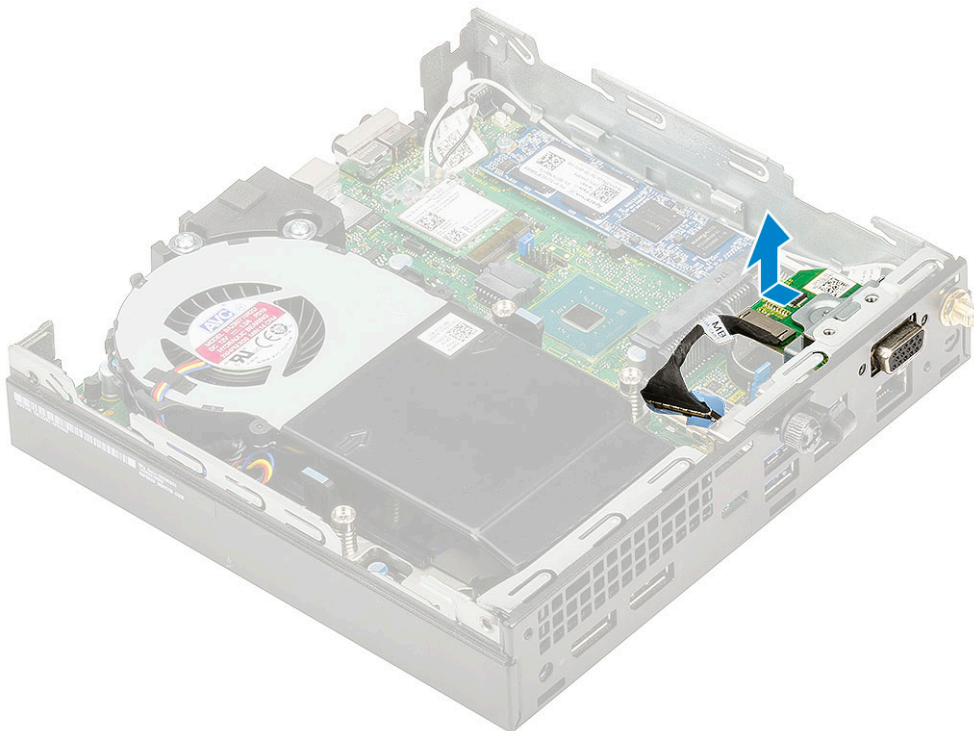

Lisälaitemuodulin asentaminen

1. Voit asentaa lisälaittekortin seuraavasti:
 - a. Aseta ja kohdista lisälaittekortti paikalleen järjestelmään.

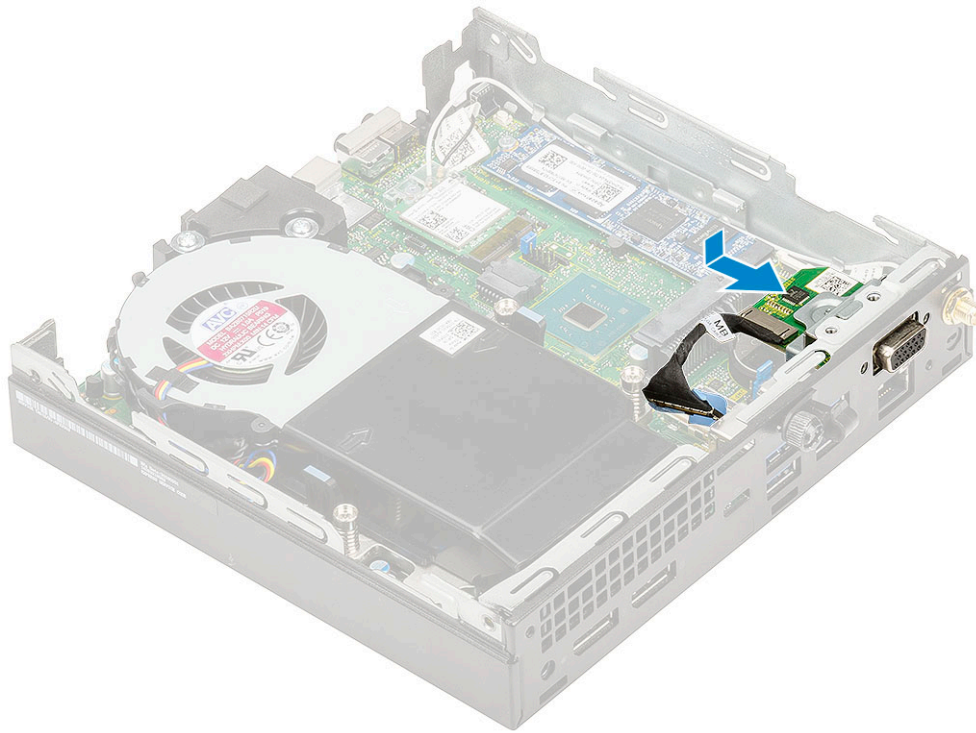

- b. Kiinnitä lisälaittekortti järjestelmän koteloon kiinnittämällä neljä ruuvia [1,2]
- c. Liitä lisälaittekortin kaapeli emolevyssä olevaan liittimeen [3].

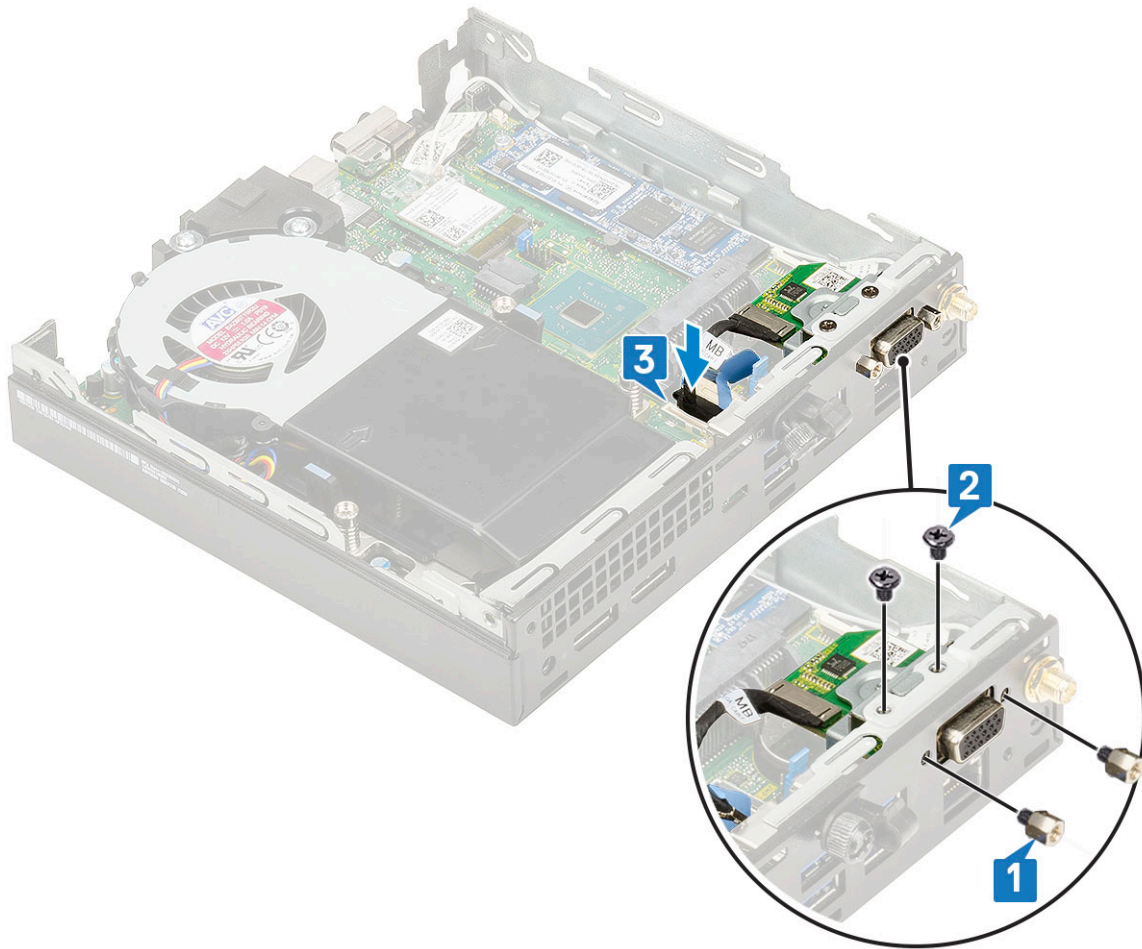

2. Asenna seuraavat:
 - a. sivukansi
 - b. 2,5-tuumainen kiintolevykokoontalo.
3. Noudata [Tietokoneen sisällä työskentelyn jälkeen](#) -kohdan ohjeita.

Emolevy

Järjestelmän emolevyn irrottaminen

1. Noudata [Ennen kuin avaat tietokoneen kannen](#) -kohdan menettelyä.
2. Irrota seuraavat:
 - a. sivukansi
 - b. 2,5-tuumainen kiintolevykokoontalo
 - c. jäähdytyslementtipuhallin
 - d. WLAN
 - e. M.2 PCIe SSD
 - f. muistimoduuli
 - g. lisälaitemoduuli.
 - h. jäähdytyslementti
 - i. suoritin.
3. Kiintolevyasematuen irrottaminen:
 - a. Irrota ruuvi, jolla kiintolevyasematuki kiinnittyy emolevyyntä [1].
 - b. Nosta kiintolevyasematuki irti emolevyyntä [2].

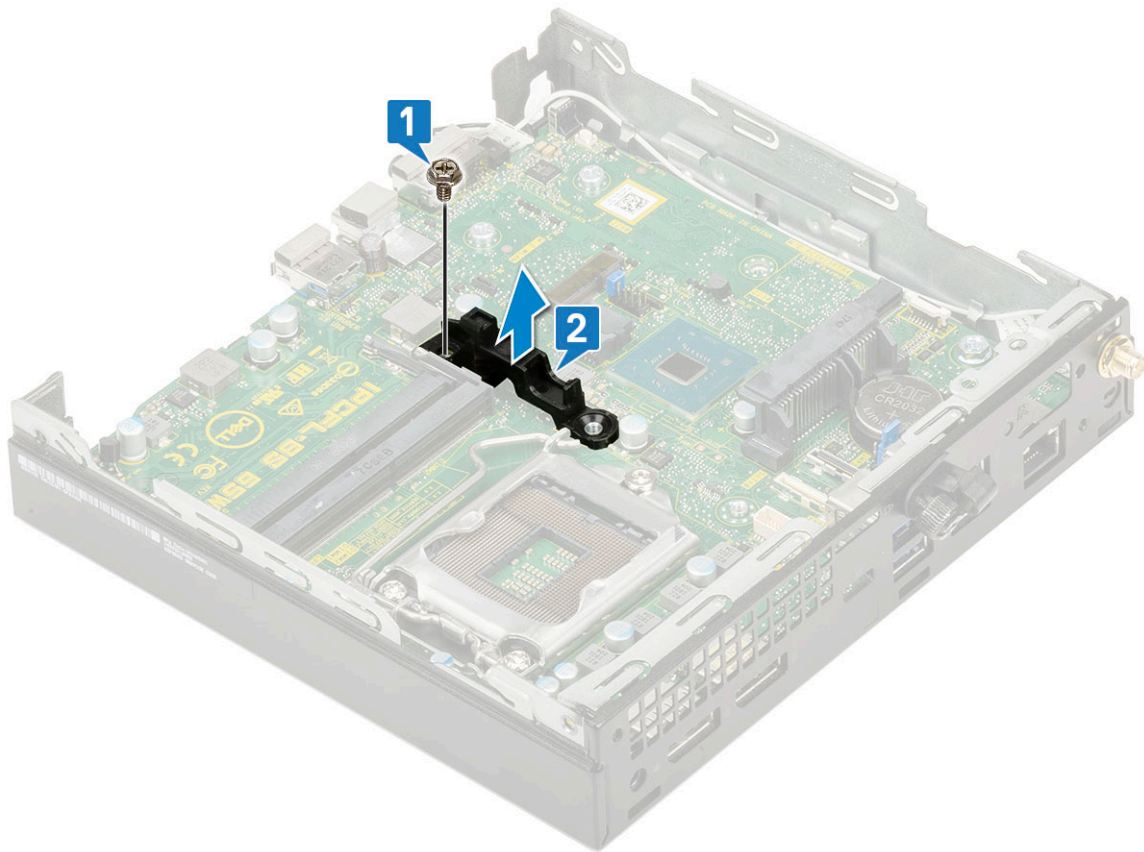

4. Emolevyn irrottaminen:

- a. Irrota kaksi M3x4-ruuvia [1] ja kolme 6-32x5.4-ruuvia [2], joilla emolevy on kiinnitetty koteloon.

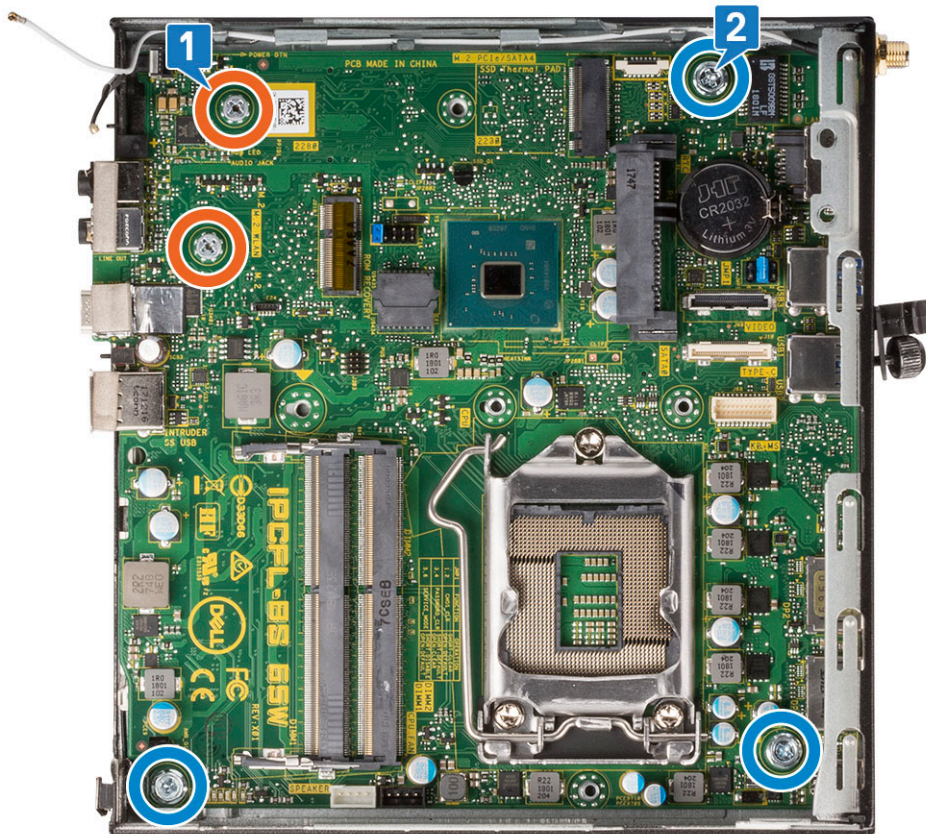

- b. Nosta emolevyä irrottaaksesi tietokoneen takana olevat liittännät [1].
- c. Vedä emolevyä pois päin tietokoneesta [2].

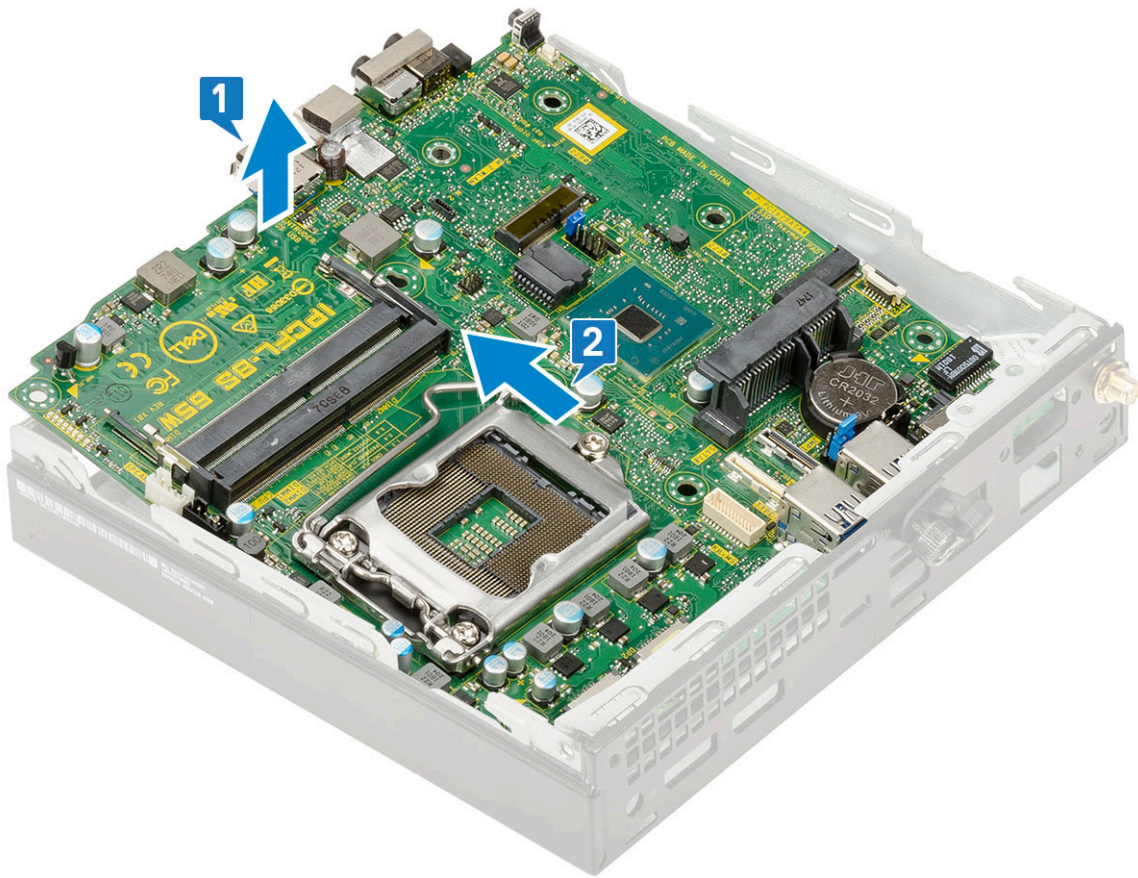

Emolevyn asentaminen

1. Emolevyn asentaminen:
 - a. Pitele emolevyä reunoistaan ja kallista se järjestelmän takaosaa kohti.
 - b. Laske emolevy järjestelmään siten, että emolevyn takana olevat liittimet tulevat kohdakkain kotelon takaseinässä olevien aukkojen kanssa ja emolevyn ruuvinreiät tulevat kohdakkain järjestelmässä olevien korokkeiden kanssa [1,2].

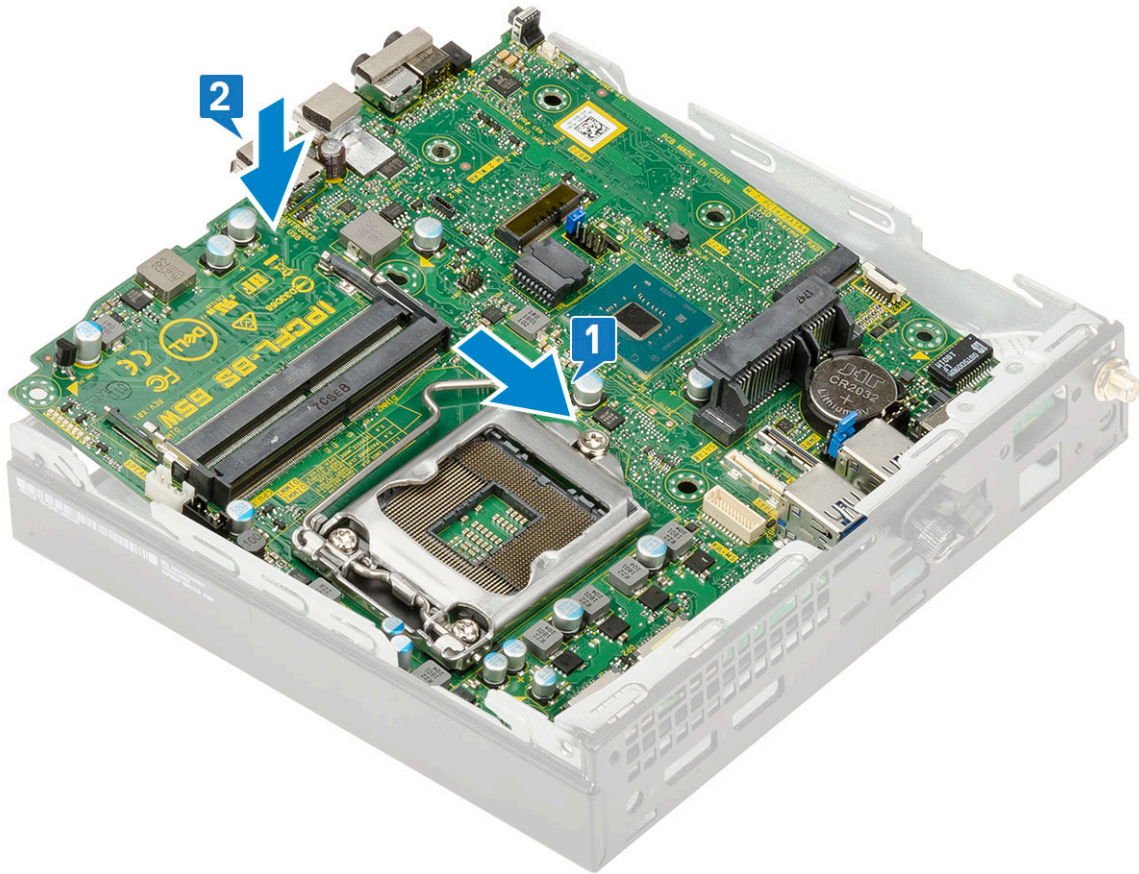

c. Asenna kaksi M3x4-ruuvia [1] ja kolme 6-32x5.4-ruuvia [2], joilla emolevy kiinnittyy järjestelmään.

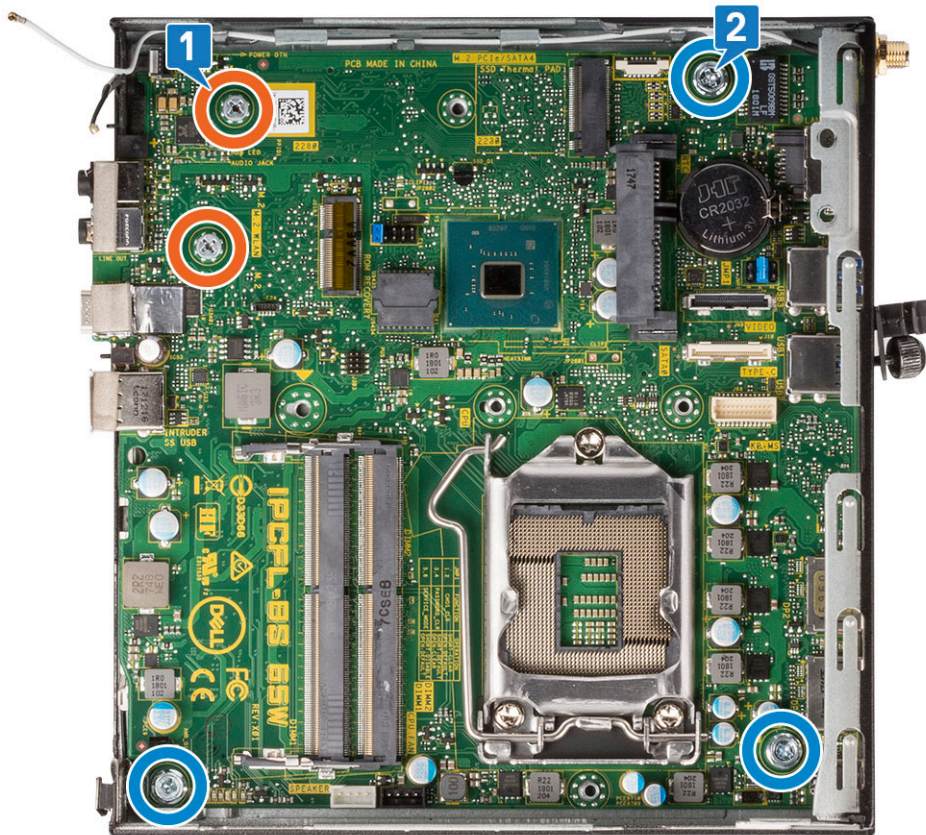

d. Aseta kiintolevyn kelkan tuki emolevylle [1].

- e. Asenna ruuvi, jolla kiintolevyn kelkan tuki kiinnittyy emolevyyn [2].

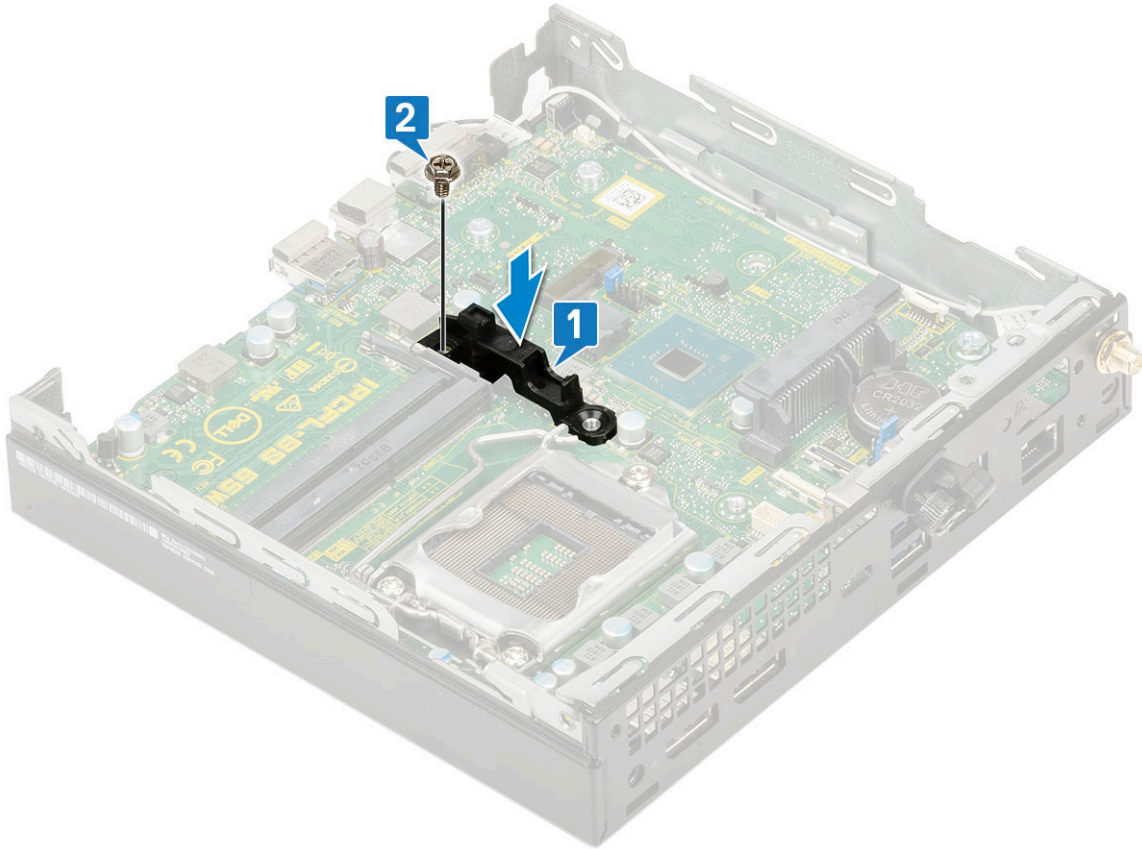

2. Asenna seuraavat:
- a. Suoritin
 - b. Jäähdytyslementti
 - c. Muistimoduuli
 - d. lisälaitemoduuli.
 - e. M.2 PCIe SSD
 - f. WLAN
 - g. jäähdytyslementtipuhallin
 - h. 2,5-tuumainen kiintolevykokoonpano.
 - i. sivukansi.
3. Noudata [Tietokoneen käsittelyn jälkeen](#) -kohdan ohjeita.

Vianmääritys

Aiheet:

- Enhanced Pre-boot System Assessment – ePSA-diagnoosi
- Virtalähteen sisäinen itsetesti
- Diagnostiikka
- Diagnoosin virheilmoitukset
- Järjestelmän virheilmoitukset
- Käyttöjärjestelmän palauttaminen
- Reaaliaikakellon (Real Time Clock, RTC) nollaus
- Varmuuskopointi- ja palautuslaitevaihtoehdot
- Wi-Fi:n nollaaminen

Enhanced Pre-boot System Assessment – ePSA-diagnoosi

ePSA-diagnoosi (jota kutsutaan myös järjestelmädiagnoosiksi) suorittaa laitteiston täydellisen tarkistuksen. ePSA on kiinteä osa BIOS:ia, ja BIOS käynnistää sen sisäisesti. Kiinteä järjestelmän diagnoosi tarjoaa vaihtoehtoja tietyille laitteille ja laiteryhmillä, joilla voidaan

- suorittaa testit automaattisesti tai interaktiivisesti
- toistaa testit
- esittää tai tallentaa testin tulokset
- käydä testejä läpi ja valita ylimääräisiä testiasetuksia, jotta viallisista laitteista saataisiin lisää tietoa
- esittää tilailmoituksia, jotka kertovat, onnistuivatko testit
- esittää virheilmoituksia, joissa kerrotaan testauksen aikana havaituista ongelmista

VAROITUS: Käytä järjestelmädiagnoosia ainoastaan oman tietokoneesi tarkistamiseen. Tämän ohjelman käyttö muissa tietokoneissa saattaa johtaa virheellisiin tuloksiin tai virheilmoituksiin.

HUOMAUTUS: Eräiden laitteiden tarkistus edellyttää toimia käyttäjiltä. Ole päätteen ääressä, kun järjestelmädiagnoosia suoritetaan.

ePSA-diagnoosin suorittaminen

1. Käynnistä diagnostiikan käynnistys jommallakummalla edellä ehdotetuista menetelmistä
2. Kun kerran suoritettava käynnistysvalikko on avautunut, siirry ylä- tai alanuolinäppäimellä kohtaan ePSA tai diagnostiikka ja käynnistä painamalla <return>-näppäintä
Fn- ja virtapainikkeen painaminen nolaa näytöllä valitun diagnostiikkakäynnistyksen ja käynnistää sitten ePSA:n/diagnostiikan suoraan.
3. Valitse käynnistysvalikosta **Diagnostics (Diagnostiikka)**.
4. Voit siirtyä sivuluetteloitiin painamalla oikeassa alakulmassa olevaa nuolta.
Havaitut kohteet luetellaan ja testataan
5. Jos löytyy ongelmia, virhekoodit esitetään.
Merkitse virhekoodi ja validointinumero muistiin ja ota yhteyttä Dellin.

Diagnostiikkatestin suorittaminen tietylle asemalle

1. Pysäytä diagnostiikkatesti painamalla Esc-näppäintä ja valitsemalla **Yes** (Kyllä).
2. valitse vasemmasta paneelista laite ja napsauta **Run Tests (Suorita testit)**.
3. Jos löytyy ongelmia, virhekoodit esitetään.
Merkitse virhekoodi ja validointinumero muistiin ja ota yhteyttä Dellin.

Virtalähteen sisäinen itsetesti

Sisäinen itsetesti (Built-in Self Test, BIST) auttaa selvittämään, toimiiko virtalähde oikein. Ohjeet pöytäkoneen tai monitoimitietokoneen itsetestin suorittamiseen ovat tietokanta-artikkelissa [000125179](http://www.dell.com/support) osoitteessa www.dell.com/support.

Diagnostiikka

Tietokoneen POST (Power On Self Test) varmistaa, että se täyttää tietokoneen perusvaatimukset ja että laitteisto toimii asianmukaisesti ennen käynnistysprosessin aloittamista. Jos tietokone läpäisee POST-prosessin, tietokone käynnistyy normaalitilassa. Jos tietokone ei läpäise POST-prosessia, tietokone antaa sarjan merkkivalokodeja käynnistyksen aikana. Järjestelmän merkkivalo on integroitu virtapainikkeeseen.

Seuraavassa taulukossa esitetään valomerkit ja niiden merkitys.

Taulukko 2. Virran merkkivalon yhteenveto

Keltaisen merkkivalon tila	Valkoisen merkkivalon tila	Järjestelmän tila	Huomautukset
Off (Pois)	Off (Pois)	S5	
Off (Pois)	Vilkkuu	S3, ei PWRGD_PS:ää	
Edellinen tila	Edellinen tila	S3, ei PWRGD_PS:ää	Tämä merkintä tarjoaa mahdollisuuden viipeelle SLP_S3# active -tilasta PWRGD_PS inactive -tilaan.
Vilkkuu	Off (Pois)	S0, ei PWRGD_PS:ää	
Tasainen	Off (Pois)	S0, ei PWRGD_PS:ää, koodin haku = 0	
Off (Pois)	Tasainen	S0, ei PWRGD_PS:ää, koodin haku = 1	Tämä merkitsee sitä, että BIOS-suoritus on aloitettu ja merkkivalorekisteri on nyt kirjoitettavissa.

Taulukko 3. Keltaisen merkkivalon vilkkumisen virheet

Keltaisen merkkivalon tila	Valkoisen merkkivalon tila	Järjestelmän tila	Huomautukset
2	1	Viallinen MBD	Viallinen MBD – rivit A, G, H ja J taulukosta 12.4 (SIO Spec - Pre-Post indicators [40])
2	2	Viallinen MB, virtalähde tai kaapelointi	Viallinen MBD, virtalähde tai virtalähdekaapelointi – rivit B, C ja D taulukosta 12.4 SIO spec [40]
2	3	Viallinen MBD, DIMMS tai suoritin	Viallinen MBD, DIMMS tai suoritin – rivit F ja K taulukosta 12.4 (SIO spec) [40]
2	4	Viallinen nappiparisto	Viallinen nappiparisto – rivi M taulukosta 12.4 (SIO spec [40])

Taulukko 4. Tilat BIOS-isäntähallinnassa

Keltaisen merkkivalon tila	Valkoisen merkkivalon tila	Järjestelmän tila	Huomautukset
2	5	BIOS-tila 1	BIOS Post -koodi (vanha merkkivalosarja 0001): BIOS on voittanut.
2	6	BIOS-tila 2	BIOS Post -koodi (vanha merkkivalosarja 0010):

Taulukko 4. Tilat BIOS-isäntähallinnassa (jatkuu)

Keltaisen merkkivalon tila	Valkoisen merkkivalon tila	Järjestelmän tila	Huomautukset
			suoritinmäärittelyssä tai suorittimessa on vika.
2	7	BIOS-tila 3	BIOS Post -koodi (vanha merkkivalosarja 0011): Muistimäärittely on käynnissä. Oikea muistimoduulit tunnistetaan, mutta tapahtui virhe.
3	1	BIOS-tila 4	BIOS Post -koodi (vanha merkkivalosarja 0100): yhdistä PCI-laitteen määrittely tai virhe videoalijärjestelmän määrittelyssä tai virhe. BIOS eliminoi 0101-videokoodin.
3	2	BIOS-tila 5	BIOS Post -koodi (vanha merkkivalosarjan 0110): yhdistä tallennus- ja USB-määrittely tai virhe. BIOS eliminoi 0111 USB -koodin.
3	3	BIOS-tila 6	BIOS Post -koodi (vanha merkkivalosarja 1000): muistimäärittely, muistia ei havaittu.
3	4	BIOS-tila 7	BIOS Post -koodi (vanha merkkivalosarja 1001): ilmeni vakava emolevyvirhe.
3	5	BIOS-tila 8	BIOS Post -koodi (vanha merkkivalosarja 1010): muistimäärittely, moduulit eivät ole yhteensopivia tai ne on määritetty väärin.
3	6	BIOS-tila 9	BIOS Post -koodi (vanha merkkivalosarja 1011): yhdistä muut esivideo-toiminnot ja resurssimäärittelykoodit. BIOS eliminoi 1100-koodin.
3	7	BIOS-tila 10	BIOS Post -koodi (vanha merkkivalosarja 1110): muut Post-esitoiminnot, rutiini videoalustuksen jälkeen.

Diagnoosin virheilmoitukset

Taulukko 5. Diagnoosin virheilmoitukset

Virheilmoitukset	Kuvaus
AUXILIARY DEVICE FAILURE	Kosketuslevy tai ulkoinen hiiri voi olla viallinen. Jos käytössä on ulkoinen hiiri, tarkista johdon kytkentä. Ota Pointing Device (osoituslaite) -vaihtoehto käyttöön järjestelmän asennusohjelmassa.
BAD COMMAND OR FILE NAME	Varmista, että olet kirjoittanut komennon oikein, lisännyt välilyönnit oikeisiin paikkoihin ja käyttänyt oikeaa tiedostopolkua.

Taulukko 5. Diagnoosin virheilmoitukset (jatkuu)

Virheilmoitukset	Kuvaus
CACHE DISABLED DUE TO FAILURE	Mikroprosessorin ensisijaisen sisäisen välimuistin toiminnassa on virhe. Ota yhteyttä Delliin
CD DRIVE CONTROLLER FAILURE	Optinen asema ei vastaa tietokoneen antamiin komentoihin.
DATA ERROR	Kiintolevy ei voi lukea tietoja.
DECREASING AVAILABLE MEMORY	Yksi tai useampia muistikammoista voi olla viallinen tai huonosti paikoillaan. Asenna muistikammat uudelleen paikoilleen ja vaihda ne tarvittaessa uusiin.
DISK C: FAILED INITIALIZATION	Kiintolevyn alustus ei onnistunut. Suorita Dell Diagnostics ohjelman kiintolevytestit (katso).
DRIVE NOT READY	Toiminnon jatkamiseen vaaditaan kiintolevy. Asenna kiintolevy kiintolevypaikkaan.
ERROR READING PCMCIA CARD	Tietokone ei tunnista ExpressCard-korttia. Asenna kortti uudelleen tai kokeile toista korttia.
EXTENDED MEMORY SIZE HAS CHANGED	Häviämättömään RAM-muistiin (NVRAM) merkitty muistin määrä ei vastaa tietokoneeseen asennetun muistin määrää. Käynnistä tietokone uudelleen. Jos virhe toistuu, ota yhteyttä Delliin .
THE FILE BEING COPIED IS TOO LARGE FOR THE DESTINATION DRIVE	Kopioitava tiedosto ei mahdu levyille tai levy on täynnä. Kopioi tiedosto toiselle tai suuremmalle levyille.
A FILENAME CANNOT CONTAIN ANY OF THE FOLLOWING CHARACTERS: \ / : * ? " < > -	Älä käytä näitä merkkejä tiedostonimissä.
GATE A20 FAILURE	Muistikampa voi olla irti. Asenna muistikammat uudelleen paikoilleen ja vaihda ne tarvittaessa uusiin.
GENERAL FAILURE	Käyttöjärjestelmä ei pysty suorittamaan komentoa. Tätä ilmoituksen jälkeen annetaan yleensä tarkempia tietojaesim. For example, Printer out of paper. Take the appropriate action.
HARD-DISK DRIVE CONFIGURATION ERROR	Tietokone ei tunnista asematyyppeä. Sammuta tietokone, irrota kiintolevy ja käynnistä tietokone CD-levyltä. Sammuta sitten tietokone, asenna kiintolevy takaisin paikalleen ja käynnistä tietokone uudelleen. Suorita Dell-diagnostiikkaohjelman kiintolevytestit (katso).
HARD-DISK DRIVE CONTROLLER FAILURE 0	CD-asema ei vastaa tietokoneen antamiin komentoihin. Sammuta tietokone, irrota kiintolevy ja käynnistä tietokone CD-levyltä. Sammuta sitten tietokone, asenna kiintolevy takaisin paikalleen ja käynnistä tietokone uudelleen. Jos ongelma toistuu, kokeile toista asemaa. Suorita Dell-diagnostiikkaohjelman kiintolevytestit (katso).
HARD-DISK DRIVE FAILURE	CD-asema ei vastaa tietokoneen antamiin komentoihin. Sammuta tietokone, irrota kiintolevy ja käynnistä tietokone CD-levyltä. Sammuta sitten tietokone, asenna kiintolevy takaisin paikalleen ja käynnistä tietokone uudelleen. Jos ongelma toistuu, kokeile toista asemaa. Suorita Dell-diagnostiikkaohjelman kiintolevytestit (katso).
HARD-DISK DRIVE READ FAILURE	Kiintolevy voi olla viallinen. Sammuta tietokone, irrota kiintolevy ja käynnistä tietokone CD-levyltä. Sammuta sitten tietokone, asenna kiintolevy takaisin paikalleen ja käynnistä tietokone uudelleen. Jos ongelma toistuu, kokeile toista asemaa. Suorita Dell-diagnostiikkaohjelman kiintolevytestit (katso).
INSERT BOOTABLE MEDIA	Käyttöjärjestelmä yrittää käynnistää tietokoneen levyiltä, jota ei ole tarkoitettu käynnistettäväksi, kuten optiselta asemalta. Aseta käynnistyslevy asemaan. Insert bootable media (asetä käynnistyslevy asemaan)

Taulukko 5. Diagnoosin virheilmoitukset (jatkuu)

Virheilmoitukset	Kuvaus
INVALID CONFIGURATION INFORMATION-PLEASE RUN SYSTEM SETUP PROGRAM	Järjestelmän kokoonpanotiedot eivät vastaa laitteiston kokoonpanoa. Tämä ilmoitus esiintyy useimmiten uuden muistikamman asentamisen jälkeen. Korjaa asianmukaiset kohdat järjestelmän asennusohjelmassa.
KEYBOARD CLOCK LINE FAILURE	Jos käytössä on ulkoinen näppäimistö, tarkista johdon kytkentä. Suorita Dell-diagnostiikkaohjelman Keyboard Controller testi (katso).
KEYBOARD CONTROLLER FAILURE	Jos käytössä on ulkoinen näppäimistö, tarkista johdon kytkentä. Käynnistä tietokone uudelleen ja vältä koskemasta näppäimistöön tai hiiren käynnistyksen aikana. Suorita Dell-diagnostiikkaohjelman Keyboard Controller testi (katso).
KEYBOARD DATA LINE FAILURE	Jos käytössä on ulkoinen näppäimistö, tarkista johdon kytkentä. Suorita Dell-diagnostiikkaohjelman Keyboard Controller testi (katso).
KEYBOARD STUCK KEY FAILURE	Jos käytössä on ulkoinen näppäimistö, tarkista johdon kytkentä. Käynnistä tietokone uudelleen ja vältä koskemasta näppäimistöön tai näppäimiin käynnistyksen aikana. Suorita Dell Diagnostics ohjelman Stuck Key testi (katso).
LICENSED CONTENT IS NOT ACCESSIBLE IN MEDIADIRECT	Dell MediaDirect ei voi tarkistaa tiedoston DRM-rajoituksia, joten tiedostoa ei voi toistaa.
MEMORY ADDRESS LINE FAILURE AT ADDRESS, READ VALUE EXPECTING VALUE	Muistikampa voi olla viallinen tai huonosti paikoillaan. Asenna muistikammat uudelleen paikoilleen ja vaihda ne tarvittaessa uusiin.
MEMORY ALLOCATION ERROR	Ohjelma, jota yrität suorittaa on, ristiriidassa käyttöjärjestelmän, toisen ohjelman tai apuohjelman kanssa. Sammuta tietokone, odota 30 sekuntia ja käynnistä se sitten uudelleen. Run the program again. Jos virheilmoitus toistuu, tarkista ohjelmiston ohjeet.
MEMORY DOUBLE WORD LOGIC FAILURE AT ADDRESS, READ VALUE EXPECTING VALUE	Muistikampa voi olla viallinen tai huonosti paikoillaan. Asenna muistikammat uudelleen paikoilleen ja vaihda ne tarvittaessa uusiin.
MEMORY ODD/EVEN LOGIC FAILURE AT ADDRESS, READ VALUE EXPECTING VALUE	Muistikampa voi olla viallinen tai huonosti paikoillaan. Asenna muistikammat uudelleen paikoilleen ja vaihda ne tarvittaessa uusiin.
MEMORY WRITE/READ FAILURE AT ADDRESS, READ VALUE EXPECTING VALUE	Muistikampa voi olla viallinen tai huonosti paikoillaan. Asenna muistikammat uudelleen paikoilleen ja vaihda ne tarvittaessa uusiin.
NO BOOT DEVICE AVAILABLE	Tietokone ei löydä kiintolevyä. Jos kiintolevy on käynnistyslaite, varmista, että se on asennettu, oikein paikoillaan ja osoitettu käynnistyslaitteeksi.
NO BOOT SECTOR ON HARD DRIVE	Käyttöjärjestelmä voi olla viallinen. Ota yhteys Delliin.
NO TIMER TICK INTERRUPT	Emolevyn piiri voi olla viallinen. Suorita Dell-diagnostiikkaohjelman kiintolevytestit (katso).
NOT ENOUGH MEMORY OR RESOURCES. EXIT SOME PROGRAMS AND TRY AGAIN	Suoritat liian montaa ohjelmaa. Sulje kaikki ikkunat ja avaa ohjelma, jota haluat käyttää.
OPERATING SYSTEM NOT FOUND	Käyttöjärjestelmän uudelleenasetaminen: Jos ongelma jatkuu, ota yhteyttä Delliin.
OPTIONAL ROM BAD CHECKSUM	Virhe ROM-lisämuistissa. Ota yhteys Delliin.
SECTOR NOT FOUND	Käyttöjärjestelmä ei löydä kiintolevyn sektoria. Kyseessä voi olla viallinen sektori tai kiintolevyn vioittunut FAT. Tarkista kiintolevyn tiedostorakenne Windowsin virheentarkistustyökalulla. Katso ohjeet Windowsin Ohje ja tuki -toiminnosta (Valitse Käynnistä > Ohje ja tuki). Jos virheellisiä sektoreita on useita, varmuuskopioi tiedot (jos mahdollista) ja alusta sen jälkeen kiintolevy uudelleen.

Taulukko 5. Diagnoosin virheilmoitukset (jatkuu)

Virheilmoitukset	Kuvaus
SEEK ERROR	Käyttöjärjestelmä ei löydä kiintolevyn tiettyä uraa.
SHUTDOWN FAILURE	Emolevyn piiri voi olla viallinen. Suorita Dell-diagnostiikkaohjelman kiintolevytestit (katso). Jos ilmoitus toistuu, ota yhteyttä Delliin.
TIME-OF-DAY CLOCK LOST POWER	Järjestelmän kokoonpanoasetukset ovat vioittuneet. Lataa akku kytkemällä tietokone sähköpistorasiaan. Jos ongelma toistuu, yritä palauttaa tiedot avaamalla järjestelmän asennusohjelma ja sulkemalla se sitten välittömästi. Jos ilmoitus toistuu, ota yhteyttä Delliin.
TIME-OF-DAY CLOCK STOPPED	Järjestelmän kokoonpanoasetuksia tukeva vara-akku pitää ladata. Lataa akku kytkemällä tietokone sähköpistorasiaan. Jos ongelma jatkuu, ota yhteyttä Delliin.
TIME-OF-DAY NOT SET-PLEASE RUN THE SYSTEM SETUP PROGRAM	Järjestelmän asennusohjelmaan tallennettu kellonaika tai päivämäärä ei vastaa järjestelmäkelloa. Korjaa Date (päivämäärä)- ja Time (aika) -asetukset.
TIMER CHIP COUNTER 2 FAILED	Emolevyn piiri voi olla viallinen. Suorita Dell-diagnostiikkaohjelman kiintolevytestit (katso).
UNEXPECTED INTERRUPT IN PROTECTED MODE	Näppäimistöohjain voi olla viallinen tai muistikampa voi olla irti. Suorita Dell-diagnostiikkaohjelman järjestelmämuistitestit ja Keyboard Controller -testi tai ota yhteyttä Delliin.
X:\ IS NOT ACCESSIBLE. THE DEVICE IS NOT READY	Aseta levyke asemaan ja yritä uudelleen.

Järjestelmän virheilmoitukset

Taulukko 6. Järjestelmän virheilmoitukset

Järjestelmäilmoitus	Kuvaus
Alert! Previous attempts at booting the system have failed at checkpoint [nnnn]. For help resolving this problem, please note this checkpoint and contact Dell Technical Support. (Varoitus! Aiemmat yritykset käynnistää tämä järjestelmä ovat epäonnistuneet tarkistuspisteessä [nnnn]. Ratkaise tämä ongelma kirjaamalla tämä tarkistuspiste muistiin ja ottamalla yhteys Dellin tekniseen tukeen.)	Tietokoneen käynnistäminen epäonnistui kolme kertaa peräkkäin saman virheen takia.
CMOS checksum error (CMOS-tarkistussummavirhe)	RTC nollataan, BIOS-asetusten oletusarvot on ladattu.
CPU fan failure (Suorittimen tuulettimen vika)	Suorittimen tuulettimessa on vika.
System fan failure (Järjestelmän tuulettimen vika)	Järjestelmän tuulettimessa on vika.
Hard-disk drive failure (Kiintolevyvirhe)	Mahdollinen kiintolevyn virhe POSTin aikana.
Keyboard failure (Näppäimistövika)	Näppäimistövika tai irrallinen johto. Jos johdon kiinnittäminen uudelleen ei ratkaise ongelmaa, vaihda näppäimistö.
No boot device available (Käynnistyslaitetta ei ole käytettävissä)	Kiintolevyllä ei ole käynnistysosiota, kiintolevyn kaapeli on löysällä tai kiintolevylaitetta ei ole käytettävissä. <ul style="list-style-type: none"> Jos kiintolevy on käynnistyslaite, varmista, että kaapelit on kytketty ja että asema on asennettu oikein ja osoitu käynnistyslaitteeksi. Siirry järjestelmän asetuksiin ja varmista, että käynnistyksen järjestystiedot ovat oikein.

Taulukko 6. Järjestelmän virheilmoitukset (jatkuu)

Järjestelmäilmoitus	Kuvaus
No timer tick interrupt (Ei ajastimen keskeytystä)	Emolevyn piiri voi toimia väärin, tai emolevyssä voi olla häiriö.
NOTICE - Hard Drive SELF MONITORING SYSTEM has reported that a parameter has exceeded its normal operating range. Dell recommends that you back up your data regularly. A parameter out of range may or may not indicate a potential hard drive problem (VAROITUS - Kiintolevyn ITSESEURANTAJÄRJESTELMÄ on ilmoittanut, että parametri on ylittänyt normaalin toiminta-alueensa. Dell suosittelee, että varmuuskopioit tiedot säännöllisesti. Toiminta-alueen ulkopuolella oleva parametri saattaa olla merkki mahdollisesta kiintolevyongelmasta)	S.M.A.R.T-virhe, mahdollinen kiintolevyn vika.

Käyttäjärjestelmän palauttaminen

Jos tietokone ei voi käynnistää käyttäjärjestelmää toistuvista yrityksistä huolimatta, Dell SupportAssist OS Recovery -työkalu käynnistetään automaattisesti.

Dell SupportAssist OS Recovery on erillinen työkalu, joka on tehdasasennettu kaikkiin Dellin Windows-tietokoneisiin. Se sisältää diagnostiikka- ja vianmäärittäjätyökalut, jotka havaitsevat tietokoneessa käyttäjärjestelmän käynnistymistä edeltävät virheet. Sen avulla voit suorittaa laitteiston vianmäärittäksen, korjata tietokoneen, varmuuskopioida tiedostoja tai palauttaa tietokoneen tehdasasetukset.

Voit ladata sen myös Dell-tukisivustolta, jos haluat suorittaa tietokoneen vianmäärittäksen ja korjauksen, kun ohjelmisto- tai laitteistovika estää ensisijaisen käyttäjärjestelmän käynnistämisen.

Saat lisätietoa Dell SupportAssist OS Recoverysta artikkelista *Dell SupportAssist OS Recovery User's Guide* osoitteessa www.dell.com/serviceabilitytools. Klikkaa **SupportAssist** ja sitten **SupportAssist OS Recovery**.

Reaaliaikakellon (Real Time Clock, RTC) nollaus

Reaaliaikakellon (RTC) nollaustoiminnon avulla sinä tai huoltoteknikko voi palauttaa myöhäisen tuotantosarjan Dell-järjestelmän ongelmatilanteista, joissa tietokone ei käynnisty, ei saa virtaa tai joissa virransyöttö katkeaa itsetestauksen aikana. Näissä malleissa ei voi enää käyttää RTC-kellon jumpperinollausta.

Käynnistä RTC-kellon nollaus järjestelmän virran ollessa katkaistuna ja kytkettynä verkkovirtaan. Pidä virtapainiketta painettuna 20 sekuntia. Järjestelmä nolaa RTC:n, kun vapautat virtapainikkeen.

Varmuuskopiointi- ja palautuslaitevaihtoehdot

Suosittellemme luomaan palautusaseman Windowsin mahdollisten ongelmien vikamäärittäystä ja korjausta varten. Dell suosittelee useita vaihtoehtoja Dell-tietokoneen Windows-käyttäjärjestelmän palauttamiseksi. Lisätietoja on kohdassa [Dell-tietokoneiden Windows-käyttäjärjestelmien varmuuskopiointi- ja palautuslaitevaihtoehdot](#).

Wi-Fin nollaaminen

Jos tietokone ei voi muodostaa verkkoyhteyttä Wi-Fi-ongelman vuoksi, Wi-Fin nollaaminen saattaa korjata ongelman. Voit nollata Wi-Fin seuraavasti:

 **HUOMAUTUS:** Joidenkin internetpalveluntarjoajien modeemi ja reititin ovat yhtenäinen laite.

1. Sammuta tietokone.
2. Katkaise modeemista virta.

3. Katkaise reitittimestä virta.
4. Odota 30 sekuntia.
5. Käynnistä reititin.
6. Käynnistä modeemi.
7. Käynnistä tietokone.

Avun saaminen

Aiheet:

- [Dellin yhteystiedot](#)

Dellin yhteystiedot

 **HUOMAUTUS:** Jos käytössäsi ei ole Internet-yhteyttä, käytä ostolaskussa, lähetysluettelossa, laskussa tai Dellin tuoteluettelossa olevia yhteystietoja.

Dell tarjoaa monia online- ja puhelinpohjaisia tuki- ja palveluvaihtoehtoja. Niiden saatavuus vaihtelee maa- ja tuotekohtaisesti, ja jotkut palvelut eivät välttämättä ole saatavilla alueellasi. Dellin myynnin, teknisen tuen ja asiakaspalvelun yhteystiedot:

1. Siirry osoitteeseen **Dell.com/support**.
2. Valitse tukiluokka.
3. Tarkista maa tai alue sivun alareunan avattavasta **Choose A Country/Region (Valitse maa/alue)** -luettelosta
4. Valitse tarpeitasi vastaava palvelu- tai tukilinkki.