

Dell OptiPlex 3070 Micro

Hooldusjuhend



Märkused, ettevaatusabinõud ja hoiatused

 **MÄRKUS:** MÄRKUS tähistab olulist teavet, mis aitab teil seadet paremini kasutada.

 **ETTEVAATUST:** ETTEVAATUST tähistab kas võimalikku riistvarakahjustust või andmekadu ja annab teavet probleemi vältimise kohta.

 **HOIATUS:** HOIATUS tähistab võimalikku omandi kahjustumist või inimeste vigastusi või surma.

Peatükk 1: Arvutiga töötamine	5
Ohutusjuhised	5
Enne arvuti sees toimetamist	5
Ohutusalsed ettevaatusabinõud	6
Elektrostaatilise lahenduse (ESD) kaitse	6
Elektrostaatilise lahenduse (ESD) välikomplekt	7
Tundlike komponentide transportimine	8
Pärast arvuti sees toimetamist	8
Peatükk 2: Tehnoloogia ja komponendid	9
DDR4	9
USB omadused	10
C-tüüpi USB	12
DisplayPort üle USB tüüp C	13
HDMI 2.0	13
Intel Optane'i mälu	13
Intel Optane'i mälu lubamine	14
Intel Optane'i mälu keelamine	14
Peatükk 3: Demonteerimine ja kokkupanek	15
Külgkate	15
Tagakaane eemaldamine	15
Installing side cover	19
Kõvaketta koost – 2,5 tolli	21
2,5-tollise kõvaketta mooduli eemaldamine	21
2,5-tollise kõvaketta eemaldamine kõvaketta klambri küljest	23
2,5-tollise kõvaketta sisestamine ketta klambrisse	23
2,5-tollise ketta koostu paigaldamine	23
Heat sink blower	25
Radiaatori eemaldamine	25
Installing heat sink blower	29
Kõlar	33
Kõlari eemaldamine	33
Kõlari paigaldamine	34
Mälumoodulid	35
Mälumooduli eemaldamine	35
Mälumooduli paigaldamine	38
Jahutusradiaatori sõlmsõlm	40
Jahutusradiaatori eemaldamine	40
Jahutusradiaatori paigaldamine	42
Protsessor	43
Protsessori eemaldamine	43
Protsessori paigaldamine	45
WLAN-kaart	47

Traadita andmeside kaardi eemaldamine.....	47
Installing the WLAN card.....	49
Sisemine M.2 PCIe SSD.....	52
M.2 PCIe SSD eemaldamine.....	52
M.2 PCIe SSD paigaldamine.....	54
Optional module.....	57
Mälumooduli eemaldamine.....	57
Installing optional module.....	61
Nööppatarei.....	65
Nööppatarei eemaldamine.....	65
Nööppatarei paigaldamine.....	67
Emaplaat.....	69
Emaplaadi eemaldamine.....	69
Emaplaadi paigaldamine.....	75
Peatükk 4: Törkeotsing.....	82
Dell SupportAssisti algkäivituseelse süsteemi toimivuse kontrolli diagnostika.....	82
SupportAssisti algkäivituseelse süsteemi toimivuse kontrolli käivitamine.....	82
Diagnostika.....	83
Diagnostilised tõrketeated.....	85
Süsteemi tõrketeated.....	87
Operatsioonisüsteemi eemaldamine.....	88
Varukandjad ja taastevalikud.....	88
Wi-Fi-toitetsükkel.....	88
Peatükk 5: Abi saamine.....	90
Delli kontaktteave.....	90

Arvutiga töötamine

Teemad:

- Ohutusjuhised

Ohutusjuhised

Et kaitsta arvutit viga saamise eest ja tagada enda ohutus, kasutage järgmisi ohutusjuhiseid. Kui pole teisiti märgitud, eeldatakse igas selle dokumendi protseduuris, et on täidetud järgmised tingimused.

- Olete lugenud arvutiga kaasas olevat ohutusteavet.
- Komponendi saab asendada või, kui see on eraldi ostenud, paigaldada eemaldamisprotseduurile vastupidises järjekorras.

MÄRKUS: Enne arvuti kaane või paneelide avamist ühendage lahti kõik toiteallikad. Pärast arvuti sisemuses tegutsemise lõpetamist pange enne arvuti uuesti voluvõrku ühendamist tagasi kõik kaaned, paneelid ja kruvid.

HOIATUS: Enne arvuti sisemuses tegutsema asumist tutvuge arvutiga kaasas oleva ohutusteabega. Ohutuse heade tavade kohta leiate lisateavet [nõuetele vastavuse kodulehel](#)t

ETTEVAATUST: Paljusid remonditöid tohib teha ainult sertifitseeritud hooldustehnik. Veaotsingut ja lihtsamaid remonditöid tohib teha ainult teie tootedokumentides lubatud viisil või veebi- või telefoniteenuse ja tugimeeskonna juhiste kohaselt. Delli poolt volitamata hoolduse käigus arvutile tekkinud kahju garantii ei kata. Lugege ja järgige tootega kaasas olnud ohutusjuhiseid.

ETTEVAATUST: Elektrostaatilise lahenduse vältimiseks maandage ennast, kasutades randme-maandusriba või puudutades regulaarselt värvimata metallpinda samal ajal, kui puudutada arvuti taga olevat liidest.

ETTEVAATUST: Käsitsege komponente ja kaarte ettevaatlikult. Ärge puudutage kaardil olevaid komponente ega kontakte. Hoidke kaarti servadest või metallist paigaldusklaambrist. Hoidke komponenti (nt protsessorit) servadest, mitte kontaktidest.

ETTEVAATUST: Kaabli eemaldamisel tõmmake pistikust või tõmbelapatsist, mitte kaablist. Mõnel kaablil on lukustussakiga pistik; kui eemaldate sellise kaabli, vajutage enne kaabli äravõtmist lukustussakke. Pistiku lahtitõmbamisel tõmmake kõiki külgi ühtlaselt, et mitte kontaktihvte painutada. Enne kaabli ühendamist veenduge samuti, et mõlemad liidesed oleksid õige suunaga ja kohakuti.

MÄRKUS: Arvuti ja teatud komponentide värv võib paista selles dokumendis näidatust erinev.

ETTEVAATUST: Kui eemaldate süsteemi töötamise ajal külgakatte, lülitub süsteem välja. Süsteem ei käivitu, kui külgakate on eemaldatud.

ETTEVAATUST: Kui eemaldate süsteemi töötamise ajal külgakatte, lülitub süsteem välja. Süsteem ei käivitu, kui külgakate on eemaldatud.

ETTEVAATUST: Kui eemaldate süsteemi töötamise ajal külgakatte, lülitub süsteem välja. Süsteem ei käivitu, kui külgakate on eemaldatud.

Enne arvuti sees toimetamist

Arvuti kahjustamise vältimiseks tehke enne arvuti sees toimetama asumist järgmised toimingud.

1. Veenduge, et järgiksite jaotist [Ohutusjuhis](#).
2. Veenduge, et tööpind oleks tasane ja puhas, et arvuti kaant mitte kriimustada.
3. Lülitage arvuti sisse.

4. Võtke kõik võrgukaablid arvuti küljest ära.



ETTEVAATUST: Võrgukaabli lahti ühendamiseks ühendage kaabel esmalt arvuti küljest ja seejärel võrguseadme küljest lahti.

5. Ühendage arvuti ja kõik selle küljes olevad seadmed elektrivõrgust lahti.

6. Vajutage emaplaadi maandamiseks pikalt toitenuppu, kuni arvuti on lahti ühendatud.



MÄRKUS: Elektrostaatilise lahenduse vältimiseks maandage ennast, kasutades randme-maandusriba või puudutades regulaarselt värvimata metallpinda samal ajal, kui puudutada arvuti taga olevat liidest.

Ohutusalsed ettevaatusabinõud

Ohutusalsed ettevaatusabinõude peatükis kirjeldatakse peamisi toiminguid, mis tuleb teha enne lahtivõtmisjuhiste järgimist.

Järgige lahtivõtmist või kokkupanekut hõlmava paigaldamis- või parandusprotseduuride tegemisel järgmisi ohutusalseid ettevaatusabinõusid:

- Lülitage süsteem ja kõik ühendatud välisseadmed välja.
- Katkestage süsteemi ja kõigi ühendatud välisseadmete vahelduvvoolutoide.
- Eemaldage süsteemi küljest kõik võrgukaablid, telefoni- ja telekommunikatsiooniliinid.
- Elektrostaatilise lahendusest (ESD) põhjustatud kahjustuste vältimiseks kasutage tahvelarvutisülearvutitilauaarvuti sisemuses töötades ESD-välikomplekti.
- Pärast mis tahes süsteemikomponendi eemaldamist asetage see ettevaatlikult antistaatilisele matile.
- Kandke elektrit mittejuhtivate kummitaldadega jalanõusid, et vähendada elektrilöögiohtu.

Toite ooterežiim

Ooterežiimiga Delli tooted tuleb enne korpuse avamist vooluallikast eemalda. Ooterežiimiga süsteemi toide on sees ka ajal, mil süsteem on välja lülitatud. Seadmesisene toide võimaldab süsteemi kaugühenduse kaudu sisse lülitada (LAN-i kaudu äratamine) ja unerežiimi viia, samuti hõlmab see muid täpsemaid toitehalduse funktsioone.

Lahtiühendamine, toitenupu vajutamine ja hoidmine 15 sekundiks peaks emaplaadi jääkvõimsusest tühjaks laadima. Eemaldage aku kaasaskantavasttahvelarvutisülearvutist.

Ristühendus

Ristühendus on meetod, mis võimaldab ühendada kaks või enam maandusjuhet sama elektripotentsiaaliga. Selleks kasutatakse elektrostaatilise lahenduse (ESD) välikomplekti. Veenduge, et ristühenduskaabel oleks ühendatud katmata metallesemega, mitte värvitud või mittemetallist esemega. Randmerihm peab olema tugevasti kinni ja täielikult naha vastas. Samuti eemaldage enne enda ja seadme ristühendamist kõik aksessuaarid, nt käekellad, käevõrud, sõrmused.

Elektrostaatilise lahenduse (ESD) kaitse

ESD on märkimisväärne probleem elektrooniliste komponentide käsitsemisel, eriti tundlike komponentide, näiteks laiendussiinide, protsessorite, DIMM-mälude ja emaplaatide puhul. Üliväikesed laengud võivad põhjustada skeemis potentsiaalselt märkamatu kahjustusi, näiteks perioodiliselt esinevaid probleeme või toote tööea lühenemist. Kuna valdkonna eesmärk on energiatarvet vähendada ja tihedust suurendada, on ESD-kaitses üha suurem probleem.

Hiljutistes Delli toodetes kasutatavate pooljuhtide suurema tiheduse tõttu on nende tundlikkus staatilise elektrist põhjustatud kahjustuste suhtes suurem kui varasematel Delli toodetel. Seetõttu ei sobi enam mõningad senised komponentide käsitsemise meetodid.

ESD-kahjustusi liigitatakse katastroofilisteks ja katkelisteks tõrgeteks.

- **Katastroofiline:** katastroofilised tõrked moodustavad ligikaudu 20 protsenti ESD-ga seotud tõrgetest. Kahjustus põhjustab seadme talitluse viivitamatu ja täieliku katkemise. Katastroofiliseks tõrkeks loetakse näiteks olukorda, kus DIMM-mälu on saanud staatilise elektrilöögi, mis põhjustab kohe sümptomi „No POST/No Video“ (POST/video puudub) koos puudevale või mittetöötavale mälule viitava piiksukoodiga.
- **Katkeline** katkelised tõrked moodustavad ligikaudu 80 protsenti ESD-ga seotud tõrgetest. Katkeliste tõrgete suur osakaal tähendab, et enamikul juhtudel ei ole kahjustused kohe märgatavad. DIMM-mälu saab staatilise elektrilöögi, ent see ainult nõrgestab rada ega põhjusta märgatavaid kahjustustega seotud sümptomeid. Nõrgenenud raja sulamiseks võib kuluda mitu nädalat või kuud ning selle aja jooksul võib mälu terviklikkus väheneda, esineda katkelisi mälutõrkeid jms.

Katkelise tõrkega (ehk latentne tõrge või „haavatud olek“) seotud kahjustuste tuvastamine ja tõrkeotsing on keerulisem.

ESD-paneeli eemaldamiseks tehke järgmist.

- Kasutage korralikult maandatud kaabliga ESD-randmerihma. Juhtmeta antistaatiliste rihmade kasutamine ei ole enam lubatud, sest need ei paku piisavat kaitset. Korpuse puudutamine enne osade käsitsemist ei kaitse suurema ESD-tundlikkusega komponente piisavalt.
- Käsitsege kõiki staatilise elektri suhtes tundlikke komponente antistaatilises piirkonnas. Võimaluse korral kasutage antistaatilisi põranda- ja töölauamatte.
- Staatilise elektri suhtes tundliku komponendi pakendi avamisel ärge eemaldage komponenti antistaatilisest pakkematerjalist enne, kui olete valmis komponenti paigaldama. Enne antistaatilise pakendi eemaldamist maandage kindlasti oma keha staatiline elekter.
- Enne staatilise elektri suhtes tundliku komponendi transportimist asetage see antistaatilisse anumasse või pakendisse.

Elektrostaatilise lahenduse (ESD) välikomplekt

Mittejälgitav välikomplekt on kõige sagedamini kasutatav hoolduskomplekt. Igasse välikomplekti kuuluvad kolm põhikomponenti: antistaatiline matt, randmerihm ja ühenduskaabel.

ESD välikomplekti osad

ESD välikomplekt koosneb järgmistest osadest.

- **Antistaatiline matt:** antistaatiline matt hajutab elektrit ja hooldustööde ajal saab sellele asetada detaile. Kui kasutate antistaatilist matti, peab randmerihm olema tihedalt ümber käe ning ühenduskaabel peab olema ühendatud matiga ja süsteemi mis tahes metallosaga, millega parajasti töötate. Õigesti paigaldatud hooldusosi saab ESD-kotist välja võtta ja otse matile asetada. ESD-tundlikud esemed on ohutus kohas teie käes, ESD-matil, süsteemis või kotis.
- **Randmerihm ja ühenduskaabel:** randmerihm ja ühenduskaabel võivad olla otse ühendatud teie randmega ja riistvara küljes oleva metallosaga, kui ESD-matti ei ole vaja, või antistaatilise matiga, et kaitsta ajutiselt matile asetatud riistvara. Randmerihma ja ühenduskaabli füüsilist sidet teie naha, ESD-mati ja riistvara vahel nimetatakse ristühenduseks. Kasutage ainult randmerihma, mati ja ühenduskaabliga kohapealse hoolduse komplekte. Ärge kunagi kasutage juhtmeta randmerihmu. Pidage meeles, et randmerihma sisemised juhtmed kahjustuvad sageli aja jooksul ja ESD riistvara kahjustuste vältimiseks tuleb neid randmerihma testriga regulaarselt kontrollida. Randmerihma ja ühenduskaablit soovitatakse kontrollida vähemalt kord nädalas.
- **ESD-randmerihma tester:** ESD-rihmas olevad juhtmed kahjustuvad sageli aja jooksul. Mittejälgitava komplekti kasutamisel loetakse heaks tavaks kontrollida rihma enne iga väljakutset ja vähemalt kord nädalas. Randmerihma tester on kontrollimiseks parim viis. Kui teil ei ole randmerihma testrit, küsige seda oma piirkondlikust kontorist. Kontrollimiseks sisestage randmele kinnitatud randmerihma ühenduskaabel testrisse ja vajutage nappu. Testi õnnestumisel süttib roheline LED, testi nurjumisel süttib punane LED ja kostab alarm.
- **Isoleerivad elemendid:** ESD suhtes tundlikud seadmed, näiteks radiaatorite plastümbrised, tuleb tingimata hoida eemal sisemistest komponentidest, mis on isolaatorid ja sageli tugeva laenguga.
- **Töökeskkond:** enne ESD välikomplekti kasutamist hinnake olukorda kliendi asukohas. Näiteks serverikeskkondade puhul kasutatakse komplekt teisiti kui kaasaskantava või lauaarvutikeskkonna korral. Serverid on tavaliselt paigaldatud andmekeskuses olevale riulile, samas kui kaasaskantavad ja lauaarvutid asuvad üldjuhul kontorilaudadel või -boksides. Leidke iga kord tasane tööpind, mis oleks vaba ja ESD-komplekti ja parandatava süsteemi jaoks piisavalt suur. Tööpinnal ei tohi olla isolaatoreid, mis võivad põhjustada elektrostaatilise lahenduse. Tööpinnal olevad isolaatorid, näiteks vahtplast ja muud plastid, peavad olema tundlikest osadest vähemalt 30 cm (12 tolli) kaugusel, enne kui hakkate riistvarakomponente käsitsema.
- **ESD-pakend:** kõik ESD-tundlikud seadmed peavad tarnimisel ja vastuvõtmisel olema antistaatilises pakendis. Soovitav on kasutada antistaatilisi metallkotte. Tagastage kahjustatud komponendid siiski alati samas ESD-kotis ja -pakendis, millega uus osa tarniti. ESD-kott tuleks kinni voltida ja kleeplindiga kinnitada, samuti tuleb kasutada kogu vahtplastist pakkematerjali, mida kasutati uue komponendi algse kapis. ESD-tundlikud seadmed tohib pakendist välja võtta ainult ESD-kaitsega tööpinnal ja osi ei tohi asetada ESD-koti peale, kuna kott on varjestatud vaid seestpoolt. Hoidke osi alati oma käes, ESD-matil, süsteemis või antistaatilises kotis.
- **Tundlike komponentide transportimine:** ESD-tundlike komponentide, näiteks varuosade või Dellile tagastatavate osade transportimisel tuleb need ohutuse huvides kindlasti asetada antistaatilisesse kottidesse.

ESD-kaitse kokkuvõte

Kõikidel hooldustehnikutel on soovitatav Delli toodete hooldamisel alati kasutada tavapäraselt ESD-maandusrihma ja antistaatilist kaitsematti. Peale selle tuleb tehnikutel hooldamise ajal kindlasti hoida tundlikud osad eemal kõigist isoleerivatest osadest ning kasutada tundlike komponentide transportimiseks antistaatilisi kotte.

Tundlike komponentide transportimine

ESD-tundlike osade, näiteks varuosade või Dellile tagastatavate osade vedamisel tuleb need ohutuse huvides kindlasti asetada antistaatilistesse kottidesse.

Tõsteseade

Raskete seadmete tõstmisel järgige järgmisi juhiseid.

 **ETTEVAATUST: Ärge tõstke rohkem kui 22,67 kg. Kutsuge abijõude või kasutage mehhaanilist tõsteseadet.**

1. Võtke kindel tasakaalustatud jalgade asend. Hoidke jalad lahus, et need oleksid stabiilse aluse eest ja suunake oma varbad välja.
2. Pinguldage kõhulihaseid. Kõhulihased toetavad tõstmisel selgroogu, kompenseerides koormuse jõudu.
3. Tõstke oma jalgade, mitte seljaga.
4. Hoidke koormust enda lähedal. Mida lähemal on see seljale, seda vähem jõudu avaldab see seljaosale.
5. Koormuse tõstmisel või mahapanemisel hoidke selga püstises asendis. Ärge lisage koormusele keha kaalu. Vältige keha ja selja keeramist.
6. Koorma mahapanemisel järgige samu meetodeid.

Pärast arvuti sees toimetamist

Pärast mõne osa vahetamist veenduge, et ühendaksite enne arvuti sisselülitamist kõik välisseadmed, kaardid ja kaablid.

1. Ühendage arvutiga kõik telefoni- või võrgukaablid.

 **ETTEVAATUST: Võrgukaabli ühendamiseks ühendage kaabel kõigepealt võrguseadme ja seejärel arvuti külge.**

2. Ühendage arvuti ja kõik selle küljes olevad seadmed toitepistikusse.
3. Lülitage arvuti sisse.
4. Vajaduse korral kontrollige, et arvuti töötab õigesti, käivitades funktsiooni **ePSA diagnostics**.

Tehnoloogia ja komponendid

Selles peatükis täpsustatakse süsteemi tehnoloogiat ja saadaolevaid komponente.

Teemad:

- DDR4
- USB omadused
- C-tüüpi USB
- DisplayPort üle USB tüüp C
- HDMI 2.0
- Intel Optane'i mälu

DDR4

DDR4 (double data rate fourth generation) mälu on DDR2- ja DDR3-tehnoloogiate kiirem järglane ja võimaldab mahtu kuni 512 GB võrreldes DDR3 maksimumiga 128 GB DIMM-i kohta. DDR4-i sünkroonne dünaamiline muutmälu on kodeeritud nii SDRAM-ist kui ka DDR-ist erinevalt, et kasutaja ei saaks süsteemi vale tüüpi mälu paigaldada.

DDR4 vajab töötamiseks elektrienergiat 20 protsenti vähem (ainult 1,2 volti) kui DDR3, mis vajab 1,5 volti. DDR4 toetab ka uut, sügavat väljalülitamisrežiimi, mis võimaldab hostseadmel minna ooterežiimi, vajaduseta mälu värskendada. Eeldatakse, et sügav väljalülitamisrežiim vähendab ooterežiimis energiatarvet 40–50 protsenti.

DDR4 andmed

Mälumoodulite DDR3 ja DDR4 vahel on väikesed erinevused, mis on nimetatud allpool.

Võtmesälgu erinevus

Võtmesalk on moodulil DDR4 teises kohas võrreldes võtmesälguga moodulil DDR3. Mõlemad sälgud on sisestusservas, kuid sälgu asukoht on DDR4-l veidi erinev, et moodulit ei saaks paigaldada ühildumatule plaadile või platvormile.

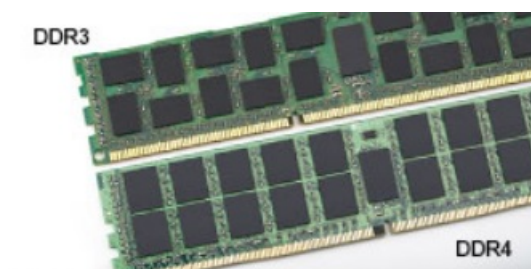

Joonis 1. Sälgu erinevus

Paksem

DDR4-moodulid on DDR3-st veidi paksemad, et sinna mahuks rohkem signaalikihte.

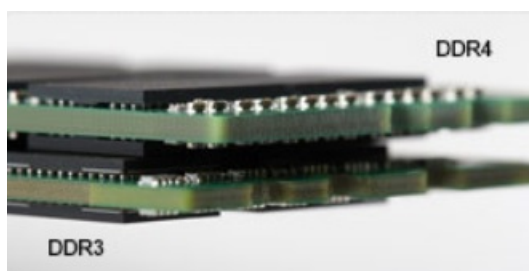

Joonis 2. Paksuse erinevus

Kumer serv

DDR4-moodulitel on kumer serv, mis aitab neid sisestada ja leevendab trükkplaadile rakenduvat koormust mälu paigaldamise ajal.

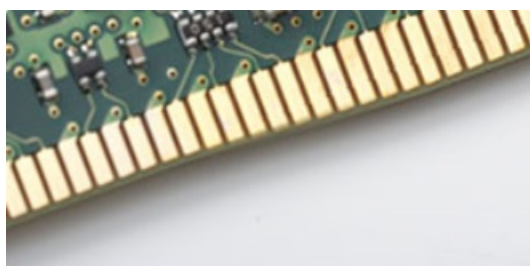

Joonis 3. Kumer serv

Mäluvead

Mäluvigade korral süsteemis kuvatakse uus veakood SEES-VILGUB-VILGUB või SEES-VILGUB-SEES. Kogu mälu rikke korral ei lülitu LCD sisse. Tehke võimaliku mälu rikke korral veaotsing, proovides kasutada süsteemi või klaviatuuri all (nt mõnes kaasaskantavas süsteemis) olevates mälu liidestest teadaolevalt toimivaid mälu mooduleid.

! MÄRKUS: DDR4-mälu on emaplaadile integreeritud ja vaatamata viidetele ei ole tegemist asendatava DIMM-mäluga.

USB omadused

Universal Serial Bus või USB tuli kasutusele 1996. aastal. See lihtsustas oluliselt ühendust hostarvuti ja välisseadmete vahel, nagu hiired, klaviatuurid, välisajamid ja printerid.

Vaatame lühidalt USB arengut järgmisest tabelist.

Tabel 1. USB areng

Tüüp	Andmeedastuskiirus	Kategooria	Kasutuselevõtu aasta
USB 2.0	480 Mb/s	Suur kiirus	2000
USB 3.0 / USB 3.1.1. põlvkonna port	5 Gb/s	Superkiirus	2010
USB 3.1.2. põlvkond	10 Gb/s	Superkiirus	2013

USB 3.0 / USB 3.1.1. põlvkond (SuperSpeed USB)

Aastaid oli USB 2.0 tugevalt arvutimaailmas de facto liidesstandard. Neid seadmeid müüdi 6 miljardit. Ja ometi kasvas vajadus suurema kiiruse järele veelgi kiirema arvutiriistvara ja suurema läbilaskevõime tõttu. USB 3.0 / USB 3.1.1. põlvkonnal oli lõpuks lahendus tarbijate nõudmistele, pakkudes teoreetiliselt eelkäijast 10 korda suuremat kiirust. Lühidalt öeldes sisaldab USB 3.1.1. põlvkond järgmist.

- Kiirem edastus (kuni 5 Gb/s)
- Suurem maksimaalne siini võimsus ja suurem vooluedastus seadmesse, et tulla paremini toime suure voolutarbega seadmetega.
- Uued toitehalduse funktsioonid

- Täielik duplex-andmeedastus ja uute edastustüüpide tugi
- Tagasiulatuv ühilduvus USB 2.0-ga
- Uued liidesed ja kaabel

Järgmised teemad käsitlevad mõningaid sageli esitatavaid küsimusi USB 3.0 / USB 3.1 1. põlvkonna kohta.



Kiirus

Praegu määratlevad USB 3.0 / USB 3.1 1. põlvkonna tehnilised näitajad 3 kiiruserežiimi. Need on Super-Speed, Hi-Speed ja Full-Speed. Uue režiimi SuperSpeed edastuskiirus on 4,8 Gb/s. Kuigi tehnilistes näitajates on säilinud režiimid Hi-Speed ja Full-Speed USB, mida tuntakse kui USB 2.0 ja 1.1, toimivad aeglasemad režiimid endiselt kiirusega 480 Mb/s ja 12 Mb/s ning neid hoitakse tagasiulatava ühildumise säilitamiseks.

USB 3.0 / USB 3.1 1. põlvkond saavutab allpool nimetatud tehniliste muudatustega palju parema jõudluse.

- Täiendav füüsiline siin, mis on lisatud paralleelselt olemasoleva siiniga USB 2.0 (vt allolevat pilti).
- USB 2.0-l oli varem neli juhet (toide, maandus ja paar diferentsiaalsete jaoks); USB 3.0 / USB 3.1 1. põlvkond lisab veel neli – kaks paari diferentsiaalsignaali (vastuvõtu ja edastuse) jaoks, nii et kokku on liideses ja juhtmes kaheksa ühendust.
- USB 3.0 / USB 3.1 1. põlvkond kasutab kahesuunalist andmeliidest, mitte USB 2.0 pool-dupleksüsteemi. See suurendab teoreetilist läbilaskevõimet 10-kordselt.

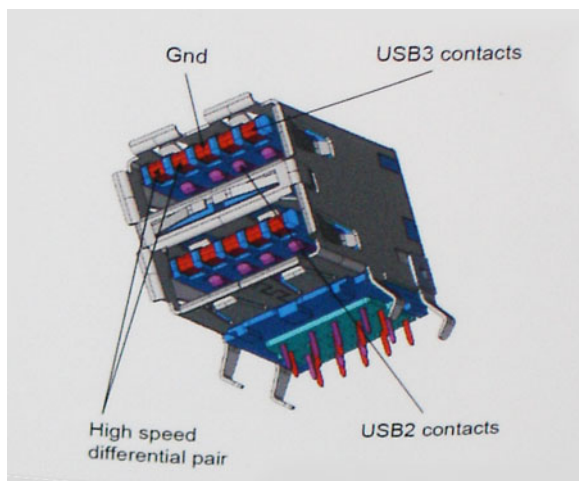

Arvestades järjest suurenevaid nõudmisi andmeedastusele kõrge eraldusvõimega videosisu, terabaidiste mäluseadmete, suure megapiksli arvuga digitaalkaamerate jne tõttu, ei pruugi USB 2.0 piisavalt kiire olla. Lisaks sellele ei suuda ükski USB 2.0 ühendus teoreetilisele maksimaalsele läbilaskevõimele 480 Mb/s lähedalegi jõuda, edastades andmeid kiirusega ligikaudu 320 Mb/s (40 MB/s) – see on tegelik reaalse maailma maksimum. Samamoodi ei saavuta USB 3.0 / USB 3.1 1. põlvkonna ühendused kunagi 4,8 Gb/s. Tõenäoliselt näeme reaalse maailma maksimumkiirust 400 MB/s. Selle kiirusega on USB 3.0 / USB 3.1 1. põlvkond USB 2.0-ga võrreldes 10-kordne edasimineku.

Kasutusviisid

USB 3.0 / USB 3.1 1. põlvkond rajab teid ja avab seadmete jaoks võimalusi pakkuda paremat üldist kogemust. Kui varem oli USB-video vaevalt talutav (nii maksimaalse eraldusvõime, latentsuse kui ka videotihenduse vaatepunktist), on lihtne kujutleda, et kui läbilaskevõime suureneb 5–10 korda, peaksid USB-lahendused ka sama palju paremini toimima. Ühe ühendusega DVI nõuab peaaegu 2 Gb/s suurust läbilaskevõimet. Kui 480 Mb/s oli piirav, siis 5 Gb/s on rohkem kui paljulubav. Lubatud kiirusega 4,8 Gb/s leiab see standard tee toodetesse, mis varem ei olnud USB kasutusala, näiteks välistesse RAID-salvestussüsteemidesse.

Allpool on loetletud osad saadaolevad SuperSpeed USB 3.0 / USB 3.1 1. põlvkonna tooted.

- Välised lauaarvuti USB 3.0 / USB 3.1 1. põlvkonna kõvakettad
- Kaasaskantavad USB 3.0 / USB 3.1 1. põlvkonna kõvakettad
- USB 3.0 / USB 3.1 1. põlvkonna draividokid ja adaptrid
- USB 3.0 / USB 3.1 1. põlvkonna mäluseadmed ja lugerid

- USB 3.0 / USB 3.1.1. põlvkonna kõvakettad
- USB 3.0 / USB 3.1.1. põlvkonna RAID-d
- Optilised kandjad
- Multimeediumiseadmed
- Võrgundus
- USB 3.0 / USB 3.1.1. põlvkonna adapterkaardid ja jagajad

Ühilduvus

Hea uudis on see, et USB 3.0 / USB 3.1.1. põlvkond on plaanitud algusest peale rahulikult USB 2.0-ga koos eksisteerima. Kõigepealt: samas kui USB 3.0 / USB 3.1.1. põlvkond määratleb uued füüsilised ühendused ja seega kasutavad uued kaablid ära uue protokolliga suurema kiiruse võimalusi, jääb liides ise samasuguseks kandiliseks nelja USB 2.0 kontaktiga seadmeks täpselt samas kohas, kus varem. USB 3.0 / USB 3.1.1. põlvkonna kaablitel on viis uut ühendust eraldi vastuvõetud ja edastatud andmete kandmiseks ning need on ühenduses ainult siis, kui need on ühendatud õige SuperSpeed USB ühenduse kaudu.

Windows 8/10 hakkab USB 3.1.1. põlvkonna kontrollritele tuge pakkuma. See erineb varasematest Windowsi versioonidest, mis nõuavad jätkuvalt USB 3.0 / USB 3.1.1. põlvkonna kontrollritele eraldi draivereid.

Microsoft teatas, et Windows 7 hakkab USB 3.1.1. põlvkonda toetama, võib-olla mitte praeguses väljaandes, kuid edasises hoolduspaketis või värskenduses. Pole välistatud, et pärast USB 3.0 / USB 3.1.1. põlvkonna toetusega Windows 7 väljaannet liigub SuperSpeedi tugi ka tagasi Vistani. Microsoft on seda kinnitanud, öeldes, et enamik nende partneritest jagavad arvamust, et ka Vista peaks USB 3.0 / USB 3.1.1. põlvkonda toetama.

C-tüüpi USB

C-tüüpi USB on uus füüsiline liides. Liides ise toetab mitmeid põnevaid uusi USB-standardeid, näiteks USB 3.1 ja USB toitega varustamine (USB PD).

Alternatiivne režiim

C-tüüpi USB on uus väga väikese suurusega liidesstandard. See on umbes kolmandik vana A-tüüpi USB kontakti suurusest. See on ühe liidese standard, mida peaks suutma kasutada iga seade. C-tüüpi USB-pordid võivad „alternatiivseid režiime“ kasutades toetada erinevaid protokolle, mis võimaldab teil ühest ja samast USB-pordist erinevate adapterite abil väljutada HDMI-, VGA-, DisplayPort- või muud tüüpi ühendusi.

USB toitega varustamine

USB PD spetsifikatsioon on põimunud C-tüüpi USB-ga. Praegu kasutavad nutitelefoniid, tahvelarvutid ning muud mobiilseadmed laadimiseks tihti USB-ühendust. USB 2.0 ühendus annab kuni 2,5 vatti võimsust, mis laeb teie telefoni, ent mitte enam. Sülearvutil võib näiteks vaja minna kuni 60 vatti. USB toitega varustamise spetsifikatsioon täiendab seda võimalust kuni 100 vattini. See on kahe-suunaline, et seade saaks toidet nii saada kui ka anda. Toidet saab edastada samal ajal, kui seade kannab ühenduses andmeid üle.

See võib tähendada omandiõigusega kaitstud sülearvuti laadimiskaablite lõppu, sest kogu laadimine toimub standardse USB-ühenduse kaudu. Täna saab sülearvuti laadida sama teisaldatava akukomplektiga, millega te laete ka nutitelefoni ning teisi kaasaskantavaid seadmeid. Siduge sülearvuti toitekaabliga ühendatud välise monitoriga ja see laeb teie sülearvuti, kui te kasutate seda välise monitorina – seda kõike ühe väikse C-tüüpi USB liidese kaudu. Selle rakendamiseks peavad seade ja kaabel toetama USB toitega varustamist. C-tüüpi USB liidese olemasolu ei tähenda veel, et neil see on.

C-tüüpi USB ja USB 3.1

USB 3.1 on uus USB-standard. USB 3 teoreetiline ribalaius on 5 Gbps, mis on sama kui USB 3.1.1. põlvkonnal, samas kui USB 3.1.2. põlvkonna ribalaius on 10 Gbps. Seda laineala on kaks korda enam ning kiirust sama palju, kui esimese põlvkonna Thunderbolti liidesel. C-tüüpi USB pole sama, mis USB 3.1. C-tüüpi USB on kõigest liidese kuju ja aluseks olevaks tehnoloogiaks võib olla USB 2 või USB 3.0. Nokia N1 Androidi tahvelarvuti kasutab C-tüüpi USB liidest, ent selle all peitub USB 2.0, mitte 3.0. Need tehnoloogiad on siiski tihedalt seotud.

DisplayPort üle USB tüüp C

- Full DisplayPort audio/video (A/V) performance (up to 4K at 60Hz)
- Reversible plug orientation and cable direction
- Backwards compatibility to VGA, DVI with adaptors
- SuperSpeed USB (USB 3.1) data
- Supports HDMI 2.0a and is backwards compatible with previous versions

HDMI 2.0

Selles teemas selgitatakse liidest HDMI 2.0 ja selle omadusi koos eelistega.

HDMI (High-Definition Multimedia Interface) on valdkonnas toetatud tihendamata üleni digitaalne audio-/videoliides. HDMI liidestab mis tahes ühilduvat digitaalset audio-/videoallikat (nt DVD-mängija või A/V-vastuvõtja) ja ühilduvat digitaalset audio- ja/või videomonitori nagu digitaalne teler (DTV). HDMI-telerite ja DVD-mängijate ettenähtud kasutusviisid. Peamine eelis on kaablihulga vähendamine ja sisu kaitsmine. HDMI toetab standardset, täiustatud või kõrge eraldusvõimega videot ja lisaks mitmekanalilist digitaalset heli ühe kaabli kaudu.

HDMI 2.0 omadused

- **HDMI Etherneti kanal** – lisab HDMI-lingile kiire võrgu, mis võimaldab kasutajatel kasutada täiel määral oma IP-toega seadmeid, ilma eraldi Etherneti kaablit
- **Heli tagastuskanal** – võimaldab HDMI-ga ühendatud teleril, millel on integreeritud tuuner heliandmete saatmiseks „ülesvoolu” ruumilise heli süsteemi, välistades vajaduse eraldi helikaabli järele
- **3D** – määratleb sisend-/väljundprotokollid peamiste 3D-videovormingute jaoks, sillutades teed tõelise 3D mängu- ja kodukinorakendustele
- **Sisutüüp** – reaajas sisutüüpide signaali edastamine ekraani ja lähteseadmete vahel, mis võimaldab teleril optimeerida pildisätteid sisutüübi põhjal
- **Täiendavad värviruumid** – lisab digitaalfotograafias ja arvutigraafikas kasutatavate täiendavate värvimudelite toe
- **4K tugi** – võimaldab kasutada video eraldusvõimeid kaugelt üle 1080p, toetades järgmise põlvkonna ekraane, mis konkureerivad paljudes kinodes kasutatavate digitaalkino süsteemidega
- **HDMI mikrolüüdes** – uus, väiksem liides telefonidele ja muudele kaasaskantavatele seadmetele, mis toetab video eraldusvõimet kuni 1080p
- **Auto ühendussüsteemid** – uued kaablid ja liidesed auto videosüsteemidele, mis on mõeldud mootorsõidukite keskkonna ainulaadsete nõuete täitmiseks, pakkudes tõelist HD-kvaliteeti

HDMI eelised

- Kvaliteetne HDMI edastab tihendamata digitaalse heli ja video, tagades kõrgeima, teravaima pildikvaliteedi.
- Madalama hinnaga HDMI pakub digitaalse liidese kvaliteeti ja funktsionaalsust, toetades samal ajal ka tihendamata videovorminguid lihtsal ja kulusäästlikul moel
- Heli-HDMI toetab mitut helivormingut alates tavalisest stereost kuni mitmekanalilise ruumilise helini
- HDMI ühendab video ja mitmekanalilise heli ühte kaablist, kaotades vajaduse praeguste A/V-süsteemide kõrge hinna, keerukuse ja juhtmerohkuse järele.
- HDMI toetab videoallika (nt DVD-mängija) ja DTV vahelist sidet, võimaldades uusi funktsioone.

Intel Optane'i mälu

Intel Optane'i mälu töötab ainult salvestuskiirendajana. See ei asenda ega lisa arvutisse installitud mälu (RAM).

MÄRKUS: Intel Optane'i mälu on toetatud arvutites, mis vastavad järgmistele nõuetele.

- 7. põlvkonna või uuem Intel Core i3 / i5 / i7 protsessor
- Windows 10 64-bitine versioon 1607 või uuem
- Intel Rapid Storage Technology draiveri versioon 15.9.1.1018 või uuem

Tabel 2. Intel Optane'i mälu tehnilised näitajad

Funktsioon	Tehnilised näitajad
Liides	PCIe 3 × 2 NVMe 1.1
Konnektor	M.2 kaardipesa (2230/2280)
Toetatud konfiguratsioonid	<ul style="list-style-type: none">• 7. põlvkonna või uuem Intel Core i3 / i5 / i7 protsessor• Windows 10 64-bitine versioon 1607 või uuem• Intel Rapid Storage Technology draiveri versioon 15.9.1.1018 või uuem
Maht	32 GB

Intel Optane'i mälu lubamine

1. Klõpsake tegumiribal otsingukasti ja sisestage „**Intel Rapid Storage Technology**”.
2. Klõpsake valikul **Intel Rapid Storage Technology**.
3. Vahekaardil **Status** (Olek) klõpsake käsku **Enable** (Luba), et lubada Intel Optane'i mälu.
4. Hoiatusekraanil valige ühilduv kiire draiv ja seejärel klõpsake valikut **Yes** (Jah), et Intel Optane'i mälu lubada.
5. Intel Optane'i mälu lubamiseks klõpsake valikuid **Intel Optane memory > Reboot** (Intel Optane'i mälu > Taaskäivita).

 **MÄRKUS:** Rakendustel võib jõudluse paranemiseks pärast lubamist kuluda kuni kolm käivitamist.

Intel Optane'i mälu keelamine

 **ETTEVAATUST:** Pärast Intel Optane'i mälu keelamist ärge eemaldage Inteli Rapid Storage Technology draiverit, kuna see toob kaasa sinise ekraani tõrke. Intel Rapid Storage Technology kasutajaliidest saab eemaldada ilma draiveri eemaldamiseta.

 **MÄRKUS:** Intel Optane'i mälu eemaldamine on vajalik enne SATA-mäluseadme (kiirendatakse Intel Optane'i mälumooduli abil) eemaldamist arvutist.

1. Klõpsake tegumiriba otsingukastil ja tippige **Intel Rapid Storage Technology**.
2. Klõpsake valikul **Intel Rapid Storage Technology**. Kuvatakse **Inteli Rapid Storage Technology** aken.
3. Intel Optane'i mälu keelamiseks klõpsake **Disable** (Keela) vahekaardil **Intel Optane'i mälu**.
4. Hoiatusega nõustumiseks klõpsake **Yes** (Jah). Kuvatakse valiku keelamise progress.
5. Klõpsake käsul **Reboot** (Taaskäivita), et lõpetada Intel Optane'i mälu keelamine, ja taaskäivitage oma arvuti.

Demonteerimine ja kokkupanek

Teemad:

- Külgkate
- Kõvaketta koost – 2,5 tolli
- Heat sink blower
- Kõlar
- Mälumoodulid
- Jahutusradiaatori sõlmsõlm
- Protsessor
- WLAN-kaart
- Sisemine M.2 PCIe SSD
- Optional module
- Nööppatarei
- Emaplaat

Külgkate

Tagakaane eemaldamine

1. Järgige protseduuri jaotises [Enne arvuti sees toimetamist](#).
2. To remove the side cover:
 - a. Keerake lahti kruvi, mis kinnitab külgakatte süsteemi külge.





- b. Slide the side cover towards the front of the system and lift the cover to remove from the system.

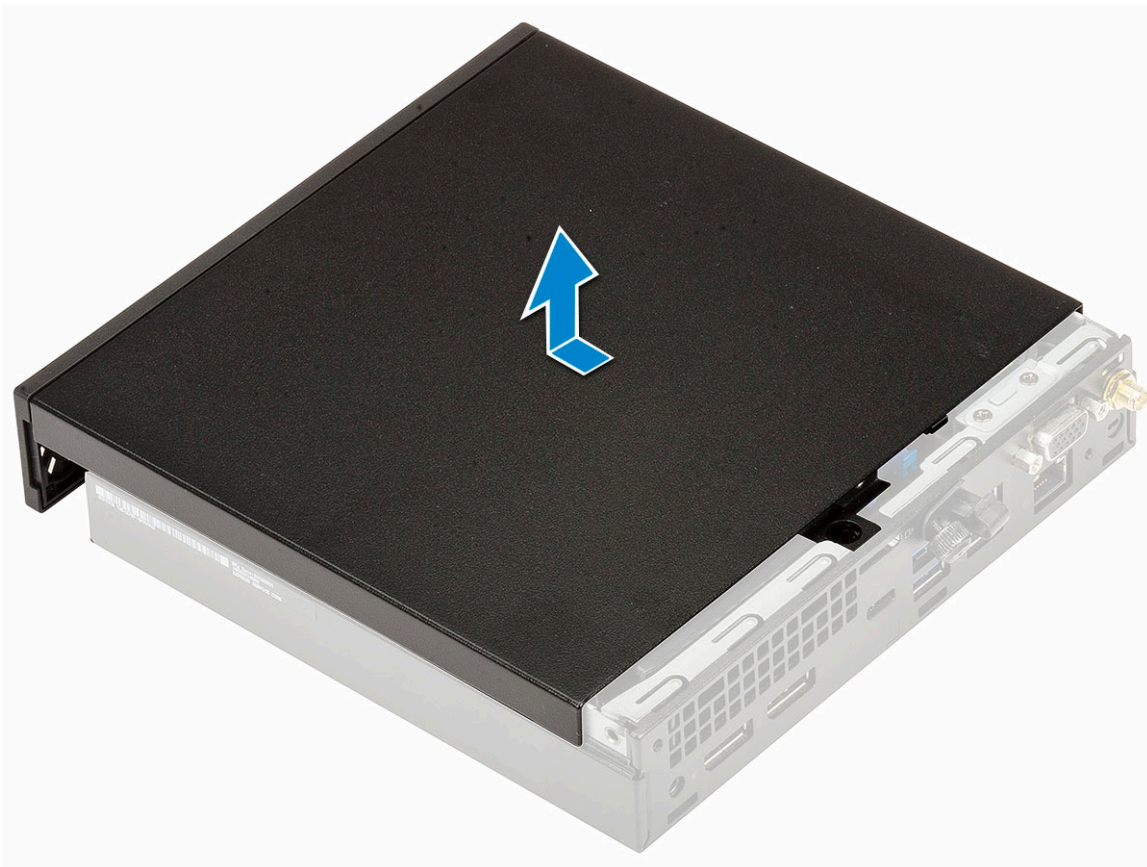
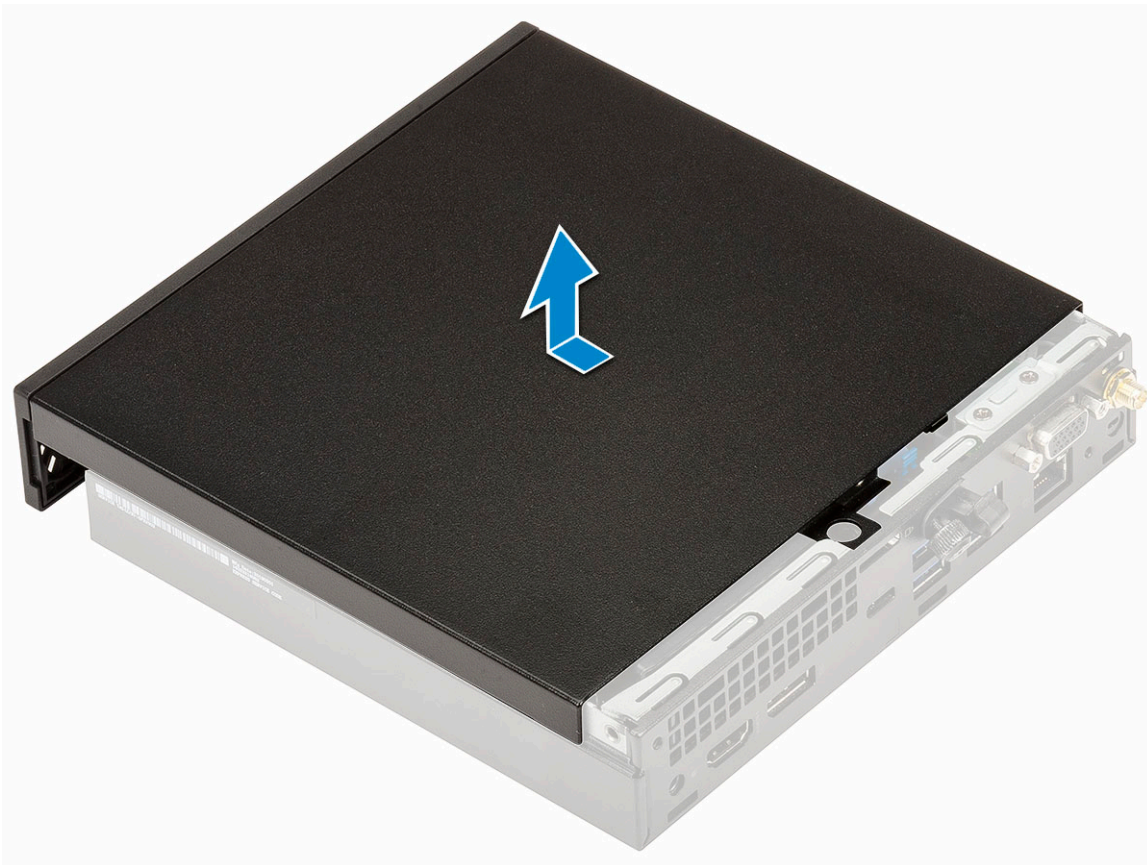

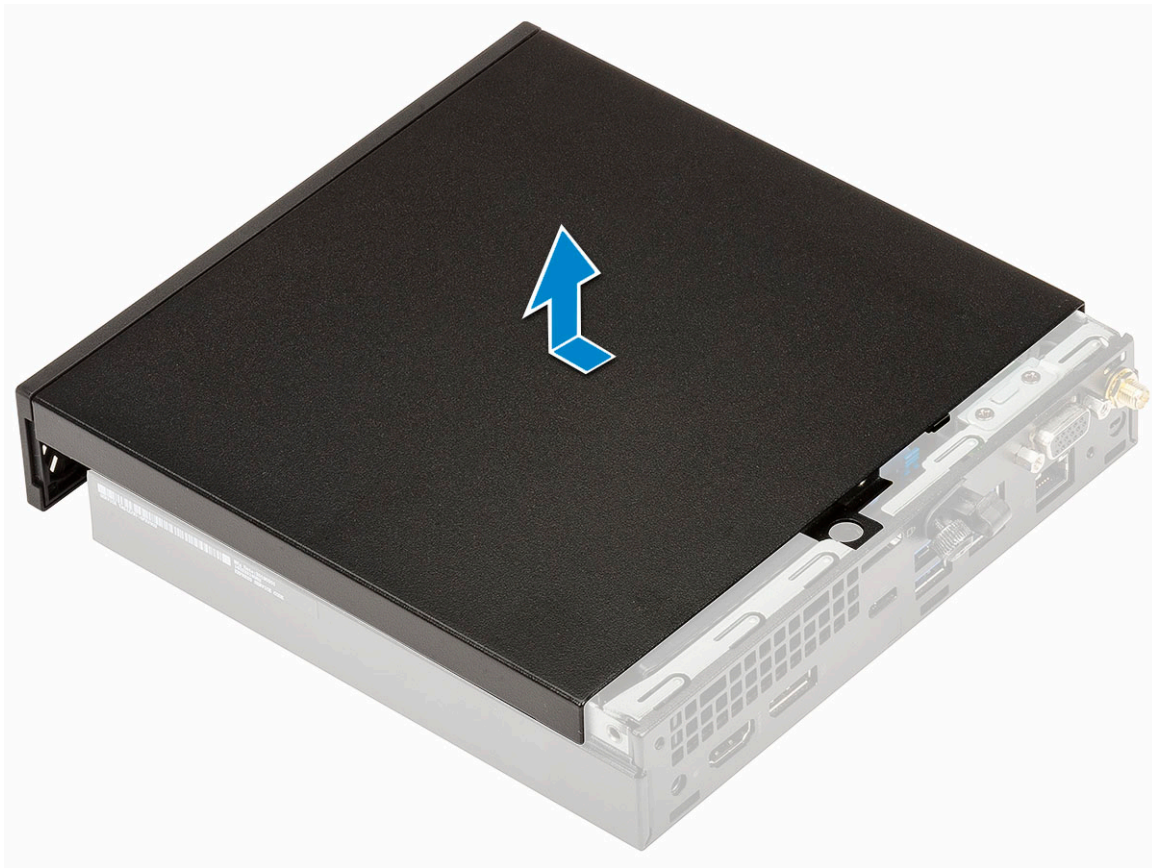

Installing side cover

1. To install the side cover:
 - a. Place the side cover on the system.
 - b. Slide the cover towards the back of the system to install it.

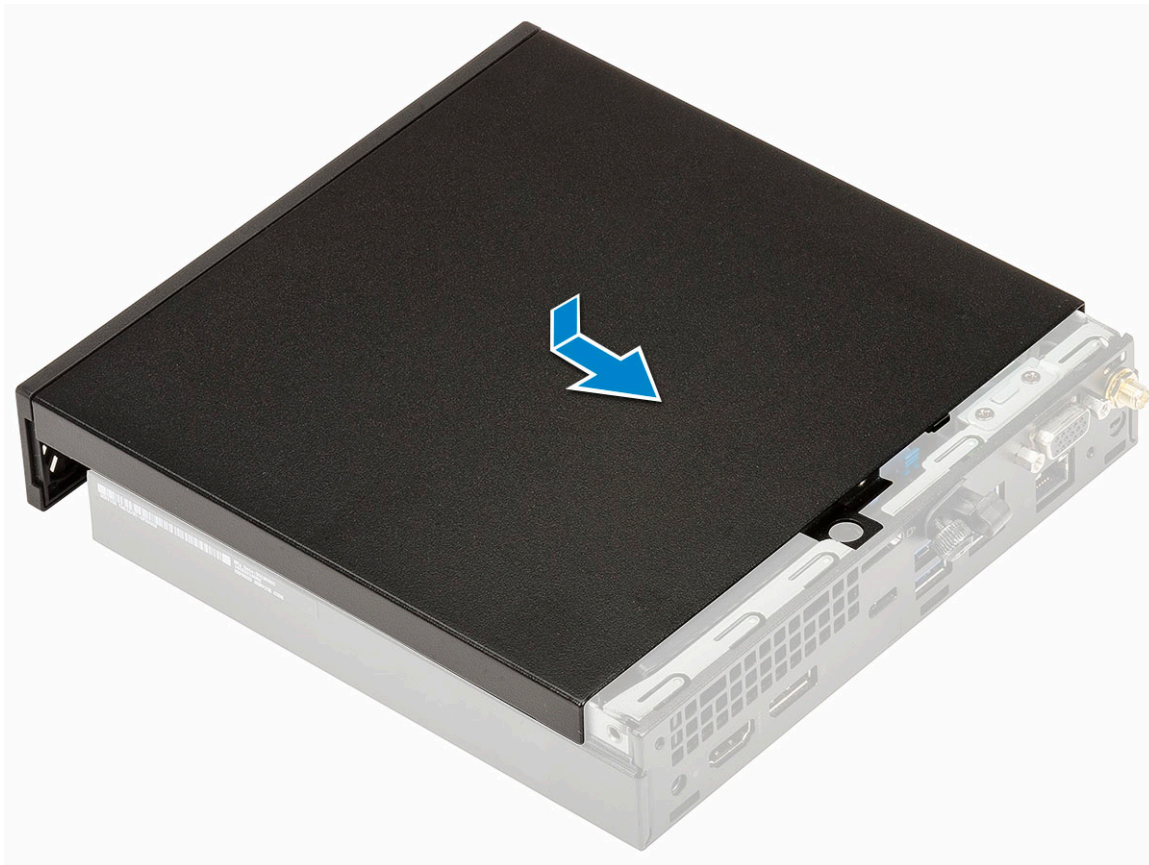

c. Keerake kruvi, et kate süsteemi külge kinnitada.



2. Järgige protseduuri jaotises [Pärast arvuti sees toimetamist](#).

Kõvaketta koost – 2,5 tolli

2,5-tollise kõvaketta mooduli eemaldamine

1. Järgige protseduuri jaotises [Enne arvuti sees toimetamist](#).
2. Eemaldage [külgate](#).
3. Kõvakettamooduli eemaldamiseks tehke järgmist.
 - a. Press the blue tabs on both sides of the heat sink blower [1].
 - b. Push the hard drive assembly to release it from the system [2] and remove the hard drive assembly from the system [2].

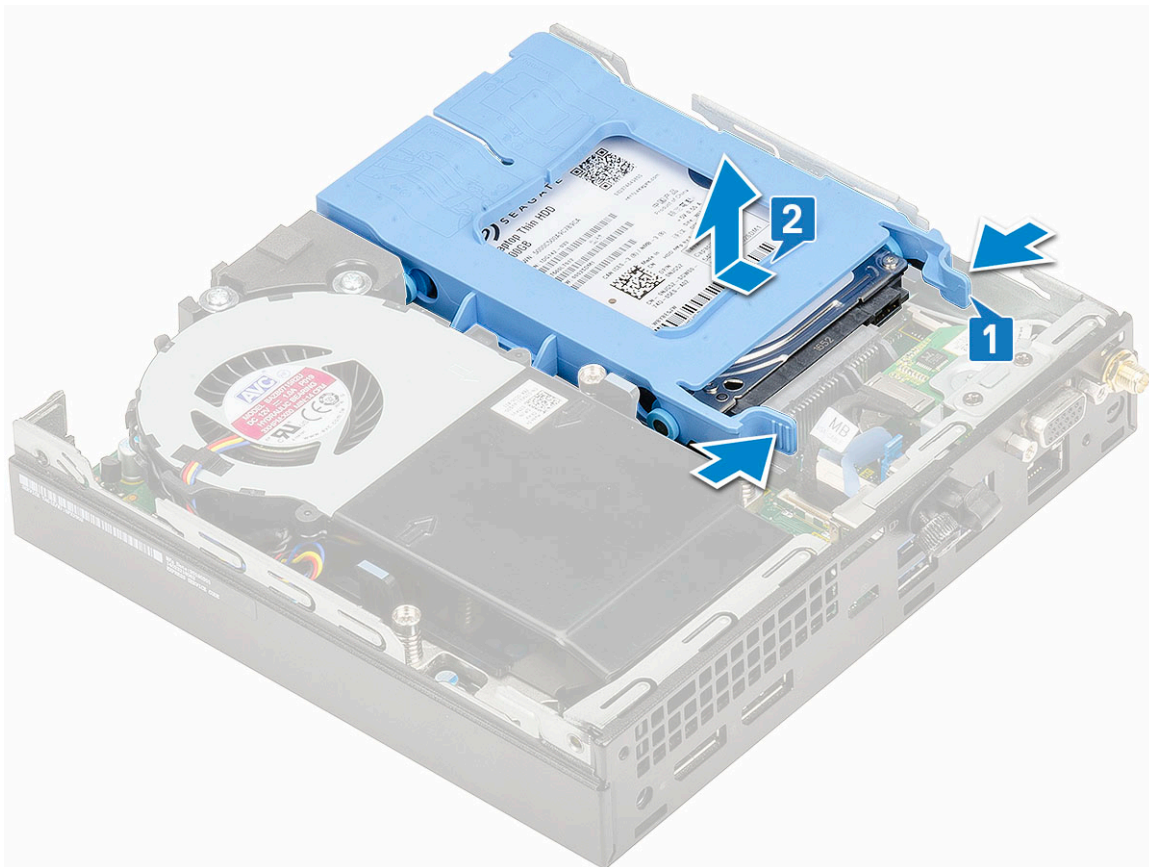
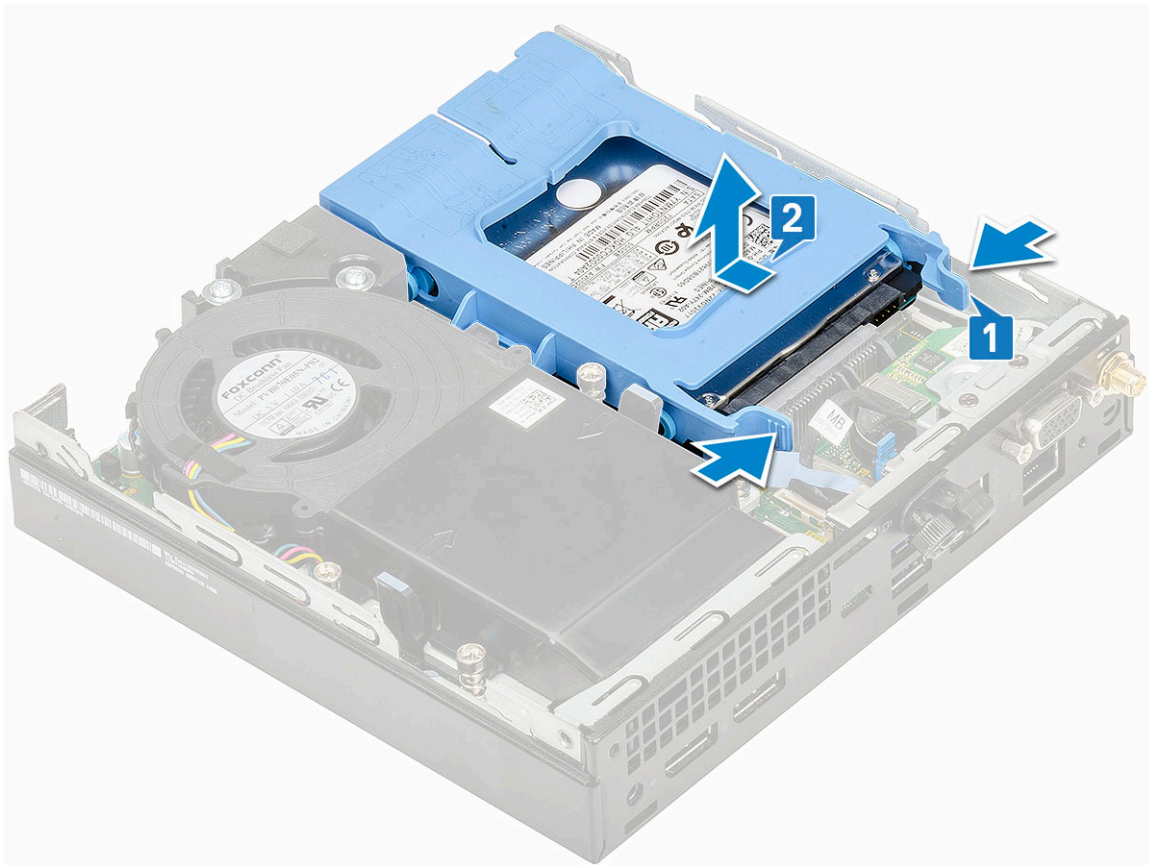

Kõvakettamooduli eemaldamine

- c. Eemaldage kõvakettamoodul süsteemi küljest.

2,5-tollise kõvaketta eemaldamine kõvaketta klambri küljest

1. Järgige protseduuri jaotises [Enne arvuti sees toimetamist](#).
2. Eemaldage:
 - a. Külgkate
 - b. 2.5 inch hard drive assembly
3. To remove the drive bracket:
 - a. Tõmmake kõvakettaklambri üht külge, et eemaldada klambri tihvtid kõvaketta piludest [1].

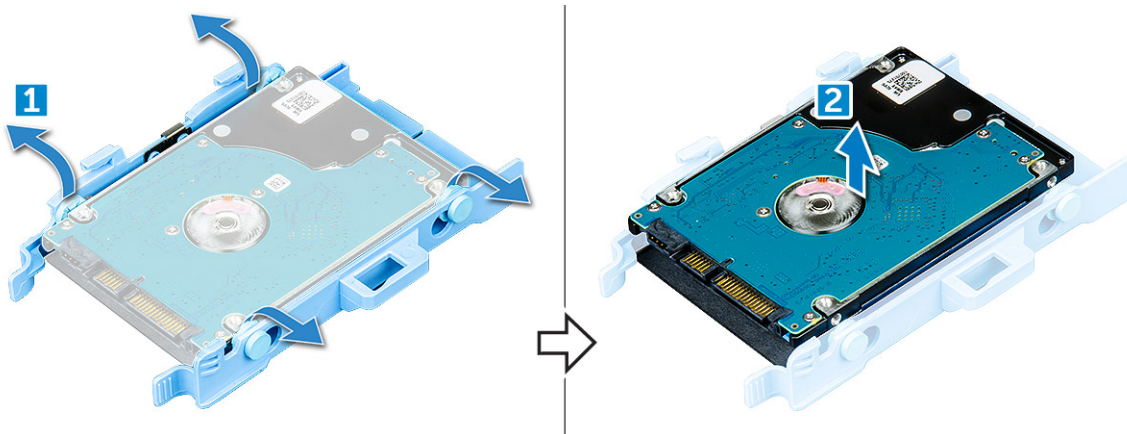

2,5-tollise kõvaketta sisestamine ketta klambrisse

1. Align and insert the pins on the drive bracket with the slots on one side of the drive.
2. Flex the other side of the drive bracket, and align and insert the pins on the bracket into the drive.
3. Paigaldage:
 - a. 2.5 inch hard drive assembly
 - b. Külgkate
4. Järgige protseduuri jaotises [Pärast arvuti sees toimetamist](#).

2,5-tollise ketta koostu paigaldamine

1. Kõvakettamooduli paigaldamiseks tehke järgmist:
 - a. Sisestage kõvakettamoodul arvuti pessa.
 - b. Lükake kõvakettamoodul süsteemi pessa, kuni see paika klõpsab [1].

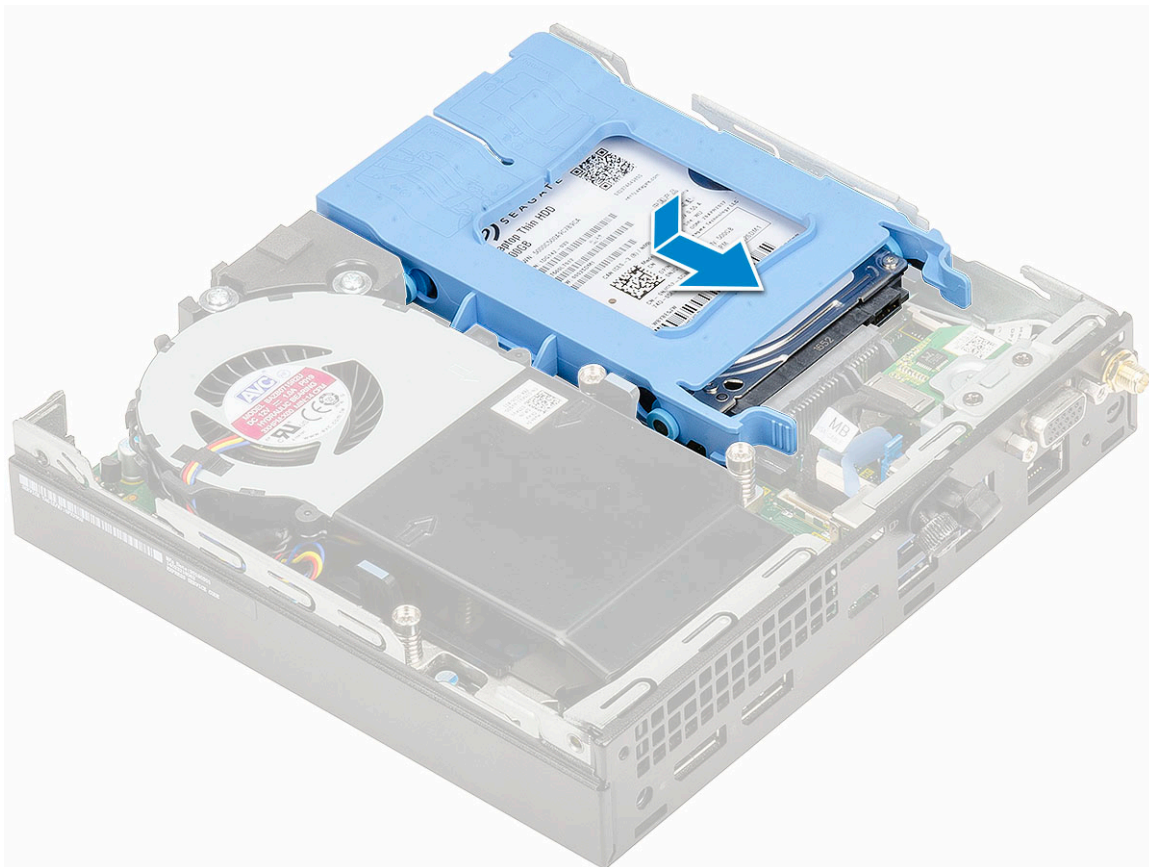
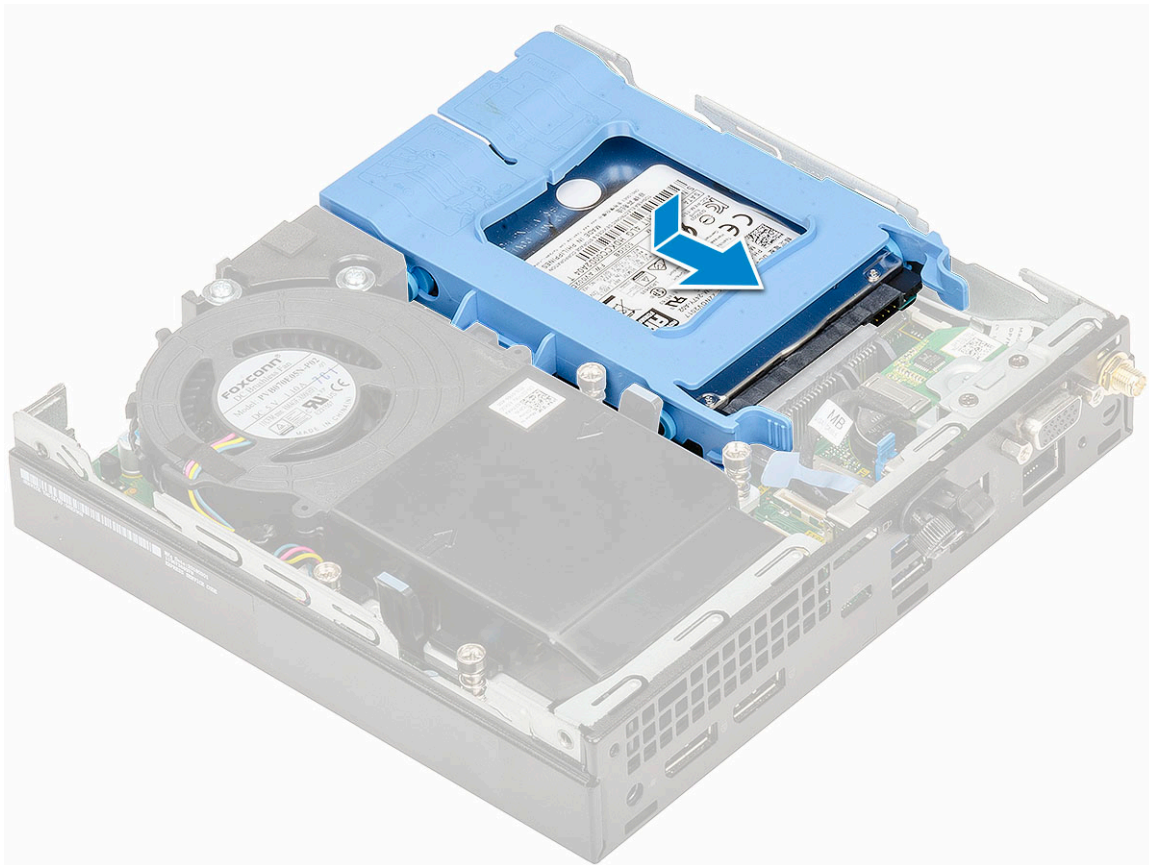

2. Install the [Side cover](#).
3. Järgige protseduuri jäätises [Pärast arvuti sees toimetamist](#).

Heat sink blower

Radiaatori eemaldamine

1. Järgige protseduuri jaotises [Enne arvuti sees toimetamist](#).
2. Eemaldage [kõlari kaas](#).
3. To remove the heat sink blower:
 - a. Press the blue tabs on both sides of the heat sink blower [1].
 - b. Lükake ja tõstke jahutusradiaatori puhurid, et see süsteemi küljest vabastada [2].
 - c. Pöörake jahutusradiaatori puhur ümber, et see süsteemi küljest eemaldada [2][3].

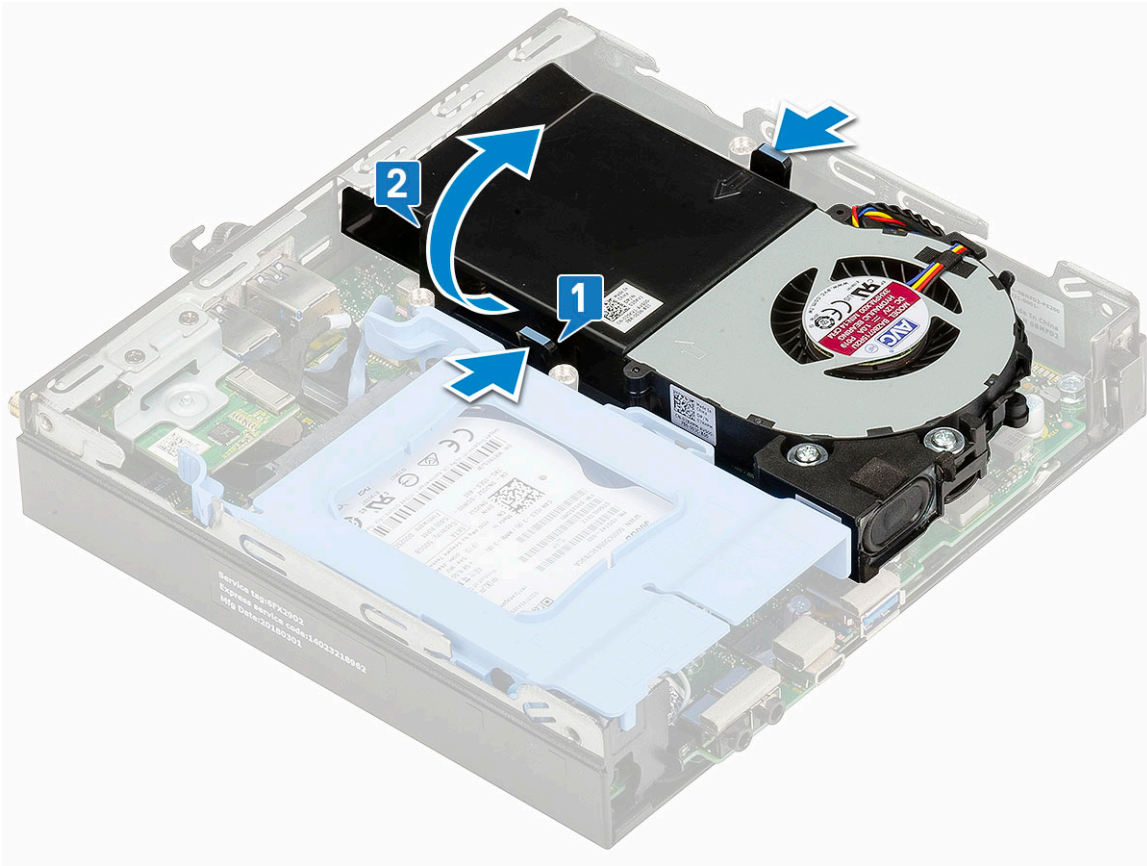
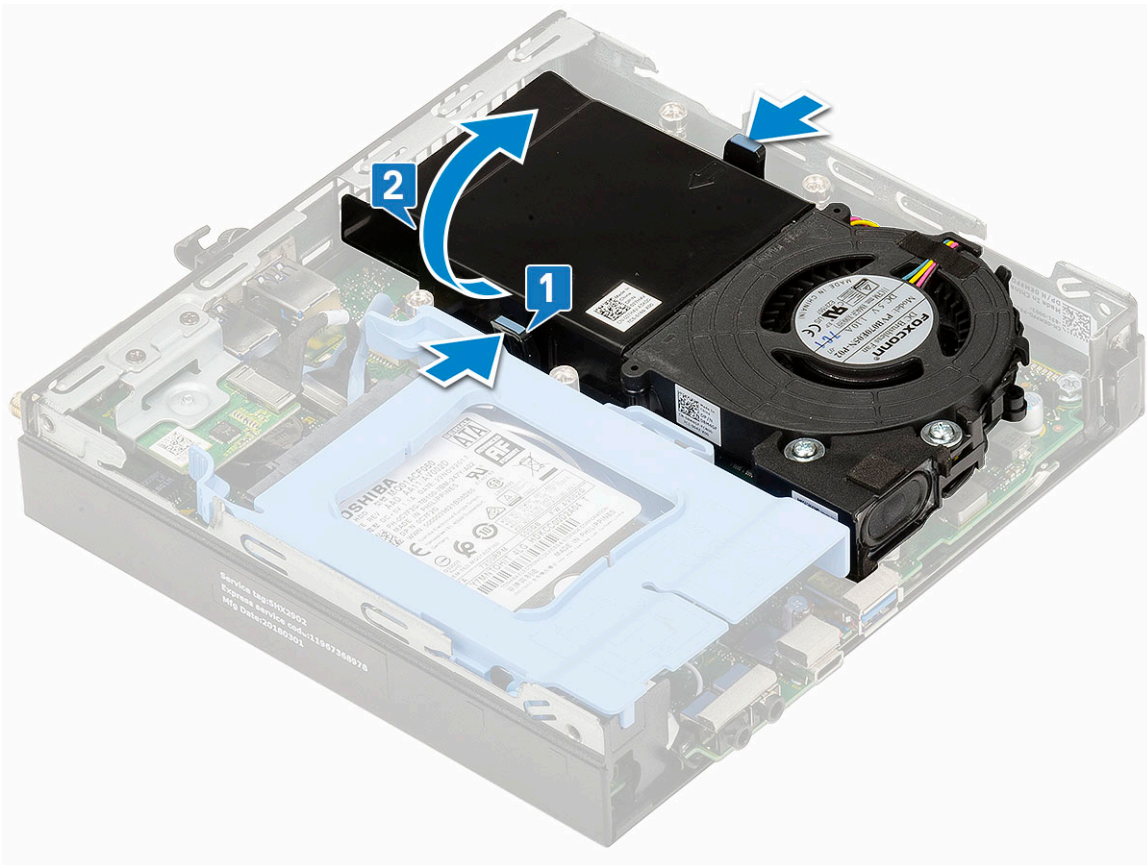

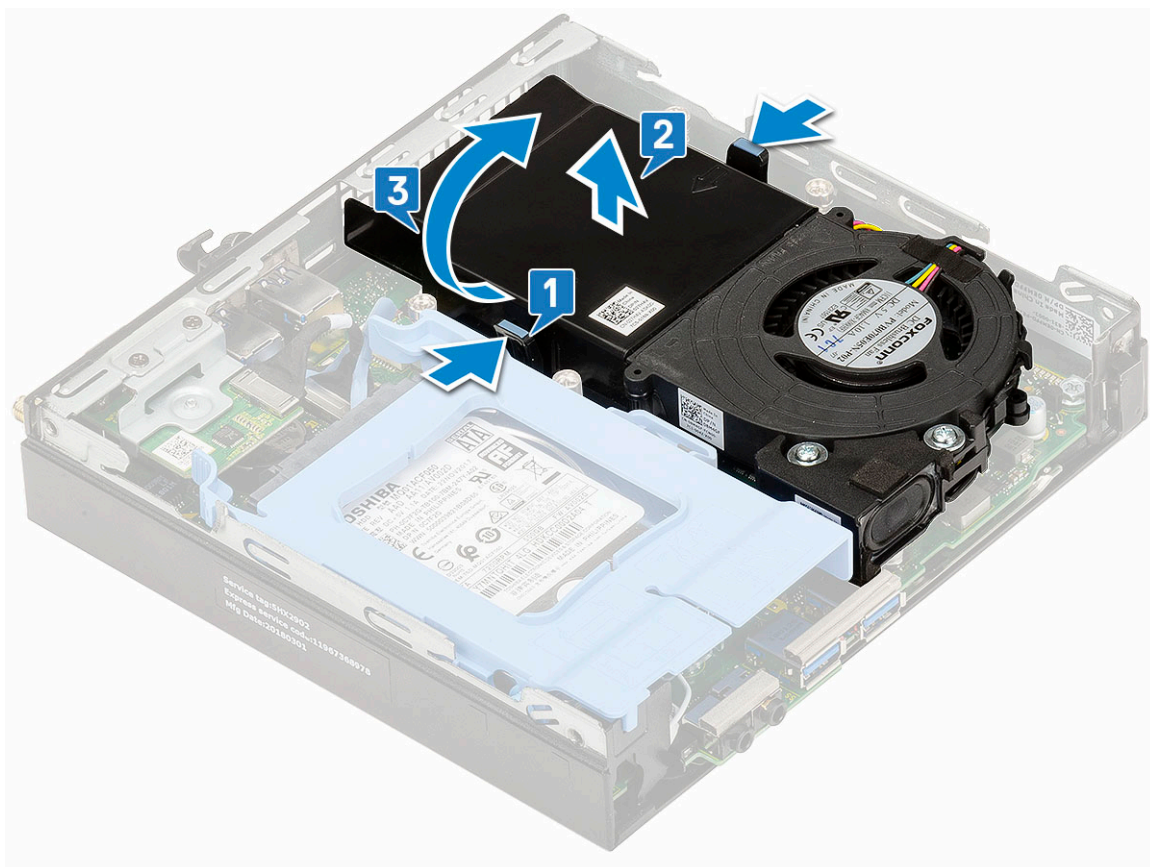

4. Ühendage kõlarikaabel [1] ja jahutusradiaatori puhuri kaabel [2] emaplaadil olevatest ühendustest lahti.

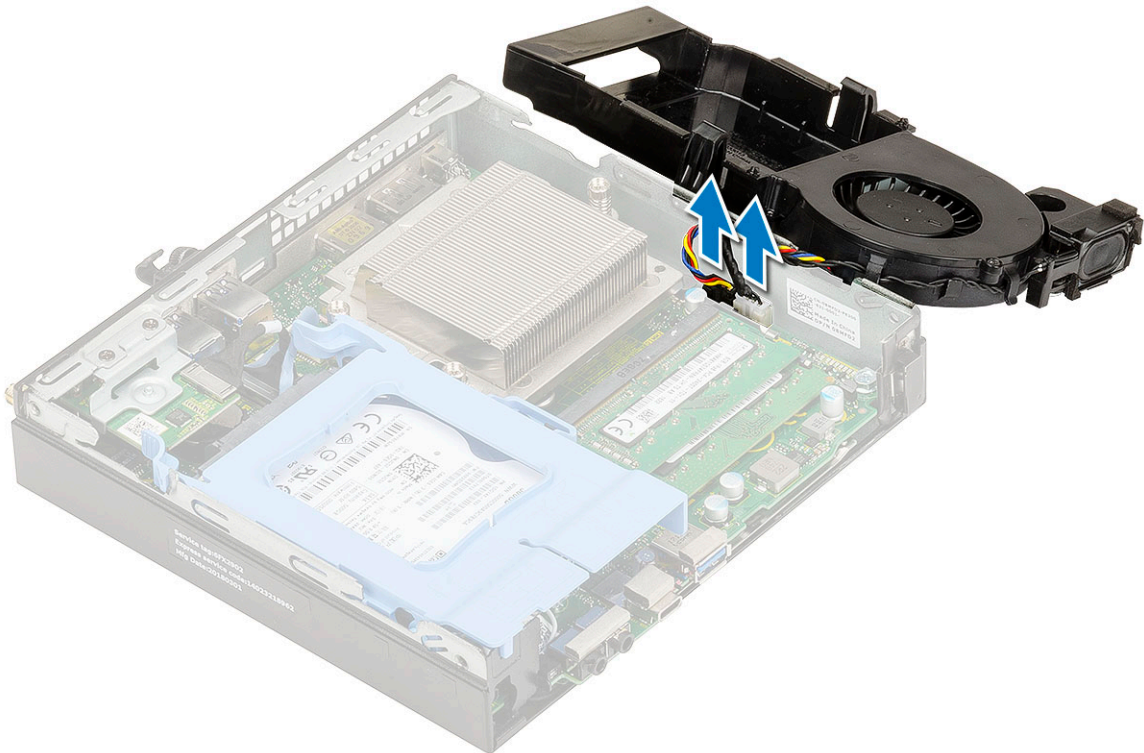
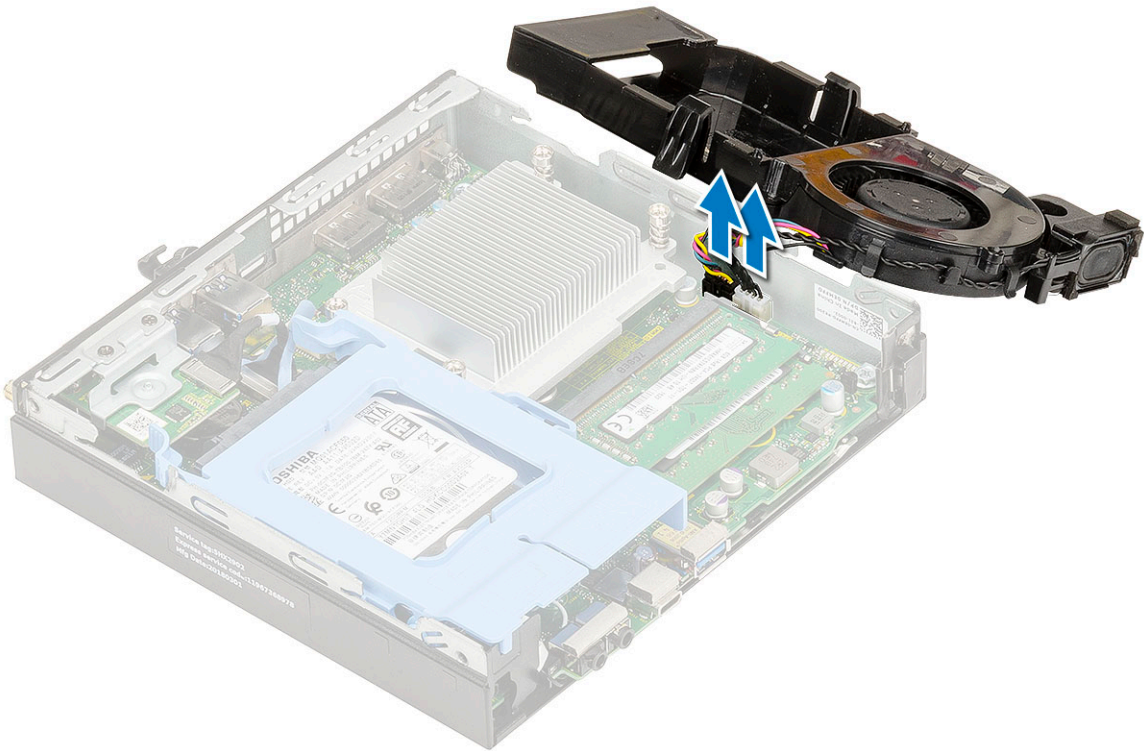

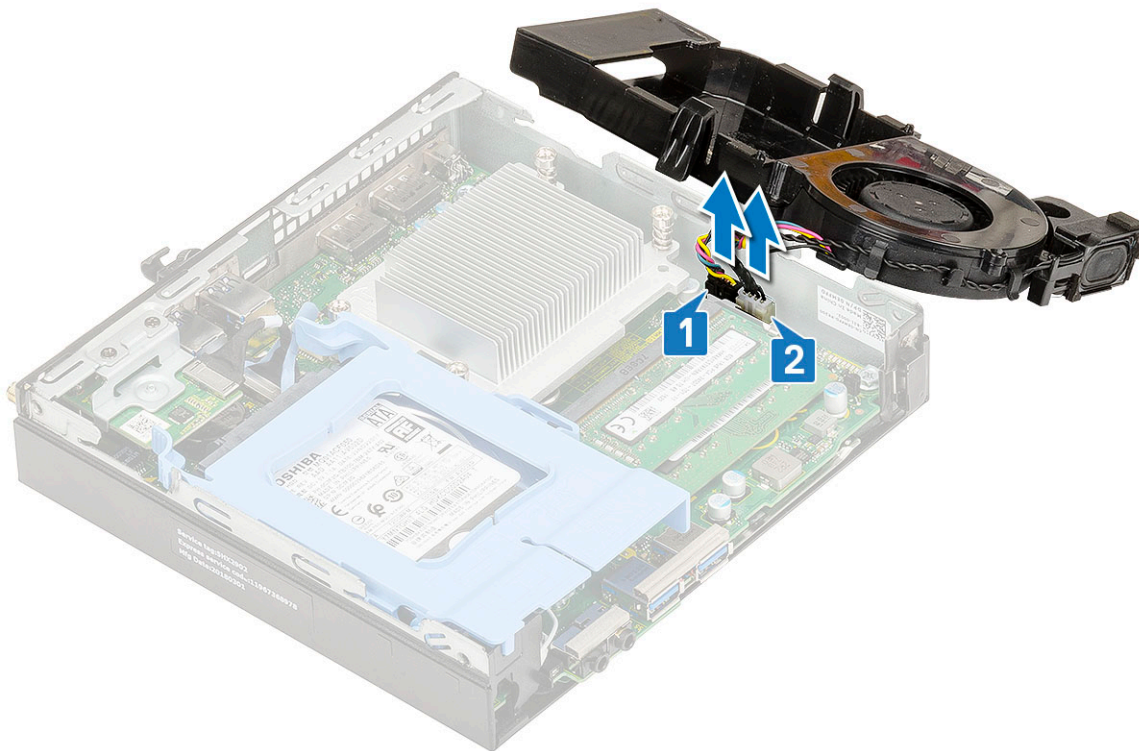

Installing heat sink blower

1. To install the heat sink blower:
 - a. Ühendage jahutusradiaatori puhuri kaabel [1] ja kõlarikaabel [2] emaplaadil olevatesse ühendustesse.

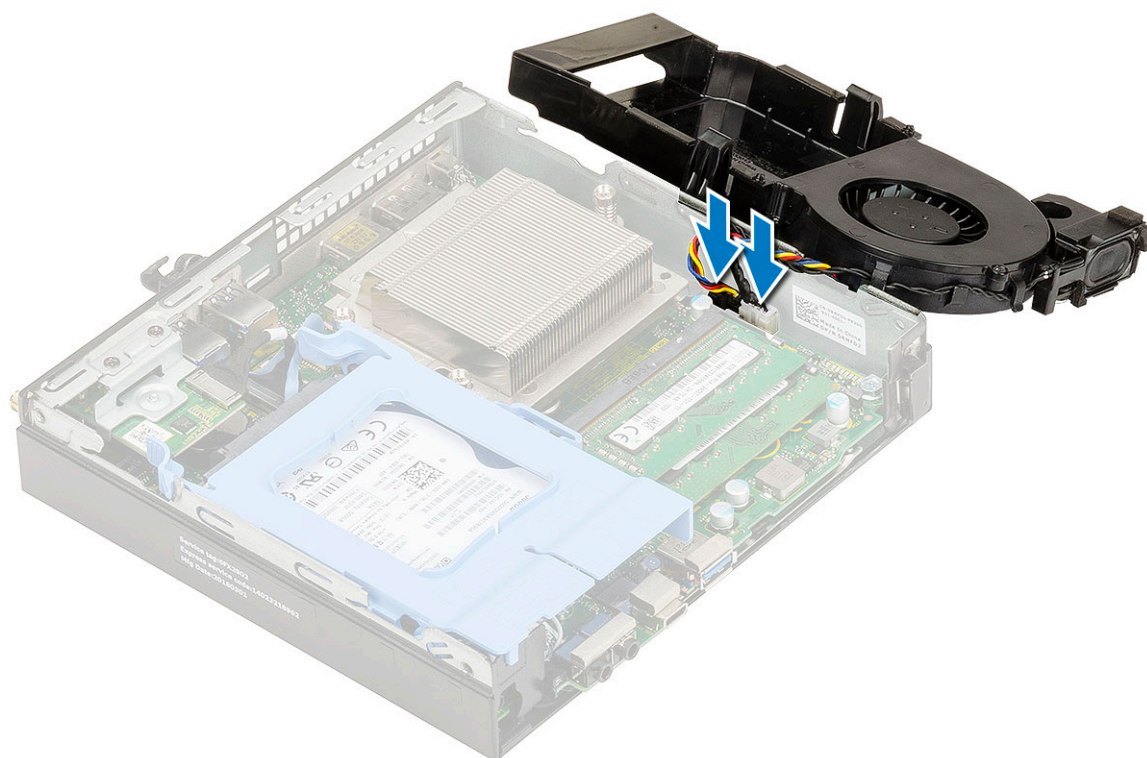
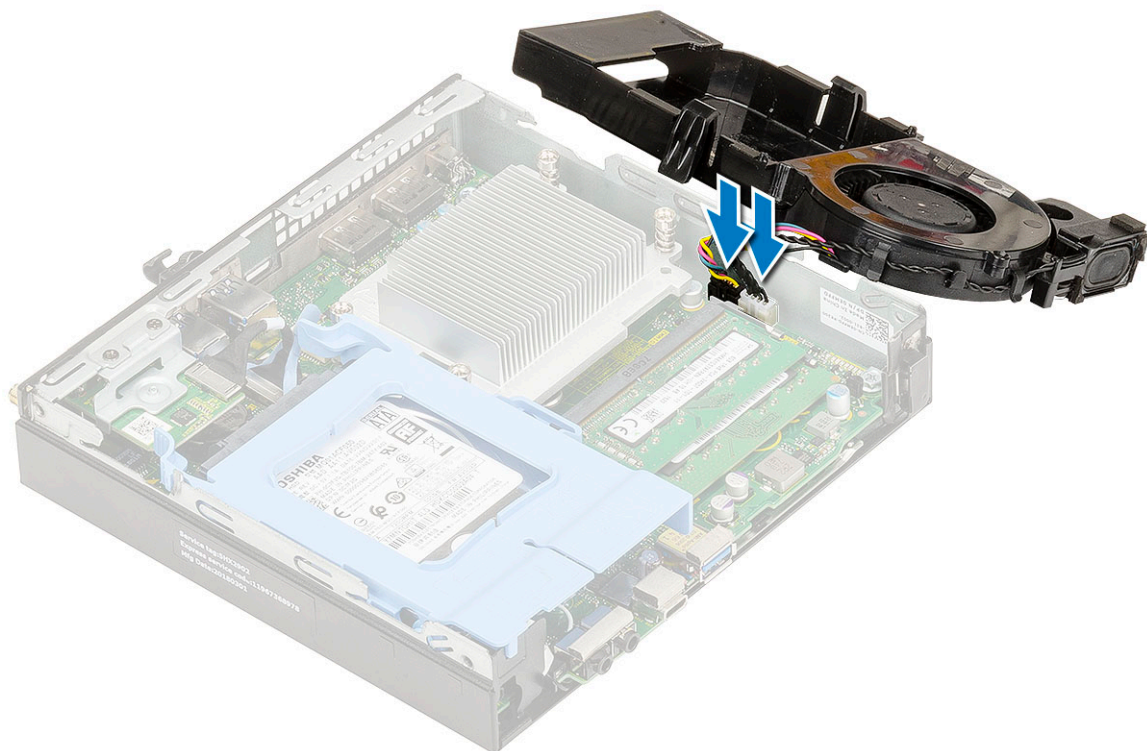

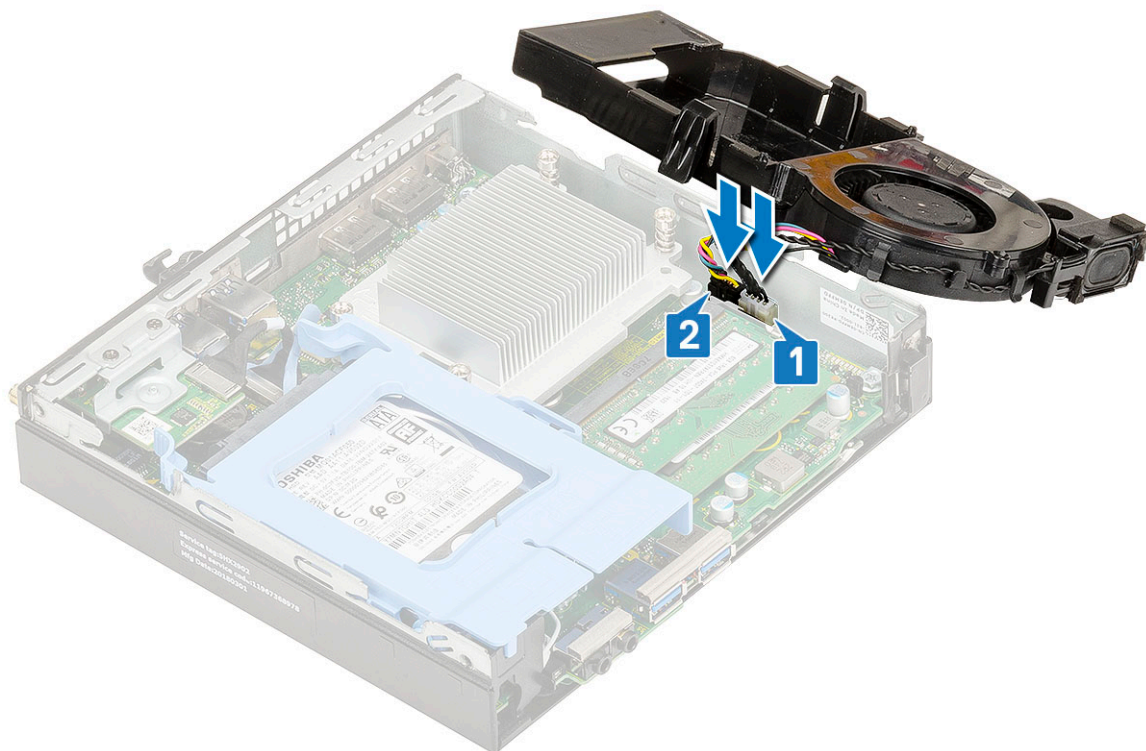

b. Place the heat sink blower on the system and slide until it clicks into place.

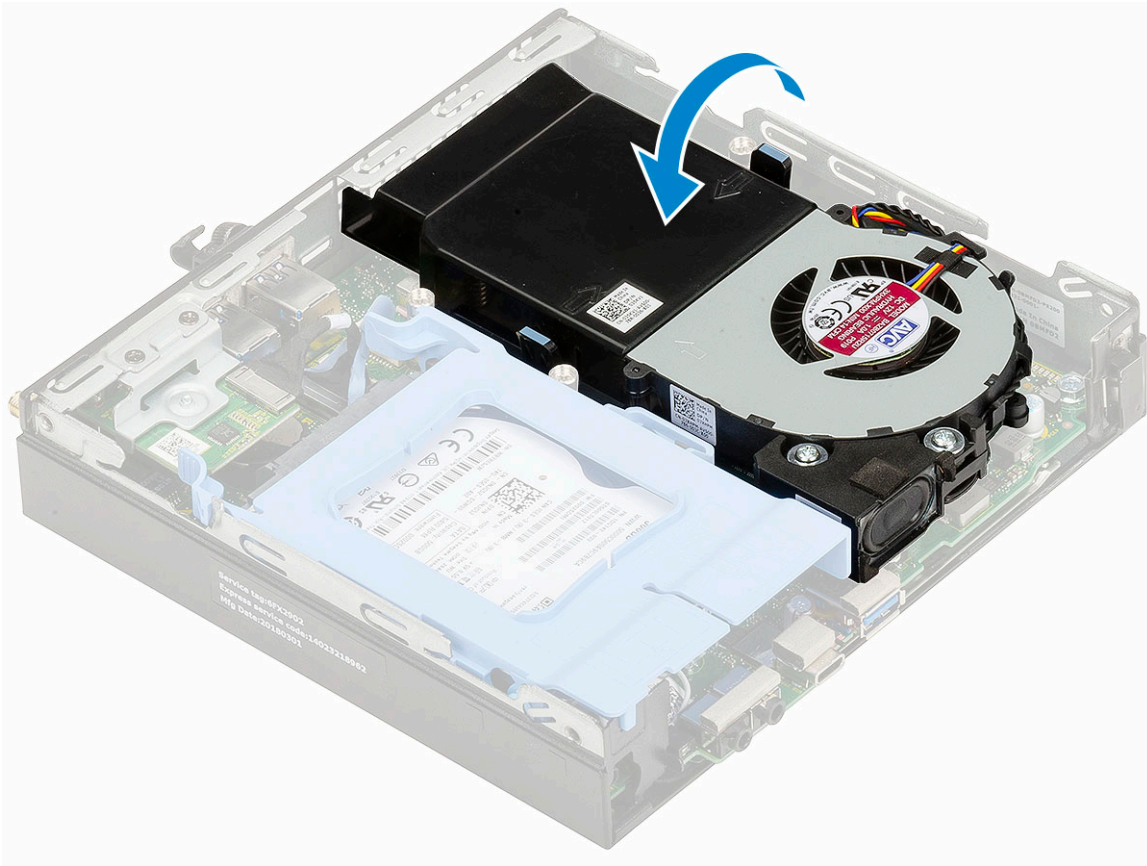
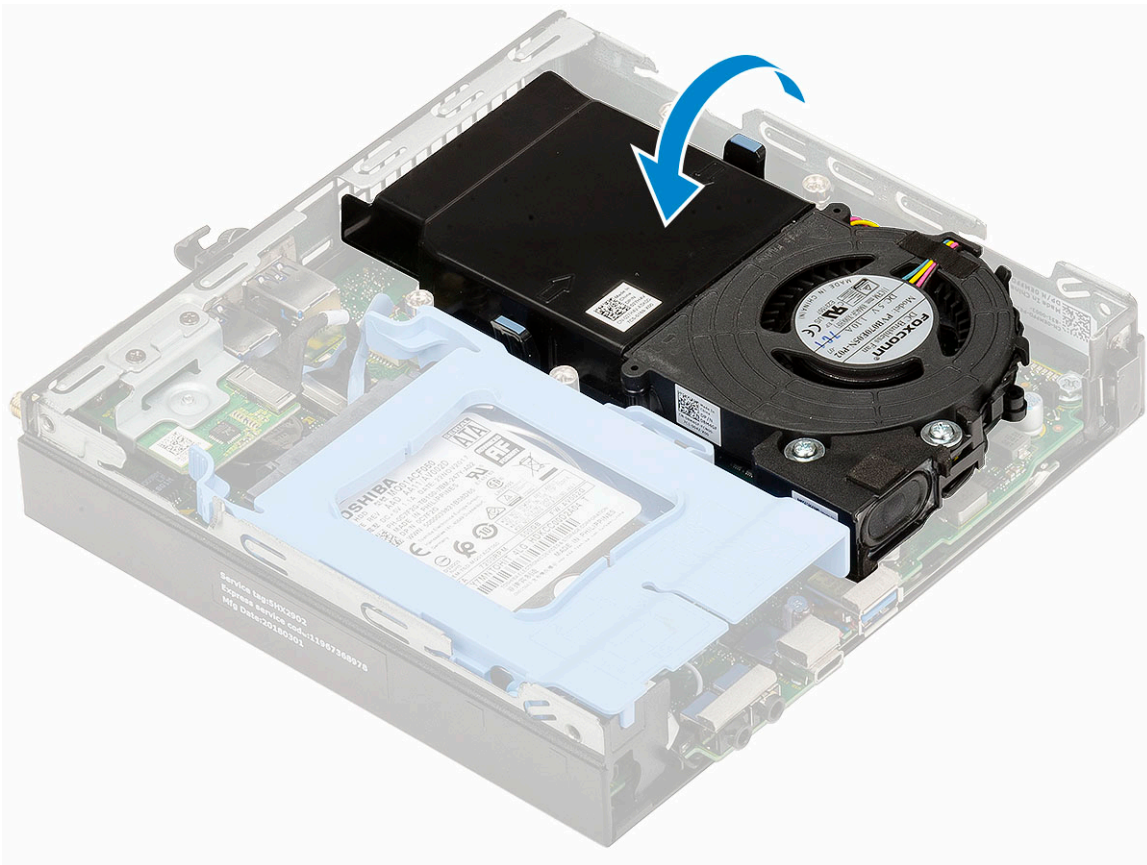

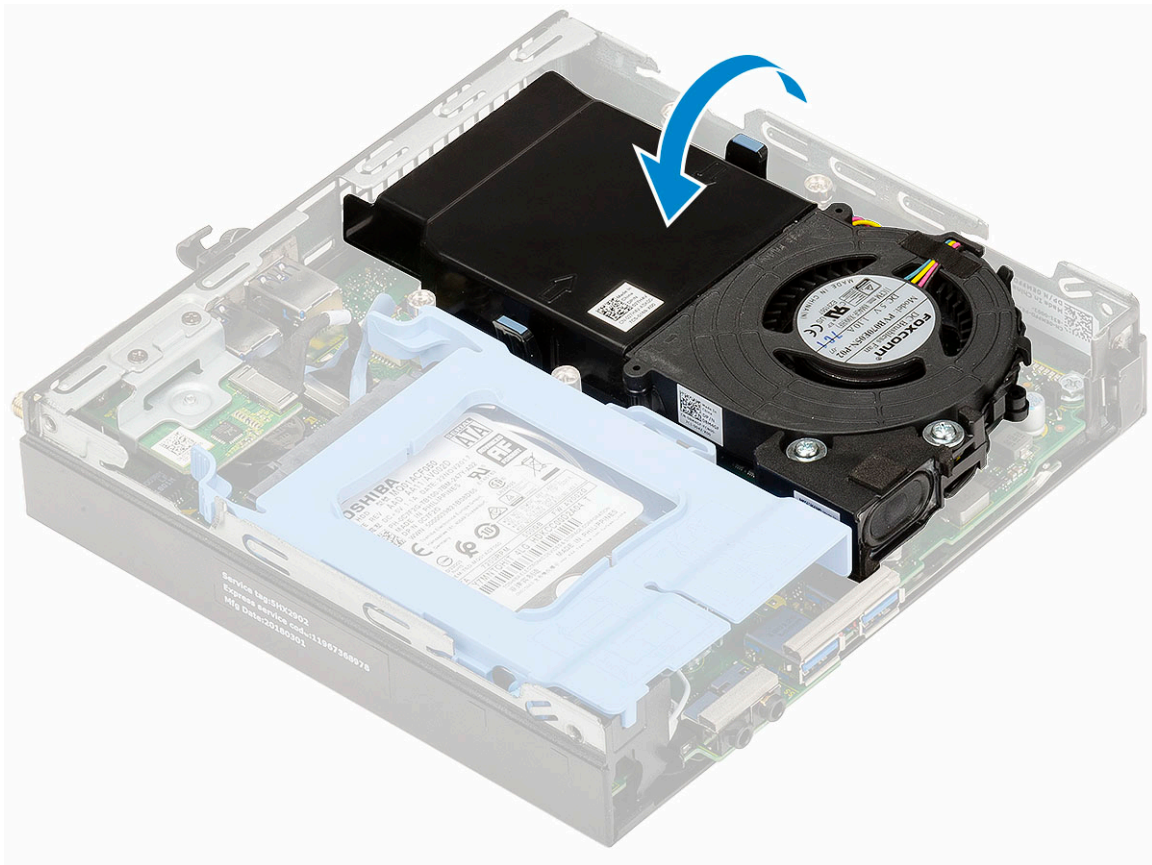

2. Install the [Side cover](#).
3. Järgige protseduuri jaotises [Pärast arvuti sees toimetamist](#).

Kõlar

Kõlari eemaldamine

1. Järgige protseduuri jaotises [Enne arvuti sees toimetamist](#).
2. Eemaldage:
 - a. [Külgkate](#)
 - b. [Heat sink blower](#)
3. Kõlari eemaldamiseks tehke järgmist.
 - a. Release the speaker cable from the retention hooks on the heat sink blower [1].
 - b. Eemaldage kruvid, mis ventilaatorit jahutusradiaatori küljes hoiavad [2].
 - c. Remove the speaker from the heat sink blower [3].

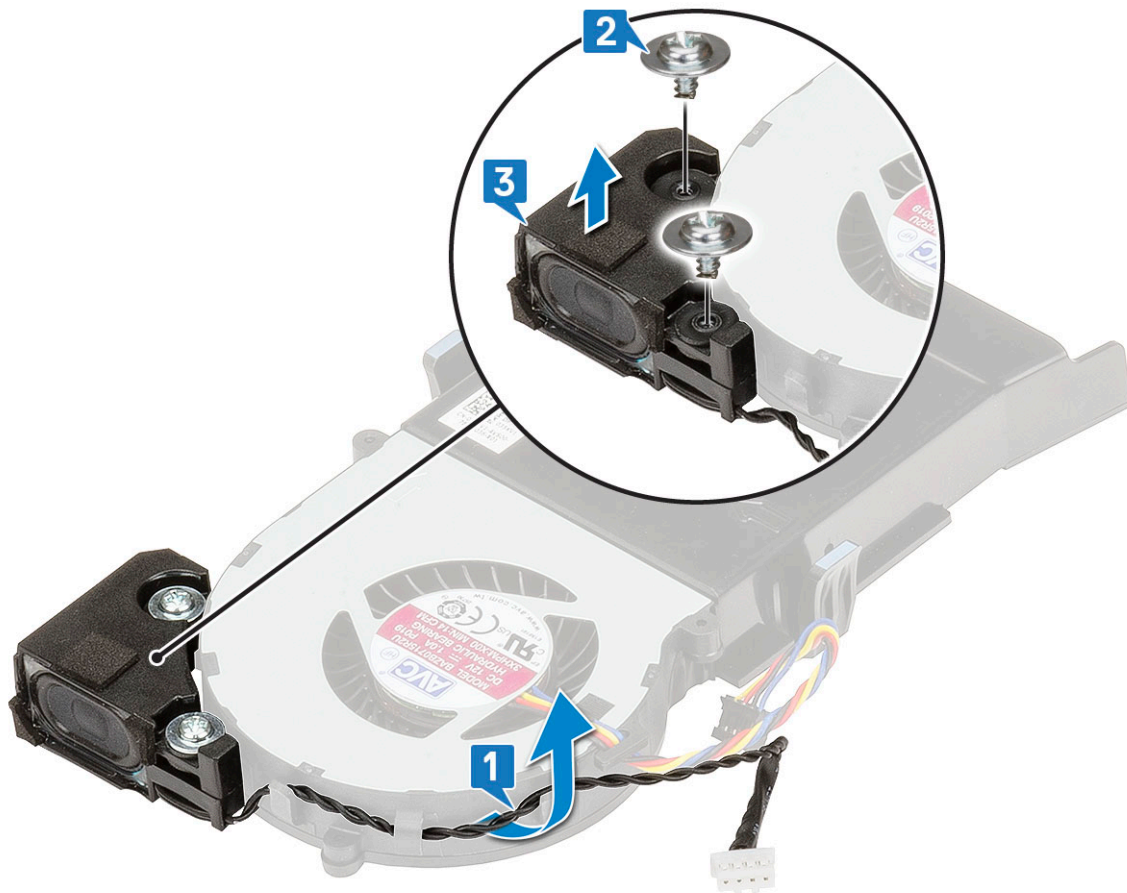

Kõlari paigaldamine

1. Kõlari paigaldamiseks tehke järgmist.
 - a. Align the slots on the speaker with the slots on the heat sink blower [1].
 - b. Replace the two (M2.5X4) screws to secure the speaker to the heat sink blower [2].
 - c. Route the speaker cable through the retention hooks on the heat sink blower [3].

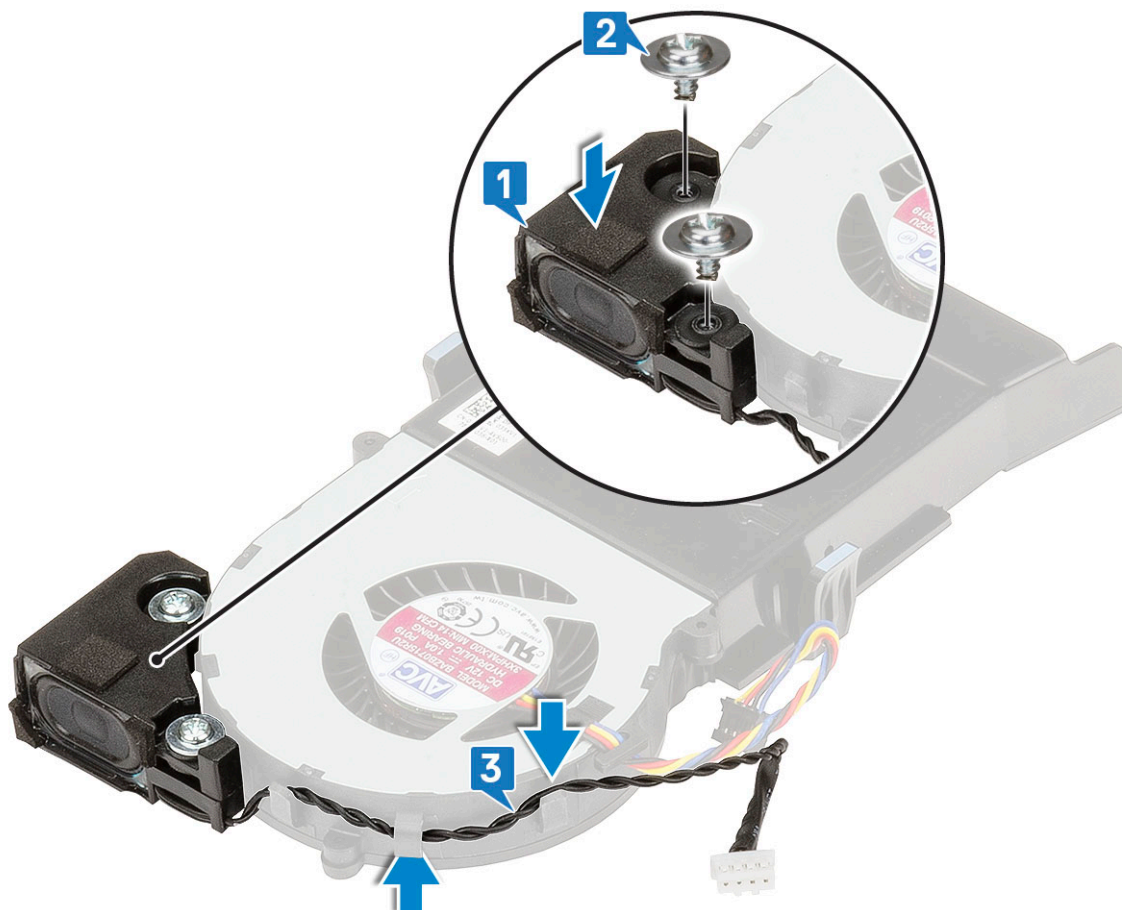

2. Paigaldage:
 - a. [Heat sink blower](#)
 - b. [Külgkate](#)
3. Järgige protseduuri jaotises [Pärast arvuti sees toimetamist](#).

Mälumoodulid

Mälumooduli eemaldamine

1. Järgige protseduuri jaotises [Enne arvuti sees toimetamist](#).
2. Eemaldage:
 - a. [Külgkate](#)
 - b. [Heat sink blower](#)
3. Mälumooduli eemaldamiseks tehke järgmist.
 - a. Tõmmake mälumoodulit kinnitavaid klambreid, kuni mälumoodul pesast välja hüppab [1].
 - b. Eemaldage mälumoodul emaplaadilt [2].

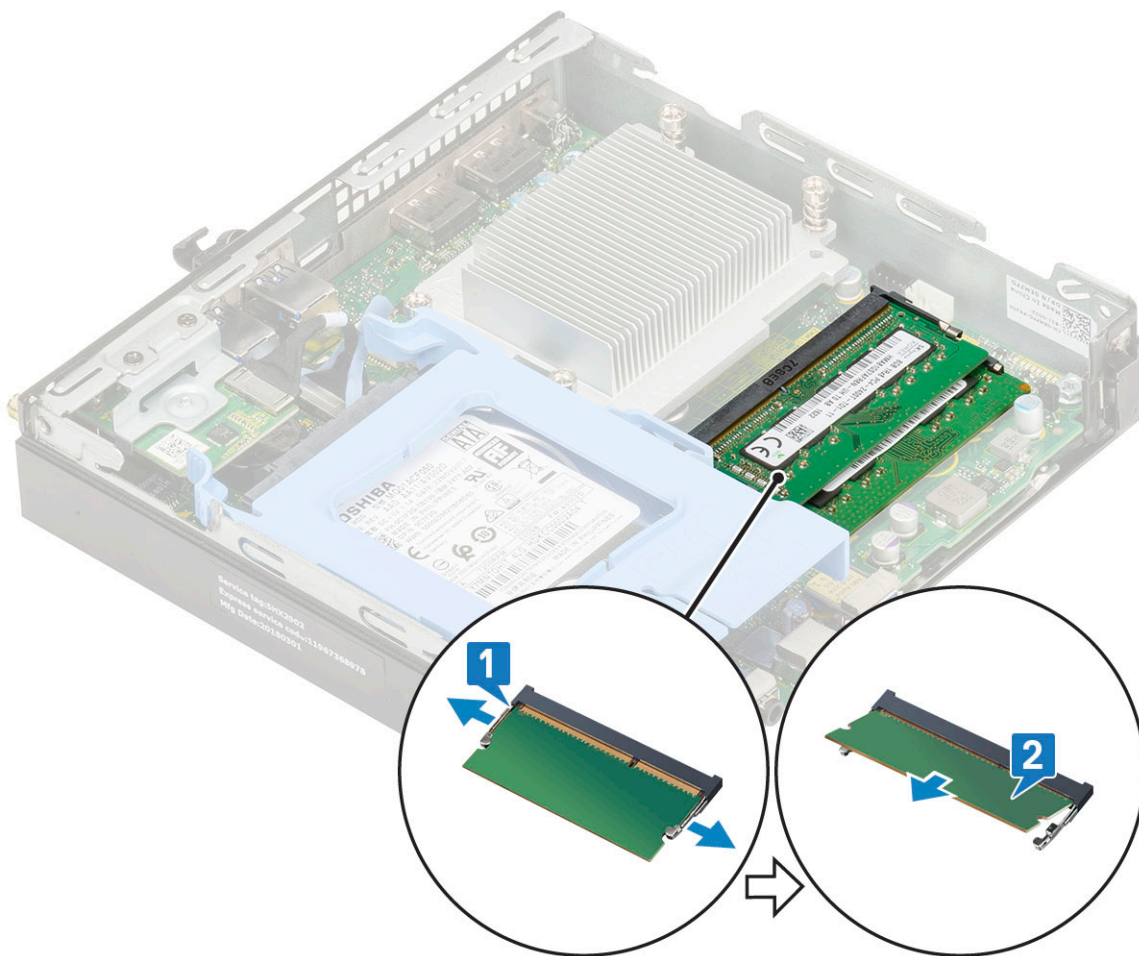

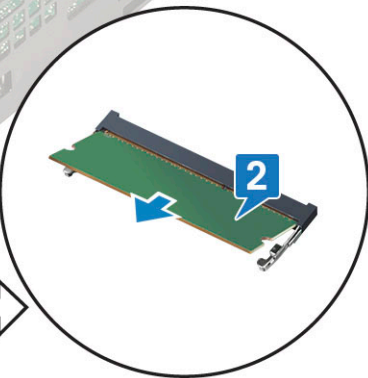
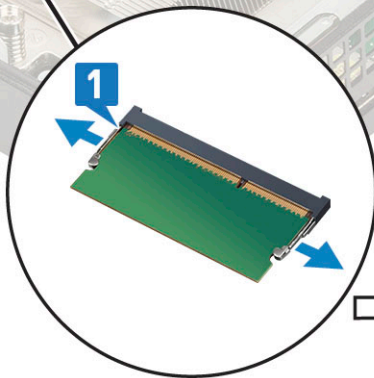
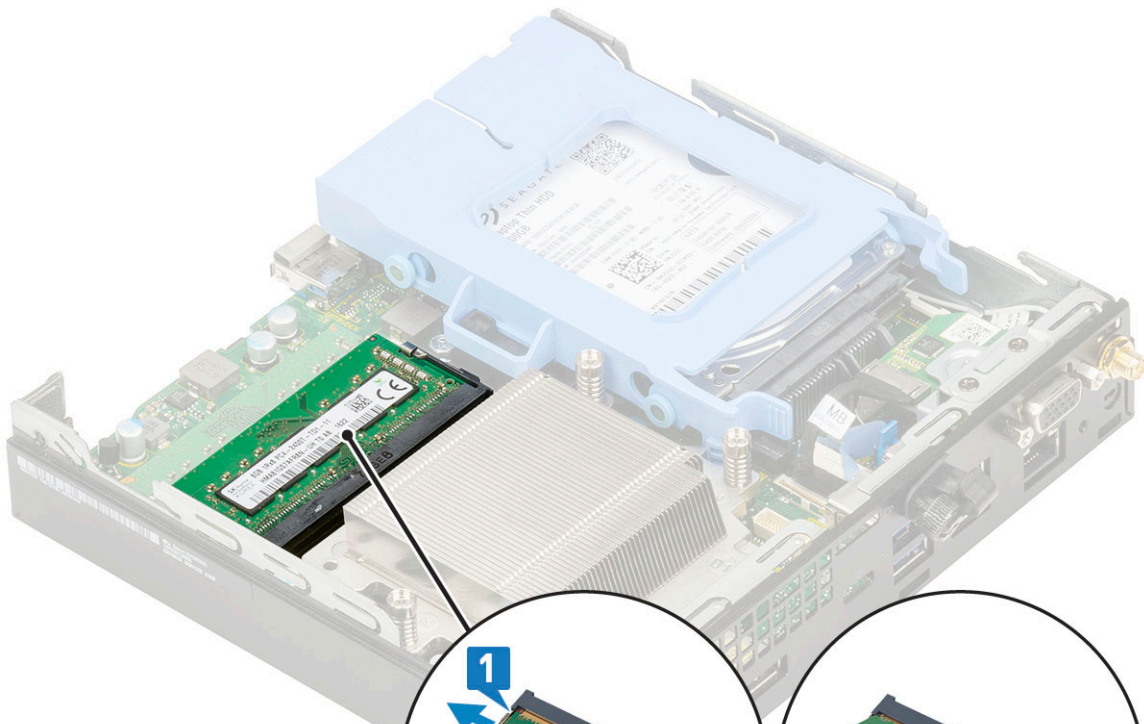
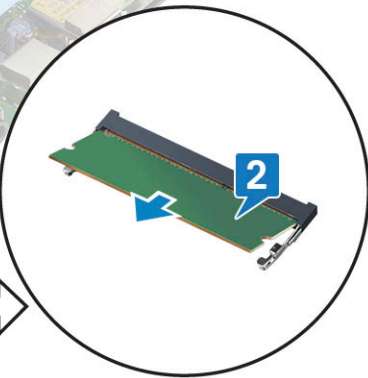
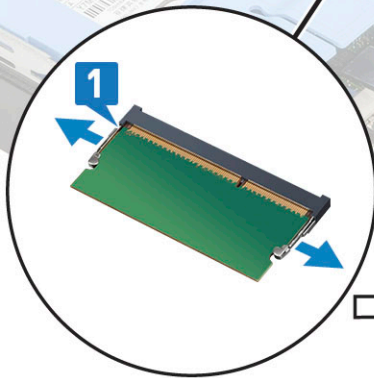
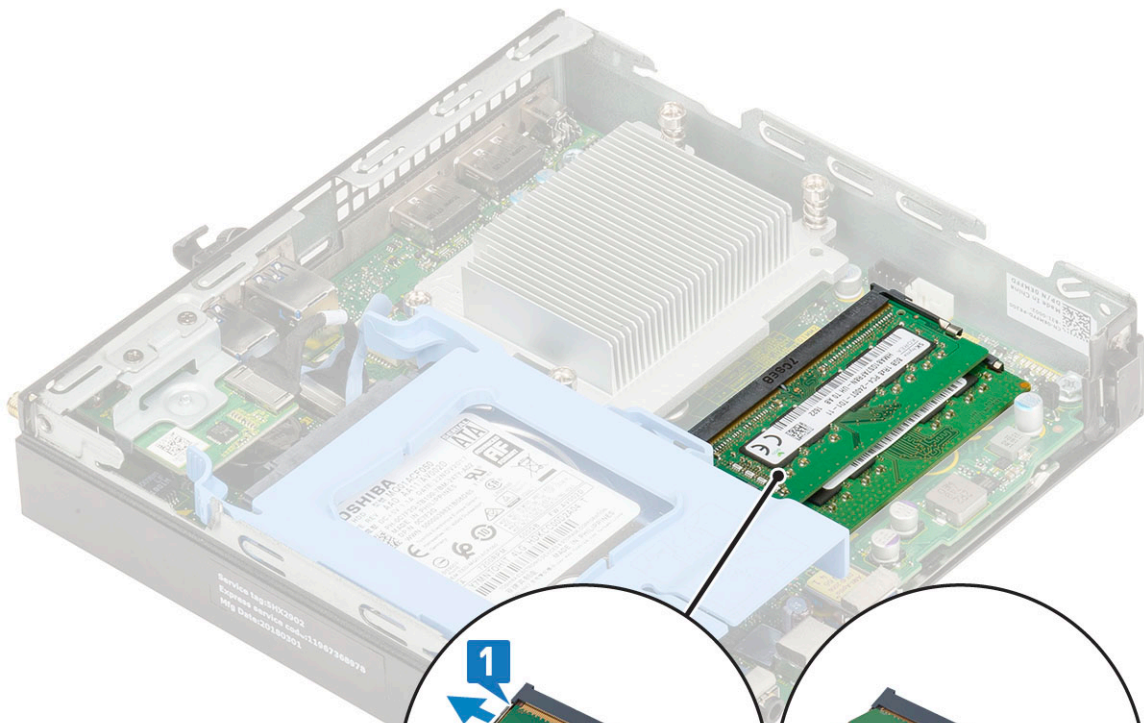

Mälumooduli paigaldamine

1. Paigaldage mälumoodul
 - a. Joondage mälumooduli sälk mälumooduli pesa klambriga.
 - b. Insert the memory module into the memory module socket [1] and press it until it clicks into place [2].

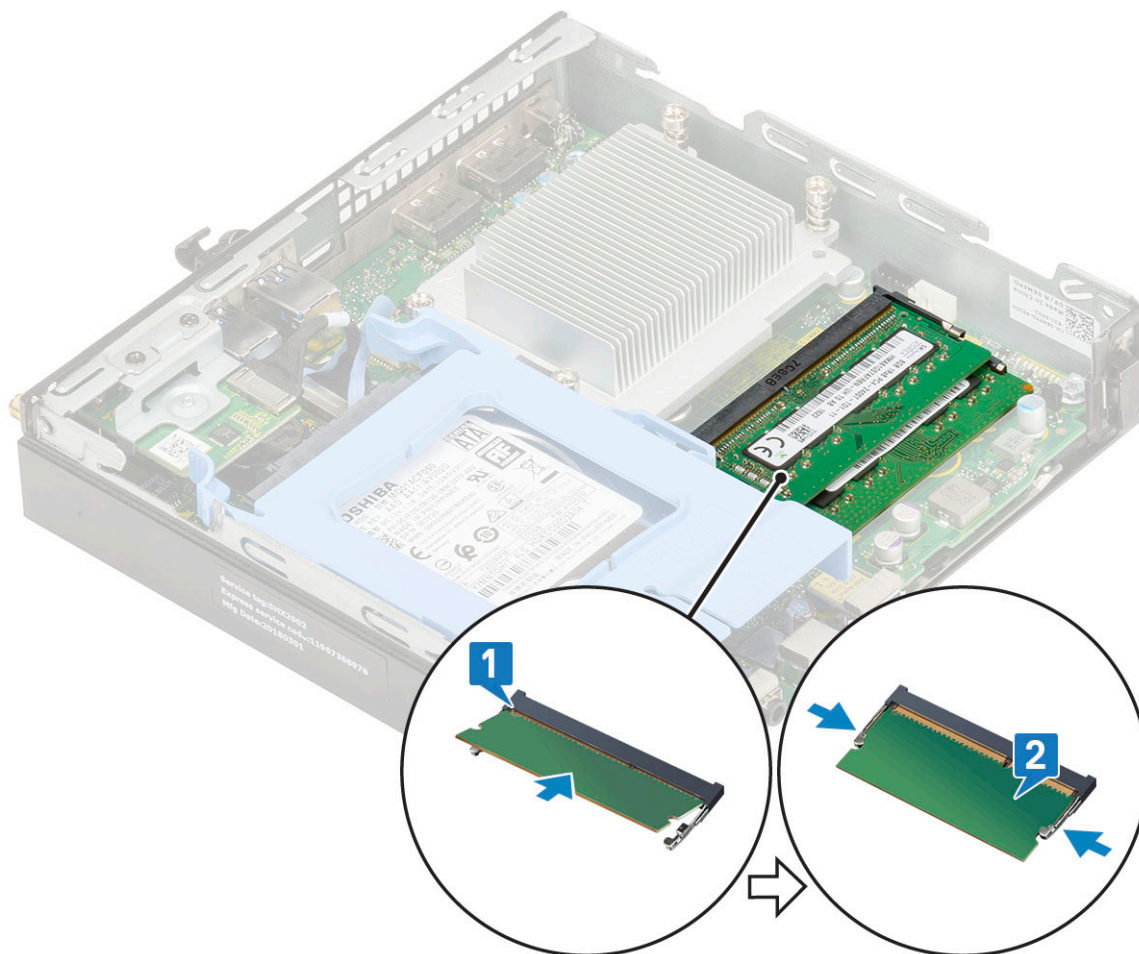

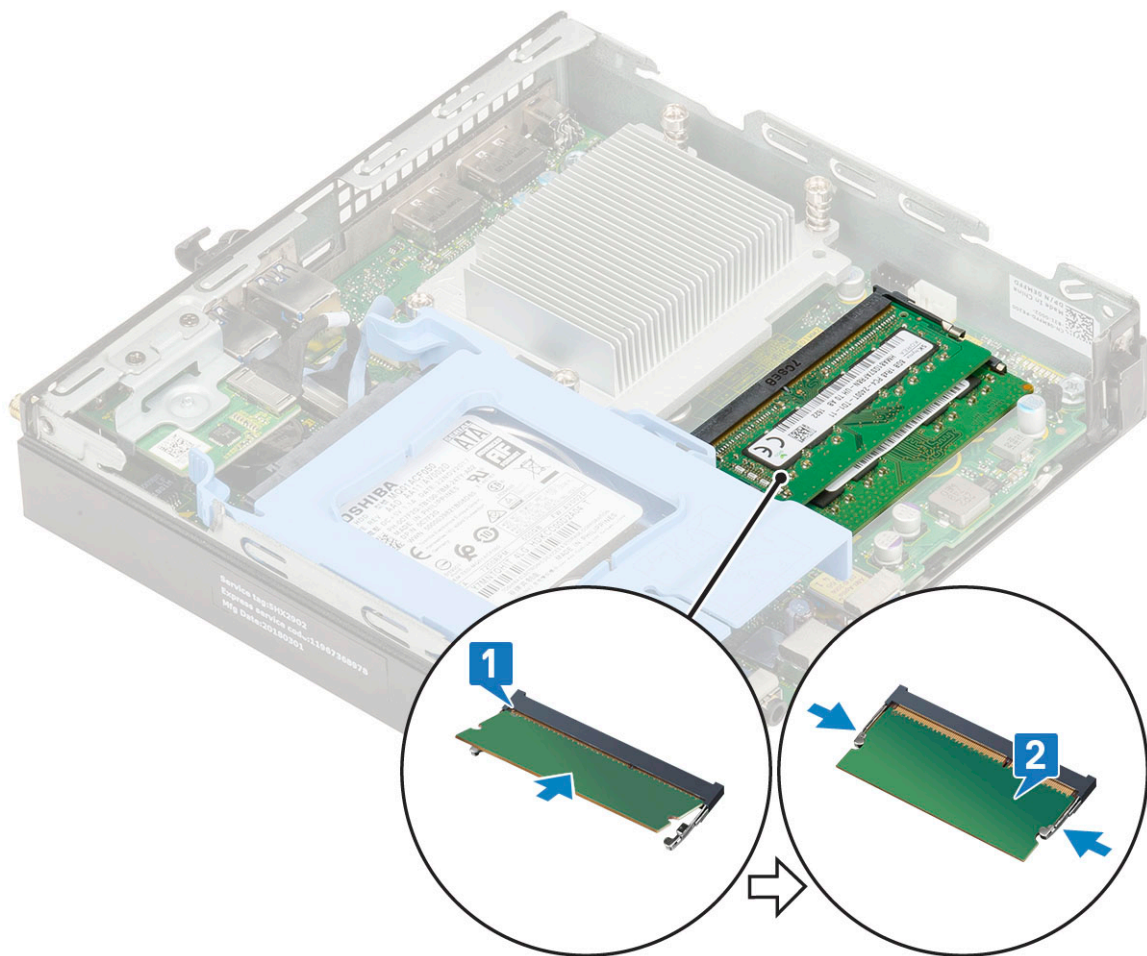

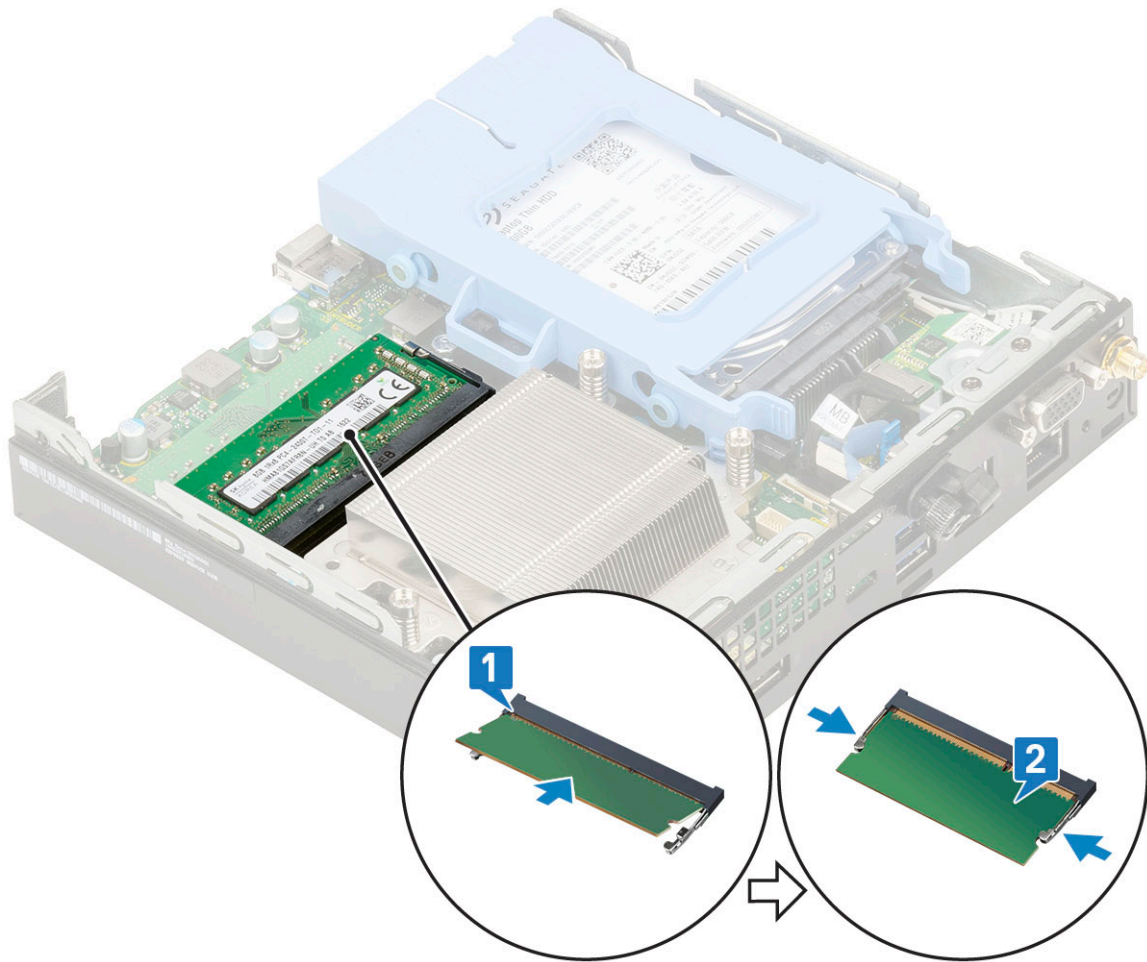

2. Paigaldage:
 - a. Heat sink blower
 - b. Külgkate
3. Järgige protseduuri jaotises [Pärast arvuti sees toimetamist](#).

Jahutusradiaatori sõlmsõlm

Jahutusradiaatori eemaldamine

1. Järgige protseduuri jaotises [Enne arvuti sees toimetamist](#).
2. Eemaldage:
 - a. Külgkate
 - b. 2.5 inch hard drive assembly
 - c. Jahutusradiaatori ventilaator
3. Jahutusradiaatori eemaldamiseks tehke järgmist.
 - a. Loosen the four three(M3) captive screws that secure the heat sink to the system [1].

MÄRKUS: The heatsink is secured to the system board with four screws and three screws for 35 W and 65 W CPU respectively.
 - b. Tõstke radiaator arvuti küljest ära [2].

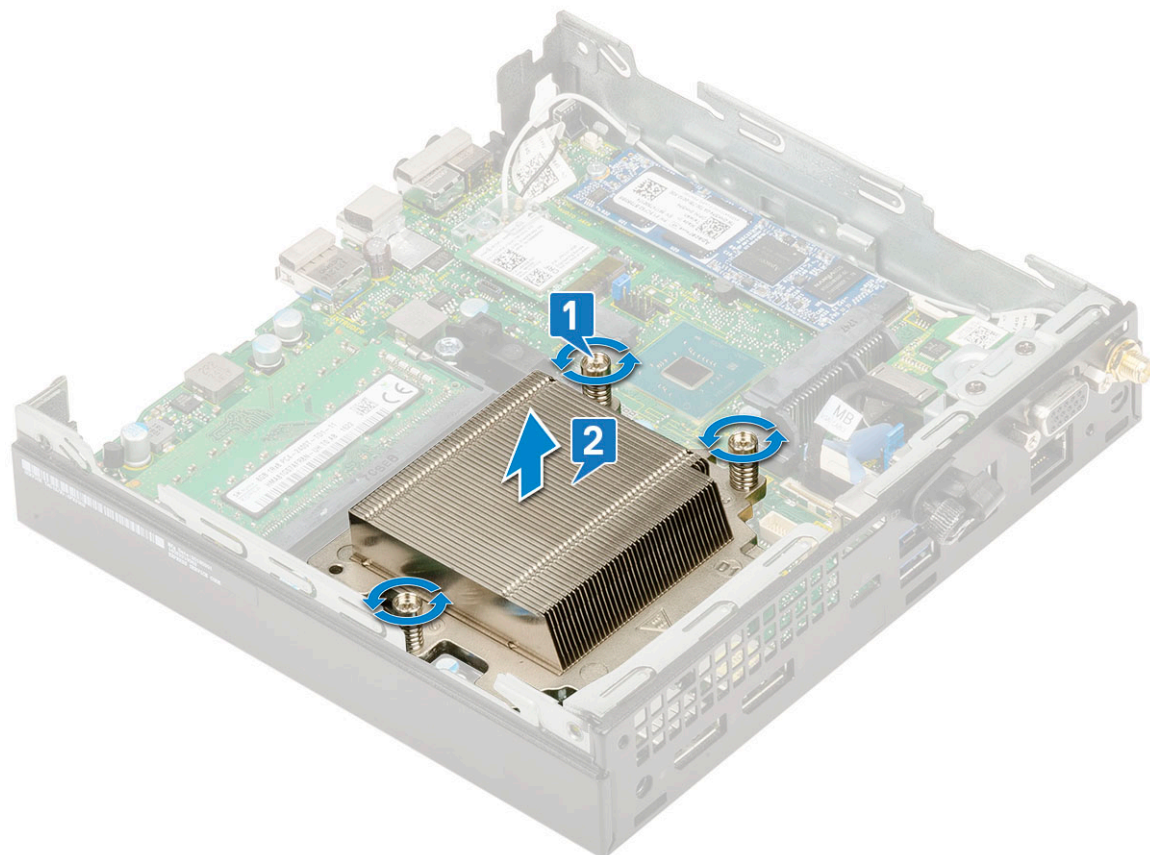
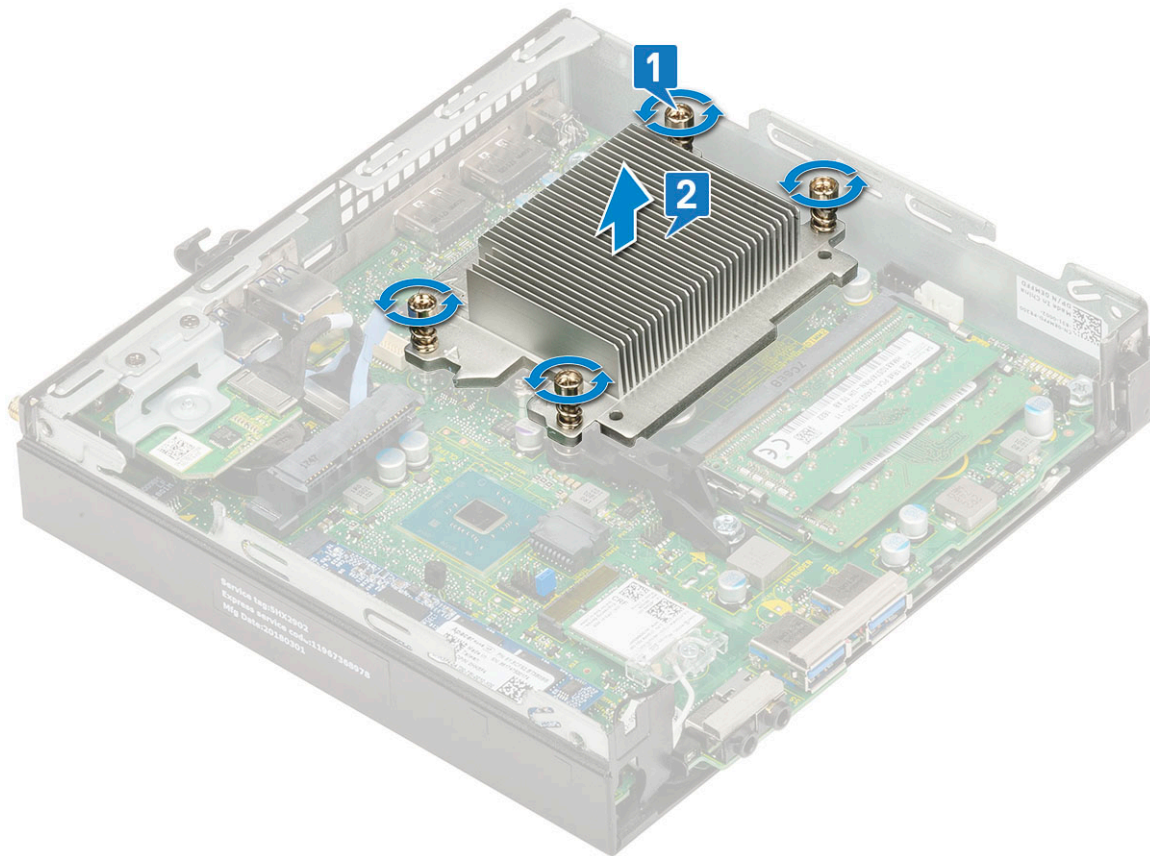

Jahutusradiaatori paigaldamine

1. Jahutusradiaatori paigaldamiseks tehke järgmist.
 - a. Asetage jahutusradiaator protsessorile [1].
 - b. Tighten the four three (M3) captive screws to secure the heat sink to the system board [2].

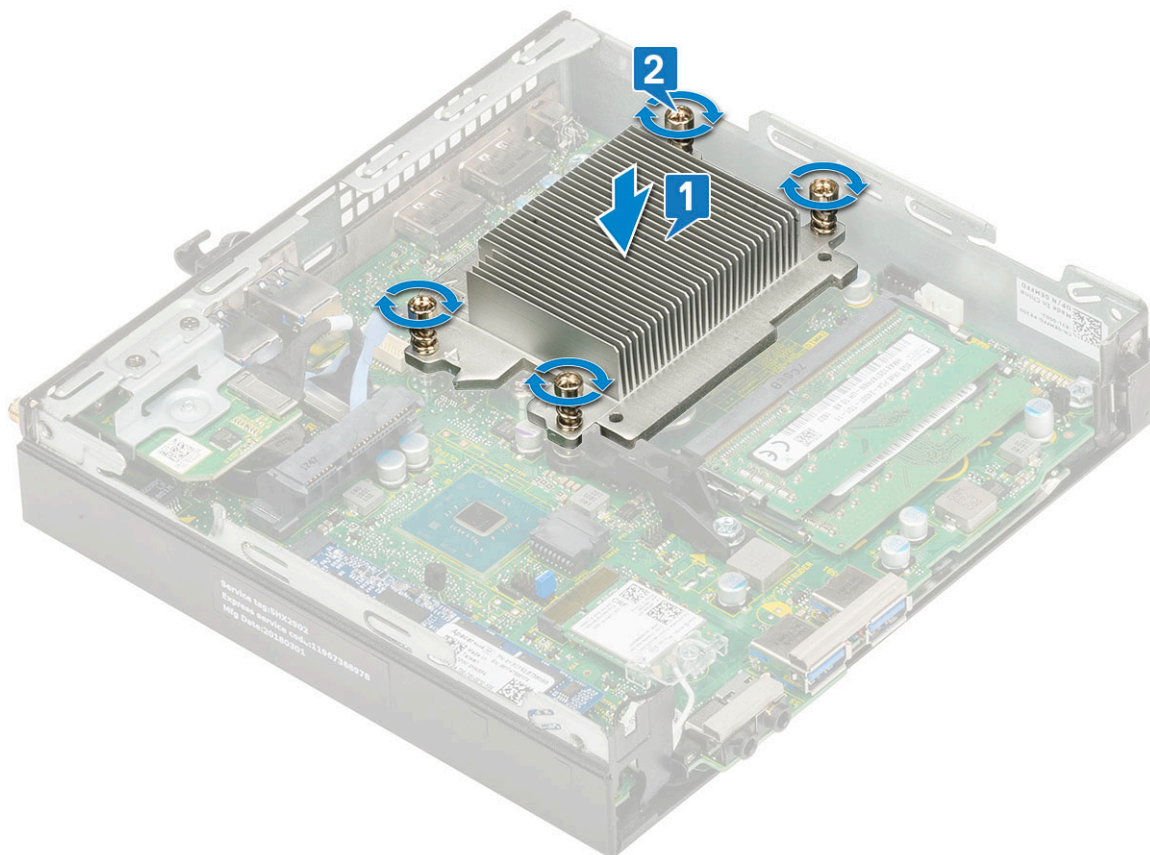

MÄRKUS: The heatsink assembly is secured to the system board with four screws and three screws for 35 W and 65 W CPU respectively.

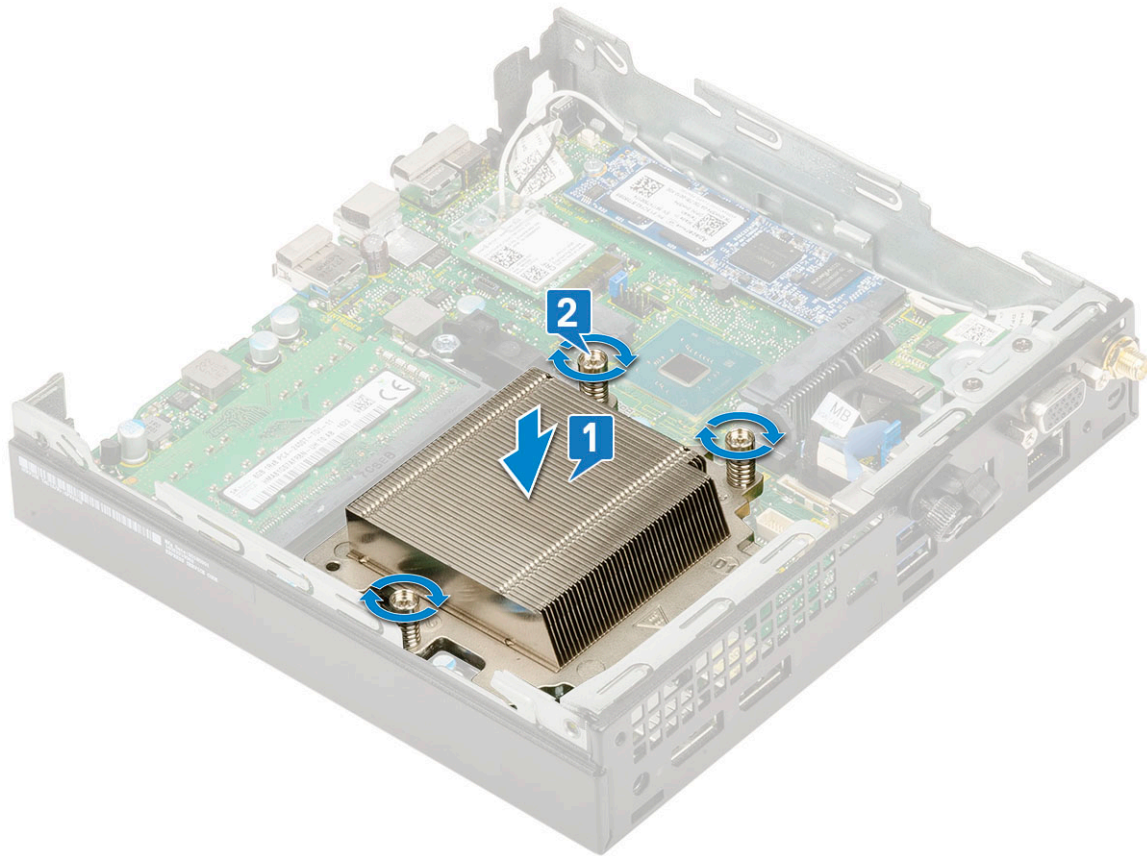

2. Paigaldage:
 - a. Jahutusradiaatori ventilaator
 - b. 2.5-inch hard drive assembly
 - c. Külgkate
3. Järgige protseduuri jaotises [Pärast arvuti sees toimetamist](#).

Protsessor

Protsessori eemaldamine

1. Järgige protseduuri jaotises [Enne arvuti sees toimetamist](#).
2. Eemaldage:
 - a. Külgkate
 - b. 2.5 inch hard drive assembly
 - c. Heat sink blower
 - d. Jahutusradiaator
3. Protsessori eemaldamiseks tehke järgmist.
 - a. Vabastage pesa hoob, vajutades selle alla ja protsessori katte saki alt välja [1].
 - b. Tõstke hoob üles ja tõstke protsessori katet [2].

⚠ ETTEVAATUST: Protsessori pesa viigud on haprad ja võivad pöördumatult kahjustuda. Olge ettevaatlik, et te protsessori pesa viikusid ei painutaks, kui protsessorit pesast eemaldate.

- c. Tõstke protsessor pesast välja [3].

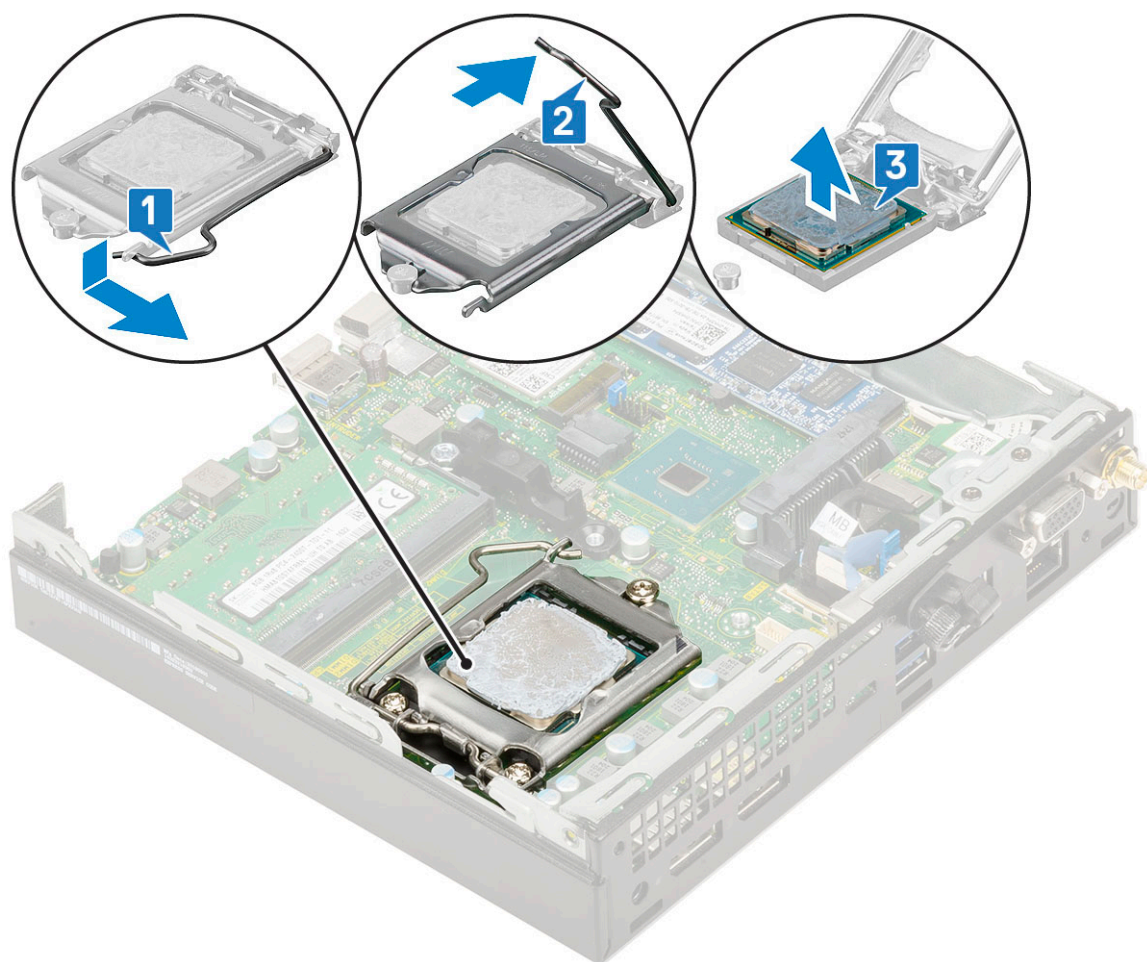
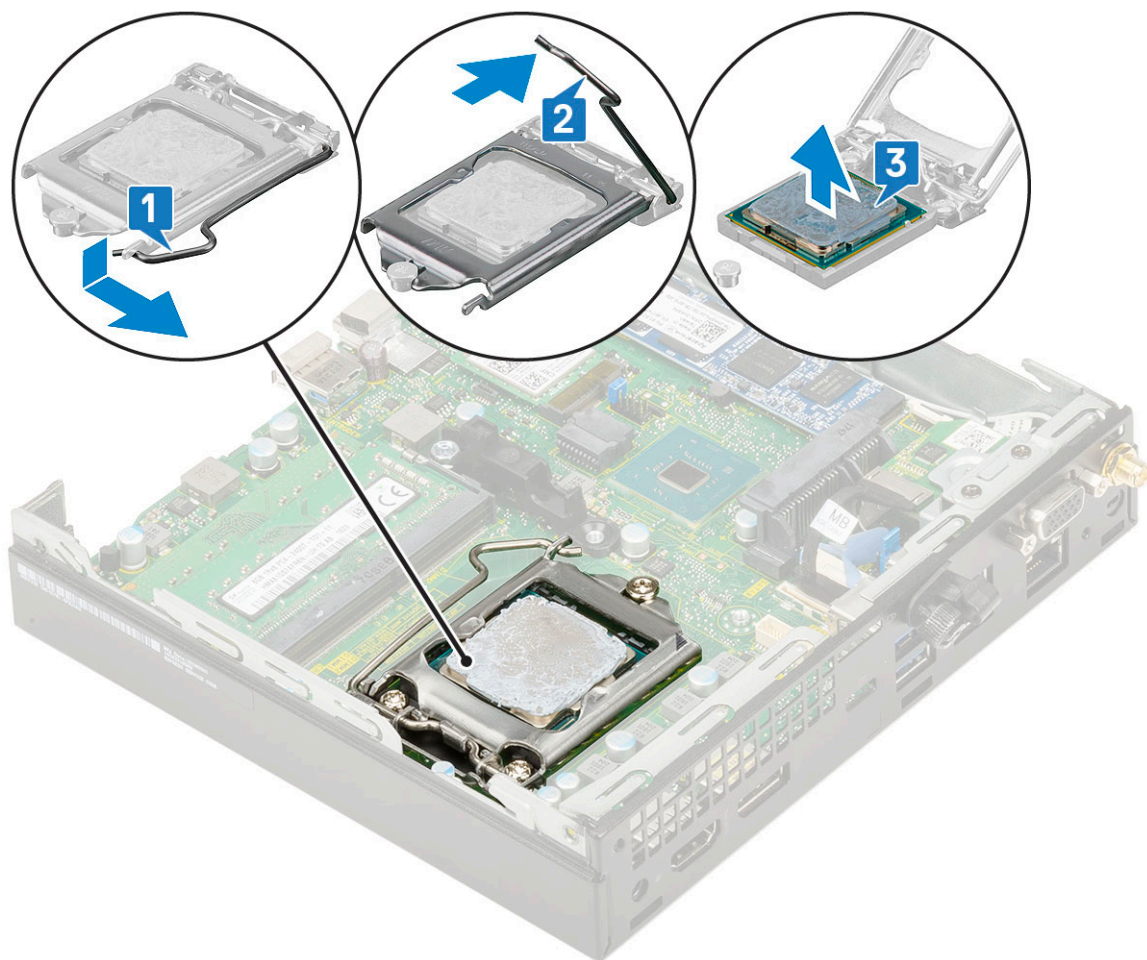

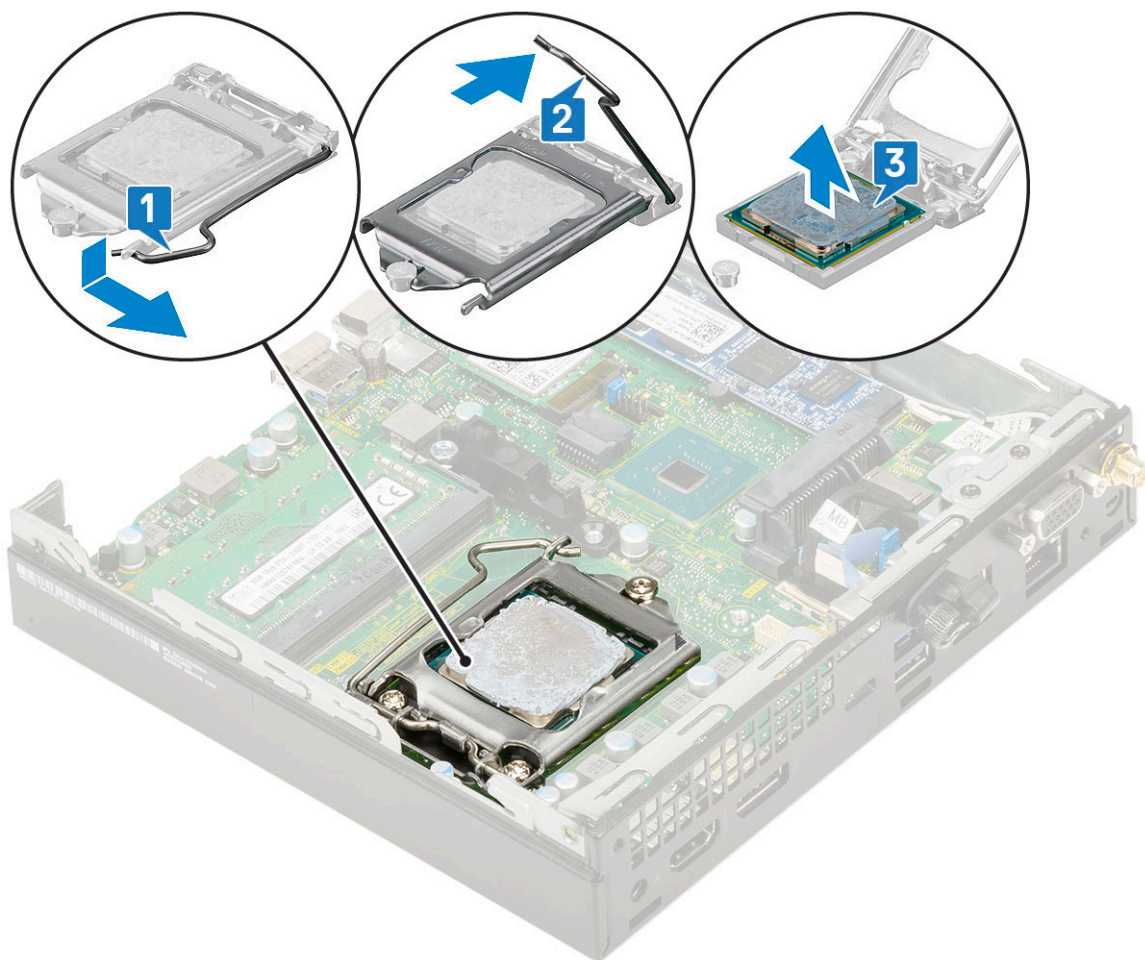

MÄRKUS: Pärast protsessori eemaldamist asetage see kordvukasutamiseks, tagastamiseks või ajutiseks hoiustamiseks antistaatilisse ümbrisesse. Ärge puudutage protsessori allosa, et vältida protsessori kontaktide kahjustamist. Puudutage ainult protsessori külgservi.

Protsessori paigaldamine

1. Protsessori paigaldamiseks tehke järgmist.

a. Joondage protsessor pesa nuppudega.

ETTEVAATUST: Ärge protsessorit jõuga kohale suruge. Kui protsessor on õiges asendis, kinnitub see hõlpsasti pesa.

b. Joondage protsessori tihvti 1 indikaator pesa kolmnurgaga [1, 2].

c. Asetage protsessor pesale nii, et protsessori pilud joonduksid pesa nuppudega [1][3].

d. Sulgege protsessori kate, lükates selle kinnituskruvi alla [2][4].

e. Langetage pesa hoob ja lükake see lukustamiseks saki alla [3][5].

MÄRKUS: Veenduge, et enne jahutusradiaatori paigaldamist kantakse protsessorile termilist pastat.

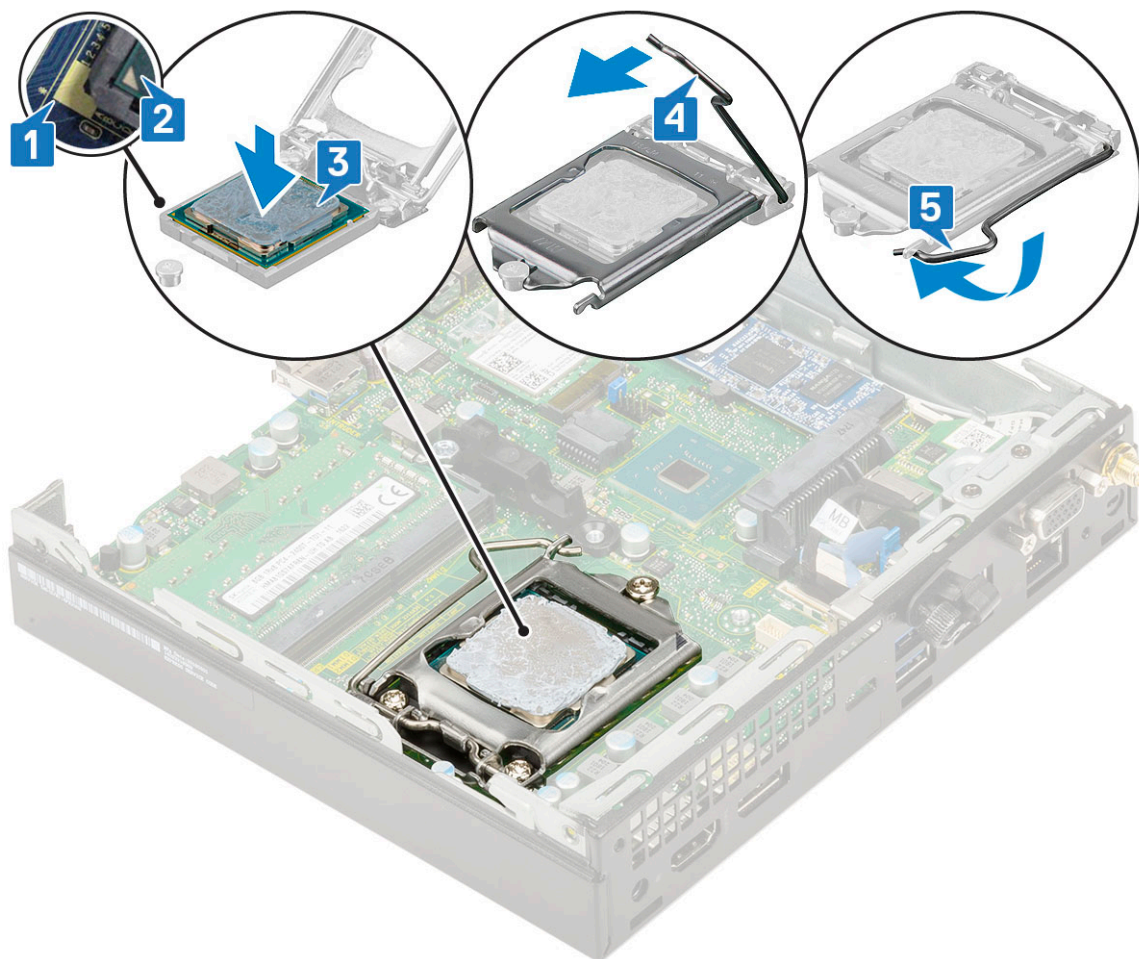
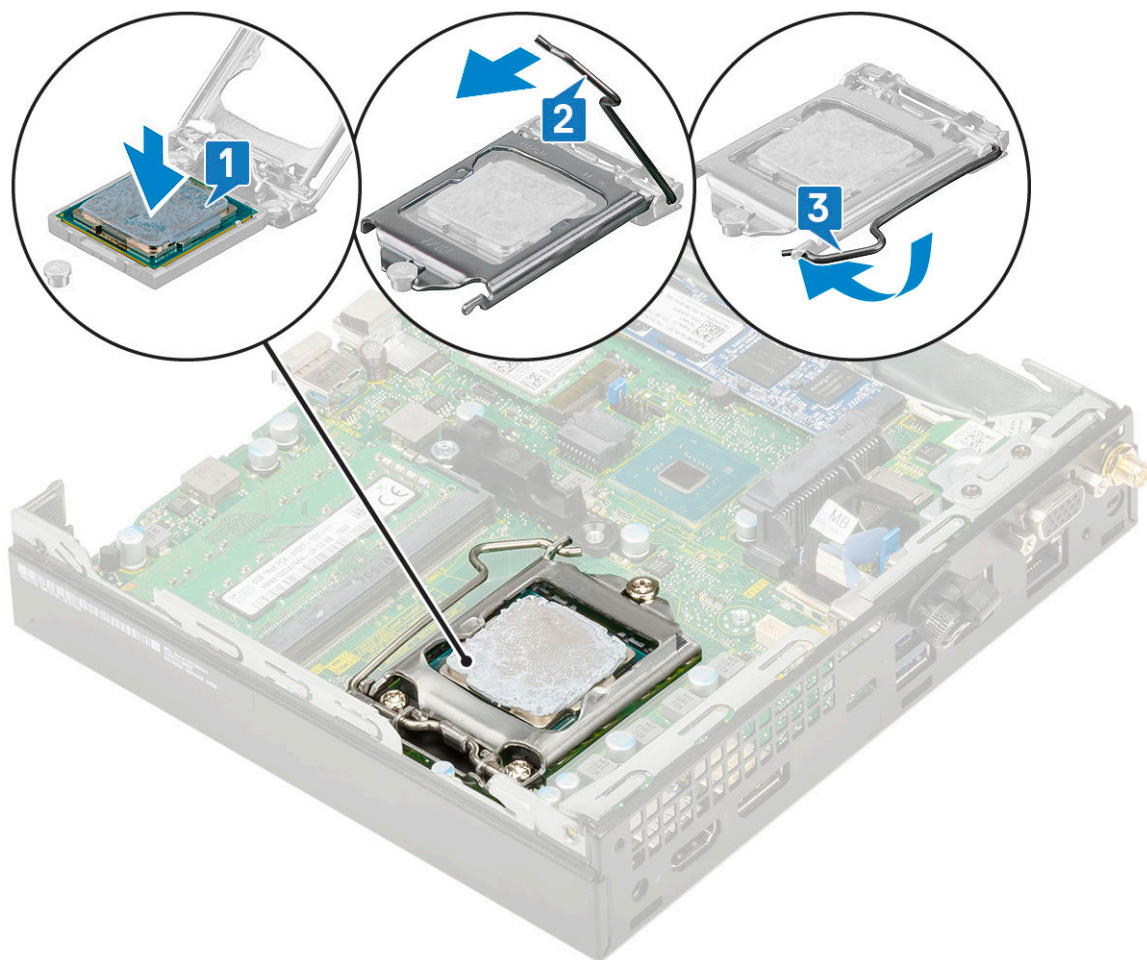

2. Paigaldage järgmised komponendid.
 - a. [Jahutusradiaator](#)
 - b. [Jahutusradiaatori puhur](#)
 - c. [2,5-tollise kõvaketta koost](#)
 - d. [Külgkate](#)
3. Järgige toimingut jaotises [Pärast arvuti sees toimetamist](#).

WLAN-kaart

Traadita andmeside kaardi eemaldamine

1. Järgige protseduuri jaotises [Enne arvuti sees toimetamist](#).
2. Välise antenni eemaldamiseks toimige järgmiselt.
 - a. Keerake lahti antenni kruvi, et antenn arvuti küljest eemaldada.

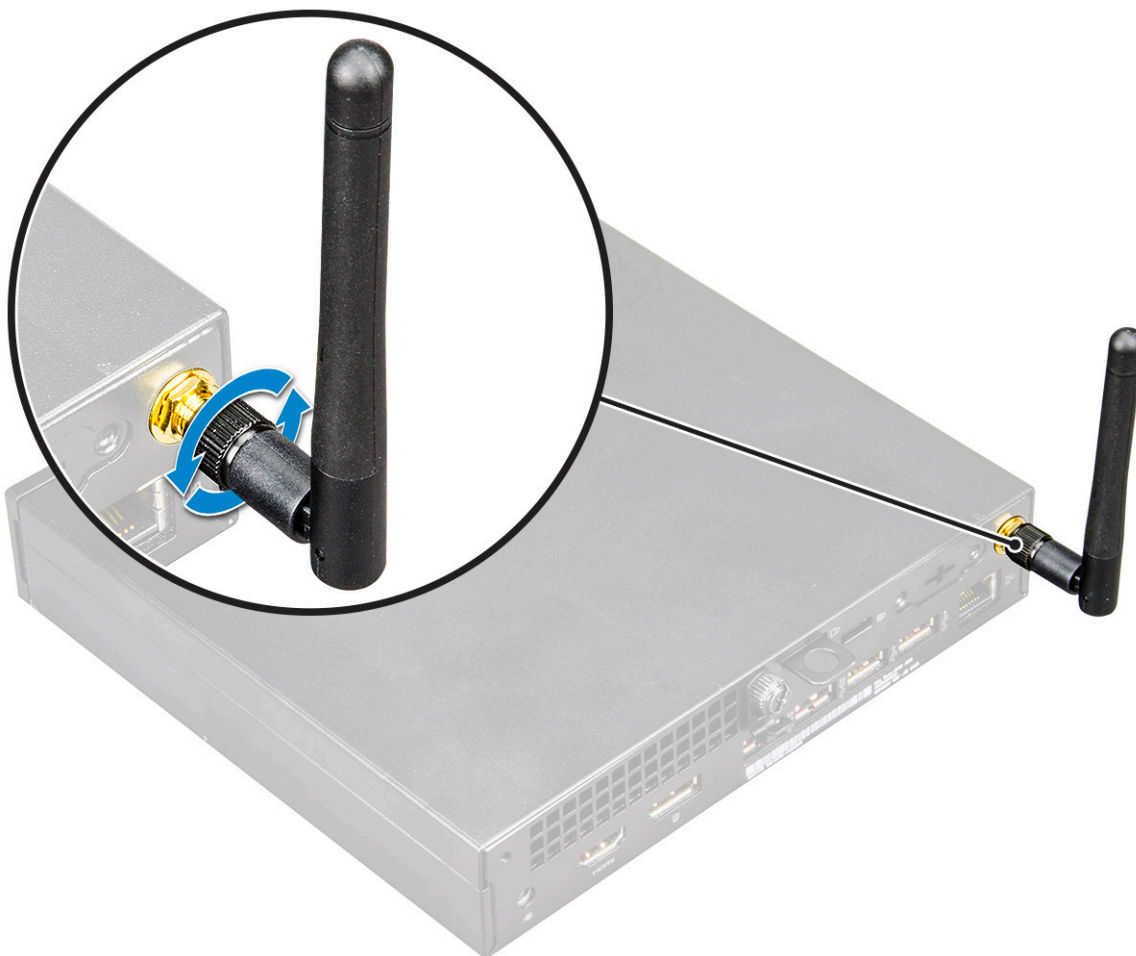

3. Eemaldage:
 - a. [Külgkate](#)
 - b. [2.5 inch hard drive assembly](#)
4. To remove the WLAN card:
 - a. Remove the single (M2X3.5) screw that secures the plastic tab to the WLAN card [1].
 - b. Remove the plastic tab to access the WLAN antenna cables [2].
 - c. Ühendage lahti antenni kaablid traadita andmeside kaardilt.
 - d. Võtke WLAN-kaabel emaplaadil olevast liidesest välja [1].

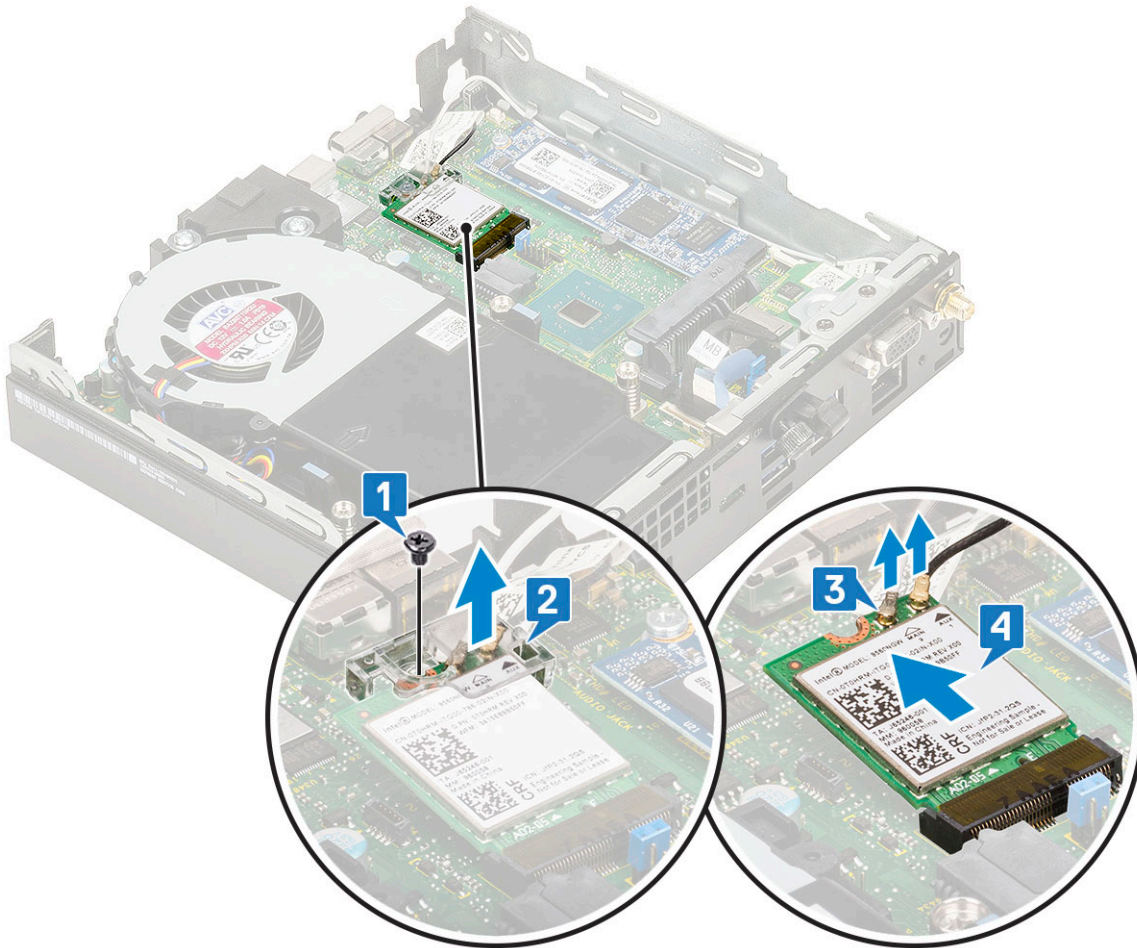
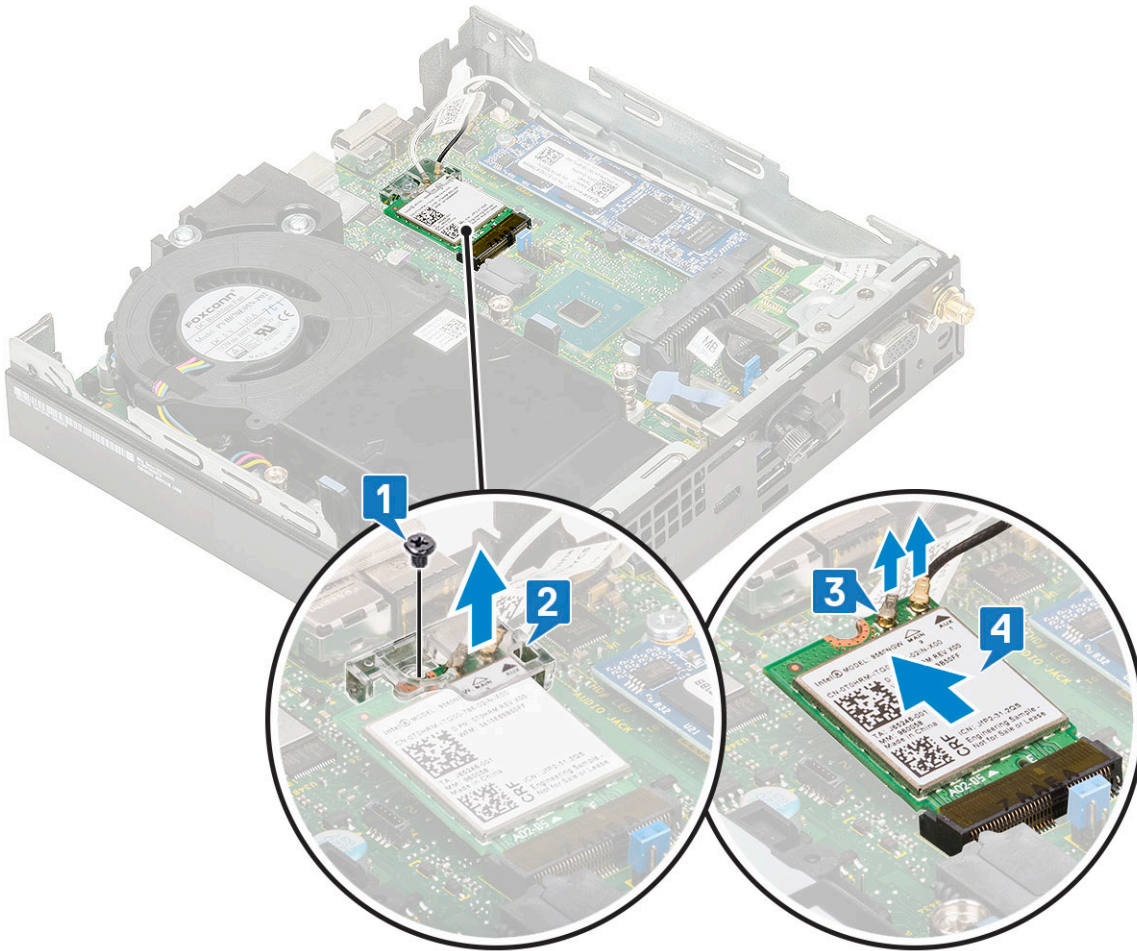

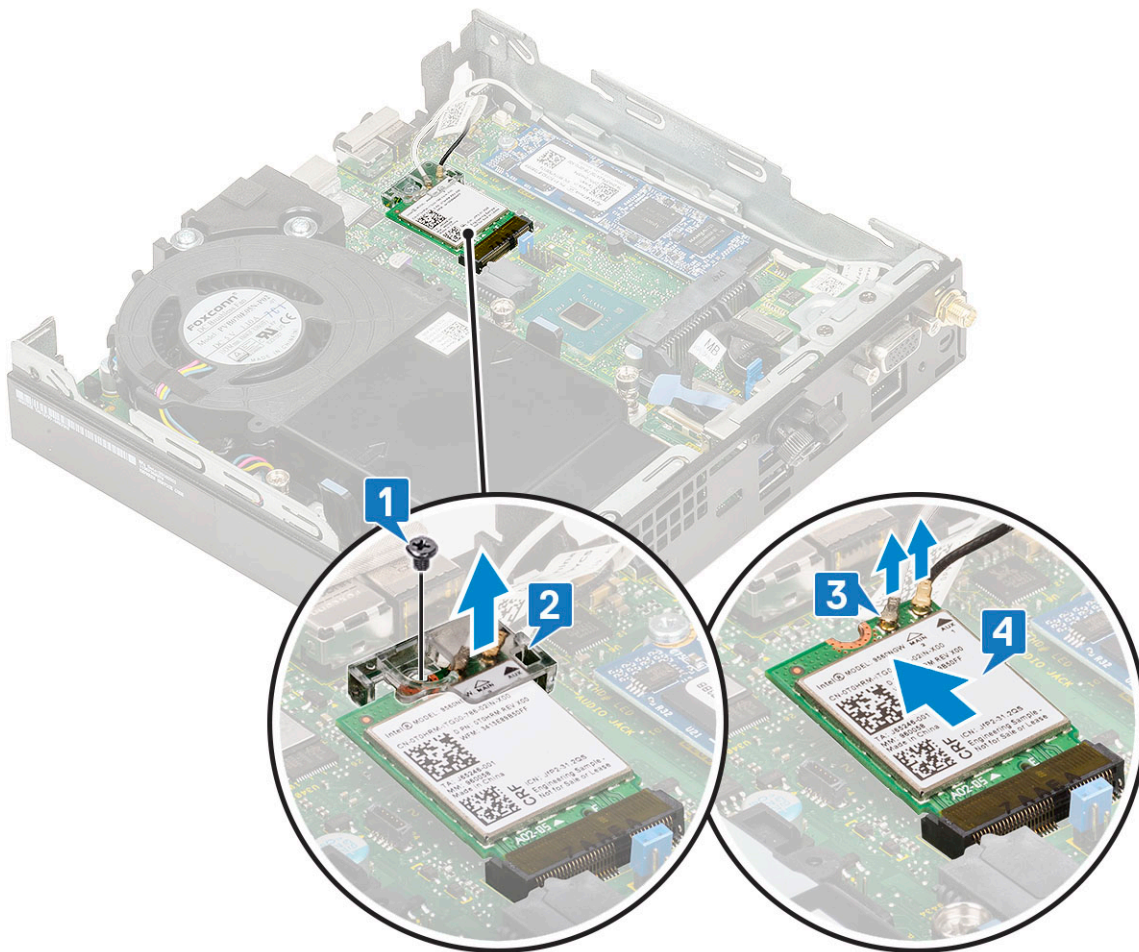

Installing the WLAN card

1. To install the WLAN card:
 - a. Võtke WLAN-kaabel emaplaadil olevast liidesest välja [1].
 - b. Connect the WLAN antenna cables to the connectors on the WLAN card [2].
 - c. Place the plastic tab to secure the WLAN cables [3].
 - d. Replace the single (M2X3.5) screw to secure the plastic tab to the WLAN card [4].

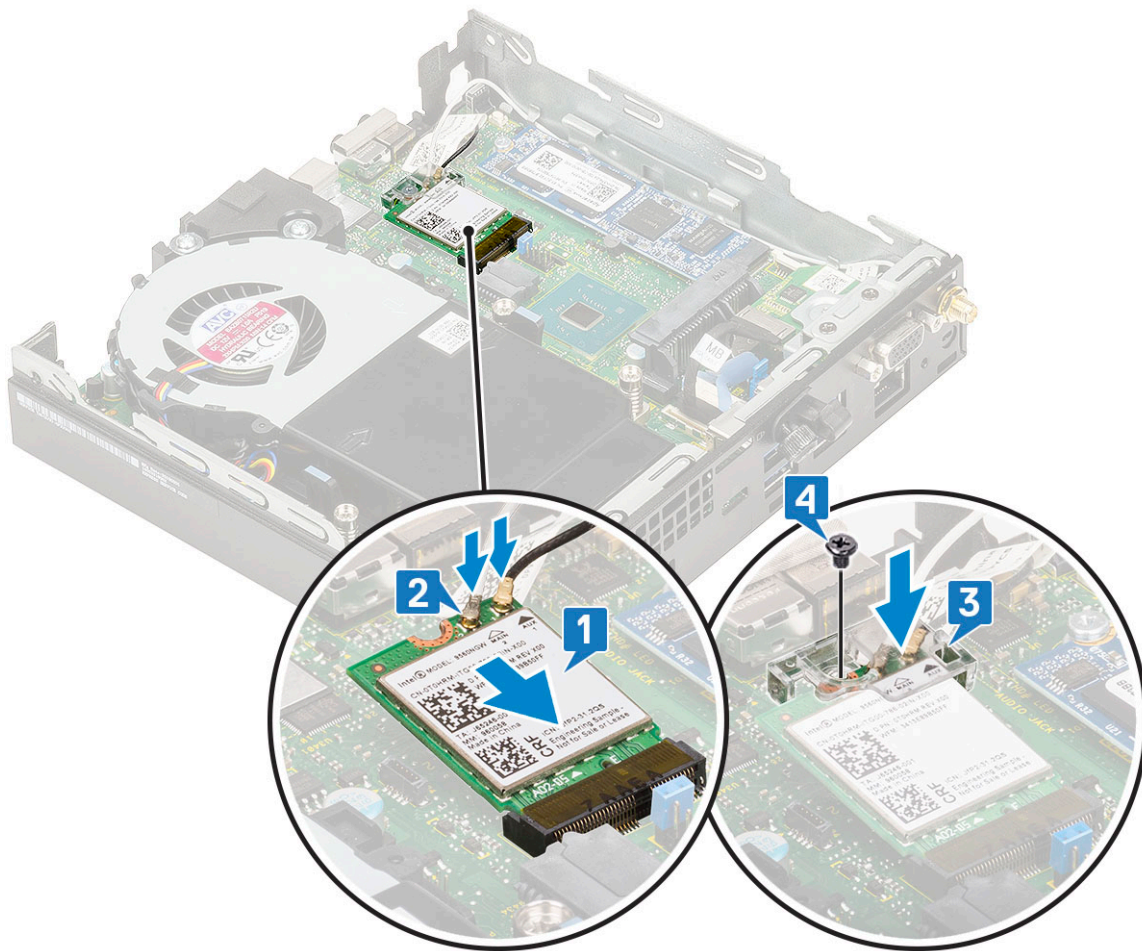
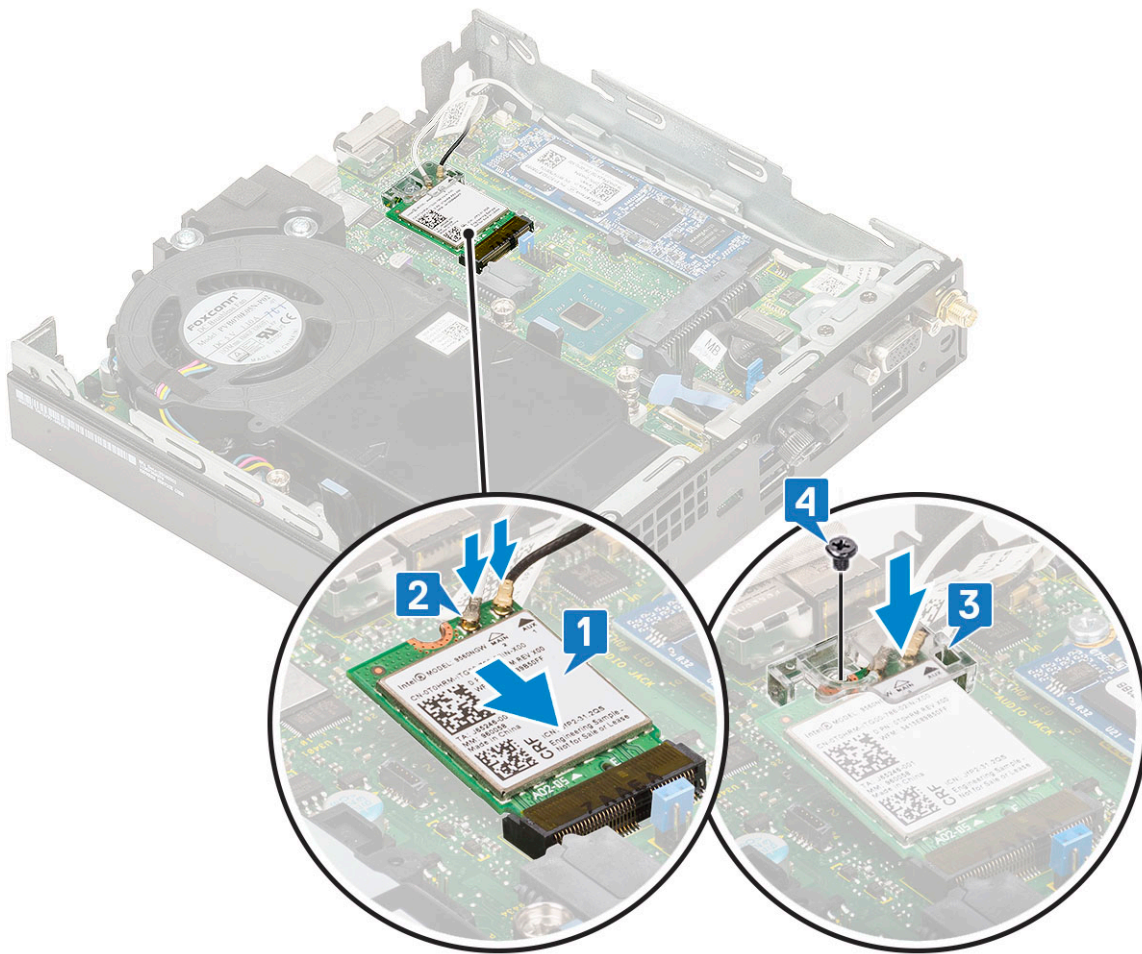

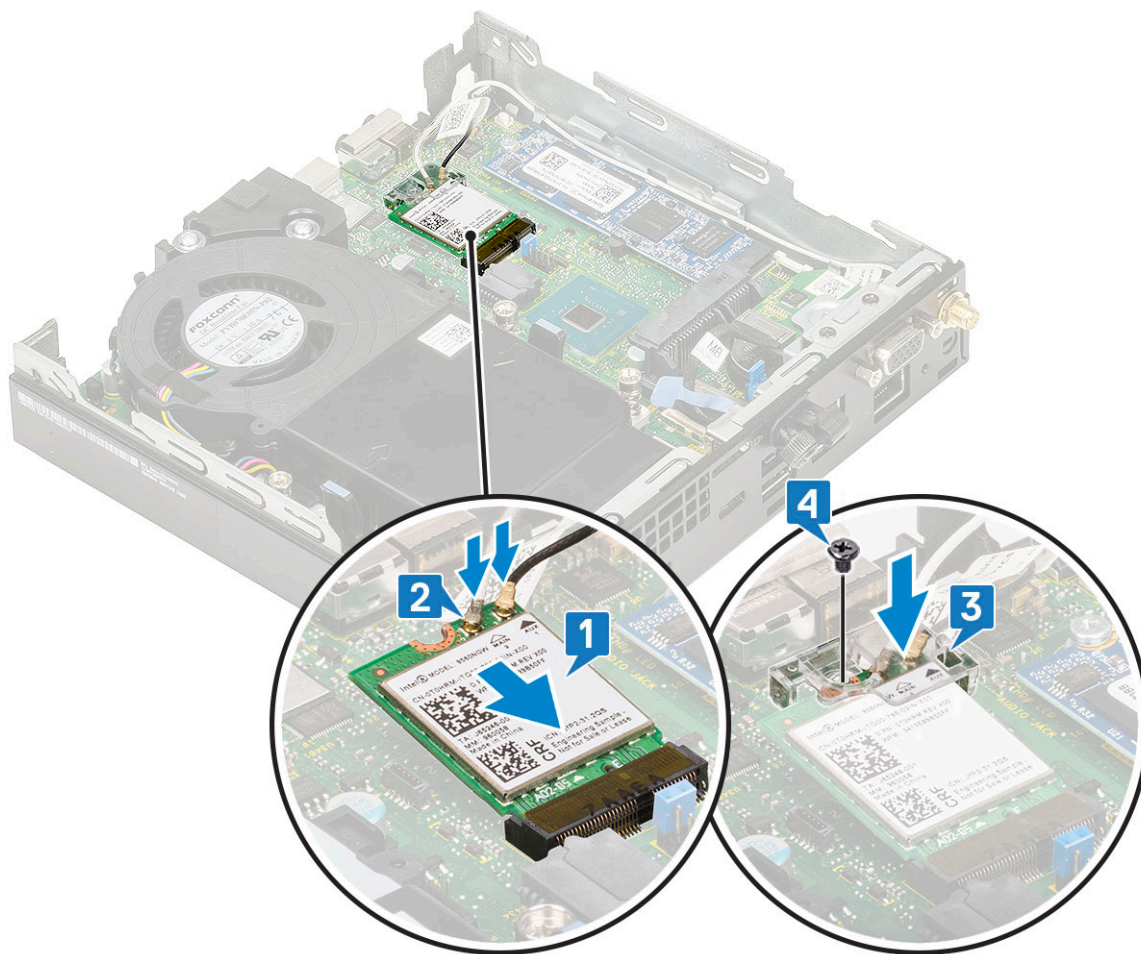

2. Paigaldage:
 - a. [2.5 inch hard drive assembly](#)
 - b. [Külgkate](#)
3. Välise antenni paigaldamiseks toimige järgmiselt.
 - a. Keerake antenni kruvi, et antenn arvuti külge paigaldada.

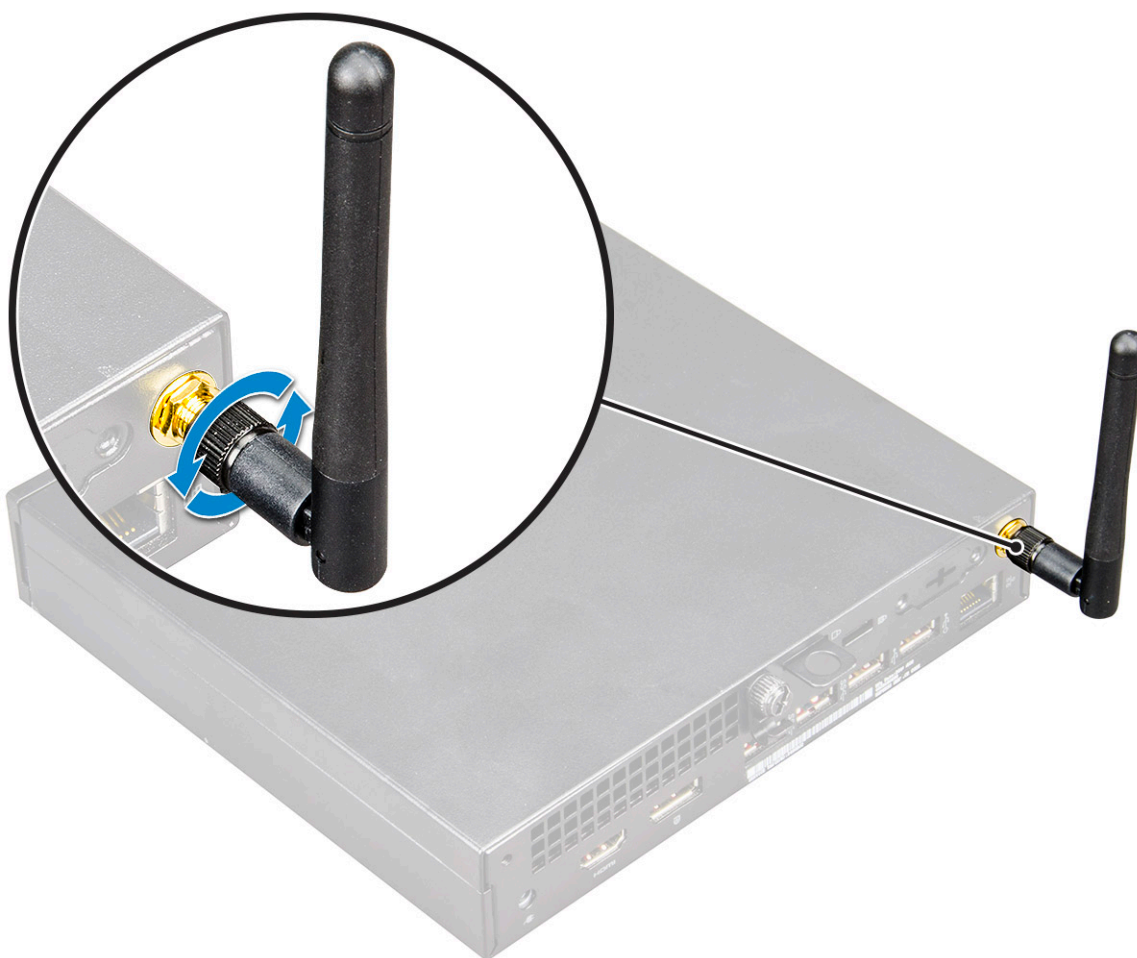

4. Järgige protseduuri jaotises [Pärast arvuti sees toimetamist](#).

Sisemine M.2 PCIe SSD

M.2 PCIe SSD eemaldamine

i **MÄRKUS:** The instructions are applicable to M.2 SATA SSD also.

1. Järgige protseduuri jaotises [Enne arvuti sees toimetamist](#).
2. Eemaldage:
 - a. [Külgate](#)
 - b. [2.5 inch hard drive assembly](#)
3. M.2 PCIe SSD eemaldamiseks tehke järgmist.
 - a. Eemaldage üksik kruvi (M2 × 3,5), mis kinnitab M.2 PCIe SSD emaplaadi [1] külge.
 - b. Tõstke ja tõmmake SSD-kaart emaplaadi [2] pistikust välja.

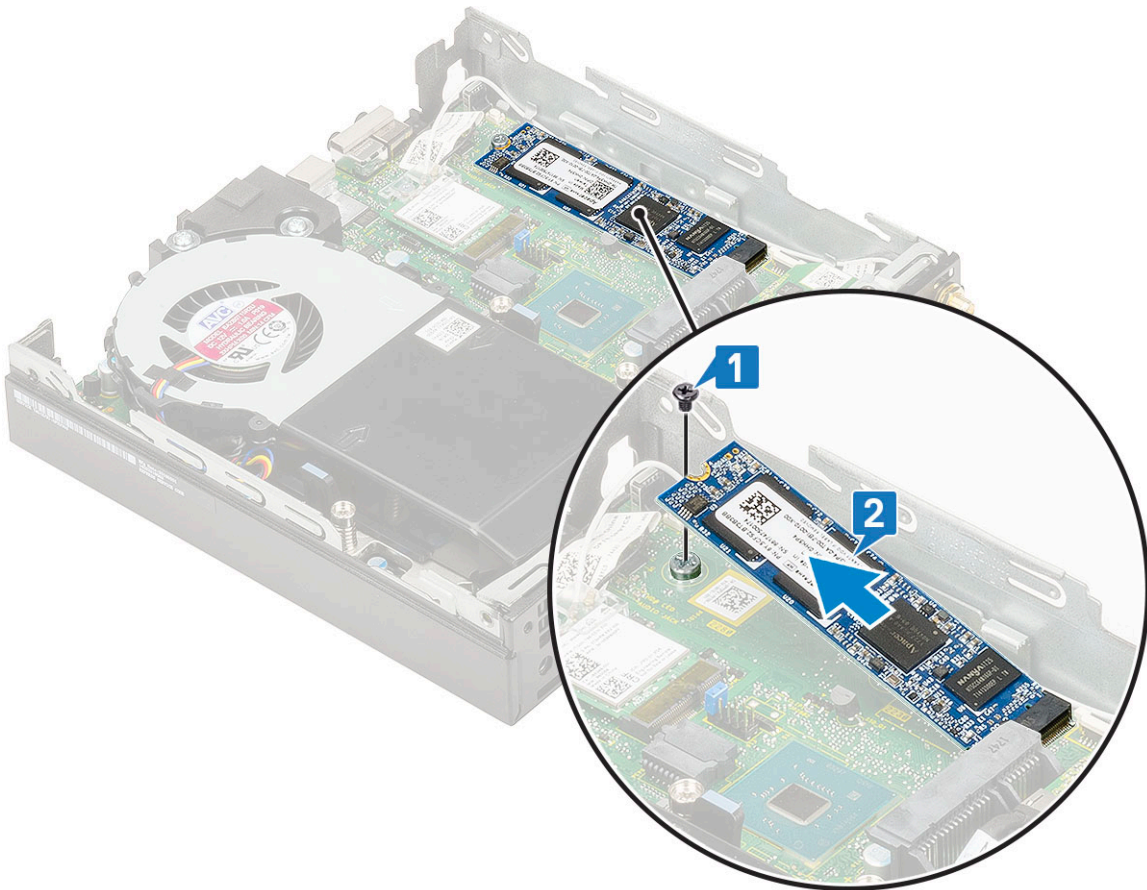
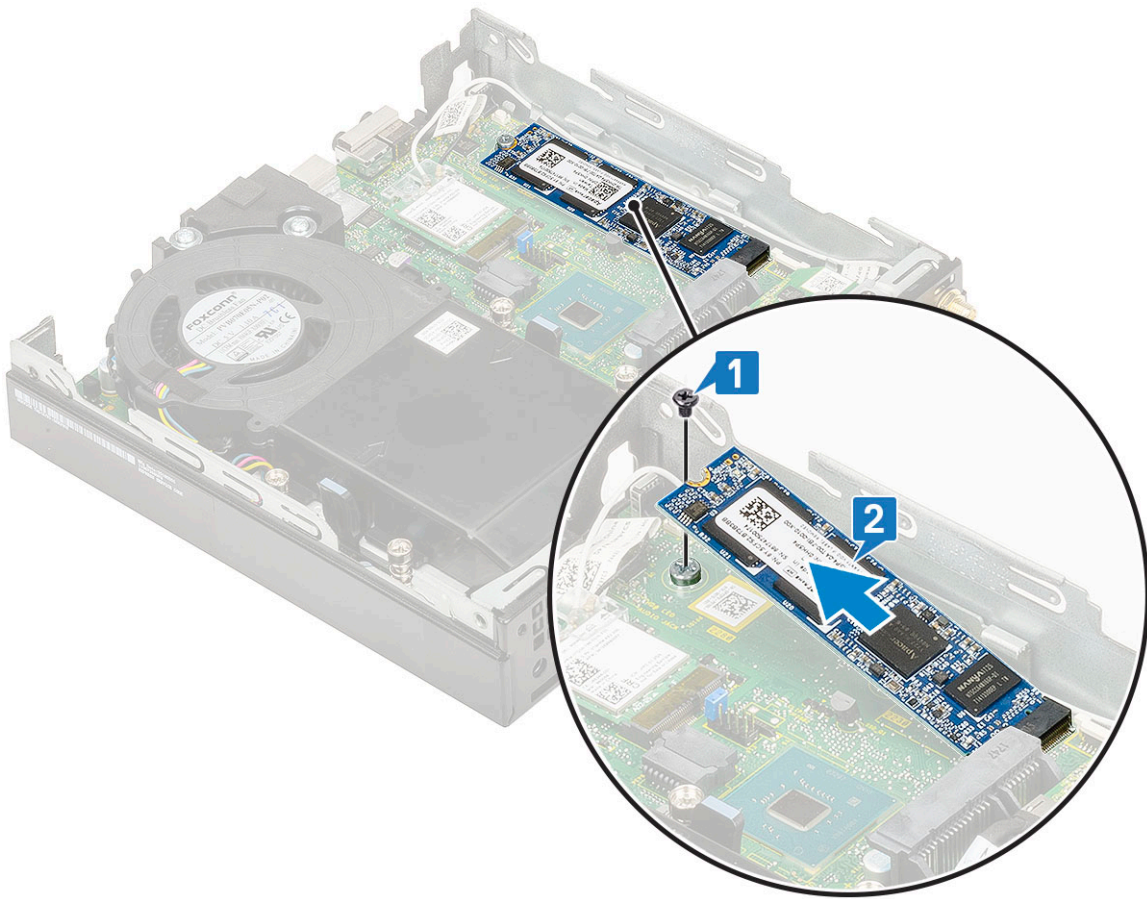

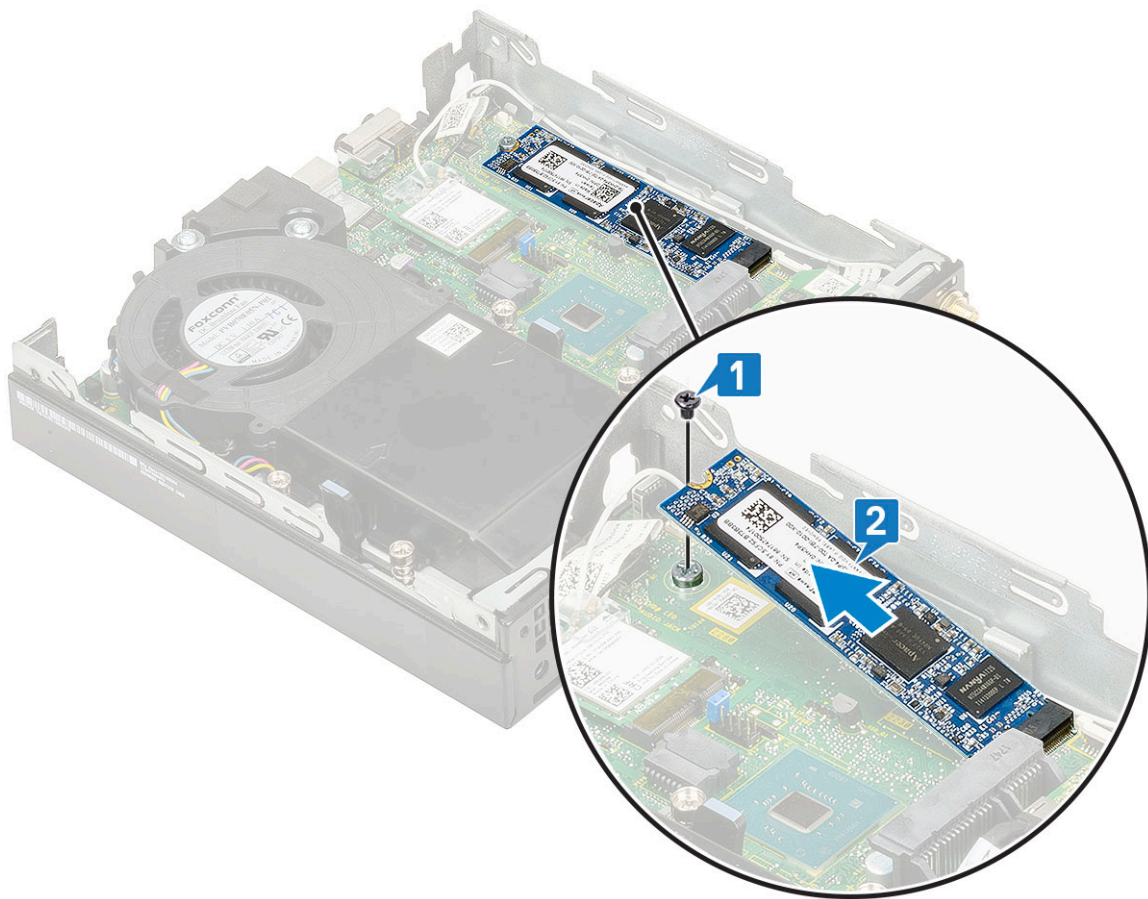

M.2 PCIe SSD paigaldamine

MÄRKUS: The instructions are applicable to M.2 SATA SSD also.

1. Sisemine M.2 PCIe SSD
 - a. Sisestage PCIe laienduskaart emaplaadil olevasse pessa [1].
 - b. Asendage üksik kruvi (M2 × 3,5), mis kinnitab M.2 PCIe SSD emaplaadi [3] külge.

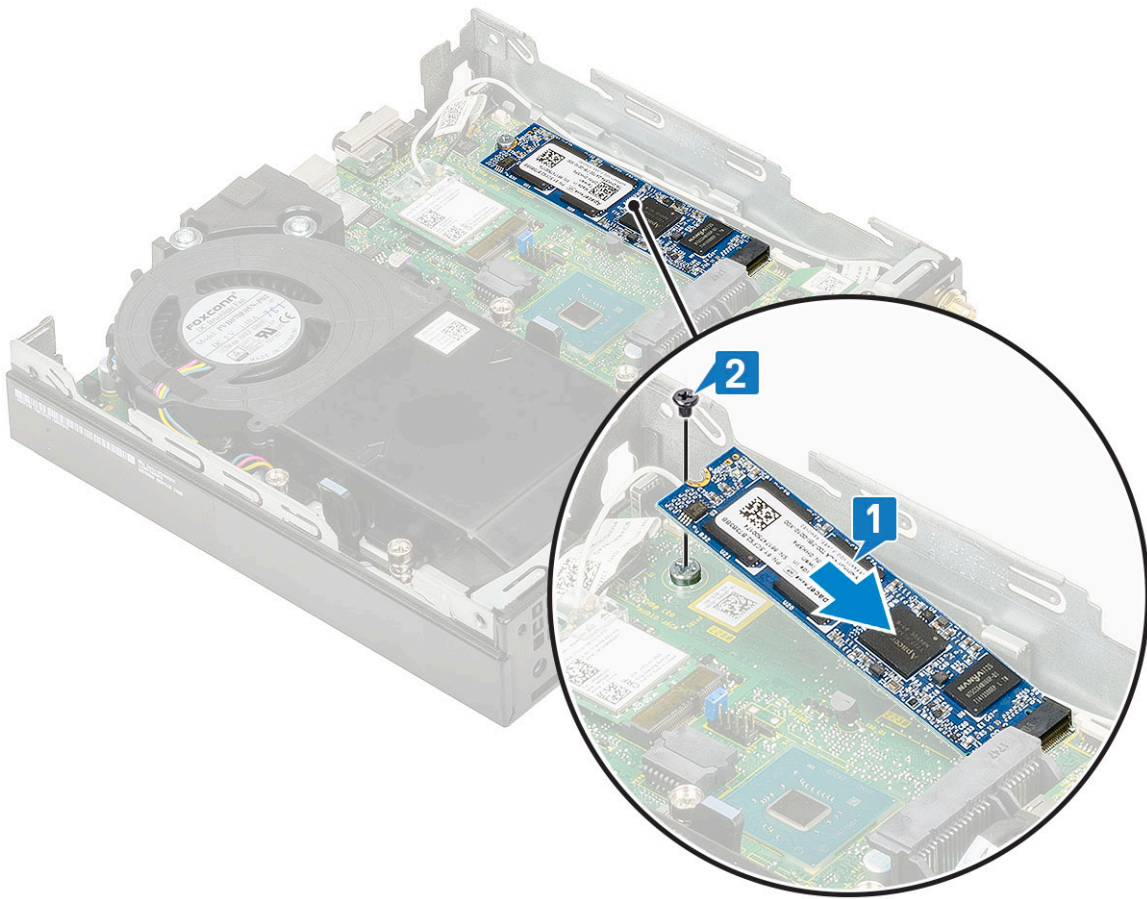

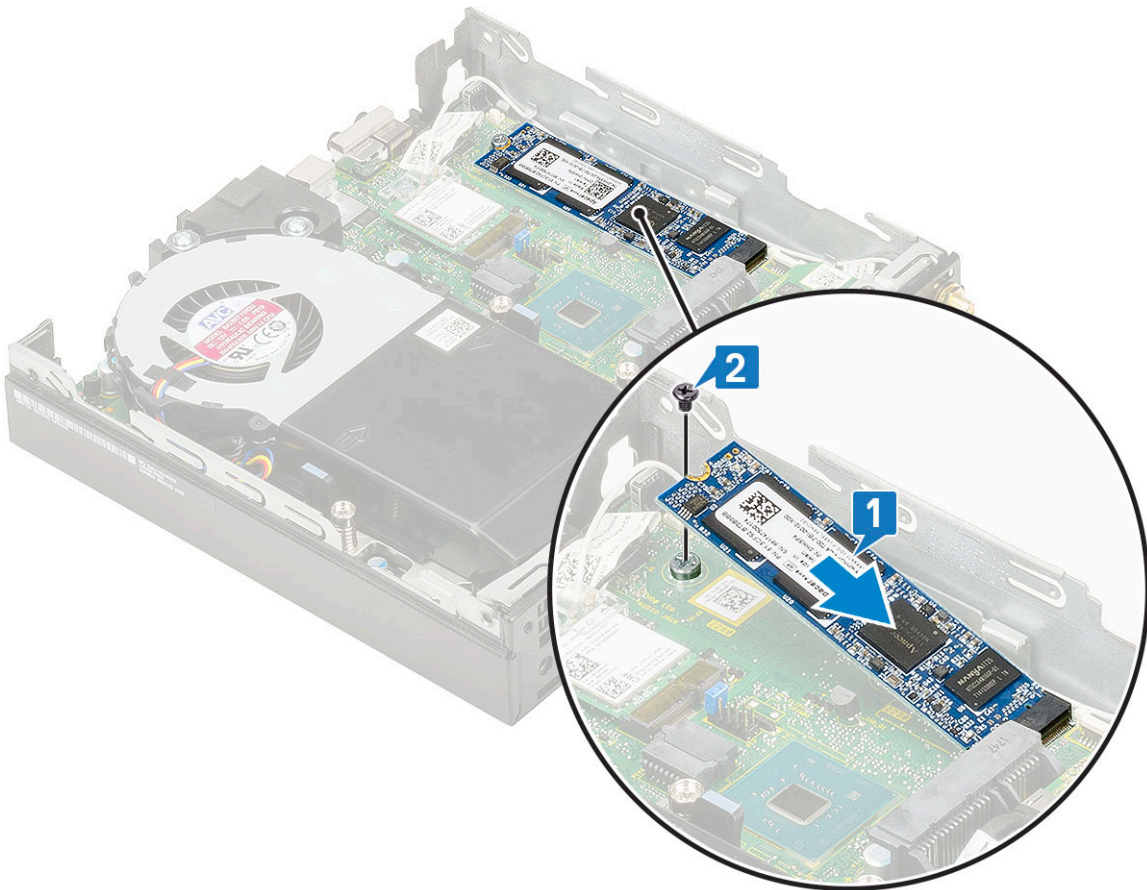
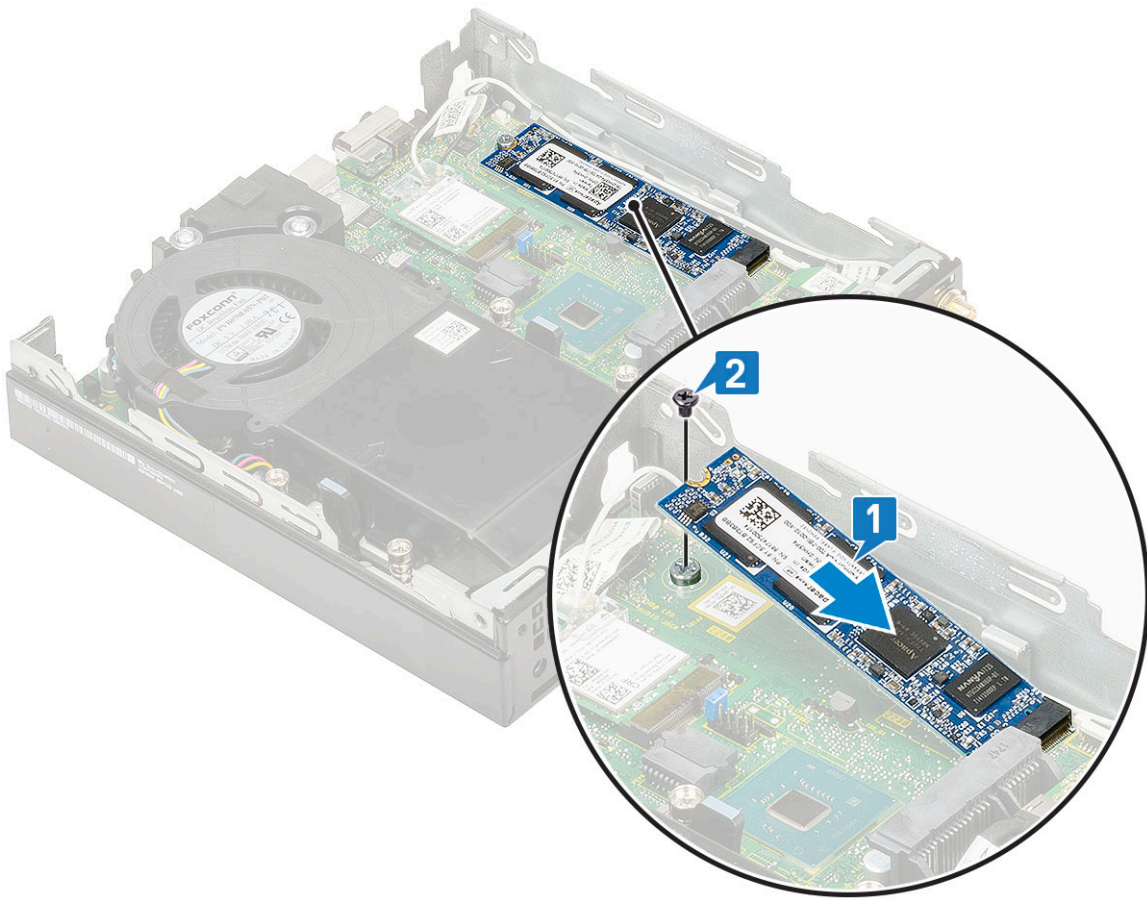

2. Paigaldage:
 - a. [2.5 inch hard drive assembly](#)
 - b. [Külgkate](#)
3. Järgige protseduuri jaotises [Pärast arvuti sees toimetamist](#).

Optional module

Mälumooduli eemaldamine

1. Järgige protseduuri jaotises [Enne arvuti sees toimetamist](#).
2. Eemaldage:
 - a. [Külgkate](#)
 - b. [2.5 inch hard drive assembly](#)
3. To remove the optional card:
 - a. Eemaldage akukaabel emaplaadil olevast pesast [1].
 - b. Eemaldage kaks (M2 × 3,5) kruvi ja kaks kruvi, mis kinnitavad valikulise kaardi süsteemi kere külge [2, 3].

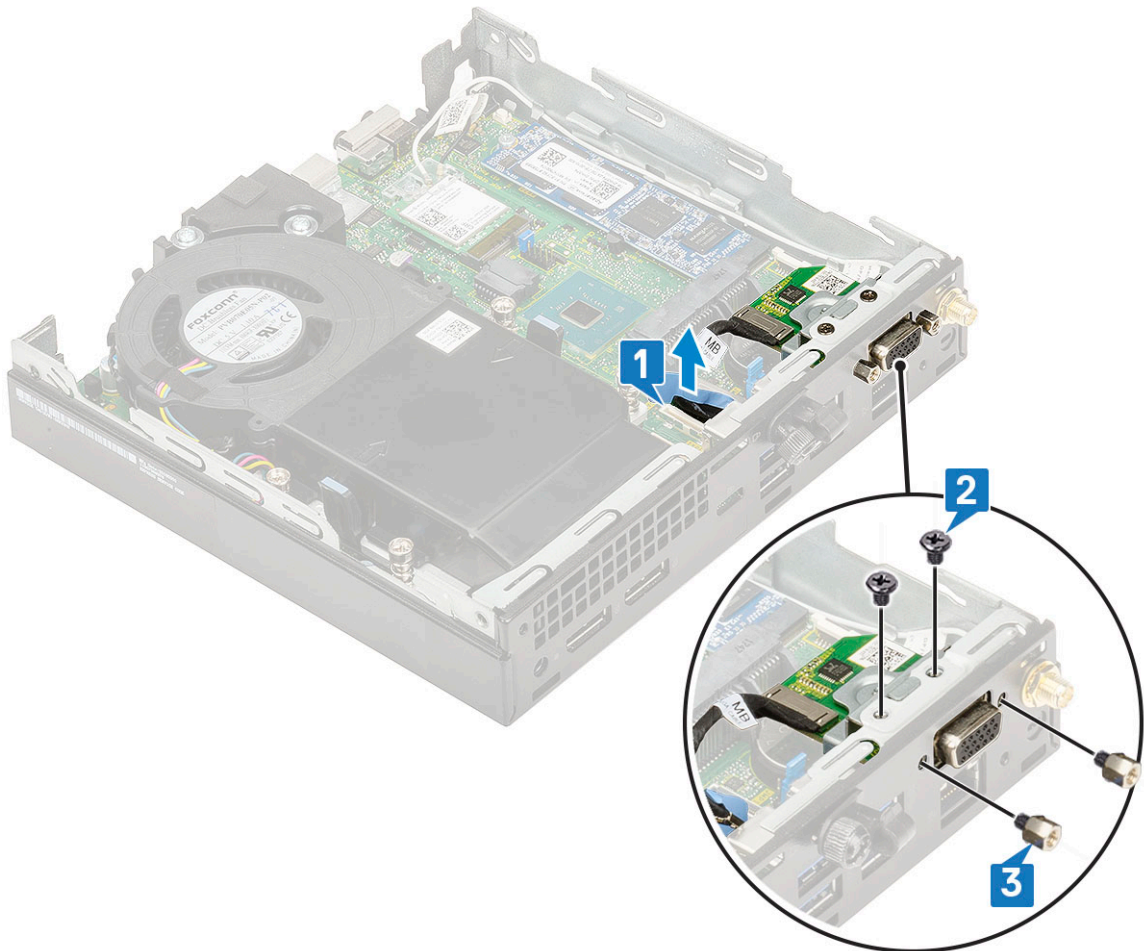
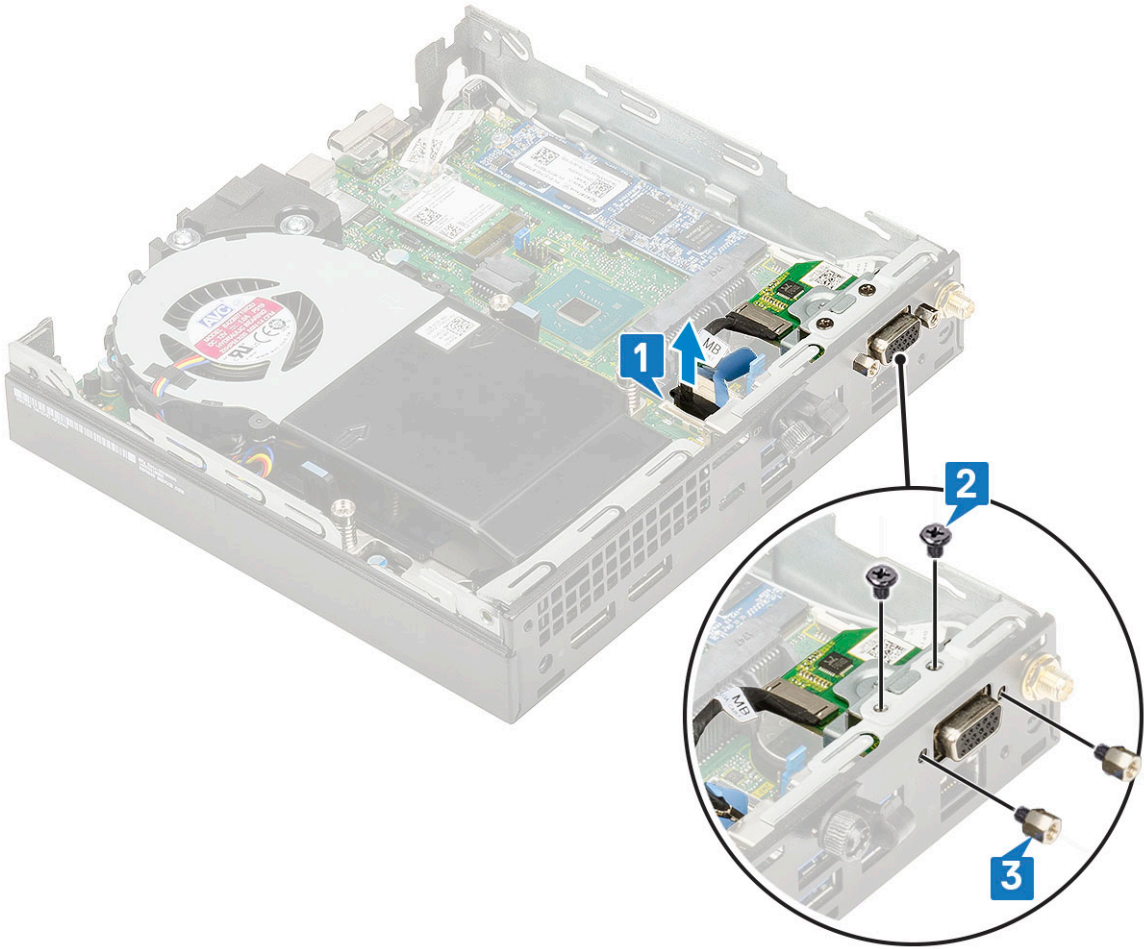

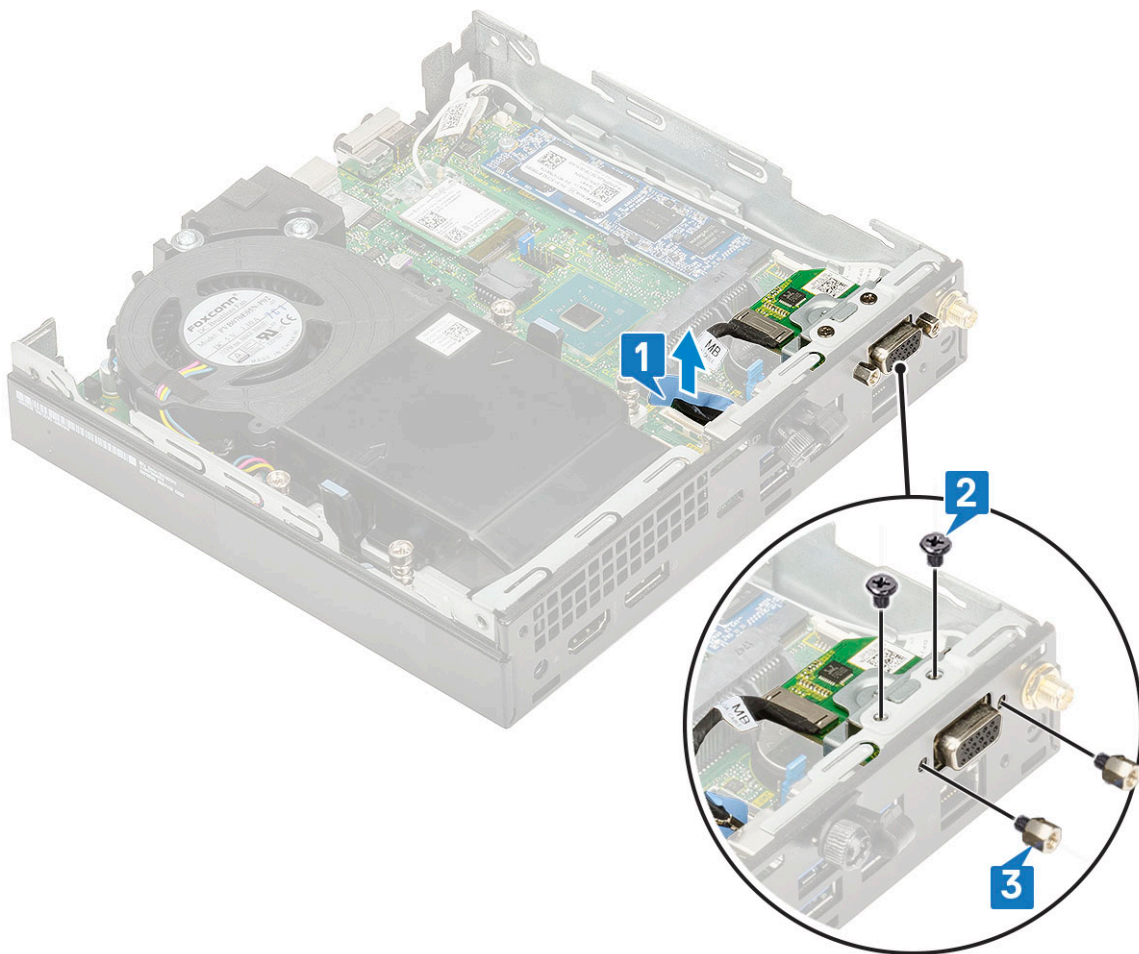

c. Pull and lift the optional card away from the system.

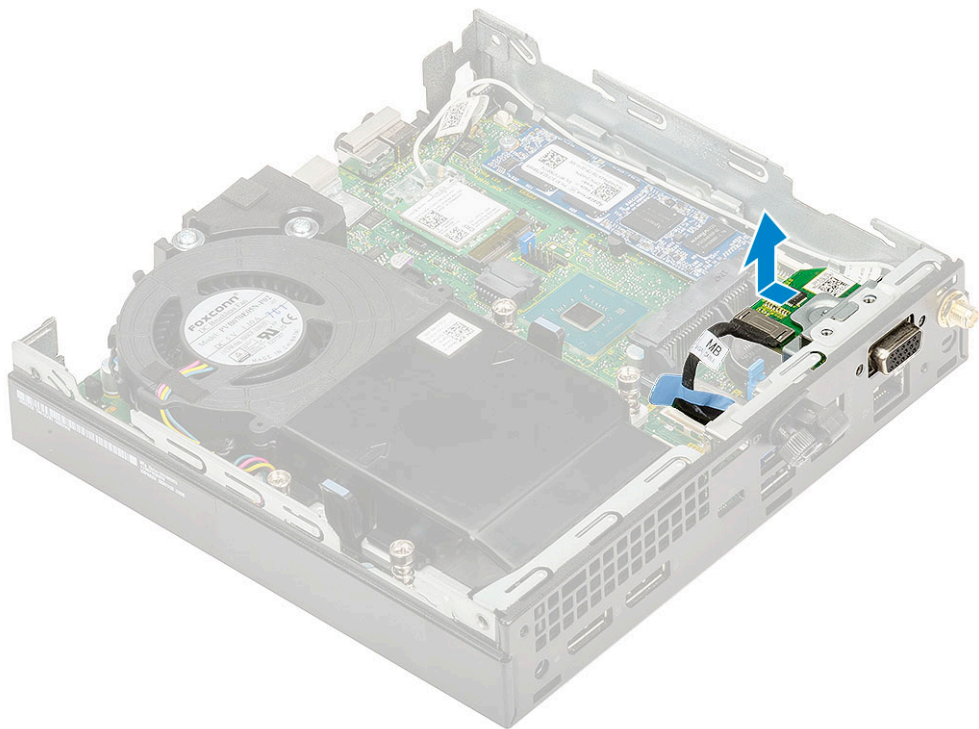
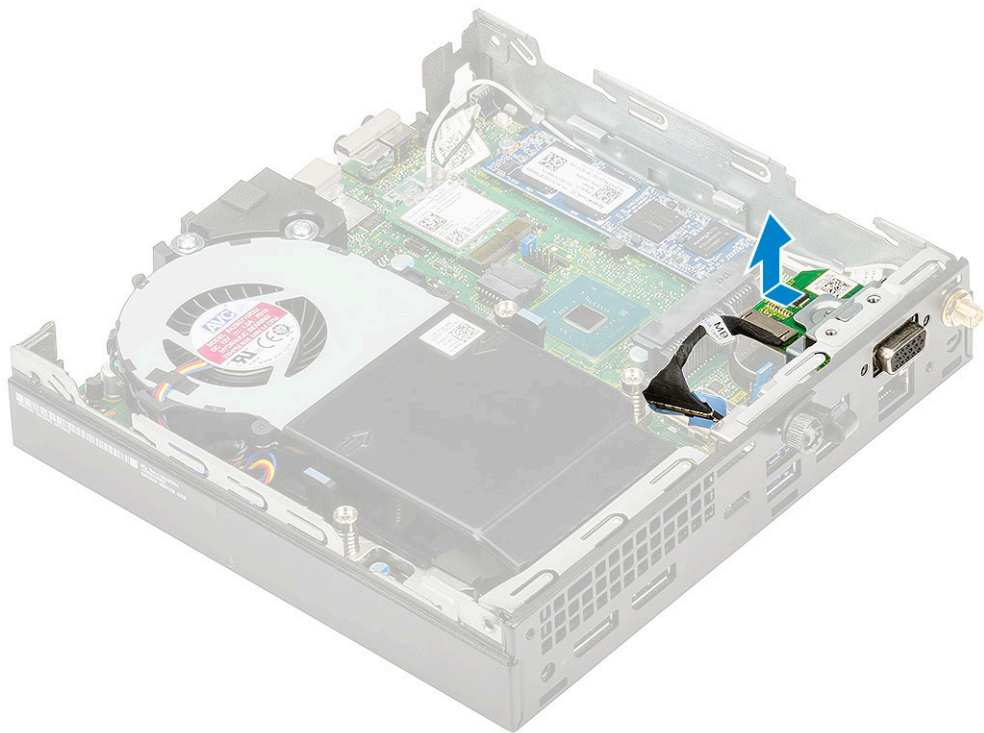

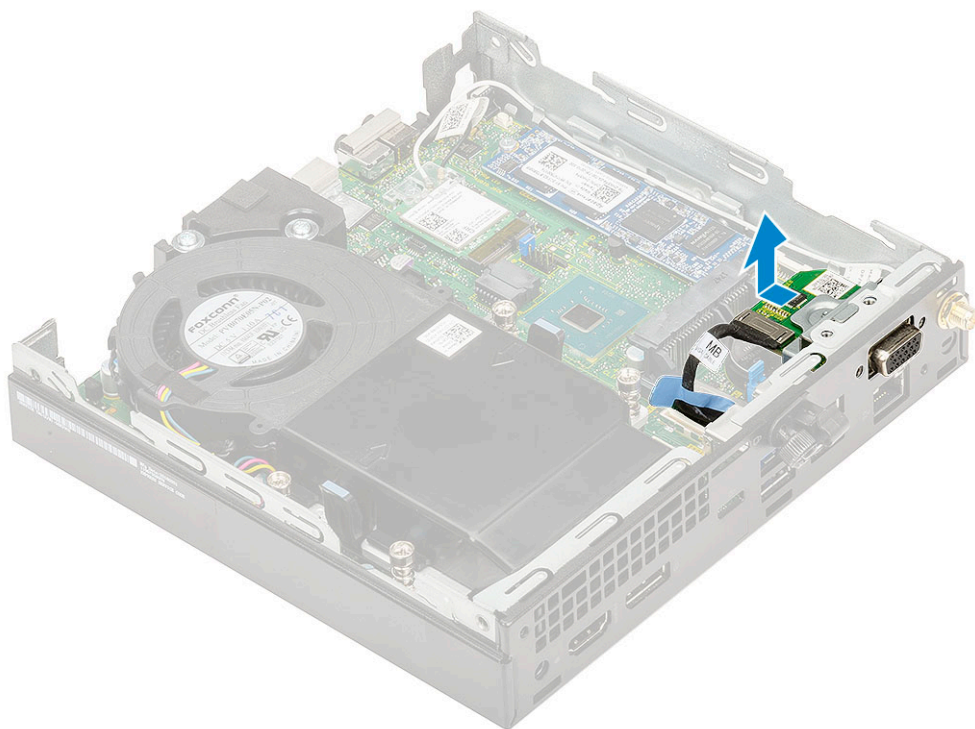

Installing optional module

1. To install the optional card:
 - a. Place and align the optional card to its place in the system.

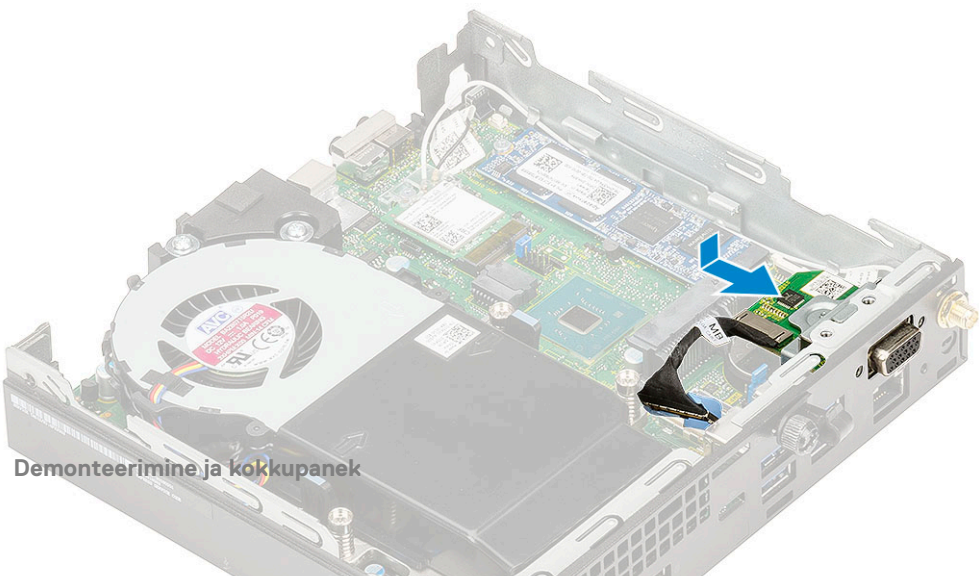
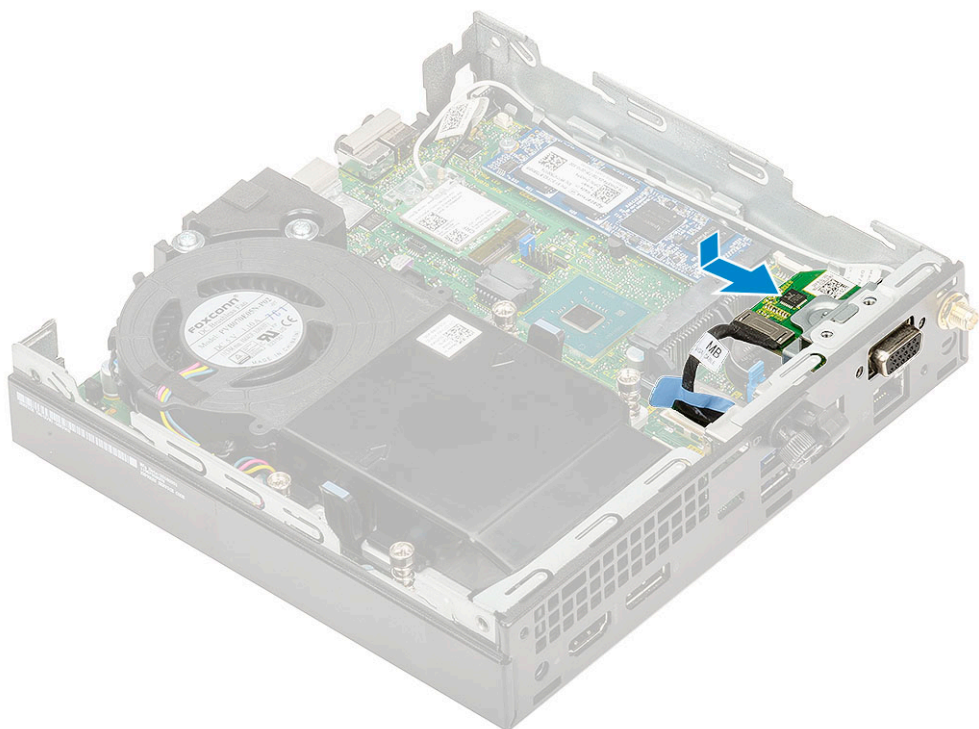
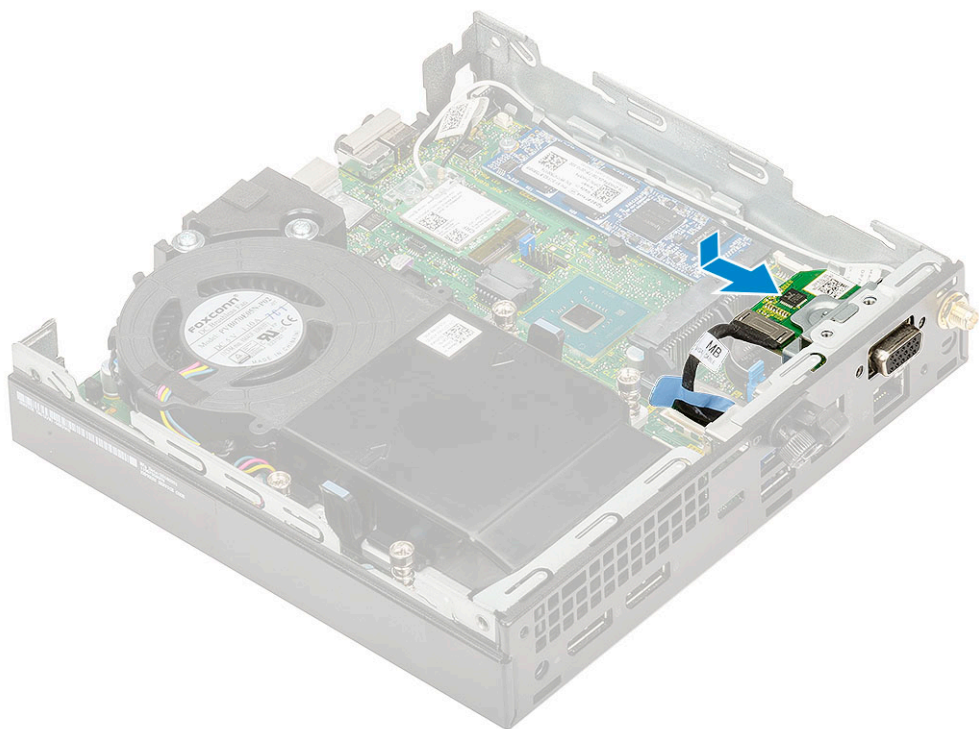

- b. Vahetage kaks (M2 × 3,5) kruvi ja kaks kruvi, et kinnitada valikuline kaart süsteemi kere külge [1,2]
- c. Ühendage ekraani tagavalguse juhe vastavasse emaplaadi liitmikule.

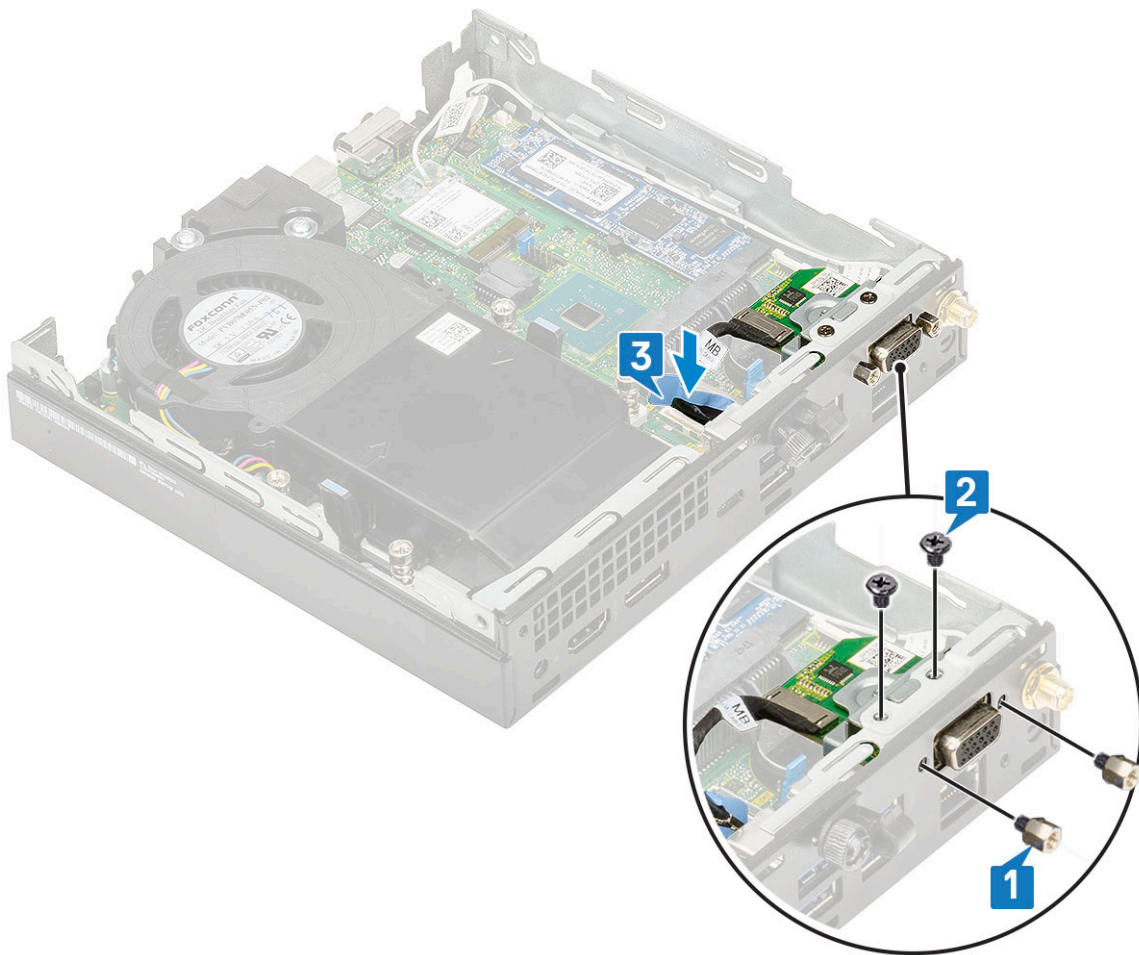
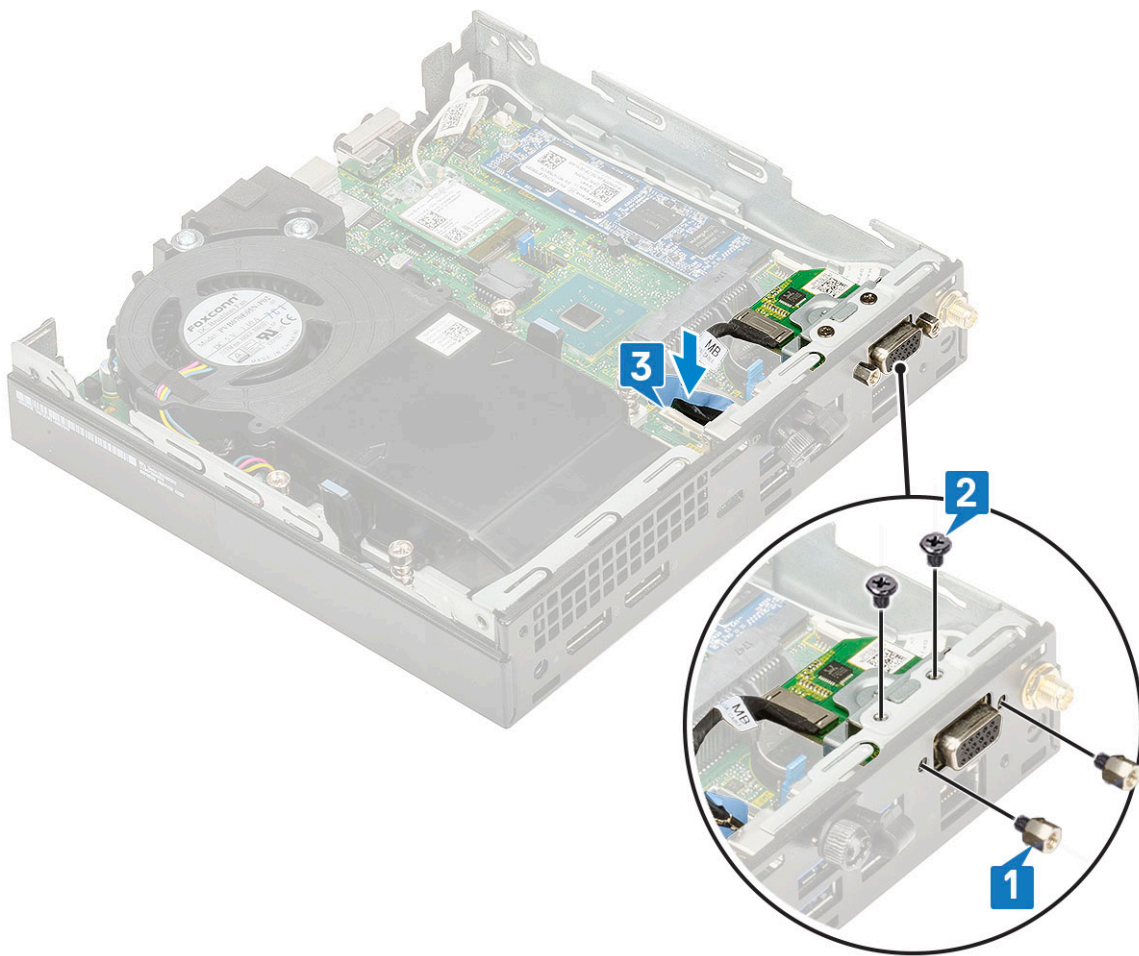

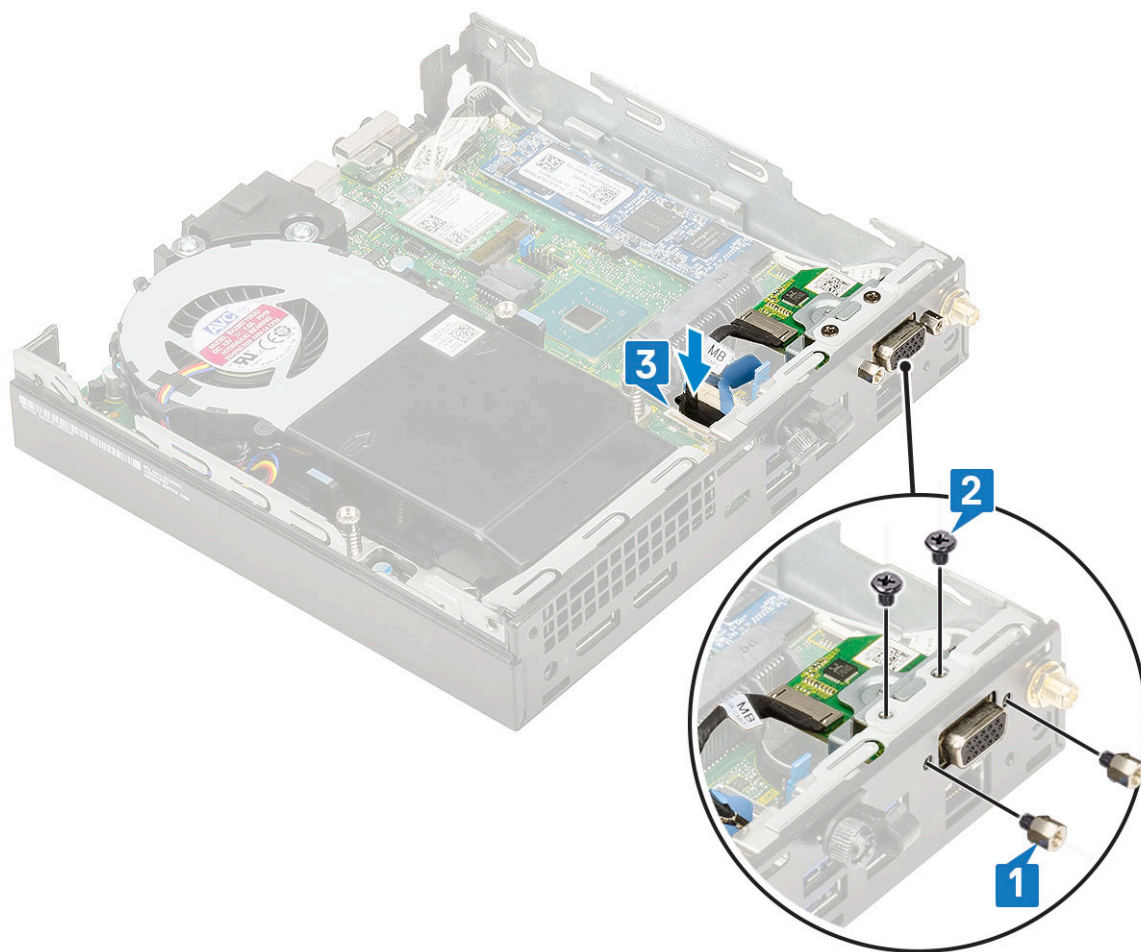

2. Paigaldage:
 - a. [Külgkate](#)
 - b. [2.5 inch hard drive assembly](#)
3. Järgige protseduuri jaotises [Pärast arvuti sees toimetamist](#).

Nööppatarei

Nööppatarei eemaldamine

1. Järgige protseduuri jaotises [Enne arvuti sees toimetamist](#).
2. Eemaldage:
 - a. [Külgkate](#)
3. Nööppatarei eemaldamine
 - a. Press the release latch until the coin cell battery pops out [1].
 - b. Remove the coin cell battery from the system board [2].

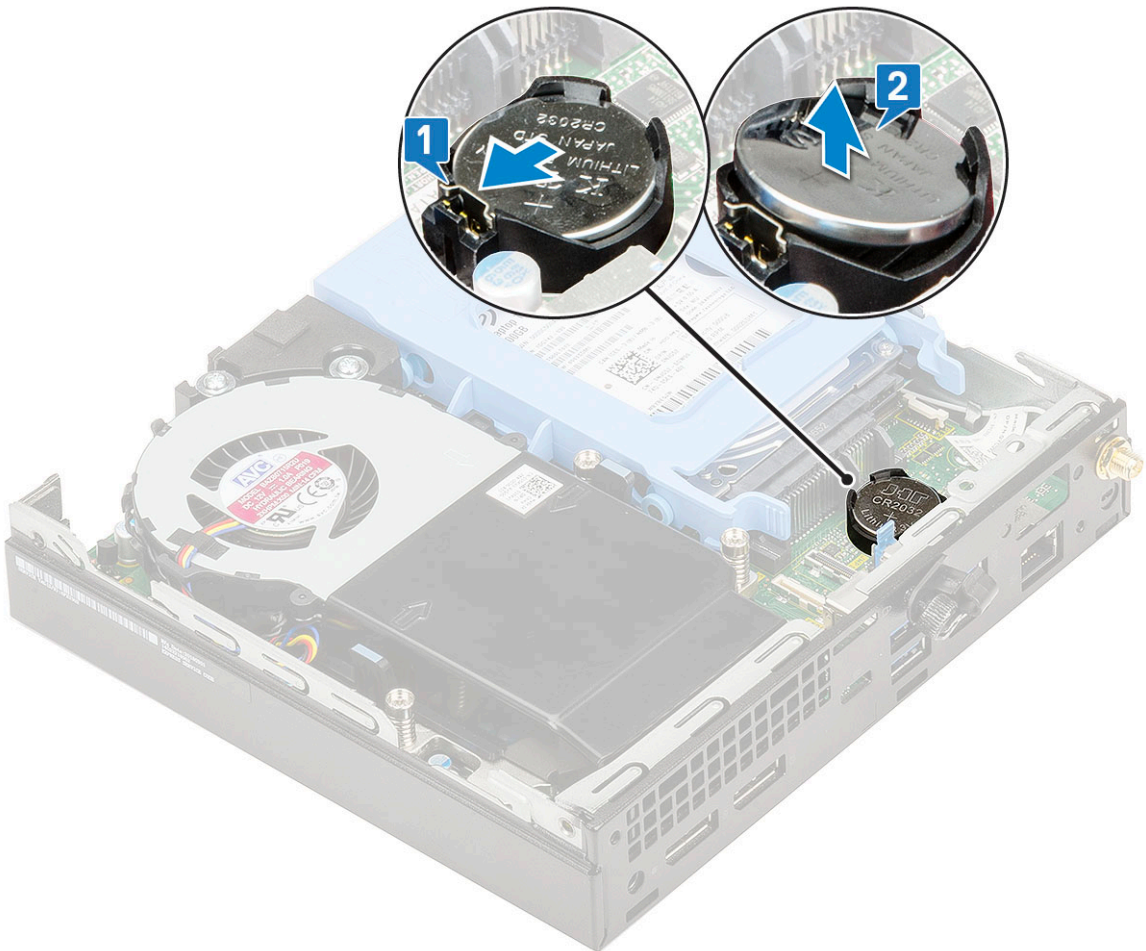
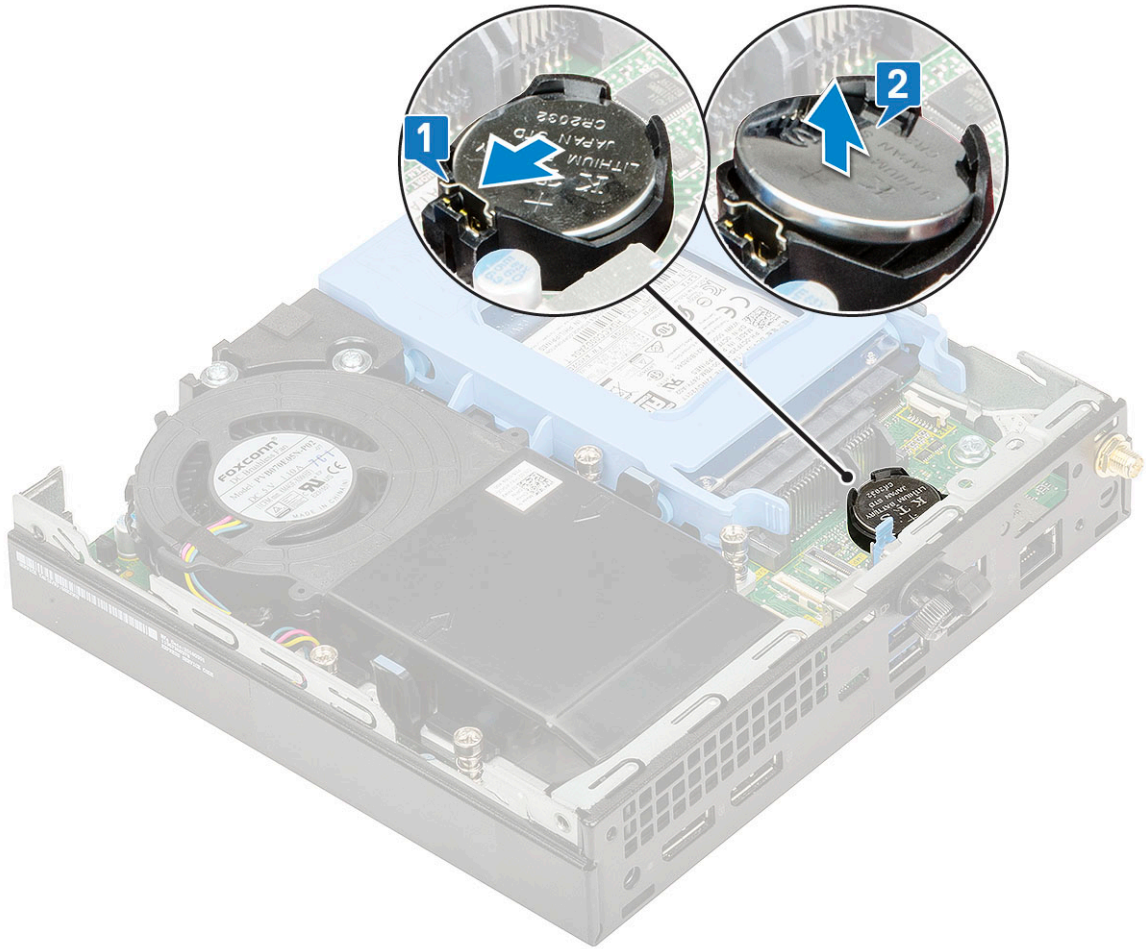

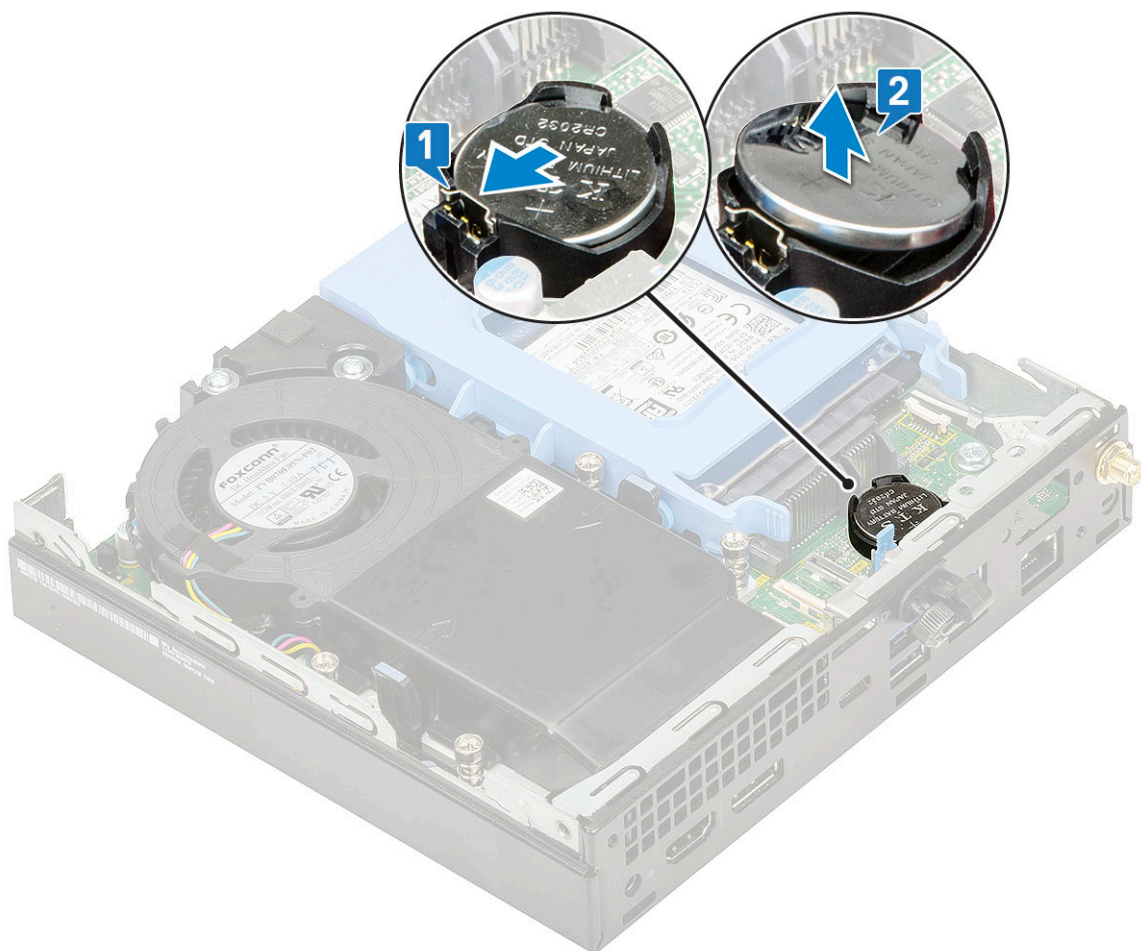

Nööppatarei paigaldamine

1. Nööppatarei paigaldamine
 - a. Hoidke nööppatareid nii, et märk + oleks üleval, ja lükake see kinnitussakkide alla liidese positiivsel poolel.
 - b. Vajutage patarei liidesele, kuni see paika lukustub.

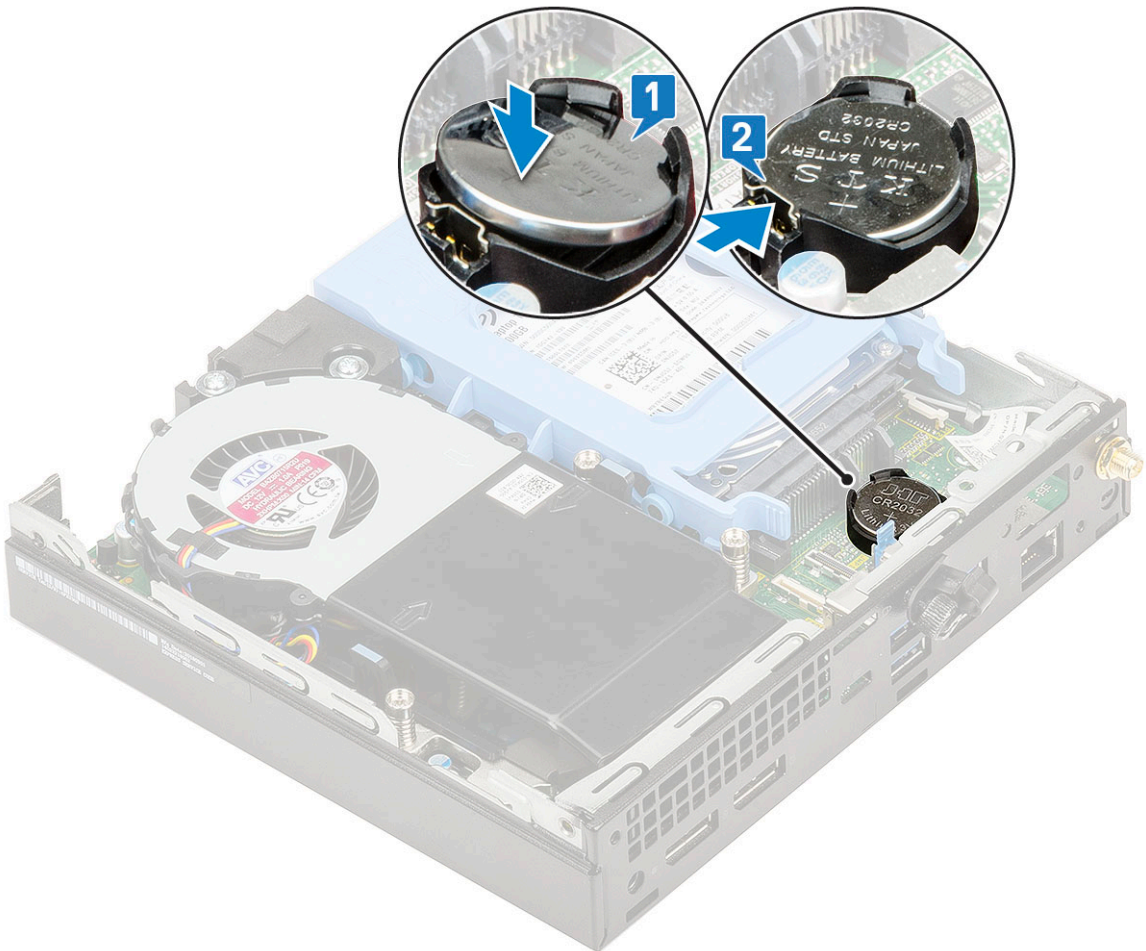
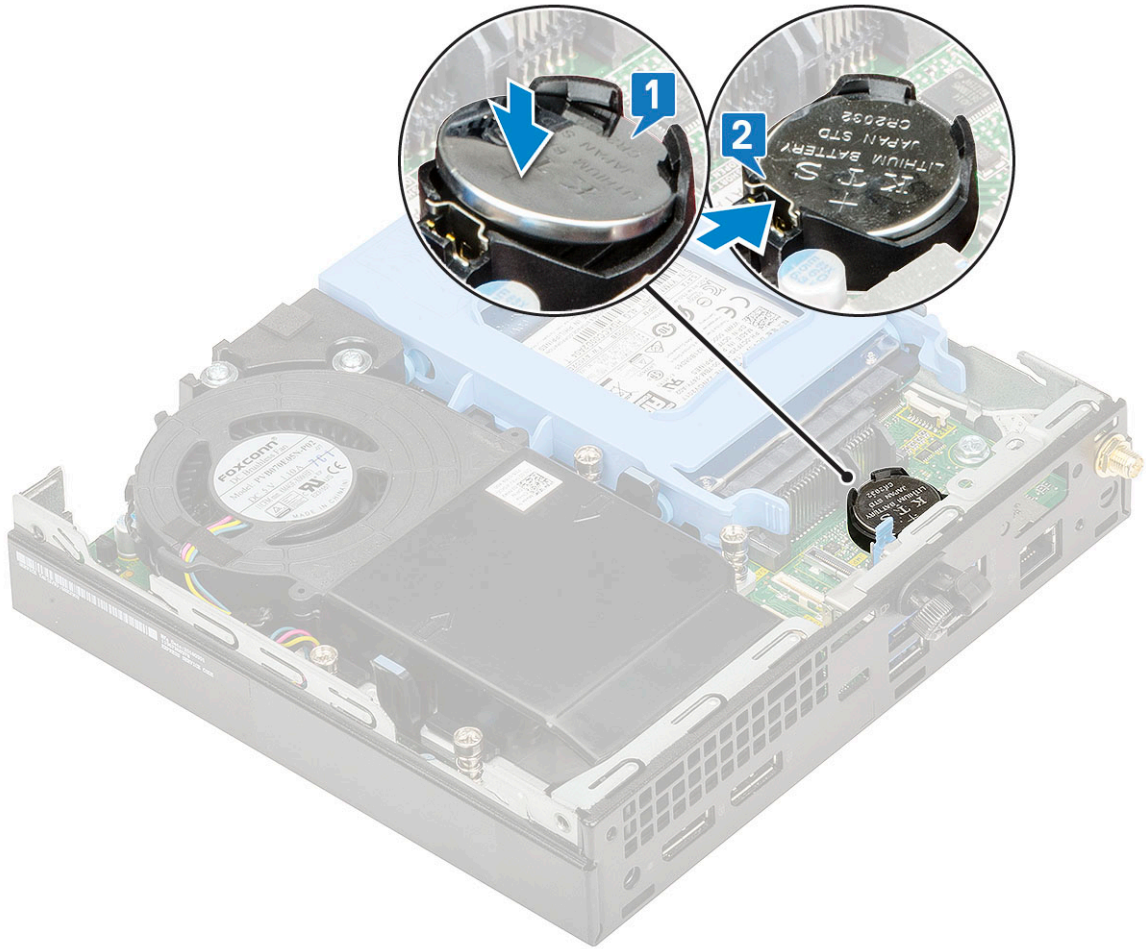

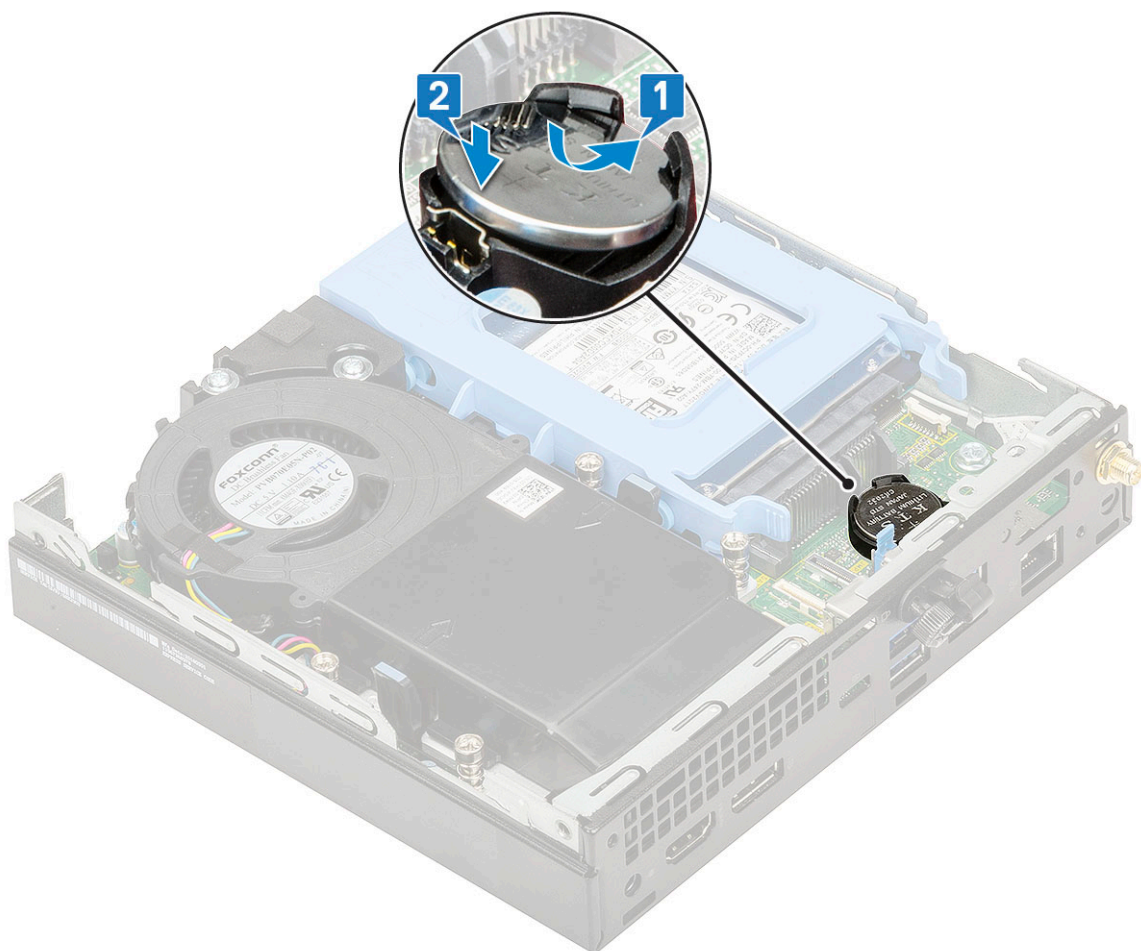

2. Paigaldage:
 - a. [Külgkate](#)
3. Järgige protseduuri jaotises [Pärast arvuti sees toimetamist](#).

Emaplaat

Emaplaadi eemaldamine

1. Järgige protseduuri jaotises [Enne arvuti sees toimetamist](#).
2. Eemaldage:
 - a. [Külgkate](#)
 - b. [2.5 hard drive assembly](#)
 - c. [Heat sink blower](#)
 - d. [WLAN](#)
 - e. [Sisemine M.2 PCIe SSD](#)
 - f. [mälumoodul](#)
 - g. [Optional module](#)
 - h. [Jahutusradiaator](#)
 - i. [Protsessor](#)
3. To remove the HDD caddy support:
 - a. Eemaldage M2 × L3 kruvi, mis hoiab HDD-i metallklambrit süsteemi küljes [1].
 - b. Lift the HDD caddy support away from the system board [2].

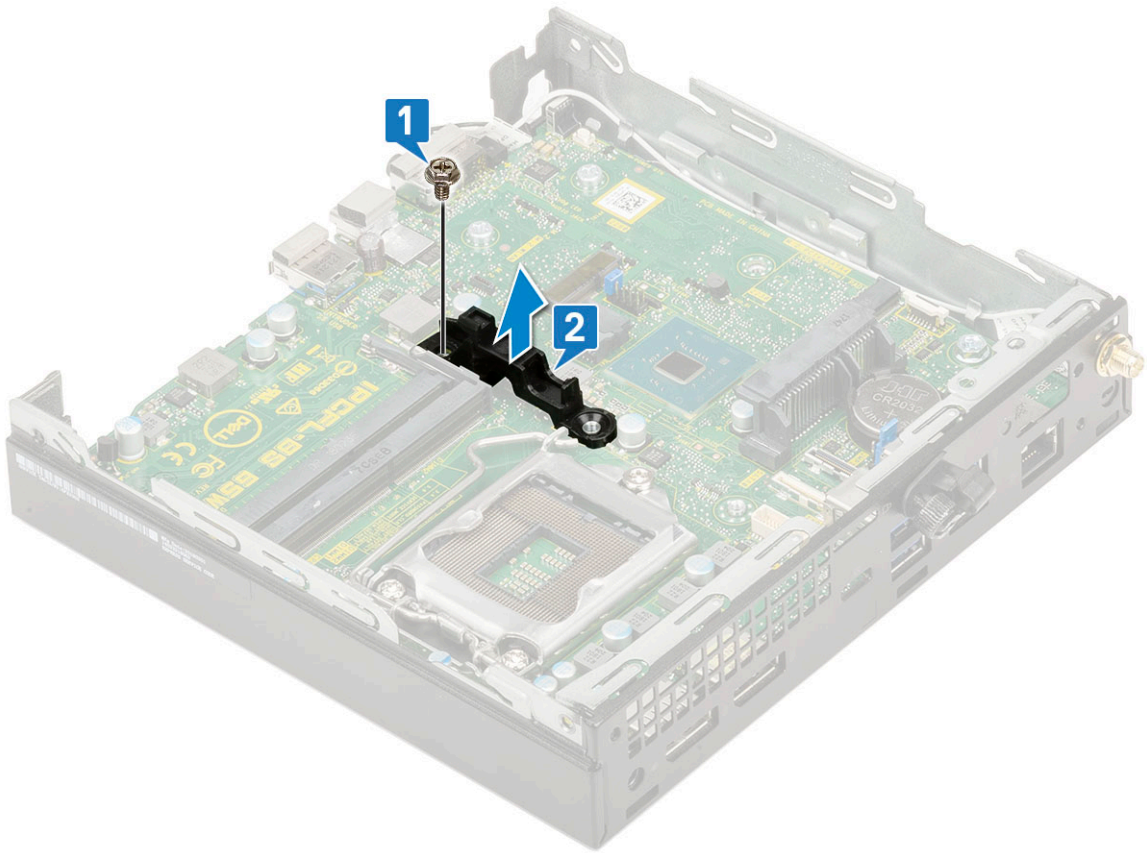
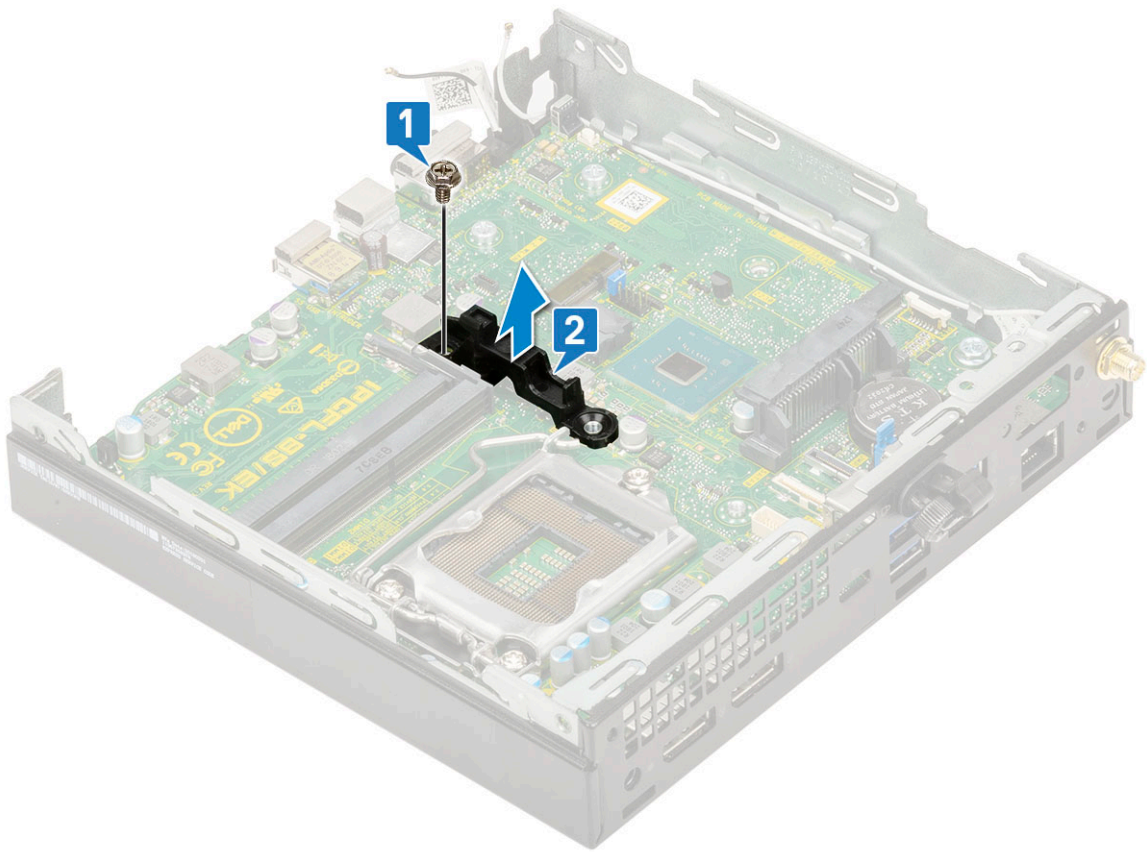

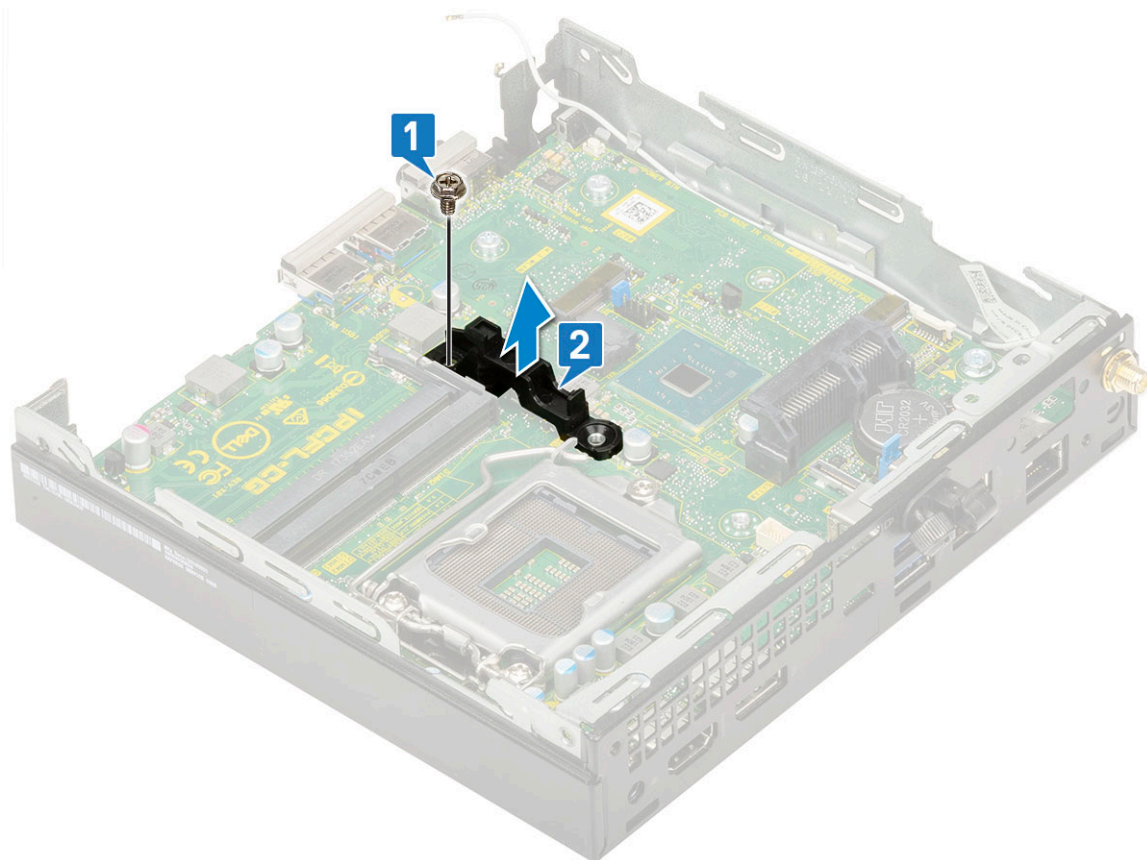

4. Emaplaadi eemaldamiseks tehke järgmist.
 - a. Remove the two (M3x4) screws [1] and three (6-32x5.4) screws [2] that secure the system board to the system.

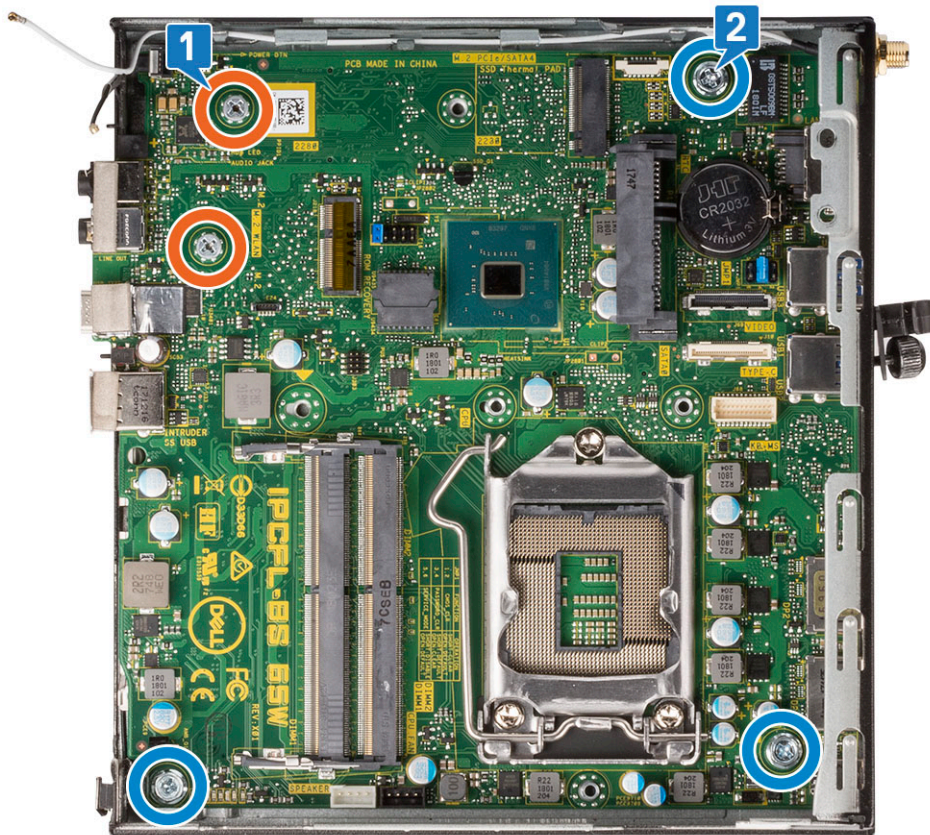
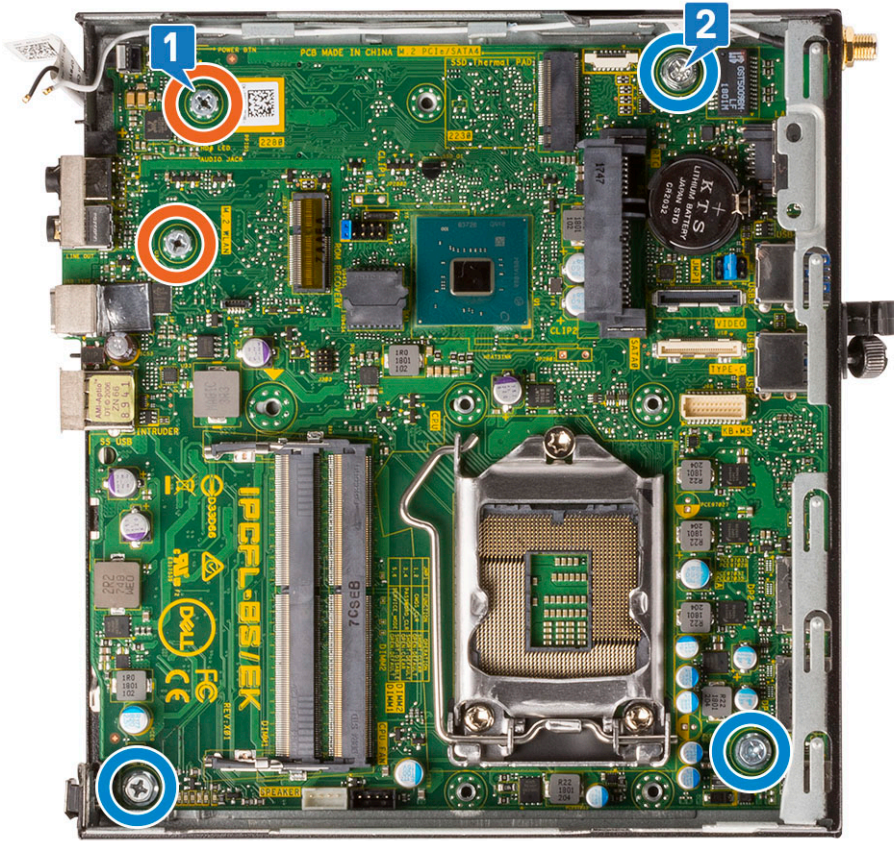

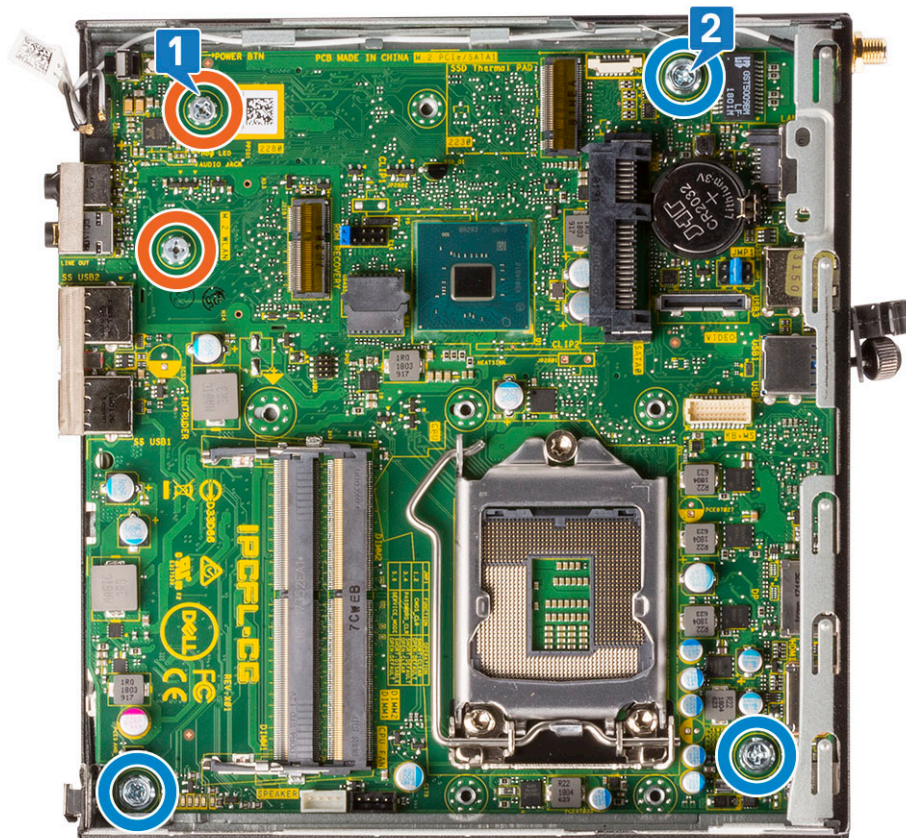

- b. Lift the system board to disengage the connectors from the back of the computer [1].
- c. Tõstke emaplaat arvuti küljest ära [2].

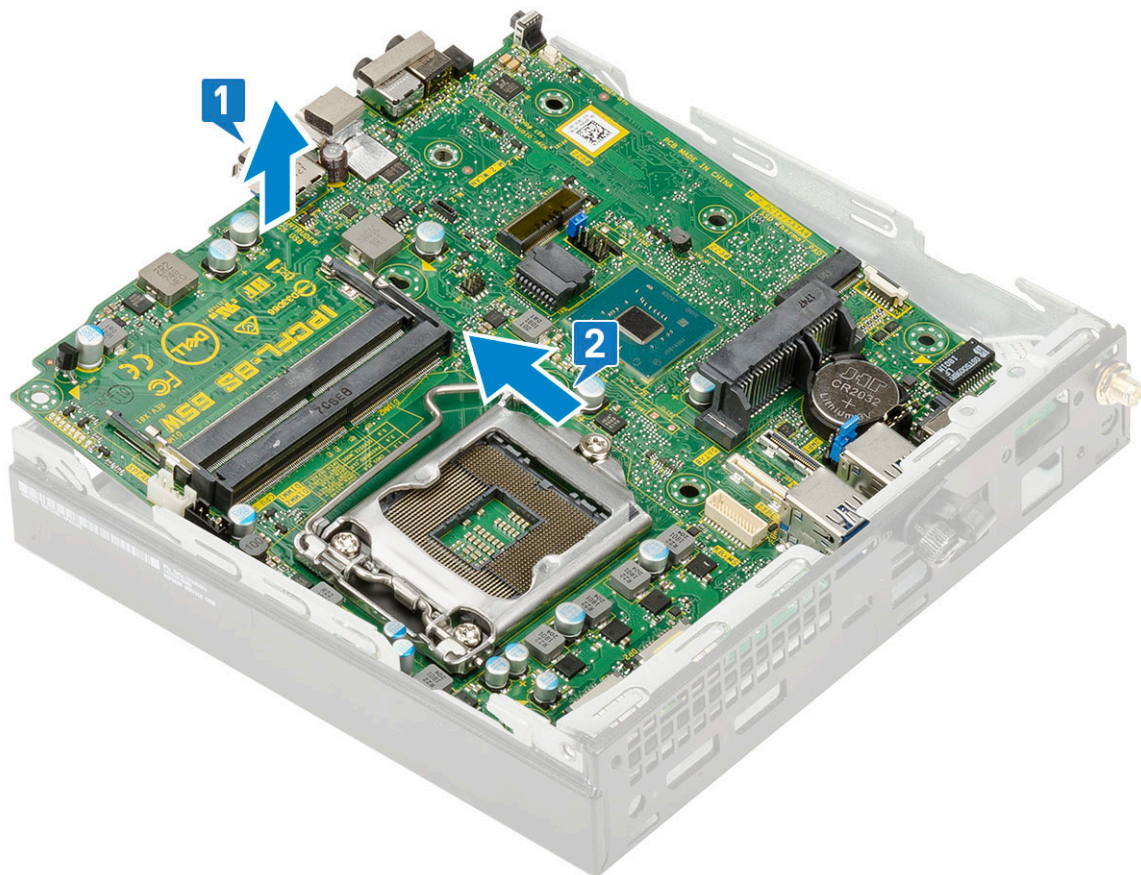
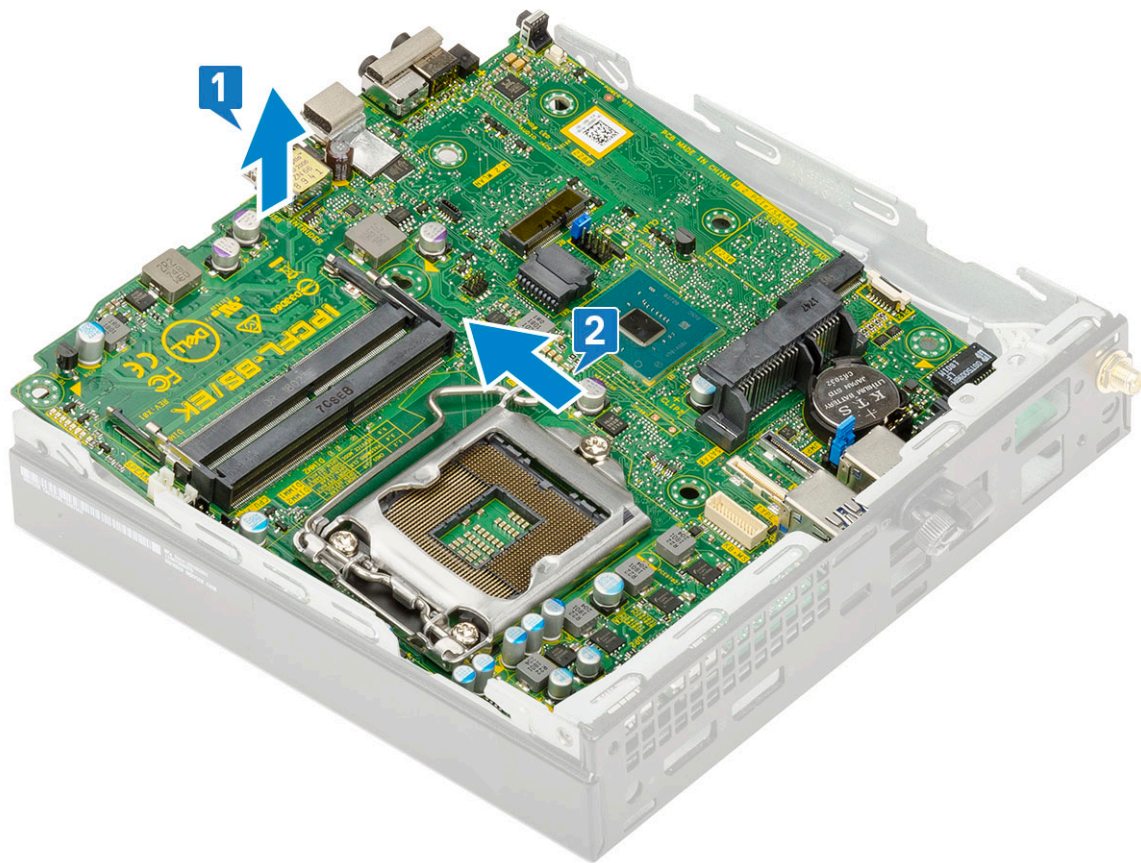

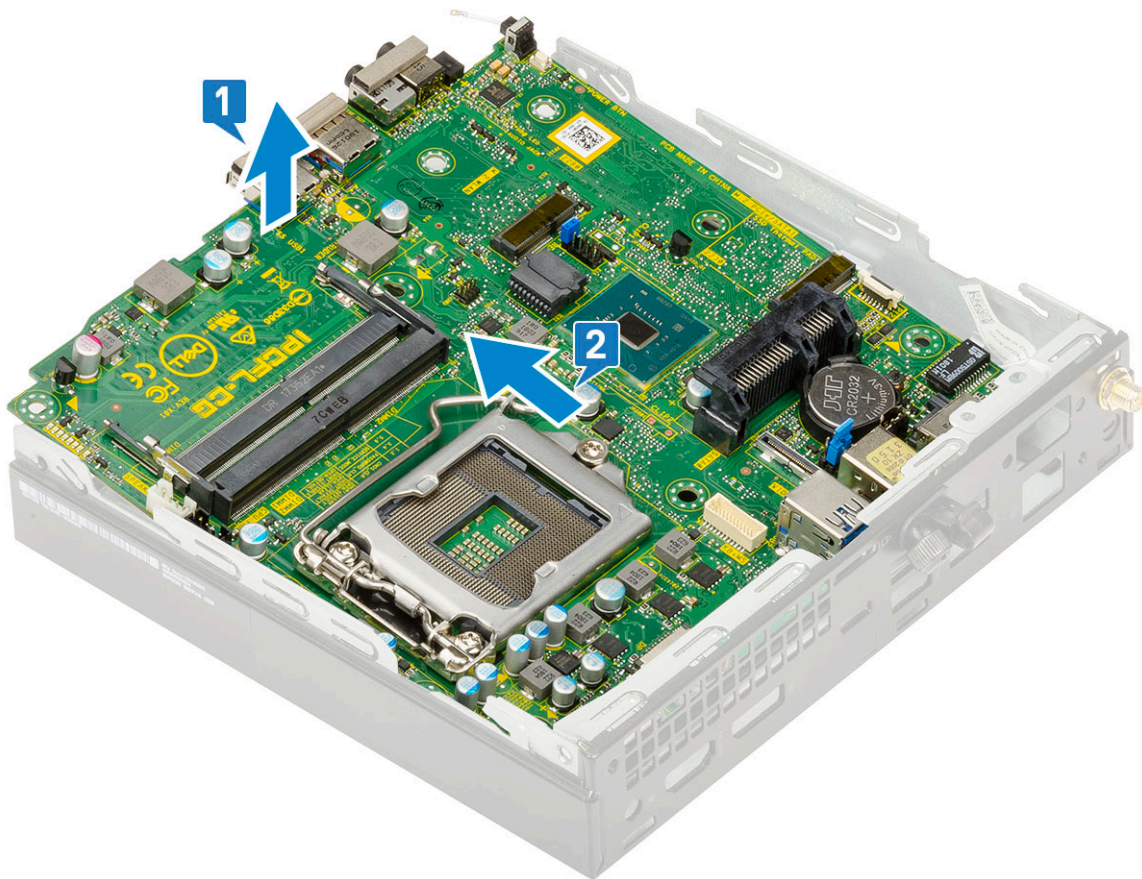

Emaplaadi paigaldamine

1. Emaplaadi paigaldamiseks tehke järgmist.
 - a. Hoidke emaplaadi servadest ja suunake see süsteemi tagakülje suunas.
 - b. Langetage emaplaat süsteemile, kuni emaplaadi tagakülje pistmikud on raamis olevate piludega kohakuti ja emaplaadi kruviaugud süsteemi ühendusdetailidega kohakuti [1,2].

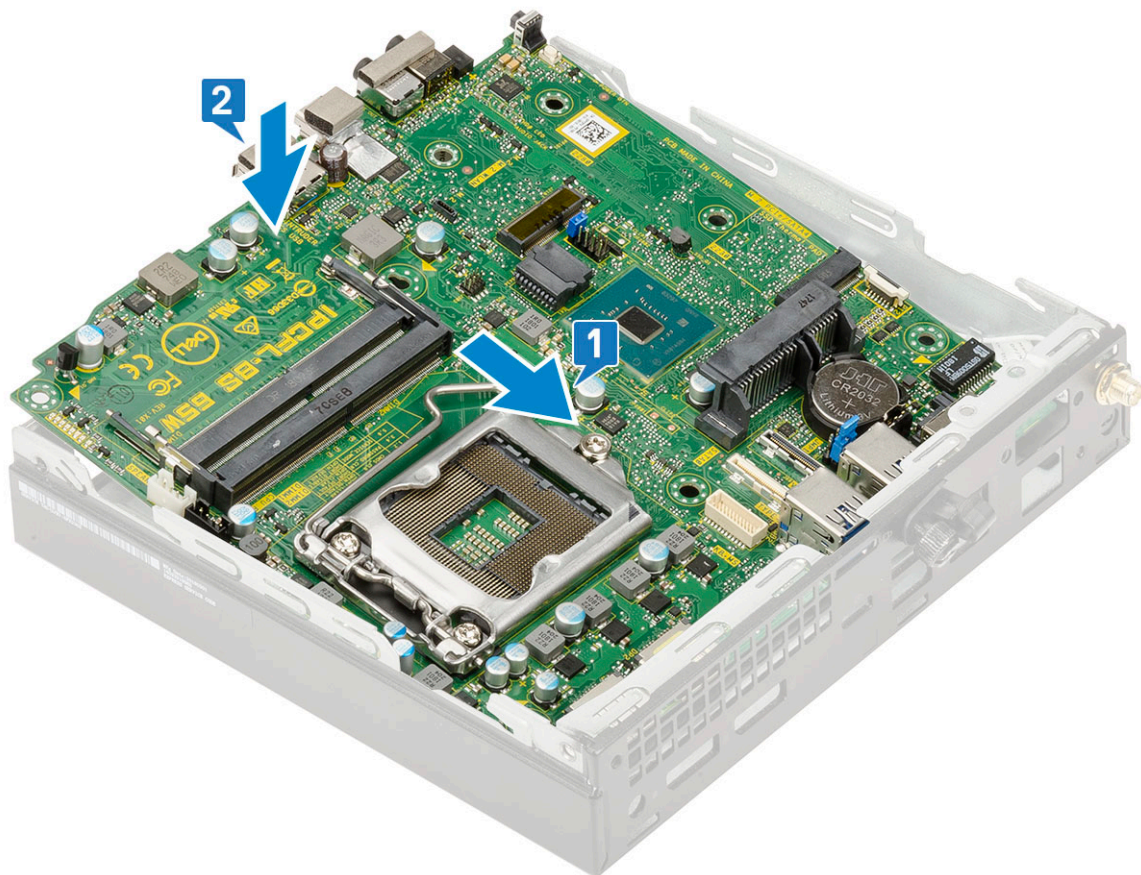
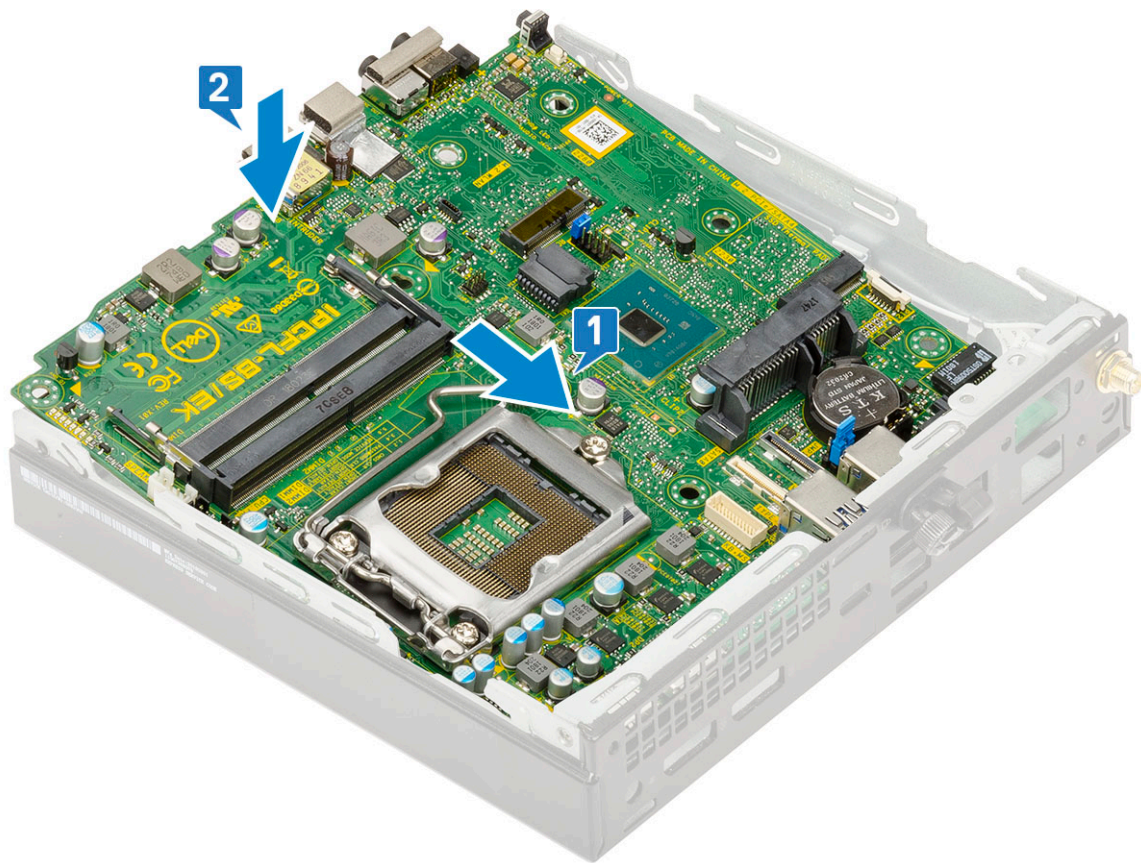

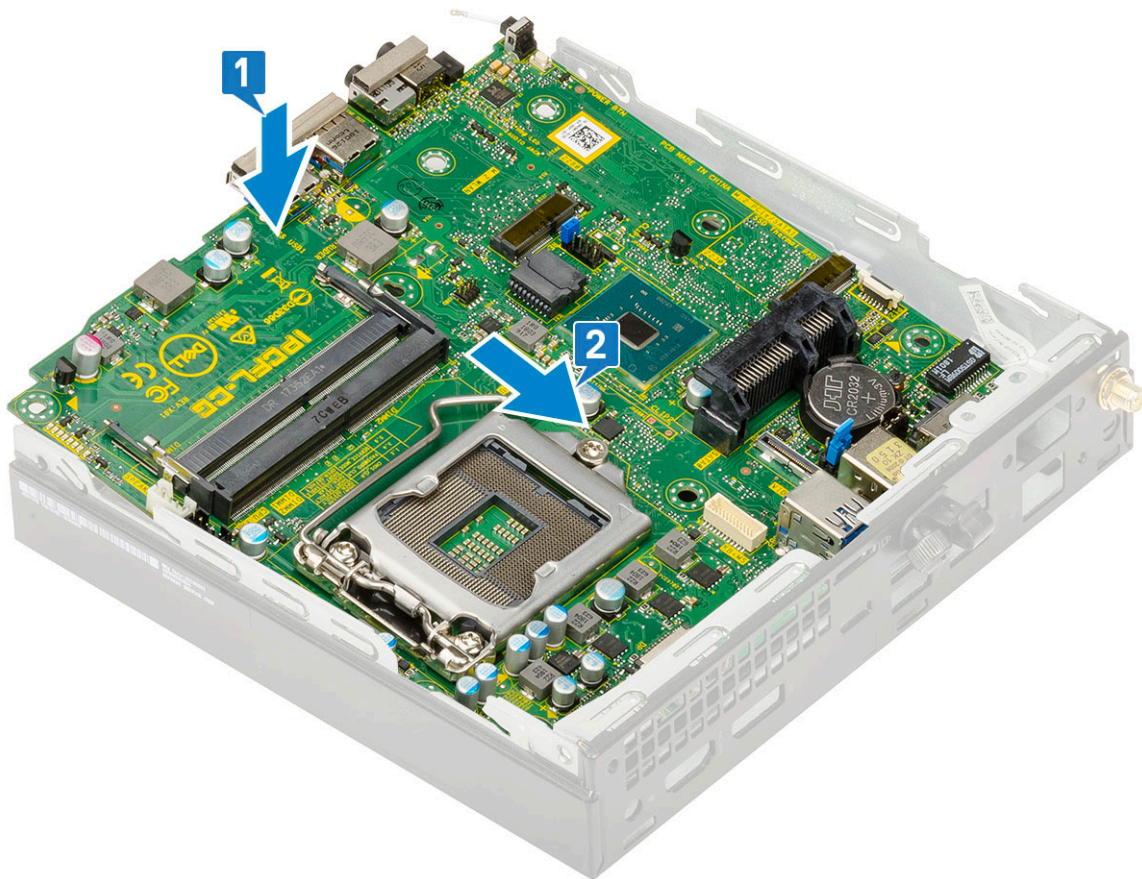

c. Vahetage emaplaadi kinnitamiseks süsteemi külge kaks (M3 × 4) kruvi [1] ja kolm (6–32 × 5,4) kruvi [2].

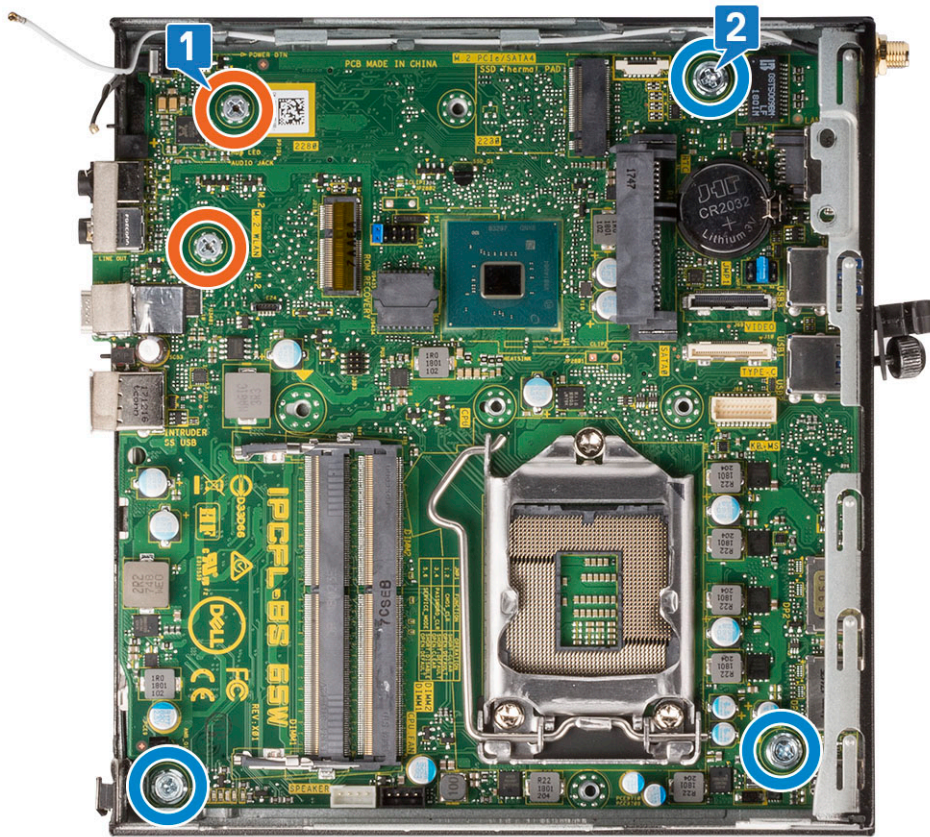
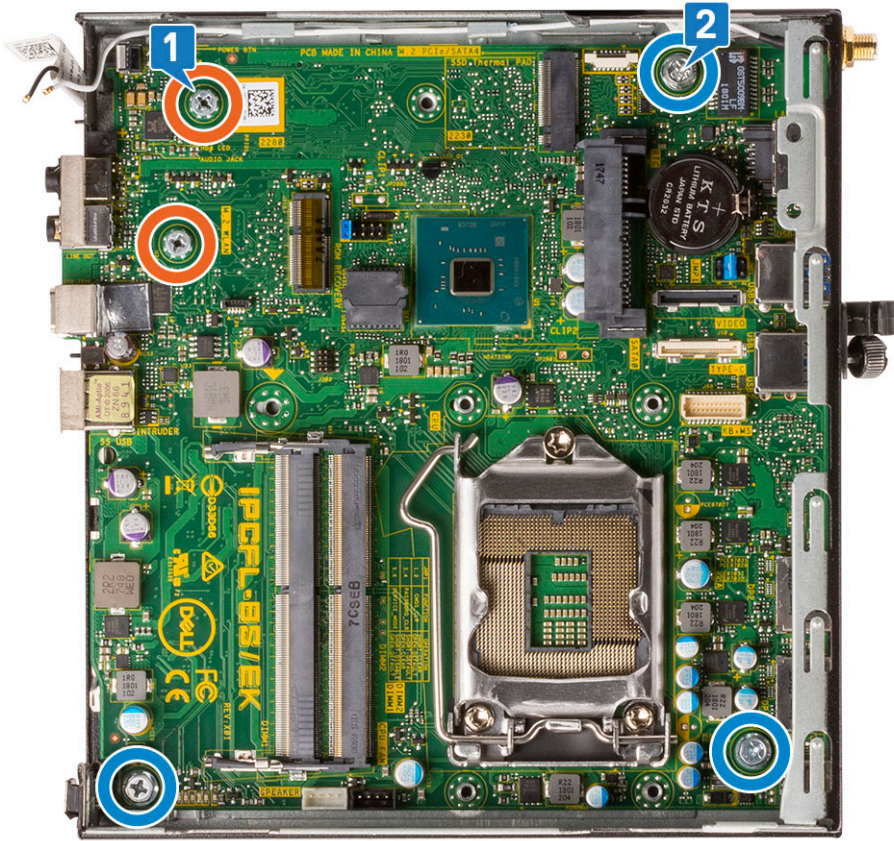

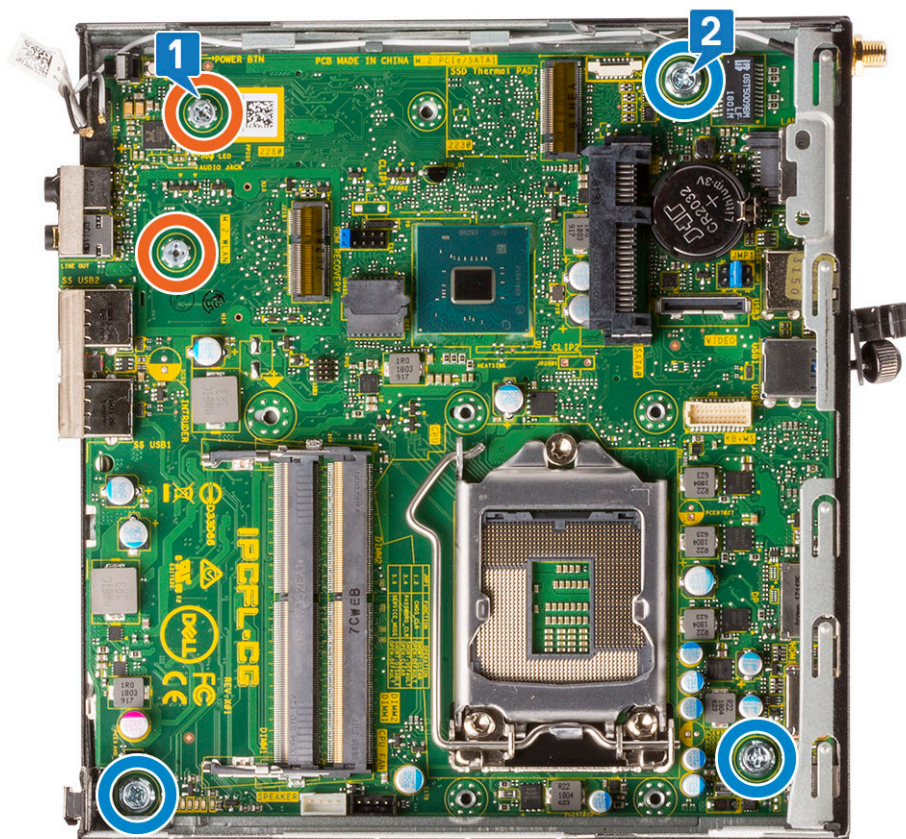

- d. Asetage HDD metallklamber emaplaadile [1].
- e. Vahetage kruvi, mis hoiab HDD metallklambrit süsteemi küljes [2].

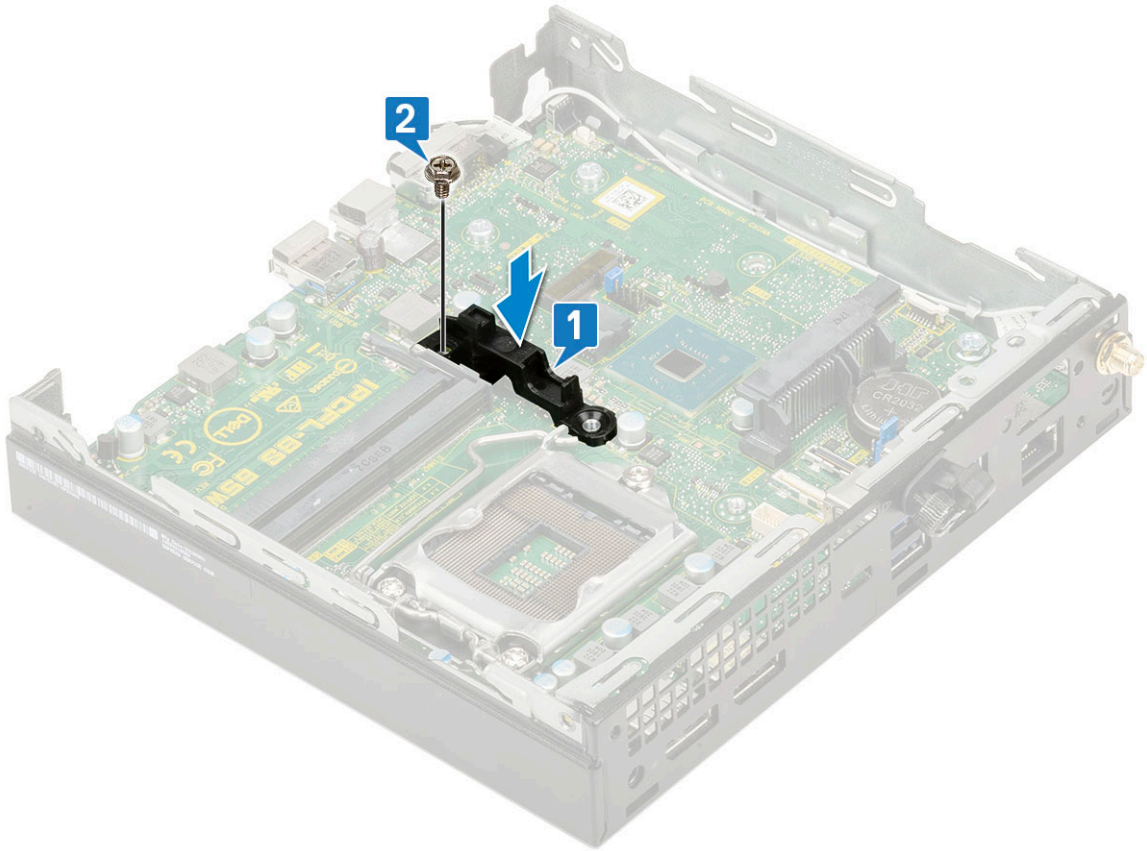
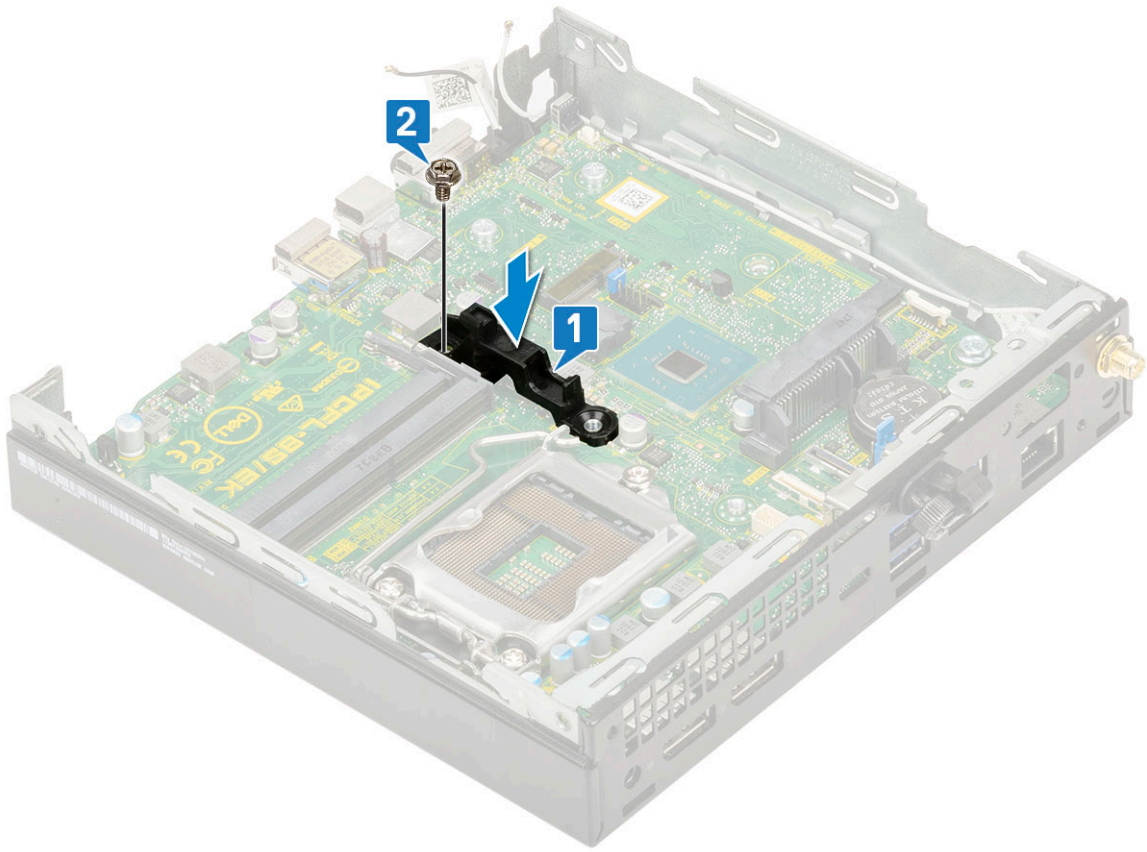

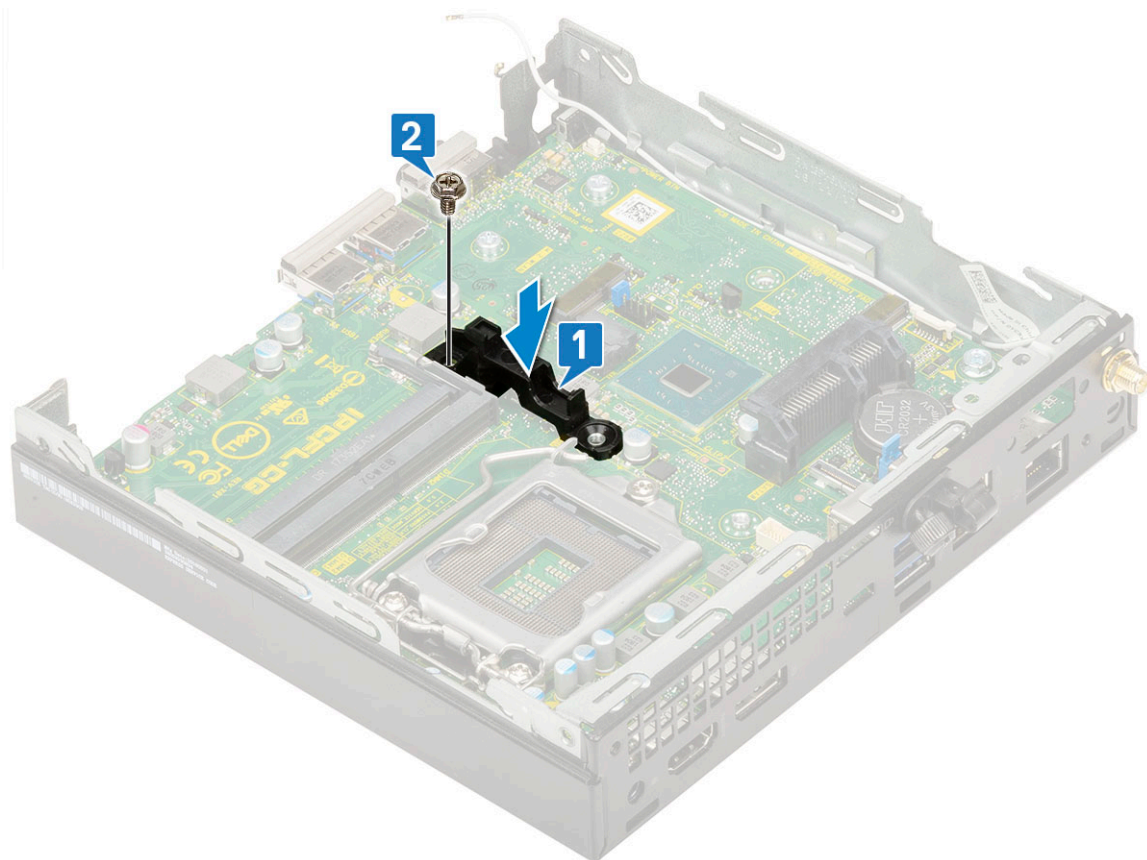

2. Paigaldage järgmised komponendid.

a. [Protsessor](#)

Tõrkeotsing

Teemad:

- Dell SupportAssisti algkäivituseelse süsteemi toimivuse kontrolli diagnostika
- Diagnostika
- Diagnostilised tõrketeaded
- Süsteemi tõrketeaded
- Operatsioonisüsteemi eemaldamine
- Varukandjad ja taastevalikud
- Wi-Fi-toitetsükkel

Dell SupportAssisti algkäivituseelse süsteemi toimivuse kontrolli diagnostika

SupportAssisti tugidiagnostika (nimetatakse ka süsteemidiagnostikaks) teeb täieliku riistvarakontrolli. SupportAssisti algkäivituseelse süsteemi toimivuse kontrolli diagnostika on manustatud BIOS-i ja BIOS käivitab selle sisemiselt. Manustatud süsteemidiagnostika annab valikud konkreetsete seadmete või seadmegruppide jaoks, võimaldades teha järgmist.

- Käitada teste automaatselt või interaktiivses režiimis.
- Teste korrata.
- Testitulemusi kuvada või salvestada.
- Vaadata teste üle, et lisada täiendavaid testivalikuid ja saada lisateavet rikkis seadme(te) kohta
- Kuvada olekuteateid, mis teavitavad teid, kui testid on edukalt lõpule viidud.
- Kuvada veateateid, mis teavitavad teil testimise ajal ilmnunud probleemidest.

MÄRKUS: Mõned konkreetsete seadmete testid nõuavad kasutaja tegevust. Olge alati arvutiterminali juures, kui tehakse diagnostikateste.

Lisateabe saamiseks vt <https://www.dell.com/support/kbdoc/000180971>.

SupportAssisti algkäivituseelse süsteemi toimivuse kontrolli käivitamine

1. Lülitage arvuti sisse.
2. Arvuti algkäivituse ajal vajutage Delli logo ilmumisel klahvi F12.
3. Valige algkäivitusmenüü ekraanilt **Diagnostics** (Diagnostika).
4. Klõpsake vasakus alanurgas olevat noolt.
Kuvatakse diagnostika avaleht.
5. Lehe kirje avamiseks klõpsake paremas alanurgas olevat noolt.
Tuvastatud üksused kuvatakse loendina.
6. Diagnostikakatse käivitamiseks kindlal seadmel vajutage klahvi Esc ja diagnostikatesti peatamiseks klõpsake nuppu **Yes** (Jah).
7. Valige vasakult paanilt seade ja klõpsake nuppu **Run Tests** (Käivita testid).
8. Probleemide korral kuvatakse veakoodid.
Märkige üles veakood ja kinnitusnumber ning võtke ühendust Delliga.

Diagnostika

POST (Power On Self Test, käivitustest) tagab, et arvuti vastaks põhinõuetele ning et riistvara töötaks enne algaadimise alustamist korralikult. Juhul kui arvuti läbib POST-i, käivitub see tavarežiimil. Kui arvuti aga ei läbi POST-i, väljastab see käivitamise ajal merevaigukollast värvi LED-koodide rea. Süsteemi LED on integreeritud toitenupuga.

Allolevas tabelis on näidatud erinevad märgutulede kombinatsioonid ja nende tähendus.

Tabel 3. Power LED summary

Amber LED state	White LED state	System state	Notes
Väljas	Väljas	S4, S5	<ul style="list-style-type: none"> Talveunes või viidud kettale (S4) Toide on väljas (S5)
Väljas	Blinking	S1, S3	Süsteem on vähese energiatarbega režiimis, kas S1 või S3. See ei näita rikkeolukorda.
Previous State	Previous State	S3, no PWRGD_PS	See kirje on juhuks, kui SLP_S3# aktiivselt PWRGD_PS inaktiivsele üleminekul esineb viivitus.
Blinking	Väljas	S0, no PWRGD_PS	Algkäivituse tõrge – arvuti saab elektritoidet ja toiteallika toide on tavaline. Seade võib valesti töötada või olla valesti paigaldatud. Kollase märgutule vilkumismustrite diagnostilisi soovitusi ja võimalikke tõrkeid vaadake allpool olevast tabelist.
Steady	Väljas	S0, no PWRGD_PS, Code fetch = 0	Algkäivituse tõrge – see on süsteemi tõrke veaolek, sealhulgas toiteallikas. Ainult toiteallika +5 V ooterežiimi ahel töötab korralikult.
Väljas	Steady	S0, no PWRGD_PS, Code fetch = 1	See näitab, et hosti BIOS on käivitatud ja LED-registrisse on nüüd võimalik kirjutada.

Tabel 4. Amber LED blinking failures

Amber LED state	White LED state	System state	Notes
2	1	Bad MBD	Halb MBD (ühendus) – read A, G, H ja J SIO spetsifikatsioonide tabelist 12.4 – eelnevad/ järgnevad märgutuled [40]
2	2	Bad MB, PSU or cabling	Halb MBD, PSU või PSU kaablid – read B, C ja D SIO spetsifikatsioonide tabelist 12.4 [40]
2	3	Bad MBD, DIMMS, or CPU	Halb MBD, DIMMS või CPU – read F ja K SIO spetsifikatsioonide tabelist 12.4 [40]

Tabel 4. Amber LED blinking failures (jätkub)

Amber LED state	White LED state	System state	Notes
2	4	Bad coin cell	Vigane nõõppatarei – rida M SIO spetsifikatsioonide tabelis 12.4 [40]

Tabel 5. States Under Host BIOS Control

Amber LED state	White LED state	System state	Notes
2	5	BIOS state 1	BIOSi käivitustesti kood (vana LED muster 0001). Vigane BIOS.
2	6	BIOS state 2	BIOSi käivitustesti kood (vana LED muster 0010). CPU konfiguratsioon või CPU tõrge.
2	7	BIOS state 3	BIOSi käivitustesti kood (vana LED muster 0011). MEM konfig. on pooleli. Vastavad mälumoodulid on tuvastatud, kuid ilmnes tõrge.
3	1	BIOS state 4	BIOSi käivitustesti kood (vana LED muster 0100). Kombineerige PCI-seade konfiguratsioon või nurjumine video alamsüsteemi konfiguratsiooni või nurjumisega. BIOS peab eemaldama videokoodi 0101.
3	2	BIOS state 5	BIOSi käivitustesti kood (vana LED muster 0110). Kombineerige salvestusruum ja USB konfiguratsioon või nurjumine. BIOS peab eemaldama USB koodi 0111.
3	3	BIOS state 6	BIOSi käivitustesti kood (vana LED muster 1000). MEM konfig., ühtegi mälu ei tuvastatud.
3	4	BIOS state 7	BIOSi käivitustesti kood (vana LED muster 1001). Pöördumatu emaplaadi tõrge.
3	5	BIOS state 8	BIOSi käivitustesti kood (vana LED muster 1010). Mälukonfiguratsioon, moodulid ei ühildu või sobimatu konfiguratsioon.
3	6	BIOS state 9	BIOSi käivitustesti kood (vana LED muster 1011). Kombineerige muud videoeelse tegevuse ja ressursikonfiguratsiooni koodid. BIOS peab eemaldama koodi 1100.
3	7	BIOS state 10	BIOSi käivitustesti kood (vana LED muster 1110). Muu eelnev/järgnev tegevus, rutiinne edaspidine video käivit.

Diagnostilised tõrketeaded

Tabel 6. Diagnostilised tõrketeaded

Tõrketeaded	Kirjeldus
AUXILIARY DEVICE FAILURE	Puuteplaat või väline hiir võivad olla rikkis. Kontrollige välise hiire puhul kaabliühendust. Aktiveerige valik Pointing Device (Osutusseade) süsteemi seadistuse programmis.
BAD COMMAND OR FILE NAME	Veenduge, et oleksite käsu õigesti kirjutanud, pange tühikud õigesse kohta ja kasutage õiget tee nime.
CACHE DISABLED DUE TO FAILURE	Mikroprotsessoris olev peamine vahemälu on rikkis. Delli kontaktsait
CD DRIVE CONTROLLER FAILURE	Optiline ketas ei reageeri arvuti käskudele.
DATA ERROR	Kõvaketas ei loe andmeid.
DECREASING AVAILABLE MEMORY	Vähemalt üks mälumoodul võib olla rikkis või valesti paigas. Paigaldage mälumoodulid või vahetage need vajaduse korral välja.
DISK C: FAILED INITIALIZATION	Kõvaketta lähtestamine nurjus. Käivitage kõvaketta testid jaotises Dell Diagnostics (Delli diagnostika).
DRIVE NOT READY	Enne selle toiminguga jätkamist peab kõvaketas olema sektsioonis. Paigaldage kõvaketas kõvakettasektsiooni.
ERROR READING PCMCIA CARD	Arvuti ei tuvasta ExpressCardi. Pange kaart uuesti sisse või proovige teist kaarti.
EXTENDED MEMORY SIZE HAS CHANGED	Säilmälu (NVRAM) salvestatud mälu hulk ei vasta arvutisse paigaldatud mälumoodulile. Taaskäivitage arvuti. Kui tõrge kordub, pöörduge Delli poole
THE FILE BEING COPIED IS TOO LARGE FOR THE DESTINATION DRIVE	Fail, mida püüate kopeerida, on kettale paigutamiseks liiga suur või ketas on täis. Proovige kopeerida fail teisele kettale või kasutage suuremat ketast.
A FILENAME CANNOT CONTAIN ANY OF THE FOLLOWING CHARACTERS: \ / : * ? " < > -	Ärge kasutage failinimes neid märke.
GATE A20 FAILURE	Mälumoodul võib lahti olla. Paigaldage mälumoodul uuesti või asendage see vajaduse korral.
GENERAL FAILURE	Operatsioonisüsteem ei suuda käsklust täita. Sellele sõnumile järgneb tavaliselt konkreetne teave. Näiteks <i>Printer out of paper. Take the appropriate action.</i> (Printeril on paber otsas. Tehke vajalik toiming.)
HARD-DISK DRIVE CONFIGURATION ERROR	Arvuti ei tuvasta ketta tüüpi. Lülitage arvuti välja, eemaldage kõvaketas ja tehke arvuti algkäivitus optiliselt kettalt. Seejärel lülitage arvuti välja, paigaldage kõvaketas uuesti ja taaskäivitage arvuti. Käivitage testid Hard Disk Drive (Kõvaketas) jaotises Dell Diagnostics (Delli diagnostika).
HARD-DISK DRIVE CONTROLLER FAILURE 0	Kõvaketas ei reageeri arvuti käskudele. Lülitage arvuti välja, eemaldage kõvaketas ja tehke arvuti algkäivitus optiliselt kettalt. Seejärel lülitage arvuti välja, paigaldage kõvaketas uuesti ja taaskäivitage arvuti. Kui probleem püsib, proovige teist ketast. Käivitage testid Hard Disk Drive (Kõvaketas) jaotises Dell Diagnostics (Delli diagnostika).
HARD-DISK DRIVE FAILURE	Kõvaketas ei reageeri arvuti käskudele. Lülitage arvuti välja, eemaldage kõvaketas ja tehke arvuti algkäivitus optiliselt kettalt. Seejärel lülitage arvuti välja, paigaldage kõvaketas uuesti ja taaskäivitage arvuti. Kui probleem püsib, proovige teist ketast.

Tabel 6. Diagnostilised tõrketeaded (jätkub)

Tõrketeaded	Kirjeldus
	Käivitage testid Hard Disk Drive (Kõvaketas) jaotises Dell Diagnostics (Delli diagnostika).
HARD-DISK DRIVE READ FAILURE	Kõvaketas võib vigane olla. Lülitage arvuti välja, eemaldage kõvaketas ja tehke arvuti algkäivitus optiliselt kettalt. Seejärel lülitage arvuti välja, paigaldage kõvaketas uuesti ja taaskäivitage arvuti. Kui probleem püsib, proovige teist ketast. Käivitage testid Hard Disk Drive (Kõvaketas) jaotises Dell Diagnostics (Delli diagnostika).
INSERT BOOTABLE MEDIA	Operatsioonisüsteem püüab teha algkäivitust selleks sobimatult kandjalt, näiteks optiliselt kettalt. Sisestage algkäivituseks sobiv kandja.
INVALID CONFIGURATION INFORMATION-PLEASE RUN SYSTEM SETUP PROGRAM	Süsteemi konfiguratsiooni teave ei vasta riistvarakonfiguratsioonile. See sõnum ilmub kõige suurema tõenäosusega pärast mälumooduli paigaldamist. Parandage vastavad valikud süsteemi installiprogrammis.
KEYBOARD CLOCK LINE FAILURE	Kontrollige väliste klaviatuuride puhul kaabliühendust. Käivitage test Keyboard Controller (Klaviatuuri kontrolleri) jaotises Dell Diagnostics (Delli diagnostika).
KEYBOARD CONTROLLER FAILURE	Kontrollige väliste klaviatuuride puhul kaabliühendust. Taaskäivitage arvuti ja vältige algkäivituse protseduuri ajal klaviatuuri või hiire puudutamist. Käivitage test Keyboard Controller (Klaviatuuri kontrolleri) jaotises Dell Diagnostics (Delli diagnostika).
KEYBOARD DATA LINE FAILURE	Kontrollige väliste klaviatuuride puhul kaabliühendust. Käivitage test Keyboard Controller (Klaviatuuri kontrolleri) jaotises Dell Diagnostics (Delli diagnostika).
KEYBOARD STUCK KEY FAILURE	Kontrollige väliste klaviatuuride või klahvistike puhul kaabliühendust. Taaskäivitage arvuti ja vältige algkäivituse protseduuri ajal klaviatuuri või klahvide puudutamist. Käivitage test Stuck Key (Kinnijäänud klahv) jaotises Dell Diagnostics (Delli diagnostika).
LICENSED CONTENT IS NOT ACCESSIBLE IN MEDIADIRECT	Dell MediaDirect ei saa kontrollida faili digitaalõiguste halduse (DRM) piiranguid, seega ei saa faili esitada.
MEMORY ADDRESS LINE FAILURE AT ADDRESS, READ VALUE EXPECTING VALUE	Mõni mälumoodul võib olla rikkis või valesti paigas. Paigaldage mälumoodul uuesti või asendage see vajaduse korral.
MEMORY ALLOCATION ERROR	Tarkvara, mida püüate käivitada, on operatsioonisüsteemi, teise programmi või utiliidiga konfliktis. Lülitage arvuti välja, oodake 30 sekundit ja siis taaskäivitage see. Käivitage programm uuesti. Kui tõrketeadete ikka kuvatakse, vt tarkvara dokumentatsiooni.
MEMORY DOUBLE WORD LOGIC FAILURE AT ADDRESS, READ VALUE EXPECTING VALUE	Mõni mälumoodul võib olla rikkis või valesti paigas. Paigaldage mälumoodul uuesti või asendage see vajaduse korral.
MEMORY ODD/EVEN LOGIC FAILURE AT ADDRESS, READ VALUE EXPECTING VALUE	Mõni mälumoodul võib olla rikkis või valesti paigas. Paigaldage mälumoodul uuesti või asendage see vajaduse korral.
MEMORY WRITE/READ FAILURE AT ADDRESS, READ VALUE EXPECTING VALUE	Mõni mälumoodul võib olla rikkis või valesti paigas. Paigaldage mälumoodul uuesti või asendage see vajaduse korral.
NO BOOT DEVICE AVAILABLE	Arvuti ei leia kõvaketast. Kui kõvaketas on algkäivituse seade, siis veenduge, et ketas oleks paigaldatud, õigesti paigas ja sektsioonitud algkäivituse seadmena.
NO BOOT SECTOR ON HARD DRIVE	Operatsioonisüsteem võib olla rikutud, pöörduge Delli poole .
NO TIMER TICK INTERRUPT	Emaplaadil võib mõne kiibi töö häiritud olla. Käivitage testid System Set (Süsteemi komplekt) jaotises Dell Diagnostics (Delli diagnostika).

Tabel 6. Diagnostilised tõrketeaded (jätkub)

Tõrketeaded	Kirjeldus
NOT ENOUGH MEMORY OR RESOURCES. EXIT SOME PROGRAMS AND TRY AGAIN	Liiga palju programme on lahti. Sulgege kõik aknad ja avage programm, mida soovite kasutada.
OPERATING SYSTEM NOT FOUND	Installige operatsioonisüsteem uuesti. Kui probleem püsib, pöörduge Delli poole .
OPTIONAL ROM BAD CHECKSUM	Valikuline ROM on rikkis. Pöörduge Delli poole .
SECTOR NOT FOUND	Operatsioonisüsteem ei leia kõvakettalt mõnda sektorit. Kõvakettal võib olla vigane sektor või rikutud failide jaotustabel (FAT). Käivitage Windowsi tõrgete kontrollimise utiliit kõvakettal failistruktuuri kontrollimiseks. Vt juhiseid jaotisest Windows Help and Support (Windowsi spikker ja tugi) (klõpsake nuppe Start > Help and Support (Start > Spikker ja tugi)). Kui vigaseid sektoreid on palju, siis varundage (võimaluse korral) andmed ja vormindage siis kõvaketas.
SEEK ERROR	Operatsioonisüsteem ei leia kõvakettalt konkreetset rada.
SHUTDOWN FAILURE	Emaplaadil võib mõne kiibi töö häiritud olla. Käivitage testid System Set (Süsteemi komplekt) jaotisest Dell Diagnostics (Delli diagnostika). Kui sõnum uuesti ilmub, pöörduge Delli poole .
TIME-OF-DAY CLOCK LOST POWER	Süsteemi konfiguratsiooni sätted on rikutud. Ühendage arvuti aku laadimiseks pistikupessa. Kui probleem püsib, püüdke andmeid taastada, sisenedes süsteemi installiprogrammi ja väljudes siis kohe programmist. Kui sõnum uuesti ilmub, pöörduge Delli poole .
TIME-OF-DAY CLOCK STOPPED	Süsteemi konfiguratsioonisätteid toetav varuaku võib vajada laadimist. Ühendage arvuti aku laadimiseks pistikupessa. Kui probleem püsib, pöörduge Delli poole .
TIME-OF-DAY NOT SET-PLEASE RUN THE SYSTEM SETUP PROGRAM	Süsteemi installiprogrammi salvestatud kellaaeg või kuupäev ei vasta süsteemi kellale. Korrigeerige valikute Date and Time (Kuupäev ja kellaaeg) valikuid.
TIMER CHIP COUNTER 2 FAILED	Emaplaadil võib mõne kiibi töö häiritud olla. Käivitage testid System Set (Süsteemi komplekt) jaotisest Dell Diagnostics (Delli diagnostika).
UNEXPECTED INTERRUPT IN PROTECTED MODE	Klaviatuuri kontrolleri talitus võib olla häiritud või mälumoodul võib olla lahti. Käivitage testid System Memory (Süsteemi mälu) ja Keyboard Controller (Klaviatuuri kontrolleri) jaotisest Dell Diagnostics (Delli diagnostika) või pöörduge Delli poole .
X:\ IS NOT ACCESSIBLE. THE DEVICE IS NOT READY	Sisestage ketas kettaseadmesse ja proovige uuesti.

Süsteemi tõrketeaded

Tabel 7. Süsteemi tõrketeaded

Süsteemi teade	Kirjeldus
Alert! Previous attempts at booting this system have failed at checkpoint [nnnn]. For help in resolving this problem, please note this checkpoint and contact Dell Technical Support	Arvuti ei suutnud sama tõrke puhul kolm korda järjest algkäivituse protseduuri lõpule viia.
CMOS checksum error	RTC on lähtestatud, valiku BIOS Setup vaikesäte on laaditud.
CPU fan failure	CPU ventilaatori rike.
System fan failure	Süsteemi ventilaatori rike.

Tabel 7. Süsteemi tõrketeaded (jätkub)

Süsteemi teade	Kirjeldus
Hard-disk drive failure	Võimalik kõvaketta rike POST-i ajal.
Keyboard failure	Klaviatuuri rike või lahtine kaabel. Kui kaabli uuesti paikapanek probleemi ei lahenda, siis asendage klaviatuur.
No boot device available	Algkäivitavat sektsiooni või kõvakettaseadet pole, kõvakettaseadme kaabel on lahti või algkäivitavat seadet pole. <ul style="list-style-type: none"> Kui kõvaketas on algkäivituse seade, siis veenduge, et kaablid oleksid ühendatud ning ketas õigesti paigaldatud ja sektsioonitud algkäivituse seadmena. Avage süsteemi seadistus ja veenduge, et algkäivituse teave oleks õige.
No timer tick interrupt	Emaplaadil võib mõne kiibi töö häiritud olla või emaplaat võib olla rikkis.
NOTICE - Hard Drive SELF MONITORING SYSTEM has reported that a parameter has exceeded its normal operating range. Dell recommends that you back up your data regularly. A parameter out of range may or may not indicate a potential hard drive problem	S.M.A.R.T-i tõrge, võimalik kõvakettaseadme rike.

Operatsioonisüsteemi eemaldamine

Kui arvuti ei ole võimeline operatsioonisüsteemi algkäivitama isegi pärast korduvaid katseid, käivitab see automaatselt Dell SupportAssisti operatsioonisüsteemi taastamise.

Dell SupportAssisti operatsioonisüsteemi taastamine on eraldi tööriist, mis on kõikidesse installitud Windowsi operatsioonisüsteemiga Delli arvutitesse eelinstallitud. See koosneb tööriistadest, mis aitavad diagnoosida potentsiaalseid probleeme ja teha neile tõrkeotsingut, enne kui arvuti operatsioonisüsteemi algkäivitab. See võimaldab diagnoosida riistvara probleeme, parandada arvutit, varundada faile või taastada arvuti selle tehaseolekusse.

Samuti saate selle Delli kasutajate veebisaidilt alla laadida, et teha tõrkeotsing ja parandada oma arvuti, kui tarkvara või riistvara vigade tõttu ei algkäivitu see algses operatsioonisüsteemis.

Lisateavet Dell SupportAssisti operatsioonisüsteemi taastamise kohta vaadake *Dell SupportAssisti operatsioonisüsteemi taastamise kasutusjuhendist* veebiaadressil www.dell.com/serviceabilitytools. Klõpsake suvandit **SupportAssist** ja seejärel klõpsake suvandit **SupportAssist OS Recovery** (SupportAssisti operatsioonisüsteemi taastamine).

Varukandjad ja taastevalikud

Taastedraiv on soovitatav luua Windowsi potentsiaalsete probleemide veaotsingu ja lahendamise jaoks. Dell pakub mitmeid võimalusi Delli arvutis Windowsi operatsioonisüsteemi taastamiseks. Lisateabe saamiseks vt [Delli Windowsi varukandjad ja taastevalikud](#).

Wi-Fi-toitetsükkel

Kui teie arvutil puudub Wi-Fi-ühenduse probleemide tõttu ligipääs internetile, võib teha Wi-Fi-toitetsükli protseduuri. Järgmine protseduur annab juhised Wi-Fi-toitetsükli tegemiseks.

 **MÄRKUS:** Mõni internetiteenuse pakkuja ehk ISP (Internet Service Provider) pakub kombineeritud modemi/ruuteri seadet.

1. Lülitage arvuti sisse.
2. Lülitage modem välja.
3. Lülitage traadita ruuter välja.
4. Oodake 30 sekundit.
5. Lülitage traadita ruuter sisse.

6. Lülitage modem sisse.
7. Lülitage arvuti sisse.

Abi saamine

Teemad:

- [Delli kontaktteave](#)

Delli kontaktteave

 **MÄRKUS:** Kui teil pole aktiivset Interneti-ühendust, võite leida kontaktteavet oma ostuarvelt, saatelehel, tšekilt või Delli tootekataloogist.

Dell pakub mitut veebi- ja telefonipõhist toe- ning teenindusvõimalust. Saadavus võib riigi ja toote järgi erineda ning mõned teenused ei pruugi olla teie piirkonnas saadaval. Delliga müügi, tehnilise toe või klienditeeninduse küsimustes ühenduse võtmiseks:

1. minge lehele **Dell.com/support**.
2. Valige oma toekategooria.
3. Kinnitage riik või piirkond lehe alumises osas paiknevas ripploendis **Choose a Country/Region** (Valige riik/piirkond).
4. Valige oma vajadusele vastava teenuse või toe link.