

Inspiron 24 5000

維修手冊



註、警示與警告

 **註:**「註」表示可以幫助您更有效地使用產品的重要資訊。

 **警示:**「警示」表示有可能會損壞硬體或導致資料遺失，並告訴您如何避免發生此類問題。

 **警告:**「警告」表示可能的財產損失、人身傷害或死亡。

章 1: 拆裝電腦內部元件之前	8
開始操作之前	8
安全說明.....	8
建議的工具.....	9
螺絲清單.....	9
章 2: 拆裝電腦內部元件之後	11
章 3: 技術概觀	12
電腦內部視圖.....	12
主機板元件	13
章 4: 卸下後蓋	14
程序.....	14
章 5: 裝回後蓋	15
程序.....	15
章 6: 卸下腳架	16
事前準備作業.....	16
程序.....	16
章 7: 裝回腳架	17
程序.....	17
後續必要作業.....	17
章 8: 卸下硬碟機	18
事前準備作業.....	18
程序.....	18
章 9: 裝回硬碟機	20
程序.....	20
後續必要作業.....	20
章 10: 卸下內框	21
事前準備作業.....	21
程序.....	21
章 11: 裝回內框	23
程序.....	23
後續必要作業.....	23
章 12: 卸下攝影機	24

事前準備作業.....	24
程序.....	24
章 13: 裝回攝影機.....	25
程序.....	25
後續必要作業.....	25
章 14: 卸下麥克風.....	26
事前準備作業.....	26
程序.....	26
章 15: 裝回麥克風.....	27
程序.....	27
後續必要作業.....	27
章 16: 卸下電源按鈕板.....	28
事前準備作業.....	28
程序.....	28
章 17: 裝回電源按鈕板.....	29
程序.....	29
後續必要作業.....	29
章 18: 卸下前蓋.....	30
事前準備作業.....	30
程序.....	30
章 19: 裝回前蓋.....	32
程序.....	32
後續必要作業.....	32
章 20: 卸下主機板護蓋.....	33
事前準備作業.....	33
程序.....	33
章 21: 裝回主機板護蓋.....	34
程序.....	34
後續必要作業.....	34
章 22: 卸下機箱風扇.....	35
事前準備作業.....	35
程序.....	35
章 23: 裝回機箱風扇.....	36
程序.....	36
後續必要作業.....	36
章 24: 卸下喇叭.....	37

事前準備作業.....	37
程序	37
章 25: 裝回喇叭.....	38
程序	38
後續必要作業.....	38
章 26: 卸下側 I/O 板.....	39
事前準備作業.....	39
程序.....	39
章 27: 裝回側 I/O 板.....	41
程序.....	41
後續必要作業.....	41
章 28: 卸下幣式電池.....	42
事前準備作業.....	42
程序.....	42
章 29: 裝回幣式電池.....	43
程序.....	43
後續必要作業.....	43
章 30: 卸下記憶體模組.....	44
事前準備作業.....	44
程序.....	44
章 31: 裝回記憶體模組.....	46
程序.....	46
後續必要作業.....	46
章 32: 卸下固態硬碟.....	47
事前準備作業.....	47
程序.....	47
章 33: 裝回固態硬碟.....	49
程序.....	49
後續必要作業.....	49
章 34: 卸下無線網卡.....	50
事前準備作業.....	50
程序.....	50
章 35: 裝回無線網卡.....	52
程序.....	52
後續必要作業.....	52
章 36: 卸下處理器散熱器.....	54

事前準備作業.....	54
配備獨立圖形卡的電腦適用的程序.....	54
章 37: 裝回處理器散熱器.....	56
程序.....	56
後續必要作業.....	56
章 38: 卸下處理器.....	57
事前準備作業.....	57
程序.....	57
章 39: 裝回處理器.....	59
程序.....	59
後續必要作業.....	59
章 40: 卸下 I/O 托架.....	60
事前準備作業.....	60
程序.....	60
章 41: 裝回 I/O 托架.....	61
程序.....	61
後續必要作業.....	61
章 42: 卸下 I/O 板.....	62
事前準備作業.....	62
程序.....	62
章 43: 裝回 I/O 板.....	64
程序.....	64
後續必要作業.....	64
章 44: 卸下主機板.....	65
事前準備作業.....	65
程序.....	65
章 45: 裝回主機板.....	67
程序.....	67
後續必要作業.....	67
章 46: 卸下中樞.....	68
事前準備作業.....	68
程序.....	68
章 47: 裝回中樞.....	70
程序.....	70
後續必要作業.....	71
章 48: 卸下顯示器組件.....	73

事前準備作業.....	73
程序.....	73
章 49: 裝回顯示器組件.....	75
程序.....	75
後續必要作業.....	76
章 50: BIOS 設定程式.....	77
BIOS 概觀.....	77
進入 BIOS 設定程式.....	77
系統設定選項.....	77
清除忘記的密碼.....	80
事前準備作業.....	80
程序.....	80
後續必要作業.....	81
清除 CMOS 設定.....	81
事前準備作業.....	81
程序.....	81
後續必要作業.....	82
章 51: 更新 BIOS.....	83
章 52: 診斷.....	84
章 53: 獲得幫助和聯絡 Dell 公司.....	85

拆裝電腦內部元件之前

 **註:** 根據您所訂購的組態而定，本文件中的圖片可能和您的電腦不同。

主題：

- [開始操作之前](#)
- [安全說明](#)
- [建議的工具](#)
- [螺絲清單](#)

開始操作之前

1. 儲存並關閉所有開啟的檔案，結束所有開啟的應用程式。
2. 關閉電腦。按一下 **開始** > **電源** > **關閉**。

 **註:** 如果您使用了其他作業系統，請參閱您作業系統的說明文件，以獲得關機說明。

3. 從電源插座上拔下電腦和所有連接裝置的電源線。
4. 從電腦上拔下所有連接的網路裝置和週邊設備，例如鍵盤、滑鼠和顯示器。
5. 從電腦取出任何媒體卡和光碟片 (如果有的話)。
6. 拔下電腦上的纜線後，請按住電源按鈕 5 秒鐘，以導去主機板上的剩餘電量。

 **警告:** 將電腦置於平坦且柔軟乾淨的表面上，以避免刮傷顯示器。

7. 將電腦以正面朝下放置。

安全說明

請遵守以下安全規範，以避免電腦受到潛在的損壞，並確保您的人身安全。

 **註:** 拆裝電腦內部元件之前，請先閱讀電腦隨附的安全資訊。如需更多有關安全性的資訊最佳實務，請參閱 Regulatory Compliance (法規遵循) 首頁 www.dell.com/regulatory_compliance。

 **註:** 打開電腦護蓋或面板之前，請先斷開所有電源。拆裝電腦內部元件之後，請先裝回所有護蓋、面板和螺絲，然後再連接電源插座。

 **警告:** 為避免損壞電腦，請確保工作表面平整乾淨。

 **警告:** 為避免損壞元件和插卡，請握住元件和插卡的邊緣，並避免碰觸插腳和觸點。

 **警告:** 您只能在 Dell 技術援助團隊的授權或指導之下執行故障排除和維修。由未經 Dell 授權的維修造成的損壞不在保固範圍之內。請參閱產品隨附或在 www.dell.com/regulatory_compliance 上的安全說明。

 **警告:** 在觸摸電腦內部的任何元件之前，請觸摸未上漆的金屬表面 (例如電腦背面的金屬)，以確保接地並導去您身上的靜電。作業過程中，應經常觸摸未上漆的金屬表面，以導去可能損壞內部元件的靜電。

 **警告:** 拔下纜線時，請拔出其連接器或拉式彈片，而不要拉扯纜線。某些纜線的連接器帶有鎖定彈片或指旋螺絲；在拔下此類纜線之前，您必須先鬆開鎖定彈片或指旋螺絲。在拔下纜線時，連接器的兩側應同時退出，以避免弄彎連接器插腳。連接纜線時，請確保連接器與連接埠的朝向正確並且對齊。

 **警告:** 按下媒體卡讀取器中安裝的所有插卡，並從中退出插卡。

建議的工具

本文件中的程序可能需要以下工具：

- 十字槽螺絲起子
- 塑膠劃線器

螺絲清單

表 1. 螺絲清單





















元件	固定	螺絲類型	數量	螺絲圖示
攝影機	中框	M3x5	2	
機箱風扇	中框	M3x5	3	
前蓋	中框	階梯型 M3x5.6	4	
I/O 板	中框	M3x5	4	
硬碟托架	中框	M3x5	1	
硬碟	硬碟托架	M3x3.5	3	
I/O 面板	中框	M3x5	9	
I/O 板	中框	M3x5	4	
I/O 托架	中框	M3x5	9	
內框	中框	M3x5	9	
媒體讀卡機	中框	M3x5	2	
麥克風 (4)	中框	M2x4	4	
中框	顯示器組件	M3x5	11	
電源按鈕板	中框	M2x3.5	2	

表 1. 螺絲清單 (續)

元件	固定	螺絲類型	數量	螺絲圖示
側 I/O 板	中框	M3x5	2	
側 I/O 板托架	中框	M3x5	2	
固態硬碟	主機板	M2x3.5	1	
喇叭 (2)	中框	墊圈型 M3x4	4	
底座	I/O 托架	M4x6	6	
<p> 註: 用來將螢幕底座和折疊式腳架選項固定至電腦的螺絲數量和類型均相同。</p>				
主機板護蓋	主機板	M3x5	5	
主機板	中框	M3x5	5	
無線網卡	主機板	M2x3.5	1	

拆裝電腦內部元件之後

 **警告:** 電腦內部如有遺留任何螺絲可能會造成嚴重電腦受損。

1. 裝回所有螺絲，確定沒有任何遺漏的螺絲留在電腦內。
2. 先連接您卸下的所有外接式裝置、週邊設備或纜線，然後再使用電腦。
3. 先裝回您卸下的所有媒體卡、光碟或任何其他零件，然後再使用電腦。
4. 將電腦和所有連接裝置連接至電源插座。
5. 開啟您的電腦。

技術概觀

註: 拆裝電腦內部元件之前，請先閱讀電腦隨附的安全資訊，並按照 **拆裝電腦內部元件之前** 中的步驟進行操作。拆裝電腦內部元件之後，請按照 **拆裝電腦內部元件之後** 中的指示進行操作。如需更多有關安全性的資訊最佳實務，請參閱 Regulatory Compliance (法規遵循) 首頁 www.dell.com/regulatory_compliance。

主題：

- 電腦內部視圖
- 主機板元件

電腦內部視圖



圖 1. : 電腦內部視圖

- | | |
|-------------|-----------|
| 1. 麥克風 | 2. 處理器散熱器 |
| 3. 機箱風扇 | 4. 硬碟 |
| 5. 中框 | 6. 電源按鈕板 |
| 7. 喇叭 | 8. I/O 托架 |
| 9. 攝影機組件 | 10. 固態硬碟 |
| 11. 幣式組件 | 12. 無線網卡 |
| 13. 側 I/O 板 | 14. 媒體讀卡機 |
| 15. 記憶體模組 | 16. 主機板 |

主機板元件

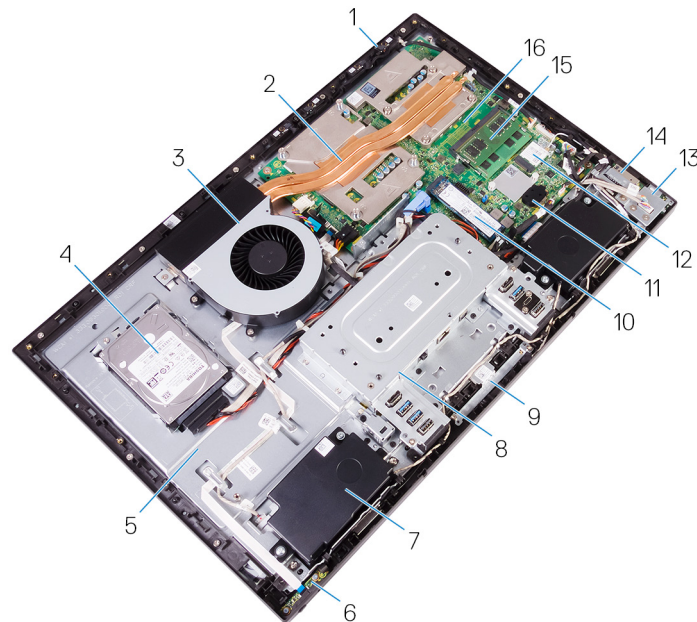
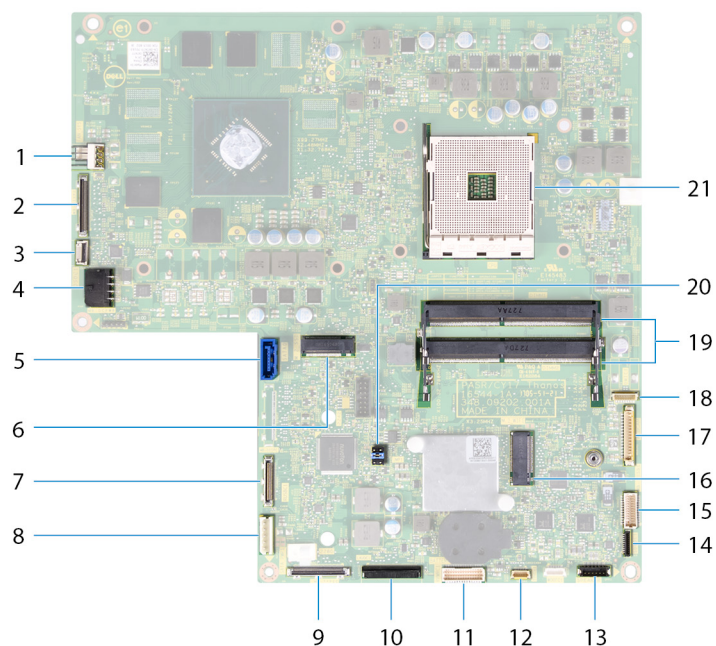

- | | |
|----------------------------------|-----------------------------|
| 1. 風扇電源線 (FAN_SYS) 連接器 | 2. 顯示器纜線 (MB-DISPC) 連接器 |
| 3. 電源按鈕板纜線 (OSDC1) 連接器 | 4. 電源纜線 (MB-DCPWR) 連接器 |
| 5. 硬碟資料纜線 (SATA0) 連接器 | 6. SSD 卡連接器 (2 個) |
| 7. 後 I/O 纜線 (RUSBC1) 連接器 | 8. 硬碟電源線 (SATA_PWR1) 連接器 |
| 9. USB Type-C 纜線 (MB-TYPEC1) 連接器 | 10. 後 I/O 板電源線 (RPWRC1) 連接器 |
| 11. 後 I/O 板纜線 (LAUOC1) 連接器 | 12. 觸控螢幕纜線 (TOUCH1) 連接器 |
| 13. 喇叭纜線 (SPEAKER) 連接器 | 14. 媒體讀卡機纜線 (SDRDC1) 連接器 |
| 15. 側 I/O 板纜線 (MB-SUSBC) 連接器 | 16. 無線網卡插槽 |
| 17. 攝影機纜線 (WEBCAM) 連接器 | 18. 麥克風纜線 (DMIC1) 連接器 |
| 19. 記憶體模組 (2) 插槽 | 20. CMOS/密碼跳線 |
| 21. 處理器插槽 | |

卸下後蓋

註： 拆裝電腦內部元件之前，請先閱讀電腦隨附的安全資訊，並按照 **拆裝電腦內部元件之前** 中的步驟進行操作。拆裝電腦內部元件之後，請按照 **拆裝電腦內部元件之後** 中的指示進行操作。如需更多有關安全性的資訊最佳實務，請參閱 Regulatory Compliance (法規遵循) 首頁 www.dell.com/regulatory_compliance。

主題：

- 程序

程序

1. 鬆開將背蓋固定至內框的兩顆緊固螺絲。
2. 將背蓋從內框推出卸下。

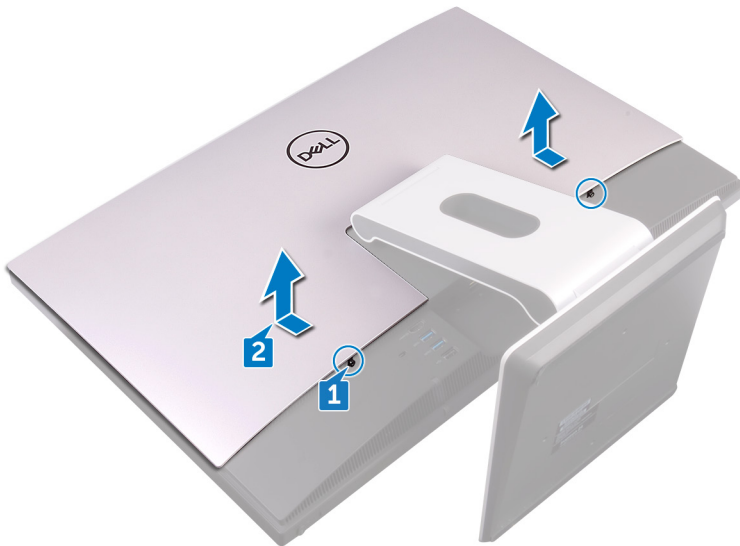

裝回後蓋

註: 拆裝電腦內部元件之前，請先閱讀電腦隨附的安全資訊，並按照 [拆裝電腦內部元件之前](#) 中的步驟進行操作。拆裝電腦內部元件之後，請按照 [拆裝電腦內部元件之後](#) 中的指示進行操作。如需更多有關安全性的資訊最佳實務，請參閱 Regulatory Compliance (法規遵循) 首頁 www.dell.com/regulatory_compliance。

主題：

- [程序](#)

程序

1. 將背蓋中的彈片與內框上的插槽對齊。
2. 將背蓋滑往電腦底部並卡入到位。
3. 擰緊將後蓋固定在內框上的緊固螺絲。

卸下腳架

註: 拆裝電腦內部元件之前，請先閱讀電腦隨附的安全資訊，並按照 [拆裝電腦內部元件之前](#) 中的步驟進行操作。拆裝電腦內部元件之後，請按照 [拆裝電腦內部元件之後](#) 中的指示進行操作。如需更多有關安全性的資訊最佳實務，請參閱 Regulatory Compliance (法規遵循) 首頁 www.dell.com/regulatory_compliance。

主題：

- 事前準備作業
- 程序

事前準備作業

卸下背蓋。

程序

註: 折疊式腳架及螢幕底座的卸下和更換程序相同。

1. 卸下將腳架固定至中框的六顆螺絲 (M4x6)。
2. 用力將腳架從 I/O 托架抬起取下。正確卸下腳架時，您會聽到一聲咔嚓聲。

註: 卸下腳架時請格外小心，以免損壞機箱風扇。

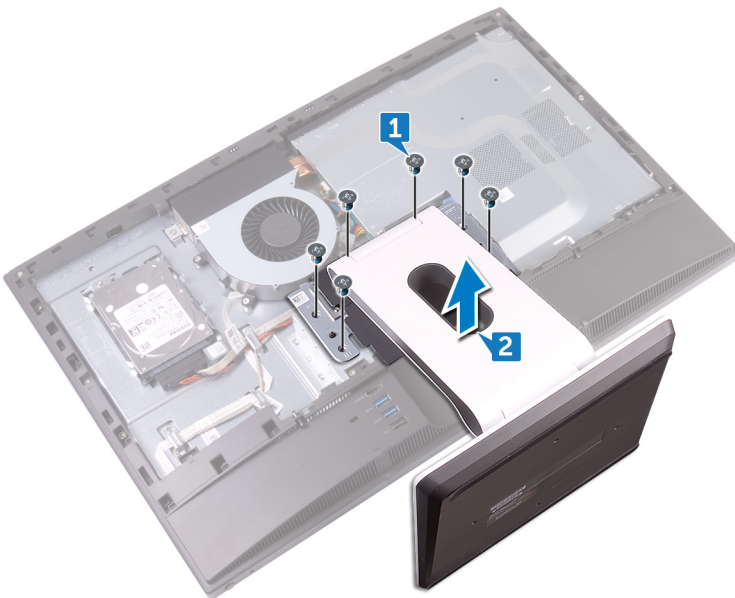

裝回腳架

註: 拆裝電腦內部元件之前，請先閱讀電腦隨附的安全資訊，並按照 [拆裝電腦內部元件之前](#) 中的步驟進行操作。拆裝電腦內部元件之後，請按照 [拆裝電腦內部元件之後](#) 中的指示進行操作。如需更多有關安全性的資訊最佳實務，請參閱 Regulatory Compliance (法規遵循) 首頁 www.dell.com/regulatory_compliance。

主題：

- 程序
- 後續必要作業

程序

註: 下列程序適用於折疊式腳架與螢幕底座選項。

1. 將腳架上的彈片放入內框上的插槽，並將其卡入定位。
2. 將腳架上的螺絲孔對準中框上的螺絲孔。
3. 裝回將腳架固定至中框的六顆螺絲 (M4x6)。

後續必要作業

裝回背蓋。

卸下硬碟機

註: 拆裝電腦內部元件之前，請先閱讀電腦隨附的安全資訊，並按照 **拆裝電腦內部元件之前** 中的步驟進行操作。拆裝電腦內部元件之後，請按照 **拆裝電腦內部元件之後** 中的指示進行操作。如需更多有關安全性的資訊最佳實務，請參閱 Regulatory Compliance (法規遵循) 首頁 www.dell.com/regulatory_compliance。

警告: 硬碟極易損壞。在處理硬碟機時請務必小心。

警告: 為避免遺失資料，請勿在電腦處於睡眠狀態或開機時卸下硬碟。

主題：

- 事前準備作業
- 程序

事前準備作業

卸下背蓋。

程序

1. 卸下將硬碟組件固定至中框的螺絲 (M3x5)。
2. 推動硬碟組件，將其從中框抬起取出。
3. 從硬碟組件拔下硬碟資料纜線和電源線 (SATA0 和 SATA_PWR1)。

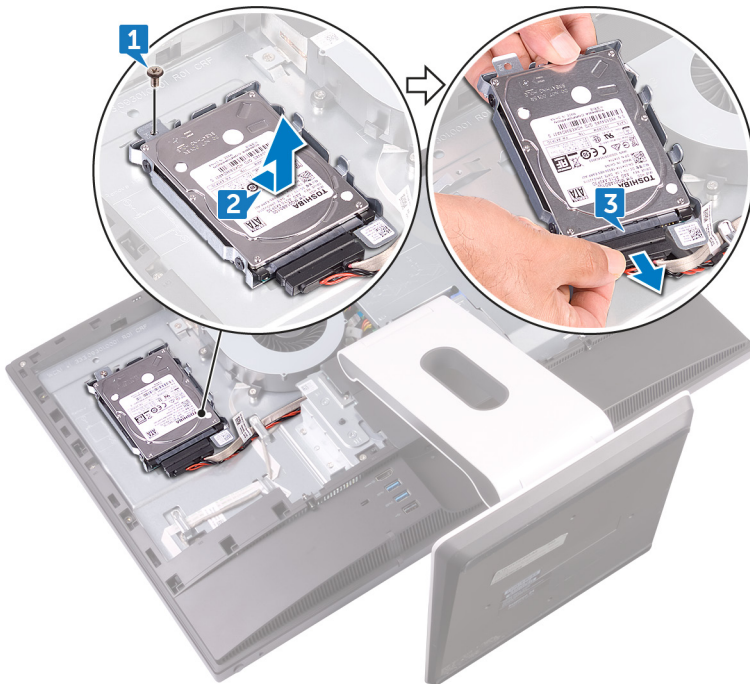

4. 卸下將硬碟固定至硬碟托架的三顆螺絲 (M3x3.5)。
5. 將硬碟從硬碟托架抬起取出。

i 註: 注意硬碟機的方向，以正確的裝回硬碟機。

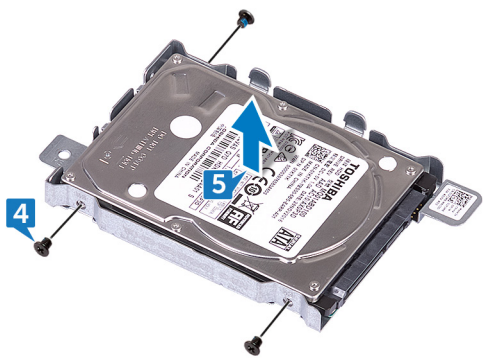

裝回硬碟機

註: 拆裝電腦內部元件之前，請先閱讀電腦隨附的安全資訊，並按照 [拆裝電腦內部元件之前](#) 中的步驟進行操作。拆裝電腦內部元件之後，請按照 [拆裝電腦內部元件之後](#) 中的指示進行操作。如需更多有關安全性的資訊最佳實務，請參閱 Regulatory Compliance (法規遵循) 首頁 www.dell.com/regulatory_compliance。

警告: 硬碟極易損壞。在處理硬碟機時請務必小心。

主題：

- 程序
- 後續必要作業

程序

1. 將磁碟機上的螺絲孔對準磁碟機托架上的螺絲孔。
2. 裝回將硬碟固定至硬碟托架的三顆螺絲 (M3x3.5)。
3. 將硬碟資料纜線和電源線 (SATA0 和 SATA_PWR1) 連接至硬碟組件。
4. 放上硬碟組件並推入中框。
5. 裝回將硬碟組件固定至中框的螺絲 (M3x5)。

後續必要作業

裝回背蓋。

卸下內框

註: 拆裝電腦內部元件之前，請先閱讀電腦隨附的安全資訊，並按照 [拆裝電腦內部元件之前](#) 中的步驟進行操作。拆裝電腦內部元件之後，請按照 [拆裝電腦內部元件之後](#) 中的指示進行操作。如需更多有關安全性的資訊最佳實務，請參閱 Regulatory Compliance (法規遵循) 首頁 www.dell.com/regulatory_compliance。

主題：

- [事前準備作業](#)
- [程序](#)

事前準備作業

1. 卸下背蓋。
2. 卸下腳架。

程序

1. 卸下將內框固定至中框的九顆螺絲 (M3x5)。

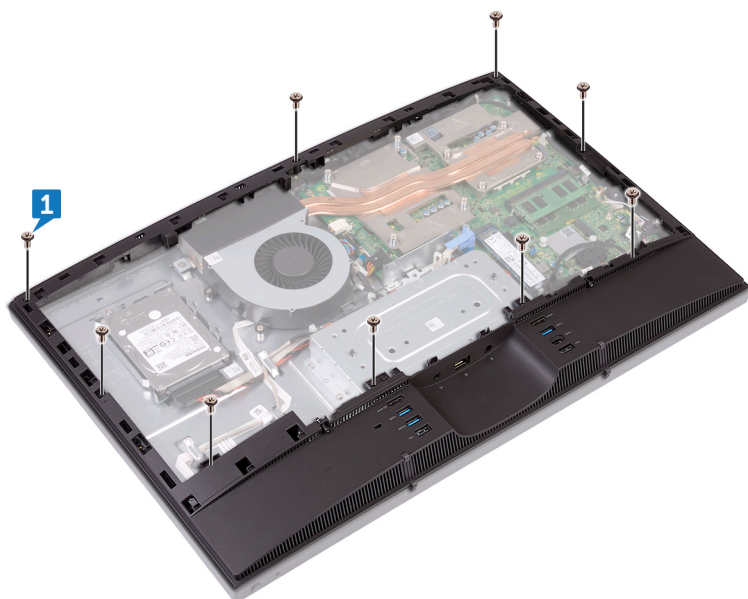

2. 從側面輕輕撬起內框，使其脫離中框。

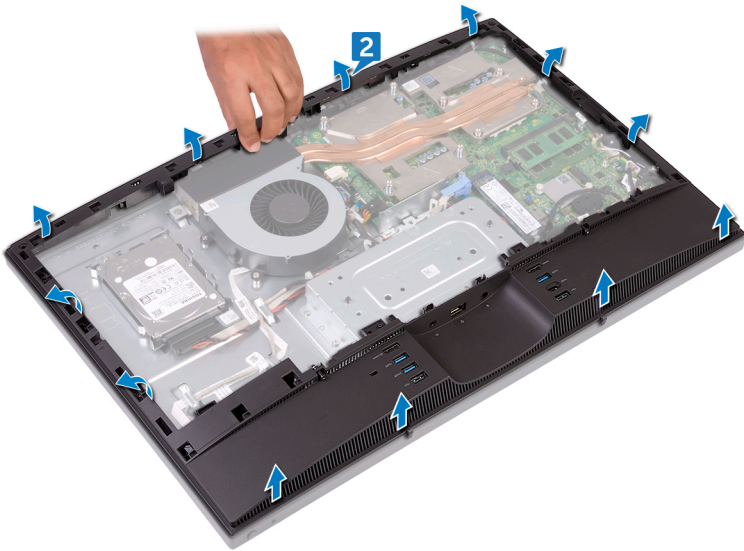

3. 將內框從中框抬起取下。

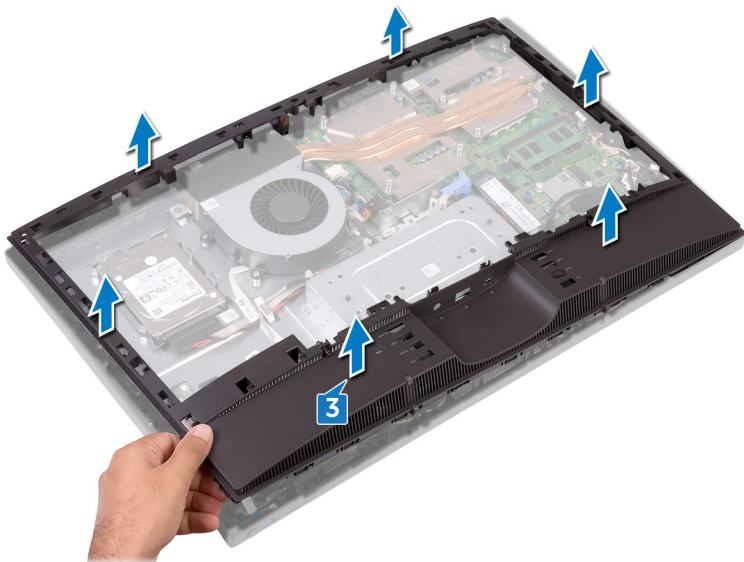

裝回內框

註: 拆裝電腦內部元件之前，請先閱讀電腦隨附的安全資訊，並按照 [拆裝電腦內部元件之前](#) 中的步驟進行操作。拆裝電腦內部元件之後，請按照 [拆裝電腦內部元件之後](#) 中的指示進行操作。如需更多有關安全性的資訊最佳實務，請參閱 Regulatory Compliance (法規遵循) 首頁 www.dell.com/regulatory_compliance。

主題：

- [程序](#)
- [後續必要作業](#)

程序

1. 以某個角度推動內框，將音訊輸出連接埠對準內框上相應的插槽，以及將內框上的螺絲孔對準中框上的螺絲孔。
2. 從最接近 I/O 托架的邊緣開始，將內框向下壓，直到內框卡入定位。
3. 裝回將內框固定至中框的九顆螺絲 (M3x5)。

後續必要作業

1. 裝回 [腳架](#)。
2. 裝回 [背蓋](#)。

卸下攝影機

註: 拆裝電腦內部元件之前，請先閱讀電腦隨附的安全資訊，並按照拆裝電腦內部元件之前的步驟進行操作。拆裝電腦內部元件之後，請按照拆裝電腦內部元件之後中的指示進行操作。如需更多有關安全性的資訊最佳實務，請參閱 Regulatory Compliance (法規遵循) 首頁 www.dell.com/regulatory_compliance。

主題：

- 事前準備作業
- 程序

事前準備作業

1. 卸下背蓋。
2. 卸下腳架。
3. 卸下內框。

程序

1. 卸下將攝影機組件固定至中框的兩顆螺絲 (M3x5)。
2. 提起攝影機組件，使其脫離中框。
3. 從攝影機組件拔下攝影機纜線 (WEBCAM)。

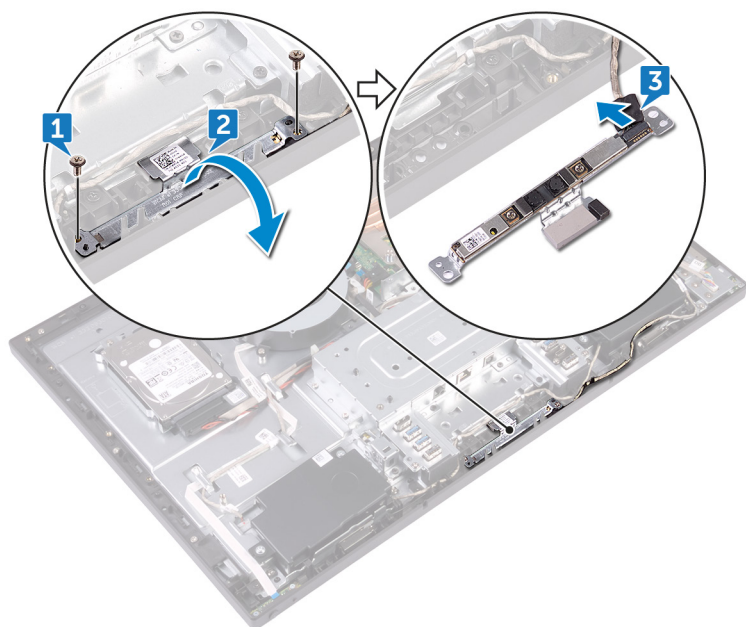

裝回攝影機

註: 拆裝電腦內部元件之前，請先閱讀電腦隨附的安全資訊，並按照 [拆裝電腦內部元件之前](#) 中的步驟進行操作。拆裝電腦內部元件之後，請按照 [拆裝電腦內部元件之後](#) 中的指示進行操作。如需更多有關安全性的資訊最佳實務，請參閱 Regulatory Compliance (法規遵循) 首頁 www.dell.com/regulatory_compliance。

主題：

- [程序](#)
- [後續必要作業](#)

程序

1. 將攝影機纜線 (WEBCAM) 連接至攝影機組件。
2. 翻轉攝影機組件，然後將攝影機組件上的螺絲孔對準中框上的螺絲孔。
3. 裝回將攝影機組件固定至中框的兩顆螺絲 (M3x5)。

後續必要作業

1. 裝回 [內框](#)。
2. 裝回 [腳架](#)。
3. 裝回 [背蓋](#)。

卸下麥克風

註: 拆裝電腦內部元件之前，請先閱讀電腦隨附的安全資訊，並按照 [拆裝電腦內部元件之前](#) 中的步驟進行操作。拆裝電腦內部元件之後，請按照 [拆裝電腦內部元件之後](#) 中的指示進行操作。如需更多有關安全性的資訊最佳實務，請參閱 Regulatory Compliance (法規遵循) 首頁 www.dell.com/regulatory_compliance。

主題：

- [事前準備作業](#)
- [程序](#)

事前準備作業

1. 卸下 [背蓋](#)。
2. 卸下 [腳架](#)。
3. 卸下 [內框](#)。

程序

1. 從麥克風模組 (4) 拔下麥克風纜線 (DMIC1)。
2. 卸下將麥克風模組 (4) 固定至中框的四顆螺絲 (M2x4)。
3. 使用塑膠拆殼棒，小心地撬起麥克風模組 (4)，使其脫離中框上的插槽。

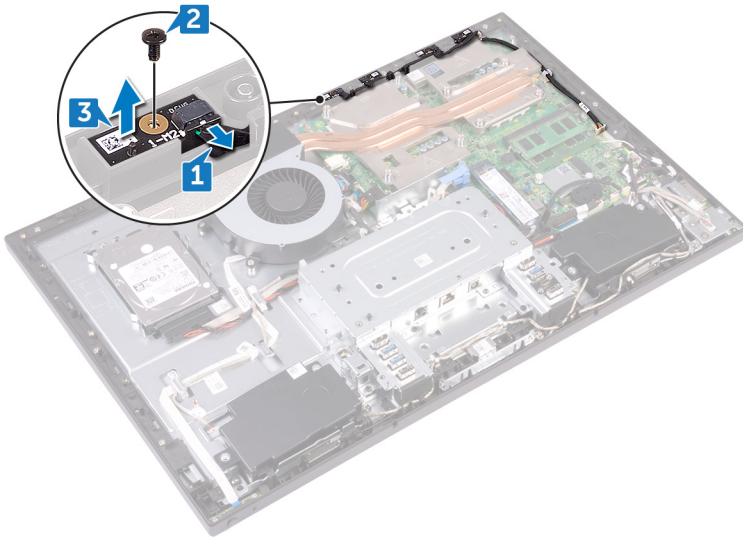

裝回麥克風

註: 拆裝電腦內部元件之前，請先閱讀電腦隨附的安全資訊，並按照 [拆裝電腦內部元件之前](#) 中的步驟進行操作。拆裝電腦內部元件之後，請按照 [拆裝電腦內部元件之後](#) 中的指示進行操作。如需更多有關安全性的資訊最佳實務，請參閱 Regulatory Compliance (法規遵循) 首頁 www.dell.com/regulatory_compliance。

主題：

- [程序](#)
- [後續必要作業](#)

程序

1. 將麥克風纜線 (DMIC1) 連接至麥克風模組。
2. 將麥克風模組 (4) 對準其位於中框上的插槽。
3. 將麥克風纜線 (DMIC1) 穿過中框上的固定導軌。
4. 裝回將麥克風模組固定至中框的四顆螺絲 (M2x4)。

後續必要作業

1. 裝回 [內框](#)。
2. 裝回 [腳架](#)。
3. 裝回 [背蓋](#)。

卸下電源按鈕板

註: 拆裝電腦內部元件之前，請先閱讀電腦隨附的安全資訊，並按照拆裝電腦內部元件之前的步驟進行操作。拆裝電腦內部元件之後，請按照拆裝電腦內部元件之後中的指示進行操作。如需更多有關安全性的資訊最佳實務，請參閱 Regulatory Compliance (法規遵循) 首頁 www.dell.com/regulatory_compliance。

主題：

- 事前準備作業
- 程序

事前準備作業

1. 卸下背蓋。
2. 卸下腳架。
3. 卸下內框。

程序

1. 卸下將電源按鈕板護蓋固定至中框的兩顆螺絲 (M2x3.5)。
2. 將電源按鈕板從中框推出並卸下。
3. 打開門鎖，從電源按鈕板上的插槽拔下電源按鈕板纜線 (0SDC1)。然後，從中框上的固定導軌卸下電源按鈕板纜線 (0SDC1)。

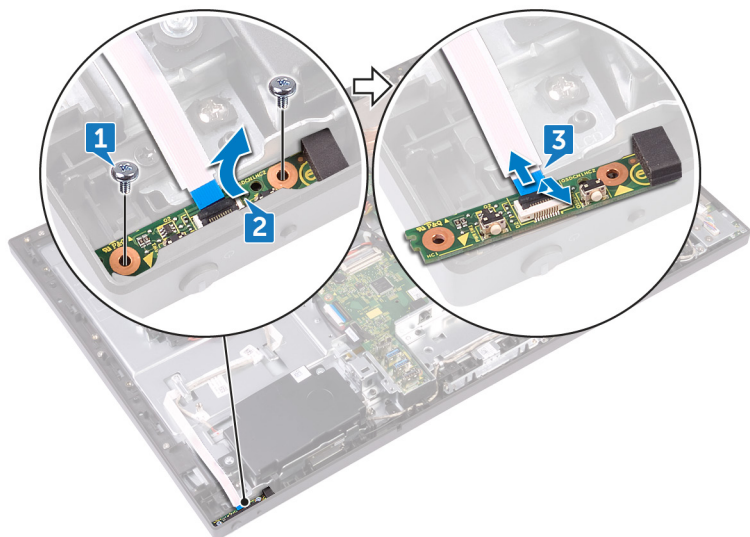

裝回電源按鈕板

註: 拆裝電腦內部元件之前，請先閱讀電腦隨附的安全資訊，並按照 [拆裝電腦內部元件之前](#) 中的步驟進行操作。拆裝電腦內部元件之後，請按照 [拆裝電腦內部元件之後](#) 中的指示進行操作。如需更多有關安全性的資訊最佳實務，請參閱 Regulatory Compliance (法規遵循) 首頁 www.dell.com/regulatory_compliance。

主題：

- 程序
- 後續必要作業

程序

1. 將電源按鈕板纜線 (OSDC1) 連接至電源按鈕板，並將纜線穿過中框上的固定導軌。
2. 將電源按鈕板對準中框上的插槽，然後將電源按鈕板置於中框。
3. 將電源按鈕板護蓋上的螺絲孔對準中框上的螺絲孔。
4. 裝回將電源按鈕板護蓋固定至中框的兩顆螺絲 (M2x3.5)。

後續必要作業

1. 裝回內框。
2. 裝回腳架。
3. 裝回背蓋。

卸下前蓋

註: 拆裝電腦內部元件之前，請先閱讀電腦隨附的安全資訊，並按照 [拆裝電腦內部元件之前](#) 中的步驟進行操作。拆裝電腦內部元件之後，請按照 [拆裝電腦內部元件之後](#) 中的指示進行操作。如需更多有關安全性的資訊最佳實務，請參閱 Regulatory Compliance (法規遵循) 首頁 www.dell.com/regulatory_compliance。

主題：

- 事前準備作業
- 程序

事前準備作業

1. 卸下背蓋。
2. 卸下腳架。
3. 卸下內框。
4. 卸下攝影機。

程序

1. 卸下將前蓋固定至中框的四顆螺絲 (階梯型 M3x5.6)。

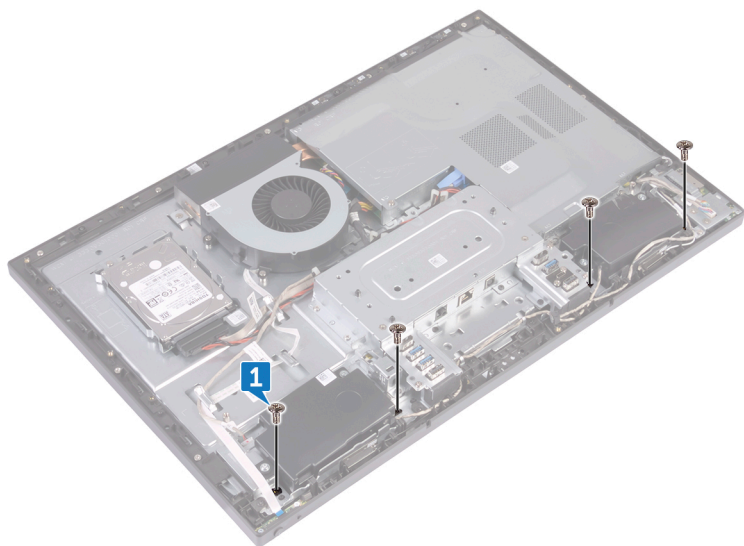

2. 將系統抬起至某個角度固定不動。
3. 鬆開將前蓋固定至顯示器組件的十個門鎖。

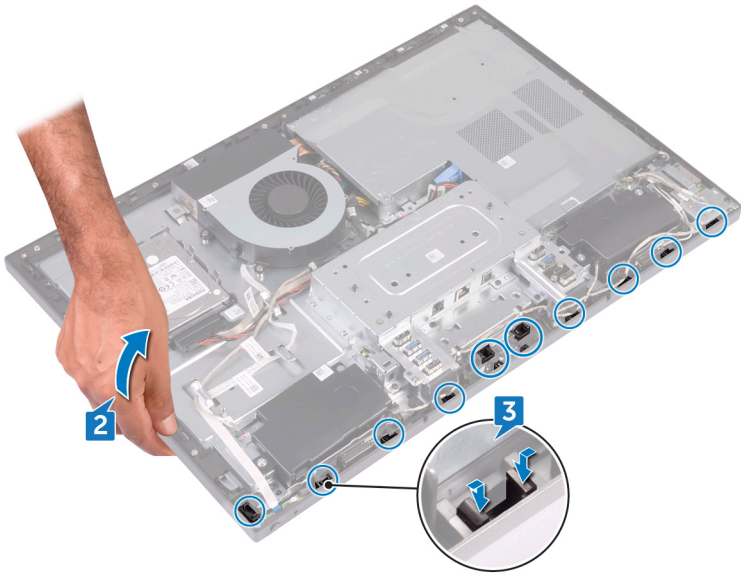

4. 將前蓋小心地從顯示器組件抬起取下。

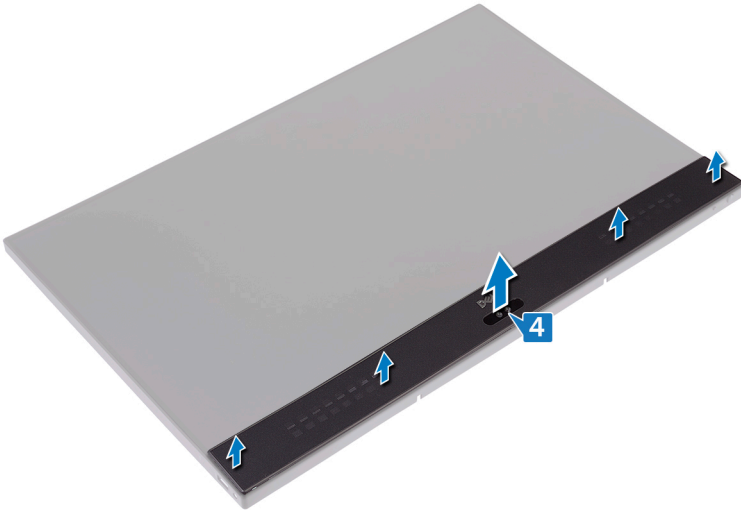

裝回前蓋

註: 拆裝電腦內部元件之前，請先閱讀電腦隨附的安全資訊，並按照 [拆裝電腦內部元件之前](#) 中的步驟進行操作。拆裝電腦內部元件之後，請按照 [拆裝電腦內部元件之後](#) 中的指示進行操作。如需更多有關安全性的資訊最佳實務，請參閱 Regulatory Compliance (法規遵循) 首頁 www.dell.com/regulatory_compliance。

主題：

- [程序](#)
- [後續必要作業](#)

程序

1. 將前蓋上的門鎖對準中框上的插槽，並將前蓋卡入定位。
2. 裝回將前蓋固定至中框的四顆螺絲 (階梯型 M3x5.6)。

後續必要作業

1. 裝回 [攝影機](#)。
2. 裝回 [內框](#)。
3. 裝回 [腳架](#)。
4. 裝回 [背蓋](#)。

卸下主機板護蓋

註: 拆裝電腦內部元件之前，請先閱讀電腦隨附的安全資訊，並按照 [拆裝電腦內部元件之前](#) 中的步驟進行操作。拆裝電腦內部元件之後，請按照 [拆裝電腦內部元件之後](#) 中的指示進行操作。如需更多有關安全性的資訊最佳實務，請參閱 Regulatory Compliance (法規遵循) 首頁 www.dell.com/regulatory_compliance。

主題：

- 事前準備作業
- 程序

事前準備作業

卸下背蓋。

程序

1. 卸下將主機板護蓋固定至中框的五顆螺絲 (M3x5)。
2. 將主機板護蓋從中框抬起取出。

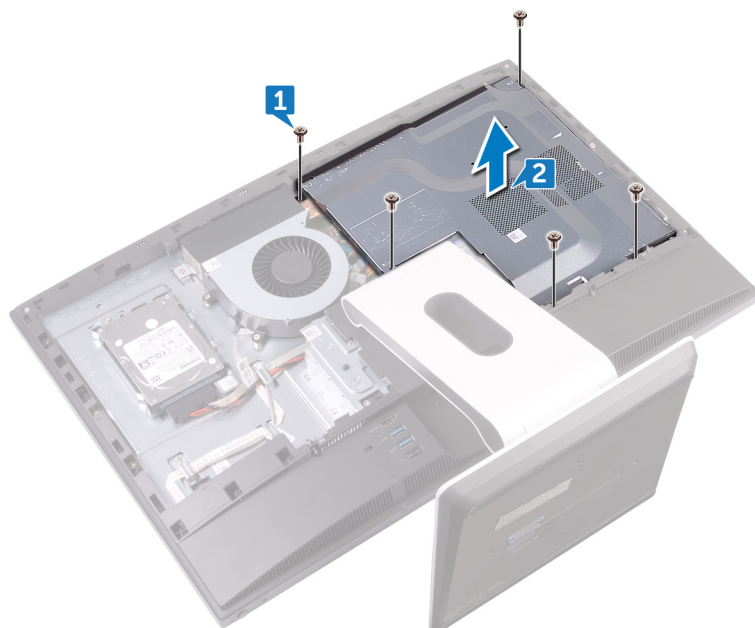

裝回主機板護蓋

註: 拆裝電腦內部元件之前，請先閱讀電腦隨附的安全資訊，並按照 [拆裝電腦內部元件之前](#) 中的步驟進行操作。拆裝電腦內部元件之後，請按照 [拆裝電腦內部元件之後](#) 中的指示進行操作。如需更多有關安全性的資訊最佳實務，請參閱 Regulatory Compliance (法規遵循) 首頁 www.dell.com/regulatory_compliance。

主題：

- [程序](#)
- [後續必要作業](#)

程序

1. 將主機板護蓋上的螺絲孔與中框上的螺絲孔對齊。
2. 裝回將主機板護蓋固定至中框的五顆螺絲 (M3x5)。

後續必要作業

裝回背蓋。

卸下機箱風扇

註: 拆裝電腦內部元件之前，請先閱讀電腦隨附的安全資訊，並按照 [拆裝電腦內部元件之前](#) 中的步驟進行操作。拆裝電腦內部元件之後，請按照 [拆裝電腦內部元件之後](#) 中的指示進行操作。如需更多有關安全性的資訊最佳實務，請參閱 Regulatory Compliance (法規遵循) 首頁 www.dell.com/regulatory_compliance。

主題：

- 事前準備作業
- 程序

事前準備作業

1. 卸下背蓋。
2. 卸下主機板護蓋。

程序

1. 從主機板上的連接器拔下風扇電源線 (FAN_SYS)。
2. 卸下將機箱風扇固定至中框的三顆螺絲 (M3x5)。
3. 提起機箱風扇，使其脫離中框。

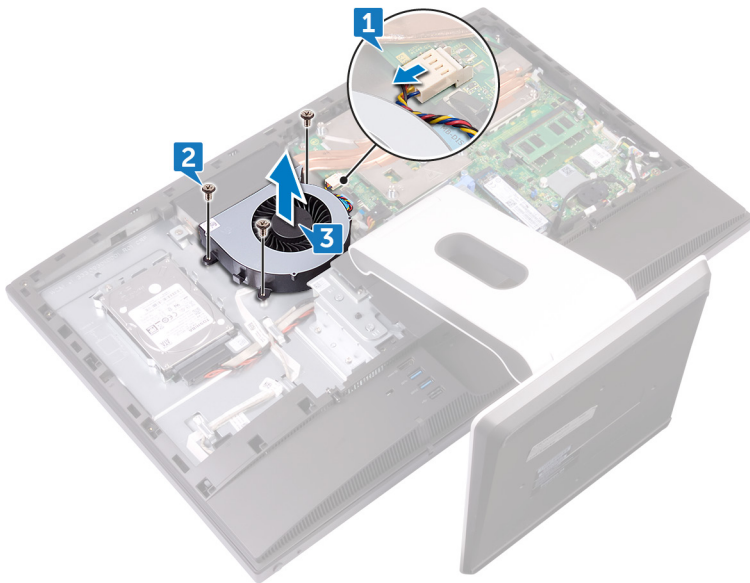

裝回機箱風扇

註: 拆裝電腦內部元件之前，請先閱讀電腦隨附的安全資訊，並按照 [拆裝電腦內部元件之前](#) 中的步驟進行操作。拆裝電腦內部元件之後，請按照 [拆裝電腦內部元件之後](#) 中的指示進行操作。如需更多有關安全性的資訊最佳實務，請參閱 Regulatory Compliance (法規遵循) 首頁 www.dell.com/regulatory_compliance。

主題：

- [程序](#)
- [後續必要作業](#)

程序

1. 將機箱風扇上的螺絲孔對準中框上的螺絲孔。
2. 裝回將機箱風扇固定至中框的三顆螺絲 (M3x5)。
3. 將風扇電源線連接至主機板。

後續必要作業

1. 裝回 [主機板護蓋](#)。
2. 裝回 [背蓋](#)。

卸下喇叭

註: 拆裝電腦內部元件之前，請先閱讀電腦隨附的安全資訊，並按照 **拆裝電腦內部元件之前** 中的步驟進行操作。拆裝電腦內部元件之後，請按照 **拆裝電腦內部元件之後** 中的指示進行操作。如需更多有關安全性的資訊最佳實務，請參閱 Regulatory Compliance (法規遵循) 首頁 www.dell.com/regulatory_compliance。

主題：

- 事前準備作業
- 程序

事前準備作業

1. 卸下背蓋。
2. 卸下腳架。
3. 卸下內框。
4. 卸下主機板護蓋。

程序

1. 從主機板拔下側 I/O 板纜線 (MB-SUSBC)，然後從中框上的固定導軌取下纜線。
2. 從主機板拔下喇叭纜線 (SPEAKER)，然後從中框上的固定導軌取下纜線。
3. 卸下將喇叭固定至中框的四顆螺絲 (墊圈型 M3x4)。
4. 從 I/O 托架上的固定導軌取下喇叭纜線 (SPEAKER)。
5. 將喇叭連同纜線從中框抬起取出。

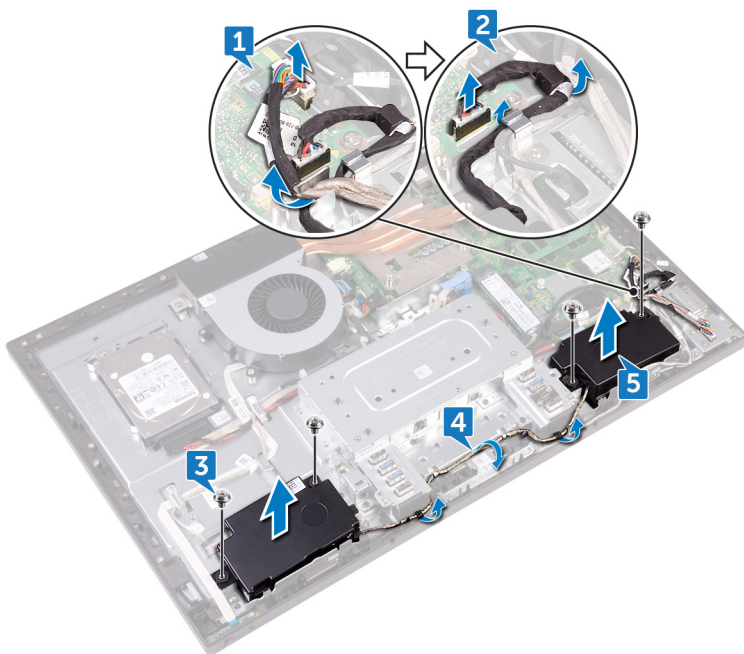

裝回喇叭

註: 拆裝電腦內部元件之前，請先閱讀電腦隨附的安全資訊，並按照 [拆裝電腦內部元件之前](#) 中的步驟進行操作。拆裝電腦內部元件之後，請按照 [拆裝電腦內部元件之後](#) 中的指示進行操作。如需更多有關安全性的資訊最佳實務，請參閱 Regulatory Compliance (法規遵循) 首頁 www.dell.com/regulatory_compliance。

主題：

- [程序](#)
- [後續必要作業](#)

程序

1. 將喇叭上的螺絲孔與中框上的螺絲孔對齊。
2. 將喇叭 (SPEAKER) 纜線穿過 I/O 托架上的固定導軌。
3. 裝回將喇叭固定至中框的四顆螺絲 (墊圈型 M3x4)。
4. 從主機板重新連接喇叭纜線 (SPEAKER)，並將纜線穿過中框上的固定導軌。
5. 從主機板重新連接側 I/O 板纜線 (MB-SUSBC)，並將纜線穿過中框上的固定導軌。

後續必要作業

1. 裝回 [主機板護蓋](#)。
2. 裝回 [內框](#)。
3. 裝回 [腳架](#)。
4. 裝回 [背蓋](#)。

卸下側 I/O 板

註: 拆裝電腦內部元件之前，請先閱讀電腦隨附的安全資訊，並按照 [拆裝電腦內部元件之前](#) 中的步驟進行操作。拆裝電腦內部元件之後，請按照 [拆裝電腦內部元件之後](#) 中的指示進行操作。如需更多有關安全性的資訊最佳實務，請參閱 Regulatory Compliance (法規遵循) 首頁 www.dell.com/regulatory_compliance。

主題：

- [事前準備作業](#)
- [程序](#)

事前準備作業

1. 卸下 [背蓋](#)。
2. 卸下 [腳架](#)。
3. 卸下 [內框](#)。
4. 卸下 [主機板護蓋](#)。

程序

執行下列卸除程序前，請將以下纜線拔下並從對應的導軌取出：

- 從無線網卡拔下天線纜線。
 - 從主機板拔下喇叭纜線 (SPEAKER)。
 - 從主機板拔下攝影機纜線 (WEBCAM)。
1. 從側 I/O 板拔下側 I/O 板纜線 (MB-SUSBC)。
 2. 從媒體讀卡機板拔下媒體讀卡機纜線 (SDRDC1)。
 3. 從中框上的固定導軌鬆開側 I/O 板及媒體讀卡機纜線 (MB-SUSBC 和 SDRDC1)。
 4. 卸下將側 I/O 托架固定至中框的兩顆螺絲 (M3x5)。
 5. 將側 I/O 托架從中框抬起取出。

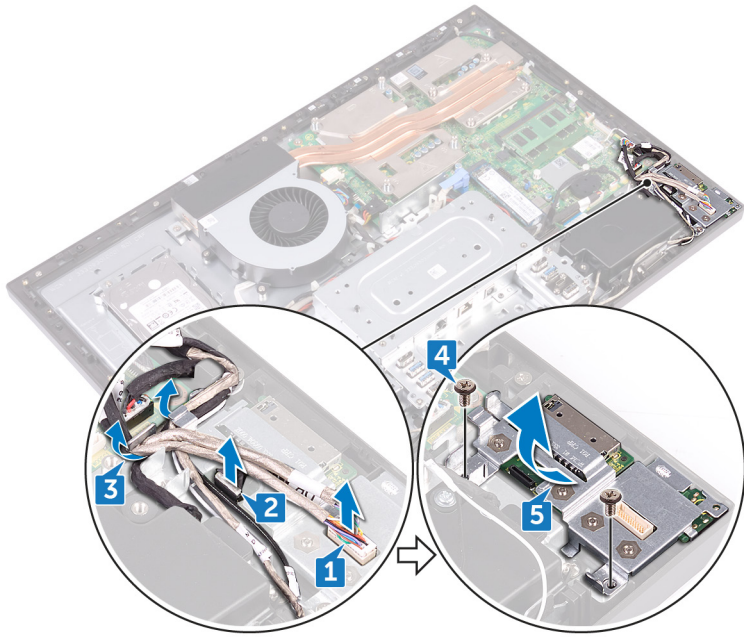

6. 卸下將側 I/O 板和媒體讀卡機板固定至側 I/O 托架的四顆螺絲 (M3x5)。
7. 推動側 I/O 板，將其從側 I/O 托架抬起取出。
8. 從側 I/O 托架取出媒體讀卡機板。

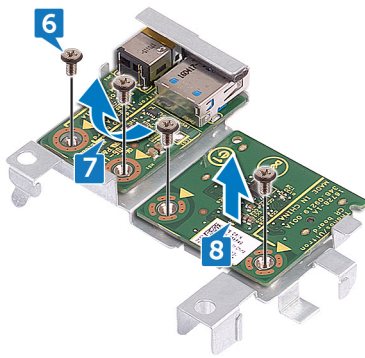

裝回側 I/O 板

註: 拆裝電腦內部元件之前，請先閱讀電腦隨附的安全資訊，並按照 [拆裝電腦內部元件之前](#) 中的步驟進行操作。拆裝電腦內部元件之後，請按照 [拆裝電腦內部元件之後](#) 中的指示進行操作。如需更多有關安全性的資訊最佳實務，請參閱 Regulatory Compliance (法規遵循) 首頁 www.dell.com/regulatory_compliance。

主題：

- [程序](#)
- [後續必要作業](#)

程序

執行下列更換程序後，若以下纜線曾在卸除程序中拔下和卸下，請將以下纜線穿過對應的固定導軌並重新連接：

- 從無線網卡拔下天線纜線。
 - 將喇叭纜線 (SPEAKER) 連接至主機板。
 - 將攝影機纜線 (WEBCAM) 連接至主機板。
1. 裝回媒體讀卡機板，然後將側 I/O 板上的螺絲孔對準側 I/O 托架上的螺絲孔。
 2. 裝回將側 I/O 板和媒體讀卡機板固定至側 I/O 托架的四顆螺絲 (M3x5)。
 3. 裝回側 I/O 托架，將導引插腳和螺絲孔對準中框上對應的插槽和螺絲孔。
 4. 裝回將側 I/O 托架固定至中框的兩顆螺絲 (M3x5)。
 5. 將側 I/O 板和媒體讀卡機纜線 (MB-SUSBC 和 SDRDC1) 穿過中框上的固定導軌。
 6. 將側 I/O 板纜線 (MB-SUSBC) 連接至側 I/O 板。
 7. 將媒體讀卡機纜線 (SDRDC1) 連接至媒體讀卡機板。

後續必要作業

1. 裝回 [主機板護蓋](#)。
2. 裝回 [內框](#)。
3. 裝回 [腳架](#)。
4. 裝回 [背蓋](#)。

卸下幣式電池

註: 拆裝電腦內部元件之前，請先閱讀電腦隨附的安全資訊，並按照 [拆裝電腦內部元件之前](#) 中的步驟進行操作。拆裝電腦內部元件之後，請按照 [拆裝電腦內部元件之後](#) 中的指示進行操作。如需更多有關安全性的資訊最佳實務，請參閱 Regulatory Compliance (法規遵循) 首頁 www.dell.com/regulatory_compliance。

警告: 取出幣式電池會將 BIOS 設定程式重設為預設設定。建議您在取出幣式電池之前先記下 BIOS 設定程式的設定。

主題：

- [事前準備作業](#)
- [程序](#)

事前準備作業

1. 卸下背蓋。
2. 卸下主機板護蓋。

程序

1. 從主機板拉起幣式橡膠護蓋。
2. 使用塑膠拆殼棒壓下金屬夾。然後小心地從主機板的幣式電池固定座上撬起幣式電池。

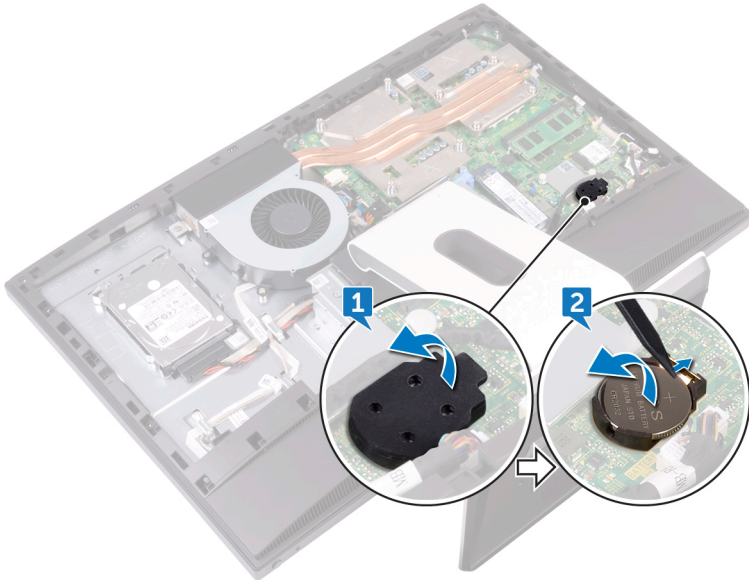

裝回幣式電池

註: 拆裝電腦內部元件之前，請先閱讀電腦隨附的安全資訊，並按照 [拆裝電腦內部元件之前](#) 中的步驟進行操作。拆裝電腦內部元件之後，請按照 [拆裝電腦內部元件之後](#) 中的指示進行操作。如需更多有關安全性的資訊最佳實務，請參閱 Regulatory Compliance (法規遵循) 首頁 www.dell.com/regulatory_compliance。

主題：

- [程序](#)
- [後續必要作業](#)

程序

1. 正極面朝上，將幣式電池插入主機板的電池槽中，然後將電池按壓至定位。
2. 將幣式橡膠護蓋貼上幣式電池的正極面。

後續必要作業

1. 裝回 [主機板護蓋](#)。
2. 裝回 [背蓋](#)。

卸下記憶體模組

註: 拆裝電腦內部元件之前，請先閱讀電腦隨附的安全資訊，並按照 [拆裝電腦內部元件之前](#) 中的步驟進行操作。拆裝電腦內部元件之後，請按照 [拆裝電腦內部元件之後](#) 中的指示進行操作。如需更多有關安全性的資訊最佳實務，請參閱 Regulatory Compliance (法規遵循) 首頁 www.dell.com/regulatory_compliance。

主題：

- 事前準備作業
- 程序

事前準備作業

1. 卸下背蓋。
2. 卸下主機板護蓋。

程序

1. 找到主機板上的記憶體模組。

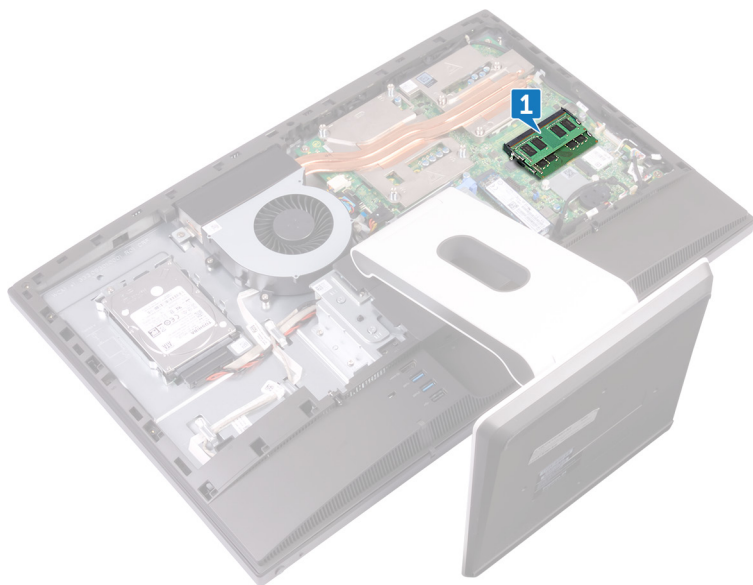

2. 使用指尖將記憶體模組插槽每端的固定夾分開，直至記憶體模組彈起。
3. 從記憶體模組插槽中推出卸下記憶體模組。

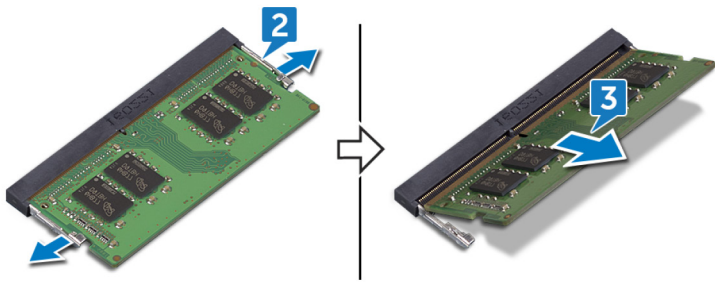

裝回記憶體模組

註: 拆裝電腦內部元件之前，請先閱讀電腦隨附的安全資訊，並按照 **拆裝電腦內部元件之前** 中的步驟進行操作。拆裝電腦內部元件之後，請按照 **拆裝電腦內部元件之後** 中的指示進行操作。如需更多有關安全性的資訊最佳實務，請參閱 Regulatory Compliance (法規遵循) 首頁 www.dell.com/regulatory_compliance。

主題：

- 程序
- 後續必要作業

程序

1. 將記憶體模組上的槽口對準記憶體模組插槽上的彈片。
2. 記憶體模組傾斜，確實地滑入插槽。
3. 向下按壓記憶體模組，直至聽到其卡入到位的卡嗒聲。

註: 如果未聽到卡嗒聲，請卸下記憶體模組並重新安裝它。

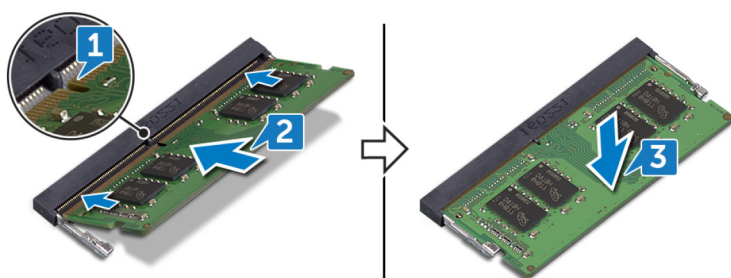

後續必要作業

1. 裝回主機板護蓋。
2. 裝回背蓋。

卸下固態硬碟

註: 拆裝電腦內部元件之前，請先閱讀電腦隨附的安全資訊，並按照 **拆裝電腦內部元件之前** 中的步驟進行操作。拆裝電腦內部元件之後，請按照 **拆裝電腦內部元件之後** 中的指示進行操作。如需更多有關安全性的資訊最佳實務，請參閱 Regulatory Compliance (法規遵循) 首頁 www.dell.com/regulatory_compliance。

警告: 固態硬碟極易損壞。持拿固態硬碟時，請務必小心。

警告: 為避免遺失資料，請勿在電腦處於睡眠狀態或開機時卸下固態硬碟。

主題：

- 事前準備作業
- 程序

事前準備作業

1. 卸下背蓋。
2. 卸下主機板護蓋。

程序

1. 找到主機板上的固態硬碟。

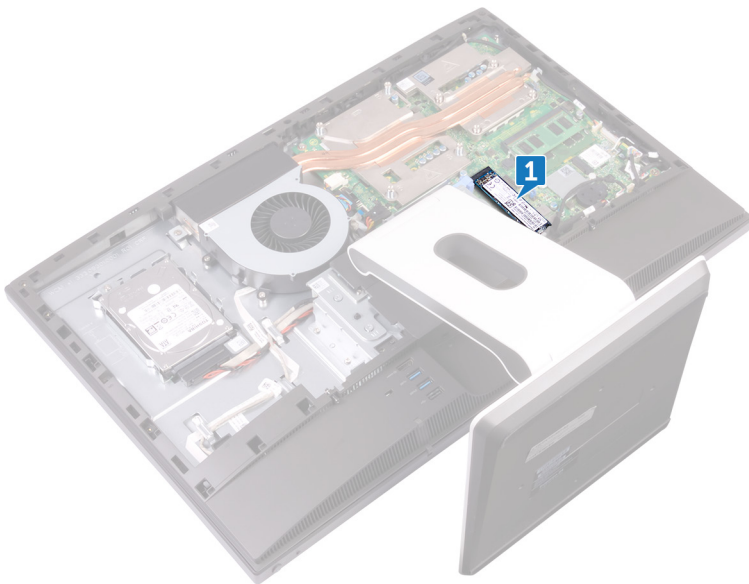

2. 卸下將固態硬碟固定在主機板上的螺絲 (M2x3.5)。
3. 推動固態硬碟，將其從固態硬碟插槽卸下。

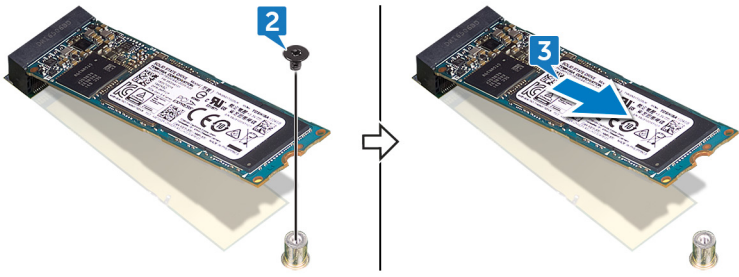

裝回固態硬碟

註: 拆裝電腦內部元件之前，請先閱讀電腦隨附的安全資訊，並按照 **拆裝電腦內部元件之前** 中的步驟進行操作。拆裝電腦內部元件之後，請按照 **拆裝電腦內部元件之後** 中的指示進行操作。如需更多有關安全性的資訊最佳實務，請參閱 Regulatory Compliance (法規遵循) 首頁 www.dell.com/regulatory_compliance。

警告: 固態硬碟極易損壞。持拿固態硬碟時，請務必小心。

主題：

- 程序
- 後續必要作業

程序

1. 將固態硬碟上的槽口與固態硬碟插槽中的彈片對齊。
2. 將固態硬碟推入固態硬碟插槽中。
3. 裝回將固態硬碟固定至主機板的螺絲 (M2x3.5)。

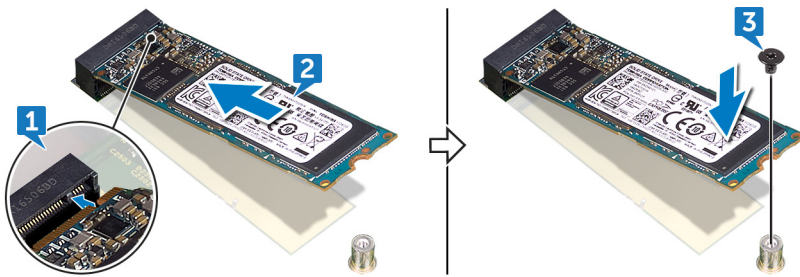

後續必要作業

1. 裝回主機板護蓋。
2. 裝回背蓋。

卸下無線網卡

註: 拆裝電腦內部元件之前，請先閱讀電腦隨附的安全資訊，並按照 [拆裝電腦內部元件之前](#) 中的步驟進行操作。拆裝電腦內部元件之後，請按照 [拆裝電腦內部元件之後](#) 中的指示進行操作。如需更多有關安全性的資訊最佳實務，請參閱 Regulatory Compliance (法規遵循) 首頁 www.dell.com/regulatory_compliance。

主題：

- [事前準備作業](#)
- [程序](#)

事前準備作業

1. 卸下 [背蓋](#)。
2. 卸下 [主機板護蓋](#)。

程序

1. 找到主機板上的無線網卡。

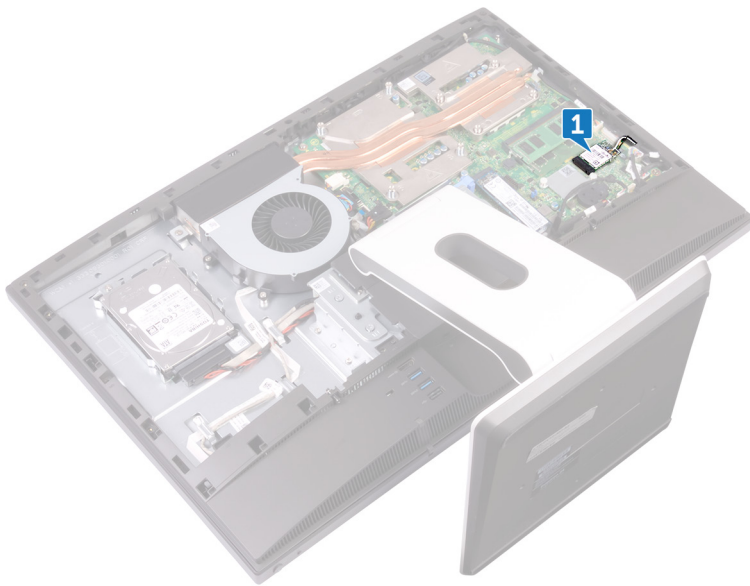

2. 卸下將無線網卡固定至主機板的螺絲 (M2x3.5)。
3. 將無線網卡護蓋從主機板抬起取下。
4. 從無線網卡拔下天線纜線。
5. 將無線網卡從無線網卡插槽推出卸下。

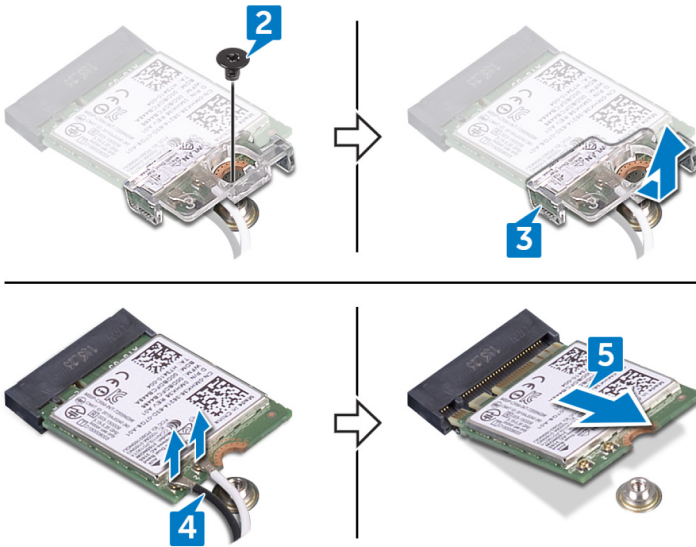

裝回無線網卡

註: 拆裝電腦內部元件之前，請先閱讀電腦隨附的安全資訊，並按照 **拆裝電腦內部元件之前** 中的步驟進行操作。拆裝電腦內部元件之後，請按照 **拆裝電腦內部元件之後** 中的指示進行操作。如需更多有關安全性的資訊最佳實務，請參閱 Regulatory Compliance (法規遵循) 首頁 www.dell.com/regulatory_compliance。

主題：

- 程序
- 後續必要作業

程序

警告: 為避免無線網卡受損，請勿在其下方放置纜線。

1. 將無線網卡上的槽口對準無線網卡插槽上的彈片，然後將無線網卡推入無線網卡插槽中。
2. 將天線纜線連接至無線網卡。

下表提供電腦所支援無線網卡的天線纜線顏色配置：

表 2. : 無線網卡顏色配置。

無線網卡上的連接器	天線纜線的顏色
主要 (白色三角形)	白色
輔助 (黑色三角形)	黑色

3. 壓下無線網卡的另一端，並將無線網卡護蓋和無線網卡上的螺絲孔對準主機板上的螺絲孔。
4. 裝回將無線網卡托架和無線網卡固定至主機板的螺絲 (M2x3.5)。

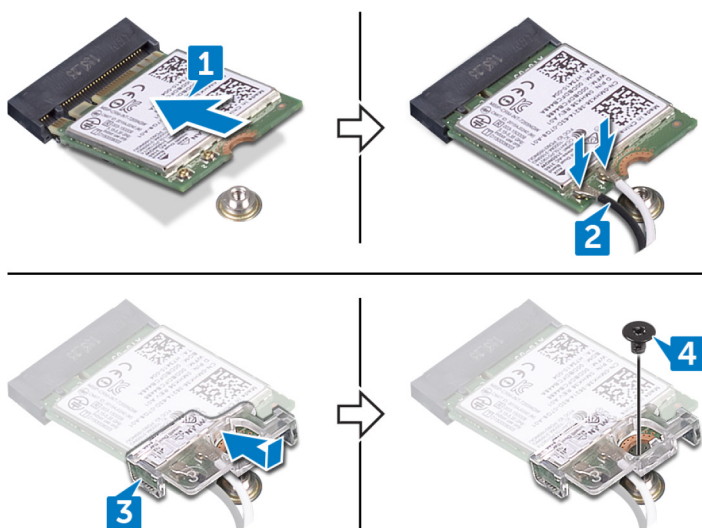

後續必要作業

1. 裝回主機板護蓋。

2. 裝回背蓋。

卸下處理器散熱器

註: 拆裝電腦內部元件之前，請先閱讀電腦隨附的安全資訊，並按照 **拆裝電腦內部元件之前** 中的步驟進行操作。拆裝電腦內部元件之後，請按照 **拆裝電腦內部元件之後** 中的指示進行操作。如需更多有關安全性的資訊最佳實務，請參閱 Regulatory Compliance (法規遵循) 首頁 www.dell.com/regulatory_compliance。

警告: 為確保處理器獲得最佳冷卻效果，請勿碰觸散熱器上的導熱區域。皮膚上的油脂會降低熱脂的導熱能力。

主題：

- 事前準備作業
- 配備獨立圖形卡的電腦適用的程序

事前準備作業

1. 卸下背蓋。
2. 卸下主機板護蓋。

配備獨立圖形卡的電腦適用的程序

註: 根據您所訂購的組態，處理器散熱器的外觀和螺絲數目可能會有所不同。

1. 按順序 (在散熱器上指示) 旋鬆將處理器散熱器固定在主機板上的緊固螺絲。
2. 將處理器散熱器從主機板抬起取出。

註: 支援 AMD Radeon RX560 圖形卡組態的電腦會隨附 9 顆緊固螺絲。

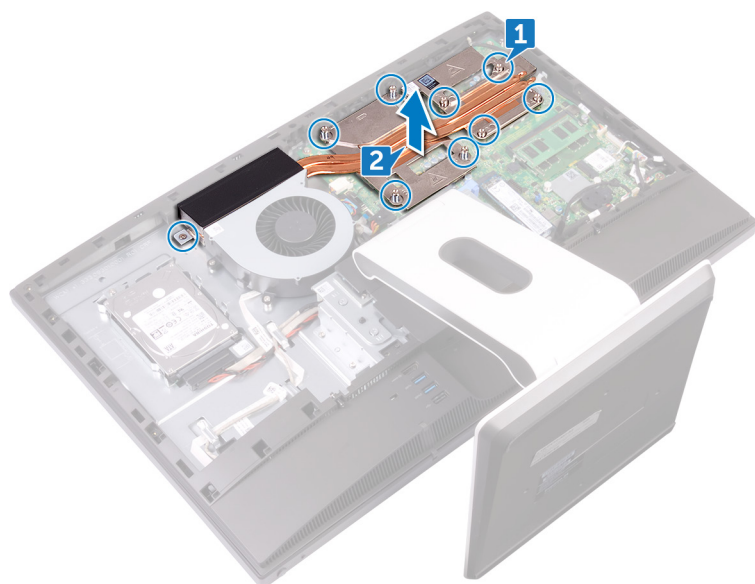

註: 僅搭載內建圖形卡處理器的電腦會隨附 5 顆緊固螺絲。

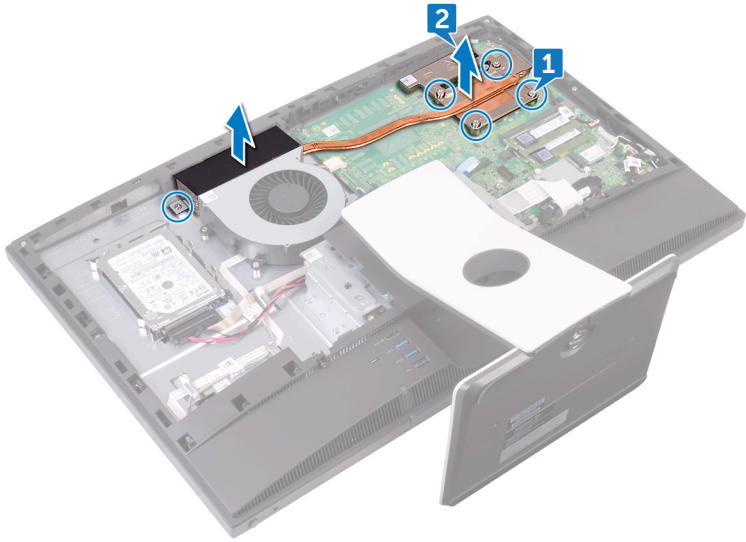

裝回處理器散熱器

 **註:** 拆裝電腦內部元件之前，請先閱讀電腦隨附的安全資訊，並按照 [拆裝電腦內部元件之前](#) 中的步驟進行操作。拆裝電腦內部元件之後，請按照 [拆裝電腦內部元件之後](#) 中的指示進行操作。如需更多有關安全性的資訊最佳實務，請參閱 Regulatory Compliance (法規遵循) 首頁 www.dell.com/regulatory_compliance。

 **警告:** 為確保處理器獲得最佳冷卻效果，請勿碰觸散熱器上的導熱區域。皮膚上的油脂會降低熱脂的導熱能力。

主題：

- [程序](#)
- [後續必要作業](#)

程序

1. 將處理器散熱器上的緊固螺絲與主機板上的螺絲孔對齊。
2. 按反向順序 (如處理器散熱器上指示的順序) 鎖緊將處理器散熱器固定至主機板的緊固螺絲。

後續必要作業

1. 裝回 [主機板護蓋](#)。
2. 裝回 [背蓋](#)。

卸下處理器

註: 拆裝電腦內部元件之前，請先閱讀電腦隨附的安全資訊，並按照 [拆裝電腦內部元件之前](#) 中的步驟進行操作。拆裝電腦內部元件之後，請按照 [拆裝電腦內部元件之後](#) 中的指示進行操作。如需更多有關安全性的資訊最佳實務，請參閱 Regulatory Compliance (法規遵循) 首頁 www.dell.com/regulatory_compliance。

主題：

- [事前準備作業](#)
- [程序](#)

事前準備作業

1. 卸下 [背蓋](#)。
2. 卸下 [主機板護蓋](#)。
3. 卸下 [處理器散熱器](#)。

程序

1. 找到在主機板上的處理器。

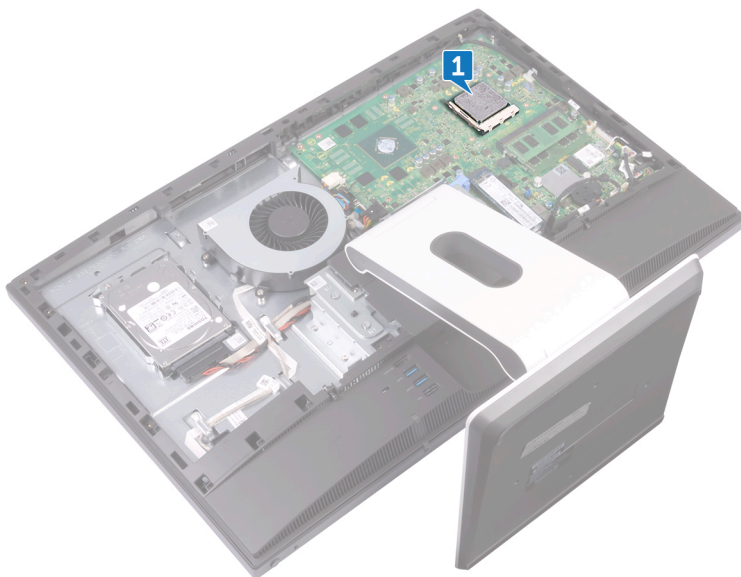

2. 壓下釋放拉桿然後將其向外拉動，以將其從固定彈片中釋放。
3. 完全拉起處理器釋放拉桿，以解除鎖定處理器。
4. 輕輕提起處理器，並將其從處理器插槽中卸下。

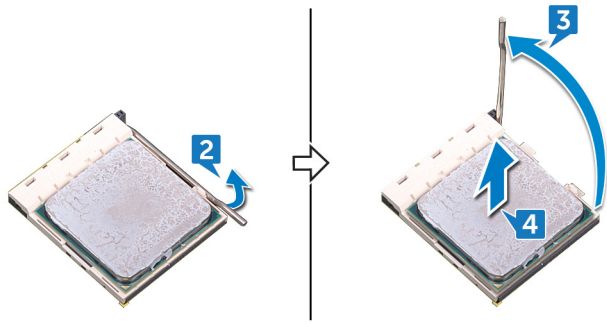

裝回處理器

註: 拆裝電腦內部元件之前，請先閱讀電腦隨附的安全資訊，並按照 **拆裝電腦內部元件之前** 中的步驟進行操作。拆裝電腦內部元件之後，請按照 **拆裝電腦內部元件之後** 中的指示進行操作。如需更多有關安全性的資訊最佳實務，請參閱 Regulatory Compliance (法規遵循) 首頁 www.dell.com/regulatory_compliance。

警告: 如果要更換處理器或散熱器，則應使用套件隨附的導熱散熱膏以確保導熱性。

註: 新的處理器在包裝中隨附散熱墊。在某些情況下，處理器可能已隨附散熱墊。

主題：

- 程序
- 後續必要作業

程序

1. 確保處理器插槽上的釋放拉桿已完全展開到打開位置。

警告: 處理器的插腳 1 角有一個三角形，與處理器插槽的插腳 1 角上的三角形對齊。正確安插處理器後，全部四個角會等高對齊。如果處理器的一個或多個角高於其他角，表示處理器未安插好。

2. 將處理器上的槽口與處理器插槽上的槽口對齊，然後將處理器放入處理器插槽中。

警告: 確保處理器護蓋槽口位於定位導柱下方。

3. 處理器完全插入插槽後，闔上處理器護蓋。

4. 向下轉動釋放拉桿，並將其置於處理器護蓋彈片下方。

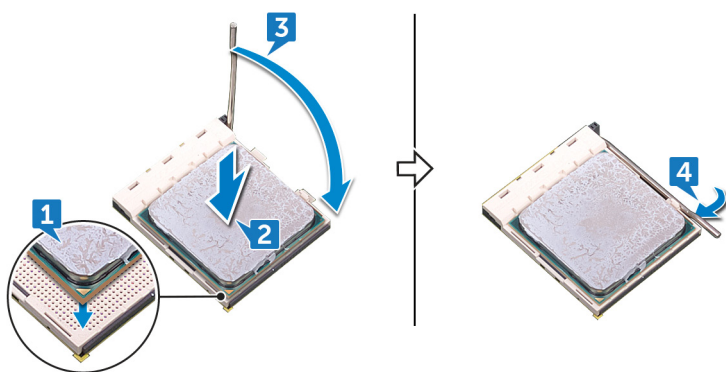

後續必要作業

1. 裝回 **處理器散熱器**。
2. 裝回 **主機板護蓋**。
3. 裝回 **背蓋**。

卸下 I/O 托架

註: 拆裝電腦內部元件之前，請先閱讀電腦隨附的安全資訊，並按照 [拆裝電腦內部元件之前](#) 中的步驟進行操作。拆裝電腦內部元件之後，請按照 [拆裝電腦內部元件之後](#) 中的指示進行操作。如需更多有關安全性的資訊最佳實務，請參閱 Regulatory Compliance (法規遵循) 首頁 www.dell.com/regulatory_compliance。

主題：

- 事前準備作業
- 程序

事前準備作業

1. 卸下背蓋。
2. 卸下腳架。
3. 卸下內框。

程序

1. 卸下將 I/O 托架固定至中框的九顆螺絲 (M3x5)。
2. 將 I/O 托架從中框抬起取出。

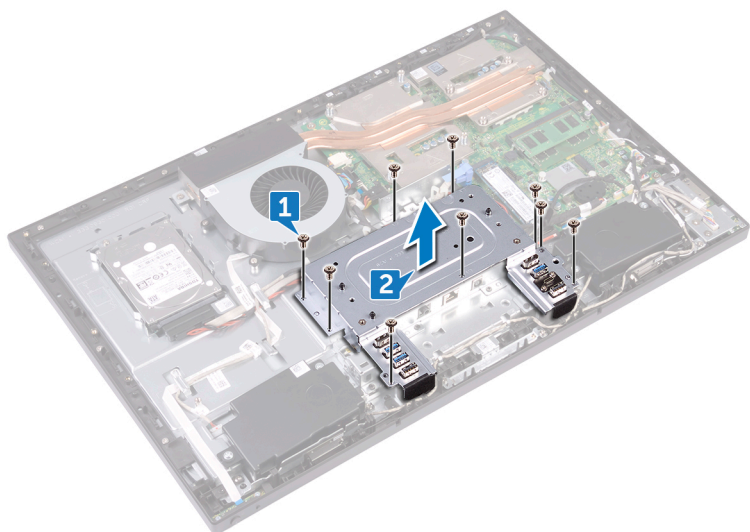

裝回 I/O 托架

註: 拆裝電腦內部元件之前，請先閱讀電腦隨附的安全資訊，並按照 [拆裝電腦內部元件之前](#) 中的步驟進行操作。拆裝電腦內部元件之後，請按照 [拆裝電腦內部元件之後](#) 中的指示進行操作。如需更多有關安全性的資訊最佳實務，請參閱 Regulatory Compliance (法規遵循) 首頁 www.dell.com/regulatory_compliance。

主題：

- [程序](#)
- [後續必要作業](#)

程序

1. 將 I/O 托架上的螺絲孔對準中框上的螺絲孔。
2. 裝回將 I/O 托架固定至中框的九顆螺絲 (M3x5)。

後續必要作業

1. 裝回 [內框](#)。
2. 裝回 [腳架](#)。
3. 裝回 [背蓋](#)。

卸下 I/O 板

註: 拆裝電腦內部元件之前，請先閱讀電腦隨附的安全資訊，並按照 [拆裝電腦內部元件之前](#) 中的步驟進行操作。拆裝電腦內部元件之後，請按照 [拆裝電腦內部元件之後](#) 中的指示進行操作。如需更多有關安全性的資訊最佳實務，請參閱 Regulatory Compliance (法規遵循) 首頁 www.dell.com/regulatory_compliance。

主題：

- [事前準備作業](#)
- [程序](#)

事前準備作業

1. 卸下背蓋。
2. 卸下腳架。
3. 卸下內框。
4. 卸下 I/O 板托架。

程序

1. 打開門鎖並從 I/O 板拔下顯示板纜線 (EDPCN1)。
2. 從 I/O 板拔下後 I/O 板電源線 (RPWRC1)。
3. 使用拉式彈片，從 I/O 板拔下顯示器纜線 (SB-DISPC)。
4. 使用拉式彈片，從 I/O 板拔下 USB Type-C 纜線 (SB-TYPEC1)。
5. 壓下電源線連接器上的門鎖，然後拉動連接器以從 I/O 板拔下電源線 (SB-DCPWR)。
6. 使用拉式彈片，從 I/O 板拔下後 I/O 纜線 (RUSBC1)。
7. 打開門鎖，並從 I/O 板拔下後 I/O 板纜線 (LAUOC1)。
8. 從 I/O 板拔下顯示器轉換器纜線 (CONVERTER)。
9. 從 I/O 板上的固定導軌取出纜線。



- 10. 卸下將 I/O 板固定至中框的四顆螺絲 (M3x5)。
- 11. 將 I/O 板從中框抬起取出。

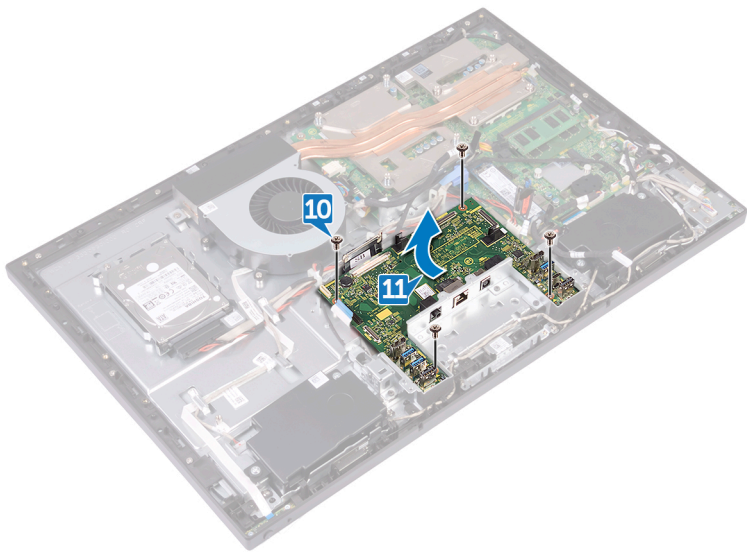

裝回 I/O 板

註: 拆裝電腦內部元件之前，請先閱讀電腦隨附的安全資訊，並按照 [拆裝電腦內部元件之前](#) 中的步驟進行操作。拆裝電腦內部元件之後，請按照 [拆裝電腦內部元件之後](#) 中的指示進行操作。如需更多有關安全性的資訊最佳實務，請參閱 Regulatory Compliance (法規遵循) 首頁 www.dell.com/regulatory_compliance。

主題：

- [程序](#)
- [後續必要作業](#)

程序

1. 將 I/O 板上的螺絲孔對準中框上的螺絲孔。
2. 裝回將 I/O 板固定至中框的四顆螺絲 (M3x5)。
3. 將以下纜線穿過對應的固定導軌，並連接至 I/O 板上的連接器：
 - 顯示器轉換器纜線 (CONVERTER)
 - 後 I/O 板纜線 (LAUOC1)
 - 後 I/O 纜線 (RUSBC1)
 - 電源線 (SB-DCPWR)
 - USB Type-C 纜線 (SB-TYPEC1)
 - 顯示器纜線 (SB-DISPC)
 - 後 I/O 板電源線 (RPWRC1)
 - 顯示板纜線 (EDPCN1)

後續必要作業

1. 裝回 [I/O 托架](#)。
2. 裝回 [內框](#)。
3. 裝回 [腳架](#)。
4. 裝回 [背蓋](#)。

卸下主機板

- 註:** 拆裝電腦內部元件之前，請先閱讀電腦隨附的安全資訊，並按照 [拆裝電腦內部元件之前](#) 中的步驟進行操作。拆裝電腦內部元件之後，請按照 [拆裝電腦內部元件之後](#) 中的指示進行操作。如需更多有關安全性的資訊最佳實務，請參閱 Regulatory Compliance (法規遵循) 首頁 www.dell.com/regulatory_compliance。
- 註:** 您電腦的服務標籤位在主機板上。在更換主機板後，您必須在 BIOS 設定程式中輸入服務標籤。
- 註:** 更換主機板會移除您使用 BIOS 設定程式對 BIOS 所做的變更。在更換主機板後您必須再次進行適當的變更。
- 註:** 將纜線從主機板拔下之前，請先記下連接器的位置，以便在更換主機板後，可以將它們連接回正確位置。

主題：

- [事前準備作業](#)
- [程序](#)

事前準備作業

1. 卸下背蓋。
2. 卸下主機板護蓋。
3. 卸下記憶體模組。
4. 卸下固態硬碟。
5. 卸下無線網卡。
6. 卸下處理器散熱器。
7. 卸下處理器。

程序

- 註:** 為避免可能的纜線損壞，請確定將纜線從固定導軌卸下。
- 註:** 卸下纜線時，請記下每條纜線的佈線方式和卸除順序，以便在裝回主機板時正確穿回纜線。

1. 從主機板拔下麥克風纜線 (DMIC1)。
2. 從主機板拔下攝影機纜線 (WEBCAM)。
3. 從主機板拔下側 I/O 板纜線 (MB-SUSBC)。
4. 從主機板拔下媒體讀卡機纜線 (SDRDC1)。
5. 從主機板拔下喇叭纜線 (SPEAKER)。
6. 從主機板拔下觸控螢幕纜線 (TOUCH1)。此步驟僅適用於觸控螢幕系統。
7. 從主機板拔下後 I/O 板電源線 (RPWRC1)。
8. 打開門鎖，並從主機板拔下後 I/O 板纜線 (LAUOC1)。
9. 使用拉式彈片，從主機板拔下 USB Type-C 纜線 (MB-TYPEC1)。
10. 使用拉式彈片，從主機板拔下後 I/O 纜線 (RUSBC1)。
11. 從主機板拔下硬碟電源線 (SATA_PWR1)。
12. 使用拉式彈片，從主機板拔下硬碟資料纜線 (SATA0)。
13. 打開門鎖，並從主機板拔下電源線 (MB-DCPWR)。
14. 打開門鎖，並從主機板拔下電源按鈕板纜線 (OSDC1)。
15. 使用拉式彈片，從主機板拔下顯示器纜線 (MB-DISPC)。

16. 從主機板拔下風扇電源線 (FAN_SYS)。
17. 從主機板上的固定導軌鬆開並取出麥克風纜線。

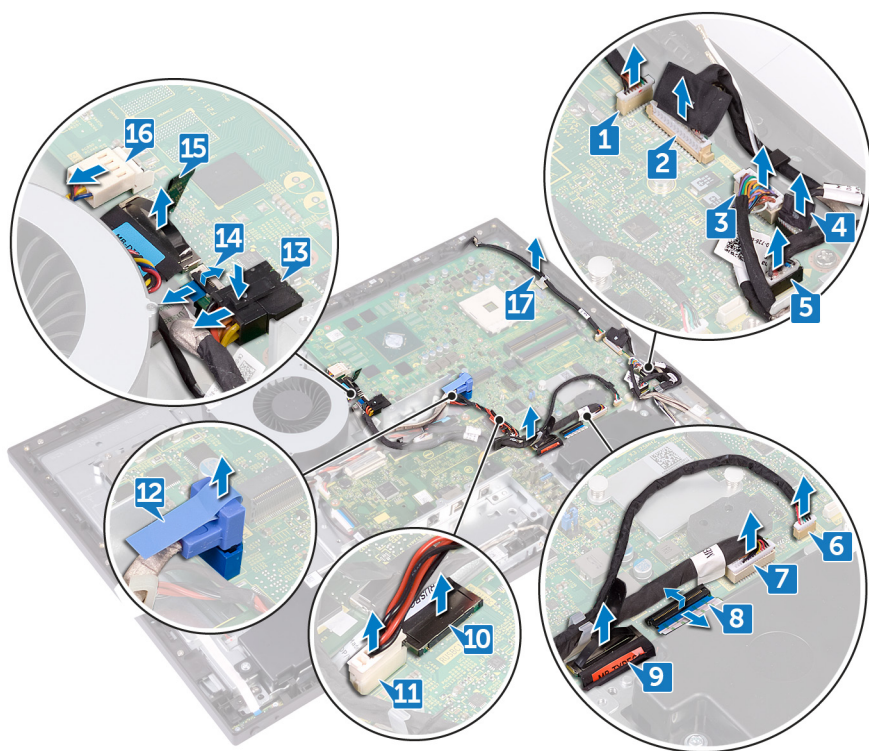

18. 卸下將主機板固定至中框的五顆螺絲 (M3x5)。
19. 將主機板從中框抬起取出。

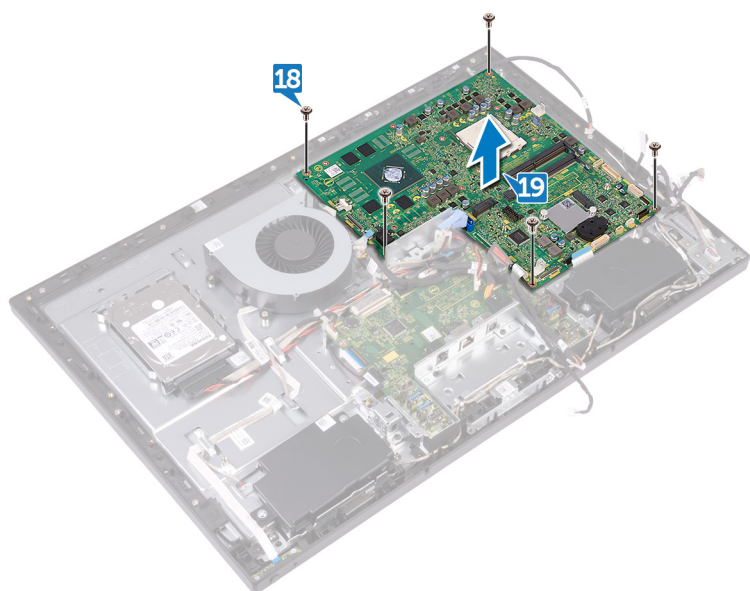

裝回主機板

註: 拆裝電腦內部元件之前，請先閱讀電腦隨附的安全資訊，並按照 [拆裝電腦內部元件之前](#) 中的步驟進行操作。拆裝電腦內部元件之後，請按照 [拆裝電腦內部元件之後](#) 中的指示進行操作。如需更多有關安全性的資訊最佳實務，請參閱 Regulatory Compliance (法規遵循) 首頁 www.dell.com/regulatory_compliance。

註: 您電腦的服務標籤位在主機板上。在更換主機板後，您必須在 BIOS 設定程式中輸入服務標籤。

註: 更換主機板會移除您使用 BIOS 設定程式對 BIOS 所做的變更。在更換主機板後您必須再次進行適當的變更。

主題：

- [程序](#)
- [後續必要作業](#)

程序

註: 主機板隨附幣式電池。

1. 將主機板上的螺絲孔對準中框上的螺絲孔。
2. 裝回將主機板固定至中框的五顆螺絲 (M3x5)。
3. 將以下纜線穿過對應的固定導軌，並連接至主機板上的連接器：
 - 風扇電源線 (FAN_SYS)
 - 顯示器纜線 (MB-DISPC)
 - 電源按鈕板纜線 (OSDC1)
 - 電源線 (MB-DCPWR)
 - 硬碟資料纜線 (SATA0)
 - 硬碟電源線 (SATA_PWR1)
 - 後 I/O 纜線 (RUSBC1)
 - USB Type-C 纜線 (MB-TYPEC1)
 - 後 I/O 板纜線 (LAUOC1)
 - 後 I/O 板電源線 (RPWRC1)
 - 觸控螢幕纜線 (TOUCH1)
 - 喇叭纜線 (SPEAKER)
 - 媒體讀卡機纜線 (SDRDC1)
 - 側 I/O 板纜線 (MB-SUSBC)
 - 攝影機纜線 (WEBCAM)
 - 麥克風纜線 (DMIC1)

後續必要作業

1. 裝回 [處理器](#)。
2. 裝回 [處理器散熱器](#)。
3. 裝回 [無線網卡](#)。
4. 裝回 [固態硬碟](#)。
5. 裝回 [記憶體模組](#)。
6. 裝回 [主機板護蓋](#)。
7. 裝回 [背蓋](#)。

卸下中框

註: 拆裝電腦內部元件之前，請先閱讀電腦隨附的安全資訊，並按照 [拆裝電腦內部元件之前](#) 中的步驟進行操作。拆裝電腦內部元件之後，請按照 [拆裝電腦內部元件之後](#) 中的指示進行操作。如需更多有關安全性的資訊最佳實務，請參閱 Regulatory Compliance (法規遵循) 首頁 www.dell.com/regulatory_compliance。

主題：

- 事前準備作業
- 程序

事前準備作業

1. 卸下背蓋。
2. 卸下腳架。
3. 卸下硬碟。
4. 卸下內框。
5. 卸下攝影機。
6. 卸下麥克風。
7. 卸下電源按鈕板。
8. 卸下前蓋。
9. 卸下主機板護蓋。
10. 卸下機箱風扇。
11. 卸下喇叭。
12. 卸下側 I/O 板。
13. 卸下無線網卡。
14. 卸下處理器散熱器。
15. 卸下 I/O 托架。
16. 卸下 I/O 板。
17. 卸下主機板。

程序

註: 根據您所訂購的組態，中框的外觀可能會有所不同。

1. 壓下顯示器轉換器纜線 (CONVERTER) 上的彈片，然後從中框上的插槽拔下顯示器組件纜線。
2. 從中框上的固定導軌中取出所有纜線。

註: 卸下纜線時，請記下每條纜線的佈線方式和卸除順序，以便在裝回中框時正確穿回纜線。



3. 卸下將中框固定至顯示器組件的 11 顆螺絲 (M3x5)。
4. 將中框從顯示器組件抬起取下。
5. 將觸控螢幕纜線 (TOUCH1) 與顯示板纜線 (EDPCN1) 穿過中框上的凹槽。

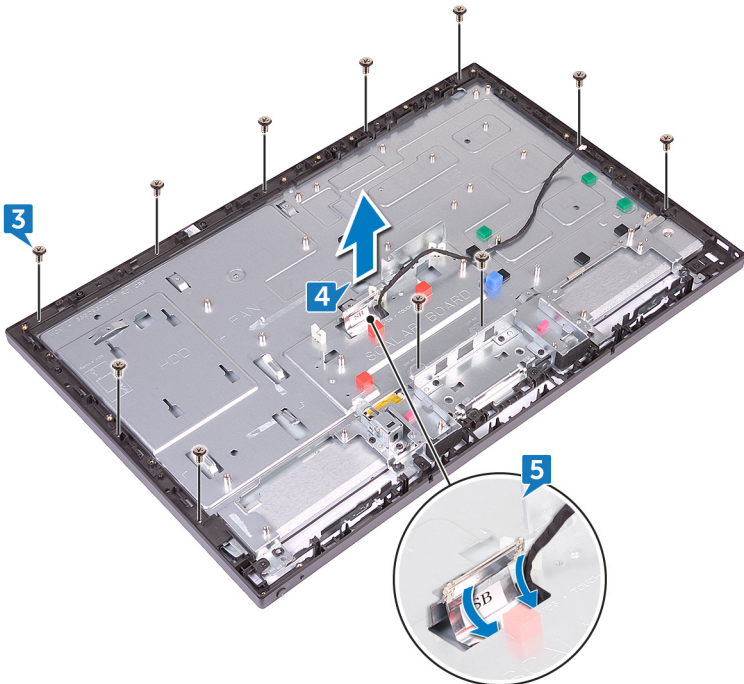

裝回中框

註： 拆裝電腦內部元件之前，請先閱讀電腦隨附的安全資訊，並按照 [拆裝電腦內部元件之前](#) 中的步驟進行操作。拆裝電腦內部元件之後，請按照 [拆裝電腦內部元件之後](#) 中的指示進行操作。如需更多有關安全性的資訊最佳實務，請參閱 Regulatory Compliance (法規遵循) 首頁 www.dell.com/regulatory_compliance。

主題：

- 程序
- 後續必要作業

程序

1. 將觸控螢幕纜線 (TOUCH1) 與顯示板纜線 (EDPCN1) 穿過中框上的凹槽。
2. 將顯示器組件與中框上的插槽對齊，然後將顯示器組件推入中框上的插槽。

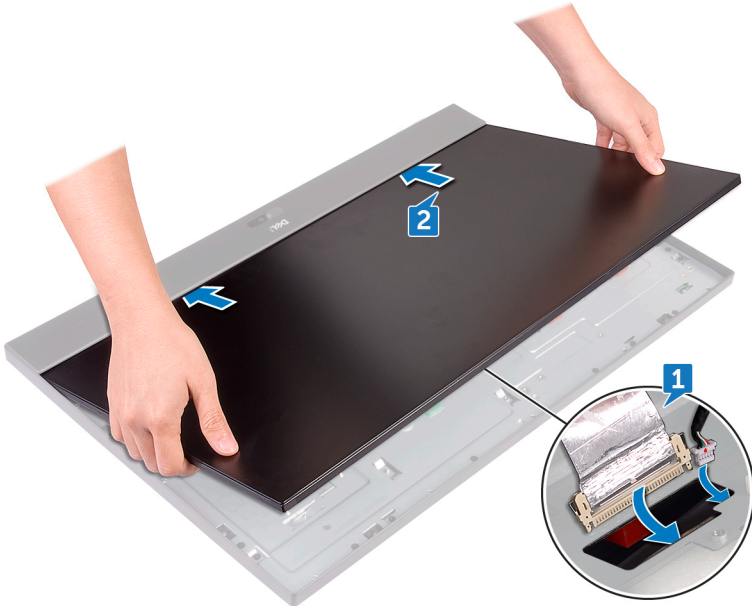

3. 依序裝回將中框固定至顯示器組件的四顆螺絲 (M3x5)。

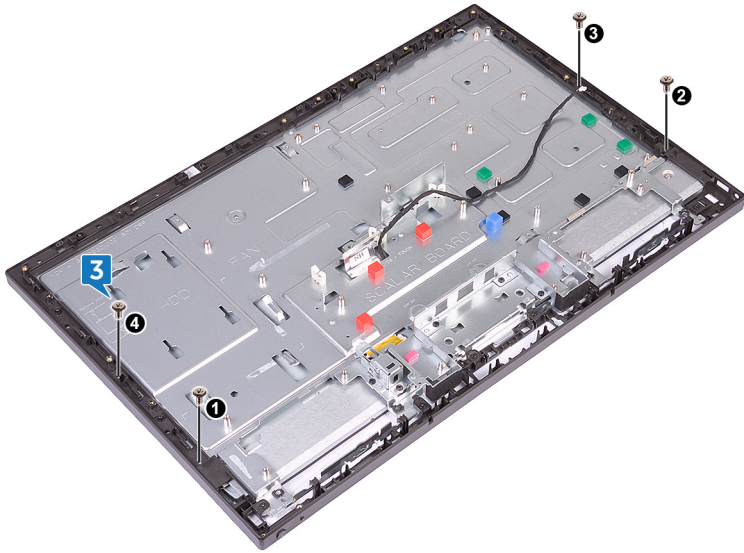

4. 裝回將中框固定至顯示器組件的七顆固定螺絲 (M3x5)。

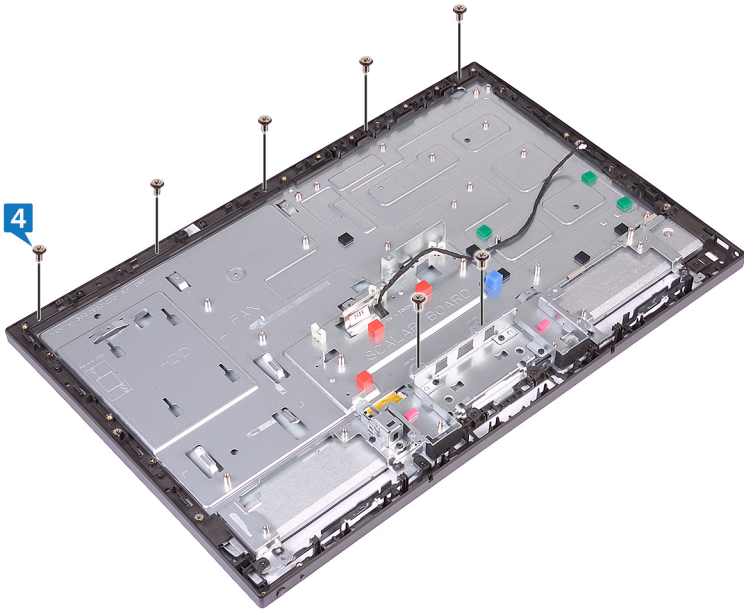

5. 將所有纜線穿過中框上的固定導軌。
6. 透過中框上的插槽，將顯示器轉換器纜線 (CONVERTER) 連接至顯示器組件。

後續必要作業

1. 裝回主機板。
2. 裝回 I/O 板。
3. 裝回 I/O 托架。
4. 裝回處理器散熱器。
5. 裝回無線網卡。
6. 裝回側 I/O 板。
7. 裝回喇叭。
8. 裝回機箱風扇。
9. 裝回主機板護蓋。
10. 裝回前蓋。

11. 裝回電源按鈕板。
12. 裝回麥克風。
13. 裝回攝影機。
14. 裝回內框。
15. 裝回硬碟。
16. 裝回腳架。
17. 裝回背蓋。

卸下顯示器組件

註： 拆裝電腦內部元件之前，請先閱讀電腦隨附的安全資訊，並按照 **拆裝電腦內部元件之前** 中的步驟進行操作。拆裝電腦內部元件之後，請按照 **拆裝電腦內部元件之後** 中的指示進行操作。如需更多有關安全性的資訊最佳實務，請參閱 Regulatory Compliance (法規遵循) 首頁 www.dell.com/regulatory_compliance。

主題：

- 事前準備作業
- 程序

事前準備作業

1. 卸下背蓋。
2. 卸下腳架。
3. 卸下內框。
4. 卸下主機板護蓋。
5. 卸下 I/O 托架。
6. 卸下 I/O 板。

程序

1. 從主機板拔下觸控螢幕纜線 (TOUCH1)。
2. 從中框上的插槽拔下顯示器組件的顯示器轉換器纜線 (CONVERTER)。
3. 卸下將中框固定至顯示器組件的 11 顆螺絲 (M3x5)。

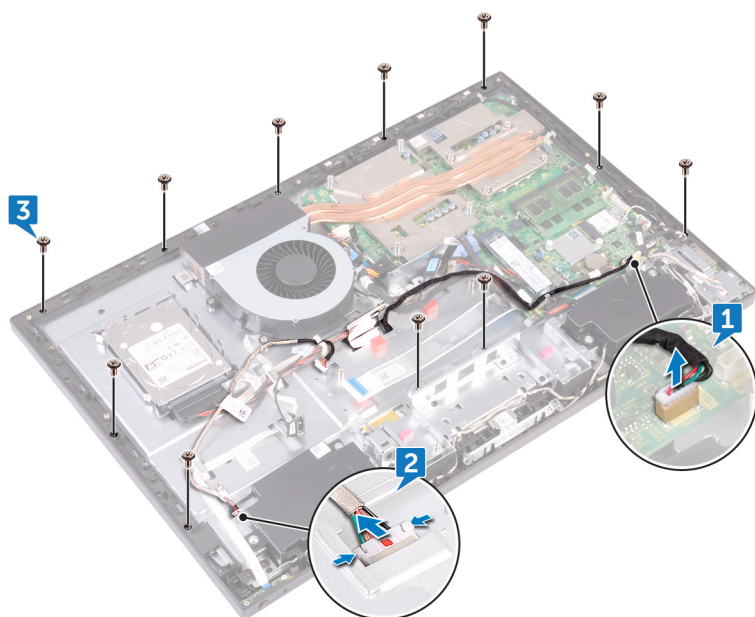

4. 將中框抬起至某個角度固定不動，然後從顯示器組件取下。
5. 將觸控螢幕纜線 (TOUCH1) 與顯示板纜線 (EDPCN1) 穿過中框上的凹槽。
6. 將中框從顯示器組件抬起取下。



在執行上述步驟後，還剩下顯示器組件。

裝回顯示器組件

註: 拆裝電腦內部元件之前，請先閱讀電腦隨附的安全資訊，並按照 **拆裝電腦內部元件之前** 中的步驟進行操作。拆裝電腦內部元件之後，請按照 **拆裝電腦內部元件之後** 中的指示進行操作。如需更多有關安全性的資訊最佳實務，請參閱 Regulatory Compliance (法規遵循) 首頁 www.dell.com/regulatory_compliance。

主題：

- 程序
- 後續必要作業

程序

1. 將觸控螢幕纜線 (TOUCH1) 與顯示板纜線 (EDPCN1) 穿過中框上的凹槽。
2. 將顯示器組件與中框上的插槽對齊，然後將顯示器組件推入中框上的插槽。
3. 翻轉電腦。

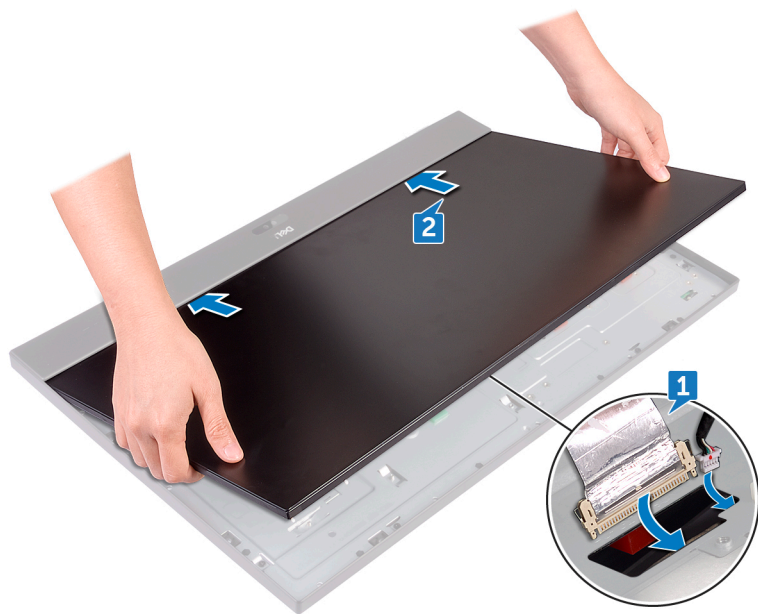

4. 將觸控螢幕纜線 (TOUCH1) 連接至主機板。
5. 透過中框上的插槽，將顯示器轉換器纜線 (CONVERTER) 連接至顯示器組件。
6. 依序裝回將顯示器組件固定至中框的四顆螺絲 (M3x5)。

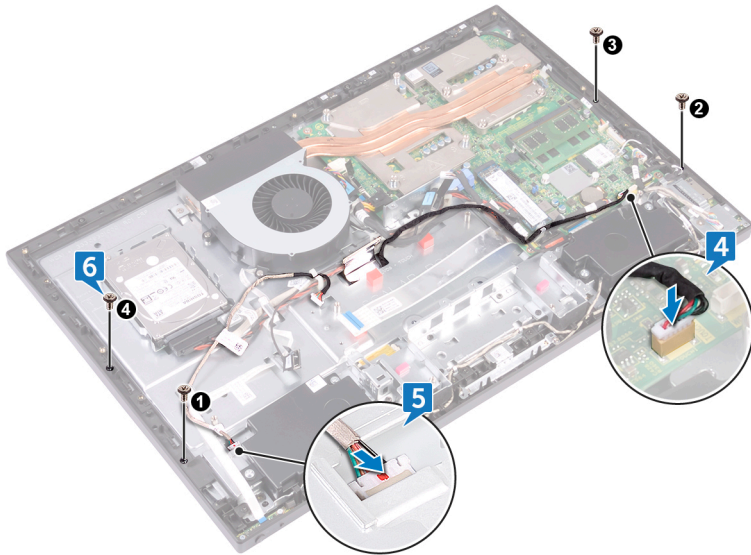

7. 裝回將顯示器組件固定至中框的七顆固定螺絲 (M3x5)。

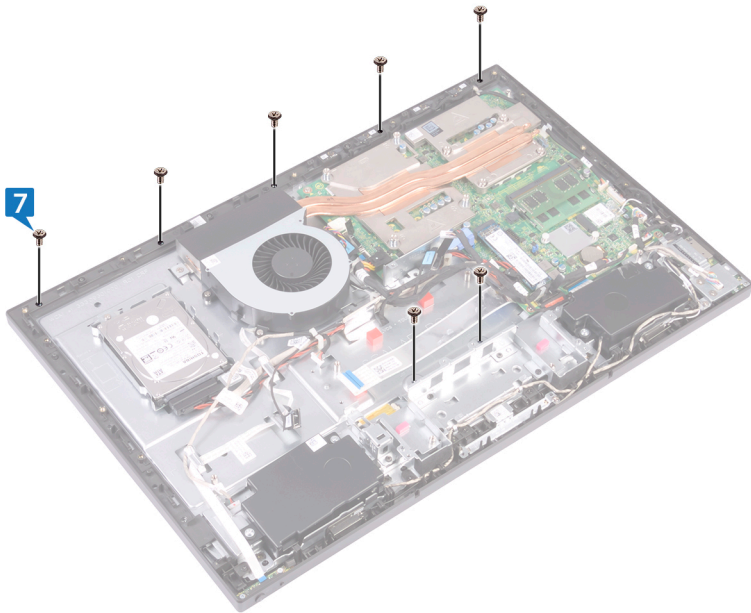

後續必要作業

1. 裝回 I/O 板。
2. 裝回 I/O 托架。
3. 裝回主機板護蓋。
4. 裝回內框。
5. 裝回腳架。
6. 裝回背蓋。

BIOS 設定程式

主題：

- BIOS 概觀
- 進入 BIOS 設定程式
- 系統設定選項
- 清除忘記的密碼
- 清除 CMOS 設定

BIOS 概觀

警告：除非您是相當有經驗的電腦使用者，否則請勿變更 BIOS 設定程式中的設定。某些變更可能會導致電腦工作異常。

註：使用 BIOS 設定程式之前，建議您記下 BIOS 設定程式螢幕資訊，以備將來參考。

針對下列用途使用 BIOS 設定程式：

- 獲得電腦上所安裝硬體的相關資訊，例如 RAM 容量及硬碟大小。
- 變更系統組態資訊。
- 設定或變更使用者可選擇的選項，例如使用者密碼、安裝的硬碟類型，以及啟用或停用基本裝置。

進入 BIOS 設定程式

1. 開啟 (或重新啟動) 電腦。
2. 在 POST 期間，當螢幕上顯示 DELL 徽標時，請注意觀察，等候顯示 F2 提示，然後立即按 F2 鍵。

註：F2 提示表示鍵盤已初始化。此提示顯示時間很短，所以您必須注意觀察，等候它的顯示，然後按 F2 鍵。如果您在出現 F2 提示前按 F2 鍵，該按鍵動作將無效。如果您等待過久，並且螢幕上已出現作業系統標誌，則請繼續等待，直到看到作業系統的桌面。然後，關閉電腦電源再試一次。

系統設定選項

註：根據您的電腦和所安裝裝置的不同，本節中列出的項目不一定會出現。

表 3. 系統資訊

Main (主要) — System Information (系統資訊)	
BIOS Revision	顯示 BIOS 版本號碼。
BIOS Build Date	以 mm/dd/yyyy 格式顯示 BIOS 組建日期。
System Name	顯示電腦型號。
System Time (系統時間)	以 hh:mm:ss 格式顯示目前的時間。
System Date	以 mm/dd/yyyy 格式顯示目前的日期。
Service Tag	顯示電腦的服務標籤。
Service Tag Input	當 Service Tag (服務標籤) 欄位空白時，可讓您輸入服務標籤。

表 3. 系統資訊 (續)

Main (主要) — System Information (系統資訊)	
Asset Tag	當有資產標籤時，會顯示電腦的資產標籤。

表 4. Processor Information

Main (主要) — Processor Information (處理器資訊)	
Processor Type (處理器類型)	顯示處理器類型。
Processor ID (處理器 ID)	顯示處理器 ID。
Processor Core Count	處理器核心數。
Processor L1 Cache	顯示處理器 L1 快取記憶體大小。
Processor L2 Cache (處理器 L2 快取記憶體)	顯示處理器 L2 快取記憶體大小。
Processor L3 Cache (處理器 L3 快取記憶體)	顯示處理器 L3 快取記憶體大小。

表 5. Memory Information (記憶體資訊)

Main (主要) — Memory Information (記憶體資訊)	
Memory Installed (已安裝的記憶體)	顯示所安裝的記憶體。
Memory Available (可用記憶體)	顯示可用的記憶體。
Memory Running Speed	以 MHz 為單位顯示記憶體速度。
Memory Technology (記憶體技術)	顯示安裝記憶體的類型。

表 6. SATA Information (SATA 資訊)

Main (主要) — SATA Information (SATA 資訊)	
SATA 1 :	
Device Type	顯示連接至 SATA 1 連接器的 SATA 裝置。
Device ID	顯示 SATA 1 裝置的序號。
Device Size	顯示 SATA 1 裝置的 GB 大小，以及是否為硬碟機。

表 7. USB 組態

Advanced (進階) — USB Configuration (USB 組態)	
Rear USB Ports (後 USB 連接埠)	可讓您啟用或停用後方的 USB 連接埠 — Enabled (已啟用) 或 Disabled (已停用) (預設為 Enabled (已啟用))。
Side USB Ports	可讓您啟用或停用側面的 USB 連接埠 — Enabled (已啟用) 或 Disabled (已停用) (預設為 Enabled (已啟用))。

表 8. Onboard Device Configuration (機載裝置組態)

Advanced (進階) — Onboard Device Configuration (機載裝置組態)	
Onboard Audio Controller	可讓您啟用或停用機載音效控制器 — Enabled (已啟用) 或 Disabled (已停用) (預設為 Enabled (已啟用))。
SATA Mode	顯示您電腦上的 SATA 模式 — ATA、AHCI 或 RAID (預設為 RAID 或 AHCI)。
Onboard LAN Controller	可讓您啟用或停用機載 LAN 控制器 — Enabled (已啟用) 或 Disabled (已停用) (預設為 Enabled (已啟用))。

表 8. Onboard Device Configuration (機載裝置組態) (續)

Advanced (進階) — Onboard Device Configuration (機載裝置組態)	
Onboard LAN Boot ROM	可讓您從網路啟動電腦 — Enabled (已啟用) 或 Disabled (已停用) (預設為 Disabled (已停用))。

表 9. Boot Option (開機選項)

Boot (開機)	
Numlock Key (數字鎖定鍵)	讓您在開機期間將 Num Lock 鍵的狀態設為 On (開啟) 或 Off (關閉)(預設為 On (開啟))。
Secure Boot Control	可讓您啟用或停用 Secure Boot Control (安全啟動控制)—Enabled (已啟用) 或 Disabled (已停用) (預設為 Enabled (已啟用))。 註: 如要啟用此功能，電腦必須在 UEFI 啟動模式。
Load Legacy OPROM	可讓您在 UEFI 開機模式中載入 legacy OPROM。(預設為永不)。
Keyboard Errors	在開機期間讓您啟用或停用鍵盤相關錯誤的顯示 - Report (報告) 或 Do Not Report (不報告) (預設為 Report (報告))。
USB Boot Support	可讓您啟用或停用從 USB 大型儲存裝置啟動的功能，例如硬碟機、光碟機、USB 隨身碟等— Enabled (已啟用) 或 Disabled (已停用) (預設為 Enabled (已啟用))。
Boot Mode :	
1st Boot Device	顯示第一個啟動裝置。
2nd Boot Device	顯示第二個啟動裝置。
3rd Boot Device	顯示第三個啟動裝置。
4th Boot Device	顯示第四個啟動裝置。
5th Boot Device	顯示第五個啟動裝置。
Hard Disk Drivers	顯示硬碟機的啟動順序。
USB Storage Drivers	顯示 USB 儲存裝置的啟動順序。
CD/DVD ROM Drivers	顯示光碟機的啟動順序。

表 10. 電源選項

Power (電源)	
Wake Up by Integrated LAN/WLAN	允許電腦透過特殊 LAN 或無線 LAN 訊號開機 - Enabled (已啟用) 或 Disabled (已停用) (預設為 Disabled (已停用))。 註: 只有當 Deep Sleep Mode 已設為 Disable (停用) 時才能啟用此選項。
AC Recovery	可讓您設定電腦從電源故障後恢復的行為 - Power Off (電源關閉)、Power On (電源開啟) 或 Last Power State (之前的電源狀態) (預設為 Power Off (電源關閉))。
Auto Power On	可讓您啟用或停用電腦自動開機 - Enabled (啟用) 或 Disabled (停用) (預設為 Disabled)。
Auto Power On Mode	可讓您將電腦設為每日自動啟動或在預先選取的日期啟動。 註: 只有當 Auto Power On (自動開機) 模式設為 Enabled Everyday (每天啟用) 或 Selected Day (選取日) 時，才能設定此選項 (預設為 Selected Day (選取日))。
Auto Power On Date	可讓您設定電腦必須自動開機的日期。 註: 只有當 Auto Power On (自動開機) 模式設為 Enabled (已啟用) 時才能設定此選項 - 1 到 31 (預設為 15)。
Auto Power On Time	可讓您設定電腦必須自動開機的時間。 註: 只有當 Auto Power On (自動開機) 模式設為 Enabled hh:mm:ss (已啟用 hh:mm:ss) 時才能設定此選項 (預設為 12:30:30)。
深度睡眠控制	可讓您設定 Deep Sleep Mode (深眠模式) — 停用。僅在 S5 (電腦已關機) 中啟用，預設為在 S4 (電腦休眠狀態) 和 S5 中啟用。

表 11. 安全性選項

Security (安全保護)	
Supervisor Password	顯示管理員密碼。
User Password	顯示使用者密碼。
Set User Password	可讓您設定、變更或清除使用者密碼。
Password Check	每當電腦啟動時您嘗試進入系統設定時，可讓您啟用密碼驗證 - Setup (設定) 或 Always (始終) (預設為 Setup (設定))。 註: 只有當設定使用者密碼時，才會顯示 Password Check (密碼檢查) 選項。
Set Supervisor Password	可讓您設定、變更或刪除管理員密碼。管理員密碼可控制存取系統設定程式公用程式。 註: 刪除管理員密碼會刪除使用者密碼。在設定使用者密碼之前先設定管理員密碼。
User Access Level	可讓您限制或提供系統設定公用程式的存取 — No Access (無法存取) ; View Only (只能檢視) ; Limited (有限) 或 Full Access (完全存取) (預設為 Full Access (完全存取))。 <ul style="list-style-type: none"> • No Access (無存取)：限制使用者編輯系統設定的選項 • View Only (僅檢視)：可讓使用者僅檢視系統設定選項 • Limited (限制)：可讓使用者編輯有限的系統設定選項 • Full Access (完全存取)：可讓使用者編輯管理員密碼以外的所有系統設定選項

表 12. Exit options (結束選項)

Exit (結束)	
Save Changes and Reset	可讓您結束系統設定並儲存變更。
Discard Changes and Reset	可讓您結束系統設定並載入所有系統設定選項之前的所有值。
Load Defaults	可讓您載入所有系統設定選項的預設值。

清除忘記的密碼

註: 拆裝電腦內部元件之前，請先閱讀電腦隨附的安全資訊，並按照拆裝電腦內部元件之前的步驟進行操作。拆裝電腦內部元件之後，請按照拆裝電腦內部元件之後中的指示進行操作。如需更多有關安全性的資訊最佳實務，請參閱 Regulatory Compliance (法規遵循) 首頁 www.dell.com/regulatory_compliance。

事前準備作業

1. 卸下背蓋。
2. 卸下主機板護蓋。

程序

註: 如需跳線位置的資訊，請參閱「主機板元件」。

1. 將跳線塞從密碼跳線插腳卸下。
2. 等待 5 秒鐘，然後將跳線塞裝回至其原始位置。

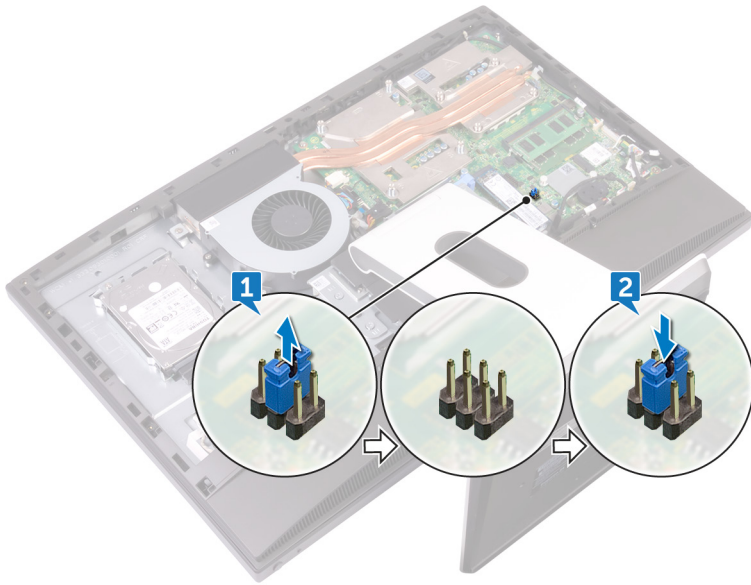

後續必要作業

1. 裝回主機板護蓋。
2. 裝回背蓋。

清除 CMOS 設定

註: 拆裝電腦內部元件之前，請先閱讀電腦隨附的安全資訊，並按照 [拆裝電腦內部元件之前](#) 中的步驟進行操作。拆裝電腦內部元件之後，請按照 [拆裝電腦內部元件之後](#) 中的指示進行操作。如需更多有關安全性的資訊最佳實務，請參閱 Regulatory Compliance (法規遵循) 首頁 www.dell.com/regulatory_compliance。

事前準備作業

1. 卸下背蓋。
2. 卸下主機板護蓋。

程序

註: 如需 CMOS 重設跳線位置的詳細資訊，請參閱「[主機板元件](#)」。

1. 從密碼跳線插腳上拔下跳線塞，然後將其連接至 CMOS 跳線插腳。
2. 等待 5 秒鐘，然後將跳線塞裝回原位。

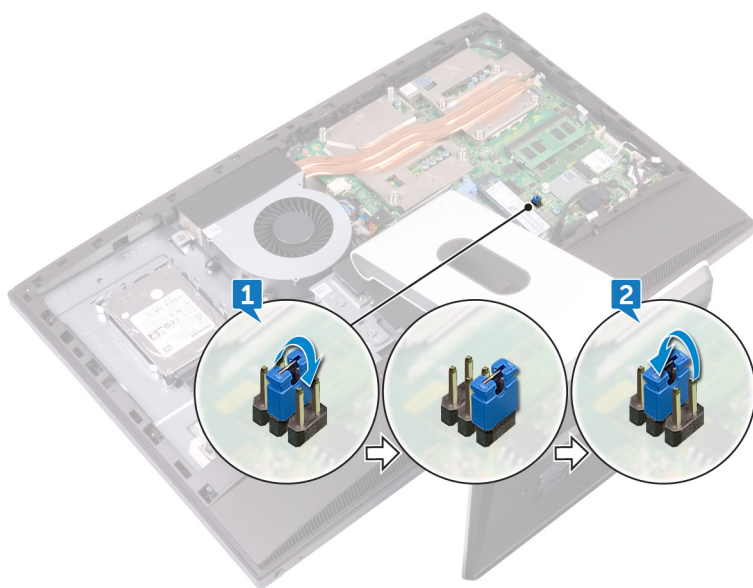

後續必要作業

1. 裝回主機板護蓋。
2. 裝回背蓋。

更新 BIOS

當有可用更新或更換主機板時，可能需要更新 BIOS。若要更新 BIOS：

1. 開啟您的電腦。
2. 請前往 www.dell.com/support。
3. 按一下 **Product support (產品支援)**，輸入您電腦的服務標籤，然後按一下 **Submit (提交)**。
 **註:** 如果您沒有服務標籤，請使用自動偵測功能或手動瀏覽您的電腦型號。
4. 按一下 **Drivers & downloads (驅動程式與下載) > Find it myself (自行尋找)**。
5. 選擇您的電腦上安裝的作業系統。
6. 向下捲動頁面，並展開 **BIOS**。
7. 按一下 **Download (下載)** 以下載您電腦最新版本的 BIOS。
8. 下載完成後，導覽至儲存 BIOS 更新檔的資料夾。
9. 連按兩下 BIOS 更新檔案圖示，然後依照畫面上的指示進行。

電源狀態指示燈：指示電源狀態。

穩定亮起琥珀色 – 電腦無法開機至作業系統。這表示電源供應器或安裝在電腦中的其他裝置發生故障。

閃爍琥珀色 – 電腦無法開機至作業系統。這表示電源供應器正常，但安裝在電腦中的其他裝置發生故障或未正常安裝。

 **註**：請參閱指示燈顯示樣式來確認故障的裝置。

指示燈熄滅 – 表示電腦處於休眠模式或關閉。

電源狀態指示燈閃爍琥珀色燈且發出嗶聲表示故障。

例如，電源和狀態指示燈會閃爍琥珀色燈兩次，再按一下，然後再閃爍白色燈三次，接著暫停。這種閃爍 2 次琥珀色燈、3 次白色燈的顯示方式表示找不到任何恢復影像，會持續直到電腦關閉。

下表顯示不同的指示燈顯示方式以及其意義：

表 13. 系統診斷指示燈

指示燈顯示方式	問題說明
1	主機板、BIOS 損毀或 ROM 錯誤
3	主機板、晶片組錯誤、時鐘故障、A20 閘故障、超級 I/O 故障或鍵盤控制器故障
4	記憶體或 RAM 故障
5	鎳幣式電池故障
6	GPU 故障
7	CPU 故障
8	顯示器故障
3,6	未找到 BIOS 恢復影像
3,7	找到 BIOS 恢復影像，但無效

電腦啟動時，如果錯誤或問題無法顯示，電腦會發出一系列的嗶聲。重複的嗶聲代碼可協助使用者為電腦進行故障排除。

攝影機狀態指示燈：表示攝影機使用中。

- 白色指示燈穩定亮起 – 攝影機使用中。
- 熄滅 – 攝影機未在使用中。

獲得幫助和聯絡 Dell 公司

自助資源

您可以透過下列自助資源取得 Dell 產品和服務的資訊和協助。

表 14. 自助資源

有關 Dell 產品和服務的資訊	www.dell.com
DELL 說明和支援應用程式	
「新手上路」應用程式	
存取說明	在 Windows 搜尋，輸入 Help and Support，然後按下 Enter 鍵。
作業系統的線上說明	www.dell.com/support/windows www.dell.com/support/linux
故障排除資訊、使用手冊、設定指示、產品規格、技術說明部落格、驅動程式、軟體更新等資源	www.dell.com/support
瞭解您的作業系統、設定和使用電腦、資料備份、診斷等。	請前往 www.dell.com/support/manuals 參閱 <i>我和我的 Dell</i> 。

與 Dell 公司聯絡

若因銷售、技術支援或客戶服務問題要聯絡 Dell 公司，請參閱 www.dell.com/contactdell。

 **註:** 服務的提供因國家/地區和產品而異，某些服務可能在您所在國家/地區並未提供。

 **註:** 如果無法連線網際網路，則可以在購買發票、包裝單、帳單或 Dell 產品目錄中找到聯絡資訊。