

Hyperkonvergente Dell EMC Appliance der XC6420-Serie

Handbuch für Installation und Service

Anmerkungen, Vorsichtshinweise und Warnungen

-  **ANMERKUNG:** Eine ANMERKUNG macht auf wichtige Informationen aufmerksam, mit denen Sie Ihr Produkt besser einsetzen können.
-  **VORSICHT:** Ein VORSICHTSHINWEIS macht darauf aufmerksam, dass bei Nichtbefolgung von Anweisungen eine Beschädigung der Hardware oder ein Verlust von Daten droht, und zeigt auf, wie derartige Probleme vermieden werden können.
-  **WARNUNG:** Durch eine WARNUNG werden Sie auf Gefahrenquellen hingewiesen, die materielle Schäden, Verletzungen oder sogar den Tod von Personen zur Folge haben können.

© 2018 Dell Inc. oder deren Tochtergesellschaften. Alle Rechte vorbehalten. Dell, EMC und andere Marken sind Marken von Dell Inc. oder deren Tochtergesellschaften. Andere Marken können Marken ihrer jeweiligen Inhaber sein.

Inhaltsverzeichnis

| | |
|---|-----------|
| 1 Übersicht der XC6420-Serie..... | 7 |
| Rückansicht des Schlittens der XC6420-Serie..... | 7 |
| Anzeigecodes der Netzwerkanschlüsse..... | 8 |
| Zuordnung von Schlitten zu Laufwerken..... | 10 |
| Suchen der Service-Tag-Nummer Ihres Systems..... | 11 |
| 2 Dokumentationsangebot..... | 12 |
| 3 Technische Daten..... | 13 |
| Abmessungen des Schlittens der XC6420-Serie..... | 13 |
| Gehäusegewicht..... | 14 |
| Prozessor..... | 14 |
| Systembatterie..... | 14 |
| Erweiterungsbus – Technische Daten..... | 14 |
| Arbeitsspeicher..... | 14 |
| Technische Daten für Festplatten und Speicher..... | 15 |
| Video..... | 15 |
| Umgebungsbedingungen..... | 16 |
| Temperatur – Technische Daten..... | 16 |
| Relative Luftfeuchtigkeit – Technische Daten..... | 16 |
| Zulässige Erschütterung – Technische Daten..... | 16 |
| Zulässige Stoßeinwirkung – Technische Daten..... | 17 |
| Maximale Höhe – Technische Daten..... | 17 |
| Herabstufung der Betriebstemperatur - Technische Daten..... | 17 |
| Partikel- und gasförmige Verschmutzung – Technische Daten..... | 18 |
| Technische Daten für Standardbetriebstemperatur..... | 18 |
| Erweiterte Betriebstemperatur – Technische Daten..... | 22 |
| 4 Anfängliche Systemeinrichtung und Erstkonfiguration..... | 24 |
| Einrichten des System..... | 24 |
| iDRAC-Konfiguration..... | 24 |
| Optionen für die Einrichtung der iDRAC-IP-Adresse..... | 24 |
| Melden Sie sich bei iDRAC an..... | 25 |
| Methoden zum Download von Firmware und Treiber..... | 25 |
| Herunterladen von Treibern und Firmware..... | 25 |
| 5 Vor-Betriebssystem-Verwaltungsanwendungen..... | 27 |
| Optionen zum Verwalten der Vor-Betriebssystemanwendungen..... | 27 |
| System-Setup-Programm..... | 27 |
| Anzeigen von „System-Setup“..... | 27 |
| Details zu „System-Setup“..... | 28 |
| System BIOS..... | 28 |

| | |
|---|----|
| Dienstprogramm für die iDRAC-Einstellungen..... | 49 |
| Geräteeinstellungen..... | 49 |
| Dell Lifecycle Controller..... | 49 |
| Integrierte Systemverwaltung..... | 49 |
| Start-Manager..... | 50 |
| Anzeigen des Start-Managers..... | 50 |
| Hauptmenü des Start-Managers..... | 50 |
| Einmaliges BIOS-Startmenü..... | 50 |
| Systemdienstprogramme..... | 50 |
| PXE-Boot..... | 51 |

6 Installieren und Entfernen von Systemkomponenten..... 52

| | |
|--|----|
| Sicherheitshinweise..... | 52 |
| Vor der Arbeit an Komponenten im Inneren Ihres Systems..... | 52 |
| Nach der Arbeit an Komponenten im Inneren Ihres System..... | 52 |
| Empfohlene Werkzeuge..... | 53 |
| Das Innere des Schlittens..... | 53 |
| Schlitten der XC6420-Serie..... | 53 |
| Entfernen eines Schlittens..... | 53 |
| Einbauen eines Schlittens..... | 55 |
| Kühlgehäuse..... | 57 |
| Entfernen des Kühlgehäuses..... | 57 |
| Installieren des Kühlgehäuses..... | 58 |
| System memory (Systemspeicher)..... | 59 |
| Allgemeine Richtlinien zur Installation von Speichermodulen..... | 60 |
| Betriebsartsspezifische Richtlinien..... | 61 |
| Entfernen eines Speichermoduls..... | 61 |
| Installieren eines Speichermoduls..... | 62 |
| Haltebügel..... | 63 |
| Entfernen des Haltebügels..... | 63 |
| Installieren des Haltebügels..... | 63 |
| Erweiterungskarten..... | 64 |
| PCIe-Steckplatzpriorität..... | 65 |
| Entfernen der Baugruppe des Erweiterungskarten-Risers..... | 66 |
| Installieren der Baugruppe des Erweiterungskarten-Risers..... | 66 |
| Entfernen einer Erweiterungskarte..... | 67 |
| Installieren einer Erweiterungskarte..... | 69 |
| Entfernen der Riserkarte..... | 71 |
| Einsetzen der Riserkarte..... | 72 |
| M.2-SATA-Laufwerk..... | 73 |
| Entfernen des x16-M.2-SATA-Risers..... | 73 |
| Installieren des x16-M.2-SATA-Risers..... | 74 |
| Entfernen der M.2-SATA-Karte..... | 75 |
| Installieren der M.2-SATA-Karte..... | 76 |
| Zusatz- und OCP-Karten..... | 77 |
| Entfernen einer Mezzaninekarte..... | 77 |

| | |
|--|-----------|
| Installieren einer Mezzaninekarte..... | 78 |
| Zusatzkarten-Brückenplatine entfernen..... | 80 |
| Einsetzen der Zusatzkarten-Brückenplatine..... | 80 |
| Entfernen der OCP-Karte..... | 81 |
| Installieren der OCP-Karte..... | 82 |
| Systembatterie..... | 83 |
| Austauschen der Systembatterie..... | 83 |
| Installieren der Systembatterie..... | 84 |
| Modul Vertrauenswürdige Plattform..... | 85 |
| Auswechseln des Trusted Platform Module..... | 85 |
| Initialisieren des TPM 1.2 für TXT-Benutzer..... | 86 |
| Initialisieren des TPM 2.0 für TXT-Benutzer..... | 87 |
| 7 Verwenden der Systemdiagnose..... | 88 |
| Integrierte Dell System-diagnose..... | 88 |
| Ausführen der integrierten System-diagnose vom Start-Manager..... | 88 |
| Ausführen der integrierten System-diagnose über den Dell Lifecycle Controller..... | 88 |
| Bedienelemente der System-..... | 89 |
| 8 Jumper und Anschlüsse..... | 90 |
| Jumper-Einstellungen auf der Systemplatine..... | 90 |
| Systemplatinenanschlüsse..... | 91 |
| Deaktivieren vergessener Kennworte..... | 92 |
| 9 Wie Sie Hilfe bekommen..... | 93 |
| Kontaktaufnahme mit Dell..... | 93 |
| Feedback zur Dokumentation..... | 93 |
| Zugriff auf Systeminformationen mithilfe von QRL..... | 93 |
| Quick Resource Locator für XC6420-Systeme..... | 94 |
| Automatische Unterstützung mit SupportAssist..... | 94 |
| Anhang A: BOSS-Karte..... | 95 |
| Einführung in die BOSS-Karte..... | 95 |
| Unterstützte Betriebssysteme..... | 95 |
| Unterstützte XC-Serie-Systeme..... | 95 |
| Merkmale der BOSS-Karte..... | 96 |
| Fremdimport..... | 96 |
| SMART-Info..... | 96 |
| Auto-Neuerstellung..... | 96 |
| Ersetzen der BOSS-Karte durch die Fremdimportoption..... | 96 |
| Treiberinstallation..... | 100 |
| BOSS-Fehlerbehebung..... | 100 |
| Physische Festplatten, die für das Betriebssystem nicht sichtbar sind..... | 100 |
| Virtuelle Festplatte vom Betriebssystem nicht erkannt..... | 101 |
| Ersetzen von Laufwerken..... | 101 |
| Fehler beim Controller..... | 101 |
| Controller-Fehler..... | 102 |

| | |
|---|-----|
| Bootvorgang auf M.2 in Steckplatz 1 nicht möglich..... | 102 |
| CLI-Funktionen werden beim Ausführen als nicht unterstützt angegeben..... | 102 |

Übersicht der XC6420-Serie

Der Schlitten der XC6420-Serie unterstützt bis zu zwei Prozessoren der Produktreihe Intel Xeon Scalable E5-2600 mit 28 Kernen pro Prozessor. Der Schlitten unterstützt außerdem 16 Speichermodule, spezielle Adapter für Zusatzkarten, PCIe und Open Compute Project (OCP) zur Erweiterung und erhöhten Verbindungsfähigkeit.

ANMERKUNG: Der Intel Xeon Scalable-Prozessor mit Fabric-Anschluss wird auch als Native Omnipath bezeichnet.

Themen:

- Rückansicht des Schlittens der XC6420-Serie
- Anzeigecodes der Netzwerkanschlüsse
- Zuordnung von Schlitten zu Laufwerken
- Suchen der Service-Tag-Nummer Ihres Systems

Rückansicht des Schlittens der XC6420-Serie







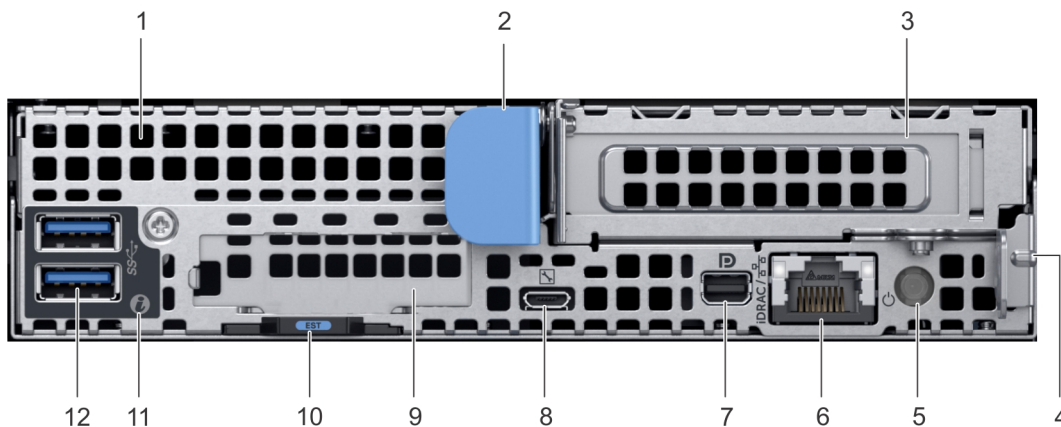

Abbildung 1. Rückansicht des Schlittens der XC6420-Serie

Tabelle 1. Rückseitenmerkmale

| Element | Anzeige, Taste oder Anschluss | Symbol | Beschreibung |
|---------|------------------------------------|--------|--|
| 1 | Zusatzkarten-Steckplatz | k. A. | Ermöglicht das Anschließen von Mezzanine-Erweiterungskarten. Weitere Informationen finden Sie unter Technische Daten . |
| 2 | Löse-Griff des Schlittens | k. A. | Ermöglicht das Entnehmen des Schlittens aus dem Gehäuse. |
| 3 | Low-Profile-PCIe-Karten-Steckplatz | k. A. | Ermöglicht das Anschließen von PCI-Express-Erweiterungskarten. Weitere Informationen finden Sie unter Technische Daten . |

| Element | Anzeige, Taste oder Anschluss | Symbol | Beschreibung |
|---------|----------------------------------|---|---|
| 4 | Schlittenverriegelung | k. A. | Ermöglicht das Entnehmen des Schlittens aus dem Gehäuse. |
| 5 | Netzschalter hinten | k. A. | Ermöglicht das Einschalten des Schlittens während des Zugriffs von der Rückseite. |
| 6 | iDRAC- oder NIC-Anschluss | iDRAC /  | Ermöglicht den Remote-Zugriff auf iDRAC. Lesen Sie für weitere Informationen das Benutzerhandbuch iDRAC User's Guide , das auf dell.com/idracmanuals zur Verfügung steht. |
| 7 | Mini-Display-Anschluss |  | Ermöglicht das Anschließen eines Anzeigegeräts an das System. Weitere Informationen finden Sie unter Technische Daten . |
| 8 | iDRAC Direct Micro-USB-Anschluss |  | Ermöglicht das Anschließen eines tragbaren Geräts an den Schlitten. |
| 9 | OCP-Kartensteckplatz | k. A. | Ermöglicht das Anschließen von OCP (Open Compute Project)-Erweiterungskarten. Weitere Informationen finden Sie unter Technische Daten . |
| 10 | EST-Aufreißlasche | k. A. | Diese Lasche trägt Etiketten mit dem eindeutigen Express-Servicecode, der Service-Tag-Nummer und der MAC-Adresse. |
| 11 | System-ID-Anzeige |  | Die Systemidentifikations (ID)-LED befindet sich auf der Rückseite des Systems. Drücken Sie die System-ID-Taste auf der Vorderseite des Gehäuses, um ein System in einem Rack zu identifizieren. |
| 12 | USB 3.0-Anschluss (2) |  | Die USB-Anschlüsse sind 9-poliger und 3.0 -konform. Ermöglicht das Anschließen von USB-Geräten an das System. |

Anzeigecodes der Netzwerkanschlüsse



Abbildung 2. LAN-Anzeigen auf der QSFP-Trägerkarte

- 1 Verbindungsanzeige



Abbildung 4. Anzeigecodes des Ethernet-Ports

- 1 Geschwindigkeitsanzeige
- 2 Verbindungsanzeige und Aktivitätsanzeige

Tabelle 3. Anzeigecodes des Ethernet-Ports

| Konvention | Status | Zustand |
|------------|---|--|
| A | Verbindungsanzeige und Aktivitätsanzeige leuchten nicht | Der NIC ist nicht mit dem Netzwerk verbunden. |
| B | Die Verbindungsanzeige leuchtet grün | Der NIC ist mit einem gültigen Netzwerk bei seiner maximalen Port-Geschwindigkeit verbunden. |
| C | Verbindungsanzeige leuchtet gelb | Der NIC ist mit einem gültigen Netzwerk bei weniger als seiner maximalen Port-Geschwindigkeit verbunden. |
| D | Die Aktivitätsanzeige blinkt grün | Netzwerkdaten werden gesendet oder empfangen. |

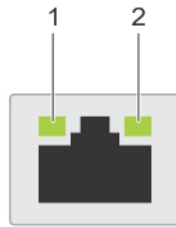
Zuordnung von Schlitten zu Laufwerken



Abbildung 5. Zuordnung von Schlitten zu Laufwerken für das Gehäuse mit 24 2,5-Zoll-Laufwerken

- 1 Laufwerke 0–5: zugeordnet zu Schlitten 1
- 2 Laufwerke 6–11: zugeordnet zu Schlitten 2
- 3 Laufwerke 12–17: zugeordnet zu Schlitten 3
- 4 Laufwerke 18–23: zugeordnet zu Schlitten 4
- 5 (Optional) Position des NVMe-Laufwerks

① | **ANMERKUNG:** Die Garantie der Laufwerke ist mit der Service-Tag-Nummer des entsprechenden Schlittens verknüpft.

Suchen der Service-Tag-Nummer Ihres Systems

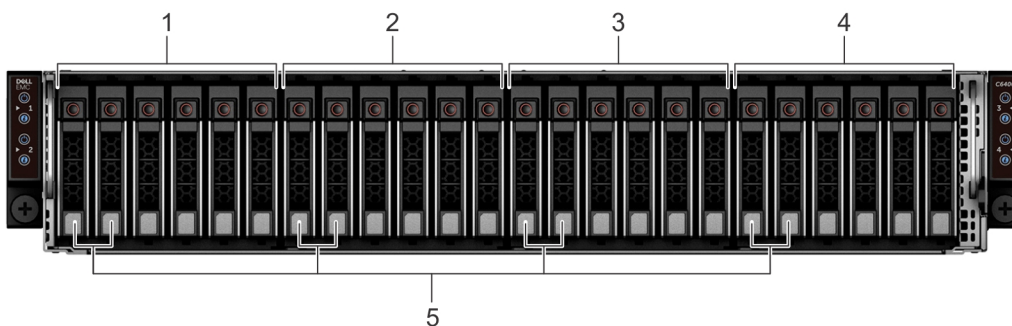
Ihr System wird durch einen eindeutigen Express-Servicecode und eine eindeutige Service-Tag-Nummer identifiziert. Der Express-Servicecode und die Service-Tag-Nummer befinden sich an der Rückseite des Schlittens; ziehen Sie das Express-Service-Tag heraus. Mithilfe dieser Informationen kann Dell EMC Support-Anrufe an den richtigen Mitarbeiter weiterleiten.



Abbildung 6. Suchen der Service-Tag-Nummer Ihres Systems

- | | | | |
|---|---|---|--|
| 1 | Informations-Tag (Oberseite) | 2 | Express-Service-Tag-Kennzeichnung |
| 3 | Informations-Tag (Unterseite) | 4 | Informationsetikett mit Netzwerk-MAC-Adresse |
| 5 | Informationsetikett mit iDRAC-MAC-Adresse | | |

Dokumentationsangebot

Die Dell EMC-Dokumentation ist entweder im Lieferumfang enthalten oder auf der Website von Dell unter **Dell.com/XCSeriesmanuals** verfügbar.

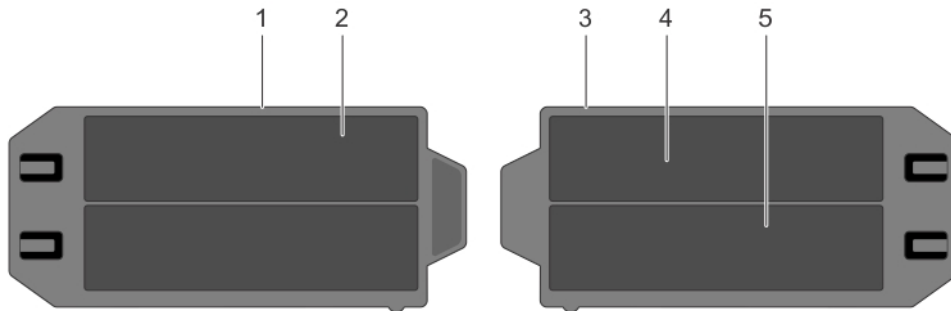
Die Dell EMC-Dokumentation zum Dell EMC-iDRAC ist unter **Dell.com/idracmanuals** verfügbar.

So greifen Sie auf die Dell EMC Dokumentation zu:

- 1 Scrollen Sie auf der Dell EMC-Support-Seite nach unten bis **General Support (Allgemeiner Support)**, und klicken Sie dann auf **Servers, Storage & Networking (Server, Speicher und Netzwerke)**.
- 2 Klicken Sie auf **Entwickelte Lösungen**, und wählen Sie die Dokumentation, die Sie benötigen.

Tabelle 4. Referenzdokumentation zur Hyperkonvergent Dell EMC Appliance der XC6420-Serie

| Weitere Informationen zu... | Siehe... |
|--|--|
| Installationsanweisungen für Ihr Dell EMC Produkt der XC6420-Serie, einschließlich der technischen Daten | <i>Handbuch zum Einstieg</i> |
| Einzelheiten zur Hardware Ihres Dell EMC Produkts der XC6420-Serie | <i>Installations- und Wartungshandbuch</i> |
| Installieren des Dell EMC Produkts der XC6420-Serie in einem Rack | <i>Schieneinstallationshandbuch</i> |
| Bereitstellung und Einrichtung des Produkts der XC6420-Serie | <i>Lösungshandbuch</i> |
| Bereitstellung von Azure Log Analytics | <i>Bereitstellungshandbuch zu Azure Log Analytics für die XC-Serie von Dell EMC</i> |
| Leitfaden für Best Practices: ESXi | <i>Best Practices von Dell EMC zur Ausführung von VMware ESXi-Clustern der Version 6.5 oder höher auf Appliances der XC Series</i> |
| Leitfaden für Best Practices: Windows Hyper-V | <i>Best Practices für die Dell EMC XC Series zum Ausführen von Windows Server 2016 mit Hyper-V</i> |
| Bekannte Probleme und Workarounds | <i>Versionshinweise für hyperkonvergente Appliances der XC Series</i> |
| Support-Matrix | <i>Supportmatrix für die hyperkonvergente Dell EMC Appliance der XC6420-Serie</i> |
| Fehlerbehebung beim System | Anleitung zur Fehlerbehebung unter Dell.com/poweredgemanuals |

Technische Daten

Die technischen Daten und Umgebungsbedingungen für Ihr System sind in diesem Abschnitt enthalten.

Themen:

- Abmessungen des Schlittens der XC6420-Serie
- Gehäusegewicht
- Prozessor
- Systembatterie
- Erweiterungsbus – Technische Daten
- Arbeitsspeicher
- Technische Daten für Festplatten und Speicher
- Video
- Umgebungsbedingungen

Abmessungen des Schlittens der XC6420-Serie



Abbildung 7. Abmessungen des Schlittens der XC6420-Serie

Tabelle 5. Abmessungen des Schlittens der XC6420-Serie

| X | J | Z |
|----------------------|---------------------|---------------------------|
| 17,44 mm (6,86 Zoll) | 4,05 mm (1,59 Zoll) | 57,45 mm (22,61 inches). |

Gehäusegewicht

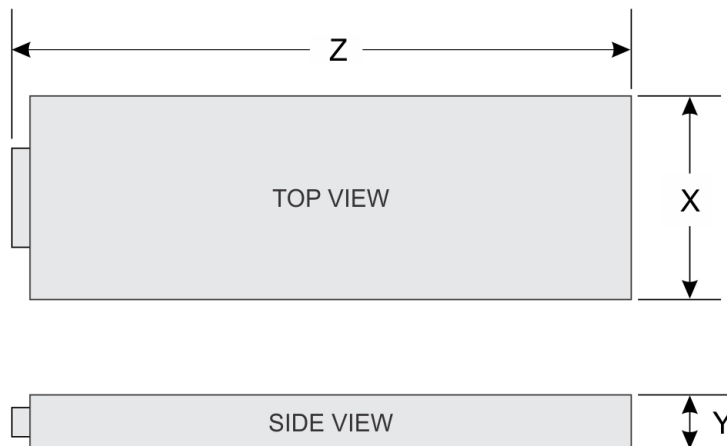
Tabelle 6. Gehäusegewicht beim Schlitten der XC6420-Serie

| System- | Maximalgewicht (mit alle Schlitten und Laufwerken) |
|---|--|
| Systeme mit 24 x 2,5-Zoll-Festplattenlaufwerken | 41,46 kg (91,40 lb) |
| Systeme ohne Rückwandplatine | 34,56 kg (76,19 lb) |

Prozessor

Der Schlitten der XC6420-Serie unterstützt bis zu zwei skalierbare Intel Xeon-Prozessoren der Produktreihe E5-2600 in jedem der vier unabhängigen Schlitten. Jeder Prozessor unterstützt bis zu 28 Kerne.

Systembatterie

Der Schlitten der XC6420-Serie verwendet eine austauschbare 3-V-Lithium-Knopfzellenbatterie CR 2032.

Erweiterungsbus – Technische Daten

Der Schlitten der XC6420-Serie unterstützt vier für die 3. Generation geeignete PCIe-Steckplätze. Zwei Steckplätze werden mit der Basiskonfiguration belegt.

Tabelle 7. Erweiterungsbus – Technische Daten

| PCIe-Steckplätze | Beschreibung | Bauweise |
|---------------------------------|--|---|
| PCIe-x8-Zusatzkarten-Riser | Steckplatz 1: PCIe x8 (3. Gen.) von CPU 1 | Benutzerdefinierter Formfaktor |
| x8- + x8-OCP-Zusatzkarten-Riser | Steckplatz 2: PCIe x8 (3. Gen.) von CPU 1 Steckplatz 3: PCIe x8 (3. Gen.) von CPU 1 | OCP (Open Compute Project)-Standardformfaktor |
| PCIe-x16-Haupt-Riser | Steckplatz 4: PCIe x16 (3. Gen.) CPU 1 | Low-Profile-PCIe-Standardformfaktor |
| PCIe-x16-Riser (versenkt) | Steckplatz 5: PCIe x16 (3. Gen.) von CPU 2 | Benutzerdefinierter Formfaktor |

i ANMERKUNG: Der M.2-SATA-Riser wird auf dem versenkten Riser unterstützt.

Arbeitsspeicher

Der Schlitten der XC6420-Serie unterstützt registrierte DDR4-DIMMs (RDIMMs) und lastreduzierte DIMMs (LRDIMMs), inklusive 3D XPoint.

Tabelle 8. Arbeitsspeicher

| Speichermodulsockel | Architektur | Speicherkapazität und Rangfolge | RAM (Minimum) | RAM (Maximum) |
|---------------------|---|--|--|--|
| Sechzehn, 288-polig | DDR4-RDIMMs und LRDIMMS mit 2666 MT/s und | <ul style="list-style-type: none">Einzelner Rang - 8 GBDoppelter Rang - 16 GB | <ul style="list-style-type: none">8 GB bei einem Prozessor | <ul style="list-style-type: none">512 GB bei einem Prozessor |

| Speichermodulsockel | Architektur | Speicherkapazität und Rangfolge | RAM (Minimum) | RAM (Maximum) |
|---------------------|--|---------------------------------|------------------------------|--------------------------------|
| | Unterstützung für erweiterten ECC oder speicheroptimierten Betrieb | · Doppelter Rang - 64 GB | · 16 GB bei zwei Prozessoren | · 1024 GB bei zwei Prozessoren |

Technische Daten für Festplatten und Speicher

Der Schlitten der XC6420-Serie unterstützt SAS- und SATA-Festplattenlaufwerke sowie SSDs (Solid State Drives).

Tabelle 9. Unterstützte Laufwerksoptionen für den Schlitten der XC6420-Serie

| Maximale Anzahl von Laufwerken im Gehäuse | Maximale Anzahl der zugewiesenen Laufwerke pro Schlitten |
|---|--|
| Systeme mit 24 x 2,5-Zoll-Laufwerken | Sechs SAS- oder SATA-Festplattenlaufwerke und SSDs pro Schlitten |
| Systeme mit 24 x 2,5-Zoll-Laufwerken und NVMe | Die NVMe-Rückwandplatine unterstützt eine der folgenden Konfigurationen: <ul style="list-style-type: none"> · Zwei NVMe-Laufwerke und vier SAS- oder SATA-Festplattenlaufwerke und SSDs pro Schlitten · Sechs SAS- oder SATA-Festplattenlaufwerke und SSDs pro Schlitten |
| M.2-SATA-Laufwerk | Die unterstützte Kapazität der M.2-SATA-Karte beträgt 120 GB |
| microSD-Karte | Eine auf jedem PCIe-Riser der einzelnen Schlitten |

Tabelle 10. Unterstützte RAID-Optionen mit M.2-SATA-Laufwerken

| Optionen | Zwei M.2-SATA-Laufwerke mit Hardware-RAID |
|------------------------------------|---|
| Hardware-RAID | Ja |
| RAID-Modus | RAID 1 |
| Anzahl der unterstützten Laufwerke | 2 |
| Unterstützte CPUs | CPU 1 und CPU 2 |

Video

Der Schlitten der XC6420-Serie unterstützt eine integrierte Matrox-G200-Grafikkarte mit 16 MB RAM.

Tabelle 11. Unterstützte Optionen für die Videoauflösung

| Auflösung | Bildwiederholfrequenz (Hz) | Farbtiefe (Bit) |
|-------------|----------------------------|-----------------|
| 1024 X 768 | 60 | Bis zu 24 |
| 1280 X 800 | 60 | Bis zu 24 |
| 1280 X 1024 | 60 | Bis zu 24 |
| 1360 X 768 | 60 | Bis zu 24 |
| 1440 X 900 | 60 | Bis zu 24 |

Umgebungsbedingungen

Die folgenden Abschnitte enthalten Informationen zu den Umgebungsbedingungen für Ihr System.

Temperatur – Technische Daten

Tabelle 12. Temperatur – Technische Daten

| Temperatur | Technische Daten |
|---|---|
| Bei Lagerung | -40° C bis 65 °C (-40 °F bis 149° F) |
| Dauerbetrieb (für Höhen unter 950 m oder 3.117 Fuß) | 10 °C bis 35 °C (50 °F bis 95 °F) ohne direkte Sonneneinstrahlung auf die Geräte. |
| Maximaler Temperaturgradient (Betrieb und Lagerung) | 20 °C/h (36 °F/h) |

ANMERKUNG: Für einige Konfigurationen ist eine niedrigere Umgebungstemperatur erforderlich. Weitere Informationen finden Sie unter den technischen Daten für die Standardbetriebstemperatur.

Relative Luftfeuchtigkeit – Technische Daten

Tabelle 13. Relative Luftfeuchtigkeit – Technische Daten

| Relative Luftfeuchtigkeit | Technische Daten |
|---------------------------|--|
| Bei Lagerung | 5 % bis 95 % relative Luftfeuchtigkeit (RL) bei einem max. Taupunkt von 33 °C (91 °F). Die Atmosphäre muss jederzeit nicht kondensierend sein. |
| Während des Betriebs | 10 % bis 80 % relative Luftfeuchtigkeit mit 29 °C (84,2 °F) |

Zulässige Erschütterung – Technische Daten

Tabelle 14. Zulässige Erschütterung – Technische Daten

| Zulässige Erschütterung | Technische Daten |
|-------------------------|---|
| Während des Betriebs | 0,26 G/ms bei 5 Hz bis 350 Hz (alle Betriebsrichtungen) |
| Bei Lagerung | 1,88 Grms bei 10 Hz bis 500 Hz über 15 Min. (alle sechs Seiten getestet). |

Zulässige Stoßeinwirkung – Technische Daten

Tabelle 15. Zulässige Stoßeinwirkung – Technische Daten

| Zulässige Stoßeinwirkung | Technische Daten |
|--------------------------|--|
| Während des Betriebs | 24 Stöße mit 6 G in positiver und negativer x-, y- z-Achse über einen Zeitraum von bis zu 11 ms (vier Stöße auf jeder Seite des Systems). |
| Bei Lagerung | Sechs nacheinander ausgeführte Stöße mit 71 G in positiver und negativer x-, y- z-Richtung über einen Zeitraum von bis zu 2 ms (ein Stoß auf jeder Seite des Systems). |

Maximale Höhe – Technische Daten

Tabelle 16. Maximale Höhe – Technische Daten

| Maximale Höhe über NN | Technische Daten |
|-----------------------|-----------------------|
| Während des Betriebs | 3048 m (10.000 Fuß) |
| Bei Lagerung | 12.000 m (39.370 Fuß) |

Herabstufung der Betriebstemperatur - Technische Daten

Tabelle 17. Betriebstemperatur

| Herabstufung der Betriebstemperatur | Technische Daten |
|-------------------------------------|---|
| Bis zu 35 °C (95 °F) | Maximale Temperatur verringert sich um 1 °C/300 m (1 °F/ 547 Fuß) oberhalb von 950 m (3.117 Fuß). |
| 35 °C bis 40 °C (95 °F bis 104 °F) | Maximale Temperatur verringert sich um 1 °C/175 m (1 °F/ 319 Fuß) oberhalb von 950 m (3.117 Fuß). |
| 40 °C bis 45 °C (104 °F bis 113 °F) | Maximale Temperatur verringert sich um 1 °C/125 m (1 °F/228 |

Partikel- und gasförmige Verschmutzung – Technische Daten

Tabelle 18. Partikelverschmutzung – Technische Daten

| Partikelverschmutzung | Technische Daten |
|---|---|
| Luftfilterung | Rechenzentrum-Luftfilterung gemäß ISO Klasse 8 pro ISO 14644-1 mit einer oberen Konfidenzgrenze von 95 %. |
| <p>ANMERKUNG: Diese Bedingung gilt nur für Rechenzentrumsumgebungen. Die Luftfilterungsanforderungen beziehen sich nicht auf IT-Geräte, die für die Verwendung außerhalb eines Rechenzentrums vorgesehen sind, z. B. in einem Büro oder in einer Werkshalle.</p> <p>ANMERKUNG: Die ins Rechenzentrum eintretende Luft muss über MERV11- oder MERV13-Filterung verfügen.</p> | |
| Leitfähiger Staub | Luft muss frei von leitfähigem Staub, Zinknadeln oder anderen leitfähigen Partikeln sein. |
| <p>ANMERKUNG: Diese Bedingung bezieht sich auf Rechenzentrums- sowie Nicht-Rechenzentrums-Umgebungen.</p> | |
| Korrosiver Staub | Luft muss frei von korrosivem Staub sein |
| <p>Der in der Luft vorhandene Reststaub muss über einen Deliqueszenzpunkt von mindestens 60 % relativer Feuchtigkeit verfügen.</p> <p>ANMERKUNG: Diese Bedingung bezieht sich auf Rechenzentrums- sowie Nicht-Rechenzentrums-Umgebungen.</p> | |

Tabelle 19. Gasförmige Verschmutzung – Technische Daten

| Gasförmige Verschmutzung | Technische Daten |
|---|--|
| Kupfer-Kupon-Korrosionsrate | <300 Å/Monat pro Klasse G1 gemäß ANSI/ISA71.04-1985. |
| Silber-Kupon-Korrosionsrate | <200 Å/Monat gemäß AHSRAE TC9.9. |
| <p>ANMERKUNG: Maximale korrosive Luftverschmutzungsstufe, gemessen bei ≤50 % relativer Luftfeuchtigkeit.</p> | |

Technische Daten für Standardbetriebstemperatur

- ANMERKUNG:**
- Nicht verfügbar: Zeigt an, dass die Konfiguration von Dell EMC nicht angeboten wird.
 - Nicht unterstützt: Zeigt an, dass die Konfiguration thermisch nicht unterstützt wird.
- ANMERKUNG:** Alle Komponenten, einschließlich der DIMMs, der Kommunikationskarten, der M.2-SATA- und der PERC-Karten, können mit ausreichender thermischer Toleranz unterstützt werden, wenn die Umgebungstemperatur der in diesen Tabellen aufgeführten maximalen Dauerbetriebstemperatur entspricht oder darunter liegt. Ausgenommen hiervon ist die Mellanox DP LP-Karte.

Tabelle 20. Technische Daten für Standardbetriebstemperatur

Standardbetriebstemperatur

Technische Daten

Temperaturbereiche (in einer Höhe über NN von weniger als 950 m oder 3.117 Fuß)

10 °C bis 35 °C (50 °F bis 95 °F) ohne direkte Sonneneinstrahlung auf die Geräte.

ANMERKUNG: Für einige Konfigurationen ist eine niedrigere Umgebungstemperatur erforderlich. Weitere Informationen finden Sie in den folgenden Tabellen.

Tabelle 21. Maximale Dauerbetriebstemperatur für eine Konfiguration mit zwei Nicht-Fabric-Prozessoren

| TDP (W) | Prozessor-Modellnummer | Unterstützte Kühlkörper | Max. DIMM-Anzahl pro CPU | Gehäuse für 24 x 2,5-Zoll-Festplattenlaufwerke | Gehäuse für 20 x 2,5-Zoll-Festplattenlaufwerke | Gehäuse für 16 x 2,5-Zoll-Festplattenlaufwerke | Gehäuse für 12 x 2,5-Zoll-Festplattenlaufwerke | Gehäuse für 8 x 2,5-Zoll-Festplattenlaufwerke | Gehäuse für 4 x 2,5-Zoll-Festplattenlaufwerke |
|---------|------------------------|------------------------------------|--------------------------|--|--|--|--|---|---|
| 205 W | 8180 | CPU1: FMM2M CPU2: V2DRD | CPU1: 6 CPU2: 8 | Nicht unterstützt | | 21 °C/ 69,8 °F | 21 °C/ 69,8 °F | 21 °C/ 69,8 °F | 21 °C/ 69,8 °F |
| | 8180M | CPU1: FMM2M CPU2: V2DRD | CPU1: 6 CPU2: 8 | | 21 °C/ 69,8 °F | 21 °C/ 69,8 °F | 21 °C/ 69,8 °F | 21 °C/ 69,8 °F | |
| | 8168 | CPU1: FMM2M CPU2: V2DRD | CPU1: 6 CPU2: 8 | | 21 °C/ 69,8 °F | 21 °C/ 69,8 °F | 21 °C/ 69,8 °F | 21 °C/ 69,8 °F | |
| 200 W | 6154 | CPU1: FMM2M CPU2: V2DRD | CPU1: 6 CPU2: 8 | | 22 °C/ 71,6 °F | 22 °C/ 71,6 °F | 22 °C/ 71,6 °F | 22 °C/ 71,6 °F | |
| 165 W | 6150 | CPU1: JYKMM CPU2: V2DRD | CPU1: 8 CPU2: 8 | | 30 °C/ 86 °F | 30 °C/86 °F | 30 °C/86 °F | 35 °C/95 °F | |
| | 6146 | CPU1: JYKMM CPU2: V2DRD | CPU1: 6 CPU2: 8 | | 30 °C/ 86 °F | 30 °C/86 °F | 30 °C/86 °F | 35 °C/95 °F | |
| | 8176 | CPU1: JYKMM CPU2: V2DRD | CPU1: 8 CPU2: 8 | | 30 °C/ 86 °F | 30 °C/86 °F | 30 °C/86 °F | 35 °C/95 °F | |
| | 8176M | CPU1: JYKMM CPU2: V2DRD | CPU1: 8 CPU2: 8 | | 30 °C/ 86 °F | 30 °C/86 °F | 30 °C/86 °F | 35 °C/95 °F | |
| | 8170M | CPU1: JYKMM | CPU1: 8 CPU2: 8 | | 30 °C/ 86 °F | 30 °C/86 °F | 30 °C/86 °F | 35 °C/95 °F | |

| TDP (W) | Prozessor-Modellnummer | Unterstützte Kühlkörper | Max. DIMM-Anzahl pro CPU | Gehäuse für 24 x 2,5-Zoll-Festplattenlaufwerke | Gehäuse für 20 x 2,5-Zoll-Festplattenlaufwerke | Gehäuse für 16 x 2,5-Zoll-Festplattenlaufwerke | Gehäuse für 12 x 2,5-Zoll-Festplattenlaufwerke | Gehäuse für 8 x 2,5-Zoll-Festplattenlaufwerke | Gehäuse für 4 x 2,5-Zoll-Festplattenlaufwerke |
|---------|------------------------|------------------------------------|--------------------------|--|--|--|--|---|---|
| | | CPU2: V2DRD | | | | | | | |
| | 8170 | CPU1: JYKMM CPU2: V2DRD | CPU1: 8 CPU2: 8 | | | 30°C/ 86°F | 30°C/86°F | 30°C/86°F | 35°C/95°F |
| 155 W | 6144 | CPU1: FMM2M CPU2: V2DRD | CPU1: 6 CPU2: 8 | Nicht unterstützt | 30°C/86°F | 30°C/ 86°F | 30°C/86°F | 30°C/86°F | 35°C/95°F |
| 150 W | 6148 | CPU1: JYKMM CPU2: V2DRD | CPU1: 8 CPU2: 8 | 30°C/ 86°F | 30°C/86°F | 30°C/ 86°F | 30°C/86°F | 30°C/86°F | 35°C/95°F |
| | 6142 | CPU1: FMM2M CPU2: V2DRD | CPU1: 8 CPU2: 8 | 30°C/ 86°F | 30°C/86°F | 30°C/ 86°F | 30°C/86°F | 30°C/86°F | 35°C/95°F |
| | 6136 | CPU1: JYKMM CPU2: V2DRD | CPU1: 8 CPU2: 8 | 30°C/ 86°F | 30°C/86°F | 30°C/ 86°F | 30°C/86°F | 30°C/86°F | 35°C/95°F |
| | 8164 | CPU1: JYKMM CPU2: V2DRD | CPU1: 8 CPU2: 8 | 30°C/ 86°F | 30°C/86°F | 30°C/ 86°F | 30°C/86°F | 30°C/86°F | 35°C/95°F |
| | 8160M | CPU1: JYKMM CPU2: V2DRD | CPU1: 8 CPU2: 8 | 30°C/ 86°F | 30°C/86°F | 30°C/ 86°F | 30°C/86°F | 30°C/86°F | 35°C/95°F |
| | 8160 | CPU1: JYKMM CPU2: V2DRD | CPU1: 8 CPU2: 8 | 30°C/ 86°F | 30°C/86°F | 30°C/ 86°F | 30°C/86°F | 30°C/86°F | 35°C/95°F |
| 140 W | 6132 | CPU1: JYKMM CPU2: V2DRD | CPU1: 8 CPU2: 8 | 30°C/ 86°F | 30°C/86°F | 30°C/ 86°F | 30°C/86°F | 30°C/86°F | 35°C/95°F |
| | 6152 | CPU1: JYKMM CPU2: V2DRD | CPU1: 8 CPU2: 8 | 30°C/ 86°F | 30°C/86°F | 30°C/ 86°F | 30°C/86°F | 30°C/86°F | 35°C/95°F |
| | 6140M | CPU1: JYKMM | CPU1: 8 CPU2: 8 | 30°C/ 86°F | 30°C/86°F | 30°C/ 86°F | 30°C/86°F | 30°C/86°F | 35°C/95°F |

| TDP (W) | Prozessor-Modellnummer | Unterstützte Kühlkörper | Max. DIMM-Anzahl pro CPU | Gehäuse für 24 x 2,5-Zoll-Festplattenlaufwerke | Gehäuse für 20 x 2,5-Zoll-Festplattenlaufwerke | Gehäuse für 16 x 2,5-Zoll-Festplattenlaufwerke | Gehäuse für 12 x 2,5-Zoll-Festplattenlaufwerke | Gehäuse für 8 x 2,5-Zoll-Festplattenlaufwerke | Gehäuse für 4 x 2,5-Zoll-Festplattenlaufwerke |
|---------|------------------------|------------------------------------|--------------------------|--|--|--|--|---|---|
| | | CPU2: V2DRD | | | | | | | |
| | 6140 | CPU1: JYKMM CPU2: V2DRD | CPU1: 8 CPU2: 8 | 30°C/ 86°F | 30°C/86°F | 30°C/ 86°F | 30°C/86°F | 30°C/86°F | 35°C/95°F |
| 130 W | 6134 | CPU1: JYKMM CPU2: V2DRD | CPU1: 8 CPU2: 8 | 30°C/ 86°F | 30°C/86°F | 35°C/ 95°F | 35°C/95°F | 35°C/95°F | 35°C/95°F |
| 125 W | 6126 | CPU1: JYKMM CPU2: V2DRD | CPU1: 8 CPU2: 8 | 30°C/ 86°F | 30°C/86°F | 35°C/ 95°F | 35°C/95°F | 35°C/95°F | 35°C/95°F |
| | 8153 | CPU1: JYKMM CPU2: V2DRD | CPU1: 8 CPU2: 8 | 30°C/ 86°F | 30°C/86°F | 35°C/ 95°F | 35°C/95°F | 35°C/95°F | 35°C/95°F |
| | 6138 | CPU1: JYKMM CPU2: V2DRD | CPU1: 8 CPU2: 8 | 30°C/ 86°F | 30°C/86°F | 35°C/ 95°F | 35°C/95°F | 35°C/95°F | 35°C/95°F |
| | 6130 | CPU1: JYKMM CPU2: V2DRD | CPU1: 8 CPU2: 8 | 30°C/ 86°F | 30°C/86°F | 35°C/ 95°F | 35°C/95°F | 35°C/95°F | 35°C/95°F |
| 115 W | 6128 | CPU1: FMM2M CPU2: V2DRD | CPU1: 6 CPU2: 8 | 30°C/ 86°F | 30°C/86°F | 35°C/ 95°F | 35°C/95°F | 35°C/95°F | 35°C/95°F |
| 105 W | 5122 | CPU1: FMM2M CPU2: V2DRD | CPU1: 6 CPU2: 8 | 35°C/ 95°F | 35°C/95°F | 35°C/ 95°F | 35°C/95°F | 35°C/95°F | 35°C/95°F |
| | 5120 | CPU1: JYKMM CPU2: V2DRD | CPU1: 8 CPU2: 8 | 35°C/ 95°F | 35°C/95°F | 35°C/ 95°F | 35°C/95°F | 35°C/95°F | 35°C/95°F |
| | 5118 | CPU1: JYKMM CPU2: V2DRD | CPU1: 8 CPU2: 8 | 35°C/ 95°F | 35°C/95°F | 35°C/ 95°F | 35°C/95°F | 35°C/95°F | 35°C/95°F |
| 85 W | 5115 | CPU1: JYKMM | CPU1: 8 CPU2: 8 | 35°C/ 95°F | 35°C/95°F | 35°C/ 95°F | 35°C/95°F | 35°C/95°F | 35°C/95°F |

| TDP (W) | Prozessor-Modellnummer | Unterstützte Kühlkörper | Max. DIMM-Anzahl pro CPU | Gehäuse für 24 x 2,5-Zoll-Festplattenlaufwerke | Gehäuse für 20 x 2,5-Zoll-Festplattenlaufwerke | Gehäuse für 16 x 2,5-Zoll-Festplattenlaufwerke | Gehäuse für 12 x 2,5-Zoll-Festplattenlaufwerke | Gehäuse für 8 x 2,5-Zoll-Festplattenlaufwerke | Gehäuse für 4 x 2,5-Zoll-Festplattenlaufwerke |
|---------|------------------------|------------------------------------|--------------------------|--|--|--|--|---|---|
| | | CPU2: V2DRD | | | | | | | |
| | 4116 | CPU1: JYKMM CPU2: V2DRD | CPU1: 8 CPU2: 8 | 35°C/ 95°F | 35°C/95°F | 35°C/ 95°F | 35°C/95°F | 35°C/95°F | 35°C/95°F |
| | 4114 | CPU1: JYKMM CPU2: V2DRD | CPU1: 8 CPU2: 8 | 35°C/ 95°F | 35°C/95°F | 35°C/ 95°F | 35°C/95°F | 35°C/95°F | 35°C/95°F |
| | 4112 | CPU1: JYKMM CPU2: V2DRD | CPU1: 8 CPU2: 8 | 35°C/ 95°F | 35°C/95°F | 35°C/ 95°F | 35°C/95°F | 35°C/95°F | 35°C/95°F |
| | 4110 | CPU1: JYKMM CPU2: V2DRD | CPU1: 8 CPU2: 8 | 35°C/ 95°F | 35°C/95°F | 35°C/ 95°F | 35°C/95°F | 35°C/95°F | 35°C/95°F |
| | 4108 | CPU1: JYKMM CPU2: V2DRD | CPU1: 8 CPU2: 8 | 35°C/ 95°F | 35°C/95°F | 35°C/ 95°F | 35°C/95°F | 35°C/95°F | 35°C/95°F |
| | 3106 | CPU1: JYKMM CPU2: V2DRD | CPU1: 8 CPU2: 8 | 35°C/ 95°F | 35°C/95°F | 35°C/ 95°F | 35°C/95°F | 35°C/95°F | 35°C/95°F |
| | 3104 | CPU1: JYKMM CPU2: V2DRD | CPU1: 8 CPU2: 8 | 35°C/ 95°F | 35°C/95°F | 35°C/ 95°F | 35°C/95°F | 35°C/95°F | 35°C/95°F |
| 70 W | 4109T | CPU1: JYKMM CPU2: V2DRD | CPU1: 8 CPU2: 8 | 35°C/ 95°F | 35°C/95°F | 35°C/ 95°F | 35°C/95°F | 35°C/95°F | 35°C/95°F |

Erweiterte Betriebstemperatur – Technische Daten

Tabelle 22. Erweiterte Betriebstemperatur

| Erweiterte Betriebstemperatur | Technische Daten |
|-------------------------------|--|
| Dauerbetrieb | 5 °C bis 40 °C bei 5 % bis 85 % relativer Luftfeuchtigkeit und einem Taupunkt von 29 °C. |

ⓘ ANMERKUNG: Außerhalb der Standardbetriebstemperatur (10 °C bis 35 °C) kann das System fortlaufend bei Temperaturen von nur 5 °C bis zu 40 °C betrieben werden.

Bei Temperaturen zwischen 35 °C und 40 °C verringert sich die maximal zulässige Temperatur oberhalb von 950 m um 1 °C je 175 m (1 °F je 319 Fuß).

≤ 1 % der jährlichen Betriebsstunden

-5 °C bis 45 °C bei 5 % bis 90 % RH bei einem Taupunkt von 29 °C.

ⓘ ANMERKUNG: Außerhalb der Standardbetriebstemperatur (10 °C bis 35 °C) kann das System für maximal 1 % seiner jährlichen Betriebsstunden bis hinunter auf -5 °C oder bis hinauf auf 45 °C arbeiten.

Bei Temperaturen zwischen 40 °C und 45 °C verringert sich die maximal zulässige Temperatur oberhalb von 950 m um 1 °C je 125 m (1 °F je 228 Fuß).

ⓘ ANMERKUNG: Der Betrieb im erweiterten Temperaturbereich kann die Systemleistung beeinflussen.

ⓘ ANMERKUNG: Bei Betrieb im erweiterten Temperaturbereich können im Systemereignisprotokoll Warnungen bezüglich der Umgebungstemperatur gemeldet werden.

Anfängliche Systemeinrichtung und Erstkonfiguration

Einrichten des System

Führen Sie die folgenden Schritte aus, um das System einzurichten:

Info über diese Aufgabe

ANMERKUNG: Ändern Sie keine der Werkseinstellungen.

Schritte

- 1 Packen Sie das System aus.
- 2 Setzen Sie das System in das Rack ein. Weitere Informationen zum Einsetzen des System in das Rack finden Sie im *Schieneninstallationshandbuch* unter **Dell.com/XCSeriesmanuals**.
- 3 Verbinden Sie die Peripheriegeräte mit dem System.
- 4 Schließen Sie das System an die Netzstromversorgung an.
- 5 Schalten Sie das System ein, indem Sie den Netzschalter drücken oder iDRAC verwenden.
- 6 Schalten Sie die angeschlossenen Peripheriegeräte ein.

Weitere Informationen zum Einrichten des System finden Sie im *Handbuch zum Einstieg*, das im Lieferumfang Ihres System enthalten ist.

iDRAC-Konfiguration

Der Integrated Dell Remote Access Controller (iDRAC) wurde entwickelt, um die Arbeit von Systemadministratoren produktiver zu gestalten und die allgemeine Verfügbarkeit von Dell EMC-Systeme zu verbessern. iDRAC weist Administratoren auf Systemprobleme hin, unterstützt sie bei der Ausführung von Remote-System-Verwaltungsaufgaben und reduziert die Notwendigkeit, physisch auf das System zuzugreifen.

Optionen für die Einrichtung der iDRAC-IP-Adresse

Sie müssen die Ersteinstellungen des Netzwerks auf Grundlage Ihrer Netzwerkinfrastruktur konfigurieren, um die Kommunikation mit iDRAC zu aktivieren.

Sie müssen die Standard-IP-Adresse für iDRAC, 192.168.0.120, für die Konfiguration der Ersteinstellungen des Netzwerks verwenden, einschließlich der Einrichtung von DHCP oder einer statischen IP-Adresse für iDRAC. Sie können die IP-Adresse über eine der folgenden Schnittstellen einrichten:

| Schnittstellen | Dokument/Abschnitt |
|--|---|
| Dienstprogramm für die iDRAC-Einstellungen | Siehe <i>Integrated Dell Remote Access Controller User's Guide</i> (Benutzerhandbuch zum integrierten Dell Remote Access Controller) unter Dell.com/idracmanuals |
| Dell Lifecycle Controller | Siehe <i>Dell Lifecycle Controller User's Guide</i> (Dell Lifecycle Controller-Benutzerhandbuch) unter Dell.com/idracmanuals |

Schnittstellen Dokument/Abschnitt

iDRAC Direct und Quick Sync 2 (optional) Siehe *Integrated Dell Remote Access Controller User's Guide* (Benutzerhandbuch zum integrierten Dell Remote Access Controller) unter Dell.com/idracmanuals

ANMERKUNG: Stellen Sie für den Zugriff auf iDRAC sicher, dass Sie das Ethernet-Kabel mit dem iDRAC Direct-Port verbinden. Sie können auch über den freigegebenen LOM-Modus auf iDRAC zugreifen, wenn Sie sich für ein System entschieden haben, auf dem der freigegebene LOM-Modus aktiviert ist.

Melden Sie sich bei iDRAC an.

Sie können sich bei iDRAC mit den folgenden Rollen anmelden:

- iDRAC-Benutzer
- Microsoft Active Directory-Benutzer
- Lightweight Directory Access Protocol (LDAP)-Benutzer

Wenn Sie sich für den sicheren Standardzugriff auf iDRAC entschieden haben, steht das sichere Standardkennwort auf der Rückseite des System-Informationstags zur Verfügung. Wenn Sie sich nicht für den sicheren Standardzugriff auf iDRAC entschieden haben, sind Standardbenutzername und -kennwort `root` und `calvin`. Sie können sich auch über die einmalige Anmeldung (SSO) oder Smart Card anmelden.

ANMERKUNG: Sie müssen über die Anmeldeinformationen für iDRAC verfügen, um sich bei iDRAC anzumelden.

ANMERKUNG: Sie müssen nach dem Einrichten der iDRAC-IP-Adresse den standardmäßigen Benutzernamen und das standardmäßige Kennwort ändern.

Weitere Informationen zur Anmeldung am iDRAC und zu iDRAC-Lizenzen finden Sie im neuesten iDRAC-Benutzerhandbuch unter Dell.com/idracmanuals.

Sie können auch unter Verwendung von RACADM auf iDRAC zugreifen. Weitere Informationen finden Sie im *Referenzhandbuch zur RACADM-Befehlszeilenschnittstelle* unter Dell.com/idracmanuals.

Methoden zum Download von Firmware und Treiber

Sie können die Firmware und Treiber mithilfe der folgenden Methoden herunterladen:

Tabelle 23. Firmware und Treiber

| Methoden | Speicherort |
|--|--|
| Dell Support-Website | Dell.com/support/home |
| Verwendung von Dell Remote Access Controller Lifecycle Controller (iDRAC mit LC) | Dell.com/idracmanuals |

Herunterladen von Treibern und Firmware

Dell EMC empfiehlt, die aktuellen Versionen von BIOS, Treibern und Systeme-Management-Firmware auf das System herunterzuladen und zu installieren.

Voraussetzung

Stellen Sie sicher, dass Sie den Web-Browser-Cache vor dem Herunterladen der Treiber und Firmware leeren.

Schritte

- 1 Rufen Sie die Website Dell.com/support/drivers auf.
- 2 Geben Sie im Abschnitt **Treiber und Downloads** die Service-Tag-Nummer Ihres System in das Feld **Service-Tag-Nummer oder Produkt-ID eingeben** ein und klicken Sie dann auf **Senden**.

 **ANMERKUNG:** Wenn Sie keine Service-Tag-Nummer haben, klicken Sie auf **Mein Produkt erkennen**, damit das System die Service-Tag-Nummer automatisch erkennen kann, oder navigieren Sie unter **Produkte anzeigen** zu Ihrem Produkt.

- 3 Klicken Sie auf **Treiber & Downloads**.
Die für Ihre Auswahl relevanten Treiber werden angezeigt.
- 4 Laden Sie die Treiber auf ein USB-Laufwerk, eine CD oder eine DVD herunter.

Vor-Betriebssystem-Verwaltungsanwendungen

Dell EMC empfiehlt, keine Änderungen an den Werkseinstellungen vorzunehmen. Die Einstellungen der XC Series werden werkseitig konfiguriert.

Themen:

- Optionen zum Verwalten der Vor-Betriebssystemanwendungen
- System-Setup-Programm
- Dell Lifecycle Controller
- Start-Manager
- PXE-Boot

Optionen zum Verwalten der Vor-Betriebssystemanwendungen

Das System bietet die folgenden Optionen zum Verwalten der Vor-Betriebssystemanwendungen:

- System-Setup-Programm
- Dell Lifecycle Controller
- Start-Manager
- Vorstartausführungsumgebung (Preboot eXecution Environment, PXE)

System-Setup-Programm

Im Bildschirm **System-Setup** können Sie die BIOS-Einstellungen, iDRAC-Einstellungen und die Geräteeinstellungen Ihres System konfigurieren.

ANMERKUNG: In der Standardeinstellung wird für das ausgewählte Feld ein Hilfetext im grafischen Browser angezeigt. Zum Anzeigen des Hilfetexts im Textbrowser müssen Sie die Taste F1 drücken.

Sie können auf das System-Setup mittels zweier Methoden zugreifen:

- Grafischer Standardbrowser – Dieser Browser ist standardmäßig aktiviert.
- Textbrowser – Dieser Browser wird über eine Konsolenumleitung aktiviert.

Anzeigen von „System-Setup“

Führen Sie folgende Schritte durch, um den Bildschirm **System-Setup** anzuzeigen:

- 1 Schalten Sie das System ein oder starten Sie es neu.
- 2 Drücken Sie umgehend auf die Taste <F2>, wenn die folgende Meldung angezeigt wird:

F2 = System Setup

ANMERKUNG: Wenn der Ladevorgang des Betriebssystems beginnt, bevor Sie F2 gedrückt haben, lassen Sie das System den Startvorgang vollständig ausführen. Starten Sie dann das System neu und versuchen Sie es erneut.

Details zu „System-Setup“

Die Optionen im **System-Setup-Hauptmenü** sind im Folgenden aufgeführt:

ANMERKUNG: Das System der XC-Serie unterstützt nicht die Einstellungen NVDIMM-N, RAID oder UEFI.

| Option | Beschreibung |
|----------------------------|---|
| System BIOS | Ermöglicht Ihnen die Konfiguration der BIOS-Einstellungen. |
| iDRAC-Einstellungen | Ermöglicht die Konfiguration der iDRAC-Einstellungen. Das Dienstprogramm für die iDRAC-Einstellungen ist eine Benutzeroberfläche zum Einrichten und Konfigurieren der iDRAC-Parameter mithilfe von UEFI (Unified Extensible Firmware Interface). Sie können mit diesem Dienstprogramm verschiedene iDRAC-Parameter aktivieren oder deaktivieren. Weitere Informationen zu diesem Dienstprogramm finden Sie im iDRAC-Benutzerhandbuch <i>Integrated Dell Remote Access Controller User's Guide</i> unter Dell.com/idracmanuals . |

Geräteinstellungen Ermöglicht Ihnen die Konfiguration von Geräteinstellungen.

System BIOS

Im Bildschirm **System-BIOS** können Sie bestimmte Funktionen wie die Startreihenfolge, das Systemkennwort, das Setup-Kennwort, den PCIe-NVMe-RAID-Modus bearbeiten und SATA so einstellen, dass die USB-Anschlüsse aktiviert oder deaktiviert werden.

ANMERKUNG: Das System der XC-Serie unterstützt nicht die Einstellungen NVDIMM-N, RAID oder UEFI.

Anzeigen von „System-BIOS“

Führen Sie die folgenden Schritte aus, um den Bildschirm **System-BIOS** anzuzeigen:

- 1 Schalten Sie das System ein oder starten Sie es neu.
- 2 Drücken Sie umgehend auf die Taste <F2>, wenn die folgende Meldung angezeigt wird:

F2 = System Setup

ANMERKUNG: Wenn der Ladevorgang des Betriebssystems beginnt, bevor Sie F2 gedrückt haben, lassen Sie das System den Startvorgang vollständig ausführen. Starten Sie dann das System neu und versuchen Sie es erneut.

- 3 Klicken Sie im Bildschirm **System-Setup-Hauptmenü** auf **System-BIOS**.

Details zu „System-BIOS-Einstellungen“

ANMERKUNG: Das System der XC-Serie unterstützt nicht die Einstellungen NVDIMM-N, RAID oder UEFI.

Die Details zum Bildschirm **System-BIOS-Einstellungen** werden nachfolgend erläutert:

| Option | Beschreibung |
|--------------------------|---|
| Systeminformation | Gibt Informationen zum System an, wie den Namen des Systemmodells, die BIOS-Version und die Service-Tag-Nummer. |

| Option | Beschreibung |
|------------------------------------|---|
| Speichereinstellungen | Gibt Informationen und Optionen zum installierten Arbeitsspeicher an. |
| Prozessoreinstellungen | Gibt Informationen und Optionen zum Prozessor an, wie Taktrate und Cachegröße. |
| SATA-Einstellungen | Gibt Optionen an, mit denen der integrierte SATA-Controller und die zugehörigen Ports aktiviert oder deaktiviert werden können. |
| NVMe-Einstellungen | Gibt Optionen zum Ändern der NVMe-Einstellungen an. Wenn das System die NVMe-Laufwerke enthält, die Sie in einem RAID-Array konfigurieren möchten, müssen Sie dieses Feld und das Feld Embedded SATA (Integrierten SATA) im Menü SATA Settings (SATA-Einstellungen) auf den Modus RAID (RAID) festlegen. Zudem müssen Sie die Einstellung Boot Mode (Startmodus) auf UEFI (UEFI) ändern. Andernfalls sollten Sie dieses Feld auf Non-RAID (Nicht-RAID) festlegen. |
| Starteinstellungen | Ermöglicht das Festlegen des Startmodus - BIOS oder UEFI. |
| Netzwerkeinstellungen | Legt die Optionen zum Verwalten der UEFI-Netzwerkeinstellungen und Startprotokolle fest. Legacy-Netzwerkeinstellungen werden über das Menü Geräteinstellungen verwaltet. |
| Integrierte Geräte | Gibt Optionen zur Verwaltung der Controller und Ports von integrierten Geräten an und legt die dazugehörigen Funktionen und Optionen fest. |
| Serielle Kommunikation | Gibt Optionen zum Verwalten der seriellen Ports sowie der zugehörigen Funktionen und Optionen an. |
| Systemprofileinstellungen | Gibt Optionen an, mit denen die Einstellungen für die Energieverwaltung des Prozessors und die Speichertaktrate geändert werden können. |
| Systemsicherheit | Gibt Optionen zur Konfiguration der Sicherheitseinstellungen des System wie Systemkennwort, Setup-Kennwort, Trusted Platform Module (TPM)-Sicherheit und sicheres UEFI-Starten an. Verwaltet darüber hinaus den Betriebsschalter des System. |
| Redundante BS-Einstellungen | Gibt die Optionen zum Konfigurieren der redundanten BS-Einstellungen an. |
| Verschiedene Einstellungen | Gibt Optionen zum Ändern von Datum und Uhrzeit des System an. |

Systeminformationen

Im Bildschirm **Systeminformationen** können Sie Systemeigenschaften wie Service-Tag-Nummer, Systemmodell und BIOS-Version anzeigen.

ANMERKUNG: Das System der XC-Serie unterstützt nicht die Einstellungen NVDIMM-N, RAID oder UEFI.

Anzeigen von Systeminformationen

Führen Sie die folgenden Schritte aus, um den Bildschirm **Systeminformationen** anzuzeigen:

- 1 Schalten Sie das System ein oder starten Sie es neu.
- 2 Drücken Sie umgehend auf die Taste <F2>, wenn die folgende Meldung angezeigt wird:
F2 = System Setup

ANMERKUNG: Wenn der Ladevorgang des Betriebssystems beginnt, bevor Sie F2 gedrückt haben, lassen Sie das System den Startvorgang vollständig ausführen. Starten Sie dann das System neu und versuchen Sie es erneut.

- 3 Klicken Sie im Bildschirm **System-Setup-Hauptmenü** auf **System-BIOS**.
- 4 Klicken Sie auf dem Bildschirm **System-BIOS** auf **Systeminformationen**.

Details zu „Systeminformationen“

ANMERKUNG: Das System der XC-Serie unterstützt nicht die Einstellungen NVDIMM-N, RAID oder UEFI.

Die Details zum Bildschirm **Systeminformationen** werden nachfolgend erläutert:

| Option | Beschreibung |
|--|--|
| Systemmodellname | Gibt den Namen des Systemmodells an. |
| System BIOS-Version | Gibt die auf dem System installierte BIOS-Version an. |
| System Management Engine-Version | Gibt die aktuelle Version der Management Engine-Firmware an. |
| System-Service-Tag-Nummer | Gibt die Service-Tag-Nummer des Systems an. |
| Systemhersteller | Gibt den Namen des Systemherstellers an. |
| Systemhersteller-Kontaktinformationen | Gibt die Kontaktinformationen des Systemherstellers an. |
| System-CPLD-Version | Gibt die aktuelle Systemversion der Firmware des komplexen, programmierbaren Logikgeräts (CPLD-Firmware) an. |
| UEFI-Compliance-Version | Gibt die UEFI-Compliance-Stufe der System-Firmware an. |

Speichereinstellungen

Sie können den Bildschirm **Speichereinstellungen** verwenden, um sämtliche Speichereinstellungen anzuzeigen und spezielle Speicherfunktionen wie Systemspeichertests und Knoten-Interleaving zu aktivieren oder zu deaktivieren.

ANMERKUNG: Das System der XC-Serie unterstützt nicht die Einstellungen NVDIMM-N, RAID oder UEFI.

Anzeigen der Speichereinstellungen

Führen Sie die folgenden Schritte aus, um den Bildschirm **Speichereinstellungen** anzuzeigen:

- 1 Schalten Sie das System ein oder starten Sie es neu.
- 2 Drücken Sie umgehend auf die Taste <F2>, wenn die folgende Meldung angezeigt wird:

F2 = System Setup

ANMERKUNG: Wenn der Ladevorgang des Betriebssystems beginnt, bevor Sie F2 gedrückt haben, lassen Sie das System den Startvorgang vollständig ausführen. Starten Sie dann das System neu und versuchen Sie es erneut.

- 3 Klicken Sie im Bildschirm **System-Setup-Hauptmenü** auf **System-BIOS**.
- 4 Klicken Sie auf dem Bildschirm **System-BIOS** auf **Speichereinstellungen**.

Details zu „Speichereinstellungen“

Die Details zum Bildschirm **Speichereinstellungen** werden nachfolgend erläutert:

| Option | Beschreibung |
|--|---|
| Systemspeichergröße | Gibt die Speichergröße im System an. |
| Systemspeichertyp | Gibt den Typ des im System installierten Hauptspeichers an. |
| Systemspeichergeschwindigkeit | Gibt die Taktrate des Systemspeichers an. |
| Systemspeicherspannung | Gibt die Spannung des System an. |
| Videospeicher | Gibt die Größe des Grafikspeichers an. |
| Systemspeichertest | Legt fest, ob Systemspeichertests beim Start ausgeführt werden. Mögliche Optionen sind Aktiviert und Deaktiviert . In der Standardeinstellung ist diese Option auf Deaktiviert gesetzt. |
| Speicher-Betriebsmodus | Legt den Speicherbetriebsmodus fest. Die verfügbaren Optionen sind Optimierter Modus , Single Rank Spare-Modus , Multi Rank Spare-Modus , Spiegelung und Dell Fehlerresistenzmodus . In der Standardeinstellung ist diese Option auf Optimierter Modus gesetzt. <p>ANMERKUNG: Je nach Speicherkonfiguration Ihres Systems kann die Option Speicherbetriebsmodus verschiedene Standardeinstellungen und verfügbare Optionen umfassen.</p> <p>ANMERKUNG: Die Option Dell Fehlerresistenzmodus stellt einen fehlerresistenten Speicherbereich bereit. Dieser Modus kann von Betriebssystemen verwendet werden, die die Funktion zum Laden kritischer Anwendungen unterstützen, oder dem Betriebssystem-Kernel die Maximierung der Systemverfügbarkeit ermöglichen.</p> |
| Aktueller Zustand des Speicherbetriebsmodus | Gibt den aktuellen Zustand des Speicherbetriebsmodus an. |
| Knoten-Interleaving | Gibt an, ob die Non-Uniform Memory Architecture (nicht-einheitliche Speicherarchitektur, NUMA) unterstützt wird. Wenn dieses Feld auf Aktiviert gesetzt ist, wird das Speicher-Interleaving bei Installation einer symmetrischen Speicherkonfiguration unterstützt. Wenn das Feld auf Deaktiviert gesetzt ist, unterstützt das System NUMA (asymmetrische) Speicherkonfigurationen. In der Standardeinstellung ist diese Option auf Deaktiviert gesetzt. |

Prozessoreinstellungen

Mit dem Bildschirm **Prozessoreinstellungen** können Sie die Prozessoreinstellungen anzeigen und bestimmte Funktionen ausführen, z. B. die Aktivierung von Virtualisierungstechnologie, des Hardware-Prefetchers, Leerlaufzustand inaktiver logischer Prozessoren und opportunistische Selbstaktualisierung.

Anzeigen von „Prozessoreinstellungen“

Führen Sie die folgenden Schritte aus, um den Bildschirm **Prozessoreinstellungen** anzuzeigen:

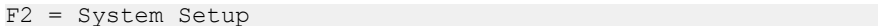
- Schalten Sie das System ein oder starten Sie es neu.
- Drücken Sie umgehend auf die Taste <F2>, wenn die folgende Meldung angezeigt wird:

ANMERKUNG: Wenn der Ladevorgang des Betriebssystems beginnt, bevor Sie F2 gedrückt haben, lassen Sie das System den Startvorgang vollständig ausführen. Starten Sie dann das System neu und versuchen Sie es erneut.

- Klicken Sie im Bildschirm **System-Setup-Hauptmenü** auf **System-BIOS**.
- Klicken Sie auf dem Bildschirm **System-BIOS** auf **Prozessoreinstellungen**.

Details zu „Prozessoreinstellungen“

Die Details zum Bildschirm **Prozessoreinstellungen** werden nachfolgend erläutert:

| Option | Beschreibung |
|--|--|
| Logischer Prozessor | Ermöglicht das Aktivieren oder Deaktivieren logischer Prozessoren und das Anzeigen der Anzahl logischer Prozessoren. Wenn diese Option auf Aktiviert gesetzt ist, zeigt das BIOS alle logischen Prozessoren an. Wenn diese Option auf Deaktiviert gesetzt ist, zeigt das BIOS nur einen logischen Prozessor pro Kern an. Diese Option ist standardmäßig auf Aktiviert gesetzt. |
| Virtualization Technology (Virtualisierungstechnologie) | Ermöglicht die Steuerung der Einstellungen für die QuickPath Interconnect-Datenrate. |
| Nachbarspeicher Zeilen-Prefetch | Optimiert das System für Anwendungen, bei denen eine starke Nutzung des sequenziellen Speicherzugriffs benötigt wird. Diese Option ist standardmäßig auf Aktiviert gesetzt. Für Anwendungen, bei denen eine starke Nutzung des wahlfreien Speicherzugriffs benötigt wird, kann diese Option deaktiviert werden. |
| Hardware-Vorabruf | Aktiviert oder deaktiviert den Hardware-Prefetcher. In der Standardeinstellung ist diese Option auf Aktiviert gesetzt. |
| DCU-Streamer-Vorabruf | Aktiviert oder deaktiviert den DCU (Data Cache Unit)-Streamer-Prefetcher. Diese Option ist standardmäßig auf Aktiviert gesetzt. |
| DCU IP-Vorabruf | Aktiviert oder deaktiviert den DCU (Data Cache Unit)-IP-Prefetcher. Diese Option ist standardmäßig auf Aktiviert gesetzt. |
| Sub-NUMA-Cluster | Aktiviert oder deaktiviert den NUMA-Cluster. In der Standardeinstellung ist diese Option auf Deaktiviert gesetzt. |
| Leerlauf des logischen Prozessors | Ermöglicht die Verbesserung der Energieeffizienz eines System. Es verwendet den Algorithmus für das Parken von Kernen und parkt einige der logischen Prozessoren im System. Dies wiederum ermöglicht den entsprechenden Prozessorkernen in einen Zustand mit niedrigerem Energieverbrauch überzugehen. Diese Option kann nur aktiviert werden, wenn das Betriebssystem dies unterstützt. In der Standardeinstellung ist diese Option auf Deaktiviert gesetzt. |
| X2APIC-Modus | Aktiviert oder deaktiviert den X2APIC-Modus. Diese Option ist standardmäßig auf Deaktiviert gesetzt. |
| Dell Controlled Turbo (kontrollierter Turbo) | Steuert das Turbo-Projekt. Aktivieren Sie diese Option nur, wenn Systemprofil auf Deaktiviert gesetzt ist. |
| Anzahl der Kerne pro Prozessor | Steuert die Anzahl der aktivierten Kerne je Prozessor. Diese Option ist standardmäßig auf Alle gesetzt. |
| Prozessorkern-Taktrate | Gibt die maximale Taktrate der Prozessorkerne an. |
| Prozessor n |  ANMERKUNG: Je nach Anzahl der Prozessoren sind möglicherweise bis zu vier Prozessoren aufgeführt. |

Die folgenden Einstellungen werden für jeden im System installierten Prozessor angezeigt:

| Option | Beschreibung |
|------------------------------|---|
| Family-Model-Stepping | Gibt Reihe, Modell und Steppingwert des Prozessors gemäß der Definition von Intel an. |
| Marke | Gibt den Markennamen an. |
| Level 2-Cache | Gibt die Gesamtgröße des L2-Caches an. |

| Option | Beschreibung |
|-------------------------|--|
| Option | Beschreibung |
| Level 3-Cache | Gibt die Gesamtgröße des L3-Caches an. |
| Anzahl der Kerne | Gibt die Anzahl der aktivierten Kerne je Prozessor an. |

SATA-Einstellungen

Mit dem Bildschirm **SATA-Einstellungen** können Sie die SATA-Einstellungen von SATA-Geräten anzeigen und SATA auf Ihrem System aktivieren.

ANMERKUNG: Das System der XC-Serie unterstützt nicht die Einstellungen NVDIMM-N, RAID oder UEFI.

Anzeigen von „SATA-Einstellungen“

Führen Sie die folgenden Schritte aus, um den Bildschirm **SATA-Einstellungen** anzuzeigen:

- 1 Schalten Sie das System ein oder starten Sie es neu.
- 2 Drücken Sie umgehend auf die Taste <F2>, wenn die folgende Meldung angezeigt wird:
F2 = System Setup

ANMERKUNG: Wenn der Ladevorgang des Betriebssystems beginnt, bevor Sie F2 gedrückt haben, lassen Sie das System den Startvorgang vollständig ausführen. Starten Sie dann das System neu und versuchen Sie es erneut.

- 3 Klicken Sie im Bildschirm **System-Setup-Hauptmenü** auf **System-BIOS**.
- 4 Klicken Sie auf dem Bildschirm **System-BIOS** auf **SATA-Einstellungen**.

Detail zu „SATA Settings“ (SATA-Einstellungen)

ANMERKUNG: Das System der XC-Serie unterstützt nicht die Einstellungen NVDIMM-N, RAID oder UEFI.

Die Details zum Bildschirm **SATA Settings** (SATA-Einstellungen) werden nachfolgend erläutert:

| Option | Beschreibung |
|--|--|
| Integriertes SATA | Ermöglicht die Einstellung der integrierten SATA-Option auf den Modus AHCI oder RAID . In der Standardeinstellung ist die Option auf AHCI festgelegt. |
| Absturz-Sicherheitssperre (Freeze Lock) | Sendet während des POST den Befehl Security Freeze Lock (Absturz-Sicherheitssperre) an die integrierten SATA-Laufwerke. Diese Option gilt nur für den ATA- und den AHCI-Modus. In der Standardeinstellung ist die Option auf Enable (Aktivieren) festgelegt. |
| Schreib-Cache | Aktiviert oder deaktiviert den Befehl für die integrierten SATA-Laufwerke während des POST. Diese Option ist standardmäßig auf Disable (Deaktivieren) festgelegt. |
| Port A (Anschluss A) | Legt den Laufwerkstyp des ausgewählten Geräts fest. Für die Embedded SATA settings (Integrierte SATA-Einstellungen) im Modus ATA legen Sie dieses Feld auf Auto (Automatisch) fest, um die BIOS-Unterstützung zu aktivieren. Legen Sie es auf OFF (Deaktiviert) fest, um die BIOS-Unterstützung zu deaktivieren. Für die Betriebsarten AHCI und RAID ist die BIOS-Unterstützung immer aktiviert. |
| Option | Beschreibung |
| Modell | Gibt das Laufwerksmodell des ausgewählten Geräts an. |
| Laufwerkstyp | Gibt den Typ des Laufwerks an, das am SATA-Port angeschlossen ist. |

| Option | Beschreibung | | | | | | | | | | | | | | | | |
|-----------------------------|--|--------|--------------|------------------|--|---------------------|--|------------------|--|---------------------|--|---------------------|--|---------------------|--|------------------|--|
| Port B (Anschluss B) | <table border="0"> <thead> <tr> <th style="text-align: left;">Option</th> <th style="text-align: left;">Beschreibung</th> </tr> </thead> <tbody> <tr> <td>Kapazität</td> <td>Gibt die Gesamtkapazität des Festplattenlaufwerks an. Für Geräte mit Wechselmedien, wie optische Laufwerke, ist dieses Feld nicht definiert.</td> </tr> </tbody> </table> <p>Legt den Laufwerkstyp des ausgewählten Geräts fest. Für die Embedded SATA settings (Integrierte SATA-Einstellungen) im Modus ATA legen Sie dieses Feld auf Auto (Automatisch) fest, um die BIOS-Unterstützung zu aktivieren. Legen Sie es auf OFF (Deaktiviert) fest, um die BIOS-Unterstützung zu deaktivieren.</p> <p>Für die Betriebsarten AHCI und RAID ist die BIOS-Unterstützung immer aktiviert.</p> <table border="0"> <thead> <tr> <th style="text-align: left;">Option</th> <th style="text-align: left;">Beschreibung</th> </tr> </thead> <tbody> <tr> <td>Modell</td> <td>Gibt das Laufwerksmodell des ausgewählten Geräts an.</td> </tr> <tr> <td>Laufwerkstyp</td> <td>Gibt den Typ des Laufwerks an, das am SATA-Port angeschlossen ist.</td> </tr> <tr> <td>Kapazität</td> <td>Gibt die Gesamtkapazität des Festplattenlaufwerks an. Für Geräte mit Wechselmedien, wie optische Laufwerke, ist dieses Feld nicht definiert.</td> </tr> </tbody> </table> | Option | Beschreibung | Kapazität | Gibt die Gesamtkapazität des Festplattenlaufwerks an. Für Geräte mit Wechselmedien, wie optische Laufwerke, ist dieses Feld nicht definiert. | Option | Beschreibung | Modell | Gibt das Laufwerksmodell des ausgewählten Geräts an. | Laufwerkstyp | Gibt den Typ des Laufwerks an, das am SATA-Port angeschlossen ist. | Kapazität | Gibt die Gesamtkapazität des Festplattenlaufwerks an. Für Geräte mit Wechselmedien, wie optische Laufwerke, ist dieses Feld nicht definiert. | | | | |
| Option | Beschreibung | | | | | | | | | | | | | | | | |
| Kapazität | Gibt die Gesamtkapazität des Festplattenlaufwerks an. Für Geräte mit Wechselmedien, wie optische Laufwerke, ist dieses Feld nicht definiert. | | | | | | | | | | | | | | | | |
| Option | Beschreibung | | | | | | | | | | | | | | | | |
| Modell | Gibt das Laufwerksmodell des ausgewählten Geräts an. | | | | | | | | | | | | | | | | |
| Laufwerkstyp | Gibt den Typ des Laufwerks an, das am SATA-Port angeschlossen ist. | | | | | | | | | | | | | | | | |
| Kapazität | Gibt die Gesamtkapazität des Festplattenlaufwerks an. Für Geräte mit Wechselmedien, wie optische Laufwerke, ist dieses Feld nicht definiert. | | | | | | | | | | | | | | | | |
| Port C (Anschluss C) | <table border="0"> <thead> <tr> <th style="text-align: left;">Option</th> <th style="text-align: left;">Beschreibung</th> </tr> </thead> <tbody> <tr> <td>Modell</td> <td>Gibt das Laufwerksmodell des ausgewählten Geräts an.</td> </tr> <tr> <td>Laufwerkstyp</td> <td>Gibt den Typ des Laufwerks an, das am SATA-Port angeschlossen ist.</td> </tr> <tr> <td>Kapazität</td> <td>Gibt die Gesamtkapazität des Festplattenlaufwerks an. Für Geräte mit Wechselmedien, wie optische Laufwerke, ist dieses Feld nicht definiert.</td> </tr> </tbody> </table> <p>Legt den Laufwerkstyp des ausgewählten Geräts fest. Für die Embedded SATA settings (Integrierte SATA-Einstellungen) im Modus ATA legen Sie dieses Feld auf Auto (Automatisch) fest, um die BIOS-Unterstützung zu aktivieren. Legen Sie es auf OFF (Deaktiviert) fest, um die BIOS-Unterstützung zu deaktivieren.</p> <p>Für die Betriebsarten AHCI und RAID ist die BIOS-Unterstützung immer aktiviert.</p> <table border="0"> <thead> <tr> <th style="text-align: left;">Option</th> <th style="text-align: left;">Beschreibung</th> </tr> </thead> <tbody> <tr> <td>Modell</td> <td>Gibt das Laufwerksmodell des ausgewählten Geräts an.</td> </tr> <tr> <td>Laufwerkstyp</td> <td>Gibt den Typ des Laufwerks an, das am SATA-Port angeschlossen ist.</td> </tr> <tr> <td>Kapazität</td> <td>Gibt die Gesamtkapazität des Festplattenlaufwerks an. Für Geräte mit Wechselmedien, wie optische Laufwerke, ist dieses Feld nicht definiert.</td> </tr> </tbody> </table> | Option | Beschreibung | Modell | Gibt das Laufwerksmodell des ausgewählten Geräts an. | Laufwerkstyp | Gibt den Typ des Laufwerks an, das am SATA-Port angeschlossen ist. | Kapazität | Gibt die Gesamtkapazität des Festplattenlaufwerks an. Für Geräte mit Wechselmedien, wie optische Laufwerke, ist dieses Feld nicht definiert. | Option | Beschreibung | Modell | Gibt das Laufwerksmodell des ausgewählten Geräts an. | Laufwerkstyp | Gibt den Typ des Laufwerks an, das am SATA-Port angeschlossen ist. | Kapazität | Gibt die Gesamtkapazität des Festplattenlaufwerks an. Für Geräte mit Wechselmedien, wie optische Laufwerke, ist dieses Feld nicht definiert. |
| Option | Beschreibung | | | | | | | | | | | | | | | | |
| Modell | Gibt das Laufwerksmodell des ausgewählten Geräts an. | | | | | | | | | | | | | | | | |
| Laufwerkstyp | Gibt den Typ des Laufwerks an, das am SATA-Port angeschlossen ist. | | | | | | | | | | | | | | | | |
| Kapazität | Gibt die Gesamtkapazität des Festplattenlaufwerks an. Für Geräte mit Wechselmedien, wie optische Laufwerke, ist dieses Feld nicht definiert. | | | | | | | | | | | | | | | | |
| Option | Beschreibung | | | | | | | | | | | | | | | | |
| Modell | Gibt das Laufwerksmodell des ausgewählten Geräts an. | | | | | | | | | | | | | | | | |
| Laufwerkstyp | Gibt den Typ des Laufwerks an, das am SATA-Port angeschlossen ist. | | | | | | | | | | | | | | | | |
| Kapazität | Gibt die Gesamtkapazität des Festplattenlaufwerks an. Für Geräte mit Wechselmedien, wie optische Laufwerke, ist dieses Feld nicht definiert. | | | | | | | | | | | | | | | | |
| Port D (Anschluss D) | <table border="0"> <thead> <tr> <th style="text-align: left;">Option</th> <th style="text-align: left;">Beschreibung</th> </tr> </thead> <tbody> <tr> <td>Modell</td> <td>Gibt das Laufwerksmodell des ausgewählten Geräts an.</td> </tr> <tr> <td>Laufwerkstyp</td> <td>Gibt den Typ des Laufwerks an, das am SATA-Port angeschlossen ist.</td> </tr> <tr> <td>Kapazität</td> <td>Gibt die Gesamtkapazität des Festplattenlaufwerks an. Für Geräte mit Wechselmedien, wie optische Laufwerke, ist dieses Feld nicht definiert.</td> </tr> </tbody> </table> <p>Legt den Laufwerkstyp des ausgewählten Geräts fest. Für die Embedded SATA settings (Integrierte SATA-Einstellungen) im Modus ATA legen Sie dieses Feld auf Auto (Automatisch) fest, um die BIOS-Unterstützung zu aktivieren. Legen Sie es auf OFF (Deaktiviert) fest, um die BIOS-Unterstützung zu deaktivieren.</p> <p>Für die Betriebsarten AHCI und RAID ist die BIOS-Unterstützung immer aktiviert.</p> <table border="0"> <thead> <tr> <th style="text-align: left;">Option</th> <th style="text-align: left;">Beschreibung</th> </tr> </thead> <tbody> <tr> <td>Modell</td> <td>Gibt das Laufwerksmodell des ausgewählten Geräts an.</td> </tr> <tr> <td>Laufwerkstyp</td> <td>Gibt den Typ des Laufwerks an, das am SATA-Port angeschlossen ist.</td> </tr> <tr> <td>Kapazität</td> <td>Gibt die Gesamtkapazität des Festplattenlaufwerks an. Für Geräte mit Wechselmedien, wie optische Laufwerke, ist dieses Feld nicht definiert.</td> </tr> </tbody> </table> | Option | Beschreibung | Modell | Gibt das Laufwerksmodell des ausgewählten Geräts an. | Laufwerkstyp | Gibt den Typ des Laufwerks an, das am SATA-Port angeschlossen ist. | Kapazität | Gibt die Gesamtkapazität des Festplattenlaufwerks an. Für Geräte mit Wechselmedien, wie optische Laufwerke, ist dieses Feld nicht definiert. | Option | Beschreibung | Modell | Gibt das Laufwerksmodell des ausgewählten Geräts an. | Laufwerkstyp | Gibt den Typ des Laufwerks an, das am SATA-Port angeschlossen ist. | Kapazität | Gibt die Gesamtkapazität des Festplattenlaufwerks an. Für Geräte mit Wechselmedien, wie optische Laufwerke, ist dieses Feld nicht definiert. |
| Option | Beschreibung | | | | | | | | | | | | | | | | |
| Modell | Gibt das Laufwerksmodell des ausgewählten Geräts an. | | | | | | | | | | | | | | | | |
| Laufwerkstyp | Gibt den Typ des Laufwerks an, das am SATA-Port angeschlossen ist. | | | | | | | | | | | | | | | | |
| Kapazität | Gibt die Gesamtkapazität des Festplattenlaufwerks an. Für Geräte mit Wechselmedien, wie optische Laufwerke, ist dieses Feld nicht definiert. | | | | | | | | | | | | | | | | |
| Option | Beschreibung | | | | | | | | | | | | | | | | |
| Modell | Gibt das Laufwerksmodell des ausgewählten Geräts an. | | | | | | | | | | | | | | | | |
| Laufwerkstyp | Gibt den Typ des Laufwerks an, das am SATA-Port angeschlossen ist. | | | | | | | | | | | | | | | | |
| Kapazität | Gibt die Gesamtkapazität des Festplattenlaufwerks an. Für Geräte mit Wechselmedien, wie optische Laufwerke, ist dieses Feld nicht definiert. | | | | | | | | | | | | | | | | |
| Port E (Anschluss E) | <table border="0"> <thead> <tr> <th style="text-align: left;">Option</th> <th style="text-align: left;">Beschreibung</th> </tr> </thead> <tbody> <tr> <td>Modell</td> <td>Gibt das Laufwerksmodell des ausgewählten Geräts an.</td> </tr> <tr> <td>Laufwerkstyp</td> <td>Gibt den Typ des Laufwerks an, das am SATA-Port angeschlossen ist.</td> </tr> </tbody> </table> <p>Legt den Laufwerkstyp des ausgewählten Geräts fest. Für die Embedded SATA settings (Integrierte SATA-Einstellungen) im Modus ATA legen Sie dieses Feld auf Auto (Automatisch) fest, um die BIOS-Unterstützung zu aktivieren. Legen Sie es auf OFF (Deaktiviert) fest, um die BIOS-Unterstützung zu deaktivieren.</p> <p>Für die Betriebsarten AHCI und RAID ist die BIOS-Unterstützung immer aktiviert.</p> <table border="0"> <thead> <tr> <th style="text-align: left;">Option</th> <th style="text-align: left;">Beschreibung</th> </tr> </thead> <tbody> <tr> <td>Modell</td> <td>Gibt das Laufwerksmodell des ausgewählten Geräts an.</td> </tr> <tr> <td>Laufwerkstyp</td> <td>Gibt den Typ des Laufwerks an, das am SATA-Port angeschlossen ist.</td> </tr> </tbody> </table> | Option | Beschreibung | Modell | Gibt das Laufwerksmodell des ausgewählten Geräts an. | Laufwerkstyp | Gibt den Typ des Laufwerks an, das am SATA-Port angeschlossen ist. | Option | Beschreibung | Modell | Gibt das Laufwerksmodell des ausgewählten Geräts an. | Laufwerkstyp | Gibt den Typ des Laufwerks an, das am SATA-Port angeschlossen ist. | | | | |
| Option | Beschreibung | | | | | | | | | | | | | | | | |
| Modell | Gibt das Laufwerksmodell des ausgewählten Geräts an. | | | | | | | | | | | | | | | | |
| Laufwerkstyp | Gibt den Typ des Laufwerks an, das am SATA-Port angeschlossen ist. | | | | | | | | | | | | | | | | |
| Option | Beschreibung | | | | | | | | | | | | | | | | |
| Modell | Gibt das Laufwerksmodell des ausgewählten Geräts an. | | | | | | | | | | | | | | | | |
| Laufwerkstyp | Gibt den Typ des Laufwerks an, das am SATA-Port angeschlossen ist. | | | | | | | | | | | | | | | | |

| Option | Beschreibung |
|-----------------------------|---|
| Option | Beschreibung |
| Kapazität | Gibt die Gesamtkapazität des Festplattenlaufwerks an. Für Geräte mit Wechselmedien, wie optische Laufwerke, ist dieses Feld nicht definiert. |
| Port F (Anschluss F) | Legt den Laufwerkstyp des ausgewählten Geräts fest. Für die Embedded SATA settings (Integrierte SATA-Einstellungen) im Modus ATA legen Sie dieses Feld auf Auto (Automatisch) fest, um die BIOS-Unterstützung zu aktivieren. Legen Sie es auf OFF (Deaktiviert) fest, um die BIOS-Unterstützung zu deaktivieren. Für die Betriebsarten AHCI und RAID ist die BIOS-Unterstützung immer aktiviert. |
| Option | Beschreibung |
| Modell | Gibt das Laufwerksmodell des ausgewählten Geräts an. |
| Laufwerkstyp | Gibt den Typ des Laufwerks an, das am SATA-Port angeschlossen ist. |
| Kapazität | Gibt die Gesamtkapazität des Festplattenlaufwerks an. Für Geräte mit Wechselmedien, wie optische Laufwerke, ist dieses Feld nicht definiert. |
| Port G (Anschluss G) | Legt den Laufwerkstyp des ausgewählten Geräts fest. Für die Embedded SATA settings (Integrierte SATA-Einstellungen) im Modus ATA legen Sie dieses Feld auf Auto (Automatisch) fest, um die BIOS-Unterstützung zu aktivieren. Legen Sie es auf OFF (Deaktiviert) fest, um die BIOS-Unterstützung zu deaktivieren. Für die Betriebsarten AHCI und RAID ist die BIOS-Unterstützung immer aktiviert. |
| Option | Beschreibung |
| Modell | Gibt das Laufwerksmodell des ausgewählten Geräts an. |
| Laufwerkstyp | Gibt den Typ des Laufwerks an, das am SATA-Port angeschlossen ist. |
| Kapazität | Gibt die Gesamtkapazität des Festplattenlaufwerks an. Für Geräte mit Wechselmedien, wie optische Laufwerke, ist dieses Feld nicht definiert. |
| Port H (Anschluss H) | Legt den Laufwerkstyp des ausgewählten Geräts fest. Für die Embedded SATA settings (Integrierte SATA-Einstellungen) im Modus ATA legen Sie dieses Feld auf Auto (Automatisch) fest, um die BIOS-Unterstützung zu aktivieren. Legen Sie es auf OFF (Deaktiviert) fest, um die BIOS-Unterstützung zu deaktivieren. Für die Betriebsarten AHCI und RAID ist die BIOS-Unterstützung immer aktiviert. |
| Option | Beschreibung |
| Modell | Gibt das Laufwerksmodell des ausgewählten Geräts an. |
| Laufwerkstyp | Gibt den Typ des Laufwerks an, das am SATA-Port angeschlossen ist. |
| Kapazität | Gibt die Gesamtkapazität des Festplattenlaufwerks an. Für Geräte mit Wechselmedien, wie optische Laufwerke, ist dieses Feld nicht definiert. |

NVMe-Einstellungen

① | **ANMERKUNG:** Systeme der XC-Serie unterstützen keine NVMe-Laufwerke mit RAID.

① | **ANMERKUNG:** Das System der XC-Serie unterstützt nicht die Einstellungen NVDIMM-N, RAID oder UEFI.

Mithilfe der NVMe-Einstellungen können Sie die NVMe-Laufwerke auf den Modus **RAID (RAID)** oder **Non-RAID (Nicht-RAID)** festlegen.

- ① **ANMERKUNG:** Um diese Laufwerke als RAID-Laufwerke zu konfigurieren, müssen Sie die NVMe-Laufwerke und die Option „Embedded SATA“ (Integriertes SATA) im Menü SATA Settings (SATA-Einstellungen auf den Modus RAID (RAID) festlegen. Ist dies nicht der Fall, müssen Sie dieses Feld auf den Modus Non-RAID (Nicht-RAID) festlegen.

Anzeigen von NVMe-Einstellungen

Führen Sie die folgenden Schritte aus, um den Bildschirm **NVMe Settings (NVMe-Einstellungen)** anzuzeigen:

- 1 Schalten Sie das System ein oder starten Sie es neu.
- 2 Drücken Sie umgehend auf die Taste <F2>, wenn die folgende Meldung angezeigt wird:

F2 = System Setup

- ① **ANMERKUNG:** Wenn der Ladevorgang des Betriebssystems beginnt, bevor Sie F2 gedrückt haben, lassen Sie das System den Startvorgang vollständig ausführen. Starten Sie dann das System neu und versuchen Sie es erneut.
- 3 Klicken Sie im Bildschirm **System Setup Main Menu** (System-Setup-Hauptmenü) auf **System BIOS** (System-BIOS).
 - 4 Klicken Sie im Bildschirm **System BIOS (System-BIOS)** auf **NVMe Settings (NVMe-Einstellungen)**.

Details zu NVMe-Einstellungen

- ① **ANMERKUNG:** Systeme der XC-Serie unterstützen keine NVMe-Laufwerke mit RAID.

- ① **ANMERKUNG:** Das System der XC-Serie unterstützt nicht die Einstellungen NVDIMM-N, RAID oder UEFI.

Die Details zum Bildschirm „NVMe Settings“ (NVMe-Einstellungen) werden nachfolgend erläutert:

| Option | Beschreibung |
|-------------------------------|--|
| NVMe Mode (NVMe-Modus) | Ermöglicht das Festlegen des NVMe-Modus. Diese Option ist standardmäßig auf Non RAID (Nicht-RAID) festgelegt. |

Starteinstellungen

Im Bildschirm **Starteinstellungen** können Sie den Startmodus entweder auf **BIOS** oder **UEFI** setzen. Außerdem können Sie die Startreihenfolge angeben.

- ① **ANMERKUNG:** Das System der XC-Serie unterstützt nicht die Einstellungen NVDIMM-N, RAID oder UEFI.

- **UEFI:** Die Unified Extensible Firmware Interface (UEFI - vereinheitlichte erweiterbare Firmware-Schnittstelle) ist eine neue Schnittstelle zwischen Betriebssystemen und Plattformfirmware. Die Schnittstelle besteht aus Datentabellen mit plattformbezogenen sowie Start- und Laufzeit-Dienstaufrufen, die dem Betriebssystem und dessen Loader zur Verfügung stehen. Die folgenden Vorteile sind verfügbar, wenn der **Startmodus** auf **UEFI** eingestellt ist:
 - Unterstützung für Festplattenpartitionen mit mehr als 2 TB.
 - Optimierte Sicherheit (z. B. sicherer UEFI-Start).
 - Kürzere Startzeit.
- **BIOS:** Der **BIOS-Startmodus** ist der Legacy-Startmodus. Es wird zwecks Abwärtskompatibilität beibehalten.

Anzeigen von „Starteinstellungen“

Führen Sie folgende Schritte durch, um den Bildschirm **Starteinstellungen** anzuzeigen:

- 1 Schalten Sie das System ein oder starten Sie es neu.
- 2 Drücken Sie umgehend auf die Taste <F2>, wenn die folgende Meldung angezeigt wird:

F2 = System Setup

ANMERKUNG: Wenn der Ladevorgang des Betriebssystems beginnt, bevor Sie F2 gedrückt haben, lassen Sie das System den Startvorgang vollständig ausführen. Starten Sie dann das System neu und versuchen Sie es erneut.

- 3 Klicken Sie im Bildschirm **System-Setup-Hauptmenü** auf **System-BIOS**.
- 4 Klicken Sie auf dem Bildschirm **System-BIOS** auf **Starteinstellungen**.

Details zu „Starteinstellungen“

ANMERKUNG: Die NVDIMM-N-, RAID- oder UEFI-Einstellungen werden nicht unterstützt.

Die Details zum Bildschirm **Starteinstellungen** werden nachfolgend erläutert:

| Option | Beschreibung |
|--|---|
| Boot Mode (Startmodus) | <p>Ermöglicht das Festlegen des Systemstartmodus.</p> <p>VORSICHT: Das Ändern des Startmodus kann dazu führen, dass das System nicht mehr startet, falls das Betriebssystem nicht im gleichen Startmodus installiert wurde.</p> <p>Wenn das Betriebssystem UEFI unterstützt, können Sie diese Option auf UEFI (UEFI) festlegen. Das Festlegen dieses Felds auf BIOS (BIOS) ermöglicht die Kompatibilität mit nicht UEFI-fähigen Betriebssystemen. In der Standardeinstellung ist diese Option auf BIOS (BIOS) gesetzt.</p> <p>ANMERKUNG: Bei Einstellung dieses Felds auf UEFI wird das Menü BIOS-Starteinstellungen deaktiviert.</p> |
| Boot Sequence Retry (Wiederholung der Startreihenfolge) | <p>Aktiviert oder deaktiviert die Funktion Startsequenzwiederholung. Wenn dieses Feld auf Aktiviert gesetzt ist und das System nicht startet, versucht das System die Startreihenfolge nach 30 Sekunden erneut. In der Standardeinstellung ist diese Option auf Aktiviert gesetzt.</p> |
| Festplatten-Failover | <p>Gibt die Festplatte an, von der im Falle eines Festplattenausfalls gestartet werden soll. Die Geräte werden in der Reihenfolge der Festplattenlaufwerke im Menü Einstellung der Startoption ausgewählt. Wenn diese Option auf Deaktiviert gesetzt ist, wird der Startvorgang nur mit dem ersten Festplattenlaufwerk in der Liste versucht. Wenn diese Option auf Aktiviert gesetzt ist, wird der Startvorgang nacheinander mit allen Festplattenlaufwerken versucht, die in der Reihenfolge der Festplattenlaufwerke aufgeführt sind. Diese Option ist für den UEFI-Startmodus nicht aktiviert. Die Standardeinstellung für diese Option ist Deaktiviert.</p> |
| Einstellungen der Startoptionen | <p>Konfiguriert die Startsequenz und die Startgeräte.</p> |
| BIOS Boot Settings (BIOS-Starteinstellungen) | <p>Aktiviert oder deaktiviert BIOS-Startoptionen.</p> <p>ANMERKUNG: Diese Option wird nur beim Startmodus BIOS aktiviert.</p> |
| UEFI-Starteinstellungen | <p>Aktiviert oder deaktiviert die UEFI-Startoptionen. Die UEFI-Optionen umfassen PXE-Startgeräte.</p> <p>ANMERKUNG: Diese Option wird nur beim Startmodus UEFI aktiviert.</p> |
| UEFI-Startsequenz | <p>Ermöglicht das Ändern der Reihenfolge der PXE-Startgeräte.</p> |
| Boot Options Enable/Disable (Startoptionen aktivieren/deaktivieren) | <p>Diese Funktion ermöglicht die Auswahl der aktivierten oder deaktivierten PXE-Geräte.</p> |

Integrierte Geräte

Mit dem Bildschirm **Integrierte Geräte** können Sie die Einstellungen sämtlicher integrierter Geräte anzeigen und konfigurieren, einschließlich den Grafikcontroller, integrierte RAID-Controller und die USB-Anschlüsse.

① **ANMERKUNG:** Das System der XC-Serie unterstützt nicht die Einstellungen NVDIMM-N, RAID oder UEFI.

Anzeigen von „Integrated Devices“ (Integrierte Geräte)

Führen Sie zum Anzeigen der **Integrated Devices** (Integrierte Geräte) folgende Schritte durch:

Info über diese Aufgabe

① **ANMERKUNG:** Das System der XC-Serie unterstützt nicht die Einstellungen NVDIMM-N, RAID oder UEFI.

Schritte

- 1 Schalten Sie das System ein oder starten Sie es neu.
- 2 Drücken Sie umgehend auf die Taste <F2>, wenn die folgende Meldung angezeigt wird:

F2 = System Setup

① **ANMERKUNG:** Wenn der Ladevorgang des Betriebssystems beginnt, bevor Sie F2 gedrückt haben, lassen Sie das System den Startvorgang vollständig ausführen. Starten Sie dann das System neu und versuchen Sie es erneut.

- 3 Klicken Sie im Bildschirm **System-Setup-Hauptmenü** auf **System-BIOS**.
- 4 Auf dem Bildschirm **System BIOS** (System-BIOS) klicken Sie auf **Integrated Devices** (Integrierte Geräte).

Details zu „Integrated Devices“ (Integrierte Geräte)

Die Details zum Bildschirm **Integrated Devices** (Integrierte Geräte) werden nachfolgend erläutert:

| Option | Beschreibung |
|---|---|
| Benutzerzugängliche USB-Schnittstellen | Ermöglicht das Aktivieren oder Deaktivieren der USB-Anschlüsse. Durch Auswahl von All Ports Off (Alle Anschlüsse deaktiviert) werden alle USB-Anschlüsse deaktiviert. Bei bestimmten Betriebssystemen funktionieren USB-Tastatur und -Maus während des Startvorgangs. Wenn der Startvorgang abgeschlossen ist, funktionieren USB-Tastatur und -Maus nicht, falls die Anschlüsse deaktiviert sind. Diese Option ist standardmäßig auf All Ports On (Alle Anschlüsse aktiviert) festgelegt. |
| Interne USB-Schnittstelle | Aktiviert oder deaktiviert den internen USB-Anschluss. Diese Option ist auf On (Aktiviert) oder Off (Deaktiviert) festgelegt. Diese Option ist standardmäßig auf On (Aktiviert) festgelegt. ① ANMERKUNG: Der interne SD-Kartenanschluss auf dem PCIe-Riser wird vom internen USB-Anschluss gesteuert. |
| iDRAC Direct USB Port (iDRAC Direct-USB-Anschluss) | Der iDRAC Direct-USB-Anschluss wird vom iDRAC ausschließlich ohne Host Sichtbarkeit verwaltet. Diese Option ist auf ON (Aktiviert) oder OFF (Deaktiviert) festgelegt. Bei der Einstellung OFF (Deaktiviert) erkennt iDRAC keine USB-Geräte, die auf diesem verwalteten Anschluss installiert sind. Diese Option ist standardmäßig auf ON (Aktiviert) festgelegt. |
| Embedded NIC1 (Integrierter NIC1) | Aktiviert oder deaktiviert den integrierten NIC1-Anschluss. In der Standardeinstellung ist diese Option auf Enabled (Aktiviert) festgelegt. |
| I/OAT DMA Engine | Aktiviert oder deaktiviert die I/OAT-Option (I/O Acceleration Technology). I/OAT ist ein Satz von DMA-Funktionen für schnelleren Netzwerkdatenverkehr und geringere CPU-Auslastung. Aktivieren Sie die Option nur, wenn Hardware und Software diese Funktion unterstützen. Diese Option ist standardmäßig auf Disabled (Deaktiviert) festgelegt. |
| Integrierter Grafikkontroller | Aktiviert oder deaktiviert die Verwendung des integrierten Grafikkontrollers als primäre Anzeige. Bei der Einstellung Enabled (Aktiviert) fungiert der integrierte Grafikkontroller als primäre Anzeige, auch wenn Add-In-Grafikkarten installiert sind. Bei der Einstellung Disabled (Deaktiviert) wird eine Add-In-Grafikkarte als primäre Anzeige verwendet. Während des Einschalt-Selbsttests (POST) und in der Pre-Boot-Umgebung erfolgt die BIOS-Ausgabe über die primäre Add-In-Grafikkarte und den integrierten Grafikkontroller. Der integrierte Grafikkontroller wird dann unmittelbar vor dem Start des Betriebssystems deaktiviert. Diese Option ist standardmäßig auf Enabled (Aktiviert) festgelegt. |

| Option | Beschreibung |
|--|--|
| | <p>ANMERKUNG: Wenn mehrere Add-In-Grafikkarten im System installiert sind, wird die erste Karte, die während der PCI-Aufzählung ermittelt wird, als primäre Anzeige ausgewählt. Möglicherweise müssen die Karten in den Steckplätzen neu angeordnet werden, um zu steuern, welche Karte als primäre Anzeige fungiert.</p> |
| Aktueller Status des integrierten Grafikcontrollers | Zeigt den aktuellen Status des integrierten Video-Controllers an. Die Option Current State of Embedded Video Controller (Aktueller Status des integrierten Video-Controllers) ist ein schreibgeschütztes Feld. Wenn die Option für den integrierten Video-Controller die einzige Anzeigefunktion im System darstellt (d. h. wenn keine Add-in-Grafikkarte installiert wurde), dann wird die Option Embedded Video Controller (Integrierter Video-Controller) automatisch als primäre Anzeige verwendet, auch wenn sie auf Disabled (Deaktiviert) gesetzt ist. |
| SR-IOV systemweit aktivieren | Aktiviert oder deaktiviert die BIOS-Konfiguration der Single Root I/O Virtualization (SR-IOV)-Geräte. In der Standardeinstellung ist diese Option auf Disabled (Deaktiviert) (Aktiviert) gesetzt. |
| BS-Watchdog-Zeitgeber | Wenn Ihr System nicht mehr reagiert, unterstützt Sie der Watchdog-Zeitgeber bei der Wiederherstellung des Betriebssystems. Wenn diese Option auf Enabled (Aktiviert) gestellt ist, initialisiert das Betriebssystem den Zeitgeber. Wenn diese Option auf Disabled (Deaktiviert), d.h. auf die Standardeinstellung gesetzt ist, hat der Zeitgeber keine Auswirkungen auf das System. |
| Speicher ordnete E/A über 4GB zu | Aktiviert oder deaktiviert die Unterstützung für PCIe-Geräte, die große Speichermengen erfordern. Aktivieren Sie diese Option nur für 64-Bit-Betriebssysteme. In der Standardeinstellung ist diese Option auf Enabled (Aktiviert) festgelegt. |
| Memory Mapped I/O above Base (Speicherzugeordnete E/A über Basiswert) | Bei der Einstellung 12 TB wird die MMIO-Basis vom System dem Wert 12 TB zugeordnet. Aktivieren Sie diese Option für ein Betriebssystem, das 44-Bit-PCIe-Adressierung erfordert. Bei der Einstellung 512 GB ordnet das System die MMIO-Basis dem Wert 512 GB zu und reduziert die maximale Unterstützung für Speicher auf weniger als 512 GB. Aktivieren Sie diese Option nur für das 4-GPU-DGMA-Problem. Diese Option ist standardmäßig auf 56 TB festgelegt. |
| Slot Disablement (Steckplatzdeaktivierung) | Aktiviert oder deaktiviert die verfügbaren PCIe-Steckplätze auf dem System. Die Funktion „Slot Disablement“ (Steckplatzdeaktivierung) steuert die Konfiguration der PCIe-Karten, die im angegebenen Steckplatz installiert sind. Die Steckplätze müssen nur deaktiviert werden, wenn die installierte Peripheriegeräte-Karte das Starten des Betriebssystems verhindert oder Verzögerungen beim Systemstart verursacht. Wenn der Steckplatz deaktiviert ist, sind sowohl das Option-ROM als auch die UEFI-Treiber deaktiviert. |

Tabelle 24. Slot Disablement (Steckplatzdeaktivierung)

| Option | Beschreibung |
|---------------------|---|
| Steckplatz 1 | Aktiviert oder deaktiviert den PCIe-Steckplatz 1. In der Standardeinstellung ist diese Option auf Enabled (Aktiviert) festgelegt. |
| Steckplatz 3 | Aktiviert oder deaktiviert den PCIe-Steckplatz 3 oder nur der Starttreiber wird für den PCIe-Steckplatz 3 deaktiviert. In der Standardeinstellung ist diese Option auf Enabled (Aktiviert) festgelegt. |
| Steckplatz 4 | Aktiviert oder deaktiviert den PCIe-Steckplatz 4 oder nur der Starttreiber wird für den PCIe-Steckplatz 4 deaktiviert. In der Standardeinstellung ist diese Option auf Enabled (Aktiviert) festgelegt. |
| Steckplatz 5 | Aktiviert oder deaktiviert den PCIe-Steckplatz 5 oder nur der Starttreiber wird für den PCIe-Steckplatz 5 deaktiviert. In der Standardeinstellung ist diese Option auf Enabled (Aktiviert) festgelegt. |
| Steckplatz 6 | Aktiviert oder deaktiviert den PCIe-Steckplatz 6 oder nur der Starttreiber wird für den PCIe-Steckplatz 6 |

| Option | Beschreibung |
|--------|---|
| | deaktiviert. In der Standardeinstellung ist diese Option auf Enabled (Aktiviert) festgelegt. |

Serielle Kommunikation

Mit dem Bildschirm **Serial Communication** (Serielle Kommunikation) können Sie die Eigenschaften für den seriellen Kommunikationsport anzeigen.

Anzeigen von „Serielle Kommunikation“

So zeigen Sie den Bildschirm **Serielle Kommunikation** an:

- 1 Schalten Sie das System ein oder starten Sie es neu.
- 2 Drücken Sie umgehend auf die Taste <F2>, wenn die folgende Meldung angezeigt wird:

F2 = System Setup

ANMERKUNG: Wenn der Ladevorgang des Betriebssystems beginnt, bevor Sie F2 gedrückt haben, lassen Sie das System den Startvorgang vollständig ausführen. Starten Sie dann das System neu und versuchen Sie es erneut.

- 3 Klicken Sie im Bildschirm **System-Setup-Hauptmenü** auf **System-BIOS**.
- 4 Klicken Sie auf dem Bildschirm **System-BIOS** auf **Serielle Kommunikation**.

Details zu „Serial Communication“ (Serielle Kommunikation)

Die Details zum Bildschirm **Serial Communication** (Serielle Kommunikation) werden nachfolgend erläutert:

| Option | Beschreibung |
|--|---|
| Adresse der seriellen Schnittstelle | <p>Ermöglicht das Festlegen der Anschlussadresse für serielle Geräte. Dieses Feld setzt die Adresse der seriellen Schnittstelle entweder auf COM1 oder COM2 (COM1 = 0x3F8, COM2 = 0x2F8). Diese Option ist standardmäßig auf Serial Device1=COM2 or Serial Device 2=COM1 (Serielles Gerät1 =COM2 oder Serielles Gerät 2 =COM1) festgelegt.</p> <p>ANMERKUNG: Sie können für die SOL-(Seriell über LAN-)Funktion nur Serial Device 2 (Serielles Gerät 2) verwenden. Um die Konsolenumleitung über SOL nutzen zu können, konfigurieren Sie für die Konsolenumleitung und das serielle Gerät dieselbe Anschlussadresse.</p> <p>ANMERKUNG: Jedes Mal, wenn das System gestartet wird, synchronisiert das BIOS die in iDRAC gespeicherte serielle MUX-Einstellung. Die serielle MUX-Einstellung kann unabhängig in iDRAC geändert werden. Aus diesem Grund wird diese Einstellung beim Laden der BIOS-Standardeinstellungen aus dem BIOS-Setup-Dienstprogramm möglicherweise nicht immer auf die Standardeinstellung von Serial Device 1 (Serielles Gerät 1) zurückgesetzt.</p> |
| Ausfallsichere Baudrate | <p>Zeigt die ausfallsichere Baudrate für die Konsolenumleitung an. Das BIOS versucht, die Baudrate automatisch zu bestimmen. Diese ausfallsichere Baudrate wird nur verwendet, wenn der Versuch fehlschlägt, und der Wert darf nicht geändert werden. In der Standardeinstellung ist diese Option auf 115200 gesetzt.</p> |
| Remote-Terminaltyp | <p>Legt den Terminal-Typ der Remote-Konsole fest. In der Standardeinstellung ist diese Option auf VT100/VT220 gesetzt.</p> |
| Konsolenumleitung nach Start | <p>Aktiviert oder deaktiviert die BIOS-Konsolenumleitung, wenn das Betriebssystem geladen wurde. In der Standardeinstellung ist diese Option auf Enabled (Aktiviert) gesetzt.</p> |

Systemprofileinstellungen

Mit dem Bildschirm **Systemprofileinstellungen** können Sie spezifische Einstellungen zur Systemleistung wie die Energieverwaltung aktivieren.

Anzeigen von „Systemprofileinstellungen“

Führen Sie die folgenden Schritte aus, um den Bildschirm **Systemprofileinstellungen** anzuzeigen:

- 1 Schalten Sie das System ein oder starten Sie es neu.
- 2 Drücken Sie umgehend auf die Taste <F2>, wenn die folgende Meldung angezeigt wird:

F2 = System Setup

ANMERKUNG: Wenn der Ladevorgang des Betriebssystems beginnt, bevor Sie F2 gedrückt haben, lassen Sie das System den Startvorgang vollständig ausführen. Starten Sie dann das System neu und versuchen Sie es erneut.

- 3 Klicken Sie im Bildschirm **System-Setup-Hauptmenü** auf **System-BIOS**.
- 4 Klicken Sie auf dem Bildschirm **System-BIOS** auf **Systemprofileinstellungen**.

Details zu „System Profile Settings“ (Systemprofileinstellungen)

Die Details zum Bildschirm **System Profile Settings** (Systemprofileinstellungen) werden nachfolgend erläutert:

| Option | Beschreibung |
|----------------------------|---|
| Systemprofil | Legt das Systemprofil fest. Wenn Sie die Option „System Profile“ (Systemprofil) auf einen anderen Modus als Custom (Benutzerdefiniert) festlegen, legt das BIOS die restlichen Optionen automatisch fest. Sie können die restlichen Optionen nur dann ändern, wenn der Modus auf Custom (Benutzerdefiniert) festgelegt ist. In der Standardeinstellung ist diese Option auf Performance Per Watt Optimized (DAPC) (Optimierte Leistung pro Watt [DAPC]) festgelegt. Weitere Optionen sind Performance Per Watt (OS) (Leistung pro Watt [OS]) , Performance Per Watt (HWPM) (Leistung pro Watt [HWPM]) , Performance (Leistung) und Workstation Performance (Workstation-Leistung) . ANMERKUNG: Alle Parameter auf dem Bildschirm „System Profile Settings“ (Systemprofileinstellungen) sind nur verfügbar, wenn die Option System Profile (Systemprofil) auf Custom (Benutzerdefiniert) gesetzt ist. |
| CPU-Stromverwaltung | Legt die CPU-Energieverwaltung fest. Diese Option ist standardmäßig auf System DBPM (DAPC) (System-DBPM [DAPC]) festgelegt. DBPM steht für „Demand-Based Power Management“ (Bedarfsabhängige Energieverwaltung). Andere Optionen sind OS DBPM (BS-DBPM) , Maximum Performance (Maximale Leistung) und Hardware P States (P-States der Hardware) . |
| Speicherfrequenz | Legt die Taktrate des Systemspeichers fest. Sie können Maximum Performance (Maximale Leistung) , Maximum Reliability (Maximale Zuverlässigkeit) oder eine bestimmte Geschwindigkeit auswählen. Diese Option ist standardmäßig auf Maximum Performance (Maximale Leistung) festgelegt. |
| Turbo-Boost | Aktiviert oder deaktiviert den Prozessor im Turbo-Boost-Modus. In der Standardeinstellung ist diese Option auf Enabled (Aktiviert) gesetzt. |
| C1E | Aktiviert oder deaktiviert den Prozessor, um beim Leerlauf in einen Zustand mit minimaler Leistung versetzt zu werden. In der Standardeinstellung ist diese Option auf Enabled gesetzt. |
| C States | Aktiviert oder deaktiviert den Prozessor für den Betrieb in allen verfügbaren Leistungszuständen. In der Standardeinstellung ist diese Option auf Enabled (Aktiviert) gesetzt. |
| Schreiben Daten-CRC | Aktiviert oder deaktiviert die Funktion „Schreiben Daten-CRC“. In der Standardeinstellung ist diese Option auf Enabled (Aktiviert) festgelegt. |

| Option | Beschreibung |
|---|--|
| Speicherprüfung und -Korrektur | Stellt die Speicherprüfung und -korrekturhäufigkeit ein. In der Standardeinstellung ist diese Option auf Standard gesetzt. |
| Speicheraktualisierungsrate | Stellt die Speicheraktualisierungsrate auf entweder 1x oder 2x ein. In der Standardeinstellung ist diese Option auf 1x gesetzt. |
| Nicht-Kern-Frequenz | <p>Ermöglicht Ihnen die Auswahl der Option Processor Uncore Frequency (Nicht-Kern-Taktfrequenz des Prozessors).</p> <p>Mit dem dynamischen Modus kann der Prozessor Energieressourcen innerhalb der Kerne und Nicht-Kerne während der Laufzeit optimieren. Die Optimierung der Nicht-Kern-Frequenz zum Energiesparen oder zur Leistungsoptimierung hängt von der Einstellung der Option Energy Efficiency Policy (Energieeffizienzregel) ab.</p> |
| Number of Turbo Boost Enabled Cores for Processor 1 (Anzahl der für den Turbo-Boost-Modus aktivierten Kerne für Prozessor 1) | <p>ANMERKUNG: Wenn zwei Prozessoren im System installiert wurden, wird ein Eintrag für Number of Turbo Boost Enabled Cores for Processor 2 (Anzahl der für den Turbo-Boost-Modus aktivierten Kerne für Prozessor 2) angezeigt.</p> <p>Steuert die Anzahl der für den Turbo-Boost-Modus aktivierten Kerne für Prozessor 1. In der Standardeinstellung ist die maximale Anzahl der Kerne aktiviert.</p> |
| Monitor/Mwait | <p>Ermöglicht das Aktivieren der Monitor/Mwait-Anweisungen im Prozessor. In der Standardeinstellung ist diese Option auf Enabled (Aktiviert) festgelegt; dies gilt für alle Systemprofile mit Ausnahme von Custom (Benutzerdefiniert).</p> <p>ANMERKUNG: Diese Option kann nur deaktiviert werden, wenn die Option C States (C-States) im Modus Custom (Benutzerdefiniert) auf Disabled (Deaktiviert) gesetzt ist.</p> <p>ANMERKUNG: Wenn die Option C States (C-States) im Modus Custom (Benutzerdefiniert) auf Enabled (Aktiviert) festgelegt ist, haben Änderungen der Monitor-/Mwait-Einstellung keine Auswirkungen auf die Stromversorgung oder die Leistung des System.</p> |
| CPU Interconnect Bus Link Power Management (Energieverwaltung für die CPU-Busverbindungen) | Aktiviert oder deaktiviert die Energieverwaltung für die CPU-Busverbindungen. In der Standardeinstellung ist diese Option auf Enabled (Aktiviert) festgelegt. |
| PCI-ASPM-L1 Link Power Management (Energieverwaltung für die PCI-ASPM-L1-Verbindungen) | Aktiviert oder deaktiviert die Energieverwaltung für die PCI-ASPM-L1-Verbindungen. In der Standardeinstellung ist diese Option auf Enabled (Aktiviert) festgelegt. |

Systemsicherheit

Mit dem Bildschirm **Systemsicherheit** können Sie bestimmte Funktionen wie das Systemkennwort, Setup-Kennwort und die Deaktivierung des Betriebsschalters durchführen.

Anzeigen von „Systemsicherheit“

Führen Sie folgenden Schritte durch, um den Bildschirm **Systemsicherheit** anzuzeigen:

- 1 Schalten Sie das System ein oder starten Sie es neu.
- 2 Drücken Sie umgehend auf die Taste <F2>, wenn die folgende Meldung angezeigt wird:

F2 = System Setup

ANMERKUNG: Wenn der Ladevorgang des Betriebssystems beginnt, bevor Sie F2 gedrückt haben, lassen Sie das System den Startvorgang vollständig ausführen. Starten Sie dann das System neu und versuchen Sie es erneut.

- 3 Klicken Sie auf dem Bildschirm **System-Setup-Hauptmenü** auf **System-BIOS**.
- 4 Klicken Sie auf dem Bildschirm **System-BIOS** auf **Systemsicherheit**.

Details zum Bildschirm „Systemsicherheitseinstellungen“

Die Details zum Bildschirm **System Security Settings** (Systemsicherheitseinstellungen) werden nachfolgend erläutert:

| Option | Beschreibung |
|--|--|
| In-Band Manageability Interface (Bandinterne Verwaltbarkeits-Schnittstelle) | <p>Bei der Einstellung „Disabled“ (Deaktiviert) werden die Management Engine (ME), HECI-Geräte und die IPMI-Geräte des Systems aus dem Betriebssystem ausgeblendet. Dadurch wird verhindert, dass das Betriebssystem die ME-Einstellungen für Energieobergrenzen ändert, und der Zugriff auf alle bandinternen Verwaltungstools blockiert. Die gesamte Verwaltung sollte bandextern erfolgen. Diese Option ist standardmäßig auf Enabled (Aktiviert) gesetzt.</p> <p>ANMERKUNG: Die BIOS-Aktualisierung erfordert, dass HECI-Geräte in Betrieb sind, während DUP-Aktualisierungen erfordern, dass die IPMI-Schnittstelle in Betrieb ist. Diese Einstellung muss auf „Enabled“ (Aktiviert) gesetzt sein, um Aktualisierungsfehler zu vermeiden.</p> |
| Intel(R) AES-NI | <p>Verbessert die Geschwindigkeit von Anwendungen durch Verschlüsselung und Entschlüsselung unter Einsatz der AES-NI-Standardanweisungen. Diese Option ist per Standardeinstellung auf Enabled (Aktiviert) gesetzt.</p> |
| System Password | <p>Richtet das Systemkennwort ein. Diese Option ist standardmäßig auf Enabled (Aktiviert) gesetzt und ist schreibgeschützt, wenn der Jumper nicht im System installiert ist.</p> |
| Setup Password (Setup-Kennwort) | <p>Legt das Setup-Kennwort fest. Wenn der Kennwort-Jumper nicht im System installiert ist, ist diese Option schreibgeschützt.</p> |
| Password Status (Kennwortstatus) | <p>Sperrt das Systemkennwort. In der Standardeinstellung ist diese Option auf Unlocked (Freigegeben) gesetzt.</p> |
| TPM Security | <p>ANMERKUNG: Das TPM-Menü ist nur verfügbar, wenn das TPM-Modul installiert ist.</p> <p>Ermöglicht die Steuerung des Berichtsmodus im TPM (Trusted Platform Module). In der Standardeinstellung ist die Option TPM Security (TPM-Sicherheit) auf Off (Deaktiviert) gesetzt. Die Felder „TPM Status“ (TPM-Status), „TPM Activation“ (TPM-Aktivierung) und „Intel TXT“ (Intel-TXT) können nur geändert werden, wenn das Feld TPM Status (TPM-Status) auf On with Pre-boot Measurements (Aktiviert mit Maßnahmen vor dem Start) oder On without Pre-boot Measurements (Aktiviert ohne Maßnahmen vor dem Start) gesetzt ist.</p> |
| TPM-Informationen | <p>Ändert den Betriebsstatus des TPM. In der Standardeinstellung ist diese Option auf No Change (Keine Änderung) gesetzt.</p> |
| TPM Status | <p>Gibt den TPM-Status an.</p> |
| TPM-Befehl | <p>Steuert das Trusted Platform Module (TPM). Bei der Einstellung None (Keine) wird kein Befehl an das TPM gesendet. Bei der Einstellung Activate (Aktivieren) wird das TPM aktiviert. Bei der Einstellung Deactivate (Deaktivieren) wird das TPM deaktiviert. Bei der Einstellung Clear (Löschen) werden alle Inhalte des TPM gelöscht. Diese Option ist standardmäßig auf None (Keine) gesetzt.</p> |

| Option | Beschreibung |
|---|--|
| | <p>⚠ VORSICHT: Das Löschen des TPM führt zum Verlust aller Schlüssel im TPM. Der Verlust von TPM-Schlüsseln kann den Startvorgang des Betriebssystems beeinträchtigen.</p> <p>Dieses Feld ist schreibgeschützt, wenn TPM Security (TPM-Sicherheit) auf Off (Deaktiviert) gesetzt ist. Diese Aktion erfordert einen zusätzlichen Neustart, bevor sie wirksam wird.</p> |
| Intel(R) TXT | Aktiviert oder deaktiviert die Option „Intel Trusted Execution Technology“ (Intel TXT). Zum Aktivieren der Option Intel TXT muss die Virtualisierungstechnologie aktiviert und die TPM-Sicherheit mithilfe von Maßnahmen vor dem Start aktiviert werden. In der Standardeinstellung ist diese Option auf Off (Aus) gesetzt. |
| Betriebsschalter | Aktiviert oder deaktiviert den Netzschalter an der Vorderseite des System. In der Standardeinstellung ist diese Option auf Enabled (Aktiviert) gesetzt. |
| AC Power Recovery (Netzstromwiederherstellung) | Legt fest, wie das System reagieren soll, nachdem die Netzstromversorgung des System wiederhergestellt wurde. In der Standardeinstellung ist diese Option auf Last (Letzter Zustand) gesetzt. |
| AC Power Recovery Delay (Verzögerung bei Netzstromwiederherstellung) | Legt die Zeitverzögerung für das Einschalten des Systems nach dem Wiederherstellen der Netzstromversorgung für das System fest. In der Standardeinstellung ist diese Option auf Immediate (Sofort) gesetzt. |
| User Defined Delay (60 to 240 s) (Benutzerdefinierte Verzögerung [60 s bis 240 s]) | Legt die Option User Defined Delay (Benutzerdefinierte Verzögerung) fest, wenn die Option User Defined (Benutzerdefiniert) für AC Power Recovery Delay (Verzögerung bei Netzstromwiederherstellung) gewählt ist. |
| Variabler UEFI-Zugriff | Bietet unterschiedliche Grade von UEFI-Sicherungsvariablen. Wenn die Option auf Standard (Standardeinstellung) gesetzt ist, sind die UEFI-Variablen gemäß der UEFI-Spezifikation im Betriebssystem aufrufbar. Wenn die Option auf Controlled (Kontrolliert) gesetzt ist, werden die ausgewählten UEFI-Variablen in der Umgebung geschützt und neue UEFI-Starteinträge werden an das Ende der aktuellen Startreihenfolge gezwungen. |
| Secure Boot | Ermöglicht den sicheren Start, indem das BIOS jedes Vorstart-Image mit den Zertifikaten in der Sicherungstartrichtlinie authentifiziert. „Secure Boot“ (Sicherer Start) ist in der Standardeinstellung auf Disabled (Deaktiviert) gesetzt. |
| Regel für sicheren Start | Wenn die Richtlinie für den sicheren Start auf Standard eingestellt ist, authentifiziert das BIOS die Vorstart-Images mithilfe des Schlüssel und der Zertifikate des Systemherstellers. Wenn die Richtlinie für den sicheren Start auf Custom (Benutzerdefiniert) eingestellt ist, verwendet das BIOS benutzerdefinierte Schlüssel und Zertifikate. Die Richtlinie für den sicheren Start ist standardmäßig auf Standard festgelegt. |
| Secure Boot Mode | Konfiguriert, wie das BIOS die „Sicherer Start“-Richtlinienobjekte (PK, KEK, db, dbx) verwendet. Wenn der aktuelle Modus auf Deployed Mode (Modus „Bereitgestellt“) gesetzt ist, lauten die verfügbaren Optionen User Mode (Benutzermodus) und Deployed Mode (Modus „Bereitgestellt“) . Wenn der aktuelle Modus auf User Mode (Benutzermodus) gesetzt ist, lauten die verfügbaren Optionen User Mode (Benutzermodus) , Audit Mode (Prüfmodus) und Deployed Mode (Modus „Bereitgestellt“) . |

| Optionen | Beschreibung |
|----------------------------------|--|
| User Mode (Benutzermodus) | <p>Im Benutzermodus muss PK installiert sein, und das BIOS führt die Signaturüberprüfung bei programmgesteuerten Versuchen durch, Richtlinienobjekte zu aktualisieren.</p> <p>Das BIOS gestattet nicht autorisierte programmgesteuerte Übergänge zwischen Modi.</p> |
| Audit Mode (Prüfmodus) | <p>Im Prüfmodus ist PK nicht vorhanden. Das BIOS authentifiziert programmgesteuerte Aktualisierungen der Richtlinienobjekte und Übergänge zwischen den Modi nicht.</p> <p>Der Prüfmodus eignet sich für die programmgesteuerte Ermittlung eines funktionierenden Satzes von Richtlinienobjekten.</p> |

| Option | Beschreibung |
|---|---|
| | <p>Optionen</p> <p>Beschreibung</p> <p>Das BIOS führt die Signaturüberprüfung auf Vorstart-Images durch und protokolliert die Ergebnisse in der Tabelle der Image-Ausführungsinformationen, führt die Images jedoch unabhängig davon aus, ob sie die Überprüfung bestehen oder nicht.</p> |
| | <p>Deployed Mode (Modus „Bereitgestellt“)</p> <p>Der Modus „Bereitgestellt“ ist der sicherste Modus. Im Modus „Bereitgestellt“ muss PK installiert sein, und das BIOS führt die Signaturüberprüfung bei programmgesteuerten Versuchen durch, Richtlinienobjekte zu aktualisieren.</p> <p>Der Modus „Bereitgestellt“ schränkt die programmgesteuerten Übergänge zwischen den Modi ein.</p> |
| Richtlinie zum sicheren Start – Übersicht | Gibt die Liste der Zertifikate und Hashes für den sicheren Start an, die beim sicheren Start für authentifizierte Images verwendet werden. |
| Benutzerdefinierte Einstellungen für die Richtlinie zum sicheren Start | Konfiguriert die benutzerdefinierte Richtlinie zum sicheren Start. Um diese Option zu aktivieren, setzen Sie die Option Custom (Benutzerdefiniert) als Richtlinie zum sicheren Start fest. |

Erstellen eines System- und Setup-Kennworts

Voraussetzung

Stellen Sie sicher, dass die Kennwort-Jumper-Einstellung aktiviert ist. Mithilfe des Kennwort-Jumpers werden die System- und Setup-Kennwortfunktionen aktiviert oder deaktiviert. Weitere Informationen finden Sie unter [Jumper-Einstellungen auf der Systemplatine](#).

ANMERKUNG: Wenn die Kennwort-Jumper-Einstellung deaktiviert ist, werden das vorhandene Systemkennwort und Setup-Kennwort gelöscht und es ist nicht notwendig, das Systemkennwort zum Systemstart anzugeben.

Schritte

- 1 Zum Aufrufen des System-Setups drücken Sie unmittelbar nach einem Einschaltvorgang oder Neustart die Taste F2.
- 2 Klicken Sie auf dem Bildschirm **System-Setup-Hauptmenü** auf **System-BIOS > Systemsicherheit**.
- 3 Überprüfen Sie im Bildschirm **Systemsicherheit**, ob die Option **Kennwortstatus** auf **Nicht gesperrt** gesetzt ist.
- 4 Geben Sie Ihr Systemkennwort in das Feld **Systemkennwort** ein und drücken Sie die Eingabe- oder Tabulatortaste.

Verwenden Sie zum Zuweisen des System-Kennworts die folgenden Richtlinien:

- Kennwörter dürfen aus maximal 32 Zeichen bestehen.
- Das Kennwort darf die Zahlen 0 bis 9 enthalten.
- Die folgenden Sonderzeichen sind zulässig: Leerzeichen, ("), (+), (.), (-), (.), (/), (:), ([), (\), (]), (^).

In einer Meldung werden Sie aufgefordert, das Systemkennwort erneut einzugeben.

- 5 Geben Sie das Systemkennwort ein und klicken Sie dann auf **OK**.
- 6 Geben Sie Ihr Setup-Kennwort in das Feld **Setup-Kennwort** ein und drücken Sie die Eingabe- oder Tabulatortaste. In einer Meldung werden Sie aufgefordert, das Setup-Kennwort erneut einzugeben.
- 7 Geben Sie das Setup-Kennwort erneut ein und klicken Sie dann auf **OK**.
- 8 Drücken Sie „Esc“, um zum Bildschirm „System-BIOS“ zurückzukehren. Drücken Sie erneut „Esc“. In einer Meldung werden Sie aufgefordert, die Änderungen zu speichern.

ANMERKUNG: Der Kennwortschutz wird erst wirksam, wenn das System neu gestartet wird.

Verwenden des Systemkennworts zur Systemsicherung

Info über diese Aufgabe

Wenn ein Setup-Kennwort vergeben wurde, wird das Setup-Kennwort vom System als alternatives Systemkennwort zugelassen.

Schritte

- 1 Schalten Sie das System ein oder starten Sie es neu.
- 2 Geben Sie das Systemkennwort ein und drücken Sie die Eingabetaste.

Nächster Schritt

Wenn die Option **Kennwortstatus** auf **Gesperrt** gesetzt ist, geben Sie nach einer Aufforderung beim Neustart das Systemkennwort ein und drücken Sie die Eingabetaste.

ANMERKUNG: Wenn ein falsches Systemkennwort eingegeben wurde, zeigt das System eine Meldung an und fordert Sie zur erneuten Eingabe des Kennworts auf. Sie haben drei Versuche, das korrekte Kennwort einzugeben. Nach dem dritten erfolglosen Versuch informiert das System in einer Fehlermeldung darüber, dass das System angehalten wurde und ausgeschaltet werden muss. Auch nach dem Herunterfahren und Neustarten des Systems wird die Fehlermeldung angezeigt, bis das korrekte Kennwort eingegeben wurde.

Löschen oder Ändern eines System- und Setup-Kennworts

Voraussetzung

ANMERKUNG: Sie können ein vorhandenes System- oder Setup-Kennwort nicht löschen oder ändern, wenn **Password Status (Kennwortstatus)** auf **Locked (Gesperrt)** gesetzt ist.

Schritte

- 1 Zum Aufrufen des System-Setups drücken Sie unmittelbar nach einem Einschaltvorgang oder Neustart die Taste F2.
- 2 Klicken Sie im Bildschirm **System-Setup-Hauptmenü** auf **System-BIOS > Systemsicherheit**.
- 3 Überprüfen Sie im Bildschirm **Systemsicherheit**, ob die Option **Kennwortstatus** auf **Nicht gesperrt** gesetzt ist.
- 4 Ändern oder löschen Sie im Feld **Systemkennwort** das vorhandene Systemkennwort und drücken Sie dann die Eingabetaste oder die Tabulatortaste.
- 5 Ändern oder löschen Sie im Feld **Setup-Kennwort** das vorhandene Setup-Kennwort und drücken Sie dann die Eingabetaste oder die Tabulatortaste.
Wenn Sie das System- und Setup-Kennwort ändern, werden Sie in einer Meldung aufgefordert, noch einmal das neue Kennwort einzugeben. Wenn Sie das System- und Setup-Kennwort löschen, werden Sie in einer Meldung aufgefordert, das Löschen zu bestätigen.
- 6 Drücken Sie **<Esc>**, um zum System-BIOS-Bildschirm zurückzukehren. Drücken Sie **<Esc>** noch einmal, und Sie werden durch eine Meldung zum Speichern von Änderungen aufgefordert.
- 7 Wählen Sie die Option **Setup Password (Setup-Kennwort)** aus, ändern oder löschen Sie das vorhandene Setup-Kennwort, und drücken Sie die Eingabetaste oder die Tabulatortaste.

ANMERKUNG: Wenn Sie das System- oder Setup-Kennwort ändern, werden Sie in einer Meldung aufgefordert, das neue Kennwort erneut einzugeben. Wenn Sie das System- oder Setup-Kennwort löschen, werden Sie in einer Meldung aufgefordert, den Löschvorgang zu bestätigen.

Betrieb mit aktiviertem Setup-Kennwort

Wenn die Option **Setup-Kennwort** auf **Aktiviert** gesetzt ist, geben Sie das richtige Setup-Kennwort ein, bevor Sie die Optionen des System-Setups bearbeiten.

Wird auch beim dritten Versuch nicht das korrekte Passwort eingegeben, zeigt das System die folgende Meldung an:

```
Invalid Password! Number of unsuccessful password attempts: <x> System Halted! Must power down.
```

```
Password Invalid. Number of unsuccessful password attempts: <x> Maximum number of password attempts exceeded.System halted.
```

Auch nach dem Herunterfahren und Neustarten des Systems wird die Fehlermeldung angezeigt, bis das korrekte Kennwort eingegeben wurde. Die folgenden Optionen sind Ausnahmen:

- Wenn **System Password (System-Kennwort)** nicht auf **Enabled (Aktiviert)** gesetzt ist und nicht durch die Option **Password Status (Kennwortstatus)** gesperrt ist, können Sie ein Systemkennwort zuweisen. Weitere Informationen finden Sie unter [Details zum Bildschirm „Systemicherheitseinstellungen“](#).
- Ein vorhandenes Systemkennwort kann nicht deaktiviert oder geändert werden.

ANMERKUNG: Die Option „Kennwortstatus“ kann zusammen mit der Option „Setup-Kennwort“ dazu verwendet werden, das Systemkennwort vor unbefugten Änderungen zu schützen.

Redundante Betriebssystemsteuerung

Sie können den Bildschirm **Redundante Betriebssystemsteuerung** verwenden, um die redundanten BS-Informationen für redundante BS-Steuerung festzulegen. So können Sie eine physische Wiederherstellungspartition auf Ihrem System einrichten.

Anzeigen von redundanten OS Control

Führen Sie die folgenden Schritte aus, um den Bildschirm **System-BIOS** anzuzeigen:

- 1 Schalten Sie das System ein oder starten Sie es neu.
- 2 Drücken Sie umgehend auf die Taste <F2>, wenn die folgende Meldung angezeigt wird:

```
F2 = System Setup
```

ANMERKUNG: Wenn der Ladevorgang des Betriebssystems beginnt, bevor Sie F2 gedrückt haben, lassen Sie das System den Startvorgang vollständig ausführen. Starten Sie dann das System neu und versuchen Sie es erneut.

- 3 Klicken Sie im Bildschirm **System-Setup-Hauptmenü** auf **System-BIOS**.
- 4 Klicken Sie auf dem Bildschirm **System-BIOS** auf **SATA-Einstellungen**.

Redundante OS Control Details zum Bildschirm

ANMERKUNG: Das System der XC-Serie unterstützt nicht die Einstellungen NVDIMM-N, RAID oder UEFI.

Die Details zum Bildschirm **System-BIOS-Einstellungen** werden nachfolgend erläutert:

| Option | Beschreibung |
|-----------------------------------|---|
| redundanten OS Speicherort | Ermöglicht Ihnen die Auswahl einer Backup-Festplatte für die folgenden Geräte: <ul style="list-style-type: none">• Keine• Interne microSD-Karte• SATA-Ports im AHCI-Modus• M.2 Laufwerke• USB intern |

ANMERKUNG: RAID-Konfigurationen und NVMe Karten nicht sind als BIOS verfügt nicht über die Fähigkeit zur Unterscheidung zwischen einzelne Laufwerke in diesen Konfigurationen.

| Option | Beschreibung |
|---|---|
| Redundante Betriebssystemzustand | <p>ANMERKUNG: Diese Option wird deaktiviert, wenn die NIC-Auswahl auf Dediziert gesetzt wird.</p> <p>Bei der Einstellung Sichtbar wird die Backup-Festplatte in der Startliste und im Betriebssystem angezeigt. Bei der Einstellung Ausgeblendet ist die Backup-Festplatte deaktiviert und wird weder in der Startliste noch im Betriebssystem angezeigt. Standardmäßig ist die Option auf Sichtbar eingestellt.</p> <p>ANMERKUNG: BIOS deaktiviert) wird das Gerät in Hardware, so dass es kann nicht zugegriffen werden von der OS.</p> |
| Redundante BS-Start | <p>ANMERKUNG: Diese Option ist deaktiviert, wenn redundante OS-Standort so eingestellt ist keine oder wenn Redundante Betriebssystemzustand so eingestellt ist ausgeblendet.</p> <p>Bei der Einstellung Aktiviert startet das BIOS für das angegebene Gerät unter redundanter OS Speicherort. Bei der Einstellung Deaktiviert werden die aktuellen Einstellungen der Bootliste beibehalten. Diese Option ist standardmäßig auf Aktiviert eingestellt.</p> |

Verschiedene Einstellungen

Sie können über den Bildschirm **Verschiedene Einstellungen** bestimmte Funktionen durchführen, z. B. die Aktualisierung der Systemkennnummer oder das Ändern von Datum und Uhrzeit des Systems.

Anzeigen von „Verschiedene Einstellungen“

Führen Sie die folgenden Schritte aus, um den Bildschirm **Verschiedene Einstellungen** anzuzeigen:

- 1 Schalten Sie das System ein oder starten Sie es neu.
- 2 Drücken Sie umgehend auf die Taste <F2>, wenn die folgende Meldung angezeigt wird:

F2 = System Setup

ANMERKUNG: Wenn der Ladevorgang des Betriebssystems beginnt, bevor Sie F2 gedrückt haben, lassen Sie das System den Startvorgang vollständig ausführen. Starten Sie dann das System neu und versuchen Sie es erneut.

- 3 Klicken Sie im Bildschirm **System-Setup-Hauptmenü** auf **System-BIOS**.
- 4 Klicken Sie auf dem Bildschirm **System-BIOS** auf **Verschiedene Einstellungen**.

Details zu „Verschiedene Einstellungen“

ANMERKUNG: Das System der XC-Serie unterstützt nicht die Einstellungen NVDIMM-N, RAID oder UEFI.

Die Details zum Bildschirm **Verschiedene Einstellungen** werden nachfolgend beschrieben:

| Option | Beschreibung |
|---|---|
| System Time | Ermöglicht das Festlegen der Uhrzeit im System. |
| System Date | Ermöglicht das Festlegen des Datums im System. |
| Asset Tag | Zeigt die Systemkennnummer an und ermöglicht ihre Änderung zum Zweck der Sicherheit und Überwachung. |
| Tastatur-Num-Sperre | Ermöglicht das Festlegen, ob das System mit aktivierter oder deaktivierter Num-Sperre startet. In der Standardeinstellung ist diese Option auf Ein gesetzt. <p>ANMERKUNG: Diese Option gilt nicht für Tastaturen mit 84 Tasten.</p> |
| F1/F2 Prompt on Error (Bei Fehler) | Aktiviert oder deaktiviert die F1/F2-Eingabeaufforderung bei einem Fehler. Diese Option ist standardmäßig auf Aktiviert gesetzt. Die F1/F2-Eingabeaufforderung umfasst auch Tastaturfehler. |

| Option | Beschreibung |
|---|--|
| F1/F2-Eingabeaufforderung) | |
| Load Legacy Video Option ROM | Hiermit können Sie festlegen, ob das System-BIOS die Option ROM für ältere Videodaten (INT 10H) vom Video-Controller lädt. Bei Auswahl von Aktiviert im Betriebssystem werden UEFI-Videoausgabestandards nicht unterstützt. Dieses Feld ist nur für den UEFI-Startmodus vorgesehen. Sie können diese Option nicht auf Aktiviert setzen, wenn der Modus Sicherer UEFI-Start aktiviert ist. |
| Dell Wyse P25/P45-BIOS-Zugriff | Aktiviert oder deaktiviert den Dell Wyse P25/P45-BIOS-Zugriff. Diese Option ist standardmäßig auf Aktiviert gesetzt. |
| Anforderung zum Aus- und Einschalten | Aktiviert oder deaktiviert die Anforderung zum Aus- und Einschalten. In der Standardeinstellung ist diese Option auf Keine gesetzt. |

Dienstprogramm für die iDRAC-Einstellungen

Das Dienstprogramm für iDRAC-Einstellungen ist eine Oberfläche für das Einrichten und Konfigurieren der iDRAC-Parameter mithilfe von UEFI. Mit dem Dienstprogramm für iDRAC-Einstellungen können verschiedene iDRAC-Parameter aktiviert oder deaktiviert werden.

ANMERKUNG: Das System der XC-Serie unterstützt nicht die Einstellungen NVDIMM-N, RAID oder UEFI.

ANMERKUNG: Für den Zugriff auf bestimmte Funktionen im Dienstprogramm für iDRAC-Einstellungen wird eine Aktualisierung der iDRAC Enterprise-Lizenz benötigt.

Für weitere Informationen zur Verwendung von iDRAC siehe *Dell Integrated Dell Remote Access Controller User's Guide* (Dell Benutzerhandbuch zum integrierten Dell Remote Access Controller) unter [Dell.com/idracmanuals](https://www.dell.com/idracmanuals).

Geräteeinstellungen

Geräteeinstellungen ermöglicht Ihnen die Geräteparameter zu konfigurieren.

Dell Lifecycle Controller

Dell Lifecycle Controller (LC) bietet erweiterte integrierte Systemverwaltungsfunktionen wie Systembereitstellung, Konfiguration, Aktualisierung, Wartung und Diagnose. LC ist Bestandteil der bandexternen iDRAC-Lösung und den in das Dell System integrierten UEFI-Anwendungen (Unified Extensible Firmware Interface, vereinheitlichte erweiterbare Firmware-Schnittstelle).

ANMERKUNG: Das System der XC-Serie unterstützt nicht die Einstellungen NVDIMM-N, RAID oder UEFI.

Integrierte Systemverwaltung

Der Dell Lifecycle-Controller bietet eine erweiterte integrierte Systemverwaltung während des gesamten Lebenszyklus des Systems. Der Dell Lifecycle-Controller kann während der Startsequenz gestartet werden und funktioniert unabhängig vom Betriebssystem.

ANMERKUNG: Bestimmte Plattformkonfigurationen unterstützen möglicherweise nicht alle Funktionen des Dell Lifecycle Controllers.

Weitere Informationen über das Einrichten des Dell Lifecycle Controllers, das Konfigurieren von Hardware und Firmware sowie das Bereitstellen des Betriebssystems finden Sie in der Dokumentation zum Dell Lifecycle Controller unter [Dell.com/idracmanuals](https://www.dell.com/idracmanuals).

Start-Manager

Mit dem Bildschirm **Start-Manager** können Sie die Startoptionen und Diagnose-Dienstprogramme auswählen.

① | **ANMERKUNG:** Das System der XC-Serie unterstützt nicht die Einstellungen NVDIMM-N, RAID oder UEFI.

Anzeigen des Start-Managers

Info über diese Aufgabe

So rufen Sie den Start-Manager auf:

Schritte

- 1 Schalten Sie das System ein oder starten Sie es neu.
- 2 Drücken Sie die Taste F11, wenn folgende Meldung angezeigt wird:

F11 = Boot Manager

Wenn der Ladevorgang des Betriebssystems beginnt, bevor Sie F11 gedrückt haben, lassen Sie das System den Startvorgang vollständig ausführen. Starten Sie dann das System neu und versuchen Sie es noch einmal.

Hauptmenü des Start-Managers

① | **ANMERKUNG:** Das System der XC-Serie unterstützt nicht die Einstellungen NVDIMM-N, RAID oder UEFI.

| Menüelement | Beschreibung |
|---|---|
| Normalen Startvorgang fortsetzen | Das System versucht, von den Geräten in der Startreihenfolge zu starten, beginnend mit dem ersten Eintrag. Wenn der Startvorgang fehlschlägt, setzt das Gerät den Vorgang mit dem nächsten Gerät in der Startreihenfolge fort, bis ein Startvorgang erfolgreich ist oder keine weiteren Startoptionen vorhanden sind. |
| Einmaliges Startmenü | Für den Zugriff auf das Startmenü, um ein einmaliges Startgerät auszuwählen. |
| System-Setup starten | Ermöglicht den Zugriff auf das System-Setup. |
| Starten des Lifecycle Controller | Beendet den Start-Manager und ruft das Dell Lifecycle Controller-Programm auf. |
| Systemdienstprogramme | Zum Starten von Systemdienstprogrammen wie die Systemdiagnose und UEFI-Shell. |

Einmaliges BIOS-Startmenü

Das **einmalige BIOS-Startmenü** ermöglicht Ihnen die Auswahl eines Startgeräts.

Systemdienstprogramme

Unter **Systemdienstprogramme** sind die folgenden Dienstprogramme enthalten, die gestartet werden können:

- Startdiagnose
- BIOS-Aktualisierungsdatei-Explorer
- System neu starten

PXE-Boot

Sie können die PXE-Option (Preboot Execution Environment) zum Starten und Konfigurieren der vernetzten Systeme im Remote-Zugriff verwenden.

Um auf die **PXE-Start**-Option zuzugreifen, starten Sie das System und drücken dann die Taste F12 während des POST, statt die Standard-Startsequenz vom BIOS-Setup zu verwenden. Es werden keine Menüs aufgerufen oder das Verwalten von Netzwerkgeräten ermöglicht.

Installieren und Entfernen von Systemkomponenten

Sicherheitshinweise

- ⚠ **WARNUNG:** Beim Anheben des System sollten Sie sich stets von anderen helfen lassen. Um Verletzungen zu vermeiden, sollten Sie nicht versuchen, das System allein zu bewegen.
- ⚠ **WARNUNG:** Das Öffnen und Entfernen der Systemabdeckung bei eingeschaltetem System birgt die Gefahr eines elektrischen Schlages.
- ⚠ **VORSICHT:** Das System darf ohne Abdeckung maximal fünf Minuten lang betrieben werden. Der Betrieb des Systems ohne Systemabdeckung kann zu Schäden an den Komponenten führen.
- ⚠ **VORSICHT:** Manche Reparaturarbeiten dürfen nur von qualifizierten Servicetechnikern durchgeführt werden. Maßnahmen zur Fehlerbehebung oder einfache Reparaturen sollten Sie nur dann selbst durchführen, wenn dies laut Produktdokumentation genehmigt ist, oder wenn Sie vom Team des Online- oder Telefonsupports dazu aufgefordert werden. Schäden durch nicht von Dell genehmigte Wartungsarbeiten werden durch die Garantie nicht abgedeckt. Lesen und beachten Sie die Sicherheitshinweise, die Sie zusammen mit Ihrem Produkt erhalten haben.
- ⓘ **ANMERKUNG:** Es wird empfohlen, bei Arbeiten an Komponenten im Inneren des System immer eine antistatische Unterlage zu verwenden und ein Erdungsarmband zu tragen.
- ⚠ **VORSICHT:** Um einen ordnungsgemäßen Betrieb und eine ausreichende Kühlung sicherzustellen, müssen alle Schächte und Lüfter im System jederzeit mit einer Komponente oder einem Platzhalter bestückt sein.

Vor der Arbeit an Komponenten im Inneren Ihres Systems

Voraussetzung

Befolgen Sie die Sicherheitsrichtlinien unter [Sicherheitshinweise](#).

Schritte

- 1 Schalten Sie das System und alle angeschlossenen Peripheriegeräte aus.
- 2 Trennen Sie das System und die Peripheriegeräte von der Netzstromversorgung.
- 3 Entfernen Sie den Schlitten aus dem Gehäuse.

Nach der Arbeit an Komponenten im Inneren Ihres System

Voraussetzung

Befolgen Sie die Sicherheitsrichtlinien unter [Sicherheitshinweise](#).

Schritte

- 1 Schließen Sie die Peripheriegeräte wieder an und schließen Sie das System an das Stromnetz an.
- 2 Schalten Sie die angeschlossenen Peripheriegeräte und anschließend das System ein.

Empfohlene Werkzeuge

Sie benötigen die folgenden Werkzeuge, um den Entfernungs- und Installationsvorgang durchzuführen:

- Kreuzschlitzschraubenzieher Nr. 1
- Kreuzschlitzschraubenzieher Nr. 2
- 1/4 Zoll Schlitzschraubendreher
- Steckschlüssel der Größe 4
- Torx-Schraubenzieher der Größe T30
- Erdungsband
- ESD-Matte

Das Innere des Schlittens

⚠ VORSICHT: Dieses System darf aus Kühlungsgründen nur mit ordnungsgemäß montierter Abdeckung betrieben werden.



Abbildung 8. Das Innere des XC6420-Schlittens

- | | | | |
|---|-------------------------------------|----|--|
| 1 | Zug-Griff des Schlittens | 2 | Zusatzkarte |
| 3 | SATA-Anschluss | 4 | Speichersteckplatz (4) |
| 5 | Kühlkörpermodul des Prozessors CPU1 | 6 | Kühlkörpermodul-Sockel des Prozessors CPU2 |
| 7 | Haltebügel | 8 | M.2-SATA-Riser |
| 9 | Speichersteckplatz (4) | 10 | Baugruppe des PCIe-Erweiterungskarten-Risers |

Schlitten der XC6420-Serie

Der Schlitten der XC6420-Serie ist eine Servereinheit, die im Gehäuse der XC6400-Serie installiert wird. Der Schlitten ist mit zwei Prozessoren, Arbeitsspeicher, einem PCIe-Erweiterungssteckplatz, Zusatzkarten und integriertem Massenspeicher (SD-Karte und M.2-SATA) ausgestattet.

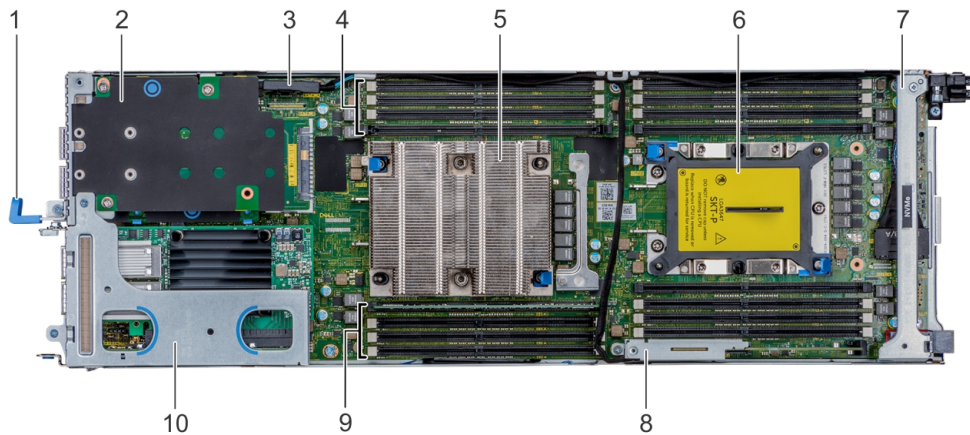
Entfernen eines Schlittens

Voraussetzungen

- 1 Befolgen Sie die Sicherheitsrichtlinien unter [Sicherheitshinweise](#).

2 Befolgen Sie die Anweisungen unter [Vor der Arbeit an Komponenten im Inneren Ihres Systems](#).

ANMERKUNG: Das Entfernen eines Schlittenplatzhalters erfolgt auf ähnliche Weise wie das Entfernen eines Schlittens.

Schritt

Drücken Sie auf den Halteriegel und ziehen Sie den Schlitten am Griff horizontal aus dem Gehäuse. So wird sichergestellt, dass der Schlitten von unten gestützt wird.



Abbildung 9. Entfernen eines Schlittens



Abbildung 10. Entfernen eines Schlittenplatzhalters

Nächster Schritt

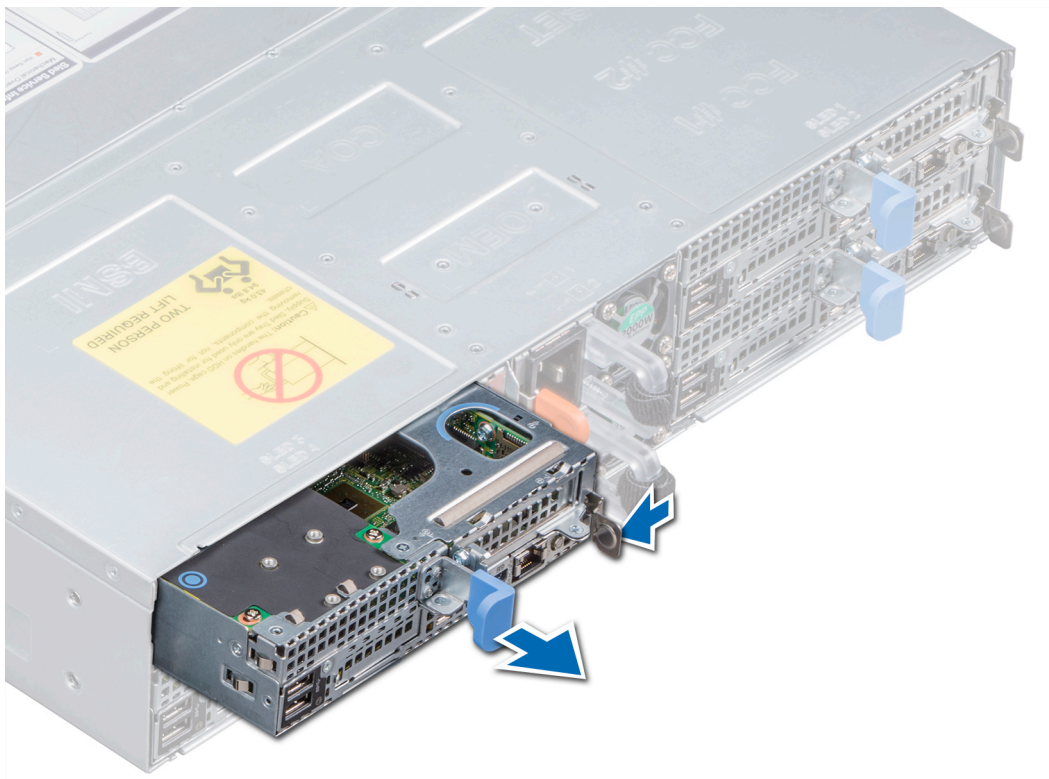
Setzen Sie den Schlitten in das Gehäuse ein.

ANMERKUNG: Wenn der Schlitten nicht sofort wieder eingebaut oder ersetzt wird, muss ein Schlittenplatzhalter installiert werden, um eine ordnungsgemäße Kühlung des Systems zu gewährleisten.

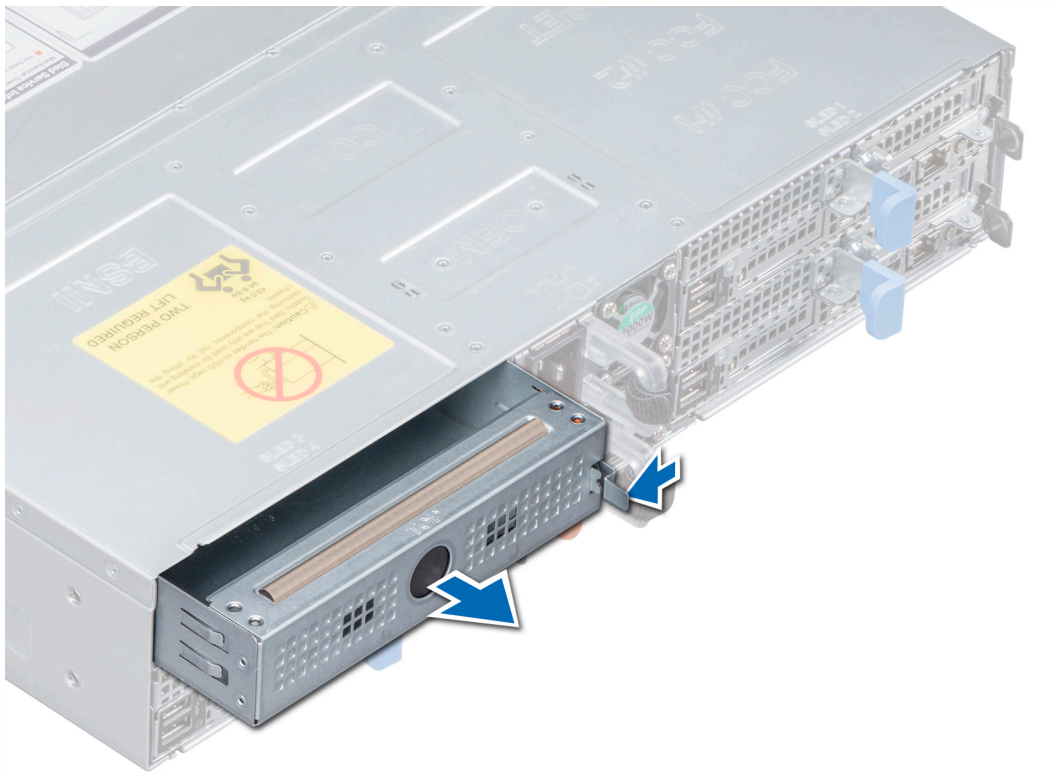
Einbauen eines Schlittens

Voraussetzungen

- 1 Befolgen Sie die Sicherheitsrichtlinien unter [Sicherheitshinweise](#).
- 2 Entfernen Sie gegebenenfalls den Schlittenplatzhalter.

Schritt

Schieben Sie den Schlitten horizontal in das Gehäuse. So wird sichergestellt, dass der Schlitten von unten gestützt wird, bis er einrastet.



Abbildung 11. Einbauen eines Schlittens



Abbildung 12. Installieren eines Schlittenplatzhalters

Nächster Schritt

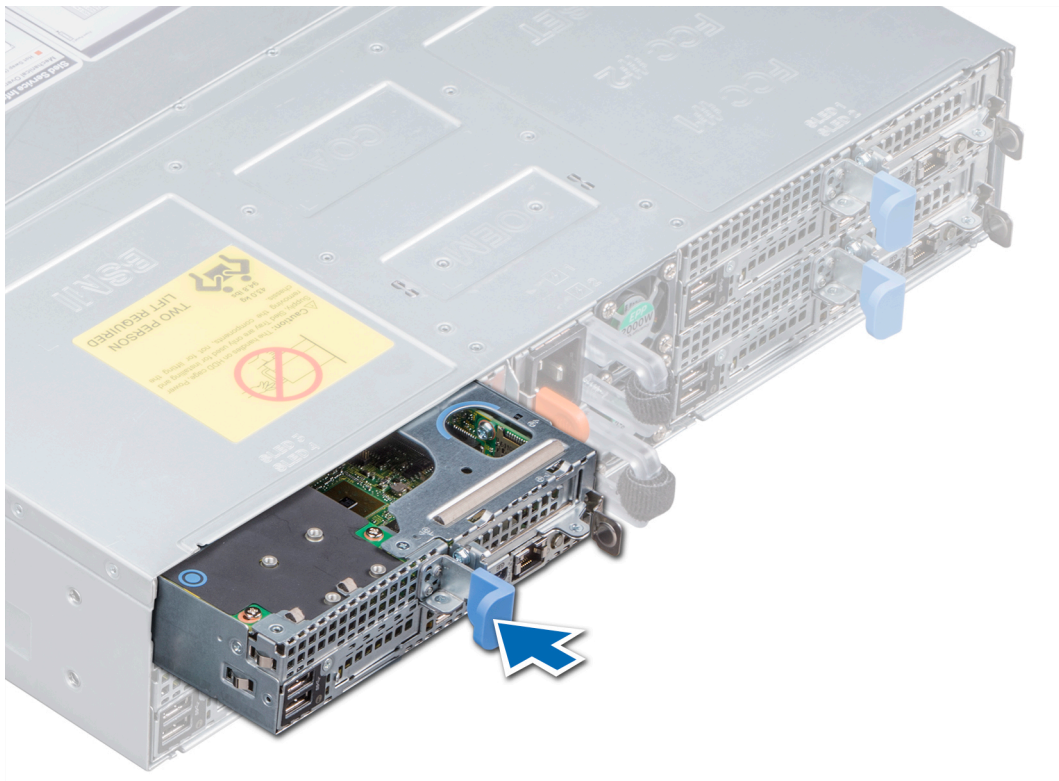
Befolgen Sie die Anweisungen unter [Nach der Arbeit an Komponenten im Inneren Ihres System.](#)

ANMERKUNG: Wenden Sie sich an den technischen Support von Dell EMC, wenn Sie für die Systemplatine eine Service-Tag-Nummer hinzufügen möchten, die der Service-Tag-Nummer des physischen Knotens entspricht.

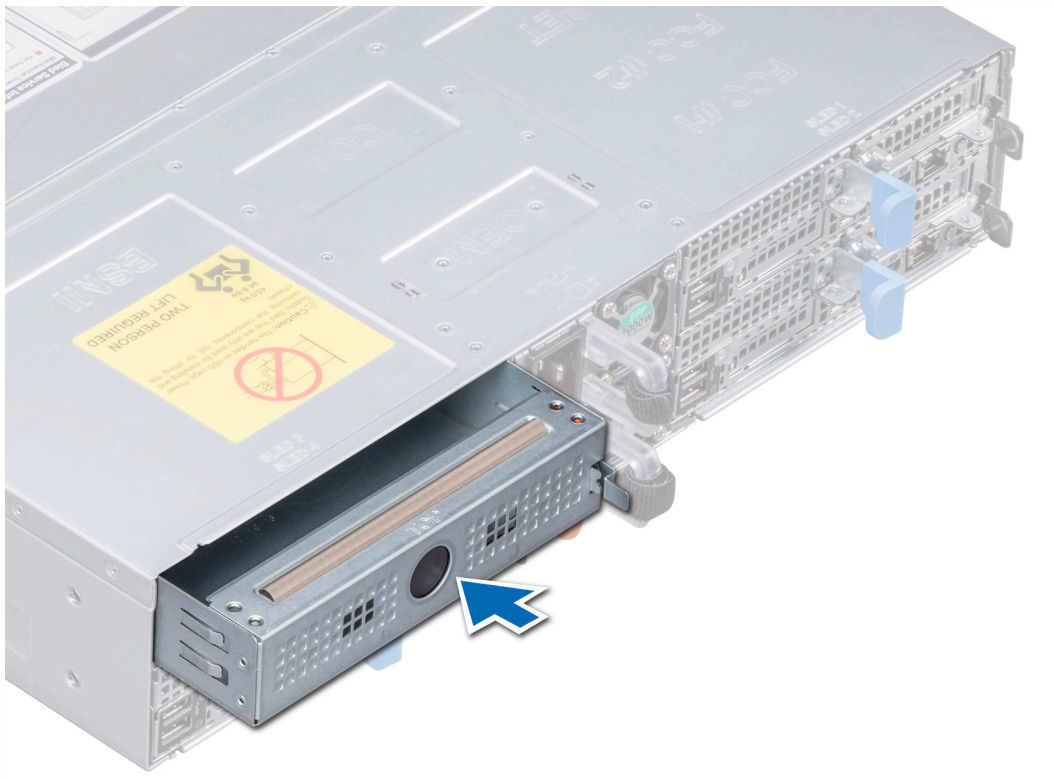
Kühlgehäuse

Das Kühlgehäuse führt aerodynamisch den Luftstrom durch den Schlitten. Der Luftstrom durchläuft alle kritischen Teile des Schlittens, wo die Lüfter die Luft über die gesamte Fläche des Kühlkörpers treiben. Es gibt ein Vakuum, das durch die über Festplatten treibende Luft entsteht, sodass eine erhöhte Kühlung ermöglicht wird.

Entfernen des Kühlgehäuses

Voraussetzungen

- 1 Befolgen Sie die Sicherheitsrichtlinien unter [Sicherheitshinweise.](#)
- 2 Befolgen Sie die Anweisungen unter [Vor der Arbeit an Komponenten im Inneren Ihres Systems.](#)
- 3 [Entfernen Sie den Schlitten](#) aus dem Gehäuse.

Schritte

- 1 Drücken Sie auf die Klammer am Kühlgehäuse und lösen Sie das Kühlgehäuse vom Schlitten.
- 2 Entfernen Sie das Kühlgehäuse, indem Sie das Kühlgehäuse drehen und das Scharnier vom Steckplatz im System lösen.



Abbildung 13. Entfernen des Kühlgehäuses

Nächster Schritt

Installieren Sie das Kühlgehäuse.

Installieren des Kühlgehäuses

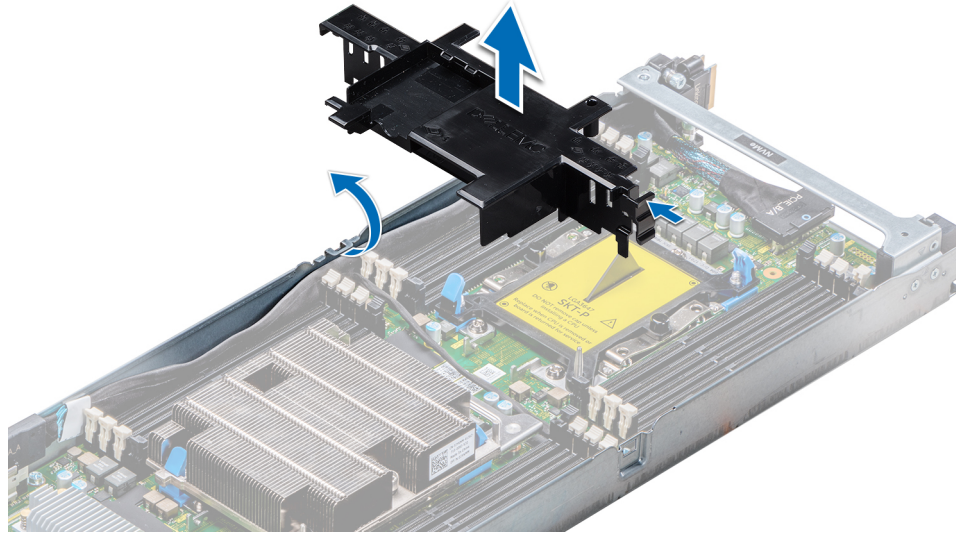
Voraussetzung

- 1 Befolgen Sie die Sicherheitsrichtlinien unter [Sicherheitshinweise](#).

Schritte

- 1 Setzen Sie das Kühlgehäuse in den Schlitten ein. Richten Sie dabei das Scharnier des Kühlgehäuses am Schlitz im Schlittengehäuse aus.

ANMERKUNG: Stellen Sie sicher, dass beide SATA-Kabel durch die Kabelführung des Kühlgehäuses (hinter den Riegeln des Kühlgehäuses) verlegt werden.

ANMERKUNG: Stellen Sie sicher, dass keines der Kabel unter dem Kühlgehäuse eingeklemmt oder gedrückt wird.

- 2 Drücken Sie auf das Kühlgehäuse, bis es hörbar einrastet.



Abbildung 14. Installieren des Kühlgehäuses

Nächste Schritte

- 1 Setzen Sie den Schlitten in das Gehäuse ein.
- 2 Befolgen Sie die Anweisungen unter [Nach der Arbeit an Komponenten im Inneren Ihres System](#).

System memory (Systemspeicher)

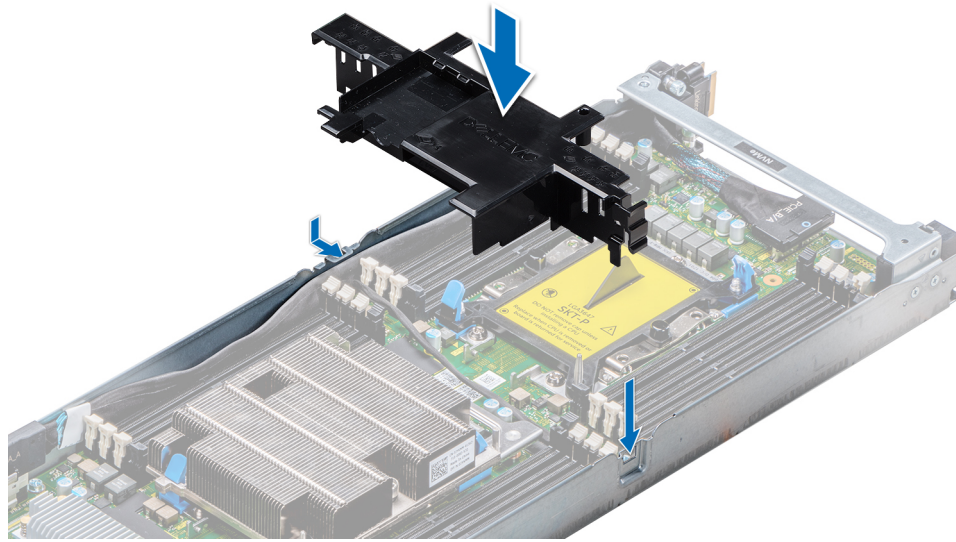
Das System unterstützt registrierte DDR4-DIMMs (RDIMMs) und lastreduzierte DIMMs (LRDIMMs). Der Systemspeicher enthält die Anweisungen, die vom Prozessor ausgeführt werden.

ANMERKUNG: Die Einheit MT/s gibt die DIMM-Taktrate in Millionen Übertragungen (Megatransfers) pro Sekunde an.

Die Betriebsfrequenz des Speicherbusses kann 2.666 MT/s, 2.400 MT/s oder 2.133 MT/s betragen, abhängig von den folgenden Faktoren:

- DIMM-Typ (RDIMM oder LRDIMM)
- Anzahl der DIMMs, mit denen jeder Kanal bestückt ist
- Ausgewähltes Systemprofil (z. B. Performance Optimized (Leistungsoptimiert) oder Custom (Benutzerdefiniert) [kann mit hoher Geschwindigkeit oder langsamer ausgeführt werden])
- Maximale unterstützte DIMM-Taktrate der Prozessoren

Das System enthält 16 Speichersockel, die in zwei Sätze zu je 8 Sockeln aufgeteilt sind, also ein Satz für jeden Prozessor. Jeder Satz aus 8 Sockeln ist in Kanäle unterteilt. In den einzelnen Kanälen sind die Freigabelaschen des ersten Sockels weiß und diejenigen des zweiten Sockels schwarz.



Abbildung 15. Positionen der Speichersockel

Die Speicherkanäle sind folgendermaßen organisiert:

Tabelle 25. Speicherkanäle

| Prozessor | Kanal 0 | Kanal 1 | Kanal 2 | Kanal 3 | Kanal 4 | Kanal 5 |
|-------------|-----------------------|----------------|----------------|-----------------------|----------------|----------------|
| Prozessor 1 | Steckplätze A1 und A7 | Steckplätze A2 | Steckplätze A3 | Steckplätze A8 und A4 | Steckplätze A5 | Steckplätze A6 |
| Prozessor 2 | Steckplätze B1 und B7 | Steckplätze B2 | Steckplätze B3 | Steckplätze B8 und B4 | Steckplätze B5 | Steckplätze B6 |

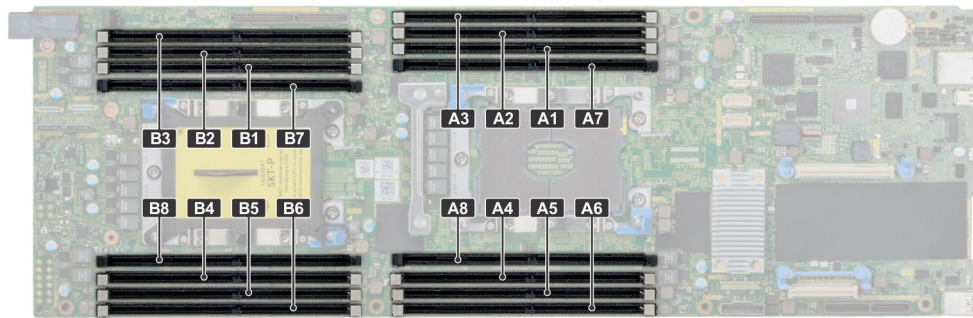
Allgemeine Richtlinien zur Installation von Speichermodulen

ANMERKUNG: Bei Speicherkonfigurationen, die diesen Richtlinien nicht entsprechen, startet das System unter Umständen nicht, antwortet während der Speicherkonfiguration nicht mehr oder arbeitet mit reduziertem Speicher.

Das System unterstützt die flexible Speicherkonfiguration. Das System kann somit in jeder Konfiguration mit zulässiger Chipsatz-Architektur konfiguriert und ausgeführt werden. Für den Einsatz von Speichermodulen werden die folgenden Richtlinien empfohlen:

- RDIMMs und LRDIMMs dürfen nicht kombiniert werden.
- x4- und x8-DRAM-basierte DIMMs können kombiniert werden. Weitere Informationen erhalten Sie im Abschnitt „Modusspezifische Anleitungen“ in diesem Dokument.
- Unabhängig von der Rankzahl kann eine Bestückung mit bis zu zwei RDIMMs je Kanal vorgenommen werden.
- Unabhängig von der Rankzahl kann eine Bestückung mit bis zu zwei LRDIMMs je Kanal vorgenommen werden.
- Wenn Speichermodule mit unterschiedlichen Taktraten installiert werden, arbeiten sie je nach DIMM-Konfiguration des Systems höchstens mit der Taktrate des langsamsten installierten Speichermoduls.
- Bestücken Sie Speichermodulsockel nur, wenn ein Prozessor installiert ist. In einem Zwei-Prozessor-System stehen die Sockel A1 bis A8 und die Sockel B1 bis B8 zur Verfügung.
- Bestücken Sie zuerst alle Sockel mit weißen und anschließend diejenigen mit schwarzen Freigabelaschen.
- Wenn Speichermodule mit unterschiedlichen Kapazitäten kombiniert werden sollen, bestücken Sie die Sockel zuerst mit Speichermodulen mit der höchsten Kapazität. Wenn Sie beispielsweise 8-GB- und 16-GB-Speichermodule kombinieren möchten, bestücken Sie die Sockel mit weißen Freigabelaschen mit 16-GB-Speichermodulen und die Sockel mit schwarzen Freigabelaschen mit 8-GB-Speichermodulen.
- In einer Zweiprozessorkonfiguration müssen die Speicherkonfigurationen für beide Prozessoren identisch sein. Wenn Sie z. B. Sockel A1 für Prozessor 1 bestücken, müssen Sie Sockel B1 für Prozessor 2 bestücken usw.
- Speichermodule unterschiedlicher Größen können unter der Voraussetzung kombiniert werden, dass weitere Regeln für die Speicherbestückung befolgt werden (Speichermodule der Größen 8 GB und 16 GB können z. B. kombiniert werden).
- Die gleichzeitige Verwendung von mehr als zwei Speichermodul-Kapazitäten in einem System wird nicht unterstützt.
- Um die Leistung zu maximieren, bestücken Sie jeweils sechs Speichermodule pro Prozessor (ein DIMM-Modul pro Kanal).

Betriebsartsspezifische Richtlinien

Jedem Prozessor sind fünf Speicherkanäle zugewiesen. Die zulässigen Konfigurationen sind vom ausgewählten Speichermodus abhängig. Dell empfiehlt, den Speicher auf den Modus „Memory Optimized“ (Speicheroptimiert) einzustellen.

- ① **ANMERKUNG:** DRAM-basierte DIMMs der Gerätebreiten x4 und x8, die RAS-Funktionen unterstützen, können kombiniert werden. Es müssen jedoch alle Richtlinien für spezifische RAS-Funktionen beachtet werden. DRAM-basierte DIMMs der Gerätebreite x4 behalten SDDC (Single Device Data Correction) im speicheroptimierten (unabhängigen Kanal-) Modus bei. DRAM-basierte DIMMs der Gerätebreite x8 benötigen für SDDC den Modus „Advanced ECC“ (ECC erweitert).

Entfernen eines Speichermoduls

Voraussetzungen

- 1 Befolgen Sie die Sicherheitsrichtlinien unter [Sicherheitshinweise](#).
- 2 Befolgen Sie die Anweisungen unter [Vor der Arbeit an Komponenten im Inneren Ihres Systems](#).
- 3 Entfernen Sie das Kühlgehäuse.

⚠ **WARNUNG:** Lassen Sie die Speichermodule nach dem Ausschalten des Systems ausreichend lange abkühlen. Fassen Sie die Speichermodule an den Rändern an und vermeiden Sie den Kontakt mit den Komponenten oder Metallkontakten auf den Speichermodulen.

⚠ **VORSICHT:** Um eine ordnungsgemäße Systemkühlung sicherzustellen, müssen in allen nicht belegten Speichersockeln Speichermodulplatzhalterkarten installiert werden. Entfernen Sie Speichermodulplatzhalterkarten nur, wenn Sie in diesen Sockeln Speichermodule installieren wollen.

⚠ **VORSICHT:** Um in Konfigurationen mit mittlerem Laufwerksschacht eine ordnungsgemäße Systemkühlung sicherzustellen, müssen in allen nicht belegten Speichersockeln Speichermodulplatzhalterkarten installiert werden. Entfernen Sie Speichermodulplatzhalterkarten nur, wenn Sie in diesen Sockeln Speichermodule installieren wollen.

Schritte

- 1 Machen Sie den entsprechenden Speichermodulsockel ausfindig.

⚠ **VORSICHT:** Fassen Sie jedes Speichermodul nur an den Kartenrändern an und achten Sie darauf, die Mitte des Speichermoduls oder die metallenen Anschlusskontakte nicht zu berühren.

- 2 Drücken Sie die Lösevorrichtungen an beiden Enden des Speichermodulsockels nach außen, um das Speichermodul aus dem Sockel zu lösen.
- 3 Heben Sie das Speichermodul an und entfernen Sie es vom System.



Abbildung 16. Entfernen eines Speichermoduls

Nächste Schritte

- 1 Setzen Sie das Speichermodul ein.
- 2 Wenn Sie das Speichermodul dauerhaft entfernen, installieren Sie einen Speichermodul-Platzhalter. Das Installieren eines Speichermodul-Platzhalters erfolgt auf ähnliche Weise wie das Installieren des Speichermoduls.

Installieren eines Speichermoduls

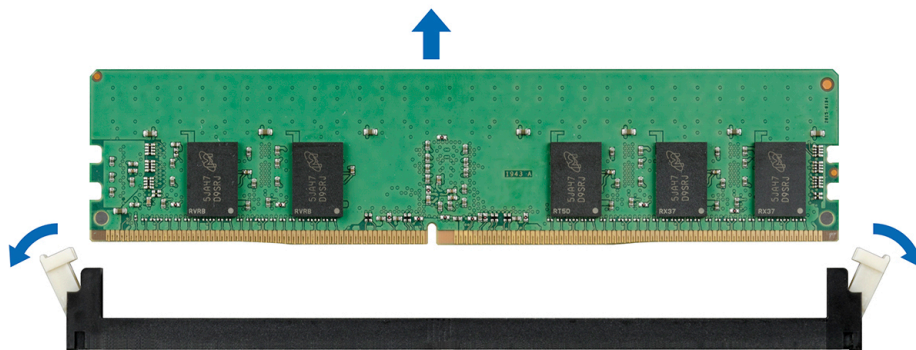
Voraussetzung

Befolgen Sie die Sicherheitsrichtlinien unter [Sicherheitshinweise](#).

Schritte

- 1 Machen Sie den entsprechenden Speichermodulsockel ausfindig.
 - ⚠ **VORSICHT:** Fassen Sie jedes Speichermodul nur an den Rändern an und achten Sie darauf, die Mitte des Speichermoduls oder die metallenen Anschlusskontakte nicht zu berühren.
 - ⚠ **VORSICHT:** Um während der Installation Schäden am Speichermodul oder am Speichermodulsockel zu vermeiden, biegen Sie nicht das Speichermodul. Sie müssen beide Enden des Speichermoduls gleichzeitig einsetzen.
- 2 Ziehen Sie die Auswurfhebel des Speichermodulsockels nach außen, damit das Speichermodul in den Sockel eingeführt werden kann.
- 3 Richten Sie den Platinenstecker des Speichermoduls an der Passung im Speichermodulsockel aus und setzen Sie das Speichermodul in den Sockel ein.
 - ⚠ **VORSICHT:** Üben Sie keinen Druck auf die Mitte des Speichermoduls aus; üben Sie auf beide Enden des Speichermoduls einen gleichmäßigen Druck aus.
 - ℹ **ANMERKUNG:** Die Passung im Speichermodulsockel sorgt dafür, dass die Speichermodule nicht verkehrt herum installiert werden können.
- 4 Drücken Sie das Speichermodul mit beiden Daumen nach unten, bis der Freigabehebel des Sockel fest einrastet.



Abbildung 17. Installieren eines Speichermoduls

Nächste Schritte

- 1 Installieren Sie das Kühlgehäuse.
- 2 Befolgen Sie die Anweisungen unter [Nach der Arbeit an Komponenten im Inneren Ihres System](#).
- 3 Um zu überprüfen, ob das Speichermodul richtig installiert wurde, drücken Sie F2, und navigieren Sie zu **System Setup Main Menu > System BIOS > Memory Settings (System-Setup-Hauptmenü > System-BIOS > Speichereinstellungen)**. Im Bildschirm **Memory**

Settings (Speichereinstellungen) muss die Größe des Systemspeichers die aktualisierte Kapazität des installierten Speichers widerspiegeln.

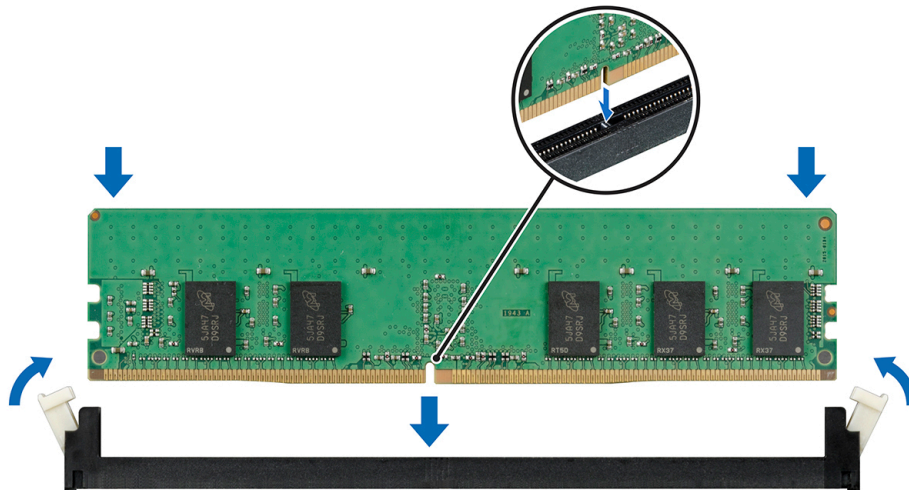
- 4 Wenn der Wert nicht korrekt ist, sind möglicherweise nicht alle Speichermodule ordnungsgemäß installiert. Stellen Sie sicher, dass die Speichermodule fest in ihren Sockeln sitzen.
- 5 Führen Sie die Systemspeicherüberprüfung in der Systemdiagnose durch.

Haltebügel

Entfernen des Haltebügels

Voraussetzungen

- 1 Befolgen Sie die Sicherheitsrichtlinien unter [Sicherheitshinweise](#).
- 2 Befolgen Sie die Anweisungen unter [Vor der Arbeit an Komponenten im Inneren Ihres Systems](#).
- 3 [Entfernen Sie den Schlitten](#) aus dem Gehäuse.

Schritt

Entfernen Sie mit einem Kreuzschlitzschraubendreher Nr. 1 die Schrauben, mit denen der Haltebügel befestigt ist, und heben Sie den Bügel aus dem Schlitten.



Abbildung 18. Entfernen des Haltebügels

Nächster Schritt

[Installieren Sie den Haltebügel](#).

Installieren des Haltebügels

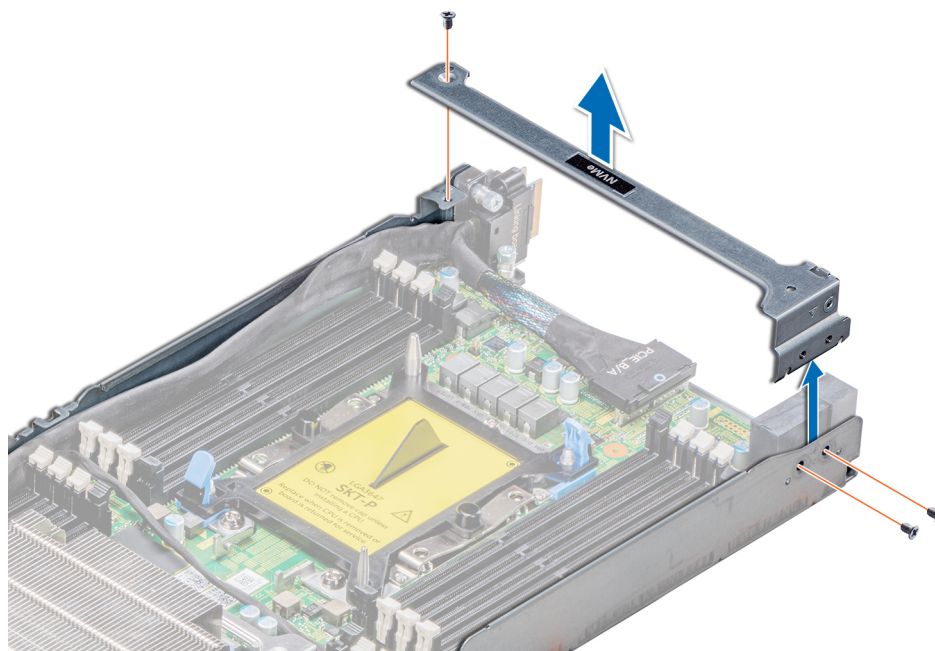
Voraussetzung

- 1 Befolgen Sie die Sicherheitsrichtlinien unter [Sicherheitshinweise](#).

Schritte

- 1 Platzieren Sie den linken Haltebügel im Schlitten.
- 2 Ziehen Sie mit einem Kreuzschlitzschraubendreher Nr. 1 die Schrauben fest, mit denen der Haltebügel befestigt wird.



Abbildung 19. Installieren des Haltebügels

Nächste Schritte

- 1 Setzen Sie den Schlitten in das Gehäuse ein.
- 2 Befolgen Sie die Anweisungen unter [Nach der Arbeit an Komponenten im Inneren Ihres System](#).

Erweiterungskarten

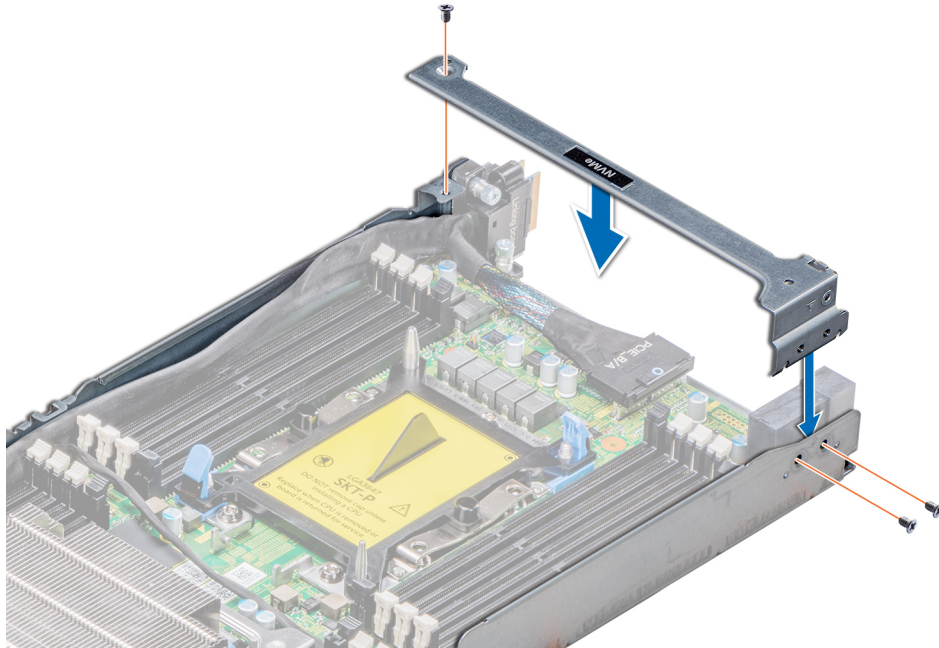
Die Erweiterungskarte im System ist ein gedruckte Platine, die in einen Erweiterungssteckplatz auf der Systemplatine-Riserkarte eingesetzt werden kann, um dem System Funktionen über den Erweiterungsbus hinzuzufügen.

ANMERKUNG: Bei einem fehlenden oder nicht unterstützten Erweiterungskarten-Riser wird ein SEL-Ereignis (System Event Log, Systemereignisprotokoll) protokolliert. Das System kann dennoch eingeschaltet werden, und es werden keine „BIOS POST“-Meldungen und keine F1/F2-Pause angezeigt.

PCIe-Steckplatzpriorität

Tabelle 26. Unterstützte Erweiterungsmöglichkeiten

| Riser | Bauweise | Steckplatz | CPU-Zuordnung | Steckplatzbreite | Maximaler Stromverbrauch |
|--|-------------|------------|----------------------------------|--|--------------------------|
| PCIe-Steckplatz (Steckplatz 4) | Low-Profile | 1 | CPU1 Skylake oder Skylake-Fabric | PCIe Gen3 x16 (x16-Anschluss) | 75 W |
| Mezzanine-Steckplatz (Steckplatz 1) | Mezzanine | 1 | CPU1 Skylake oder Skylake-Fabric | x8-PCIe (3. Gen.) (über Brückenplatine) | 25 W |
| OCP (Open Computing Project)-Mezzanine-Steckplatz (Steckplatz 3) | Mezzanine | 1 | CPU1 Skylake oder Skylake-Fabric | x16-PCIe (3. Gen.) | 25 W |
| oder | | | | OCP MEZZ wird von der SKL-F QSFP-Trägerkarte belegt | 25 W |
| OCP-Mezzanine-Steckplatz (Steckplatz 3) | | | | | |
| Riser-Steckplatz (SATA-M.2) (Steckplatz 5) | Low-Profile | 1 | CPU2 Skylake oder Skylake-Fabric | PCIe-Anschlussdatenport nicht für M.2 SATA-Riser verwendet | 25 W |

ANMERKUNG: Die Spezifikation für Erweiterungsbusse finden Sie unter [Erweiterungsbus – Technische Daten](#).

Tabelle 27. Unterstützte Erweiterungskarten

| Speicherort | Kartentyp | Bauweise | Verbindungsbandbreite | Steckplatzpriorität | Maximale Anzahl von Karten |
|--------------------------|---|-------------|-----------------------|---------------------|----------------------------|
| Mezzanine (Steckplatz 1) | Dell HBA H330-Mini-Adapter | Mezzanine | x8 | 1 | 1 |
| Steckplatz 5 | SATA-M.2 | Low-Profile | x16 | 4 | 1 |
| Steckplatz 4 | Intel Ethernet 10G X550-t Adapter mit zwei Ports | Low-Profile | x4 | 4 | 1 |
| Steckplatz 4 | Intel Ethernet X710 10-GbE-SFP+ Adapter mit zwei Ports | Low-Profile | x8 | 4 | 1 |
| Steckplatz 4 | Mellanox ConnectX-4 Lx 25-GbE-DA/SFP Adapter mit zwei Ports | Low-Profile | x8 | 4 | 1 |

| Speicherort | Kartentyp | Bauweise | Verbindungsbandbreite | Steckplatzpriorität | Maximale Anzahl von Karten |
|--------------|---|-------------|-----------------------|---------------------|----------------------------|
| Steckplatz 4 | Intel Gigabit I350-t-Adapter mit zwei Ports, 1 GB | Low-Profile | x4 | 4 | 1 |

Entfernen der Baugruppe des Erweiterungskarten-Risers

Voraussetzungen

ANMERKUNG: Der Einbau eines Abdeckblechs über einem leeren Erweiterungskarten-Steckplatz ist erforderlich, damit die FCC-Zertifizierung (Federal Communications Commission) des Systems beibehalten wird. Die Abdeckungen halten auch Staub und Schmutz vom System fern und helfen, die korrekte Kühlung und den Luftstrom innerhalb des Systems aufrechtzuerhalten.

- 1 Befolgen Sie die Sicherheitsrichtlinien unter [Sicherheitshinweise](#).
- 2 Befolgen Sie die Anweisungen unter [Vor der Arbeit an Komponenten im Inneren Ihres Systems](#).
- 3 [Entfernen Sie den Schlitten](#) aus dem Gehäuse.

Schritte

- 1 Entfernen Sie die Schrauben, mit denen die Erweiterungskarten-Riserbaugruppe befestigt wird.
- 2 Heben Sie die Erweiterungskarten-Riserbaugruppe aus dem Schlitten heraus.



Abbildung 20. Entfernen der Baugruppe des Erweiterungskarten-Risers

Nächster Schritt

Installieren Sie die Baugruppe des Erweiterungskarten-Risers.

Installieren der Baugruppe des Erweiterungskarten-Risers

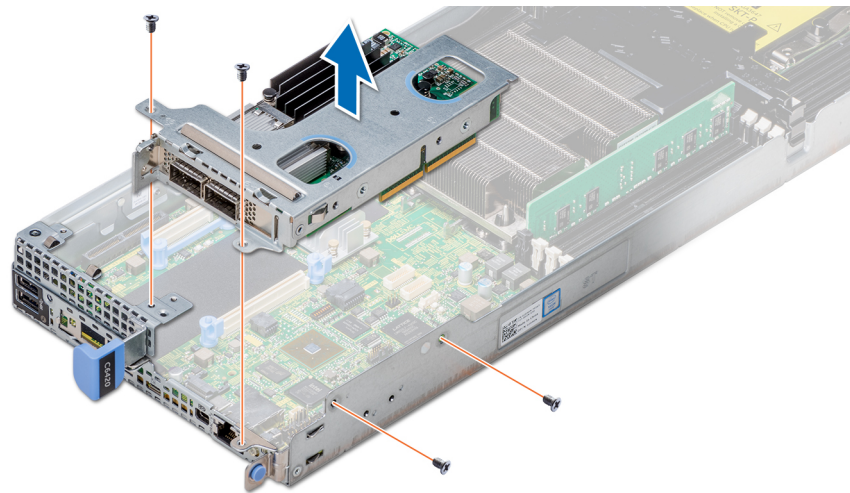
Voraussetzung

ANMERKUNG: Der Einbau eines Abdeckblechs über einem leeren Erweiterungskarten-Steckplatz ist erforderlich, damit die FCC-Zertifizierung (Federal Communications Commission) des Systems beibehalten wird. Die Abdeckungen halten auch Staub und Schmutz vom System fern und helfen, die korrekte Kühlung und den Luftstrom innerhalb des Systems aufrechtzuerhalten.

Befolgen Sie die Sicherheitsrichtlinien unter [Sicherheitshinweise](#).

Schritte

- 1 Setzen Sie die Erweiterungskartenbaugruppe in die Systemplatinenbaugruppe.
- 2 Richten Sie den Anschluss der Riserkarte an dem Anschluss an der Systemplatine aus und drücken Sie auf die Baugruppe des Erweiterungskarten-Risers.
- 3 Ziehen Sie mit einem Kreuzschlitzschraubenzieher Nr. 2 die Schrauben fest, mit denen die Baugruppe des Erweiterungskarten-Risers befestigt ist.



Abbildung 21. Installieren der Baugruppe des Erweiterungskarten-Risers

Nächste Schritte

- 1 Setzen Sie den Schlitten in das Gehäuse ein.
- 2 Befolgen Sie die Anweisungen unter [Nach der Arbeit an Komponenten im Inneren Ihres System](#).

Entfernen einer Erweiterungskarte

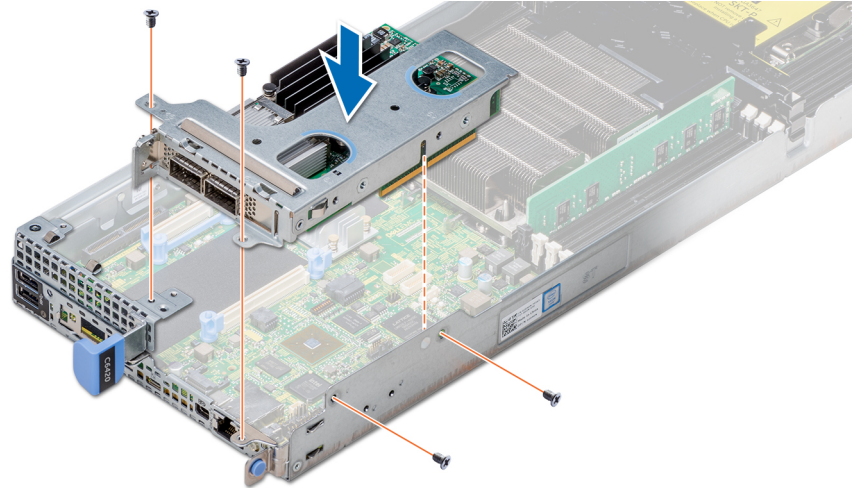
Voraussetzungen

- 1 Befolgen Sie die Sicherheitsrichtlinien unter [Sicherheitshinweise](#).
- 2 Befolgen Sie die Anweisungen unter [Vor der Arbeit an Komponenten im Inneren Ihres Systems](#).
- 3 [Entfernen Sie den Schlitten](#) aus dem Gehäuse.
- 4 [Entfernen Sie die Baugruppe des Erweiterungskarten-Risers](#).

Schritte

- 1 Entfernen Sie die Schraube, mit der die Erweiterungskarte an Baugruppe befestigt ist.
- 2 Fassen Sie die Erweiterungskarte an den Rändern an und entfernen Sie sie vorsichtig von der Riserkarte.

ANMERKUNG: Der Einbau eines Abdeckblechs über einem leeren Erweiterungskarten-Steckplatz ist erforderlich, damit die FCC-Zertifizierung (Federal Communications Commission) des Systems beibehalten wird. Die Abdeckungen halten auch Staub und Schmutz vom System fern und helfen, die korrekte Kühlung und den Luftstrom innerhalb des Systems aufrechtzuerhalten.



Abbildung 22. Entfernen einer Erweiterungskarte



Abbildung 23. Installieren des Abdeckblechs einer Erweiterungskarte

Nächster Schritt

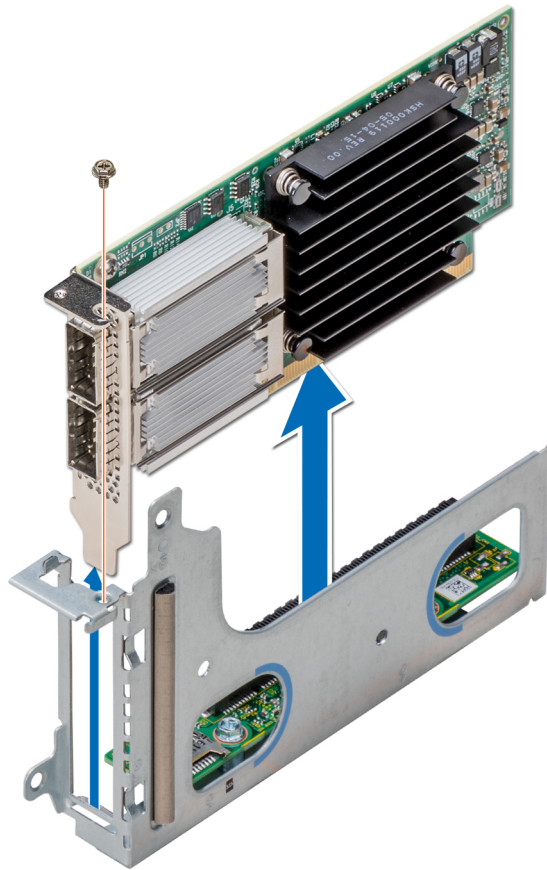
Installieren Sie die [Erweiterungskarte](#) oder das Abdeckblech der Erweiterungskarte.

Installieren einer Erweiterungskarte

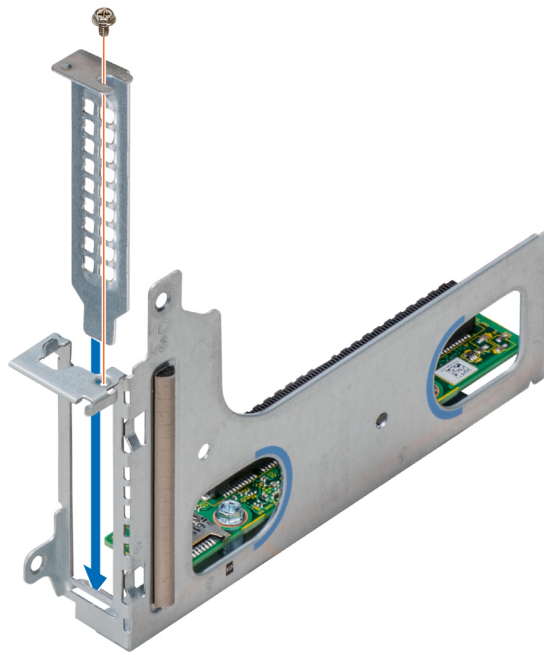
Voraussetzungen

⚠ VORSICHT: Erweiterungskarten können nur in die Steckplätze auf dem Erweiterungskarten-Riser eingebaut werden. Versuchen Sie nicht, Erweiterungskarten direkt in den Riser-Anschluss auf der Systemplatine einzubauen.

- 1 Befolgen Sie die Sicherheitsrichtlinien unter [Sicherheitshinweise](#).
- 2 Nehmen Sie die Erweiterungskarte aus der Verpackung und bereiten Sie sie für die Installation vor. Weitere Informationen finden Sie in der Dokumentation im Lieferumfang der Karte.

Schritte

- 1 Entfernen Sie die Abdeckbleche, indem Sie die folgenden Schritte ausführen:
 - a Entfernen Sie die Schraube, mit der das Abdeckblech befestigt ist.
 - b Halten Sie das Abdeckblech an den Rändern und nehmen Sie es vorsichtig von der Riser-Karte.
- 2 **ⓘ ANMERKUNG:** Der Einbau eines Abdeckblechs über einem leeren Erweiterungskarten-Steckplatz ist erforderlich, damit die FCC-Zertifizierung (Federal Communications Commission) des Systems beibehalten wird. Die Abdeckungen halten auch Staub und Schmutz vom System fern und helfen, die korrekte Kühlung und den Luftstrom innerhalb des Systems aufrechtzuerhalten.
- 2 Fassen Sie die Karte an den Rändern an und platzieren Sie sie so, dass der Kartenrandanschluss mit dem Anschluss auf der Riser-Karte ausgerichtet ist.
- 3 Drücken Sie den Rand-Anschluss der Karte und drücken Sie die Karte in die Riser-Karte fest, bis die Karte vollständig eingesetzt ist.
- 4 Setzen Sie die Schraube, welche die Erweiterungskarte befestigt, wieder ein.



Abbildung 24. Entfernen des Abdeckblechs einer Erweiterungskarte



Abbildung 25. Installieren einer Erweiterungskarte

Nächste Schritte

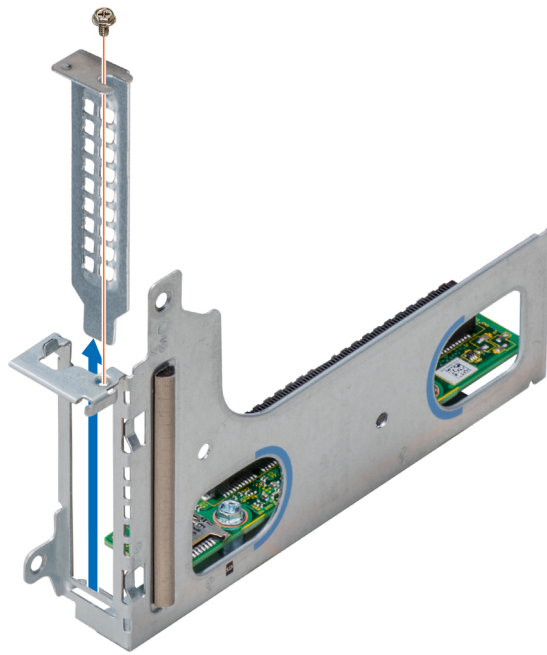
- 1 Installieren Sie die Baugruppe des Erweiterungskarten-Risers.
- 2 Setzen Sie den Schlitten in das Gehäuse ein.
- 3 Befolgen Sie die Anweisungen unter [Nach der Arbeit an Komponenten im Inneren Ihres System](#).

Entfernen der Riserkarte

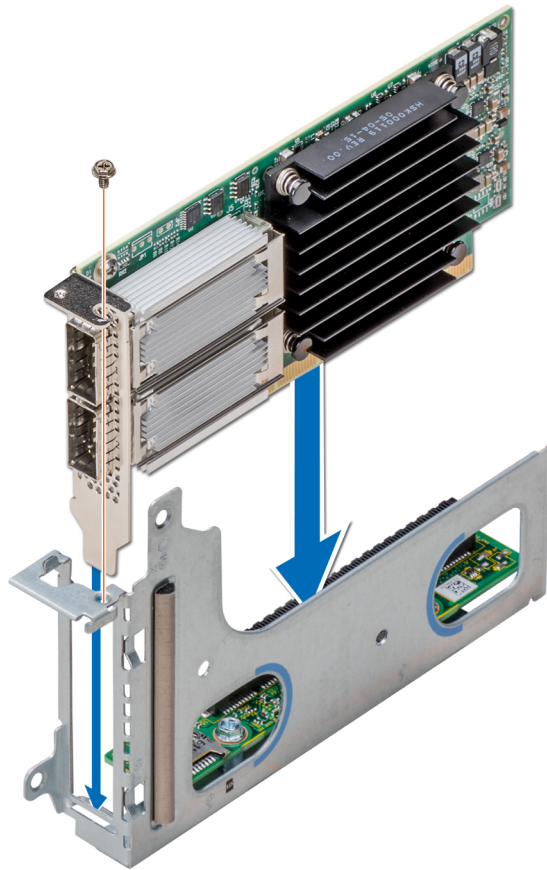
Voraussetzungen

- 1 Befolgen Sie die Sicherheitsrichtlinien unter [Sicherheitshinweise](#).
- 2 Befolgen Sie die Anweisungen unter [Vor der Arbeit an Komponenten im Inneren Ihres Systems](#).
- 3 [Entfernen Sie den Schlitten](#) aus dem Gehäuse.
- 4 Entfernen Sie die Baugruppe des Erweiterungskarten-Risers.
- 5 [Entfernen Sie gegebenenfalls die Erweiterungskarte](#).

Schritte

- 1 Entfernen Sie mit einem Kreuzschlitzschraubenzieher Nr. 2 die Schrauben, mit denen die Riser-Karte an der Erweiterungskartenhalterung befestigt ist.
- 2 Ziehen Sie die Riser-Karte aus der Erweiterungskartenhalterung.



Abbildung 26. Entfernen der Riserkarte

Nächster Schritt

Installieren Sie die Riser-Karte.

Einsetzen der Riserkarte

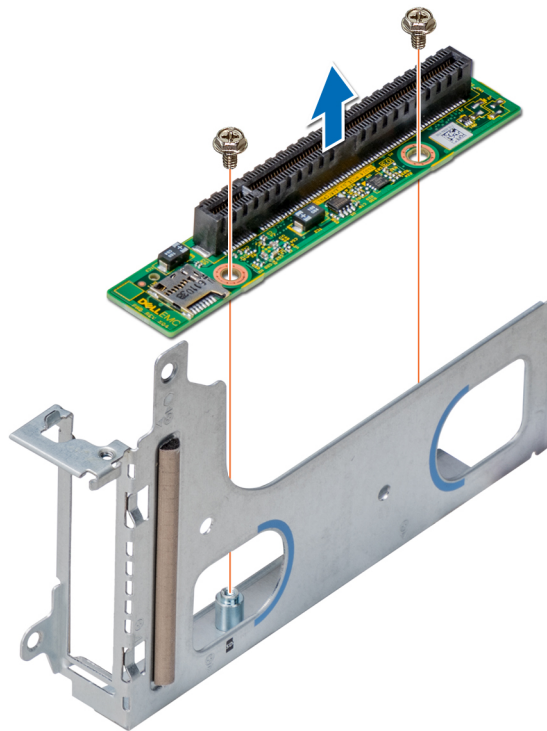
Voraussetzung

- 1 Befolgen Sie die Sicherheitsrichtlinien unter [Sicherheitshinweise](#).

Schritte

- 1 Setzen Sie die Riserkarte in die Erweiterungskartenhalterung.
- 2 Ziehen Sie mit einem Kreuzschlitzschraubenzieher Nr. 2 die Schrauben fest, mit denen die Riser-Karte an der Erweiterungskartenhalterung befestigt wird.



Abbildung 27. Einsetzen der Riserkarte

Nächste Schritte

- 1 Setzen Sie die Erweiterungskarte ein, falls sie entfernt wurde.
- 2 Installieren Sie die Baugruppe des Erweiterungskarten-Risers.
- 3 Setzen Sie den Schlitten in das Gehäuse ein.
- 4 Befolgen Sie die Anweisungen unter [Nach der Arbeit an Komponenten im Inneren Ihres System](#).

M.2-SATA-Laufwerk

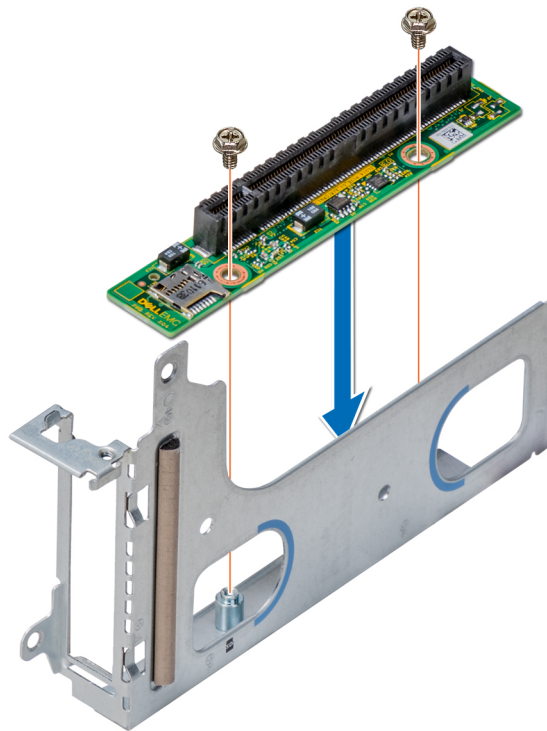
Die BOSS-Karte ist eine einfache RAID-Lösungskarte, die speziell zum Starten eines Serverbetriebssystems konzipiert wurde. Die Karte unterstützt bis zu zwei M.2-SATA-Laufwerke mit je 6 Gbit/s. Die BOSS-Adapterkarte besitzt einen x8-Anschluss mit PCIe-x2-Spuren der 2. Generation, der nur im Low-Profile-Formfaktor mit halber Bauhöhe verfügbar ist.

Entfernen des x16-M.2-SATA-Risers

Voraussetzungen

- 1 Befolgen Sie die Sicherheitsrichtlinien unter [Sicherheitshinweise](#).
- 2 Befolgen Sie die Anweisungen unter [Vor der Arbeit an Komponenten im Inneren Ihres Systems](#).
- 3 [Entfernen Sie den Schlitten](#) aus dem Gehäuse.

Schritte

- 1 Lösen Sie mit dem Kreuzschlitzschraubenzieher Nr. 1 die Schraube, mit der der Riser am Schlitten befestigt ist.
- 2 Um den Riser zu lösen, heben Sie ihn aus dem Riser-Anschluss auf der Systemplatine.
- 3 Trennen Sie das Datenkabel vom Riser.



Abbildung 28. Entfernen des x16-M.2-SATA-Risers

Nächster Schritt

Installieren Sie den x16-M.2-SATA-Riser.

Installieren des x16-M.2-SATA-Risers

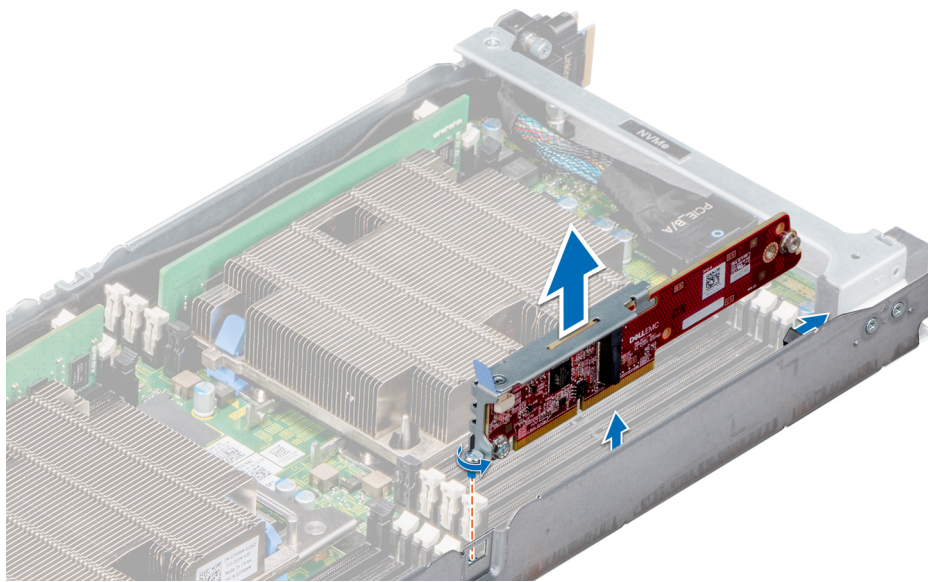
Voraussetzung

- 1 Befolgen Sie die Sicherheitsrichtlinien unter [Sicherheitshinweise](#).

Schritte

- 1 Schließen Sie das Datenkabel an den Riser an.
- 2 Führen Sie die passgeformte Ende des M.2-SATA-Risers in den Riegel auf der Systemplatine ein.
- 3 Richten Sie den Platinenstecker aus und setzen Sie ihn in den Anschluss auf der Systemplatine ein.
- 4 Ziehen Sie mit dem Kreuzschlitzschraubenzieher Nr. 2 die Schraube fest, mit der der Riser am Schlitten befestigt ist.



Abbildung 29. Installieren des x16-M.2-SATA-Risers

Nächste Schritte

- 1 [Setzen Sie den Schlitten in das Gehäuse ein.](#)
- 2 Befolgen Sie die Anweisungen unter [Nach der Arbeit an Komponenten im Inneren Ihres System.](#)

Entfernen der M.2-SATA-Karte

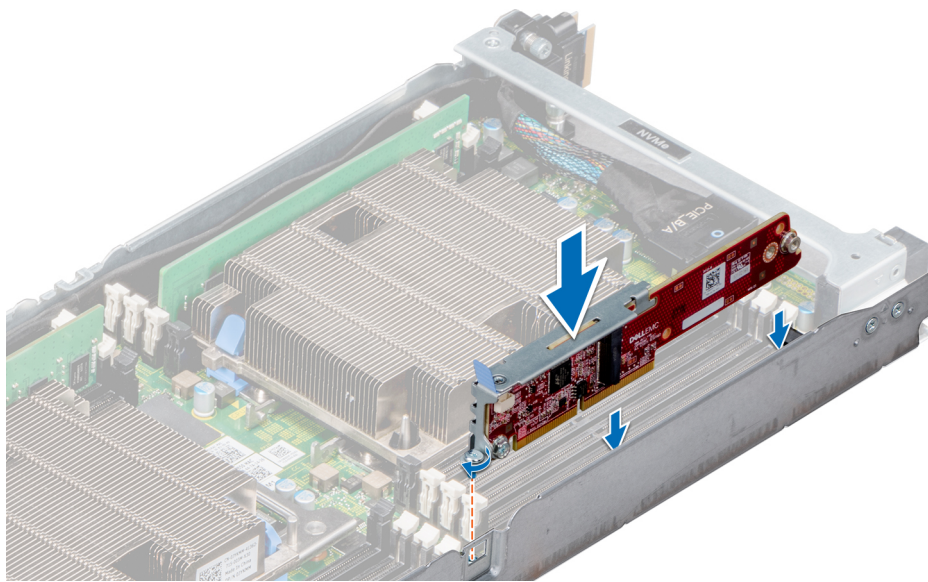
Voraussetzungen

- 1 Befolgen Sie die Sicherheitsrichtlinien unter [Sicherheitshinweise.](#)
- 2 Befolgen Sie die Anweisungen unter [Vor der Arbeit an Komponenten im Inneren Ihres Systems.](#)
- 3 [Entfernen Sie den Schlitten](#) aus dem Gehäuse.
- 4 [Entfernen Sie gegebenenfalls die Baugruppe des Erweiterungskarten-Risers.](#)
- 5 [Entfernen Sie den x16-M.2-Riser.](#)

Schritte

- 1 Lösen Sie mit dem Kreuzschlitzschraubenzieher Nr. 1 die Schraube, mit der die M.2-Karte an der Platine befestigt ist.
- 2 Ziehen Sie die Karte aus dem Anschluss und heben Sie sie ab.



Abbildung 30. Entfernen der M.2-SATA-Karte aus dem x16-M.2-SATA-Riser

Nächster Schritt

Installieren Sie die M.2-SATA-Karte.

Installieren der M.2-SATA-Karte

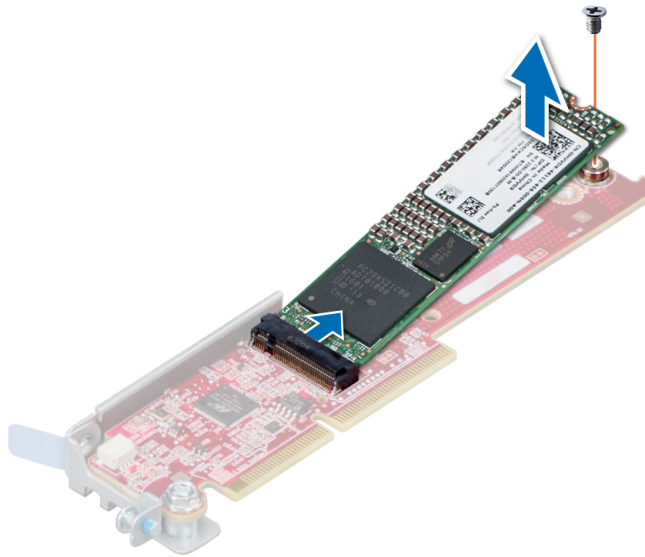
Voraussetzung

- 1 Befolgen Sie die Sicherheitsrichtlinien unter [Sicherheitshinweise](#).

Schritte

- 1 Setzen Sie den Platinenstecker der M.2-SATA-Karte in den Anschluss auf der Platine ein, und drücken Sie die Karte hinein.
- 2 Befestigen Sie die Karte mit dem Kreuzschlitzschraubendreher Nr. 1.



Abbildung 31. Installieren der M.2-SATA-Karte auf dem SATA-x16-Riser

Nächste Schritte

- 1 Installieren Sie die Baugruppe des Erweiterungskarten-Risers, falls sie entfernt wurde.
- 2 Installieren Sie den M.2-x16-Riser.
- 3 Setzen Sie den Schlitten in das Gehäuse ein.
- 4 Befolgen Sie die Anweisungen unter [Nach der Arbeit an Komponenten im Inneren Ihres System](#).

Zusatz- und OCP-Karten

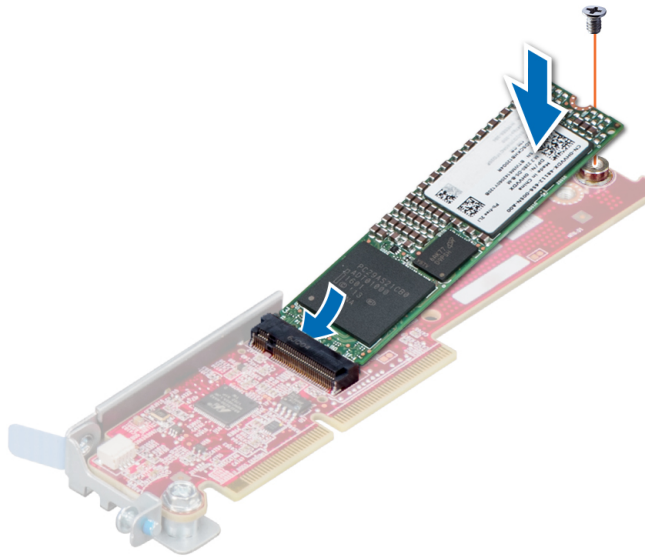
Die Zusatz- und OCP (Open Compute Project)-Karten sind mit dem PCI-Datenbus verbunden. Physisch sind sie kleiner als die Standard-Erweiterungskarte und häufig mit einem dedizierten Anschluss auf der Systemplatine verbunden.

Entfernen einer Mezzaninekarte

Voraussetzungen

ANMERKUNG: Das Entfernen des Zusatzkarten-Platzhalters erfolgt auf ähnliche Weise wie das Entfernen einer Zusatzkarte.

- 1 Befolgen Sie die Sicherheitsrichtlinien unter [Sicherheitshinweise](#).
- 2 Befolgen Sie die Anweisungen unter [Vor der Arbeit an Komponenten im Inneren Ihres Systems](#).
- 3 Entfernen Sie den Schlitten aus dem Gehäuse.
- 4 Entfernen Sie die Baugruppe des Erweiterungskarten-Risers.

Schritte

- 1 Entfernen Sie die Schrauben, mit denen die Zusatzkarte am Schlitten befestigt wird.
- 2 Heben Sie die Zusatzkarte aus dem Schlitten heraus.

ANMERKUNG: Der Einbau eines Abdeckblechs über einem leeren Erweiterungskarten-Steckplatz ist erforderlich, damit die FCC-Zertifizierung (Federal Communications Commission) des Systems beibehalten wird. Die Abdeckungen halten auch Staub und Schmutz vom System fern und helfen, die korrekte Kühlung und den Luftstrom innerhalb des Systems aufrechtzuerhalten.



Abbildung 32. Entfernen einer Mezzaninekarte

Nächster Schritt

Installieren Sie die Zusatzkarte oder das Abdeckblech der Zusatzkarte.

Installieren einer Mezzaninekarte

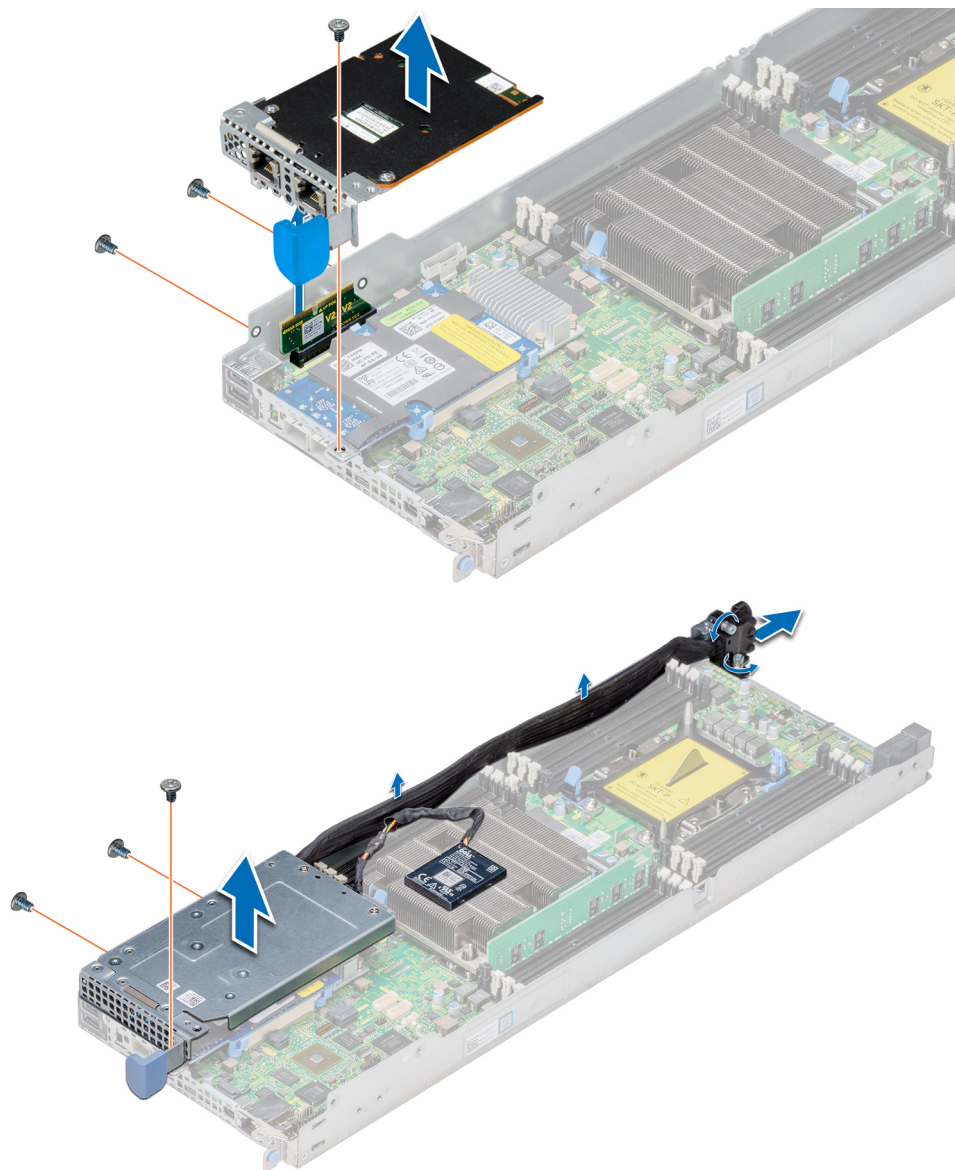
Voraussetzung

ANMERKUNG: Das Installieren des Zusatzkarten-Platzhalters erfolgt auf ähnliche Weise wie das Entfernen einer Zusatzkarte.

- 1 Befolgen Sie die Sicherheitsrichtlinien unter [Sicherheitshinweise](#).

Schritte

- 1 Bringen Sie die Zusatzkartenhalterung an der Zusatzkarte und befestigen Sie sie.
- 2 Fassen Sie die Karte an den Rändern an und positionieren Sie sie so, dass der Rand-Anschluss der Karte mit dem Anschluss der Brücken-Platine auf der Systemplatine ausgerichtet ist.

- 3 Drücken Sie den Rand-Anschluss der Karte und drücken Sie die Karte fest, bis die Karte vollständig auf der Brücken-Platine eingesetzt ist.
- 4 Befestigen Sie mit einem Kreuzschlitzschraubenzieher Nr. 2 die Baugruppe aus Zusatzkarte und Halterung mit Schrauben an dem Schlitten.



Abbildung 33. Installieren einer Mezzaninekarte

Nächste Schritte

- 1 [Installieren Sie die Zusatzkarte](#) oder das Abdeckblech der Zusatzkarte.
- 2 [Installieren Sie die Baugruppe des Erweiterungskarten-Risers.](#)
- 3 [Setzen Sie den Schlitten in das Gehäuse ein.](#)
- 4 Befolgen Sie die Anweisungen unter [Nach der Arbeit an Komponenten im Inneren Ihres System.](#)

Zusatzkarten-Brückenplatine entfernen

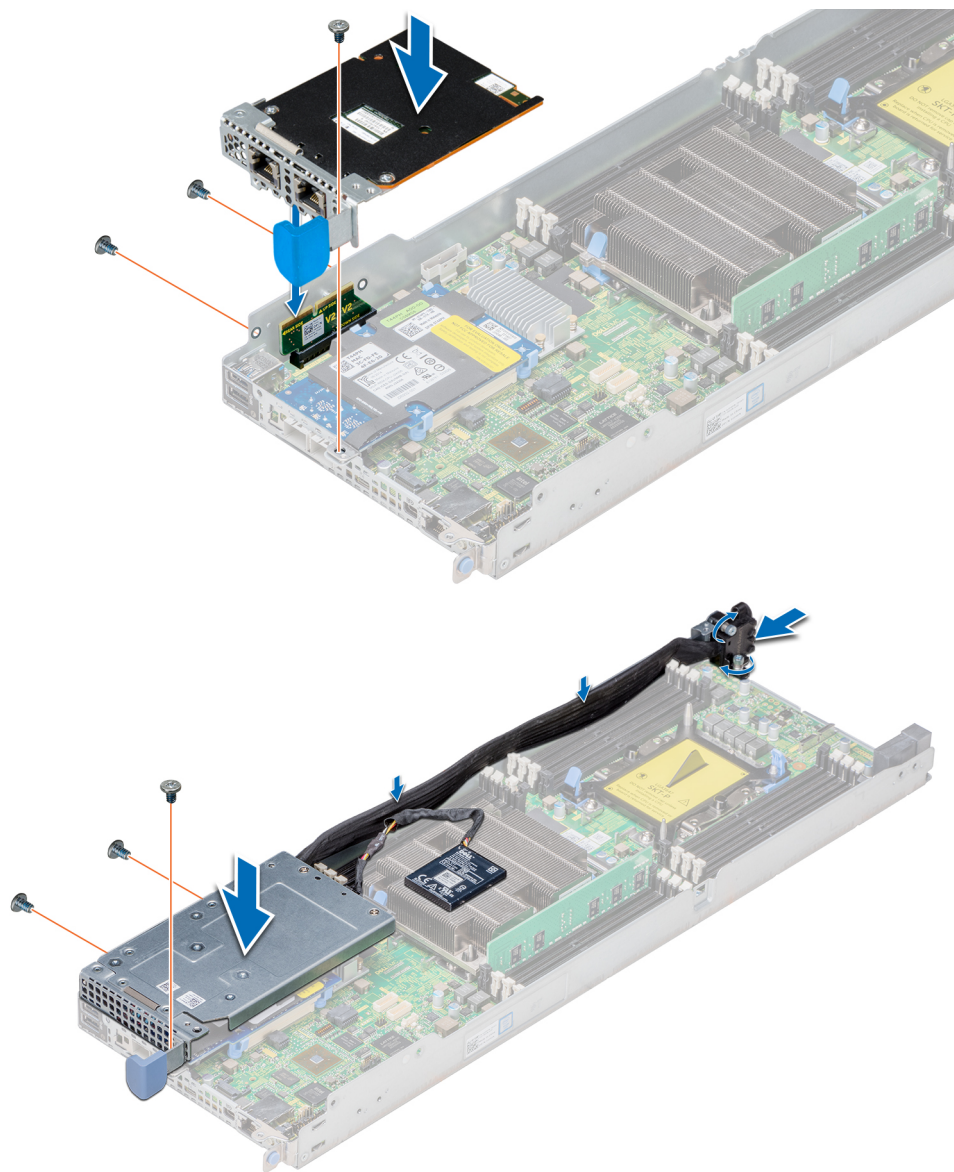
Voraussetzungen

- 1 Befolgen Sie die Sicherheitsrichtlinien unter [Sicherheitshinweise](#).
- 2 Befolgen Sie die Anweisungen unter [Vor der Arbeit an Komponenten im Inneren Ihres Systems](#).
- 3 [Entfernen Sie den Schlitten](#) aus dem Gehäuse.
- 4 [Entfernen Sie die Baugruppe des Erweiterungskarten-Risers](#).
- 5 [Entfernen Sie die Zusatzkarte](#).

Schritt

Ziehen Sie die Zusatzkarten-Brückenplatine aus dem Zusatzkarten-Steckplatz auf der Systemplatine.



Abbildung 34. Zusatzkarten-Brückenplatine entfernen

Nächster Schritt

Setzen Sie die Zusatzkarten-Brückenplatine ein.

Einsetzen der Zusatzkarten-Brückenplatine

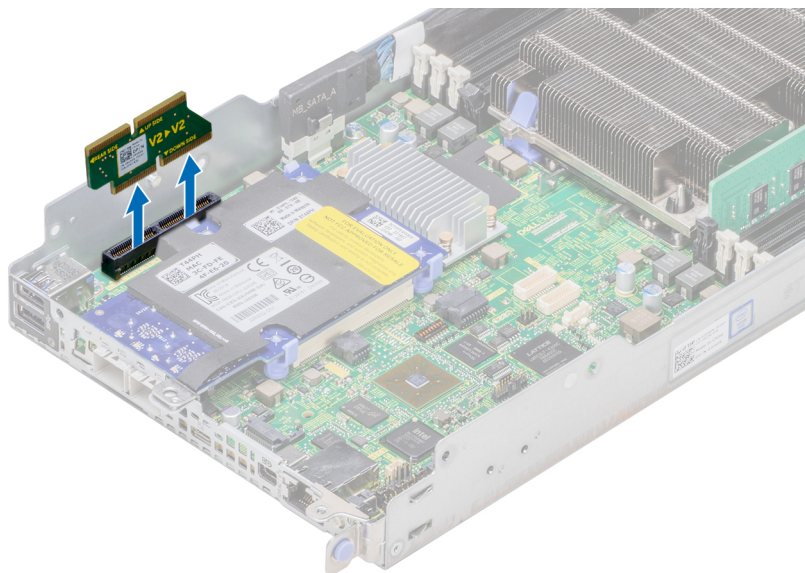
Voraussetzung

- 1 Befolgen Sie die Sicherheitsrichtlinien unter [Sicherheitshinweise](#).

Schritt

Setzen Sie die Zusatzkarten-Brückenplatine in den Zusatzkarten-Steckplatz auf der Systemplatine ein.



Abbildung 35. Einsetzen der Zusatzkarten-Brückenplatine

Nächste Schritte

- 1 [Installieren Sie die Zusatzkarte.](#)
- 2 [Installieren Sie die Baugruppe des Erweiterungskarten-Risers.](#)
- 3 [Setzen Sie den Schlitten in das Gehäuse ein.](#)
- 4 Befolgen Sie die Anweisungen unter [Nach der Arbeit an Komponenten im Inneren Ihres System.](#)

Entfernen der OCP-Karte

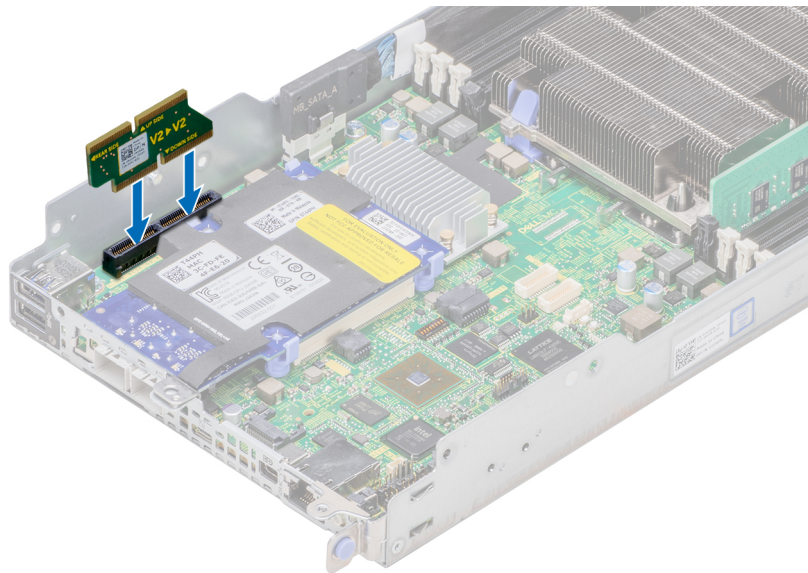
Voraussetzungen

ANMERKUNG: Das Entfernen des Zusatzkarten-Platzhalters erfolgt auf ähnliche Weise wie das Entfernen einer Zusatzkarte.

- 1 Befolgen Sie die Sicherheitsrichtlinien unter [Sicherheitshinweise.](#)
- 2 Befolgen Sie die Anweisungen unter [Vor der Arbeit an Komponenten im Inneren Ihres Systems.](#)
- 3 [Entfernen Sie den Schlitten](#) aus dem Gehäuse.
- 4 [Entfernen Sie die Zusatzkarte.](#)

Schritte

- 1 Drücken Sie die blauen Halteklammern auf der einen Seite nach außen, und lösen Sie die OCP (Open Compute Project)-Karte. Wiederholen Sie Schritt 1, um die Karte aus den Klammern auf der anderen Seite zu lösen.
- 2 Schieben Sie die Karte in Richtung der Vorderseite des Schlittens, um die Anschlüsse vom Gehäuse zu lösen, und heben Sie die Karte vorsichtig an.



Abbildung 36. Entfernen der OCP-Karte

Nächster Schritt

Installieren Sie die OCP-Karte.

Installieren der OCP-Karte

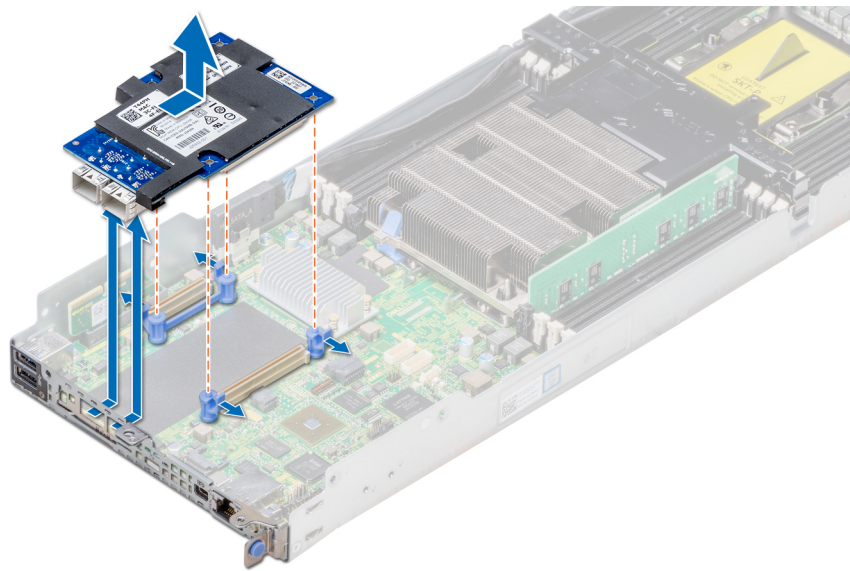
Voraussetzung

Befolgen Sie die Sicherheitsrichtlinien unter [Sicherheitshinweise](#).

Schritte

- 1 Setzen Sie die OCP (Open Compute Project)-Karte in den Schlitten ein. Richten Sie dabei den Anschluss auf der Karte am Anschluss auf der Systemplatine aus.
- 2 Außerdem müssen die Bohrungen auf der Karte an den Führungsstiften auf den blauen Halteklammern ausgerichtet werden.
- 3 Drücken Sie auf die Karte, um sie zu arretieren.



Abbildung 37. Installieren der OCP-Karte

Nächste Schritte

- 1 Installieren Sie die Zusatzkarte.
- 2 Setzen Sie den Schlitten in das Gehäuse ein.
- 3 Befolgen Sie die Anweisungen unter [Nach der Arbeit an Komponenten im Inneren Ihres System](#).

Systembatterie

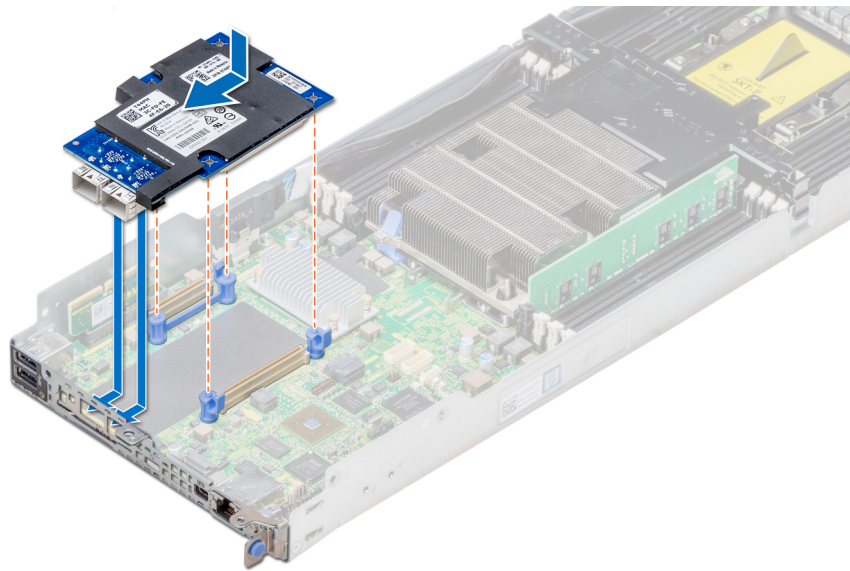
Die Systembatterie wird zur Stromversorgung der Echtzeituhr des Systems verwendet.

ⓘ ANMERKUNG: In jedem der Schlitten befindet sich eine Systembatterie.

Austauschen der Systembatterie

Voraussetzungen

⚠ WARNUNG: Bei unsachgemäßem Einbau von einer neuen Batterie besteht Explosionsgefahr. Tauschen Sie die Batterie nur gegen den gleichen Typ oder einen gleichwertigem Typ aus, der vom Hersteller empfohlen wird. Weitere Informationen finden Sie in den im Lieferumfang des Systems enthaltenen Sicherheitshinweisen.

ⓘ ANMERKUNG: Die Batterie ist eine vor Ort austauschbare Einheit (Field Replaceable Unit, FRU). Die Systembatterie darf nur von einem zertifizierten Dell Servicetechniker entfernt oder installiert werden.

- 1 Befolgen Sie die Sicherheitsrichtlinien unter [Sicherheitshinweise](#).
- 2 Befolgen Sie die Anweisungen unter [Vor der Arbeit an Komponenten im Inneren Ihres Systems](#).
- 3 [Entfernen Sie den Schlitten](#) aus dem Gehäuse.
- 4 [Entfernen Sie die Baugruppe des Erweiterungskarten-Risers](#).

Schritte

- 1 Machen Sie den Batteriesockel ausfindig. Weitere Informationen finden Sie unter [Systemplatinenanschlüsse](#).
- 2 Führen Sie auf der negativen Seite des Batterieanschlusses einen Kunststoffstift ein, hebeln Sie die Batterie heraus, und heben Sie sie aus dem Sockel.



Abbildung 38. Entfernen der Systembatterie

Nächster Schritt

Installieren Sie die Systembatterie.

Installieren der Systembatterie

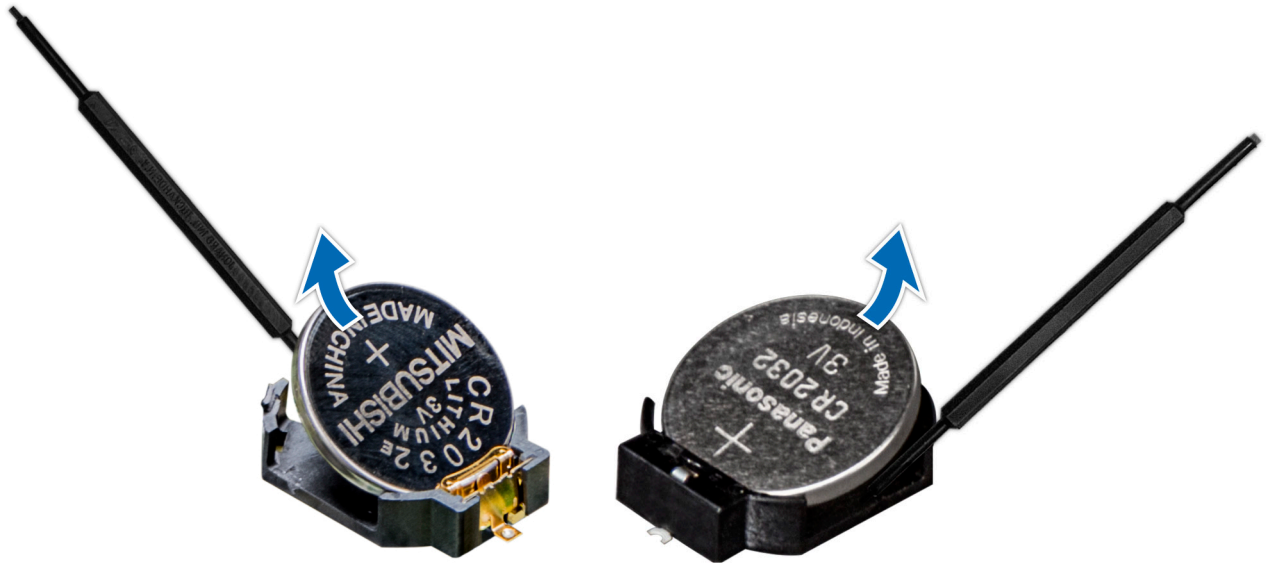
Voraussetzungen

⚠️ WARNUNG: Bei unsachgemäßem Einbau von einer neuen Batterie besteht Explosionsgefahr. Tauschen Sie die Batterie nur gegen den gleichen Typ oder einen gleichwertigem Typ aus, der vom Hersteller empfohlen wird. Weitere Informationen finden Sie in den im Lieferumfang des Systems enthaltenen Sicherheitshinweisen.

📄 ANMERKUNG: Die Batterie ist eine vor Ort austauschbare Einheit (Field Replaceable Unit, FRU). Schritte zum Entfernen und Installieren dürfen nur von einem zertifizierten Dell Servicetechniker durchgeführt werden.

- 1 Befolgen Sie die Sicherheitsrichtlinien unter [Sicherheitshinweise](#).
- 2 Befolgen Sie die Anweisungen unter [Vor der Arbeit an Komponenten im Inneren Ihres Systems](#).

Schritte

- 1 Machen Sie den Batteriesockel ausfindig. Weitere Informationen finden Sie unter [Systemplatinenanschlüsse](#).
- 2 Halten Sie die Batterie mit dem positiven Pol (+) nach oben und schieben Sie sie unter die Sicherungsglaschen.
- 3 Drücken Sie den Akku in den Anschluss, bis sie einrastet.



Abbildung 39. Installieren der Systembatterie

Nächste Schritte

- 1 Installieren Sie den Erweiterungskarten-Riser, wenn dieser entfernt wurde.
- 2 Setzen Sie den Schlitten in das Gehäuse ein.
- 3 Befolgen Sie die Anweisungen unter [Nach der Arbeit an Komponenten im Inneren Ihres System](#).
- 4 Drücken Sie beim Start die Taste <F2>, um das System-Setup aufzurufen und stellen Sie sicher, dass die Batterie ordnungsgemäß funktioniert.
- 5 Geben Sie in den Feldern **Time (Uhrzeit)** und **Date (Datum)** im System-Setup das richtige Datum und die richtige Uhrzeit ein.
- 6 Beenden Sie das System-Setup.

Modul Vertrauenswürdige Plattform

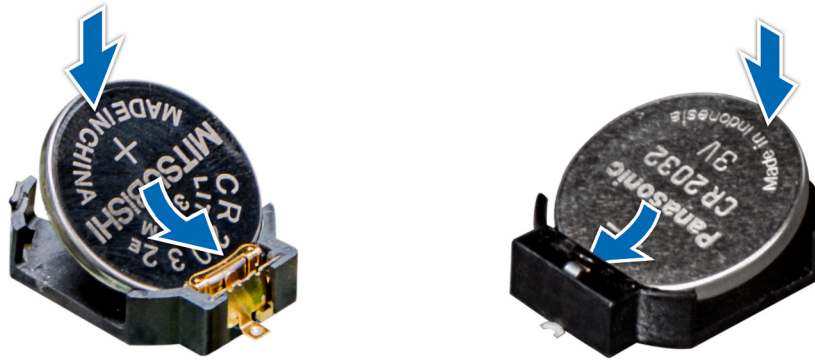
Beim Trusted Platform Module (TPM) handelt es sich um einen dedizierten Mikroprozessor, der darauf ausgelegt ist, Hardware durch die Integration kryptographischer Schlüssel in Geräte zu sichern. Software kann mithilfe eines TPM Hardwaregeräte authentifizieren. Da jeder TPM-Chip über einen eindeutigen und geheimen RSA-Schlüssel verfügt, der bei der Herstellung des TPM integriert wird, kann das TPM-Modul Plattform-Authentifizierungsvorgänge durchführen.

Auswechseln des Trusted Platform Module

Voraussetzungen

ANMERKUNG: Es gibt ein TPM-Steckplatz auf der Systemplatine jedes Schlittens.

- 1 Befolgen Sie die Sicherheitsrichtlinien unter [Sicherheitshinweise](#).
- 2 Befolgen Sie die Anweisungen unter [Vor der Arbeit an Komponenten im Inneren Ihres Systems](#).

ANMERKUNG:

- Stellen Sie sicher, dass Ihr Betriebssystem die installierte Version des TPM-Moduls unterstützt.
- Stellen Sie sicher, dass Sie die aktuelle Firmware heruntergeladen und in Ihrem System installiert haben.
- Stellen Sie sicher, dass das BIOS so konfiguriert ist, dass der UEFI-Startmodus aktiviert ist.

Info über diese Aufgabe

VORSICHT: Wenn Sie das TPM (Trusted Program Module) mit einem Chiffrierschlüssel verwenden, werden Sie möglicherweise aufgefordert, während der Programmeinrichtung oder des System-Setups einen Wiederherstellungsschlüssel zu erstellen. Arbeiten Sie mit dem Kunden zusammen, um diesen Wiederherstellungsschlüssel zu erstellen und sicher zu speichern. Wenn Sie diese Systemplatine ersetzen, müssen Sie den Wiederherstellungsschlüssel zum Neustarten des Systems oder Programms angeben, bevor Sie auf die verschlüsselten Dateien auf den Festplatten zugreifen können.

⚠ **VORSICHT:** Sobald das TPM-Plug-In-Modul installiert ist, ist es kryptografisch an diese bestimmte Systemplatine gebunden. Jeder Versuch, ein installiertes TPM-Plug-In-Modul zu entfernen, hebt die kryptografische Bindung auf und das entfernte TPM kann nicht neu installiert oder auf einer anderen Systemplatine installiert werden.

Entfernen des TPM

- 1 Suchen Sie den TPM-Anschluss auf der Systemplatine.
- 2 Drücken Sie auf das Modul, um es festzuhalten, und entfernen Sie die Schraube mit dem Torx-8-Sicherheitsbit, das mit dem TPM-Modul geliefert wurde.
- 3 Schieben Sie das TPM-Modul aus seinem Anschluss heraus.
- 4 Drücken Sie die Kunststoffniete vom TPM-Anschluss weg und drehen Sie sie 90° entgegen dem Uhrzeigersinn, um sie von der Systemplatine zu lösen.
- 5 Ziehen Sie die Kunststoffniete aus dem Schlitz in der Systemplatine.

Installieren des TPM-Moduls

Schritte

- 1 Um das TPM zu installieren, richten Sie die Platinenstecker am TPM an dem Steckplatz auf dem TPM-Anschluss aus.
- 2 Setzen Sie das TPM mit dem TPM-Anschluss so ein, dass die Kunststoffklammer an der Aussparung auf der Systemplatine ausgerichtet ist.
- 3 Drücken Sie auf die Kunststoffklammer, sodass der Bolzen einrastet.



Abbildung 40. Installieren des TPM-Moduls

- 4 Bringen Sie die Schraube wieder an, mit der das TPM auf der Systemplatine befestigt wird.

Nächster Schritt

- 1 Befolgen Sie die Anweisungen unter [Nach der Arbeit an Komponenten im Inneren Ihres System.](#)

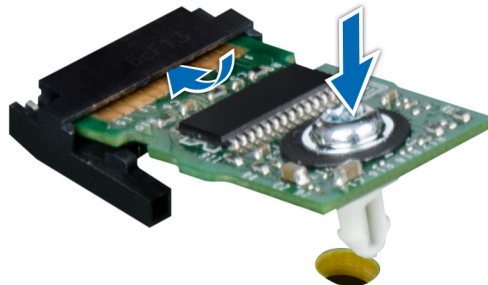
Initialisieren des TPM 1.2 für TXT-Benutzer

- 1 Drücken Sie beim Starten Ihres System auf F2, um das System-Setup aufzurufen.
- 2 Klicken Sie im Bildschirm **System Setup Main Menu (System-Setup-Hauptmenü)** auf **System BIOS (System-BIOS) > System Security Settings (Systemicherheitseinstellungen)**.
- 3 Wählen Sie in der Option **TPM-Sicherheit Eingeschaltet mit Vorstart-Messungen**.
- 4 Wählen Sie in der Option **TPM-Befehl Aktivieren**.
- 5 Speichern Sie die Einstellungen.
- 6 Starten Sie das System neu.

- 7 Rufen Sie das **System-Setup** erneut auf.
- 8 Klicken Sie im Bildschirm **System Setup Main Menu (System-Setup-Hauptmenü)** auf **System BIOS (System-BIOS) > System Security Settings (Systemsicherheitseinstellungen)**.
- 9 Wählen Sie in der Option **Intel TXT Ein.**

Initialisieren des TPM 2.0 für TXT-Benutzer

- 1 Drücken Sie beim Starten Ihres System auf F2, um das System-Setup aufzurufen.
- 2 Klicken Sie im Bildschirm **System Setup Main Menu (System-Setup-Hauptmenü)** auf **System BIOS (System-BIOS) > System Security Settings (Systemsicherheitseinstellungen)**.
- 3 Wählen Sie für die Option **TPM Security (TPM-Sicherheit)** den Eintrag **On (Eingeschaltet)** aus.
- 4 Speichern Sie die Einstellungen.
- 5 Starten Sie das System neu.
- 6 Rufen Sie das **System-Setup** erneut auf.
- 7 Klicken Sie auf dem Bildschirm **System Setup Main Menu (System-Setup-Hauptmenü)** auf **System BIOS (System-BIOS) > System Security Settings (Systemsicherheitseinstellungen)**.
- 8 Wählen Sie die Option **TPM Advanced Settings (Erweiterte TPM-Einstellungen)** aus.
- 9 Wählen Sie für die Option **TPM2 Algorithm Selection (Auswahl des TPM2-Algorithmus)** den Eintrag **SHA256** aus, und wechseln Sie dann zurück zum Bildschirm **System Security Settings (Systemsicherheitseinstellungen)**.
- 10 Wählen Sie im Bildschirm **System Security Settings (Systemsicherheitseinstellungen)** für die Option **Intel TXT (Intel TXT)** den Eintrag **On (Eingeschaltet)** aus.
- 11 Speichern Sie die Einstellungen.
- 12 Starten Sie das System neu.

Verwenden der Systemdiagnose

Führen Sie bei Störungen im System die Systemdiagnose durch, bevor Sie Dell zwecks technischer Unterstützung kontaktieren. Der Zweck der Systemdiagnose ist es, die Hardware des System ohne zusätzliche Ausrüstung und ohne das Risiko von Datenverlust zu testen. Wenn Sie ein Problem nicht selbst beheben können, können Service- und Supportmitarbeiter die Diagnoseergebnisse zur Lösung des Problems verwenden.

Integrierte Dell System-diagnose

① **ANMERKUNG: Die integrierte Dell System-diagnose wird auch als ePSA-Diagnose (Enhanced Pre-boot System Assessment) bezeichnet.**

Die integrierte System-diagnose bietet eine Reihe von Optionen für bestimmte Gerätegruppen oder Geräte mit folgenden Funktionen:

- Tests automatisch oder in interaktivem Modus durchführen
- Tests wiederholen
- Testergebnisse anzeigen oder speichern
- Gründliche Tests durchführen, um weitere Testoptionen für Zusatzinformationen über die fehlerhaften Geräte zu erhalten
- Statusmeldungen anzeigen, die angeben, ob Tests erfolgreich abgeschlossen wurden
- Fehlermeldungen über Probleme während des Testvorgangs anzeigen

Ausführen der integrierten System-diagnose vom Start-Manager

Führen Sie die integrierte System-diagnose (ePSA) durch, wenn Ihr System nicht startet.

- 1 Wenn das System startet, drücken Sie die Taste F11.
- 2 Wählen Sie mithilfe der vertikalen Pfeiltasten die Optionen **Systemprogramme > Diagnose starten** aus.
- 3 Alternativ können Sie, wenn das System gestartet wird, auf F10 drücken und **Hardware-Diagnose > Hardware-Diagnose ausführen** wählen.

Das Fenster **ePSA-Systemüberprüfung vor dem Start** wird angezeigt und listet alle Geräte auf, die im System erkannt wurden. Die Diagnose beginnt mit der Ausführung der Tests an allen erkannten Geräten.

Ausführen der integrierten System-diagnose über den Dell Lifecycle Controller

- 1 Drücken Sie beim Hochfahren des System die Taste F10.
- 2 Klicken Sie auf **Hardwarediagnose → Hardwarediagnose ausführen**.

Das Fenster **ePSA-Systemüberprüfung vor dem Start** wird angezeigt und listet alle Geräte auf, die im System erkannt wurden. Die Diagnose beginnt mit der Ausführung der Tests an allen erkannten Geräten.

Bedienelemente der System-

| Menü | Beschreibung |
|--------------------------|--|
| Konfiguration | Zeigt die Konfigurations- und Statusinformationen für alle erkannten Geräte an. |
| Ergebnisse | Zeigt die Ergebnisse aller durchgeführten Tests an. |
| System- | Liefert eine aktuelle Übersicht über die Systemleistung. |
| Ereignisprotokoll | Zeigt ein Protokoll der Ergebnisse aller Tests, die auf dem System durchgeführt wurden, und die dazugehörigen Zeitstempel an. Diese Anzeige erfolgt nur dann, wenn mindestens eine Ereignisbeschreibung aufgezeichnet wurde. |

Jumper und Anschlüsse

Dieses Thema enthält spezifische Informationen über die Jumper (Steckbrücken). Darüber hinaus bietet es einige grundlegende Informationen zu Jumpers und Schaltern und beschreibt die Anschlüsse auf den verschiedenen Platinen des Geräts. Jumper auf der Systemplatine helfen dabei, die System- und Setup-Kennwörter zu deaktivieren. Sie müssen die Anschlüsse auf der Systemplatine kennen, um Komponenten und Kabel korrekt installieren zu können.

Themen:

- [Jumper-Einstellungen auf der Systemplatine](#)
- [Systemplatinenanschlüsse](#)
- [Deaktivieren vergessener Kennwörter](#)

Jumper-Einstellungen auf der Systemplatine

Informationen zum Deaktivieren eines Kennworts durch Zurücksetzen des Kennwort-Jumpers finden Sie unter [Deaktivieren vergessener Kennwörter](#).

Tabelle 28. Jumper-Einstellungen auf der Systemplatine

| Jumper | Stellung | Beschreibung |
|-----------|-----------------|--|
| NVRAM_CLR | 2 4 6 (default) | Die BIOS-Konfigurationseinstellungen bleiben beim Systemstart erhalten. |
| | 2 4 6 | Die BIOS-Konfigurationseinstellungen werden beim Systemstart gelöscht. |
| PWRD_EN | 1 3 5 (default) | Die BIOS-Kennwortfunktion ist aktiviert. |
| | 1 3 5 | Die BIOS-Kennwortfunktion ist deaktiviert. Der lokale Zugriff auf iDRAC wird nach dem nächsten Aus- und Einschalten freigegeben. Das Zurücksetzen des iDRAC-Kennworts wird im F2-iDRAC-Einstellungsmenü aktiviert. |

Systemplatinenanschlüsse



Abbildung 41. Systemplatinenanschlüsse beim XC6420

Tabelle 29. Anschlüsse auf der Systemplatine und Beschreibungen

| Element | Anschluss | Beschreibung |
|---------|-------------------|--|
| 1 | PCIe B | NVMe B-Anschluss |
| 2 | PCIe A | NVMe A-Anschluss |
| 3 | PCIe-Steckplatz 5 | Steckplatz 5: PCIe x16 (3. Gen.) von CPU 2 |
| 4 | DIMM-Sockel (4) | DIMM B8, DIMM B4, DIMM B5, DIMM B6 |
| 5 | DIMM-Sockel (4) | DIMM A8, DIMM A4, DIMM A5, DIMM A6 |
| 6 | HFI_SB_1 | Seitenbandkabel 1 für OCP |
| 7 | HFI_SB_2 | Seitenbandkabel 2 für OCP |
| 8 | PCIe-Steckplatz 4 | Steckplatz 4: PCIe x16 (3. Gen.) CPU 1 |
| 9 | Batt | Systembatterie |
| 10 | PWDCLR | Jumper zum Löschen des Kennworts |
| 11 | NVRAMCLR | Jumper zum Löschen des NVRAM |
| 12 | PCIe-Steckplatz 3 | Steckplatz 3: PCIe x8 (3. Gen.) von CPU 1 |
| 13 | TPM-Modul | TPM-Anschluss |
| 14 | PCIe-Steckplatz 1 | Steckplatz 1: PCIe x8 (3. Gen.) von CPU 1 |
| 15 | PCIe-Steckplatz 2 | Steckplatz 2: PCIe x8 (3. Gen.) von CPU 1 |
| 16 | SATA_A | SATA-Kabelanschluss |
| 17 | DIMM-Sockel (4) | DIMM A7, DIMM A1, DIMM A2, DIMM A3 |
| 18 | CPU 1 | CPU-Sockel 1 |
| 19 | DIMM-Sockel (4) | DIMM B7, DIMM B1, DIMM B2, DIMM B3 |

| Element | Anschluss | Beschreibung |
|---------|-----------|---|
| 20 | CPU 2 | CPU-Sockel 2 (mit einer Staubabdeckung) |

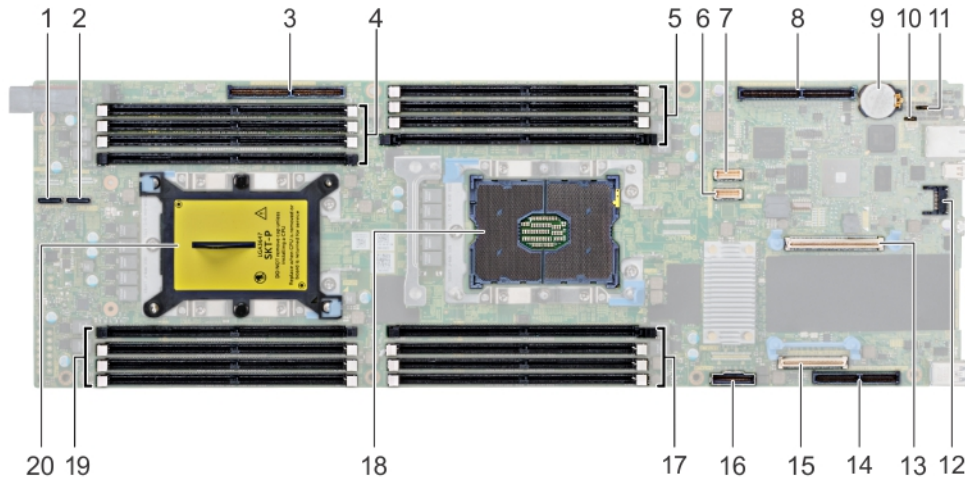
Deaktivieren vergessener Kennworte

Zu den Sicherheitsfunktionen der Systemsoftware gehören ein Systemkennwort und ein Setup-Kennwort. Mithilfe des Kennwort-Jumpers werden diese Kennwortfunktionen aktiviert bzw. deaktiviert und alle zurzeit benutzten Kennwörter gelöscht.

Voraussetzung

⚠ VORSICHT: Manche Reparaturarbeiten dürfen nur von qualifizierten Servicetechnikern durchgeführt werden. Maßnahmen zur Fehlerbehebung oder einfache Reparaturen sollten Sie nur dann selbst durchführen, wenn dies laut Produktdokumentation genehmigt ist, oder wenn Sie vom Team des Online- oder Telefonsupports dazu aufgefordert werden. Schäden durch nicht von Dell genehmigte Wartungsarbeiten werden durch die Garantie nicht abgedeckt. Lesen und beachten Sie die Sicherheitshinweise, die Sie zusammen mit Ihrem Produkt erhalten haben.

Schritte

- 1 Schalten Sie das System sowie angeschlossene Peripheriegeräte aus und trennen Sie das System von der Steckdose.
- 2 Nehmen Sie die Abdeckung des Systems ab.
- 3 Setzen Sie den Jumper auf dem Systemplatinenjumper von den Kontaktstiften 2 und 4 auf die Kontaktstifte 4 und 6.
- 4 Bringen Sie die Systemabdeckung an.

Die vorhandenen Kennwörter werden erst dann deaktiviert (gelöscht), wenn das System mit dem Jumper auf den Kontaktstiften 4 und 6 neu gestartet wird. Um ein neues System- bzw. Setup-Kennwort zu vergeben, muss der Jumper zunächst zurück auf die Kontaktstifte 2 und 4 gesetzt werden.

ⓘ ANMERKUNG: Wenn Sie ein neues System- bzw. Setup-Kennwort festlegen, während der Jumper die Kontaktstiften 4 und 6 belegt, deaktiviert das System beim nächsten Start die neuen Kennwörter.

- 5 Schließen Sie das System wieder an das Stromnetz an und schalten Sie das System sowie alle angeschlossenen Peripheriegeräte ein.
- 6 Schalten Sie das System sowie angeschlossene Peripheriegeräte aus und trennen Sie das System von der Steckdose.
- 7 Nehmen Sie die Abdeckung des Systems ab.
- 8 Setzen Sie den Jumper auf dem Systemplatinenjumper von den Kontaktstiften 4 und 6 auf die Kontaktstifte 2 und 4.
- 9 Bringen Sie die Systemabdeckung an.
- 10 Schließen Sie das System wieder an das Stromnetz an und schalten Sie das System sowie alle angeschlossenen Peripheriegeräte ein.
- 11 Legen Sie ein neues System- und/oder Administratorkennwort fest.

Wie Sie Hilfe bekommen

Themen:

- [Kontaktaufnahme mit Dell](#)
- [Feedback zur Dokumentation](#)
- [Zugriff auf Systeminformationen mithilfe von QRL](#)
- [Automatische Unterstützung mit SupportAssist](#)

Kontaktaufnahme mit Dell

Dell bietet verschiedene online- und telefonbasierte Support- und Serviceoptionen an. Wenn Sie über keine aktive Internetverbindung verfügen, finden Sie Kontaktinformationen auf der Eingangsrechnung, dem Lieferschein, der Rechnung oder im Dell Produktkatalog. Die Verfügbarkeit ist abhängig von Land und Produkt und einige Dienste sind in Ihrer Region möglicherweise nicht verfügbar. Führen Sie folgende Schritte durch, um sich bei Problemen hinsichtlich Vertrieb, technischer Unterstützung oder Kundendienst mit Dell in Verbindung zu setzen:

- 1 Rufen Sie die Website Dell.com/support auf.
- 2 Wählen Sie Ihr Land im Dropdown-Menü in der unteren rechten Ecke auf der Seite aus.
- 3 Für individuellen Support:
 - a Geben Sie die Service-Tag-Nummer Ihres Systems im Feld **Ihre Service-Tag-Nummer eingeben** ein.
 - b Klicken Sie auf **Senden**.
 Die Support-Seite, auf der die verschiedenen Supportkategorien aufgelistet sind, wird angezeigt.
- 4 Für allgemeinen Support:
 - a Wählen Sie Ihre Produktkategorie aus.
 - b Wählen Sie Ihr Produktsegment aus.
 - c Wählen Sie Ihr Produkt aus.
 Die Support-Seite, auf der die verschiedenen Supportkategorien aufgelistet sind, wird angezeigt.
- 5 Für Kontaktdaten des weltweiten technischen Supports von Dell EMC:
 - a Klicken Sie auf [Globaler technischer Support](#).
 - b Die Seite **Contact Technical Support (Technischen Support kontaktieren)** wird angezeigt. Sie enthält Angaben dazu, wie Sie das Team des weltweiten technischen Supports von Dell EMC anrufen oder per Chat oder E-Mail kontaktieren können.

Feedback zur Dokumentation

Sie können auf all unseren Dell Dokumentationsseiten die Dokumentation bewerten oder Ihr Feedback dazu abgeben und uns diese Informationen zukommen lassen, indem Sie auf **Feedback senden** klicken.

Zugriff auf Systeminformationen mithilfe von QRL

Sie können den Quick Resource Locator (QRL) verwenden, um schnell Zugriff auf die Informationen zu Ihrem System zu erhalten.

Voraussetzungen

Stellen Sie sicher, dass der QR-Code-Scanner auf Ihrem Smartphone oder Tablet installiert ist.

Der QRL umfasst die folgenden Informationen zu Ihrem System:

- Anleitungsvideos
- Referenzmaterialien, einschließlich des Installations- und Wartungshandbuchs sowie einer mechanischen Übersicht
- Eine direkte Verbindung zu Dell für die Kontaktaufnahme mit dem technischen Support und den Vertriebsteams

Schritte

- 1 Rufen Sie **Dell.com/QRL** auf und navigieren Sie zu Ihrem spezifischen Produkt oder
- 2 Verwenden Sie Ihr Smartphone bzw. Tablet, um die modellspezifische Quick Resource (QR) auf Ihrer Dell EMC XC6420 Hyperkonvergent Appliance oder im Abschnitt „Quick Resource Locator“ zu scannen.

Quick Resource Locator für XC6420-Systeme



Abbildung 42. Quick Resource Locator für XC6420-Systeme

Automatische Unterstützung mit SupportAssist

Dell SupportAssist ist ein optionales Angebot von Dell Services, das den technischen Support für Ihren Dell Server, Speicher und Netzwerkgeräte automatisiert. Durch die Installation und Einrichtung einer Support Assist-Anwendung in Ihrer IT-Umgebung können Sie die folgenden Vorteile nutzen:

- **Automatische Problemerkennung** – SupportAssist überwacht Ihre Dell Geräte und erkennt automatisch Probleme mit der Hardware, sowohl proaktiv als auch vorausschauend.
- **Automatisierte Fallerstellung** – Wenn ein Problem erkannt wird, öffnet SupportAssist automatisch eine Supportanfrage an den technischen Support von Dell.
- **Automatische Erfassung von Diagnosedaten** – SupportAssist erfasst von Ihren Geräten automatisch Informationen zum Systemstatus und lädt sie auf sicherem Weg zu Dell hoch. Diese Informationen werden vom technischen Support von Dell verwendet, um das Problem zu beheben.
- **Proaktive Kontaktaufnahme** – Ein Mitarbeiter des technischen Supports von Dell kontaktiert Sie bezüglich der Supportanfrage und ist Ihnen bei der Behebung des Problems behilflich.

Die möglichen Vorteile variieren abhängig von der Dell Service-Berechtigung, die Sie für Ihr Gerät erworben haben. Weitere Informationen über SupportAssist finden Sie auf Dell.com/SupportAssist.

BOSS-Karte

Einführung in die BOSS-Karte

BOSS ist eine einfache RAID-Lösungskarte, die speziell zum Starten eines Serverbetriebssystems konzipiert wurde. Die Karte unterstützt bis zu zwei M.2-SATA-Laufwerke mit je 6 Gbit/s. Die BOSS-Adapterkarte besitzt einen x8-Anschluss mit PCIe-x2-Spuren der 2. Generation, der nur im Low-Profile-Formfaktor mit halber Bauhöhe verfügbar ist. Die BOSS-Modulkarte verfügt in Blade-Servern über einen dedizierten Steckplatz.

ANMERKUNG: Auf der BOSS-Karte sind keine Status-LEDs vorhanden.



Abbildung 43. Funktionen der BOSS-Karte

- 1 BOSS-Karte
- 2 Anschluss für M.2-SATA-Laufwerk
- 3 80-mm-M.2-SATA-Laufwerk

Unterstützte Betriebssysteme

Die BOSS-Karte unterstützt die folgenden Mindestversionen von Betriebssystemen:

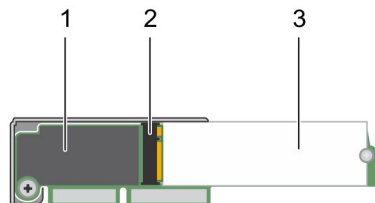
- Microsoft Windows Server 2016
- VMware ESXi 6.0 Update 3
- VMware ESXi 6.5

ANMERKUNG: Die aktuelle Liste unterstützter Betriebssysteme sowie die Treiberinstallationsanleitung finden Sie in der Systemdokumentation unter Dell.com/support/operatingsystemmanuals. Die Service-Pack-Anforderungen für bestimmte Betriebssysteme finden Sie im Abschnitt „Treiber und Downloads“ unter Dell.com/support/manuals.

Unterstützte XC-Serie-Systeme

Die folgenden XC-Serie-Systeme unterstützen die BOSS-Adapterkarte:

- XC640

- XC6420
- XC740xd
- XC940

Merkmale der BOSS-Karte

Die BOSS-Karte unterstützt die folgenden Funktionen:

- Fremdimport
- SMART-Info
- Auto-Neuerstellung

Fremdimport

Ein virtuelles Laufwerk gilt als fremd, wenn es nicht nativ vom Adapter unterstützt wird.

- Ein virtuelles Laufwerk gilt für den Adapter als nativ, wenn:
 - das virtuelle Laufwerk mit dem Adapter erstellt oder importiert wurde.
- Ein physisches Laufwerk gilt für den Adapter als nativ, wenn:
 - keine Metadaten vorheriger virtueller Laufwerke auf dem Adapter vorhanden und das/die physische(n) Laufwerk(e) nicht konfiguriert sind.
 - Alle konfigurierten virtuellen Laufwerke auf dem/den physischen Laufwerk(en) werden gelöscht.

SMART-Info

Mit SMART werden bestimmte physikalische Aspekte aller Motoren, Köpfe und elektronischen Elemente physischer Laufwerke überwacht, um vorhersehbare Ausfälle physischer Laufwerke zu erkennen. Die Daten auf SMART-fähigen physischen Laufwerken können überwacht werden, um Änderungen ihrer Werte zu erkennen und festzustellen, ob sich die Werte innerhalb des zulässigen Bereichs befinden. Viele mechanische und elektrische Defekte führen vor dem eigentlichen Ausfall zu einer Verschlechterung der Leistung.

Ein SMART-Ausfall wird auch als vorhersehbarer Ausfall bezeichnet. Es gibt viele Faktoren im Zusammenhang mit vorhersehbaren Fehlern physischer Laufwerke, z. B. Lagerungsfehler, ein defekter Schreib-/Lesekopf und Veränderungen der Hochfahrrate. Außerdem gibt es Faktoren hinsichtlich Schreib-/Leseoberflächenfehler, wie z. B. die Suchfehlerrate und überhöhte beschädigte Sektoren.

Auto-Neuerstellung

Die Neuerstellung eines virtuellen Laufwerks beginnt automatisch beim Systemstart, wenn das systemeigene virtuelle Laufwerk herabgesetzt wurde und ein gültiges Ziel für die Neuerstellung vorhanden ist. Ein gültiges Ziel für die Neuerstellung ist jedes funktionierende und an die BOSS-S1-Karte angeschlossene Laufwerk, das nicht Teil des nativen virtuellen Datenträgers ist und über mindestens dieselbe Speicherkapazität verfügt. Eine automatische Neuerstellung erfolgt ohne Benutzerinteraktion und alle Daten auf dem Wiederaufbau-Ziel werden überschrieben.

Ersetzen der BOSS-Karte durch die Fremdimportoption

Voraussetzungen

- 1 Stoppen Sie den Cluster und schalten Sie den Knoten aus, bei dem die BOSS-Karte ersetzt werden muss.
- 2 Entfernen Sie die BOSS-Karte und beide M.2-SSD-Karten.

- 3 Verbinden Sie die gleichen M.2-SSD-Karten mit der neuen BOSS-Karte.
- 4 Verbinden Sie die neue BOSS-Karte mit dem Knoten und schalten Sie den Knoten dann ein.

Schritte

- 1 Schalten Sie das Gerät ein oder starten Sie es neu. Drücken Sie F2, sobald die Meldung erscheint: F2 = System Setup und wählen Sie dann **Geräteeinstellungen**.
- 2 Wählen Sie **AHCI-Konfigurationsdienstprogramm**.
- 3 Wählen Sie **<Virtual Disk info> (Informationen zum virtuellen Laufwerk)**, um das virtuelle Laufwerk anzuzeigen.



Abbildung 44. BOSS-Konfigurationsdienstprogramm

- 4 Klicken Sie auf das virtuelle Laufwerk. Der Status des virtuellen Laufwerks ist **Fremd**. Klicken Sie dann auf **Importieren**.

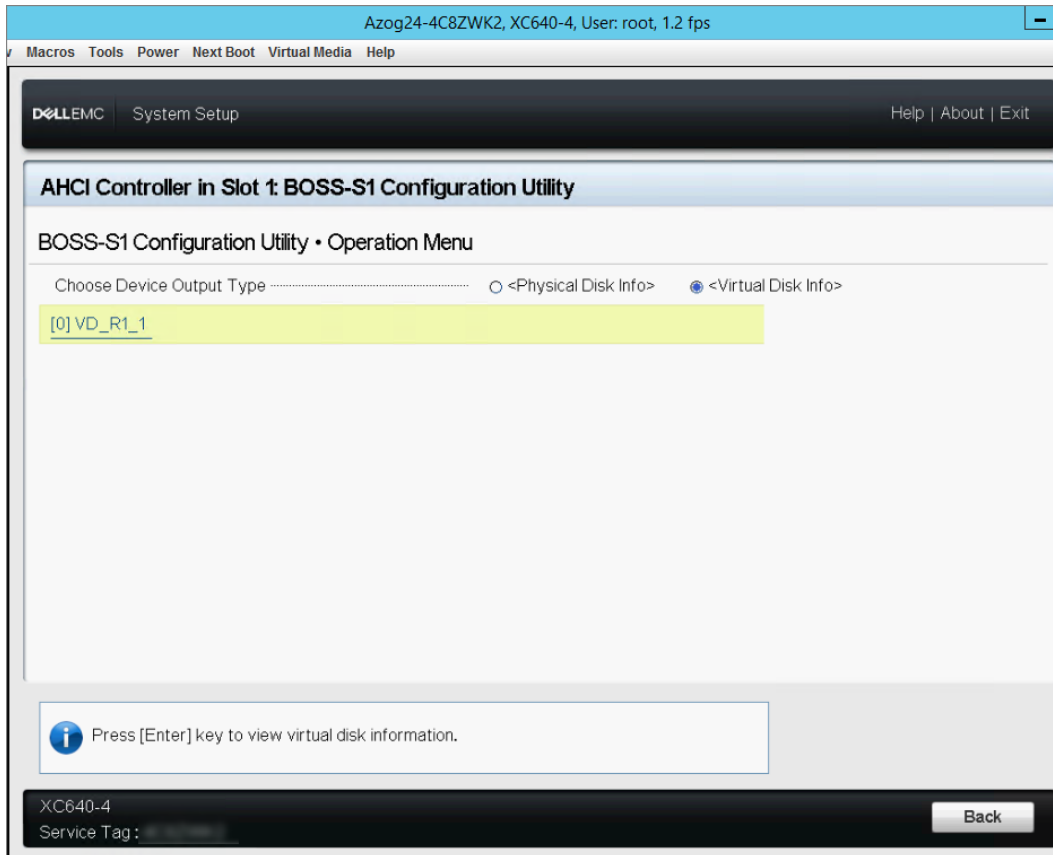

Abbildung 45. Detailinformationen zur virtuellen Festplatte

- 5 Klicken Sie auf **Zurück**, um zum Informationsbildschirm für die virtuelle Festplatte zu gelangen. Klicken Sie erneut auf das virtuelle Laufwerk, um den Status als **Funktionsfähig** anzuzeigen.

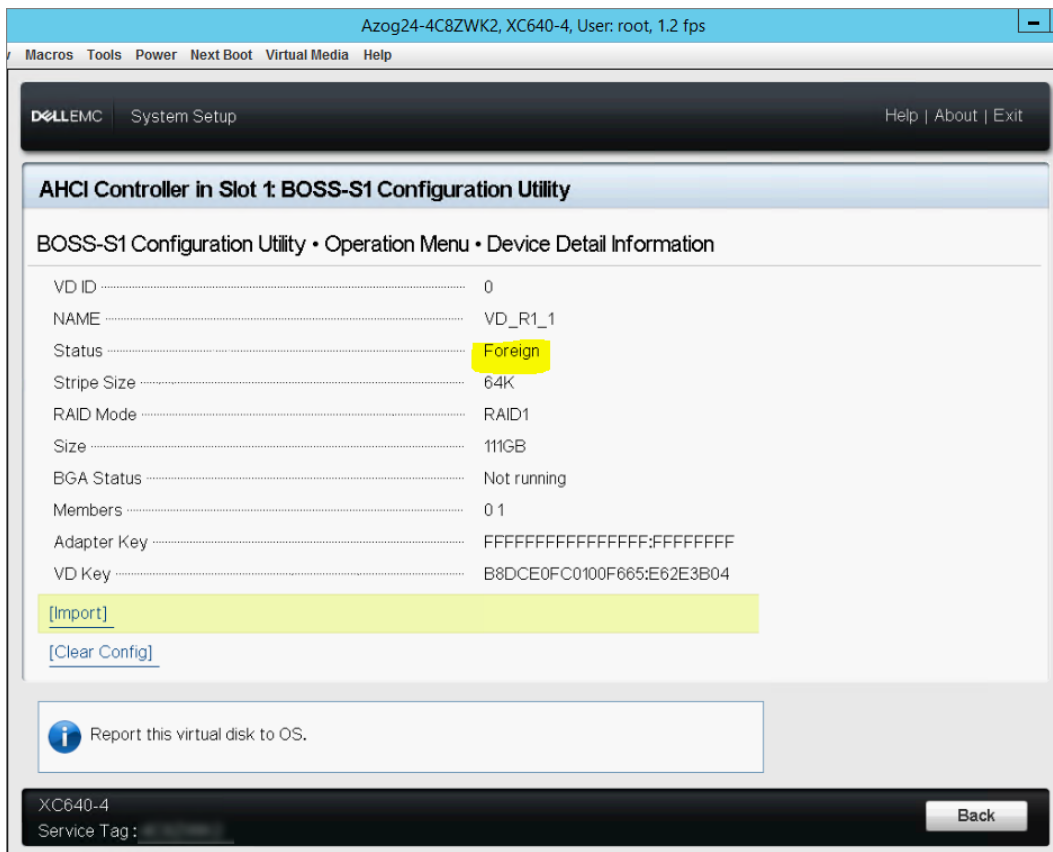

Abbildung 46. Status der virtuellen Festplatten

Nächste Schritte

① **ANMERKUNG:** Wenn Sie eine ganz neue BOSS-Karte anschließen, müssen Sie die gesamte Firmware auf die neuesten verfügbaren Versionen aktualisieren.

- 1 Rufen Sie die **iDRAC-System-Bestandsaufnahme** auf und vergewissern Sie sich, dass die BOSS-Karte auf dem neuesten Stand ist.
- 2 Schalten Sie das Gerät ein oder starten Sie es neu. Drücken Sie F2, sobald die Meldung „F2 = System Setup“ angezeigt wird, und wählen Sie dann **Starteinstellungen**.
- 3 Ändern Sie die Startreihenfolge so, dass die BOSS-Karte an erster Stelle steht.

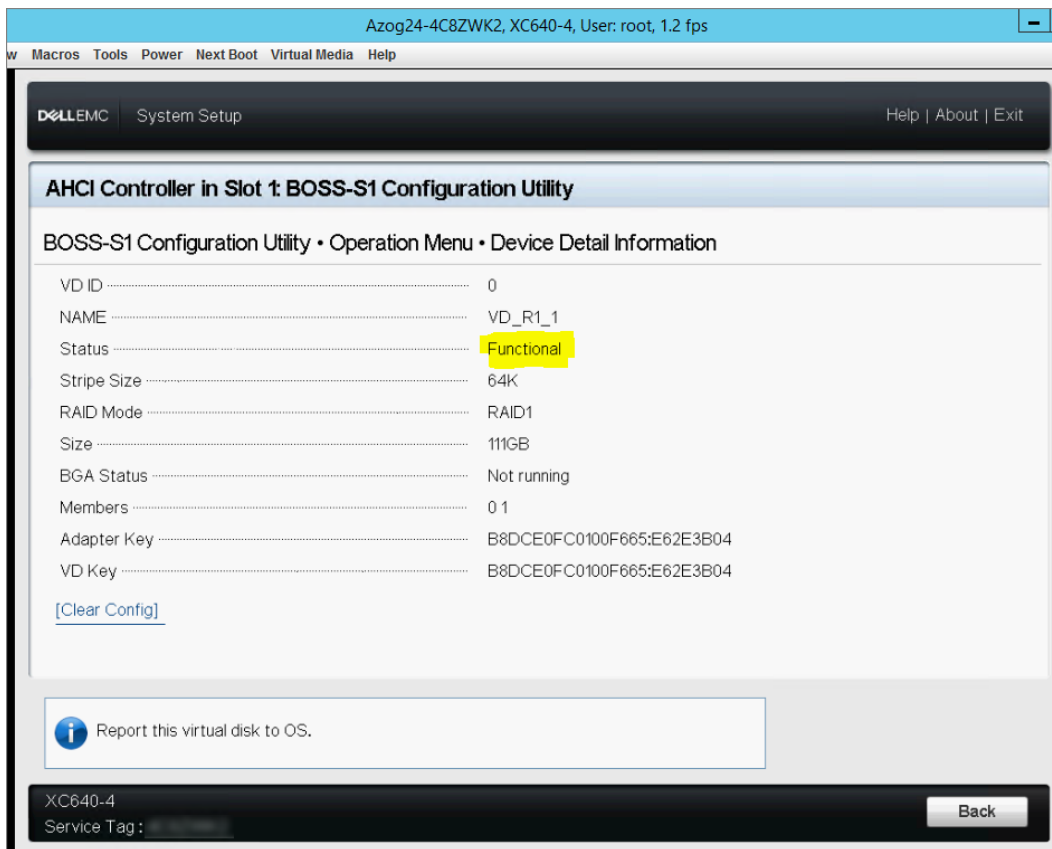

Abbildung 47. BOSS-Karte – Startreihenfolge

- 4 Starten Sie das System neu und überprüfen Sie, ob es zu ESX startet.
- 5 Melden Sie sich beim CVM an und starten Sie den Cluster.
- 6 Überprüfen Sie, ob das Prism-Hardware-Diagramm alle Knoten als erkannt zeigt.

Treiberinstallation

Die BOSS-Karte nutzt die systemeigenen AHCI-Treiber der unterstützten Betriebssysteme.

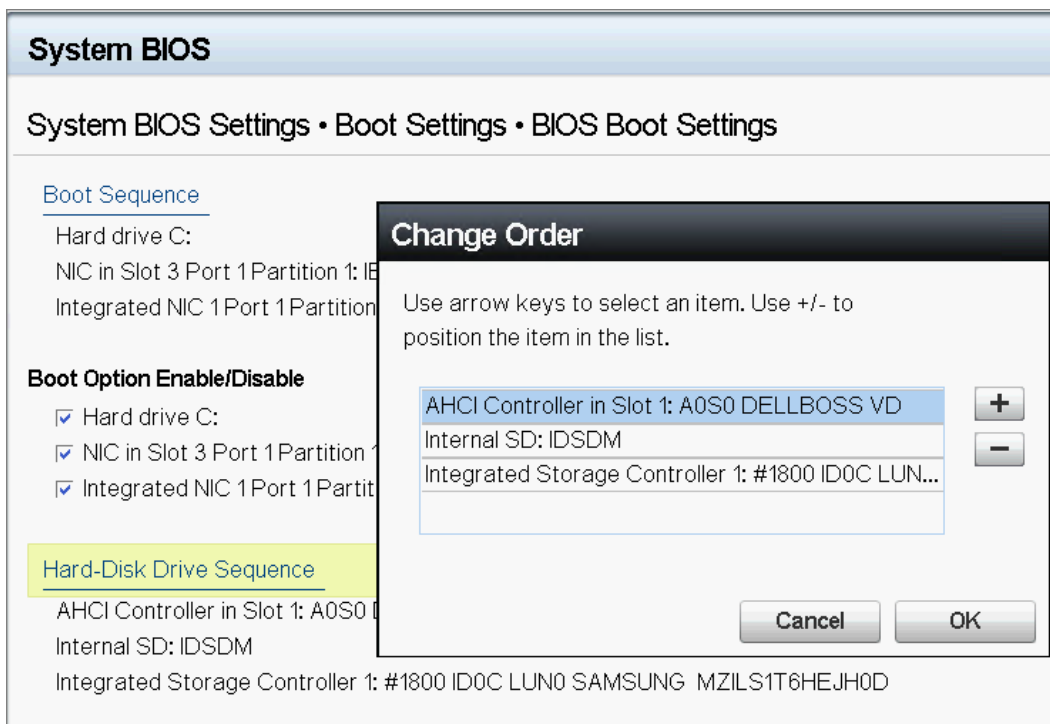
Installation von Windows-Treibern – Dell liefert das Dell Update Package (DUP), um Treiber auf Systemen, die unter dem Betriebssystem Windows Server 2012 R2 und neueren laufen, zu aktualisieren. DUP ist eine ausführbare Anwendung, die Treiber für bestimmte Geräte aktualisiert. DUP unterstützt die Befehlszeilenschnittstelle und die Ausführung im Hintergrund. Weitere Informationen finden Sie unter Dell.com/support.

ANMERKUNG: Weitere Informationen zu unterstützten Treibern finden Sie in der Support-Matrix unter Dell.com/XCSeriesmanuals.

BOSS-Fehlerbehebung

Um Hilfe zu Ihrer Dell EMC BOSS-Karte zu erhalten, können Sie sich an einen Mitarbeiter des technischen Kundendienstes von Dell EMC wenden oder Dell.com/support aufrufen.

Physische Festplatten, die für das Betriebssystem nicht sichtbar sind

- Problem:** Eine oder beide physische Festplatten werden nicht zur Verwendung durch ein Betriebssystem angezeigt.
- Mögliche Ursache:** Eine physische Festplatte wird in den folgenden Fällen nicht für das Betriebssystem bereitgestellt:

- Auf der physischen Festplatte sind RAID-Metadaten vorhanden, nicht jedoch auf dem Controller.
- RAID-Metadaten sind zwar auf dem BOSS-Controller, aber nicht auf den physischen Festplatten gespeichert.

Fehlerbehebung: Wenn die RAID Metadaten auf dem Controller vorhanden sind, entfernen Sie die Controller-Konfiguration. Wenn die RAID-Metadaten auf der physischen Festplatte vorhanden sind, löschen Sie die auf der physischen Festplatte verfügbaren Daten.

Wenn Sie alternativ die RAID-Festplatten behalten möchten, finden Sie entsprechende Informationen unter [Virtuelle Festplatte vom Betriebssystem nicht erkannt](#).

Virtuelle Festplatte vom Betriebssystem nicht erkannt

Problem: Ein virtuelles Laufwerk wird nicht zur Verwendung durch ein Betriebssystem angezeigt.

Mögliche Ursache: Virtuelle Laufwerke werden dem System nur angezeigt, wenn sie native Laufwerke des Controllers sind.

Fehlerbehebung: Importieren Sie das virtuelle Laufwerk über HLL.

Ersetzen von Laufwerken

Problem: Ein installiertes Laufwerk wird im BOSS-Konfigurationsdienstprogramm nicht aufgeführt. OpenManage zeigt den Status **PD offline** an.

Mögliche Ursache: Laufwerk befindet sich im Fehlerzustand oder hat eine beschädigte Firmware.

Fehlerbehebung: Bauen Sie das Laufwerk aus und wieder ein, um sicherzustellen, dass es korrekt sitzt. Wenn der Fehler weiterhin besteht, versuchen Sie, die Laufwerks-Firmware mit DUP zu aktualisieren. Wenn der Fehler danach noch immer auftritt, ersetzen Sie das fehlerhafte Laufwerk.

Fehler beim Controller

Problem: Der Menüeintrag für das UEFI-Konfigurationsdienstprogramm des Controllers wird nicht angezeigt.

Mögliche Ursache: Entweder ein Firmware- oder ein Hardwarefehler

Fehlerbehebung:

- 1 Laden Sie die neueste Firmware auf den BOSS-Adapter.
- 2 Wenn das Problem weiterhin besteht, fahren Sie das System herunter, und ziehen Sie dann den BOSS Adapter ab.
- 3 Setzen Sie den BOSS-Adapter in den PCIe-Steckplatz ein.
- 4 Starten Sie das System neu und öffnen Sie das Menü im UEFI-Konfigurationsdienstprogramm.

Wenn das Problem weiterhin besteht, lesen Sie [Controller-Fehler](#).

ANMERKUNG: Stellen Sie sicher, dass das System vollständig von allen Stromquellen getrennt ist, bevor Sie Änderungen an der Hardware vornehmen.

ANMERKUNG: Wenn Sie den SAS HBA330-Controller ersetzen, müssen Sie eine Aktualisierung auf die neueste HBA-Firmwareversion durchführen.

Controller-Fehler

- Problem:** BOSS-Gerät wird dem System nicht angezeigt.
- Mögliche Ursache:** Hardwarefehler der Karte.
- Fehlerbehebung:** Tauschen Sie den BOSS-Adapter durch einen neuen aus.

Bootvorgang auf M.2 in Steckplatz 1 nicht möglich

- Problem:** Wenn zwei nicht konfigurierte startbare M.2-Laufwerke in das Gerät BOSS-S1 eingesetzt werden, kann nur von Laufwerk 0 gestartet werden.
- Mögliche Ursache:** Es ist vorgesehen, dass Dell BIOS nur das Starten vom zuerst aufgelisteten Startgerät (in diesem Fall Steckplatz 0) von einem Peripheriegeräte-Controller erlaubt. Dies tritt nur im Legacy-BIOS-Bootmodus auf.
- Fehlerbehebung:** Versetzen Sie das Laufwerk in Steckplatz 1 zu Steckplatz 0.

CLI-Funktionen werden beim Ausführen als nicht unterstützt angegeben

- Problem:** Verschiedene Befehle, Optionen und andere von der Marvell-CLI aufgelistete Funktionen werden bei versuchter Ausführung als nicht unterstützt angegeben.
- Mögliche Ursache:** Die Marvell-CLI zeigt dieselben Informationen zu allen Marvell-Produkten an, implementiert aber nur die für diese Plattform oder das System zutreffenden Funktionen.
- Fehlerbehebung:** Verwenden Sie unterstützte Funktionen.