

Dell Premier Kablosuz ANC Kulaklık

WL7022

Kullanıcı Kılavuzu

Notlar, dikkat edilecek noktalar ve uyarılar

 **NOT:** NOT, ürününüzü daha iyi kullanmanıza yardımcı olacak önemli bilgiler sağlar.

 **DİKKAT:** DİKKAT, donanım hasarı veya veri kaybı olasılığını gösterir ve sorunu nasıl önleyeceğinizi bildirir.

 **UYARI:** UYARI, mülk hasarı, kişisel yaralanma veya ölüm potansiyeline işaret eder.

Bölüm 1: Genel Bakış.....	5
Kulaklık.....	5
Şarj standı (yalnızca şarj standı modeli).....	6
USB Bluetooth adaptörü.....	6
Bölüm 2: Bağlanma ve eşleştirme.....	7
Bilgisayara bağlama.....	7
USB adaptörünü yapılandırma.....	7
Mobil aygıtla eşleştirme.....	8
USB adaptörünü eşleştirme.....	8
Bölüm 3: Takma ve şarj etme.....	10
Sağ veya sol tarafa takma.....	10
Kulaklığınızı şarj etme.....	10
Kulaklık pilinin durumunu kontrol etme.....	11
Bölüm 4: Yazılım yükleme.....	13
Bölüm 5: Arama Yapma/Kabul Etme/Bitirme.....	14
Temel bilgiler.....	14
Arama yanıtlama veya sonlandırma.....	15
Son aramayı geri arama (akıllı telefon).....	15
Sesli çevirme (akıllı telefon).....	15
Sesi kapat.....	15
Ses kapalı anımsatıcısı*.....	15
OpenMic.....	15
Ses seviyesi.....	15
Müzik oynatma veya duraklatma.....	16
Parça seçimi.....	16
Sensörleri kullanma.....	17
ANC.....	17
Microsoft yazılım telefonu ile etkileşimde bulunma.....	17
Bölüm 6: Daha Fazla Özellik.....	18
DeepSleep Modu.....	18
İkinci bir aygıttan gelen aramaları yanıtlama.....	18
Dili değiştirme.....	18
Bellenimi güncelleştirme.....	18
Kutunun içindekiler.....	19
Aksesuarlar.....	20
Bölüm 7: Sorun Giderme.....	21
Sorun Giderme.....	21

Bölüm 8: Yasal bilgiler.....23

Bölüm 9: Yardım alma ve Dell'e başvurma..... 24

Genel Bakış

Kulaklık

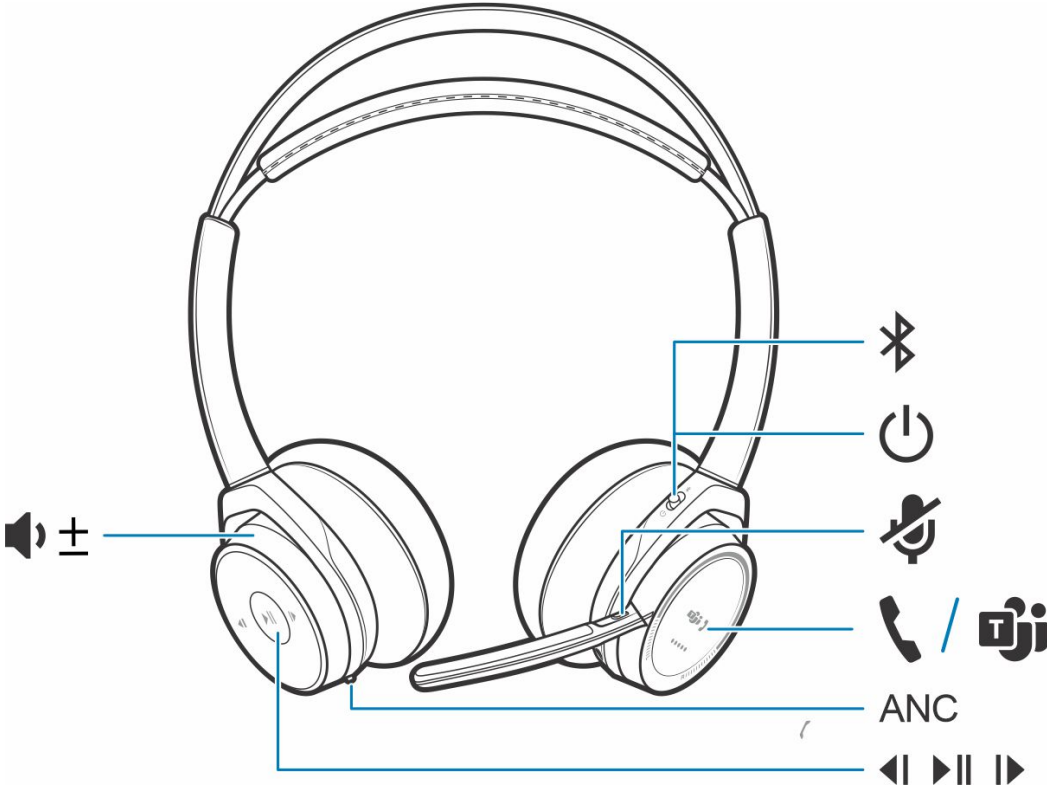

Tablo 1. Denetimler

🔊 ±	Ses yükseltme/azaltma
⏪	Parçayı geri sar*
▶️	Müziği oynat/duraklat*
▶️	Parçayı ileri sar*
ANC	Etkin gürültü engelleme
🔋	Şarj bağlantı noktası
🎤	Devam eden arama = sesi kapat/aç Boşta = OpenMic (etrafınızdaki sesleri duyun)
☀️	Eşleştirme, pil durumu, çevrimiçi göstergesi Kulaklık LED'leri
📞 / 🗣️	Arama düğmesi ([])/Microsoft Teams ile etkileşimde bulunmak için basın (uygulama gereklidir)
🔌	Güç düğmesi

Tablo 1. Denetimler (devamı)

	Bluetooth eşleştirme düğmesi
---	------------------------------

NOT: *İşlevsellik, uygulamaya göre değişir. Web tabanlı uygulamalarla çalışmaz.

Şarj standı (yalnızca şarj standı modeli)

NOT: Şarj standı, bilgisayar veya duvar prizine takılan şarj aletlerinin USB bağlantı noktasına takılır.

USB Bluetooth adaptörü

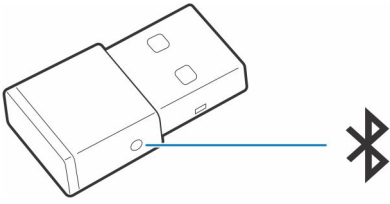

Yüksek doğruluklu Bluetooth USB adaptörünüz, Poly aygıtınızla önceden eşleştirilmiş olarak gelir. Bilgisayar sesine bağlanmak için bu adaptörü bilgisayarınıza takın.

NOT: Adaptör tasarımı farklılık gösterebilir

Tablo 2. USB LED'i kodları

Standart LED'ler	
USB LED'leri	Anlamları
Yanıp sönen kırmızı ve mavi	Eşleştirme
Düz mavi	Kulaklık bağlantısı sağlandı
Yanıp sönen mavi	Aramada
Sabit kırmızı	Sesi kapat etkin
Yanıp sönen mor	Bilgisayardan medya akışı yapılıyor

Tablo 3. Teams için LED kodları

Microsoft Teams* algılandığında LED'ler	
USB LED'leri	Anlamları
Yanıp sönen kırmızı ve mavi	Eşleştirme
Sabit mor	Microsoft Teams bağlantısı sağlandı
Yanıp sönen mavi	Aramada
Sabit kırmızı	Sesi kapat etkin
Yanıp sönen mor	Microsoft Teams bildirimi

NOT: *Microsoft Teams masaüstü uygulaması gereklidir

Bağlanma ve eşleştirme

Bilgisayara bağlama

Bluetooth USB adaptörünüz, kulaklığınızla önceden eşleştirilmiş olarak gelir.

Adımlar

1. Kulaklığınızı açın ve Bluetooth USB adaptörünüzü, dizüstü bilgisayarınıza veya bilgisayarınıza takın.

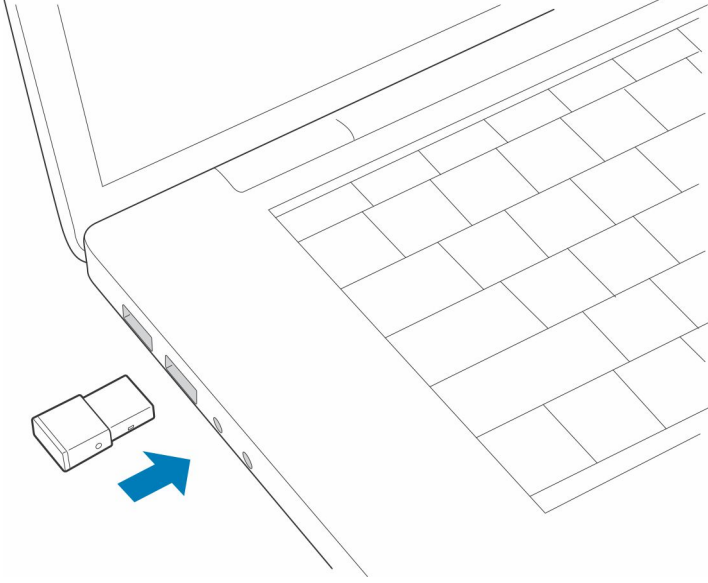

2. USB adaptör LED'i, kulaklığın USB adaptörüne bağlandığını belirtmek için yanıp söner ve ardından sabitleşir. Kulaklığınızı takıyorsanız bağlantının kurulduğunu belirten "Bilgisayar bağlandı" sesini duyarsınız. Bir aramadayken USB adaptörü üzerindeki LED mavi renkte yanıp söner. Bir çağrıda değilken LED sabit kalır.
3. **İSTEĞE BAĞLI** poly.com/software adresini ziyaret ederek Windows/Mac için Plantronics Hub yazılımını yükleyin veya www.dell.com/support adresini ziyaret edin. Bu sayede, gelişmiş ayarlar ve seçenekler aracılığıyla kulaklığınızın davranışlarını özelleştirebilirsiniz.

USB adaptörünü yapılandırma

Yüksek doğruluklu Bluetooth USB adaptörünüz, arama yapmaya hazır halde gelir. Müzik dinlemek istiyorsanız Bluetooth USB adaptörünüzü yapılandırmanız gerekir.

Adımlar

Windows

1. Bluetooth USB adaptörünüzü, müzik çalabilecek şekilde yapılandırmak için **Başlangıç menüsü > Denetim Masası > Ses > Oynatma sekmesi** bölümüne gidin. **Dell BT 100** öğesini seçin ve bunu Varsayılan Aygıt olarak ayarlayıp Tamam öğesine tıklayın.
2. Arama yaptığınızda veya arama geldiğinde müziği durdurmak için **Başlangıç menüsü > Kontrol Paneli > Ses > İletişimler sekmesi** bölümüne gidin ve dilediğiniz parametreyi seçin.

Mac

3. Bluetooth USB adaptörünü yapılandırmak için **Apple menüsü > Sistem Seçenekleri > Ses** bölümüne gidin. Hem Giriş hem de Çıkış sekmelerinde **Dell BT 100** öğesini seçin.

Mobil aygıtla eşleştirme

Adımlar

1. Kulaklığı eşleşme moduna almak için Güç  anahtarını, "eşleştiriliyor" sesini duyana ve kulaklık LED'leri kırmızı ve mavi renkte yanıp sönene kadar kapalı konumundan uzaklaştırarak kaydırıp tutun.

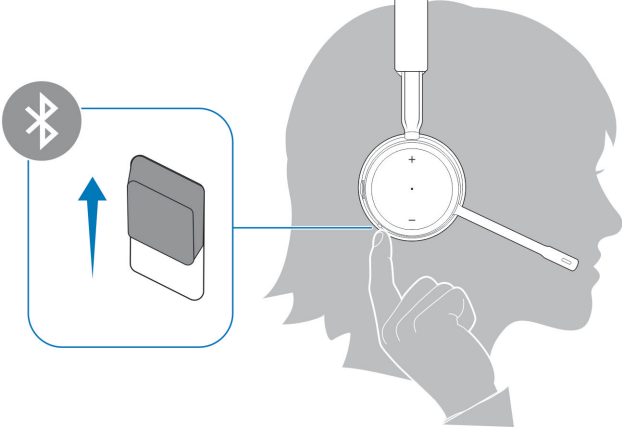

2. Telefonunuzda bluetooth'u etkinleştirin ve yeni aygıtları arayacak şekilde ayarlayın.

- *iPhone* **Ayarlar > Bluetooth > Açık***
- *Android* **Ayarlar > Açık > Aygıtları tara***

 **NOT:** *Menüler, aygıta göre farklılık gösterebilir.

3. **Dell ANC Kulaklık WL7022** ögesini seçin.

Gerekirse parola olarak dört sıfır (0000) girin veya bağlantıyı kabul edin.

Eşleştirme işlemi başarıyla tamamlandıktan sonra "başarılı eşleştirme" sesini duyarsınız ve kulaklığın LED'leri yanıp sönmeyi bırakır.

 **NOT:** Kulaklığınız, 8 adede kadar aygıtla eşleşebilir ancak aynı anda yalnızca 2 bağlantıyı sürdürebilirsiniz. Bu bağlantılara, Bluetooth USB bağdaştırıcısı da dahildir.

USB adaptörünü eşleştirme

USB adaptörünüz genellikle kulaklığınızla önceden eşleştirilir. Adaptörünüzün kulaklığınızla bağlantısının kesilmiş olması veya adaptörü ayrı olarak satın almanız durumunda, adaptörü kulaklığınızla eşleştirmeniz gerekir.

Adımlar

1. Yüksek doğruluklu Bluetooth USB adaptörünü, dizüstü bilgisayarınıza veya bilgisayarınıza takın ve bilgisayarınızın adaptörü tanımasını bekleyin.
2. Kulaklığınızı, eşleştirme moduna alın.
3. Bluetooth USB adaptörünüzü eşleştirme moduna almak için gömme eşleştirme düğmesini bir kalem veya ataşla, Bluetooth USB adaptörü kırmızı ve mavi renklere yanıp sönene kadar basılı tutun.

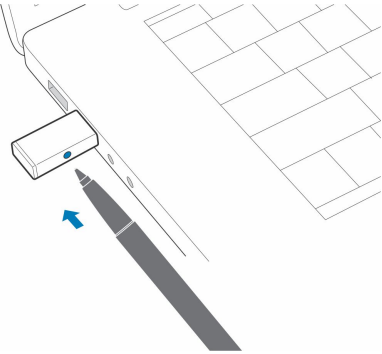

i | **NOT:** Adaptör tasarımı farklılık gösterebilir

"Eşleştirme başarılı" ve "PC bağlandı" seslerini duyduğunuzda ve Bluetooth USB adaptörü LED'i sabit renkte yandığında eşleştirme başarıyla tamamlanmıştır.

Takma ve şarj etme

Sağ veya sol tarafa takma

Adımlar

Mikrofonu sağ veya sol tarafa konumlandırmak için mikrofon boom'unu baştan başa döndürün. Boom'u, ağzınızın köşesinden yaklaşık 2 parmak uzaklıkta olacak şekilde ayarlamak için hafifçe bükün.

NOT: Gerçek stereo ses deneyimi için boom'u sağ tarafa takın.

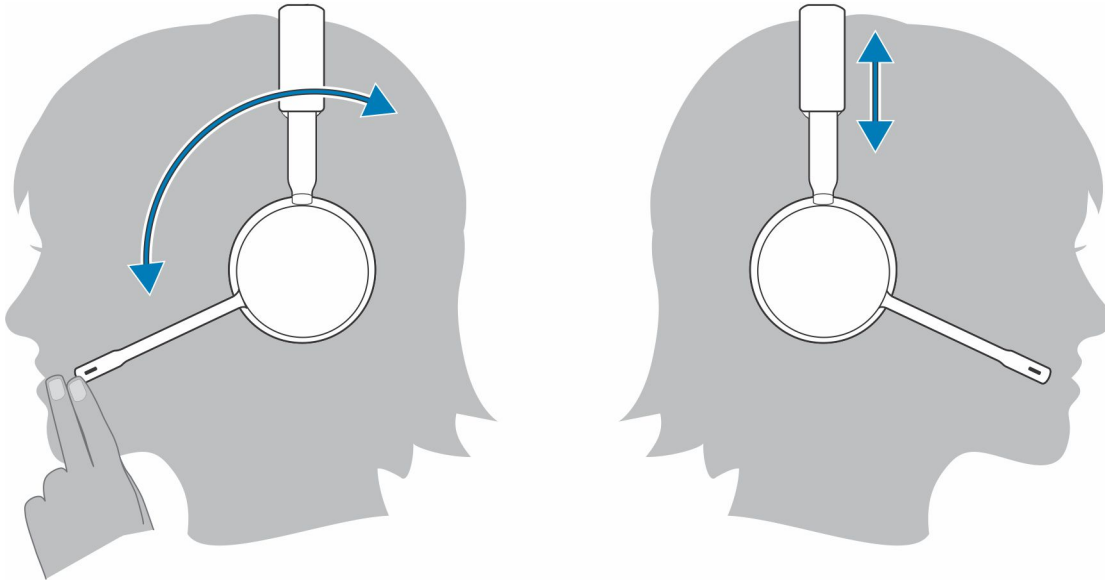

Kulaklığınızı şarj etme

Önkoşullar

⚠ DİKKAT: Kullanmadan önce, konuşma süresi istemlerinin doğruluğunu sıfırlamak için kulaklığı tam olarak şarj edin.

Adımlar

Kulaklığınızı, şarj standı veya mikro USB kablosuyla şarj edin. Şarj olurken kulaklık LED'leri yanıp söner. Kulaklığınızın tam olarak şarj olması 2 saate kadar sürer. Şarj işlemi tamamlandıktan sonra LED'ler kapanır.

NOT: Şarj standı ve USB kablosu, bilgisayara veya duvar prizlerine takılan şarj aletlerine takılabilir. Kulaklığı, yalnızca bellekimi güncelleştireceğiniz zaman bilgisayara takmanız gerekir.

Tablo 4. Şarj oluyor

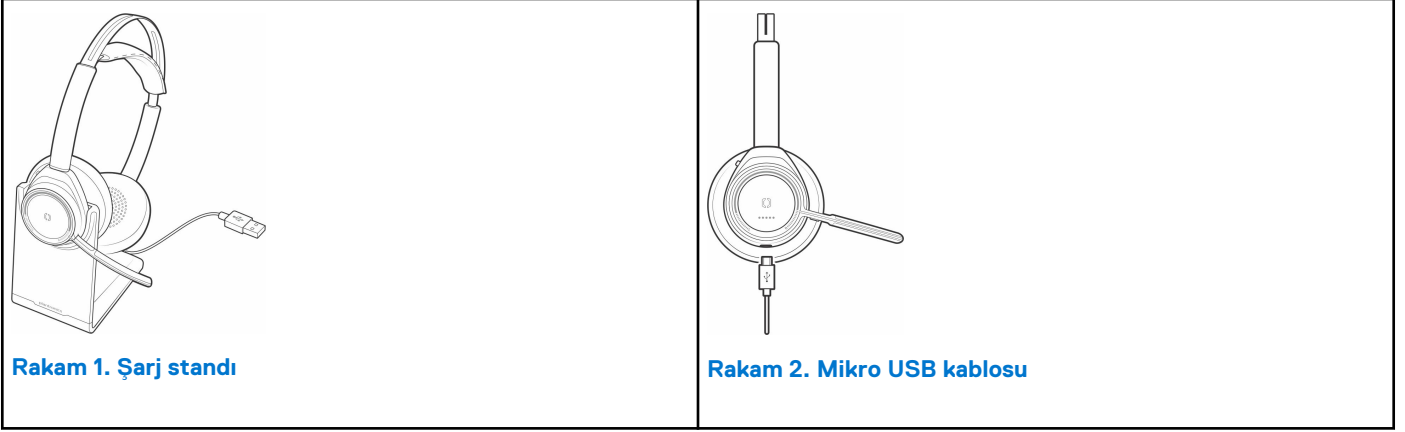

Tablo 5. Pil Durumu LED'i

Kulaklık LED'leri	Pil Durumu
4-5 defa mavi renkte yanıp sönme	Pil yüksek seviyede
2-3 defa mavi renkte yanıp sönme	Pil orta seviyede
1 defa kırmızı renkte yanıp sönme	Pil düşük seviyede
yanıp sönen kırmızı	Pil kritik düzeyde; Kulaklığı şarj edin

Kulaklık pilinin durumunu kontrol etme

Kulaklık pilinin durumunu kontrol etmenin 3 yolu vardır. Aşağıdaki seçeneklerden birini tercih edebilirsiniz:

Adımlar

- iOS/Android için Plantronics Hub: Ana ekranı kontrol edin
- Windows/Mac için Plantronics Hub: Pil durumunu görüntülemek için sistem tepsisindeki veya menü çubuğundaki Plantronics Hub kulaklık simgesine tıklayın
- Güç  anahtarını, kapalı pozisyonun tersi yönüne doğru kaydırıp serbest bırakın. Sesli uyarıyı dinleyin veya kulaklık LED'lerini gözlemleyin.

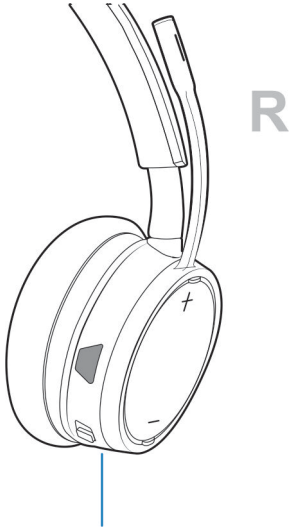

Tablo 6. Şarj sırasında Kulaklık LED'i davranışları

Kapalı	Şarj tamamlandı
○○○	Pil yüksek seviyede
○○	Pil orta seviyede
●	Pil düşük seviyede
✖	Pil kritik seviyede

NOT: Konuşma süresi uyarısının doğruluğunu sıfırlamak için kulaklık pilini bitirip ardından tamamen şarj edin.

Yazılım yükleme

Bazı yazılım telefonlarında, kulaklık arama kontrolü (yanıtla/sonlandır ve sesi kapat) işlevini etkinleştirmek için Windows/Mac için Plantronics Hub yazılımının kurulması gerekir.

Adımlar

poly.com/software adresini ziyaret ederek Windows/Mac için Plantronics Hub yazılımını indirin veya www.dell.com/support adresini ziyaret edin.

Plantronics Hub yazılımı ile bilgisayarınızda kulaklık ayarlarını yönetin:

- Yazılım telefonları için arama kontrolü
- Kulaklık dilini değiştirme
- Bellenimi güncelleştirme
- Özellikleri açma/kapatma

Arama Yapma/Kabul Etme/Bitirme

Temel bilgiler

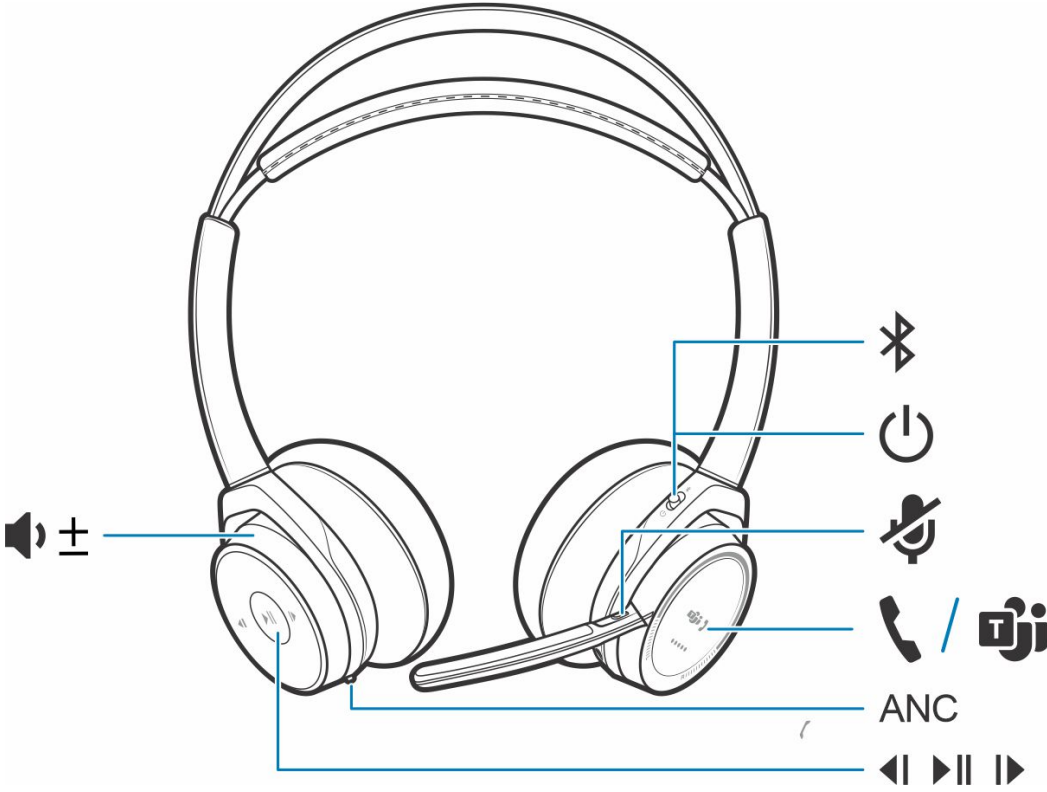

Tablo 7. Genel Bakış

	Ses yükseltme/azaltma
	Parçayı geri sar*
	Müziği oynat/duraklat*
	Parçayı ileri sar*
ANC	Etkin gürültü engelleme
	Şarj bağlantı noktası
	Devam eden arama = sesi kapat/aç Boşta = OpenMic (etrafınızdaki sesleri duyun)
	Eşleştirme, pil durumu, çevrimiçi göstergesi Kulaklık LED'leri
	Arama düğmesi ([])
	Güç düğmesi

Tablo 7. Genel Bakış (devamı)

	Bluetooth eşleştirme düğmesi
---	------------------------------

 **NOT:** *İşlevsellik, uygulamaya göre değişir. Web tabanlı uygulamalarla çalışmaz.

Arama yanıtlama veya sonlandırma

Adımlar

Arama  düğmesine dokunun veya yazılım telefonunuzu kullanın.

Son aramayı geri arama (akıllı telefon)

Adımlar

Çevirdiğiniz son numarayı çevirmek için Arama  düğmesine iki kere dokunun.

Sesli çevirme (akıllı telefon)

Adımlar

Akıllı telefonunuzda ses özellikli bir yardımcı varsa Arama  düğmesine 2 saniye basılı tutup telefon istemini bekledikten sonra telefonunuzdan kayıtlı bir kişiyi aramasını isteyebilirsiniz.

Sesi kapat

Adımlar

Arama sırasında, dahili denetleyicideki mikrofonu kapatmak için sesi kapat düğmesine  kısa bir süreliğine basın. Sesi açmak için düğmeye tekrar basın.

Ses kapalı animatıcısı*

* Windows ve Mac için Plantronics Hub gereklidir (poly.com/software veya www.dell.com/support adresini ziyaret edin)

Devam eden bir aramanın sesi kapalıyken konuşmaya başlarsanız sesin kapalı olduğunu animsatan bir masaüstü bildirimini alırsınız. Ses kapatma özelliklerinizi Windows ve Mac için Plantronics Hub ile yöneterek sesli istem bildirimini ekleyebilirsiniz.

OpenMic

Adımlar

Bir aramada değilken OpenMic'i etkinleştirmek ve etrafınızdaki sesleri duymak için kırmızı Sesi kapat düğmesine dokunun. Ortam seslerinin ses düzeyini, ses düzeyi tekerleğiyle kontrol edebilirsiniz.

Ses seviyesi

Adımlar

Ses seviyesini kontrol etmek için ses seviyesi tekerleğini  ileri (+) veya geri (-) çevirin.

Müzik oynatma veya duraklatma

Adımlar



Aşağıdaki seçeneklerden birini tercih edebilirsiniz:

- Kulaklığı takın/çıkartın (akıllı sensörlerin etkin olması gerekir)
- Oynat/duraklat  düğmesine dokununuz

 **NOT:** İşlevsellik, uygulamaya göre değişir. Web tabanlı uygulamalarla çalışmaz.

Parça seçimi

Adımlar

Bir sonraki parçaya geçmek için Arama  düğmesine iki kere dokununuz veya önceki parçayı oynatmak için Arama  düğmesine üç kere dokununuz.

 **NOT:** İşlevsellik, uygulamaya göre değişir. Web tabanlı uygulamalarla çalışmayabilir.

Sensörleri kullanma

Akıllı sensörler, kulaklığı taktığınızı veya çıkardığınızı algılayıp buna göre tepkiler verir.

Tablo 8. Sensörler: Temel bilgiler

Sensörler etkinken	kulaklığı taktığınızda:	kulaklığı çıkardığınızda:
Arama	Aramayı yanıtlar	Kulaklığın sesini kapatır
Müzik/medya	Müziği/medyayı devam ettirir (kulaklığı çıkarmadan önce müzik/medya oynuyorsa)*	Müziği/medyayı durdurur (müzik/medya oynuyorsa)*
Sesi kapat	Devam eden bir aramadaysanız sesi açar	Etkin bir aramadaysanız sesi kapatır



NOT: *İşlevsellik, uygulamaya göre değişir. Web tabanlı uygulamalarla çalışmaz.

Sensörleri sıfırlama

Beklendiği şekilde çalışmıyorsa sensörleri sıfırlamanız gerekebilir.

Adımlar



Kulaklık sensörlerini sıfırlamanın iki yolu vardır. Aşağıdaki seçeneklerden birini tercih edebilirsiniz:

- Kulaklığınızın gücü açıkken kulaklığınızı şarj standında 10 saniye boyunca şarj edin
- LED'ler mor renkte iki kere yanıp sönene kadar hem Sesi Kapat  ve Oynat/duraklat  düğmelerine 4 saniyeden uzun bir süre basılı tutun. Düğmelere basarken kulaklık süngerlerine dokunmamaya veya süngerlerin yüzeylerle temas etmemesine dikkat edin

Sensörleri devre dışı bırakma

Adımlar

Kulaklığınızın akıllı sensörlerini devre dışı bırakabileceğiniz birkaç yöntem bulunur:

- Sensörleri, Plantronics Hub yazılımı üzerinden yönetebilirsiniz
- LED önce mor, ardından kırmızı renkte yanıp sönene kadar Sesi kapat  ve Arama  düğmelerini 4 saniyeden uzun süre boyunca basılı tutun. Yeniden etkinleştirmek için işlemi tekrarlayın; LED önce mor, ardından mavi renkte yanıp söner

NOT: Ses akışı yapılırken sensörler devre dışı bırakılamaz.

ANC



Etkin Gürültü Engelleme (ANC), dış paraziti azaltarak müzik ve ses kalitesini iyileştirir.

Adımlar

Kulaklıklarınız, ANC özelliği etkin olarak birlikte gelir. ANC'yi kapatmak için anahtarı "ANC"den uzağa doğru kaydırın.

Microsoft yazılım telefonu ile etkileşimde bulunma

Adımlar

- Microsoft Teams ile etkileşimde bulunmak için kulaklığın Arama  düğmesine dokunun (uygulama gereklidir).
- Skype Kurumsal ile etkileşimde bulunmak için kulaklığın Arama  düğmesine 2 saniye basılı tutun (uygulama gereklidir).
- Windows/Mac için Plantronics Hub > **Yazılım telefonları** > **Yazılım Ayarları** > **Hedef Yazılım Telefonu** bölümünden hedef telefonunuzu belirleyin

Daha Fazla Özellik

DeepSleep Modu

Kulaklığınız, gücü açıkken eşleştirildiği telefon veya USB adaptörünün kapsamı dışında 7 gün boyunca kalırsa DeepSleep moduna girerek pil gücünü korur.

Adımlar

Telefon veya USB adaptörünüzün kapsamına tekrar girdikten sonra DeepSleep modundan çıkmak için Arama kontrolü  düğmesine basın.

İkinci bir aygıttan gelen aramaları yanıtlama

İki aygıttan (yazılım telefonu dahil) gelen aramaları yanıtlamak oldukça kolaydır.

Bu görev ile ilgili

Bir aramadayken, eşleştirilmiş ikinci aygıttan gelen aramanın zil sesi bildirimini duyarsınız.

Adımlar

Diğer aygıttan gelen ikinci aramayı yanıtlamak için önce mevcut aramayı sonlandırmak üzere Arama  düğmesine dokunun ve ardından yeni aramayı yanıtlamak için Arama düğmesine dokunun. İkinci aramayı cevaplamamayı tercih ederseniz arama telesekretere yönlendirilir.

Dili değiştirme

Kulaklığınızın ses istemleri dilini değiştirebilirsiniz (örneğin "ses kapatma etkin").

Adımlar

1. poly.com/software adresinden Windows/Mac için Plantronics Hub yazılımını indirin veya www.dell.com/support adresini ziyaret edin.
2. Kulaklığınızı şarj standına yerleştirin ve doğrudan bilgisayarınıza takın.
3. Kulaklığınızın diğer aygıtlarla olan bağlantısı kesin. Buna, USB adaptörünüzü bilgisayardan çıkarmak da dahildir.
4. Windows/Mac için Plantronics Hub yazılımını açın ve ses istemlerinin dil seçeneklerini görüntülemek için **Ayarlar** > **Dil** bölümüne gidin.

Bellenimi güncelleştirme

Bellenim güncellemeleri, kulaklığınızı en son teknolojiyle uyumlu tutmak için tasarlanır.

Önkoşullar

Belleniminizi güncelleştirerek:

- Sesli uyarı/komut dillerini değiştirebilirsiniz
- Kulaklığınızın performansını iyileştirebilirsiniz
- Aygıtınıza yeni özellikler ekleyebilirsiniz

Adımlar

1. poly.com/software adresinden Windows/Mac için Plantronics Hub yazılımını indirin veya www.dell.com/support adresini ziyaret edin.

- Kulaklığınızın** belenimini gncelleřtirmek iin kulaklıđı řarj standına yerleřtirin ve dođrudan bilgisayarınıza takın. Kulaklıđınızın diđer aygıtlarla olan bađlantısı kesin. Buna, USB adaptrnz bilgisayarından ıkarmak da dahildir.
- Windows/Mac iin Plantronics Hub yazılımlarını aın ve belenim gncelleřtirmesi bildirimini olup olmadıđına bakmak iin Gncelleřtirmeler sekmesini kontrol edin.

NOT:

- Gncelleřtirme sırasında arama kabul etmeyin veya yapmayın

Kutunun iindekiler

İerik, rne gre farklılık gsterir.

Kulaklık

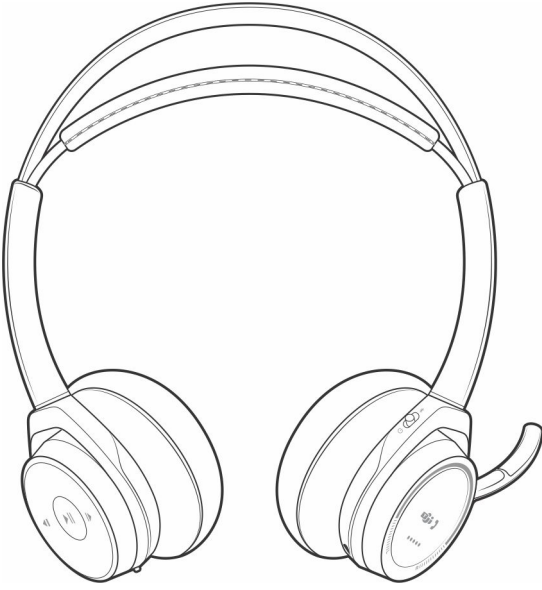

řarj standı

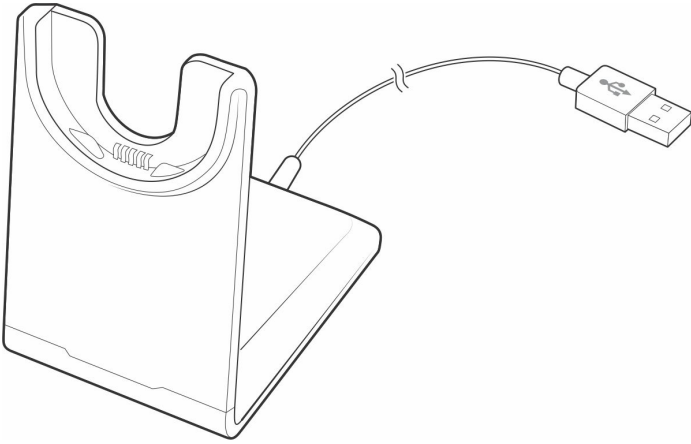

Mikro USB kablosu

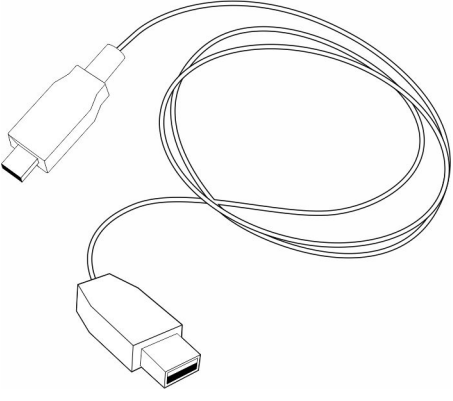

Taşıma çantası

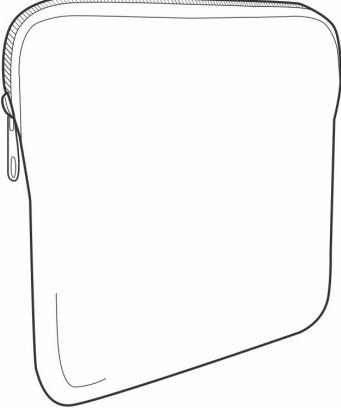

Bluetooth USB Adaptörü

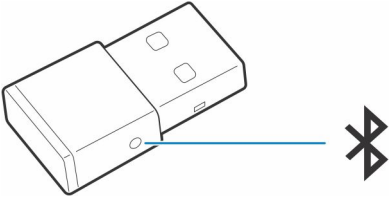

Aksesuarlar

poly.com/accessories adresinde ayrı olarak satılır.

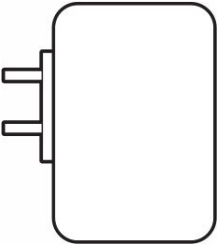

Duvar prizine takılan şarj aleti



Sorun Giderme

Sorun Giderme

Tablo 9. Kulaklığınızın sorunlarını giderme

<p>Kulaklığımı bir yazılım telefonuyla kullandığımda kulaklık üzerinde bulunan arama kontrol ve sesi kapat düğmeleri çalışmıyor.</p>	<p>Aşağıdakileri kontrol edin:</p> <ul style="list-style-type: none"> • Yazılım uyumluluk kılavuzumuzu inceleyerek kullandığınız yazılım telefonunun desteklediğinden emin olun.http://www.plantronics.com/media/downloads/SoftphoneCompatibility.pdf • Kulaklık kontrolü (yanıtla/sonlandır ve sesi kapat) işlevinin etkinleştirilmesi gerekiyorsa Windows/Mac için Plantronics Hub yazılımının (sürüm 3.6 veya üzeri) yüklü olduğundan emin olun. Bkz. Yazılım yükleme.
<p>Yazılım telefonu görüşmesindeyken kulaklığımın sesini kapatamıyorum.</p>	<p>Windows/Mac için Plantronics Hub yazılımının sürüm 3.6 veya üzerinin yüklü olduğundan emin olun.</p>
<p>Microsoft Teams veya Skype Kurumsal yazılımlarıyla nasıl etkileşimde bulunabilirim?</p>	<ul style="list-style-type: none"> • Microsoft Teams ile etkileşimde bulunmak için Arama  düğmesine dokunun. • Skype Kurumsal ile etkileşimde bulunmak için Arama  düğmesine 2 saniye basılı tutun. • Windows/Mac için Plantronics Hub > Yazılım telefonları > Yazılım Ayarları > Hedef Yazılım Telefonu bölümünden hedef telefonunuzu belirleyin
<p>Microsoft Teams özellikli kulaklığım, diğer yazılım telefonlarıyla çalışır mı?</p>	<p>Evet, kulaklığınız Microsoft Teams için optimize edilmiş olsa da diğer desteklenen yazılım telefonlarıyla kullanılacak şekilde yapılandırılabilir. Windows/Mac için Plantronics Hub > Yazılım telefonları > Yazılım Ayarları > Hedef Yazılım Telefonu bölümünden hedef telefonunuzu belirleyin</p> <p>Başka bir yazılım telefonu yapılandırıyorsanız, Arama düğmesi:</p> <ul style="list-style-type: none"> • Teams ile etkileşimde bulunmaz • Teams bildirimlerine gitmez • Cortana'yı başlatmaz
<p>Kulaklık sensörleri beklediği gibi çalışmıyor.</p> <ul style="list-style-type: none"> • Kulaklığımı taktığımda aramalar otomatik olarak yanıtlanmıyor • Aramadayken kulaklığımı taktığımda/ çıkardığımda sesi kapat/aç işlevi çalışmıyor • Arama sırasında sesi kapat işlevi beklenmedik şekilde etkinleşiyor. 	<p>Kulaklık sensörleriniz beklediği şekilde çalışmıyorsa sensörleri sıfırlamanız gerekebilir. Bkz. Sensörleri sıfırlama.</p>
<p>Aramalarda kimse beni duyamıyor.</p>	<p>Kulaklığı, varsayılan kayıt/çıkış aygıtı olarak yapılandırın.</p> <p>Windows kullanıyorsanız Başlangıç menüsü > Denetim Masası > Ses > Kaydetme sekmesi bölümüne gidin. Dell BT 100 öğesini seçin, sağ tıklayın, "Varsayılan Aygıt Olarak Seç" öğesini seçin ve Tamam öğesine tıklayın.</p> <p>Mac kullanıyorsanız Apple menüsü > Sistem Seçenekleri > Ses > Çıkış sekmesi bölümüne gidin ve Dell BT 100 öğesini seçin.</p>
<p>Arama sırasında kimseyi duyamıyorum.</p>	<p>Kulaklığı, varsayılan oynatma/giriş aygıtı olarak yapılandırın.</p> <p>Windows kullanıyorsanız Başlangıç menüsü > Denetim Masası > Ses > Oynatma sekmesi bölümüne gidin. Dell BT 100 öğesini seçin, sağ tıklayın, "Varsayılan Aygıt Olarak Seç" öğesini seçin ve Tamam öğesine tıklayın.</p> <p>Mac kullanıyorsanız Apple menüsü > Sistem Seçenekleri > Ses > Giriş sekmesi bölümüne gidin ve Dell BT 100 öğesini seçin.</p>

Tablo 9. Kulaklığınızın sorunlarını giderme (devamı)

Arama sırasında parazit oluyor ve seste düşmeler yaşıyor.	Kulaklığınız, konferans aramaları sırasında optimum performansı sağlayacak şekilde yapılandırılmıştır. Varsayılan olarak stereo telefon özelliği açıktır. Bluetooth yoğunluğunu artırmak için Sesi Kapat düğmesini bir aramada değilken, dört saniye boyunca "Geniş bant stereo kapalı" sesini duyana kadar basılı tutarak stereo telefon ayarını mono telefon olarak değiştirin. Aynı zamanda bu ayarı Windows/Mac için Plantronics Hub yazılımında değiştirmek için Ayarlar > Kablosuz > Kapsamlı Aralık Modu bölümüne gidebilirsiniz.
Kulaklıktan müzik gelmiyor.	USB adaptörünüzü müzik çalacak şekilde yapılandırmak için bkz. USB adaptörünü yapılandırma .
Mac bilgisayarında, bir ses dinlerken kulaklığımı çıkarttıktan sonra tekrar taktığımda iTunes oynamaya başlıyor.	Bu, bilinen bir sorundur. Windows/Mac için Plantronics Hub yazılımının sensörler sekmesinde oyna/duraklat ayarını devre dışı bırakın.
Müzik çalarken bir arama geldiğinde müziğin sesi çok yüksek oluyor veya durmuyor.	USB adaptörünüzü müzik çalacak şekilde yapılandırmak için bkz. USB adaptörünü yapılandırma .
Kulaklık konuşma süresi doğru değil.	Konuşma süresi istemlerinin doğruluğunu sınırlamak için kulaklığı tam olarak şarj edin.
Aramada değilken yankı sesi duyuyorum.	Bir aramada değilken kırmızı sesi kapat düğmesine basarak OpenMic özelliğinin etkin olup olmadığını kontrol edin. Özel OpenMic özelliğimiz, duyduğunuz ortam seslerinin düzeyini kontrol etmenize olanak tanır.

Yasal bilgiler

Garanti

Sınırlı garanti ve iade politikası

Dell markalı ürünlerde 3 yıllık sınırlı donanım garantisi bulunur. Bir Dell sistemiyle birlikte satın alınmışsa, sistem garantisini takip edecektir.

ABD için müşteriler:

Bu satın alma işlemi ve ürün kullanımınız www.dell.com/terms adresinde bulabileceğiniz Dell son kullanıcı anlaşmasına tabidir. İşbu belge bağlayıcı tahkim maddesi içerir.

Avrupa, Orta Doğu ve Afrika müşterileri için:

Satılan ve kullanılan Dell markalı ürünler uygulanabilir ulusal tüketici yasal haklarına, gerçekleştirdiğiniz herhangi bir perakendeci satış sözleşmesi şartlarına (siz ve perakendeci arasında geçerli olacak) ve Dell'in son kullanıcı sözleşme şartlarına tabidir.

Dell ayrıca ek bir donanım garantisi de sağlayabilir. Dell son kullanıcı sözleşmesi ve garanti şartlarının tüm ayrıntılarını www.dell.com adresinde bulabilirsiniz. "Ana" sayfanın en alt kısmındaki listeden ülkenizi seçin ve son kullanıcı şartları için "hüküm ve koşullar" bağlantısına veya garanti şartları için "destek" bağlantısına tıklayın.

ABD dışı müşteriler:



Satılan ve kullanılan Dell markalı ürünler geçerli ulusal tüketici yasal haklarına, gerçekleştirdiğiniz herhangi bir perakendeci satış sözleşmesi şartlarına (siz ve perakendeci arasında geçerli olacak) ve Dell'in garanti şartlarına tabidir. Dell ayrıca ek bir donanım garantisi de sağlayabilir. Dell'in garanti şartlarının tüm ayrıntılarını www.dell.com adresinde bulabilirsiniz. "Ana" sayfanın en alt kısmındaki listeden ülkenizi seçin ve "hüküm ve koşullar" bağlantısına veya garanti şartları için "destek" bağlantısına tıklayın.

Yardım alma ve Dell'e başvurma

Kendi kendine yardım kaynakları

Bu çevrimiçi kendi kendine yardım kaynaklarını kullanarak Dell ürünleri ve hizmetleri hakkında bilgi ve yardım alabilirsiniz:

Tablo 10. Kendi kendine yardım kaynakları

Kendi kendine yardım kaynakları	Kaynak konumu
Dell ürün ve hizmetleri ile ilgili bilgiler	www.dell.com
My Dell	
İpuçları	
Desteğe Başvurun	Windows arama alanında Contact Support yazın ve Enter tuşuna basın.
İşletim sistemi için çevrimiçi yardım	www.dell.com/support/windows www.dell.com/support/linux
En iyi çözümlere, tanılmalara, sürücülere ve yüklemelere erişin ve videolar, kılavuzlar ve belgeler aracılığıyla bilgisayarınız hakkında daha fazla bilgi edinin.	Dell bilgisayarınız bir Servis Etiketini veya Ekspres Servis Kodu ile benzersiz bir şekilde tanımlanır. Dell bilgisayarınıza yönelik destek kaynaklarını görüntülemek için www.Dell.com/support adresinde Servis Etiketini veya Ekspres Servis Kodu'nu girin. Bilgisayarınızın Servis Etiketini bulma konusunda daha fazla bilgi için bkz. Dell Dizüstü Bilgisayarınızın Servis Etiketini Bulma .
Çeşitli bilgisayar sorunları için Dell bilgi tabanı makaleleri	<ol style="list-style-type: none"> www.dell.com/support adresine gidin. Destek sayfasının üst kısmındaki menü çubuğunda, Destek > Bilgi Tabanı'ni seçin. Bilgi Tabanı sayfasındaki arama alanında anahtar sözcüğü, konu veya model numarasını yazın ve ilgili makaleleri görüntülemek için arama simgesine dokununuz veya tıklayın.

Dell'e Başvurma

Satış, teknik destek veya müşteri hizmetleri ile ilgili konularda Dell ile irtibat kurmak için www.dell.com/contactdell adresini ziyaret edin.

NOT: Bu hizmetlerin kullanılabilirliği ülkeye/bölgeye ve ürüne göre değişir ve ülkenizde/bölgenizde bazı hizmetler kullanılmıyor olabilir.

NOT: Etkin bir İnternet bağlantınız yoksa iletişim bilgilerinizi faturanızda, sevk irsaliyenizde, fişinizde veya Dell ürün kataloğunuzda ilgili iletişim bilgilerinizi bulabilirsiniz.