

Dell Premier Wireless ANC Headset

WL7022

Benutzerhandbuch

Hinweise, Vorsichtshinweise und Warnungen

 **ANMERKUNG:** Eine ANMERKUNG macht auf wichtige Informationen aufmerksam, mit denen Sie Ihr Produkt besser einsetzen können.

 **VORSICHT:** Ein VORSICHTSHINWEIS warnt vor möglichen Beschädigungen der Hardware oder vor Datenverlust und zeigt, wie diese vermieden werden können.

 **WARNUNG:** Mit WARNUNG wird auf eine potenziell gefährliche Situation hingewiesen, die zu Sachschäden, Verletzungen oder zum Tod führen kann.

Kapitel 1: Überblick.....	5
Headset.....	5
Ladestation (nur Modell mit Ladestation).....	6
USB-Bluetooth-Adapter.....	6
Kapitel 2: Verbinden und Paaren.....	7
Verbinden mit dem PC.....	7
Konfiguration des USB-Adapters.....	7
Koppeln mit einem mobilen Gerät.....	8
Erneute Kopplung mit USB-Adapter.....	8
Kapitel 3: Anpassen und Aufladen.....	10
Beidseitig tragbar.....	10
Laden des Headsets.....	10
Akkustand des Headsets überprüfen.....	11
Kapitel 4: Download der Software.....	13
Kapitel 5: Anrufe tätigen/annehmen/beenden.....	14
Grundmerkmale.....	14
Annehmen und Beenden von Anrufen.....	15
Letzten Anruf zurückrufen (Smartphone).....	15
Sprachaktiviertes Wählen (Smartphone).....	15
Stummschaltung.....	15
Stummschaltungserinnerung*.....	15
OpenMic.....	15
Lautstärke.....	16
Musik abspielen oder pausieren.....	16
Titelauswahl.....	16
Sensoren verwenden.....	17
ANC.....	17
Interaktion mit Microsoft-Softphone.....	17
Kapitel 6: Weitere Funktionen.....	19
DeepSleep-Modus.....	19
Anrufe von einem zweiten Gerät annehmen.....	19
Sprache ändern.....	19
Firmware aktualisieren.....	19
Lieferumfang.....	20
Zubehör.....	21
Kapitel 7: Troubleshooting.....	22
Troubleshooting.....	22

Kapitel 8: Gesetzliche Informationen.....	24
Kapitel 9: Hilfe erhalten und Kontaktaufnahme mit Dell.....	25

Überblick

Headset





Tabelle 1. Steuerung

	Lauter/Leiser
	Titel zurück*
	Musik abspielen/pausieren*
	Titel vor*
ANC	Active Noise Cancelling
	Anschluss für das Ladegerät
	Aktiver Anruf = Stummschaltung aktivieren/deaktivieren Inaktiv = OpenMic (Umgebungsgeräusche hören)
	LED-Anzeige für Paarung, Akkustand, Online-Anzeige
	Gesprächstaste ([Teams])/Drücken, um mit Microsoft Teams zu interagieren (App erforderlich)
	Ein-/Aus-Taste

Tabelle 1. Steuerung (fortgesetzt)

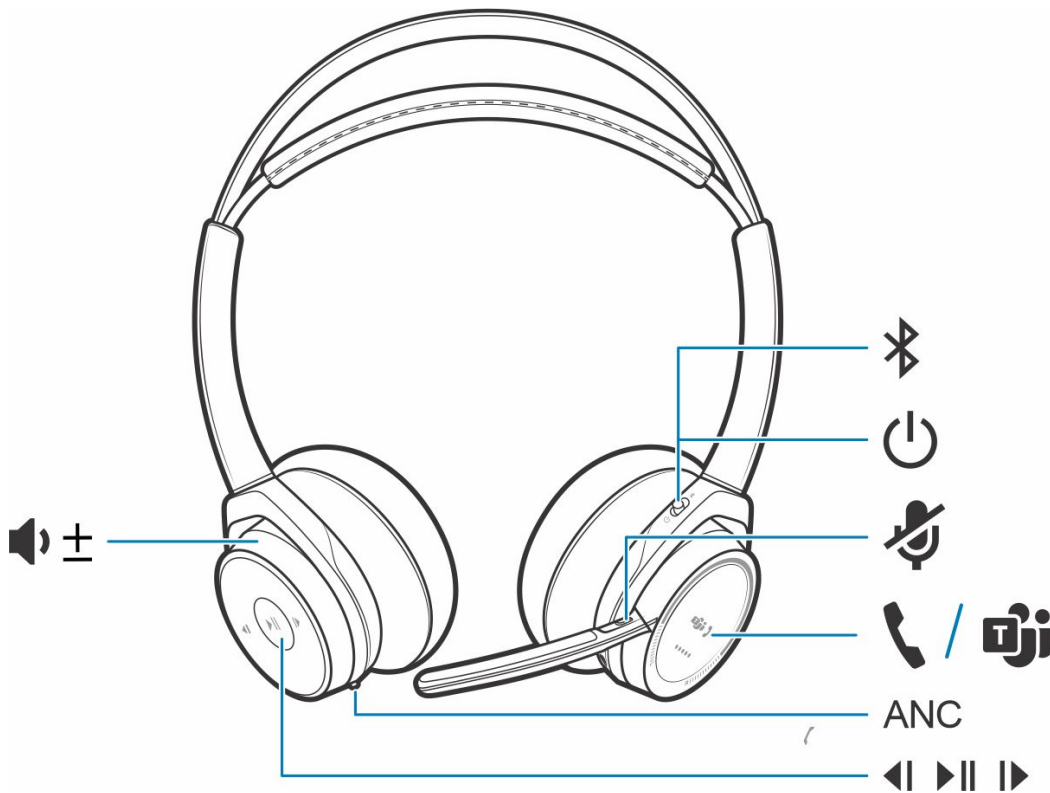
	Bluetooth Ein-/Ausschalttaste
---	-------------------------------

ANMERKUNG: *Funktionen können je nach Anwendung variieren. Kann nicht mit webbasierten Anwendungen verwendet werden.

Ladestation (nur Modell mit Ladestation)

ANMERKUNG: Die Ladestation kann mit dem USB-Anschluss eines Computers oder Wandladegeräts verbunden werden.

USB-Bluetooth-Adapter

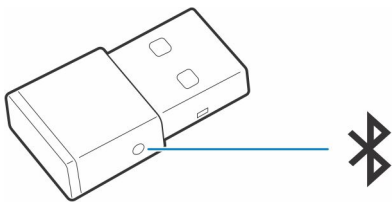

Der Hi-Fi-Bluetooth-USB-Adapter ist bei Auslieferung bereits mit dem Poly Gerät gekoppelt. Schließen Sie es an Ihren Computer an, um eine Verbindung zum Computer-Audio herzustellen.

ANMERKUNG: Das Design des Adapters kann variieren.

Tabelle 2. USB-LED-Codes

Standard-LEDs	
USB-LED-Anzeige	Bedeutung
Blinkt rot und blau	Kopplung
Leuchtet blau auf	Headset angeschlossen
Blinkt blau	Laufendes Gespräch
Leuchtet durchgehend rot	Stummschaltung aktiviert
Blinkt violett	Medien-Streaming vom Computer

Tabelle 3. LED-Codes für Teams

LEDs, wenn Microsoft Teams * erkannt wird	
USB-LED-Anzeige	Bedeutung
Blinkt rot und blau	Kopplung
Leuchtet violett auf	Verbunden mit Microsoft Teams
Blinkt blau	Laufendes Gespräch
Leuchtet durchgehend rot	Stummschaltung aktiviert
Pulsiert violett	Microsoft Teams-Benachrichtigung

ANMERKUNG: *Microsoft Teams-Desktop-Anwendung erforderlich

Verbinden und Paaren

Verbinden mit dem PC

Ihr Bluetooth-USB-Adapter ist werkseitig mit Ihrem Headset gekoppelt.

Schritte

1. Schalten Sie Ihr Headset ein und schließen Sie den USB-Bluetooth-Adapter an Ihren Laptop oder PC an.

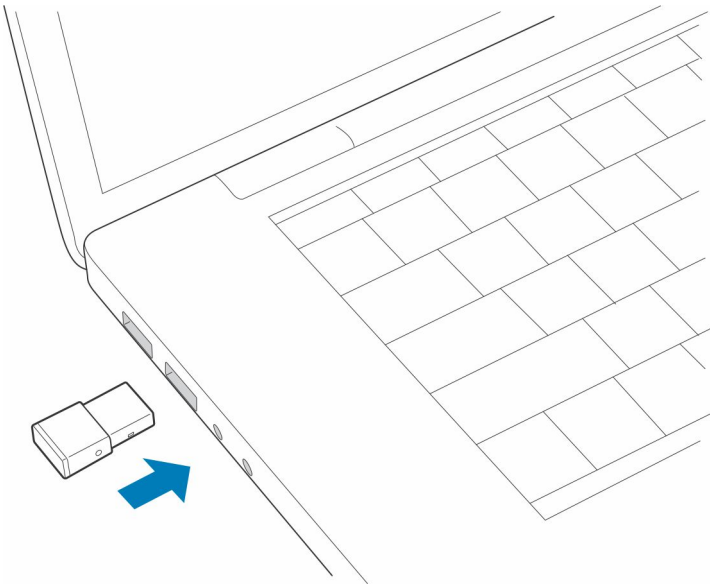

2. Die LED des USB-Adapters blinkt erst und leuchtet dann. Dies bedeutet, dass das Headset mit dem USB-Adapter verbunden ist. Wenn Sie das Headset tragen, hören Sie „PC connected“ (PC verbunden), um anzuzeigen, dass die Verbindung hergestellt wurde. Während Sie einen Anruf tätigen, blinkt die LED am USB-Adapter blau. Solange Sie keinen Anruf tätigen, leuchtet die LED durchgehend.
3. **OPTIONAL** Laden Sie Plantronics Hub für Windows/Mac herunter, indem Sie poly.com/software oder www.Dell.com/support besuchen. Damit können Sie das Verhalten des Geräts mit erweiterten Einstellungen und Optionen anpassen.

Konfiguration des USB-Adapters

Ihr Hi-Fi-USB-Bluetooth-Adapter kann sofort zum Annehmen von Anrufen verwendet werden. Für die Wiedergabe von Musik müssen Sie Ihren USB-Bluetooth-Adapter konfigurieren.

Schritte

Windows

1. Um den USB-Bluetooth-Adapter für die Musikwiedergabe zu konfigurieren, gehen Sie zu **Start Menu (Startmenü) > Control Panel (Systemsteuerung) > Sound (Audio) > Registerkarte "Playback" (Wiedergabe)**. Wählen Sie **Dell BT 100** als Standardgerät und klicken Sie auf OK.
2. Um die Musikwiedergabe zu unterbrechen und Anrufe entgegenzunehmen oder zu tätigen, gehen Sie zu **Start menu (Startmenü) > Control Panel (Systemsteuerung) > Sound > Registerkarte „Communication“ (Kommunikation)** und wählen Sie die gewünschte Einstellung.

Mac

3. Um den USB-Bluetooth-Adapter zu konfigurieren, gehen Sie zu **Apple menu (Apple Menü) > System Preferences (Systemeinstellungen) > Sound (Audio)**. Wählen Sie auf den Registerkarten Input (Eingabe) und Output (Ausgabe) jeweils **Dell BT 100** aus.

Koppeln mit einem mobilen Gerät

Schritte

1. Um Ihr Headset in den Kopplungsmodus zu versetzen, schieben Sie die Ein-/Aus-Taste  aus der Aus-Position, bis Sie die Sprachansage „Pairing“ (Koppeln) hören und die LEDs des Headsets red and blue (rot und blau) blinken.

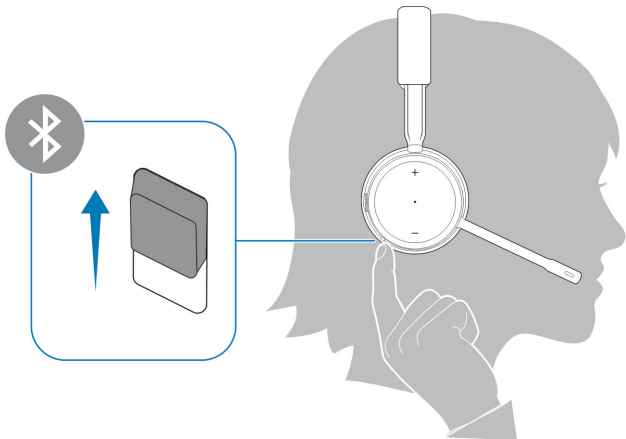

2. Aktivieren Sie Bluetooth auf Ihrem Smartphone und suchen Sie darüber nach neuen Geräten.

- *iPhone* **Einstellungen > Bluetooth > Ein***
- *Android* **Einstellungen > Ein > Scan for devices (Nach Geräten suchen)***

 **ANMERKUNG:** *Menü kann je nach Gerät unterschiedlich aufgebaut sein.

3. Wählen Sie **Dell ANC Headset WL7022** aus.

Geben Sie wenn nötig viermal die Null (0000) als Passkey ein oder akzeptieren Sie die Verbindung.

Nach erfolgreicher Verbindung hören Sie „Pairing Successful“ (Koppeln erfolgreich) und die LED-Anzeige am Headset hört auf zu blinken.

 **ANMERKUNG:** Sie können Ihr Headset mit bis zu 8 Geräten paaren, jedoch nur 2 Verbindungen parallel aufrechterhalten. Dies schließt den USB-Bluetooth-Adapter mit ein.

Erneute Kopplung mit USB-Adapter

In der Regel ist Ihr USB-Adapter vorab mit Ihrem Headset gekoppelt. Falls Ihr Adapter nicht verbunden ist oder separat gekauft wurde, müssen Sie den Adapter mit Ihrem Headset koppeln.

Schritte

1. Schließen Sie den Hi-Fi-USB-Bluetooth-Adapter an Ihren Laptop oder PC an und warten Sie, bis Ihr PC das Gerät erkennt.
2. Versetzen Sie Ihr Headset in den Kopplungsmodus.
3. Versetzen Sie den USB-Bluetooth-Adapter in den Paarungsmodus, indem Sie kleine weiße Paarungstaste am Dongle vorsichtig mit einem Stift oder einer Büroklammer gedrückt halten, bis der USB-Bluetooth-Adapter rot und blau blinkt.

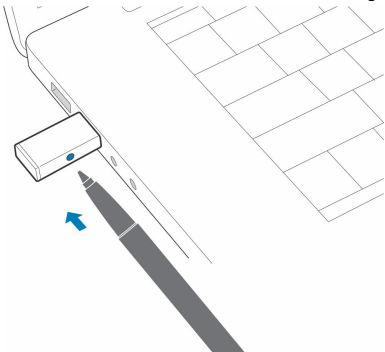

 **ANMERKUNG:** Das Design des Adapters kann variieren.

Sobald die Verbindung erfolgreich hergestellt wurde, hören Sie die Sprachansagen „Pairing Successful“ (Koppeln erfolgreich) und „PC connected“ (PC verbunden) und die LED-Anzeige des Adapters leuchtet durchgehend.

Anpassen und Aufladen

Beidseitig tragbar

Schritte

Die Positionierung des Mikrofons können Sie verändern, indem Sie den Mikrofonarm nach oben und zur Seite drehen. Positionieren Sie den Mikrofonarm vorsichtig so, dass er mit einem zwei Finger breiten Abstand zu Ihrem Mundwinkel zeigt.

ANMERKUNG: Für echten Stereo-Sound sollten Sie den Mikrofonarm auf der rechten Seite tragen.

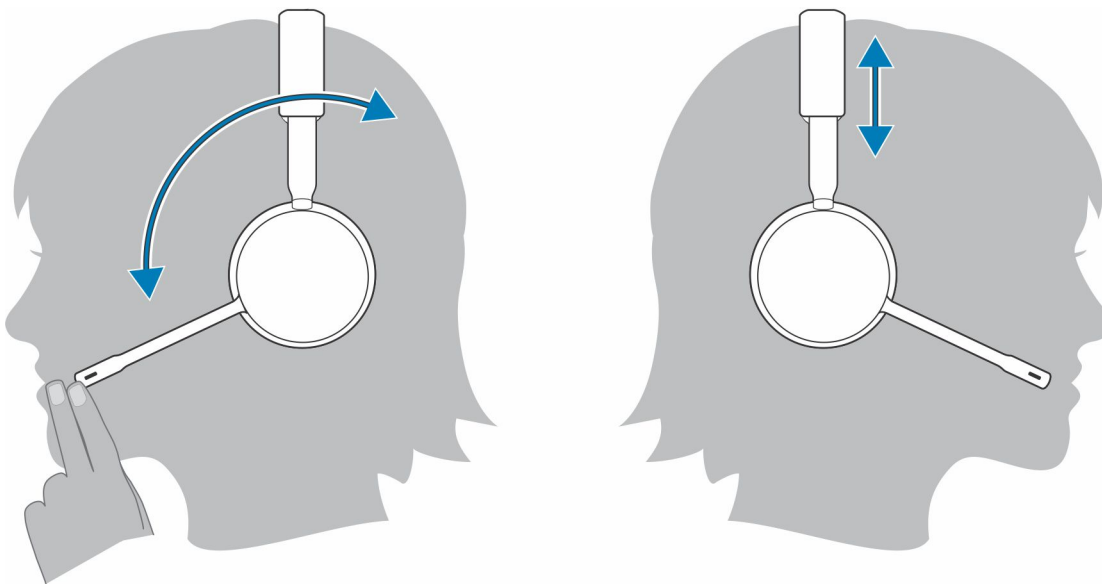

Laden des Headsets

Voraussetzungen

VORSICHT: Laden Sie das Headset vor der Nutzung komplett auf, um die Genauigkeit der Sprechzeitenansage zu verbessern.

Schritte

Sie können Ihr Headset über die Ladestation oder ein Mikro-USB-Kabel aufladen. Beim Laden leuchtet die LED-Anzeige des Headsets auf. Es dauert bis zu 2 Stunden, bis Ihr Headset vollständig geladen ist. Die LED-Anzeige erlischt, wenn der Ladevorgang abgeschlossen ist.

ANMERKUNG: Sowohl Ladestation als auch Mikro-USB-Kabel können entweder an einen Computer oder einen Steckdosenadapter angeschlossen werden. Der Computeranschluss muss lediglich zum Aktualisieren von Firmware genutzt werden.

Tabelle 4. Aufladen





Tabelle 5. Akkustatus-LEDs

Headset-LEDs	Akkustatus
LED-Anzeige blinkt 4–5-mal blau	Hoher Akkustand
Blinkt 2- bis 3-mal blau	Mittlerer Akkustand
LED-Anzeige blinkt 1-mal rot	Niedriger Akkustand
LED-Anzeige blinkt rot	Akkustand kritisch, Headset aufladen

Akkustand des Headsets überprüfen

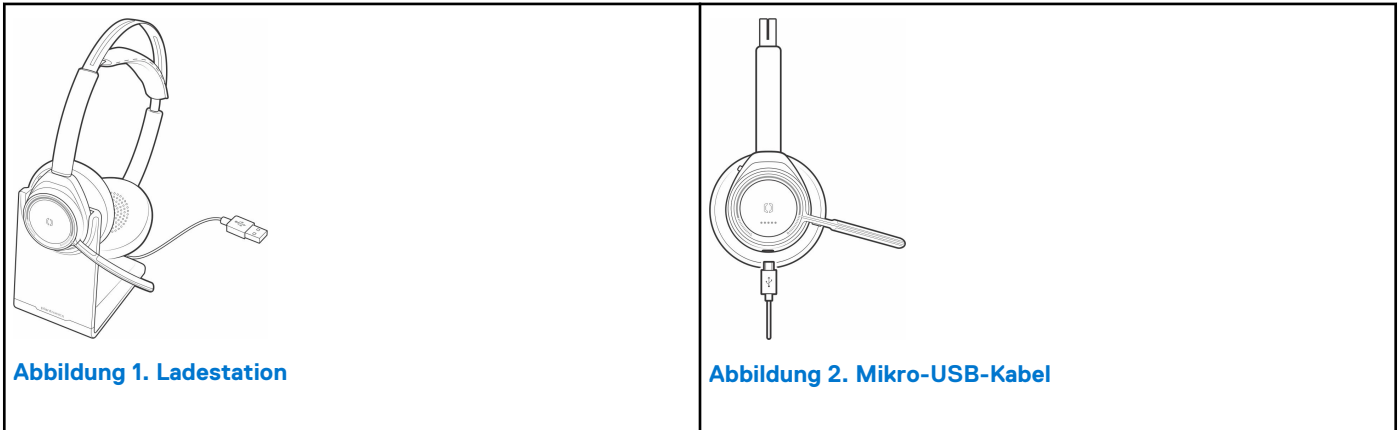
Es gibt drei Möglichkeiten, den Akkustand Ihres Headsets zu überprüfen. Folgende Möglichkeiten stehen zur Auswahl:

Schritte

- Plantronics Hub für iOS/Android: Überprüfen Sie den Akkustand auf dem Startbildschirm.
- Plantronics Hub für Windows/Mac: Klicken Sie auf das Plantronics Hub Headset-Icon in der Task- oder Menüleiste, um den Akkustatus anzuzeigen.
- Schieben Sie die Ein-/Aus-Taste  aus der Aus-Position und lassen Sie sie wieder los. Hören Sie die Sprachansage an oder prüfen Sie die Headset-LEDs.





Tabelle 6. Verhalten der Headset-LED beim Aufladen

Aus	Aufladung abgeschlossen
○○○	Hoher Akkustand
○○	Mittlerer Akkustand
●	Niedriger Akkustand
☠	Kritischer Akkustand

 **ANMERKUNG:** Um die Genauigkeit der Sprechzeitenansage zu verbessern, entladen Sie den Akku des Headsets und laden Sie ihn danach vollständig auf.

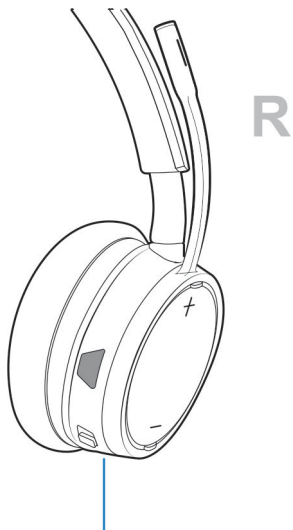
Download der Software

Manche Softphones erfordern die Installation von Plantronics Hub für Windows/Mac, um Steuerungsfunktionen (Anruf annehmen/ beenden und Stummschaltung) des Headsets zu unterstützen.

Schritte

Laden Sie Plantronics Hub für Windows/Mac von poly.com/software herunter oder besuchen Sie www.dell.com/support.

Verwalten Sie Ihre Headset-Einstellungen auf Ihrem Computer mit Plantronics Hub:

- Anrufsteuerung für Softphones
- Spracheinstellung des Headsets ändern
- Firmware aktualisieren
- Funktionen ein-/ausschalten

Anrufe tätigen/annehmen/beenden

Grundmerkmale





Tabelle 7. Überblick

🔊 ±	Lauter/Leiser
⏪	Titel zurück*
⏸	Musik abspielen/pausieren*
⏩	Titel vor*
ANC	Active Noise Cancelling
🔌	Anschluss für das Ladegerät
🎤	Aktiver Anruf = Stummschaltung aktivieren/deaktivieren Inaktiv = OpenMic (Umgebungsgeräusche hören)
☀️	LED-Anzeige für Paarung, Akkustand, Online-Anzeige
☎️	Gesprächstaste ([])
🔌	Ein-/Aus-Taste

Tabelle 7. Überblick (fortgesetzt)

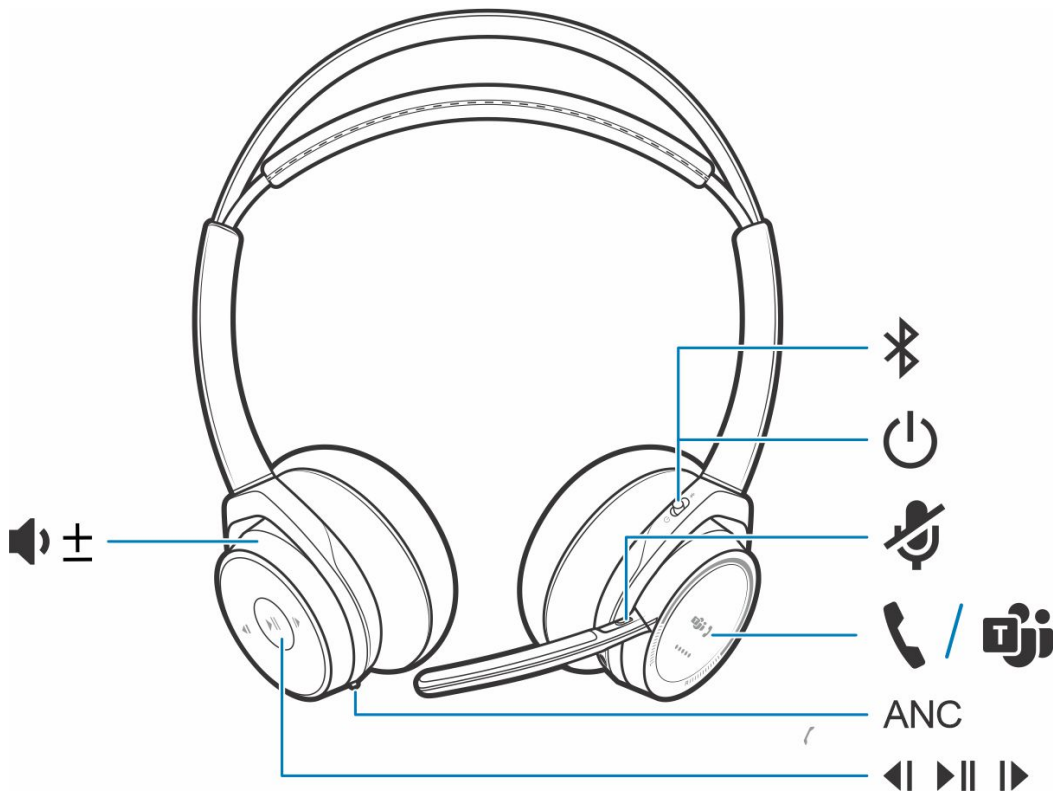
	Bluetooth Ein-/Ausschalttaste
---	-------------------------------

 **ANMERKUNG:** *Funktionen können je nach Anwendung variieren. Kann nicht mit webbasierten Anwendungen verwendet werden.

Annehmen und Beenden von Anrufen

Schritte

Tippen Sie auf die Gesprächstaste  oder nehmen Sie den Anruf über Ihr Softphone an.

Letzten Anruf zurückrufen (Smartphone)

Schritte

Drücken Sie zweimal auf die Gesprächstaste , um die zuletzt gewählte Nummer anzurufen.

Sprachaktiviertes Wählen (Smartphone)

Schritte

Wenn Ihr Smartphone die Funktion für sprachaktiviertes Wählen unterstützt, halten Sie die Gesprächstaste  2 Sekunden lang gedrückt, bis Sie eine Telefonansage hören. Sprechen Sie anschließend die Aufforderung ins Telefon, die Nummer eines gespeicherten Kontakts zu wählen.

Stummschaltung

Schritte

Drücken Sie während eines Gesprächs kurz die Stummschaltungstaste , um das Mikrofon an der Inline-Steuerung stummzuschalten. Um die Stummschaltung wieder aufzuheben, drücken Sie die Taste erneut.

Stummschaltungserinnerung*

* Plantronics Hub für Windows und Mac erforderlich (poly.com/software oder besuchen Sie www.Dell.com/Support)

Wenn Sie einen aktiven Anruf auf stumm geschaltet haben, werden Sie durch eine Desktopbenachrichtigung an die Stummschaltung erinnert, sobald Sie zu sprechen beginnen. Sie können die Einstellungen der Stummschaltungsfunktion mit Plantronics Hub für Windows und Mac ändern und eine Sprachansage als Stummschaltungserinnerung hinzufügen.

OpenMic

Schritte

Wenn kein Anruf aktiv ist, drücken Sie zur Aktivierung von OpenMic die rote Stummschaltungstaste, um Umgebungsgeräusche zu hören. Mithilfe des Lautstärkereglers können Sie die Lautstärke der Umgebungsgeräusche einstellen.

Lautstärke

Schritte

Drehen Sie den Lautstärkeregler  vor (+) oder zurück (-), um die Lautstärke einzustellen.

Musik abspielen oder pausieren

Schritte



Folgende Möglichkeiten stehen zur Auswahl:

- Headset aufsetzen/abnehmen (erfordert aktivierte Smart Sensoren)
- Tippen Sie auf die Wiedergabe/Pause-Schaltfläche .

 **ANMERKUNG:** Funktionen können je nach Anwendung variieren. Kann nicht mit webbasierten Anwendungen verwendet werden.

Titelauswahl

Schritte

Tippen Sie doppelt auf die Gesprächstaste , um zum nächsten Titel zu springen, oder tippen Sie dreimal auf die Gesprächstaste , um den vorherigen Titel wiederzugeben.

 **ANMERKUNG:** Funktionen können je nach Anwendung variieren. Kann evtl. nicht mit webbasierten Anwendungen verwendet werden.

Sensoren verwenden

Die Smart Sensor Technologie reagiert, wenn Sie Ihr Headset aufsetzen bzw. abnehmen.

Tabelle 8. Sensoren: Grundlagen

Wenn die Sensoren aktiviert sind	können Sie durch Aufsetzen des Headsets:	können Sie durch Absetzen des Headsets:
Anrufen	Anruf annehmen	Headset stummschalten
Musik/andere Medien	die Wiedergabe von Musik/anderen Medien fortsetzen (bei aktiver Medienwiedergabe vor Absetzen des Headsets)*	die Wiedergabe von Musik/anderen Medien unterbrechen (bei aktiver Medienwiedergabe)*
Stummschaltung	Stummschaltung während eines aktiven Anrufs deaktivieren	Stummschaltung während eines aktiven Anrufs aktivieren



 **ANMERKUNG:** *Funktionen können je nach Anwendung variieren. Kann nicht mit webbasierten Anwendungen verwendet werden.

Zurücksetzen von Sensoren

Falls die Sensoren nicht wie gewünscht funktionieren, müssen Sie diese ggf. zurücksetzen.

Schritte

Es gibt zwei Möglichkeiten, die Sensoren zurückzusetzen. Folgende Möglichkeiten stehen zur Auswahl:

- Laden Sie Ihr eingeschaltetes Headset 10 Sekunden lang in der Ladestation.
- Drücken Sie gleichzeitig die Stummschaltungstaste  und die Taste für Wiedergabe/Pause  und halten Sie beide mindestens 4 Sekunden lang gedrückt, bis die LED-Anzeige zweimal violett blinkt. Achten Sie dabei darauf, die Ohrpolster nicht zu berühren und dass die Ohrpolster mit keinen Oberflächen in Berührung kommen.

Sensoren deaktivieren

Schritte

Es gibt mehrere Möglichkeiten, die Smart Sensoren des Headsets zu deaktivieren:

- Verwalten Sie die Sensoren mittels der Plantronics Hub Software
- Halten Sie die Stummschaltungstaste  und Gesprächstaste  länger als 4 Sekunden gedrückt, bis die LED-Anzeige erst violett und dann rot blinkt. Wiederholen Sie diesen Schritt zur erneuten Aktivierung. Die LED-Anzeige blinkt erst violett und dann blau.

 **ANMERKUNG:** Während des Audio-Streamings können die Sensoren nicht deaktiviert werden.

ANC

Active Noise Cancelling (ANC) reduziert externe Störgeräusche und optimiert die Musik- und Tonqualität.

Schritte

Ihr Headset wird mit aktiviertem ANC geliefert. Um ANC zu deaktivieren, schieben Sie den Schalter vom ANC-Symbol weg.

Interaktion mit Microsoft-Softphone

Schritte

- Für Microsoft Teams tippen Sie zum Interagieren auf die Headset-Gesprächstaste  (App erforderlich).

- Halten Sie bei Skype for Business die Headset-Gesprächstaste  2 Sekunden lang gedrückt, um zu interagieren (App erforderlich).
- Richten Sie Ihr Zieltelefon unter Plantronics Hub für Windows/Mac > **Telefone** > **Software-Einstellungen** > **Ziel-Softphone** ein.

Weitere Funktionen

DeepSleep-Modus

Wenn Ihre Kopfhörer eingeschaltet sind, jedoch länger als 7 Tage außer Reichweite des Telefons waren, wechselt Ihr Headset automatisch in den DeepSleep-Modus, um die Akkulaufzeit zu verlängern.

Schritte

Sobald Sie sich wieder in Reichweite Ihres Telefons oder USB-Adapters befinden, drücken Sie auf die Gesprächstaste , um den DeepSleep-Modus zu beenden.

Anrufe von einem zweiten Gerät annehmen

Sie können ganz einfach Anrufe von zwei Geräten (inkl. Softphone) annehmen.

Info über diese Aufgabe

Beim Telefonieren werden Sie durch einen Klingelton von Ihrem zweiten gepaarten Gerät auf den eingehenden Anruf aufmerksam gemacht.

Schritte

Um einen zweiten Anruf von einem anderen Gerät anzunehmen, drücken Sie einmal die Gesprächstaste , um das aktive Gespräch zu beenden und ein zweites Mal, um den neuen Anruf entgegenzunehmen. Wenn Sie den zweiten Anruf nicht annehmen möchten, wird dieser auf Voicemail umgeleitet.

Sprache ändern

Sie können die Sprache der Sprachansagen Ihres Headsets ändern (zum Beispiel „Mute on“ (Stummschaltung ein)).

Schritte

1. Laden Sie Plantronics Hub für Windows/Mac von poly.com/software herunter oder besuchen Sie www.Dell.com/Support.
2. Schließen Sie Ihr Headset in das Ladegerät und schließen Sie es direkt an Ihren Computer an.
3. Trennen Sie Ihr Headset von anderen Geräten und trennen Sie den USB-Adapter vom Computer.
4. Öffnen Sie Plantronics Hub für Windows/Mac und gehen Sie zu **Einstellungen** > **Sprache**, um die Sprachauswahl für Sprachansagen anzuzeigen.

Firmware aktualisieren

Firmware-Updates sorgen dafür, dass Ihr Headset immer auf dem neuesten technischen Stand ist.

Voraussetzungen

Mit der Aktualisierung Ihrer Firmware haben Sie die folgenden Vorteile:

- Neue Sprachen für Sprachmeldungen/-steuerung
- Optimierte Leistung
- Neue Funktionen für Ihr Gerät

Schritte

1. Laden Sie Plantronics Hub für Windows/Mac von poly.com/software herunter oder besuchen Sie www.Dell.com/Support.
2. Setzen Sie Ihr **Headset** zum Aufladen in die Ladestation und schließen Sie es direkt an Ihren Computer an. Trennen Sie Ihr Headset von anderen Geräten und trennen Sie den USB-Adapter vom Computer.
3. Öffnen Sie Plantronics Hub für Windows/Mac und suchen Sie in der Registerkarte „Updates“ nach Aktualisierungsmitteilungen.

ANMERKUNG:

- Tätigen und beantworten Sie während eines Updates keine Anrufe.

Lieferumfang

Inhalt kann je nach Produkt variieren.

Headset

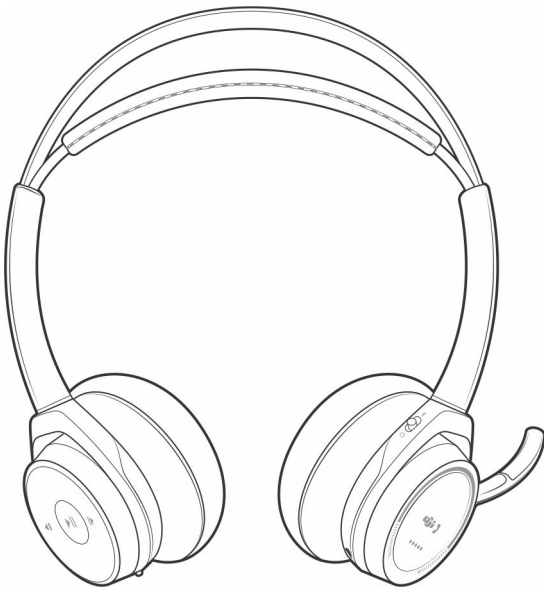

Ladestation

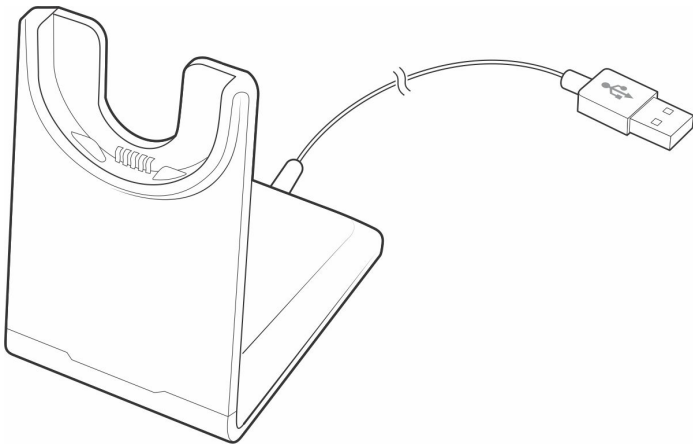

Mikro-USB-Kabel

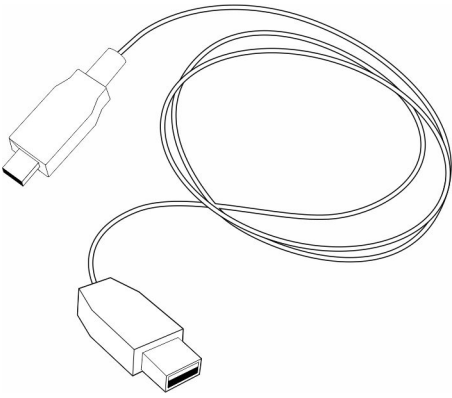

Etui

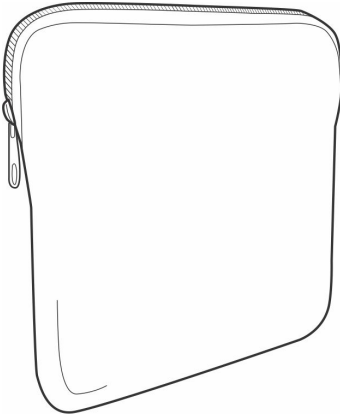

Bluetooth-USB-Adapter

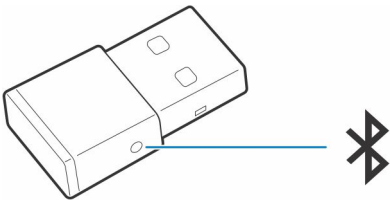

Zubehör

Separat erhältlich bei poly.com/accessories.

Wandladegerät

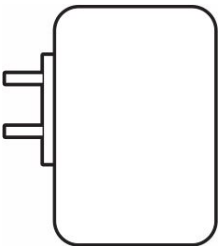

Troubleshooting

Troubleshooting

Tabelle 9. Troubleshooting bei Ihrem Headset



<p>Wenn ich mein Headset mit einem Softphone verwende, funktionieren die Anrufsteuerung und die Stummschaltungstasten nicht.</p>	<p>Prüfen Sie Folgendes:</p> <ul style="list-style-type: none"> • Schauen Sie in unserem Software-Kompatibilitätsberater nach, ob das von Ihnen verwendete Softphone unterstützt wird. • Falls Sie die Headset-Steuerung (Annahme/Beenden und Stummschalten) aktivieren müssen, stellen Sie sicher, dass Sie Plantronics Hub für Windows/Mac (Version 3.6 oder höher) installiert haben. Siehe Download der Software.
<p>Ich kann die Stummschaltung meines Headsets nicht aufheben, wenn ich mit meinem Softphone telefoniere.</p>	<p>Stellen Sie sicher, dass Sie Plantronics Hub für Windows/Mac Version 3.6 oder höher installiert haben.</p>
<p>Wie interagiere ich mit Microsoft Teams oder Skype for Business?</p>	<ul style="list-style-type: none"> • Für Microsoft Teams tippen Sie zum Interagieren auf die Gesprächstaste . • Halten Sie für Skype for Business die Gesprächstaste  2 Sekunden lang gedrückt, um zu interagieren. • Richten Sie Ihr Zieltelefon unter Plantronics Hub für Windows/Mac > Telefone > Software-Einstellungen > Ziel-Softphone ein.
<p>Funktioniert mein Microsoft Teams-fähiges Headset mit anderen Softphones?</p>	<p>Ja, auch wenn Ihr Headset für Microsoft Teams optimiert ist, kann es für die Verwendung mit anderen unterstützten Softphones konfiguriert werden. Richten Sie Ihr Zieltelefon unter Plantronics Hub für Windows/Mac > Telefone > Software-Einstellungen > Ziel-Softphone ein.</p> <p>Wenn Sie ein anderes Softphone konfigurieren, verhält sich die Gesprächstaste wie folgt:</p> <ul style="list-style-type: none"> • interagiert nicht mit Teams • führt nicht zu Teams-Benachrichtigungen • startet nicht Cortana
<p>Die Sensoren des Headsets funktionieren nicht wie erwartet.</p> <ul style="list-style-type: none"> • Ein Anruf wird nicht automatisch angenommen, wenn ich mein Headset aufsetze. • Die Stummschaltung/Aufhebung der Stummschaltung funktioniert nicht, wenn ich mein Headset während eines Anrufs auf-/absetze. • Die Stummschaltung aktiviert sich eigenständig während eines Anrufs. 	<p>Wenn die Sensoren Ihres Headsets nicht erwartungsgemäß funktionieren, müssen Sie sie möglicherweise zurücksetzen. Siehe Sensoren zurücksetzen.</p>
<p>Ich bin während eines Anrufs nicht zu hören.</p>	<p>Konfigurieren Sie das Headset als Ihr Standardgerät für Aufnahme/Wiedergabe.</p> <p>Geher Sie unter Windows auf Start menu (Startmenü) > Control Panel (Systemsteuerung) > Sound (Audio) > Recording (Aufnahme). Wählen Sie Dell BT 100 aus, klicken Sie mit der rechten Maustaste auf „Select as Default Device“ (Als Standardgerät festlegen) und klicken Sie auf OK.</p> <p>Geher Sie unter Mac auf Apple menu (Apple Menü) > System Preferences (Systemeinstellungen) > Sound (Audio) > Output (Wiedergabe) und wählen Sie Dell BT 100 aus.</p>

Tabelle 9. Troubleshooting bei Ihrem Headset (fortgesetzt)

<p>Ich kann während eines Anrufs niemanden hören.</p>	<p>Konfigurieren Sie das Headset als Ihr Standardgerät für Wiedergabe/Eingabe.</p> <p>Gehen Sie unter Windows auf Start menu (Startmenü) > Control Panel (Systemsteuerung) > Sound (Audio) > Playback (Wiedergabe). Wählen Sie Dell BT 100 aus, klicken Sie mit der rechten Maustaste und wählen Sie „Select as Default Device“ (Als Standardgerät festlegen). Klicken Sie dann auf OK.</p> <p>Gehen Sie unter Mac auf Apple menu (Apple Menü) > System Preferences (Systemeinstellungen) > Sound (Audio) > Input (Eingabe) und wählen Sie Dell BT 100 aus.</p>
<p>Bei Anrufen kommt es zu Störungen und Verschlechterungen der Tonqualität.</p>	<p>Ihr Headset ist für optimale Leistung bei Konferenzgesprächen konfiguriert. Die Stereo-Telefonie ist standardmäßig aktiviert. Ändern Sie zur Verbesserung der Bluetooth-Abdeckung die Einstellung von Stereo- auf Mono-Telefonie, indem Sie, während Sie kein Gespräch führen, die Stummschaltungstaste vier Sekunden gedrückt halten, bis Sie „Wideband stereo off“ (Breitband-Stereo aus) hören. Sie können die Einstellung für Windows/Mac auch in Plantronics Hub ändern, indem Sie auf Einstellungen > Wireless > Erweiterte Reichweite gehen.</p>
<p>Über mein Headset ist keine Musik zu hören.</p>	<p>Um über den USB-Adapter Musik wiederzugeben, beachten Sie bitte Konfiguration des USB-Adapters.</p>
<p>Wenn ich an meinem Mac Audiodateien streame und das Headset abnehme, schaltet sich iTunes ein, sobald ich das Headset wieder aufsetze.</p>	<p>Dies ist ein bekanntes Problem. Deaktivieren Sie die Play-/Pause-Einstellung auf der Registerkarte Sensoren in Plantronics Hub für Windows/Mac.</p>
<p>Die Musik ist zu laut oder wird nicht angehalten, wenn ich einen Anruf erhalte.</p>	<p>Um über den USB-Adapter Musik wiederzugeben, beachten Sie bitte Konfiguration des USB-Adapters.</p>
<p>Die Sprechzeit des Headsets stimmt nicht.</p>	<p>Laden Sie das Headset komplett auf, um die Genauigkeit der Sprechzeitenansage zu verbessern.</p>
<p>Ich höre ein Echo, wenn ich nicht telefoniere.</p>	<p>Überprüfen Sie, wenn Sie gerade nicht telefonieren, ob OpenMic aktiviert ist, indem Sie die rote Stummschaltungstaste am Mikrofonarm drücken. Mit unserer exklusiven OpenMic-Funktion können Sie die Lautstärke von Umgebungsgeräuschen regeln.</p>

Gesetzliche Informationen

Garantie

Eingeschränkte Gewährleistungs- und Rückgaberecht-Policy

Produkte der Marke Dell verfügen über einen dreijährigen eingeschränkten Hardwareservice. Wenn diese in Verbindung mit einem Dell System erworben wurden, unterliegen diese der Systemgarantie.

Für Kunden in den USA:

Dieser Kauf und die Verwendung des Produkts unterliegen der Dell Endbenutzervereinbarung, die unter www.dell.com/terms abgerufen werden kann. Dieses Dokument enthält eine verbindliche Schiedsklausel.

Für Kunden in Europa, im Nahen Osten und in Afrika:

Verkaufte und verwendete Dell Produkte unterliegen den geltenden nationalen Verbraucherrechten, den Bedingungen des mit dem Händler abgeschlossenen Kaufvertrags und den Bedingungen der Dell Endbenutzervereinbarung.

Ggf. stellt Dell außerdem eine zusätzliche Hardwaregarantie zur Verfügung. Die vollständigen Details der Dell Endbenutzervereinbarung und die Garantiebedingungen finden Sie unter www.dell.com. Wählen Sie dort Ihr Land aus der Liste unten auf der Seite aus und klicken Sie dann auf den Link „Nutzungsbedingungen“, um die Garantiebedingungen anzuzeigen.

Für Kunden außerhalb der USA:



Verkaufte und verwendete Dell Produkte unterliegen den geltenden nationalen Verbraucherrechten, den Bedingungen des mit dem Händler abgeschlossenen Kaufvertrags und den Dell Garantiebedingungen. Ggf. stellt Dell außerdem eine zusätzliche Hardwaregarantie zur Verfügung. Die vollständigen Garantiebedingungen finden Sie unter www.dell.com. Wählen Sie dort Ihr Land aus der Liste unten auf der Seite aus und klicken Sie dann auf den Link „Terms and Conditions“ (Nutzungsbedingungen) oder „Support“, um die Garantiebedingungen anzuzeigen.

Hilfe erhalten und Kontaktaufnahme mit Dell

Selbsthilfe-Ressourcen

Mithilfe dieser Selbsthilfe-Ressourcen erhalten Sie Informationen und Hilfe zu Dell-Produkten:

Tabelle 10. Selbsthilfe-Ressourcen

Selbsthilfe-Ressourcen	Ort der Ressource
Informationen zu Produkten und Dienstleistungen von Dell	www.dell.com
Mein Dell	
Tipps	
Support kontaktieren	Geben Sie in der Windows-Suche <code>Contact Support</code> ein und drücken Sie die Eingabetaste.
Onlinehilfe für Betriebssystem	www.dell.com/support/windows www.dell.com/support/linux
Greifen Sie auf Top-Lösungen, Diagnosen, Treiber und Downloads zu und erfahren Sie mithilfe von Videos, Handbüchern und Dokumenten mehr über Ihren Computer.	Ihr Dell Computer wird eindeutig durch eine Service-Tag-Nummer oder einen Express-Service-Code identifiziert. Um die relevanten Supportressourcen für Ihren Dell Computer anzuzeigen, geben Sie unter www.dell.com/support die Service-Tag-Nummer oder den Express-Servicecode ein. Weitere Informationen dazu, wie Sie das Service-Tag Ihres Computers finden, finden Sie unter Suchen des Service-Tags Ihres Computers .
Dell Knowledge-Base-Artikel zu zahlreichen Computerthemen.	<ol style="list-style-type: none"> 1. Rufen Sie die Website www.dell.com/support auf. 2. Wählen Sie in der Menüleiste oben auf der Support-Seite die Option Support > Knowledge Base aus. 3. Geben Sie in das Suchfeld auf der Seite in der Wissensdatenbank das Schlüsselwort, das Thema oder die Modellnummer ein und klicken oder tippen Sie dann auf das Suchsymbol, um die zugehörigen Artikel anzuzeigen.

Kontaktaufnahme mit Dell

Informationen zur Kontaktaufnahme mit Dell für den Verkauf, den technischen Support und den Kundendienst erhalten Sie unter www.dell.com/contactdell.

 **ANMERKUNG:** Die Verfügbarkeit ist je nach Land/Region und Produkt unterschiedlich und bestimmte Services sind in Ihrem Land/Ihrer Region eventuell nicht verfügbar.

 **ANMERKUNG:** Wenn Sie nicht über eine aktive Internetverbindung verfügen, können Sie Kontaktinformationen auch auf Ihrer Auftragsbestätigung, dem Lieferschein, der Rechnung oder im Dell Produktkatalog finden.