

# سماعة الرأس Dell Premier Wireless ANC

WL7022

دليل المستخدم

## الملاحظات والتنبيهات والتحذيرات

**ملاحظة:** تشير كلمة "ملاحظة" إلى معلومات هامة تساعدك على تحقيق أقصى استفادة من المنتج الخاص بك.

**تنبيه:** تشير كلمة "تنبيه" إلى احتمال حدوث تلف بالأجهزة أو فقد للبيانات وتُعلمك بكيفية تجنب المشكلة.

**تحذير:** تشير كلمة "تحذير" إلى احتمال حدوث تلف بالمنتجات أو وقوع إصابة شخصية أو الوفاة.

# جدول المحتويات

5	فصل 1: فكرة عامة
5	سماعة الرأس
6	حامل الشحن (طراز حامل الشحن فقط)
6	مهايئ USB Bluetooth
7	فصل 2: الاتصال والاقتران
7	الاتصال بجهاز الكمبيوتر
7	تكوين مهايئ USB
8	الإقتران بجهاز محمول
8	إقتران مهايئ USB مرة أخرى
9	فصل 3: الملاءمة والشحن
9	الارتداء على الجانب الأيمن أو الأيسر
9	شحن سماعة الرأس الخاصة بك
10	التحقق من حالة بطارية سماعة الرأس
12	فصل 4: تحميل البرنامج
13	فصل 5: إجراء/استقبال/إنهاء المكالمات
13	الأساسيات
14	الرد على المكالمات أو إنهاؤها
14	إعادة الاتصال بأخر مكالمة (هاتف ذكي)
14	الطلب الصوتي (الهاتف الذكي)
14	كتم الصوت
14	كتم الصوت عند التذكير*
14	OpenMic
14	مستوى الصوت
15	تشغيل الموسيقى أو إيقافها مؤقتاً
15	تحديد المسار
16	استخدم المستشعرات
16	ANC
16	التفاعل مع Microsoft softphone
17	فصل 6: المزيد من الميزات
17	وضع DeepSleep
17	الرد على المكالمات من جهاز آخر
17	تغيير اللغة
17	تحديث البرنامج الثابت
18	ما الذي يوجد داخل الصندوق
19	الملحقات
20	فصل 7: استكشاف المشكلات وحلها
20	Troubleshoot (استكشاف الأخطاء وإصلاحها)

22.....فصل 8: معلومات قانونية.

23.....فصل 9: الحصول على المساعدة والاتصال بشركة Dell.

## فكرة عامة

## سماعة الرأس

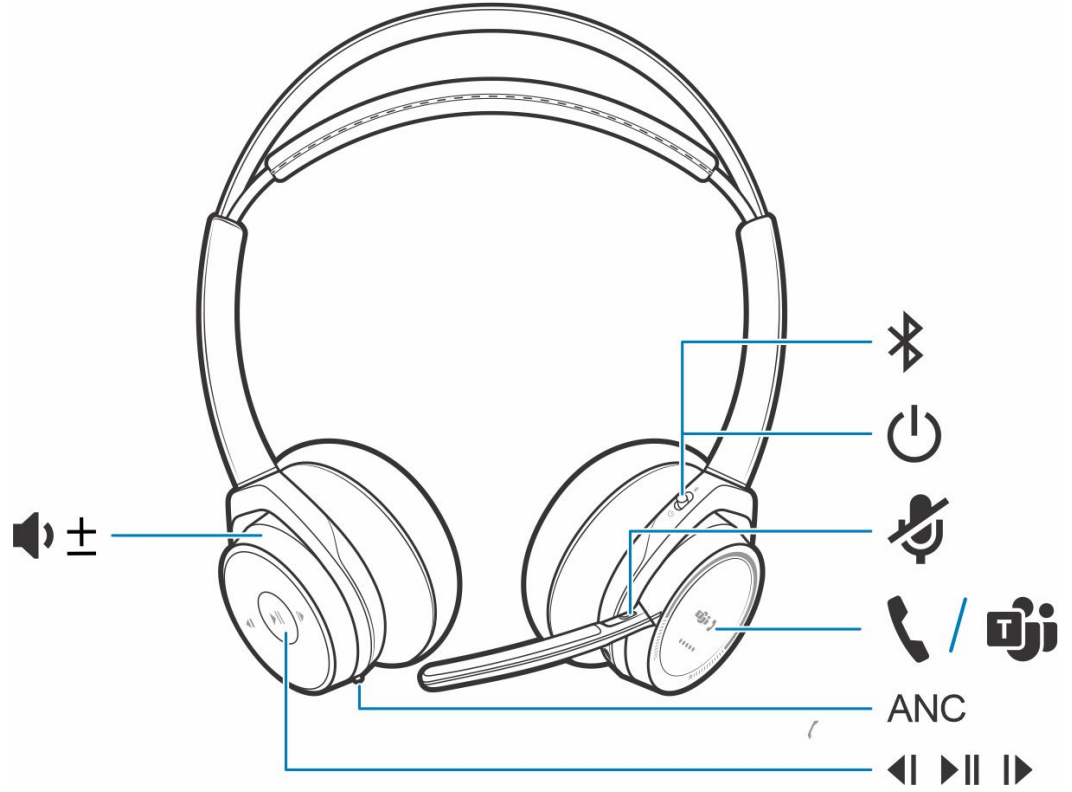

جدول 1. عناصر التحكم

رفع/خفض مستوى الصوت	±
المسار السابق*	⏮
تشغيل/إيقاف مؤقت للموسيقى*	⏸
المسار التالي*	⏭
منع الضوضاء النشطة	ANC
منفذ الشحن	🔋
الاتصال النشط = كتم/إلغاء كتم الصوت خامل = OpenMic (الاستماع إلى ما يحيط بك)	🎤
مؤشرات LED لسماعة الرأس للاقتران وحالة البطارية ومؤشر الاتصال بالإنترنت	🌞
زر الاتصال ([ ])/اضغط للتفاعل مع Microsoft Teams (التطبيق مطلوب)	📞 / 📞
زر الطاقة	🔌

## جدول 1. عناصر التحكم (يتبع)

Bluetooth	زر إقران Bluetooth
-----------	--------------------

ملاحظة: \*تختلف الوظائف باختلاف التطبيق. لا يعمل مع التطبيقات المستندة إلى الويب.

## حامل الشحن (طراز حامل الشحن فقط)

ملاحظة: \*يتم توصيل حامل الشحن بمنفذ USB بجهاز الكمبيوتر أو شاحن الحائط.

## مهايئ USB Bluetooth

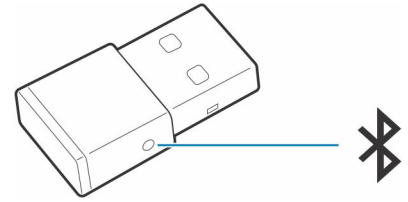

يأتي مهايئ USB Bluetooth العالي الدقة مقترنًا مسبقًا بجهاز Poly الخاص بك. قم بتوصيله بجهاز الكمبيوتر الخاص بك للاتصال بصوت الكمبيوتر.

ملاحظة: \*قد يختلف تصميم المهايئ

## جدول 2. رموز مؤشرات USB LED

مؤشرات LED القياسية	
المعنى	مؤشرات USB LED
جارٍ الاقتران	وميض باللونين الأحمر والأزرق
سماعة الرأس متصلة	أزرق ثابت
في مكالمة	وميض باللون الأزرق
كتم الصوت نشط	أحمر ثابت
دفق الوسائط من الكمبيوتر	وميض باللون الأرجواني

## جدول 3. رموز مؤشرات LED لتطبيق Teams

مؤشرات LED عند اكتشاف Microsoft Teams*	
المعنى	مؤشرات USB LED
جارٍ الاقتران	وميض باللونين الأحمر والأزرق
Microsoft Teams متصل	أرجواني ثابت
في مكالمة	وميض باللون الأزرق
كتم الصوت نشط	أحمر ثابت
إعلام Microsoft Teams	نبض باللون الأرجواني

ملاحظة: \*يتطلب تطبيق Microsoft Teams لسطح المكتب

## الاتصال والاقتران

### الاتصال بجهاز الكمبيوتر

يأتي مهايئ Bluetooth USB مقترنًا مسبقًا بسماعة الرأس.

#### الخطوات

1. قم بتشغيل سماعة الرأس الخاصة بك وأدخل مهايئ Bluetooth USB في الكمبيوتر المحمول أو الكمبيوتر الشخصي.

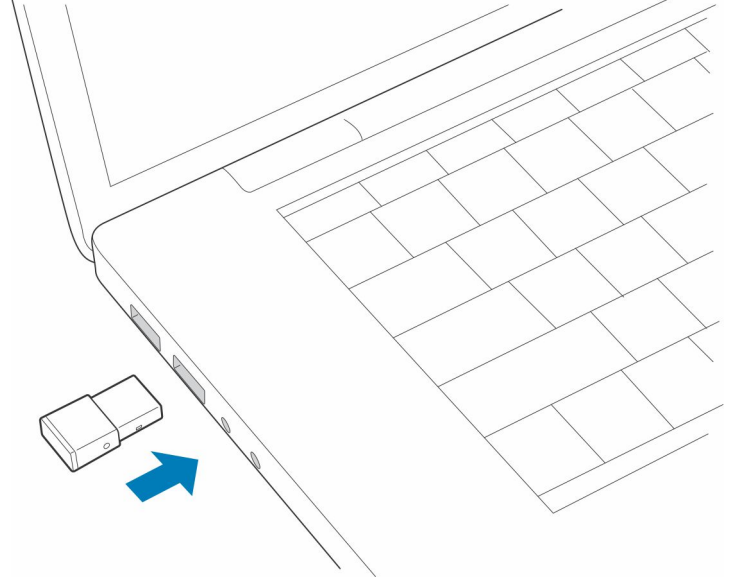

2. يومض مؤشر LED لمهايئ USB ويتحول إلى الثبات ثم يتحول للإشارة إلى أن سماعة الرأس متصلة بمهايئ USB. إذا كنت ترندي سماعة الرأس الخاصة بك، فستسمع عبارة "الكمبيوتر متصل" للإشارة إلى أنه قد تم إنشاء الاتصال. عند إجراء مكالمة، يومض مؤشر LED الموجود على مهايئ USB باللون الأزرق. في حال عدم وجود مكالمة، يكون مؤشر LED ثابتًا.
3. اختياري قم بتحميل Plantronics Hub لنظام Mac/Windows بزيارة [poly.com/software](http://poly.com/software) أو زيارة [www.dell.com/support](http://www.dell.com/support). يتيح لك ذلك تخصيص سلوك سماعة الرأس من خلال الإعدادات والخيارات المتقدمة.

### تكوين مهايئ USB

يأتي مهايئ Bluetooth USB العالي الدقة جاهزًا لتلقي المكالمات. إذا كنت ترغب في الاستماع إلى الموسيقى، فستحتاج إلى التأكد من مهايئ Bluetooth USB.

#### الخطوات

إعداد Windows

1. لتكوين مهايئ Bluetooth USB لتشغيل الموسيقى، انتقل إلى قائمة البدء > لوحة التحكم > الصوت > علامة تبويب التشغيل. حدد **Dell BT 100**، وقم بتعيينها كجهاز افتراضي وانقر فوق "موافق".
2. لإيقاف الموسيقى مؤقتًا عند إجراء مكالمات أو استقبالها، انتقل إلى قائمة البدء > لوحة التحكم > الصوت > علامة تبويب الاتصالات، وحدد المعلمة المطلوبة.
3. للحصول على مهايئ Bluetooth USB، انتقل إلى قائمة **Apple** > تفضيلات النظام > الصوت. في علامتي التبويب "الإدخال" و"الإخراج"، حدد **Dell BT 100**.

# الإقتران بجهاز محمول

## الخطوات

1. لوضع سماعة الرأس في وضع الإقتران، مرّر مع الاستمرار مفتاح الطاقة  بعيدًا عن وضع الإيقاف حتى تسمع "اقتران" وتومض مؤشرات LED الخاصة بسماعة الرأس باللونين الأحمر والأزرق.

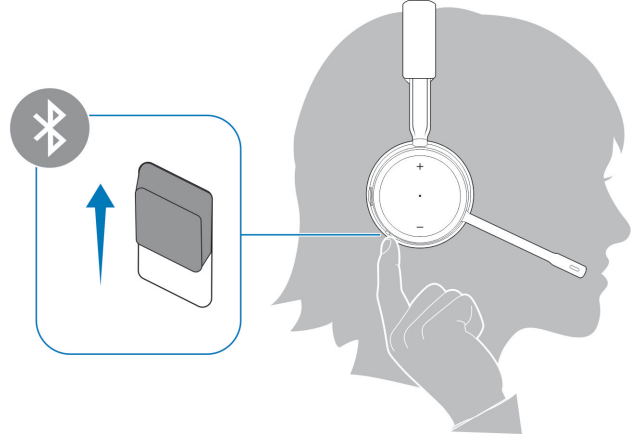

2. قم بتنشيط Bluetooth على هاتفك واضبطه للبحث عن أجهزة جديدة.

- iPhone الإعدادات < Bluetooth < تشغيل\*
- Android الإعدادات < تشغيل < بحث عن أجهزة\*

**i** ملاحظة: \* قد تختلف القوائم حسب الجهاز.

3. حدد **Dell ANC Headset WL7022**.

إذا لزم الأمر، فأدخل أربعة أصفار (0000) لرمز المرور أو اقبل الاتصال.

بمجرد نجاح الإقتران، ستسمع رسالة "نجاح الإقتران" وتتوقف مؤشرات LED الخاصة بسماعة الرأس عن الوميض.

**i** ملاحظة: يمكن أن تقترن سماعة الرأس الخاصة بك بما يصل إلى 8 أجهزة ولكنها تحتفظ فقط باتصالين في وقت واحد؛ وهذا يشمل مهايئ Bluetooth USB.

# إقتران مهايئ USB مرة أخرى

عادةً ما يكون مهايئ USB الخاص بك مقترنًا مسبقًا بسماعة الرأس. في حال فصل المهايئ أو شرائه بشكل منفصل، ستحتاج إلى إقتران المهايئ بسماعة الرأس.

## الخطوات

1. أدخل مهايئ Bluetooth USB العالي الدقة في الكمبيوتر المحمول أو الكمبيوتر وانتظر حتى يتعرف الكمبيوتر عليه.

2. ضع سماعة الرأس في وضع الإقتران.

3. ضع مهايئ Bluetooth USB في وضع الإقتران بالضغط مع الاستمرار على زر الإقتران الغائر بقلم أو مشبك ورق حتى يومض مهايئ Bluetooth USB باللونين الأحمر والأزرق.

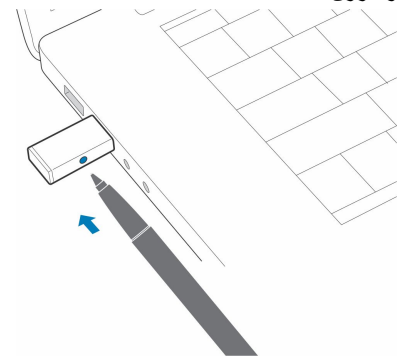

**i** ملاحظة: قد يختلف تصميم المهايئ

يكون الإقتران ناجحًا عندما تسمع "تم الإقتران بنجاح" و"تم توصيل الكمبيوتر" ويكون مؤشر LED لمهايئ Bluetooth USB ثابتًا.

## الملاءمة والشحن

### الارتداء على الجانب الأيمن أو الأيسر

#### الخطوات

لوضع الميكروفون على الجانب الأيمن أو الأيسر، قم بتدوير ذراع الميكروفون لأعلى وللجانب. قم بثني الذراع برفق بحيث يكون على بُعد إصبعين تقريباً من جانب فمك. **ملاحظة:** للحصول على صوت استريو حقيقي، قم بارتداء الذراع على جانبك الأيمن. 

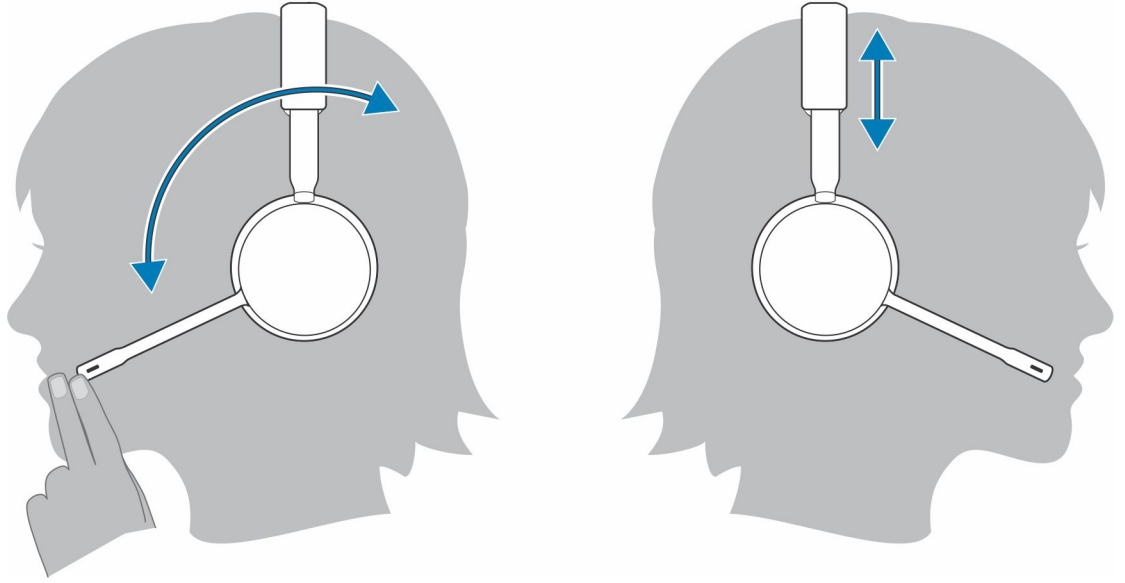

### شحن سماعة الرأس الخاصة بك

#### المتطلبات

**تنبيه:** قبل الاستخدام، اشحن سماعة الرأس بالكامل لإعادة ضبط دقة مطالبات وقت التحدث. 

#### الخطوات

اشحن سماعة الرأس بحامل الشحن أو كبل USB الصغير. تومض مؤشرات LED الخاصة بسماعة الرأس عند الشحن. يستغرق شحن سماعة الرأس بالكامل ما يصل إلى ساعتين. تنطفئ مؤشرات LED بمجرد اكتمال الشحن.

**ملاحظة:** يمكن توصيل كل من حامل الشحن وكبل USB الصغير بجهاز الكمبيوتر أو شاحن الحائط. من الضروري فقط التوصيل بجهاز كمبيوتر لتحديث البرنامج الثابت. 

#### جدول 4. شحن

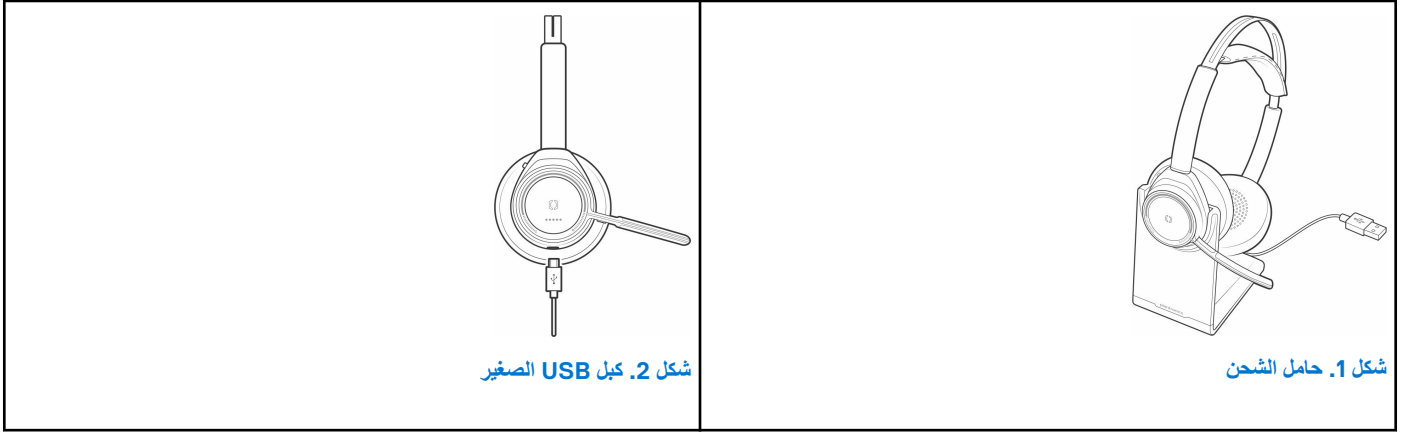

#### جدول 5. مؤشرات LED لحالة البطارية

مؤشرات LED لسماعة الرأس	حالة البطارية
5-4 ومضات باللون الأزرق	البطارية مرتفعة الطاقة
3-2 ومضات باللون الأزرق	البطارية متوسطة الطاقة
ومضة واحدة باللون الأحمر	البطارية منخفضة الطاقة
وميض باللون الأحمر	البطارية منخفضة الطاقة للغاية؛ أعد شحن سماعة الرأس

## التحقق من حالة بطارية سماعة الرأس

توجد 3 طرق للتحقق من حالة بطارية سماعة الرأس. اختر:

#### الخطوات

- Plantronics Hub لنظام Android/iOS: تحقق من الشاشة الرئيسية
- Plantronics Hub لنظامي التشغيل Mac/Windows: انقر فوق أيقونة سماعة رأس Plantronics Hub في علبة النظام أو شريط القوائم لعرض حالة البطارية
- حرّك مفتاح الطاقة  بعيدًا عن وضع إيقاف التشغيل. استمع إلى التنبيه الصوتي أو راقب مؤشرات LED الخاصة بسماعة الرأس.

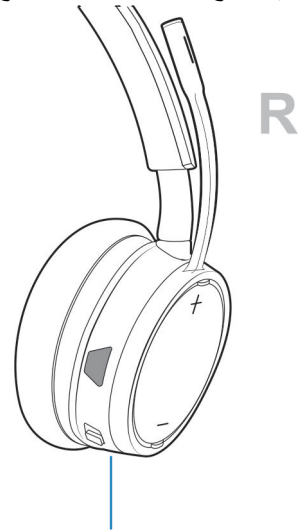

#### جدول 6. سلوك مؤشر LED بسماعة الرأس أثناء الشحن

مطفأ	اكتمل الشحن

جدول 6. سلوك مؤشر LED بسماعة الرأس أثناء الشحن (يتبع)

البطارية مرتفعة الطاقة	○○○
البطارية متوسطة الطاقة	○○
البطارية منخفضة الطاقة	●
البطارية منخفضة الطاقة للغاية	⚡

ملاحظة: لإعادة ضبط دقة تنبيه وقت التحدث، استنفد بطارية سماعة الرأس ثم اشحنها بالكامل.

## تحميل البرنامج

تتطلب بعض الهواتف الذكية تثبيت Plantronics Hub لنظامي التشغيل Mac/Windows لتمكين وظيفة التحكم في مكالمة سماعة الرأس (الرد/الإلغاء وكنم الصوت).

### الخطوات

قم بتنزيل Plantronics Hub لنظام Windows أو Mac بزيارة [poly.com/software](http://poly.com/software) أو زيارة [www.dell.com/support](http://www.dell.com/support).

قم بإدارة إعدادات سماعات الرأس الخاصة بك على جهاز الكمبيوتر الخاص بك باستخدام Plantronics Hub:

- التحكم في المكالمات لهواتف softphone
- تغيير لغة سماعة الرأس
- تحديث البرنامج الثابت
- تشغيل/إيقاف تشغيل الميزات

## إجراء/استقبال/إنهاء المكالمات

## الأساسيات

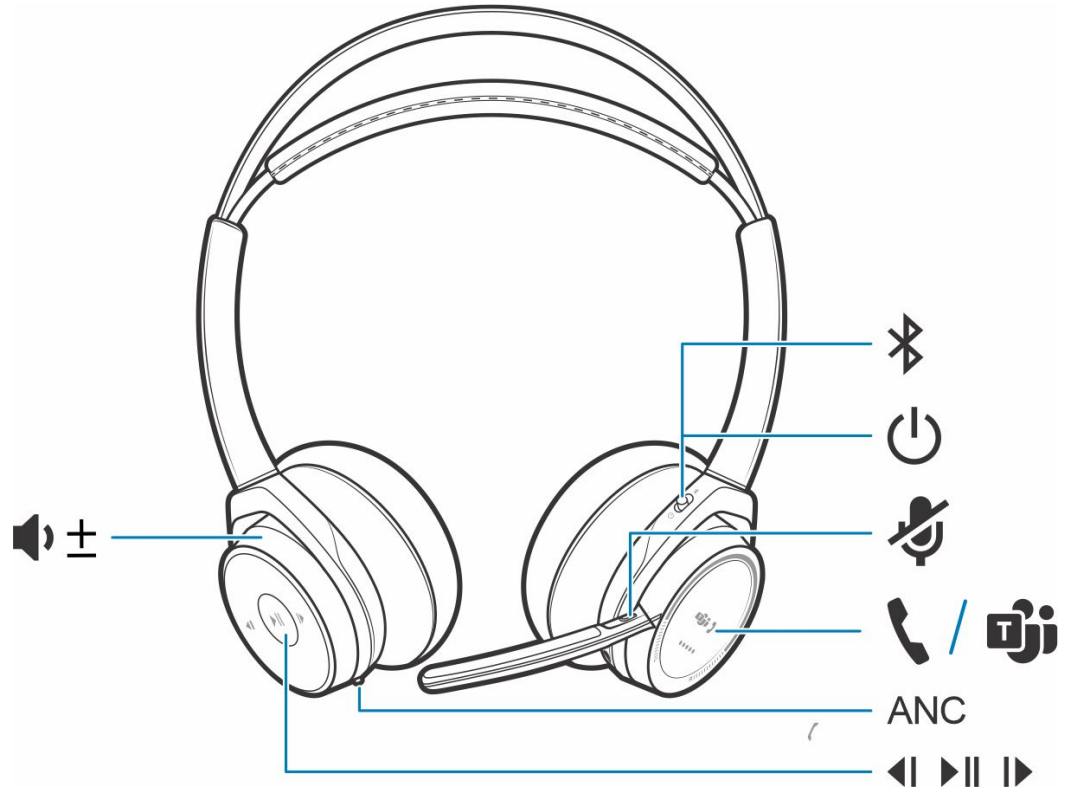

جدول 7. فكرة عامة

رفع/خفض مستوى الصوت	±
المسار السابق*	⏮
تشغيل/إيقاف مؤقت للموسيقى*	⏸
المسار التالي*	⏭
منع الضوضاء النشطة	ANC
منفذ الشحن	🔋
الاتصال النشط = كتم/إلغاء كتم الصوت خامل = OpenMic (الاستماع إلى ما يحيط بك)	🎤
مؤشرات LED لسماعة الرأس للاقتران وحالة البطارية ومؤشر الاتصال بالإنترنت	☀
زر الاتصال ([ ])	☎
زر الطاقة	🔌

## جدول 7. فكرة عامة (يتبع)

زر إقران Bluetooth	
--------------------	---

❗ ملاحظة: \*تختلف الوظائف باختلاف التطبيق. لا يعمل مع التطبيقات المستندة إلى الويب.

## الرد على المكالمات أو إنهاؤها

### الخطوات

اضغط على زر الاتصال  أو استخدم softphone الخاص بك.

## إعادة الاتصال بآخر مكالمات (هاتف ذكي)

### الخطوات

لطلب آخر رقم قمت بالاتصال به، انقر نقرًا مزدوجًا فوق زر الاتصال .

## الطلب الصوتي (الهاتف الذكي)

### الخطوات

إذا كان هاتفك الذكي يحتوي على مساعد ممكن صوتيًا، فاضغط مع الاستمرار على زر الاتصال  لمدة ثانيتين وانتظر مطالبة الهاتف ثم أخبر الهاتف بالاتصال برقم جهة الاتصال المخزنة.

## كتم الصوت

### الخطوات

أثناء المكالمات، اضغط لفترة وجيزة على زر كتم الصوت  لكتم صوت الميكروفون على وحدة التحكم المضمنة. لإلغاء كتم الصوت، اضغط على الزر مرة أخرى.

## كتم الصوت عند التذكير\*

\* يلزم وجود Plantronics Hub لنظامي التشغيل Windows وMac (poly.com/software أو قم بزيارة [www.dell.com/support](http://www.dell.com/support)) إذا قمت بكتم صوت مكالمات نشطة وبدأت في التحدث، فسيذكرك إشعار سطح المكتب بأنك في وضع كتم الصوت. يمكنك إضافة إعلام مطالبة صوتية من خلال إدارة ميزات كتم الصوت باستخدام Plantronics Hub لنظامي التشغيل Windows وMac.

## OpenMic

### الخطوات

أثناء عدم وجود مكالمات، انقر فوق زر كتم الصوت الأحمر لتنشيط OpenMic والاستماع إلى ما يحيط بك. تحكم في مستوى الضوضاء المحيطة التي تسمعها من خلال ضبط عجلة مستوى الصوت.

## مستوى الصوت

### الخطوات

قم بتدوير عجلة مستوى الصوت  للأمام (+) أو للخلف (-) للتحكم في مستوى الصوت.

## تشغيل الموسيقى أو إيقافها مؤقتًا

### الخطوات

اختر:



- ارتداء/خلع سماعة الرأس (يتطلب مستشعرات ذكية نشطة)

- اضغط على زر تشغيل/إيقاف مؤقت 

**ملاحظة:** تختلف الوظائف باختلاف التطبيق. لا يعمل مع التطبيقات المستندة إلى الويب. 

## تحديد المسار

### الخطوات

انقر نقرًا مزدوجًا على زر الاتصال  للانتقال إلى المسار التالي أو انقر ثلاث مرات على زر الاتصال  لتشغيل المسار السابق.

**ملاحظة:** تختلف الوظائف باختلاف التطبيق. قد لا يعمل مع التطبيقات المستندة إلى الويب. 

## استخدم المستشعرات

تستجيب المستشعرات الذكية عند وضع سماعات الرأس أو خلعها.

### جدول 8. المستشعرات: الأساسيات

مع نشاط المستشعرات	سيؤدي وضع سماعة الرأس إلى:	سيؤدي خلع سماعة الرأس إلى:
الاتصال	الرد على المكالمات	كتم صوت سماعة الرأس
الموسيقى/الوسائط	استئناف الموسيقى/الوسائط (في حال التشغيل قبل الخلع) *	إيقاف الموسيقى/الوسائط مؤقتاً (في حال التشغيل) *
كتم الصوت	إلغاء كتم الصوت في حال وجود مكالمات نشطة	كتم الصوت في حال وجود مكالمات نشطة

❗ ملاحظة: \*تختلف الوظائف باختلاف التطبيق. لا يعمل مع التطبيقات المستندة إلى الويب.

## إعادة ضبط المستشعرات

قد تحتاج إلى إعادة ضبط المستشعرات إذا كانت لا تعمل بالشكل المتوقع.

### الخطوات



هناك طريقتان لإعادة ضبط مستشعرات سماعة الرأس. اختر:

- أثناء تشغيل سماعة الرأس، اشحن سماعة الرأس على حامل الشحن لمدة 10 ثوانٍ
- اضغط مع الاستمرار على كل من زرّي كتم الصوت  وتشغيل/إيقاف مؤقت  لأكثر من 4 ثوانٍ حتى تومض مؤشرات LED باللون الأرجواني مرتين، مع الحرص على عدم لمس بطانة غطاء الأذن أو السماح لها بالتلامس مع الأسطح

## تعطيل المستشعرات

### الخطوات

يمكنك تعطيل المستشعرات الذكية لسماعة الرأس بعدة طرق:

- إدارة المستشعرات من خلال برنامج Plantronics Hub
  - اضغط مع الاستمرار على كل من زرّي كتم الصوت  والاتصال  لأكثر من 4 ثوانٍ حتى يومض مؤشر LED باللون الأرجواني ثم الأحمر. كرر العملية لإعادة التنشيط؛
- ❗ ملاحظة: لا يمكن تعطيل المستشعرات أثناء دفق الصوت.

## ANC

يعمل منع الضوضاء النشطة (ANC) على تقليل الضوضاء الخارجية وتحسين جودة الموسيقى والصوت.

### الخطوات

يتم شحن سماعات الرأس الخاصة بك مع تشغيل ANC. لإيقاف تشغيل ANC، حرّك المفتاح بعيداً عن "ANC".

## التفاعل مع Microsoft softphone

### الخطوات

- بالنسبة إلى Microsoft Teams، انقر فوق زر الاتصال  للتفاعل (التطبيق مطلوب).
- بالنسبة إلى Skype for Business، اضغط مع الاستمرار على زر الاتصال  في سماعة الرأس لمدة ثابنتين للتفاعل (التطبيق مطلوب).
- اضبط هاتفك المستهدف بالانتقال إلى Plantronics Hub لنظام Mac/Windows < Softphones < إعدادات البرنامج < Softphone الهدف

## المزيد من الميزات

### وضع DeepSleep

إذا تركت سماعات الرأس قيد التشغيل ولكن خارج نطاق الهاتف المقترن أو مهابئ USB لأكثر من 7 أيام، فإن سماعة الرأس الخاصة بك تحافظ على طاقة بطاقتها عن طريق الدخول في وضع DeepSleep.

#### الخطوات

بمجرد العودة إلى النطاق مع هاتفك أو مهابئ USB، اضغط على زر رمز التحكم في الاتصال  للخروج من وضع DeepSleep.

### الرد على المكالمات من جهاز آخر

من السهل الرد على المكالمات من جهازين (بما في ذلك softphone).

#### عن المهمة

عند إجراء مكالمة، تسمع إشعارًا بنغمة رنين للمكالمة الواردة من الجهاز المقترن الثاني.

#### الخطوات

للرد على مكالمة ثانية من الجهاز الآخر، انقر أولاً على زر الاتصال  لإنهاء المكالمة الحالية واضغط على زر الاتصال مرة أخرى للرد على المكالمة الجديدة. إذا اخترت عدم الرد على المكالمة الثانية، فستنتقل إلى البريد الصوتي.

### تغيير اللغة

يمكنك تغيير لغة المطالبات الصوتية لسماعة الرأس (على سبيل المثال "تشغيل كتم الصوت").

#### الخطوات

1. قم بتنزيل Plantronics Hub لنظام Mac/Windows من [poly.com/software](http://poly.com/software) أو زيارة [www.dell.com/support](http://www.dell.com/support).
2. ضع سماعة الرأس في حامل الشحن وقم بتوصيلها مباشرةً بالكمبيوتر.
3. أفضل سماعة الرأس الخاصة بك عن الأجهزة الأخرى؛ يتضمن ذلك فصل مهابئ USB من الكمبيوتر.
4. افتح Plantronics Hub لنظامي التشغيل Mac/Windows وانتقل إلى الإعدادات < اللغة لعرض خيارات اللغة للمطالبات الصوتية.

### تحديث البرنامج الثابت

تم تصميم تحديثات البرنامج الثابت لتحافظ على تحديث سماعة الرأس الخاصة بك بأحدث التقنيات.

#### المتطلبات

قم بتحديث البرنامج الثابت الخاص بك إلى:

- تغيير لغة التنبيه الصوتي/الأوامر
- تحسين الأداء
- إضافة ميزات جديدة إلى جهازك

#### الخطوات

1. قم بتنزيل Plantronics Hub لنظام Mac/Windows من [poly.com/software](http://poly.com/software) أو زيارة [www.dell.com/support](http://www.dell.com/support).

2. لتحديث البرنامج الثابت لسماعة الرأس، قم بتثبيت سماعة الرأس في حامل الشحن وقم بتوصيلها مباشرة بالكمبيوتر. افصل سماعة الرأس الخاصة بك عن الأجهزة الأخرى؛ يتضمن ذلك فصل مهايئ USB من الكمبيوتر.
3. افتح Plantronics Hub لنظامي التشغيل Mac/Windows وتحقق من علامة التبويب "التحديثات" للحصول على تنبيهات حول تحديث البرنامج الثابت.

#### ملاحظة:

- لا تقم بالرد أو إجراء مكالمات أثناء التحديث

## ما الذي يوجد داخل الصندوق

قد تختلف المحتويات حسب المنتج.

سماعة الرأس



حامل الشحن

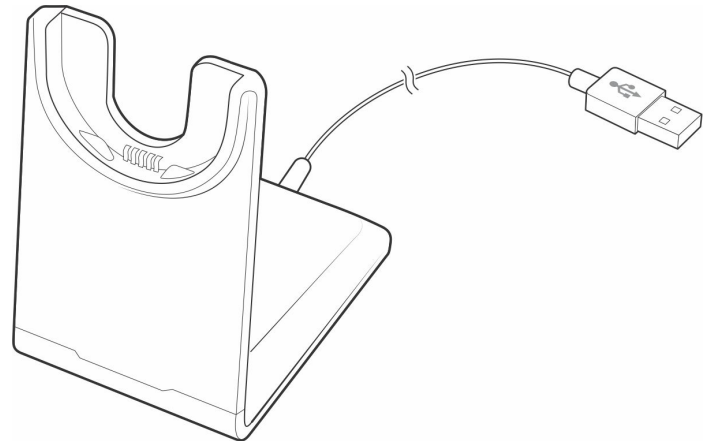

كبل USB الصغير

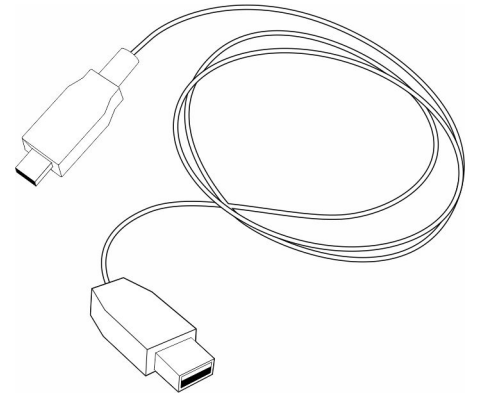

حقيبة الحمل



مهايئ Bluetooth USB

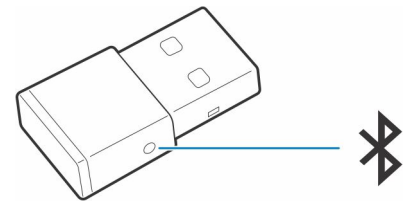

## الملحقات

تباع بشكل منفصل في [poly.com/accessories](https://poly.com/accessories).

شاحن الحائط

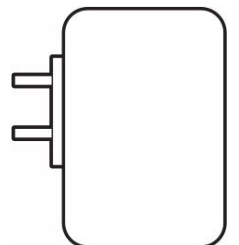

## استكشاف المشكلات وحلها

### Troubleshoot (استكشاف الأخطاء وإصلاحها)

#### جدول 9. استكشاف أخطاء سماعة الرأس وإصلاحها

<p>تحقق مما يلي:</p> <ul style="list-style-type: none"> <li>● تأكد من أن softphone الذي تستخدمه مدعوم من خلال عرض دليل توافق البرامج الخاص بنا.</li> <li>● إذا لزم الأمر لتمكين وظيفة التحكم في سماعة الرأس (الرد/الإنهاء وكنم الصوت)، فتأكد من تثبيت Plantronics Hub لنظامي التشغيل Mac/Windows (الإصدار 3.6 أو أحدث). راجع تحميل البرنامج.</li> </ul>	<p>عندما أستخدم سماعة الرأس مع softphone، لا تعمل أزرار التحكم في المكالمات وكنم الصوت على سماعة الرأس.</p>
<p>تأكد من تثبيت Plantronics Hub لنظام التشغيل Mac/Windows الإصدار 3.6 أو أحدث.</p>	<p>لا يمكنني إلغاء كتم صوت سماعة الرأس الخاصة بي عندما أقوم بإجراء مكالمة هاتفية.</p>
<ul style="list-style-type: none"> <li>● بالنسبة إلى Microsoft Teams، اضغط على زر الاتصال  للتعامل.</li> <li>● بالنسبة إلى Skype for Business، اضغط مع الاستمرار على زر الاتصال  لمدة ثابنتين للتعامل.</li> <li>● اضبط هاتفك المستهدف بالانتقال إلى Plantronics Hub لنظام Mac/Windows &lt; Softphones &lt; إعدادات البرنامج &lt; Softphone الهدف</li> </ul>	<p>كيف أتفاعل مع Microsoft Teams أو Skype for Business؟</p>
<p>نعم، على الرغم من أنه تم تحسين سماعة الرأس الخاصة بك للعمل مع Microsoft Teams، فإنه يمكن تكوينها لتستخدم مع هواتف softphone الأخرى المدعومة. اضبط هاتفك المستهدف بالانتقال إلى Plantronics Hub لنظام Mac/Windows &lt; Softphones &lt; إعدادات البرنامج &lt; Softphone الهدف</p> <p>عندما تقوم بتكوين هاتف softphone آخر، فإن زر الاتصال:</p> <ul style="list-style-type: none"> <li>● لا يتفاعل مع Teams</li> <li>● لا ينتقل إلى إعلانات Teams</li> <li>● لا يشغل Cortana</li> </ul>	<p>هل تعمل سماعة الرأس الخاصة بي التي تدعم Microsoft Teams مع هواتف softphone الأخرى؟</p>
<p>إذا كانت مستشعرات سماعة الرأس لا تعمل كما هو متوقع، فقد تحتاج إلى إعادة ضبط المستشعرات. راجع إعادة ضبط المستشعرات.</p>	<p>لا تعمل مستشعرات سماعة الرأس بالشكل المتوقع.</p> <ul style="list-style-type: none"> <li>● لا يتم الرد على المكالمات تلقائيًا عندما أضع سماعة الرأس الخاصة بي</li> <li>● لا يعمل كتم الصوت/إلغاء كتم الصوت عند تشغيل/إيقاف تشغيل سماعة الرأس الخاصة بي أثناء المكالمة</li> <li>● أثناء المكالمة، يتم تشغيل كتم الصوت بشكل غير متوقع.</li> </ul>
<p>قم بتكوين سماعة الرأس كجهاز التسجيل/الإخراج الافتراضي.</p> <p>بالنسبة لنظام التشغيل Windows، انتقل إلى قائمة البدء &lt; لوحة التحكم &lt; الصوت &lt; علامة تبويب التسجيل. حدد <b>Dell BT 100</b>، وانقر بزر الماوس الأيمن، وحدد "تحديد كجهاز افتراضي وانقر فوق "موافق".</p> <p>بالنسبة لنظام التشغيل Mac، انتقل إلى قائمة <b>Apple</b> &lt; تفضيلات النظام &lt; الصوت &lt; علامة تبويب الإخراج وحدد <b>Dell BT 100</b>.</p>	<p>أثناء المكالمة، لا يمكن لأحد سماعي.</p>
<p>قم بتكوين سماعة الرأس كجهاز التشغيل/الإدخال الافتراضي.</p> <p>بالنسبة لنظام التشغيل Windows، انتقل إلى قائمة البدء &lt; لوحة التحكم &lt; الصوت &lt; علامة تبويب التشغيل. حدد <b>Dell BT 100</b>، وانقر بزر الماوس الأيمن، وحدد "تحديد كجهاز افتراضي" وانقر فوق "موافق".</p> <p>بالنسبة لنظام التشغيل Mac، انتقل إلى قائمة <b>Apple</b> &lt; تفضيلات النظام &lt; الصوت &lt; علامة تبويب الإدخال وحدد <b>Dell BT 100</b>.</p>	<p>أثناء المكالمة، لا يمكنني سماع أي شخص.</p>
<p>تم تكوين سماعة الرأس الخاصة بك للحصول على الأداء الأمثل أثناء المكالمات الجماعية. المهاتفة الاستريو قيد التشغيل افتراضيًا. لزيادة كثافة Bluetooth، قم بتغيير الإعداد من المهاتفة الاستريو إلى المهاتفة الأحادية بالضغط على زر كتم الصوت لمدة أربع ثوانٍ أثناء عدم إجراء مكالمة، حتى تسمع "تم إيقاف استريو النطاق العريض". يمكنك أيضًا تغيير الإعداد في Plantronics Hub لنظامي التشغيل Mac/Windows بالانتقال إلى الإعدادات &lt; لاسلكي &lt; وضع النطاق الموسع.</p>	<p>أثناء المكالمة، أتعرض للتداخل وينخفض الصوت.</p>
<p>لتكوين مهائبي USB لتشغيل الموسيقى، راجع تكوين مهائبي USB.</p>	<p>الموسيقى لا تأتي من خلال سماعة الرأس الخاصة بي.</p>

## جدول 9. استكشاف أخطاء سماعة الرأس وإصلاحها (يتبع)

هذه مشكلة معروفة. قم بإيقاف تشغيل إعداد التشغيل/الإيقاف المؤقت في علامة تبويب المستشعرات في Plantronics Hub لنظامي التشغيل Mac/Windows.	على جهاز Mac الخاص بي، إذا كنت أستمع إلى دفق الصوت وأزلت سماعة الرأس، فسيبدأ iTunes في التشغيل عندما أعيد ارتداء سماعة الرأس.
لتكوين مهايئ USB لتشغيل الموسيقى، راجع تكوين مهايئ USB.	عندما أقوم بتشغيل الموسيقى وتأتي مكالمات، تكون الموسيقى عالية جدًا أو لا تتوقف مؤقتًا.
اشحن سماعة الرأس بالكامل لإعادة ضبط دقة مطالبات وقت التحدث.	وقت التحدث لسماعة الرأس غير دقيق.
تحقق وانظر ما إذا كان OpenMic قيد التشغيل عن طريق الضغط على زر كتم الصوت الأحمر على الذراع عندما لا تكون في مكالمات. تتيح لك ميزة OpenMic الحصرية الخاصة بنا التحكم في مستوى الضوضاء المحيطة التي تسمعها.	أسمع صدى عند عدم وجود مكالمات.

## معلومات قانونية

### الضمان

#### الضمان المحدود وسياسة الإرجاع

تتميز المنتجات التي تحمل العلامة التجارية Dell بضمان محدود للأجهزة لمدة 3 أعوام. إذا تم شراؤها مع نظام Dell، فسوف تكون تابعة لضمان النظام.

#### للولايات المتحدة العملاء:

هذا الشراء واستخدامك لهذا المنتج يخضعان لاتفاقية المستخدم النهائي الخاصة بـ Dell، والتي يمكن العثور عليها في موقع [www.dell.com/terms](http://www.dell.com/terms). تحتوي هذه الوثيقة على شرط تحكيم ملزم.

#### بالنسبة للعملاء الأوروبيين، وعملاء الشرق الأوسط وأفريقيا:

المنتجات التي تحمل علامة Dell والتي تباع وتستخدم تخضع للحقوق القانونية المحلية المطبقة الخاصة، ولشروط أي اتفاقية بيع بالتجزئة تم تضمينها (والتي ستطبق بينك وبين تاجر التجزئة) وشروط عقد المستخدم النهائي لـ Dell.

كذلك، يجوز لشركة Dell توفير ضمان إضافي للأجهزة-التفاصيل الكاملة لعقد المستخدم النهائي لـ Dell وشروط الضمان يمكن العثور عليها من خلال الانتقال إلى [www.dell.com](http://www.dell.com)، اختيار بلدك من القائمة الموجودة في الجزء السفلي من الصفحة "الرئيسية" ثم النقر فوق الارتباط "الشروط والأحكام" لشروط المستخدم النهائي أو الارتباط "الدعم" الخاص بشروط الضمان.

#### لغير الولايات المتحدة. العملاء:

تخضع المنتجات التي تحمل علامة Dell التجارية المباعة والمستخدمه للحقوق القانونية المطبقة على المستهلك المحلي ولشروط أية اتفاقية بيع بالتجزئة تم تضمينها (والتي سيتم العمل بها بينك وبين تاجر التجزئة) وشروط الضمان لدى Dell. كما يجوز لشركة Dell تقديم ضمان إضافي للأجهزة — يمكن العثور على تفاصيل كاملة لشروط الضمان لدى Dell من خلال الانتقال إلى موقع [www.dell.com](http://www.dell.com) وتحديد بلدك من القائمة الموجودة في الجزء السفلي من الصفحة "الرئيسية"، ثم النقر فوق الارتباط "البنود والشروط" أو الارتباط "الدعم" للاطلاع على شروط الضمان.

## الحصول على المساعدة والاتصال بشركة Dell

### موارد المساعدة الذاتية

يمكنك الحصول على المعلومات والمساعدة بشأن منتجات Dell وخدماتها باستخدام مصادر المساعدة الذاتية هذه:

#### جدول 10. موارد المساعدة الذاتية

موقع الموارد	موارد المساعدة الذاتية
<a href="http://www.dell.com">www.dell.com</a>	معلومات حول منتجات وخدمات Dell
	My Dell
	تلميحات
في حقل البحث بنظام التشغيل Windows، اكتب Contact Support، واضغط على الزر Enter.	الاتصال بالدعم
<a href="http://www.dell.com/support/windows">www.dell.com/support/windows</a> <a href="http://www.dell.com/support/linux">www.dell.com/support/linux</a>	المساعدة عبر الإنترنت لنظام التشغيل
يتم تعريف كمبيوتر Dell بشكل فريد بواسطة علامة الخدمة أو رمز الخدمة السريع. لعرض موارد الدعم ذات الصلة بجهاز الكمبيوتر من Dell، أدخل "علامة الخدمة" أو "رمز الخدمة السريعة" على موقع <a href="http://www.dell.com/support">www.dell.com/support</a> . للحصول على مزيد من المعلومات حول كيفية العثور على علامة الخدمة للكمبيوتر، راجع تحديد موقع علامة الخدمة في الكمبيوتر لديك.	يمكنك الوصول إلى أفضل الحلول والتشخيصات وبرامج التشغيل والتنزيلات ومعرفة المزيد عن جهاز الكمبيوتر الخاص بك من خلال مقاطع الفيديو والأدلة والوثائق.
1. قم بالانتقال إلى <a href="http://www.dell.com/support">www.dell.com/support</a> . 2. في شريط القوائم الموجود في الجزء العلوي من صفحة الدعم، حدد الدعم > قاعدة المعارف. 3. في حقل "بحث" على صفحة "قاعدة المعارف"، اكتب الكلمة الأساسية أو الموضوع أو رقم الطراز، ثم انقر على أو المس رمز البحث لعرض المقالات ذات الصلة.	مقالات قاعدة معارف Dell لمجموعة متنوعة من مشكلات الكمبيوتر

### الاتصال بشركة Dell

للاتصال بشركة Dell، أو الدعم الفني، أو مشكلات خدمة العملاء، ارجع إلى [www.dell.com/contactdell](http://www.dell.com/contactdell).

**ملاحظة:** وتختلف حالة التوافر وفقاً للبلد/المنطقة والمنتج، وقد لا تتوفر بعض الخدمات في بلدك/منطقتك.

**ملاحظة:** إذا لم يكن لديك اتصال نشط بالإنترنت، فيمكنك العثور على معلومات الاتصال في فاتورة الشراء أو إيصال الشحن أو كتيب منتجات Dell.