

Alienware x15 R1

Manual de servicio

Notas, precauciones y advertencias

 **NOTA:** NOTE indica información importante que lo ayuda a hacer un mejor uso de su producto.

 **PRECAUCIÓN: CAUTION** indica la posibilidad de daños en el hardware o la pérdida de datos y le informa cómo evitar el problema.

 **AVISO: WARNING** indica la posibilidad de daños en la propiedad, lesiones personales o la muerte.

Tabla de contenido

Capítulo 1: Manipulación del interior de la computadora	5
Antes de manipular el interior de la computadora	5
Instrucciones de seguridad	5
Protección contra descargas electrostáticas (ESD)	6
Kit de servicios de campo contra ESD	6
Transporte de componentes delicados	7
Después de manipular el interior de la computadora	8
Capítulo 2: Extracción e instalación de componentes	9
Herramientas recomendadas	9
Lista de tornillos	9
Componentes principales de Alienware x15 R1	10
Desmontaje y reensamblaje	12
Cubierta de la base	12
Batería	16
Cable de la batería	18
Tarjeta inalámbrica	20
Unidad de estado sólido	23
Soporte de la unidad de estado sólido	27
Ventiladores	28
Cubierta posterior de E/S	32
Puerto del adaptador de alimentación	35
Puerto para auriculares	37
Ensamblaje de la pantalla	39
Altavoces	43
Panel táctil	45
Placa controladora del teclado	48
Tarjeta madre	50
Ensamblaje del disipador de calor y el ventilador	57
Placa de E/S	59
Botón de encendido	61
Ensamblaje de la antena y el reposamanos	63
Capítulo 3: Controladores y descargas	66
Capítulo 4: System Setup (Configuración del sistema)	67
Acceso al programa de configuración del BIOS	67
Teclas de navegación	67
Secuencia de arranque	67
Opciones de configuración del sistema	68
Contraseña del sistema y de configuración	72
Asignación de una contraseña de configuración del sistema	72
Eliminación o modificación de una contraseña de configuración del sistema existente	72
Borrado de la configuración de CMOS	73

Borrado de las contraseñas del sistema y del BIOS (configuración del sistema).....	73
Actualización de BIOS.....	73
Actualización del BIOS en Windows.....	73
Actualización del BIOS mediante la unidad USB en Windows.....	74
Capítulo 5: Solución de problemas.....	75
Manejo de baterías de iones de litio hinchadas.....	75
Localice la etiqueta de servicio o el código de servicio rápido de la computadora Dell.....	75
Indicadores luminosos de diagnóstico del sistema.....	76
Diagnósticos de SupportAssist.....	77
Recuperación del sistema operativo.....	77
Ciclo de apagado y encendido Wi-Fi.....	77
Descargue la energía residual (realice un restablecimiento forzado).....	78
Capítulo 6: Obtención de ayuda y contacto con Alienware.....	79



Manipulación del interior de la computadora

Antes de manipular el interior de la computadora

Sobre esta tarea







 **NOTA:** Las imágenes en este documento pueden ser diferentes de la computadora en función de la configuración que haya solicitado.

Pasos

1. Guarde y cierre todos los archivos abiertos y salga de todas las aplicaciones abiertas.
2. Apague el equipo. Haga clic en **Inicio** >  **Alimentación** > **Apagar**.
 **NOTA:** Si utiliza otro sistema operativo, consulte la documentación de su sistema operativo para conocer las instrucciones de apagado.
3. Desconecte su equipo y todos los dispositivos conectados de las tomas de alimentación eléctrica.
4. Desconecte del equipo todos los dispositivos de red y periféricos conectados como el teclado, el mouse y el monitor.
 **PRECAUCIÓN:** Para desenchufar un cable de red, desconéctelo primero del equipo y, a continuación, del dispositivo de red.
5. Extraiga cualquier tarjeta de medios y disco óptico del equipo, si corresponde.

Instrucciones de seguridad

Utilice las siguientes reglas de seguridad para proteger su computadora de posibles daños y garantizar su seguridad personal. A menos que se indique lo contrario, en cada procedimiento incluido en este documento se asume que ha leído la información de seguridad enviada con la computadora.

-  **AVISO:** Antes de trabajar dentro de la computadora, lea la información de seguridad enviada. Para obtener información adicional sobre prácticas de seguridad recomendadas, consulte la página principal de cumplimiento normativo en www.dell.com/regulatory_compliance.
-  **AVISO:** Desconecte todas las fuentes de energía antes de abrir la cubierta o los paneles de la computadora. Una vez que termine de trabajar en el interior de la computadora, reemplace todas las cubiertas, los paneles y los tornillos antes de conectarla a una toma de corriente.
-  **PRECAUCIÓN:** Para evitar dañar la computadora, asegúrese de que la superficie de trabajo sea plana y esté limpia y seca.
-  **PRECAUCIÓN:** Para evitar dañar los componentes y las tarjetas, manipúlelos por los bordes y no toque los pins ni los contactos.
-  **PRECAUCIÓN:** Solo debe realizar la solución de problemas y las reparaciones según lo autorizado o señalado por el equipo de asistencia técnica de Dell. La garantía no cubre los daños por reparaciones no autorizadas por Dell. Consulte las instrucciones de seguridad enviadas con el producto o en www.dell.com/regulatory_compliance.
-  **PRECAUCIÓN:** Antes de tocar los componentes del interior del equipo, descargue la electricidad estática de su cuerpo; para ello, toque una superficie metálica sin pintar, como el metal de la parte posterior del equipo. Mientras trabaja, toque periódicamente una superficie metálica sin pintar para disipar la electricidad estática, que podría dañar los componentes internos.
-  **PRECAUCIÓN:** Cuando desconecte un cable, tire de su conector o de su lengüeta de tiro, no directamente del cable. Algunos cables tienen conectores con lengüetas de bloqueo o tornillos mariposa que debe desenganchar antes de desconectar el cable. Cuando desconecte cables, manténgalos alineados de manera uniforme para evitar que los pins de conectores se doblen. Cuando conecte cables, asegúrese de que los puertos y conectores estén orientados y alineados correctamente.

△ **PRECAUCIÓN:** Presione y expulse las tarjetas que pueda haber instaladas en el lector de tarjetas multimedia.

△ **PRECAUCIÓN:** Tenga cuidado cuando maneje baterías de iones de litio en laptops. Las baterías hinchadas no se deben utilizar y se deben reemplazar y desechar correctamente.

ⓘ **NOTA:** Es posible que el color del equipo y de determinados componentes tengan un aspecto distinto al que se muestra en este documento.

Protección contra descargas electrostáticas (ESD)

La ESD es una preocupación importante cuando se manipulan componentes electrónicos, especialmente componentes sensibles como tarjetas de expansión, procesadores, memorias DIMM y tarjetas madre del sistema. Cargas muy ligeras pueden dañar los circuitos de maneras que tal vez no sean evidentes y causar, por ejemplo, problemas intermitentes o acortar la duración de los productos. Mientras la industria exige requisitos de menor alimentación y mayor densidad, la protección contra ESD es una preocupación que aumenta.

Debido a la mayor densidad de los semiconductores utilizados en los últimos productos Dell, la sensibilidad a daños estáticos es actualmente más alta que la de los productos Dell anteriores. Por este motivo, ya no se pueden aplicar algunos métodos previamente aprobados para la manipulación de piezas.

Dos tipos reconocidos de daños por ESD son catastróficos e intermitentes.

- **Catastróficos:** las fallas catastróficas representan aproximadamente un 20 por ciento de las fallas relacionadas con la ESD. El daño origina una pérdida total e inmediata de la funcionalidad del dispositivo. Un ejemplo de falla catastrófica es una memoria DIMM que ha recibido un golpe estático, lo que genera inmediatamente un síntoma "No POST/No Video" (No se ejecuta la autoprueba de encendido/no hay reproducción de video) con un código de sonido emitido por falta de memoria o memoria no funcional.
- **Intermitentes:** las fallas intermitentes representan aproximadamente un 80 por ciento de las fallas relacionadas con la ESD. La alta tasa de fallas intermitentes significa que la mayor parte del tiempo no es fácil reconocer cuando se producen daños. La DIMM recibe un golpe estático, pero el trazado tan solo se debilita y no refleja inmediatamente los síntomas relacionados con el daño. El seguimiento debilitado puede tardar semanas o meses en desaparecer y, mientras tanto, puede causar degradación en la integridad de la memoria, errores intermitentes en la memoria, etc.

El tipo de daño más difícil de reconocer y solucionar es una falla intermitente (también denominada latente).

Realice los siguientes pasos para evitar daños por ESD:

- Utilice una pulsera de descarga electrostática con cable que posea una conexión a tierra adecuada. Ya no se permite el uso de muñequeras antiestáticas inalámbricas porque no proporcionan protección adecuada. También, tocar el chasis antes de manipular las piezas no garantiza la adecuada protección contra ESD en piezas con mayor sensibilidad a daños por ESD.
- Manipule todos los componentes sensibles a la electricidad estática en un área segura. Si es posible, utilice almohadillas antiestáticas para el suelo y la mesa de trabajo.
- Cuando saque un componente sensible a la estática de la caja de envío, no saque el material antiestático del componente hasta que esté listo para instalarlo. Antes de abrir el embalaje antiestático, asegúrese de descargar la electricidad estática del cuerpo.
- Antes de transportar un componente sensible a la estática, colóquelo en un contenedor o un embalaje antiestático.

Kit de servicios de campo contra ESD

El kit de servicio de campo no supervisado es el que más se utiliza. Cada uno de los kits de servicio de campo incluye tres componentes principales: la alfombra antiestática, la muñequera y el cable de bonding.

Componentes de un kit de servicio de campo contra ESD

Los componentes de un kit de servicio de campo contra ESD son los siguientes:

- **Alfombra antiestática:** la alfombra antiestática es disipativa y se pueden colocar piezas en ella durante los procedimientos de servicio. Cuando utilice una alfombra antiestática, debe ajustar su muñequera y conectar el cable de bonding a la alfombra y al metal del sistema en el que está trabajando. Una vez implementadas correctamente, las piezas de repuesto se pueden quitar de la bolsa contra ESD y se pueden colocar directamente sobre la alfombra. Los objetos sensibles contra ESD son seguros en su mano, la alfombra contra ESD, el sistema o el interior de una bolsa.
- **Muñequera y cable de bonding:** la muñequera y el cable de bonding se pueden conectar directamente entre la muñeca y el metal del hardware si no es necesaria la alfombra contra ESD o a la alfombra antiestática para proteger el hardware colocado temporalmente en la alfombra. La conexión física de la muñequera y el cable de bonding entre la piel, la alfombra contra

ESD y el hardware se conoce como bonding. Utilice únicamente kits de servicio de campo con una muñequera, una alfombrilla y un cable de bonding. Nunca use muñequeras inalámbricas. Tenga en cuenta que los cables internos de una muñequera son propensos a dañarse debido al desgaste natural, por lo que se deben comprobar regularmente con un probador de muñequeras a fin de evitar cualquier daño accidental en el hardware contra ESD. Se recomienda probar la muñequera y el cable de bonding, como mínimo, una vez por semana.

- **Prueba de la muñequera contra ESD:** los cables dentro de una correa contra ESD son propensos a sufrir daños con el tiempo. Cuando se utiliza un kit no supervisado, es recomendable probar periódicamente la correa antes de cada llamada de servicio y, como mínimo, una vez por semana. Un probador de muñequera es el mejor método para llevar a cabo esta prueba. Si no tiene su propio probador de muñequera, consulte con su oficina regional para averiguar si tienen uno. Para realizar la prueba, conecte el cable de bonding de la muñequera en el probador mientras esté alrededor de la muñeca y presione el botón para realizar la prueba. Una luz LED verde se encenderá si la prueba es satisfactoria; una luz LED roja se encenderá y sonará una alarma si la prueba no es satisfactoria.
- **Elementos aislantes:** es muy importante mantener los dispositivos sensibles a ESD, como las cajas de plástico de los disipadores de calor, alejados de las piezas internas que son aislantes y a menudo están muy cargadas.
- **Entorno de trabajo:** antes de implementar el kit de servicio de campo contra ESD, evalúe la situación en la ubicación del cliente. Por ejemplo, implementar el kit para un entorno de servidor es diferente que para un entorno de computadoras de escritorio o portátiles. Normalmente, los servidores se instalan en un estante dentro de un centro de datos; las computadoras de escritorio o portátiles suelen colocarse en escritorios o cubículos de oficina. Busque siempre una zona de trabajo grande, abierta, plana y libre de obstáculos, con el tamaño suficiente para implementar el kit contra ESD y con espacio adicional para alojar el tipo de sistema que se reparará. El espacio de trabajo también debe estar libre de aislantes que puedan provocar un evento de ESD. En el área de trabajo, los aislantes como el poliestireno expandido y otros plásticos se deben alejar, al menos, 12 pulgadas o 30 centímetros de partes sensibles antes de manipular físicamente cualquier componente de hardware.
- **Embalaje contra ESD:** todos los dispositivos sensibles a ESD se deben enviar y recibir en embalaje protegido contra estática. Son preferibles las bolsas metálicas y protegidas contra estática. Sin embargo, siempre debería devolver las piezas dañadas en la misma bolsa o embalaje contra ESD en que llegó la nueva pieza. La bolsa contra ESD se debe doblar y pegar con cinta adhesiva, y se deben usar todos los mismos materiales de embalaje de poliestireno expandido en la caja original en la que llegó la nueva pieza. Los dispositivos sensibles a ESD se deben quitar del embalaje solamente en superficies de trabajo con protección contra ESD, y las piezas nunca se deben colocar encima de la bolsa contra ESD, ya que solamente la parte interior de la bolsa está blindada. Siempre coloque las piezas en la mano, en la alfombrilla protegida contra ESD, en el sistema o dentro de una bolsa antiestática.
- **Transporte de componentes sensibles:** cuando transporte componentes delicados a ESD, como por ejemplo, piezas de recambio o piezas que hay que devolver a Dell, es muy importante que las coloque dentro de bolsas antiestáticas para garantizar un transporte seguro.

Resumen sobre la protección contra descargas eléctricas

Se recomienda que se utilicen las habituales muñequeras de conexión a tierra contra ESD y las alfombrillas antiestáticas de protección siempre que reparen productos Dell. Además, es fundamental que las piezas sensibles se mantengan separadas de todas las piezas aislantes mientras se realizan las reparaciones y que usen bolsas antiestáticas para transportar componentes sensibles.

Transporte de componentes delicados

Cuando transporte componentes sensibles a descarga electroestática, como, piezas de reemplazo o piezas que hay que devolver a Dell, es muy importante que las coloque dentro de bolsas antiestáticas para garantizar un transporte seguro.

Elevación del equipo

Siga las pautas que se indican a continuación cuando deba levantar un equipo pesado:

 **PRECAUCIÓN: No levante un peso superior a 50 libras. Siempre obtenga recursos adicionales o utilice un dispositivo mecánico de elevación.**

1. Asegúrese de tener un punto de apoyo firme. Aleje los pies para tener mayor estabilidad y con los dedos hacia fuera.
2. Apriete los músculos del abdomen. Los músculos del abdomen le proporcionarán el soporte adecuado para la espalda y le ayudarán a compensar la fuerza de la carga.
3. Levante el equipo con la ayuda de las piernas, no de la espalda.
4. Mantenga la carga cerca del cuerpo. Cuanto más cerca esté a su columna vertebral, menos fuerza tendrá que hacer con la espalda.
5. Mantenga la espalda derecha cuando levante o coloque en el piso la carga. No agregue el peso de su cuerpo a la carga. Evite torcer su cuerpo y espalda.

6. Siga las mismas técnicas en orden inverso para dejar la carga.

Después de manipular el interior de la computadora

Sobre esta tarea

 **PRECAUCIÓN: Dejar tornillos sueltos o flojos en el interior de su equipo puede dañar gravemente su equipo.**

Pasos

1. Coloque todos los tornillos y asegúrese de que ninguno quede suelto en el interior de equipo.
2. Conecte todos los dispositivos externos, los periféricos y los cables que haya extraído antes de manipular el equipo.
3. Coloque las tarjetas multimedia, los discos y cualquier otra pieza que haya extraído antes de manipular el equipo.
4. Conecte el equipo y todos los dispositivos conectados a la toma eléctrica.
5. Encienda el equipo.

Extracción e instalación de componentes

NOTA: Las imágenes en este documento pueden ser diferentes de la computadora en función de la configuración que haya solicitado.

Herramientas recomendadas

Los procedimientos de este documento podrían requerir el uso de las siguientes herramientas:

- Destornillador Phillips n.º 0
- Punzón de plástico

Lista de tornillos

NOTA: Cuando quite los tornillos de un componente, se recomienda que anote el tipo y la cantidad de tornillos, y que los coloque en una caja de almacenamiento de tornillos. Esto sirve para garantizar que se restaure el tipo y el número de tornillos correcto cuando se reemplace el componente.

NOTA: Algunas computadoras tienen superficies magnéticas. Asegúrese de que los tornillos no se queden pegados a esa superficie cuando reemplace un componente.

NOTA: El color de los tornillos puede variar según la configuración solicitada.

Tabla 1. Lista de tornillos





















Componente	Fijado al	Tipo de tornillo	Cantidad	Imagen del tornillo
Cubierta de la base	Ensamblaje del teclado y del reposamanos	M2.5x7	4	
Cubierta de la base	Ensamblaje del teclado y del reposamanos	M2.5x7 (tornillo cautivo)	2	
Batería	Ensamblaje del teclado y del reposamanos	M2x4	4	
Soporte de la tarjeta inalámbrica	Tarjeta inalámbrica y ensamblaje del teclado y el reposamanos	M2x3	1	
Blindaje térmico de la unidad de estado sólido	Ensamblaje del teclado y del reposamanos	M2x3	1	
Soporte de la unidad de estado sólido	Ensamblaje del teclado y del reposamanos	M2x4	1	
Ventilador	Ensamblaje del teclado y del reposamanos	M2x4	6	
Cubierta de I/O posterior	Ensamblaje del teclado y del reposamanos	M2.5x9	2	

Tabla 1. Lista de tornillos (continuación)

Componente	Fijado al	Tipo de tornillo	Cantidad	Imagen del tornillo
Soporte del puerto del adaptador de alimentación	Ensamblaje del teclado y del reposamanos	M2.5x3.5	2	
Ensamblaje de la pantalla	Ensamblaje del teclado y del reposamanos	M2.5x3.5	6	
Soporte de la placa controladora del teclado	Ensamblaje del teclado y del reposamanos	M2x1.9	2	
Soporte del panel táctil	Ensamblaje del teclado y del reposamanos	M2x1.9	2	
Panel táctil	Ensamblaje del teclado y del reposamanos	M2x1.9	2	
Panel táctil	Ensamblaje del teclado y del reposamanos	M1.2x1.5	5	
Placa controladora del teclado	Ensamblaje del teclado y del reposamanos	M1.6x1.6	2	
Tarjeta madre	Ensamblaje del teclado y del reposamanos	M2x4	5	
Ensamblaje del disipador de calor y el ventilador	Tarjeta madre	M2x3	9	
Placa de I/O	Ensamblaje del teclado y del reposamanos	M1.6x1.8	4	
Soporte del botón de encendido	Ensamblaje del teclado y del reposamanos	M1.2x1.5	2	
Soporte del botón de encendido	Ensamblaje del teclado y del reposamanos	M2x1.9	2	

Componentes principales de Alienware x15 R1

En la imagen a continuación, se muestran los componentes principales de Alienware x15 R1.

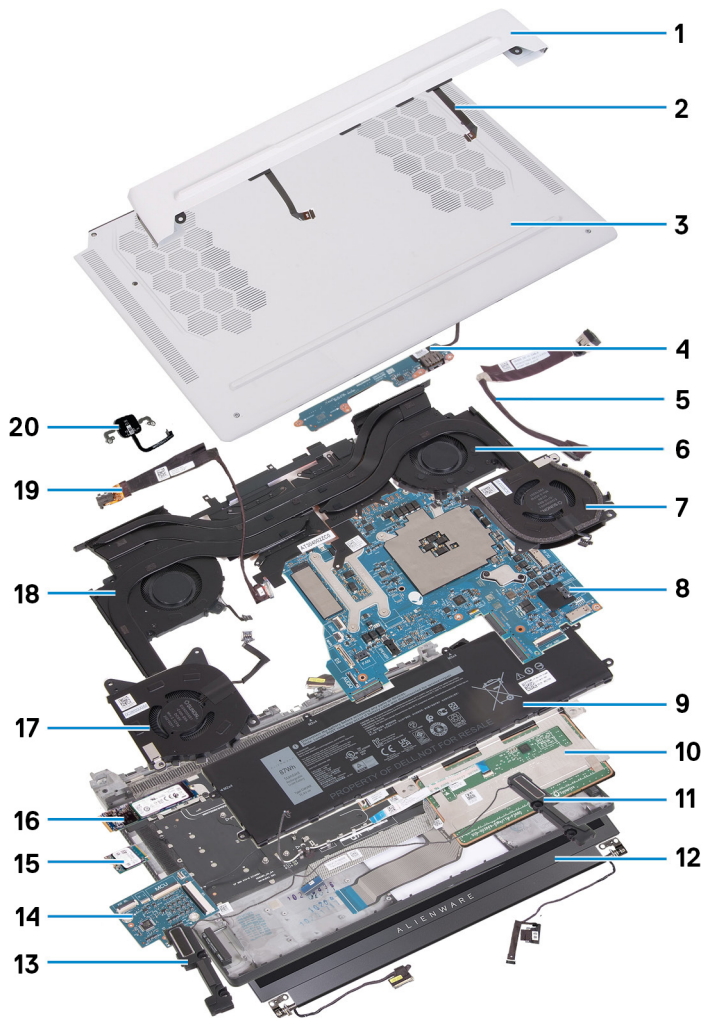

1. Cubierta de I/O posterior
2. Cable de la luz de Tron
3. Cubierta de la base
4. Placa de I/O
5. Puerto del adaptador de alimentación
6. Ventilador de video 1
7. Ventilador de video 2
8. Tarjeta madre
9. Batería
10. Panel táctil
11. Altavoz derecho
12. Ensamblaje de la pantalla
13. Altavoz izquierdo
14. Placa controladora del teclado
15. Tarjeta inalámbrica
16. Unidad de estado sólido
17. Ventilador de CPU 2
18. Ventilador de la CPU 1
19. Puerto para auriculares
20. Botón de encendido

NOTA: Dell proporciona una lista de componentes y sus números de referencia para la configuración de la computadora original adquirida. Estas piezas están disponibles de acuerdo con la cobertura de la garantía adquirida por el cliente. Póngase en contacto con el representante de ventas de Dell para obtener las opciones de compra.

Desmontaje y reensamblaje

NOTA: Las imágenes en este documento pueden ser diferentes de la computadora en función de la configuración que haya solicitado.

Cubierta de la base

Extracción de la cubierta de la base

Requisitos previos

1. Siga el procedimiento que se describe en [Antes de manipular el interior de la computadora.](#)

Sobre esta tarea

NOTA: Antes de quitar la cubierta de la base, asegúrese de que no haya ninguna tarjeta microSD instalada en la ranura de tarjeta microSD en la computadora.

En las imágenes a continuación, se indica la ubicación de la cubierta de la base y se proporciona una representación visual del procedimiento de extracción.



4x
M2.5x7



2x
M2.5x7

1



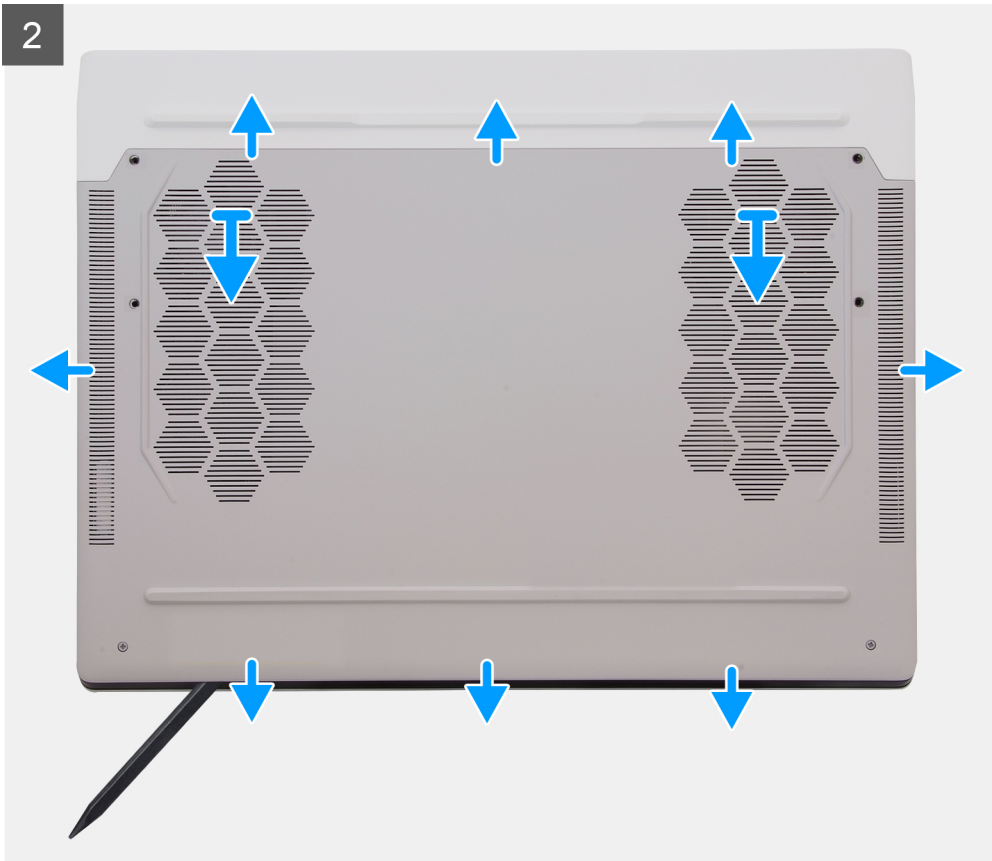

4



Pasos

1. Quite los cuatro tornillos (M2.5x7) que aseguran la cubierta de la base al ensamblaje del teclado y el reposamanos.
2. Afloje los dos tornillos cauticos (M2.5x7) que aseguran la cubierta de la base al ensamblaje del teclado y el reposamanos.
3. Mediante un instrumento plástico acabado en punta, haga palanca en la cubierta de la base desde el hueco creado después de aflojar los tornillos cauticos en la esquina inferior izquierda o derecha y continúe por los laterales para abrirla.
4. Levante y deslice la cubierta de la base para quitarla del ensamblaje del teclado y el reposamanos.
5. Desconecte el cable de la batería de la tarjeta madre.
6. Mantenga presionado el botón de encendido durante 20 segundos para drenar la energía residual y conectar la computadora a tierra.

Instalación de la cubierta de la base

Requisitos previos

Si va a reemplazar un componente, quite el componente existente antes de realizar el proceso de instalación.

Sobre esta tarea

En la imagen a continuación, se indica la ubicación de la cubierta de la base y se proporciona una representación visual del procedimiento de instalación.



4x
M2.5x7



2x
M2.5x7

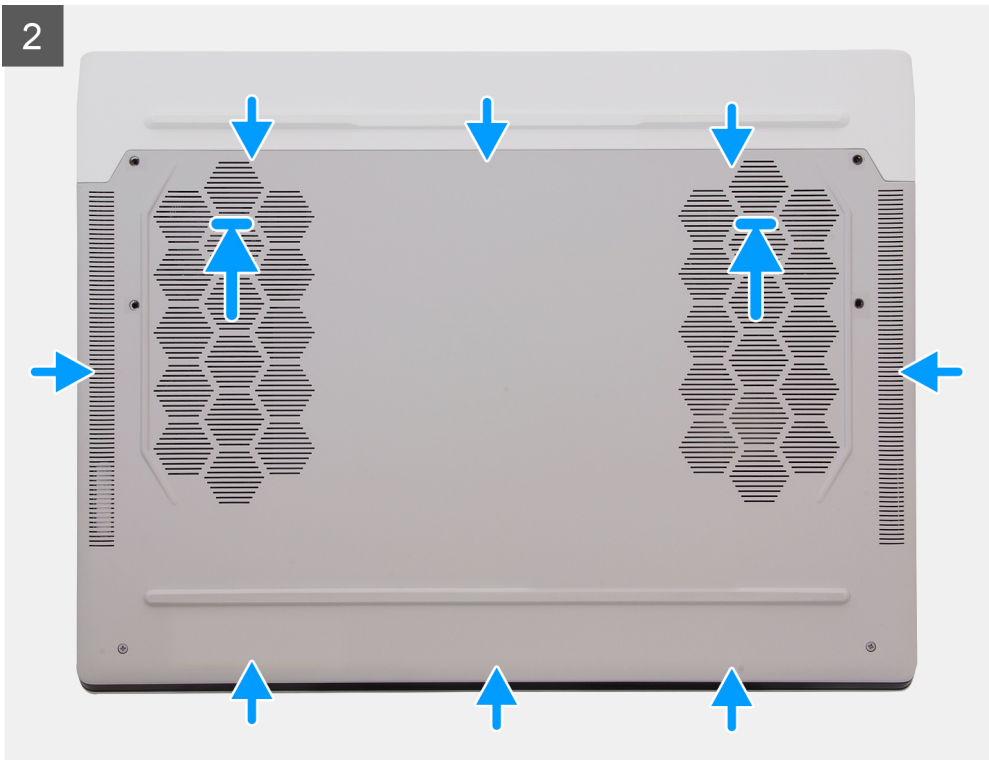
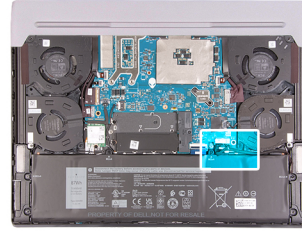

3



Pasos

1. Conecte el cable de la batería a la tarjeta madre y enrútelos a través de las guías de enrutamiento en el ventilador.
2. Deslice las lengüetas en la parte superior de la cubierta de la base por debajo de la cubierta de I/O posterior y encaje la cubierta de la base en el ensamblaje del teclado y del reposamanos.
3. Ajuste los dos tornillos cautivos (M2.5x7) que aseguran la cubierta de la base al ensamblaje del teclado y el reposamanos.
4. Reemplace los cuatro tornillos (M2.5x7) que aseguran la cubierta de la base al ensamblaje del teclado y el reposamanos.

Siguientes pasos

1. Siga el procedimiento que se describe en [Después de manipular el interior de la computadora](#).

Batería

Precauciones para batería de iones de litio

⚠ PRECAUCIÓN:

- Tenga cuidado cuando maneje baterías de iones de litio.
- Descargue la batería por completo antes de quitarla. Desconecte el adaptador de alimentación de CA del sistema y utilice la computadora únicamente con la alimentación de la batería: la batería está completamente descargada cuando la computadora ya no se enciende al presionar el botón de encendido.
- No aplaste, deje caer, estropee o penetre la batería con objetos extraños.
- No exponga la batería a temperaturas altas ni desmonte paquetes de batería y células.
- No aplique presión en la superficie de la batería.
- No doble la batería.
- No utilice herramientas de ningún tipo para hacer palanca sobre o contra la batería.
- Verifique que no se pierda ningún tornillo durante la reparación de este producto, para evitar daños o perforaciones accidentales en la batería y otros componentes del sistema.

- Si una batería se atasca en la computadora como resultado de la inflamación, no intente soltarla, ya que perforar, doblar o aplastar baterías de iones de litio puede ser peligroso. En este caso, comuníquese con el soporte técnico de Dell para obtener asistencia. Consulte www.dell.com/contactdell.
- Adquiera siempre baterías originales de www.dell.com o socios y distribuidores autorizados de Dell.
- Las baterías hinchadas no se deben utilizar y se deben reemplazar y desechar correctamente. Para consultar directrices sobre cómo manejar y sustituir las baterías de iones de litio hinchadas, consulte [Manejo de baterías de iones de litio hinchadas](#).

Extracción de la batería

Requisitos previos

1. Siga el procedimiento que se describe en [Antes de manipular el interior de la computadora](#).
2. Extraiga la [cubierta de la base](#).

Sobre esta tarea

△ **PRECAUCIÓN:** Esta computadora está diseñada sin batería de tipo botón con RTC. Después de un incidente de servicio donde se desconecte la batería de la computadora, cuando la batería esté completamente descargada o cuando vuelva a ensamblar y encender la computadora, se producirá un ciclo de restablecimiento del RTC. Cuando se produce un ciclo de restablecimiento del RTC, la computadora se enciende y se apaga tres veces. Se mostrará un mensaje de error de "Configuración no válida" que le solicitará que entre al BIOS y configure la fecha y hora. La computadora comienza a funcionar normalmente después de establecer la fecha y hora.

△ **PRECAUCIÓN:** Quitar la batería restablece los ajustes del programa de configuración del BIOS a los valores predeterminados. Se recomienda anotar los ajustes del programa de configuración del BIOS antes de quitar la batería.

En las imágenes a continuación, se indica la ubicación de la batería y se proporciona una representación visual del procedimiento de extracción.

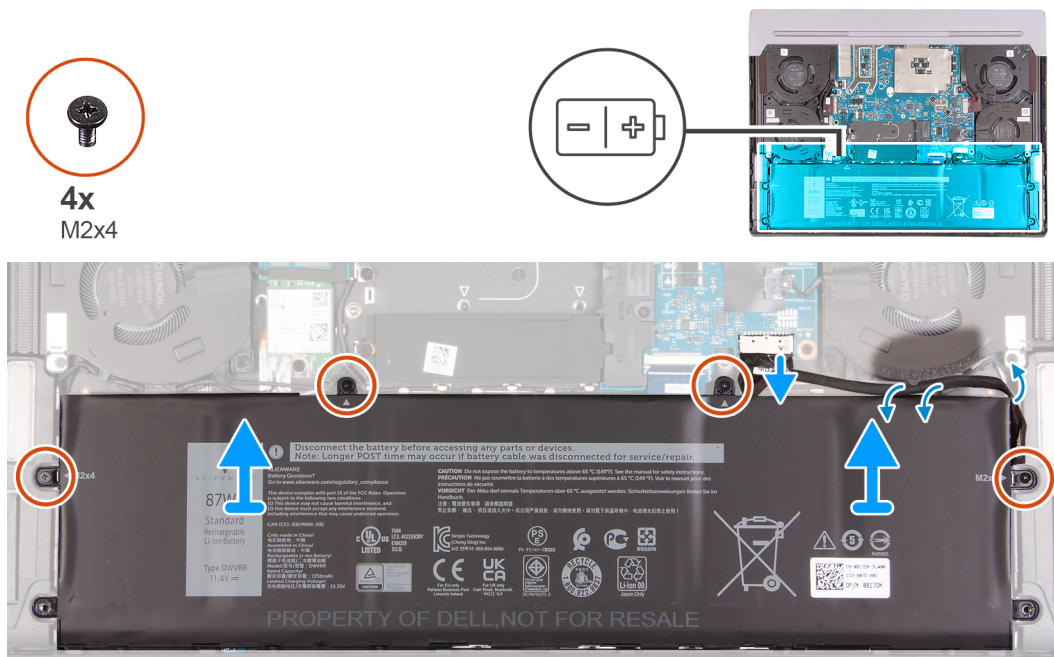

Pasos

1. Desconecte el cable de la batería de la tarjeta madre y extráigalo de las guías de enrutamiento que se encuentran en el ventilador (solo se aplica si no se ha desconectado anteriormente).
2. Quite los cuatro tornillos (M2x4) que aseguran la batería al ensamblaje del teclado y el reposamanos.
3. Levante la batería para quitarla del ensamblaje del teclado y el reposamanos.

Instalación de la batería

Requisitos previos

Si va a reemplazar un componente, quite el componente existente antes de realizar el proceso de instalación.

Sobre esta tarea

En las imágenes a continuación, se indica la ubicación de la batería y se proporciona una representación visual del procedimiento de instalación.

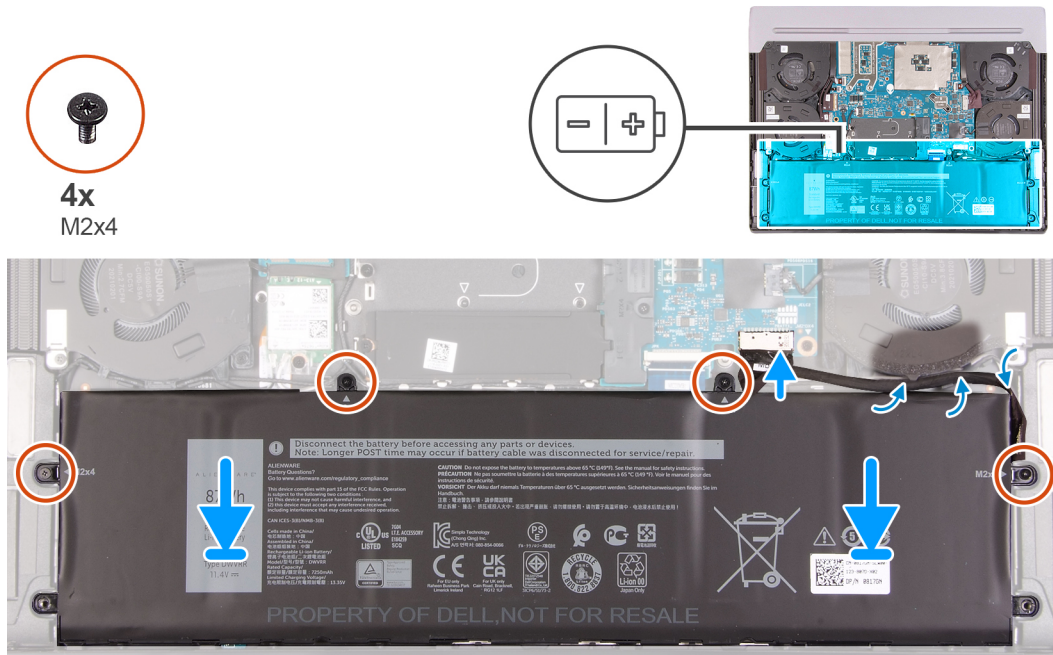

Pasos

1. Mediante los postes de alineación, coloque la batería en el ensamblaje del teclado y el reposamanos.
2. Alinee los orificios para tornillos de la batería con los orificios para tornillos del ensamblaje del teclado y del reposamanos.
3. Reemplace los cuatro tornillos (M2x4) que aseguran la batería al ensamblaje del teclado y el reposamanos.
4. Pase el cable de la batería por las guías de enrutamiento del ventilador y conecte el cable de la batería a la tarjeta madre.

Siguientes pasos

1. Instale la [cubierta de la base](#).
2. Siga el procedimiento que se describe en [Después de manipular el interior de la computadora](#).

Cable de la batería

Precauciones para batería de iones de litio

⚠ PRECAUCIÓN:

- Tenga cuidado cuando maneje baterías de iones de litio.
- Descargue la batería por completo antes de quitarla. Desconecte el adaptador de alimentación de CA del sistema y utilice la computadora únicamente con la alimentación de la batería: la batería está completamente descargada cuando la computadora ya no se enciende al presionar el botón de encendido.
- No aplaste, deje caer, estropee o penetre la batería con objetos extraños.
- No exponga la batería a temperaturas altas ni desmonte paquetes de batería y células.

- No aplique presión en la superficie de la batería.
- No doble la batería.
- No utilice herramientas de ningún tipo para hacer palanca sobre o contra la batería.
- Verifique que no se pierda ningún tornillo durante la reparación de este producto, para evitar daños o perforaciones accidentales en la batería y otros componentes del sistema.
- Si una batería se atasca en la computadora como resultado de la inflamación, no intente soltarla, ya que perforar, doblar o aplastar baterías de iones de litio puede ser peligroso. En este caso, comuníquese con el soporte técnico de Dell para obtener asistencia. Consulte www.dell.com/contactdell.
- Adquiera siempre baterías originales de www.dell.com o socios y distribuidores autorizados de Dell.
- Las baterías hinchadas no se deben utilizar y se deben reemplazar y desechar correctamente. Para consultar directrices sobre cómo manejar y sustituir las baterías de iones de litio hinchadas, consulte [Manejo de baterías de iones de litio hinchadas](#).

Extracción del cable de la batería

Requisitos previos

1. Siga el procedimiento que se describe en [Antes de manipular el interior de la computadora](#).
2. Extraiga la [cubierta de la base](#).
3. Extraiga la [batería](#).

NOTA: Si la batería se desconecta de la tarjeta madre para tareas de mantenimiento, habrá una demora durante el arranque del sistema, ya que la computadora experimentará un restablecimiento de la batería del RTC.

Sobre esta tarea

En las imágenes a continuación, se indica la ubicación del cable de la batería y se proporciona una representación visual del procedimiento de extracción.

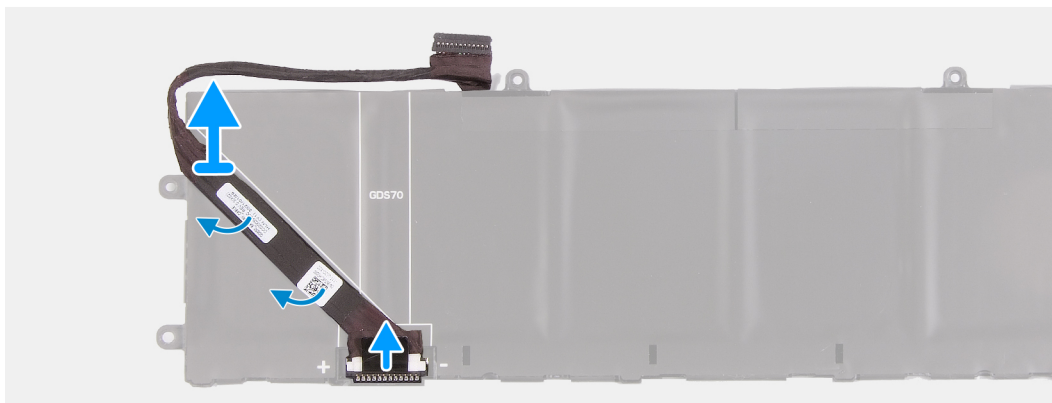

Pasos

1. Voltee la cámara y despegue el cable de la batería de la batería.
2. Desconecte el cable de la batería del conector en la batería.
3. Levante el cable de la batería para quitarlo de la batería.

Instalación del cable de la batería

Requisitos previos

Si va a reemplazar un componente, quite el componente existente antes de realizar el procedimiento de instalación.

Sobre esta tarea

En la imagen a continuación, se indica la ubicación del cable de la batería y se proporciona una representación visual del procedimiento de instalación.

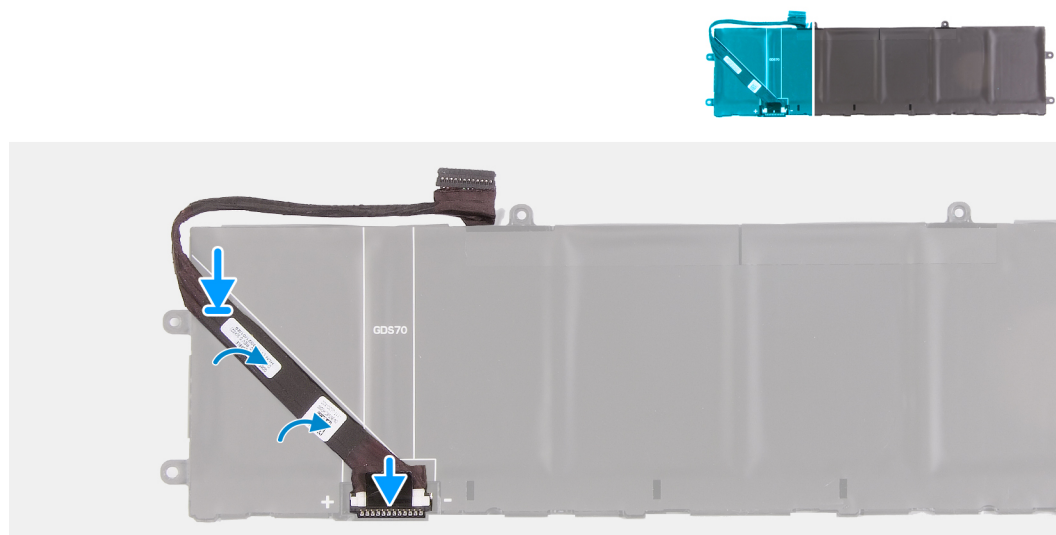

Pasos

1. Alinee y adhiera el cable de la batería en la batería.
2. Conecte el cable de la batería al conector de la batería.

Siguientes pasos

1. Coloque la [batería](#).
2. Instale la [cubierta de la base](#).
3. Siga el procedimiento que se describe en [Después de manipular la computadora](#).

Tarjeta inalámbrica

Extracción de la tarjeta inalámbrica

Requisitos previos

1. Siga el procedimiento que se describe en [Antes de manipular el interior de la computadora](#).
2. Extraiga la [cubierta de la base](#).

Sobre esta tarea

En las imágenes a continuación, se indica la ubicación de la tarjeta inalámbrica y se proporciona una representación visual del procedimiento de extracción.



1x
M2x3



Pasos

1. Reemplace el tornillo (M2x3) que fija el soporte de la tarjeta inalámbrica a la tarjeta inalámbrica y al ensamblaje del teclado y el reposamanos.
2. Deslice y extraiga el soporte de la tarjeta inalámbrica de la tarjeta inalámbrica.
3. Desconecte los cables de antena de la tarjeta inalámbrica.
4. Deslice y extraiga la tarjeta inalámbrica de la ranura de la misma.

Instalación de la tarjeta inalámbrica

Requisitos previos

Si va a reemplazar un componente, quite el componente existente antes de realizar el proceso de instalación.

Sobre esta tarea

En las imágenes a continuación, se indica la ubicación de la tarjeta inalámbrica y se proporciona una representación visual del procedimiento de instalación.



1x
M2x3



Pasos

1. Conecte los cables de la antena a la tarjeta inalámbrica.

En la tabla a continuación, se proporciona el esquema de colores de los cables de la antena para la tarjeta inalámbrica compatible con la computadora.

Tabla 2. Esquema de colores de los cables de la antena

Conectores de la tarjeta inalámbrica	Colores de los cables de antena	Marcado de serigrafía	
Principal	Blanco	PRINCIPAL	△ (triángulo blanco)
Auxiliar	Negro	AUX	▲ (triángulo negro)

2. Alinee y coloque el soporte de la tarjeta inalámbrica en la tarjeta inalámbrica.
3. Alinee la muesca de la tarjeta inalámbrica con la lengüeta de la ranura de tarjeta inalámbrica y deslice la tarjeta hacia el interior de la ranura de tarjeta inalámbrica.
4. Alinee el orificio para tornillo del soporte de tarjeta inalámbrica con el orificio para tornillo de la tarjeta inalámbrica y del ensamblaje del teclado y del reposamanos.
5. Reemplace el tornillo (M2x3) que fija el soporte de la tarjeta inalámbrica a la tarjeta y al ensamblaje del teclado y el reposamanos.

Siguientes pasos

1. Instale la [cubierta de la base](#).
2. Siga el procedimiento que se describe en [Después de manipular el interior de la computadora](#).

Unidad de estado sólido

Extracción de la unidad de estado sólido M.2 2230

Requisitos previos

1. Siga el procedimiento que se describe en [Antes de manipular el interior de la computadora](#).
2. Extraiga la [cubierta de la base](#).

Sobre esta tarea

- ⓘ **NOTA:** El siguiente procedimiento solo corresponde a computadoras enviadas con una unidad de estado sólido M.2 2230.
- ⓘ **NOTA:** La tarjeta M.2 instalada en la ranura M.2 variará según la configuración solicitada. Configuraciones de tarjetas admitidas:
 - Unidad de estado sólido M.2 2230 + soporte de montaje 2230
 - Unidad de estado sólido M.2 2280

En las imágenes a continuación, se indica la ubicación de la unidad de estado sólido M.2 2230 y se proporciona una representación visual del procedimiento de extracción.

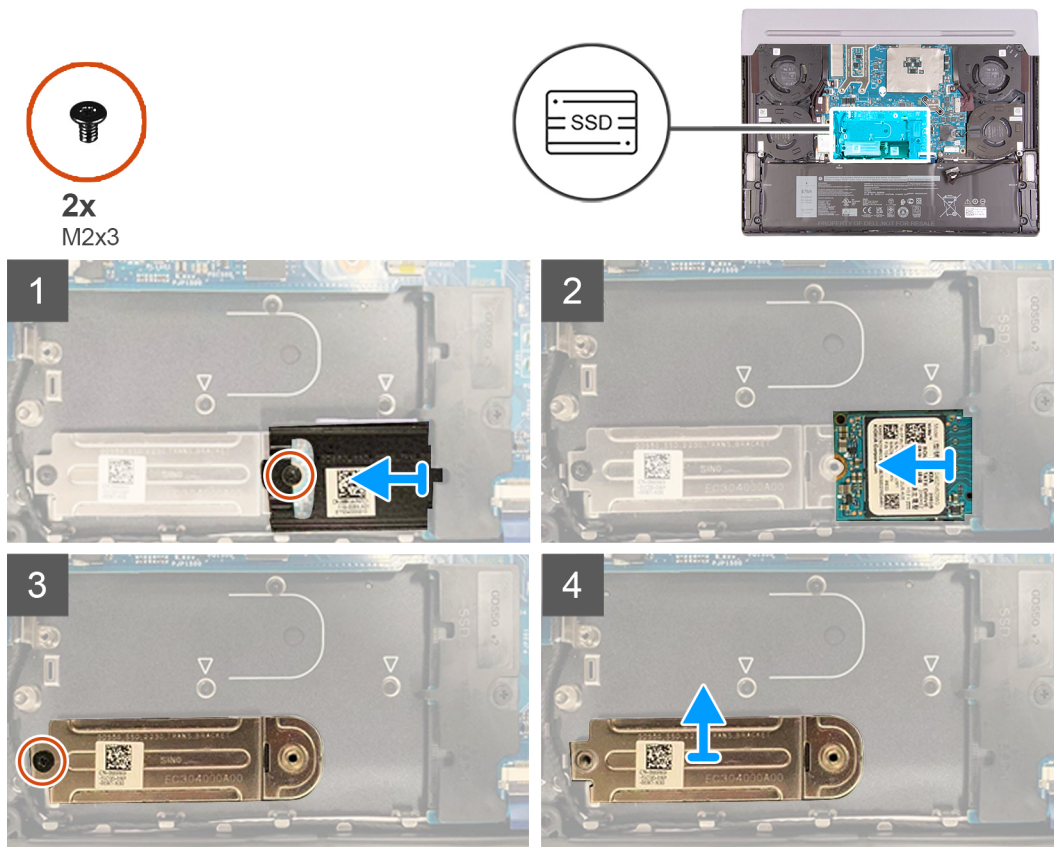

Pasos

1. Quite el tornillo (M2x3) que fija el blindaje térmico de la unidad de estado sólido a la unidad de estado sólido y al ensamblaje del teclado y del reposamanos.
2. Levante y quite el blindaje térmico de la unidad de estado sólido para quitarlo de la unidad de estado sólido.

3. Deslice y extraiga la unidad de estado sólido de la ranura de la unidad de estado sólido.
4. Quite el tornillo (M2x3) que fija el soporte de montaje de la unidad de estado sólido al ensamblaje del teclado y del reposamanos.
5. Levante el soporte de montaje de la unidad de estado sólido para quitarlo del ensamblaje del teclado y del reposamanos.

Instalación de la unidad de estado sólido M.2 2230

Requisitos previos

Si va a reemplazar un componente, quite el componente existente antes de realizar el proceso de instalación.

Sobre esta tarea

- i** **NOTA:** El siguiente procedimiento solo corresponde a computadoras enviadas con una unidad de estado sólido M.2 2230.
- i** **NOTA:** La tarjeta M.2 instalada en la ranura M.2 variará según la configuración solicitada. Configuraciones de tarjetas admitidas:
- Unidad de estado sólido M.2 2230 + soporte de montaje 2230
 - Unidad de estado sólido M.2 2280

En las imágenes a continuación, se indica la ubicación de la unidad de estado sólido M.2 2230 y se proporciona una representación visual del procedimiento de instalación.

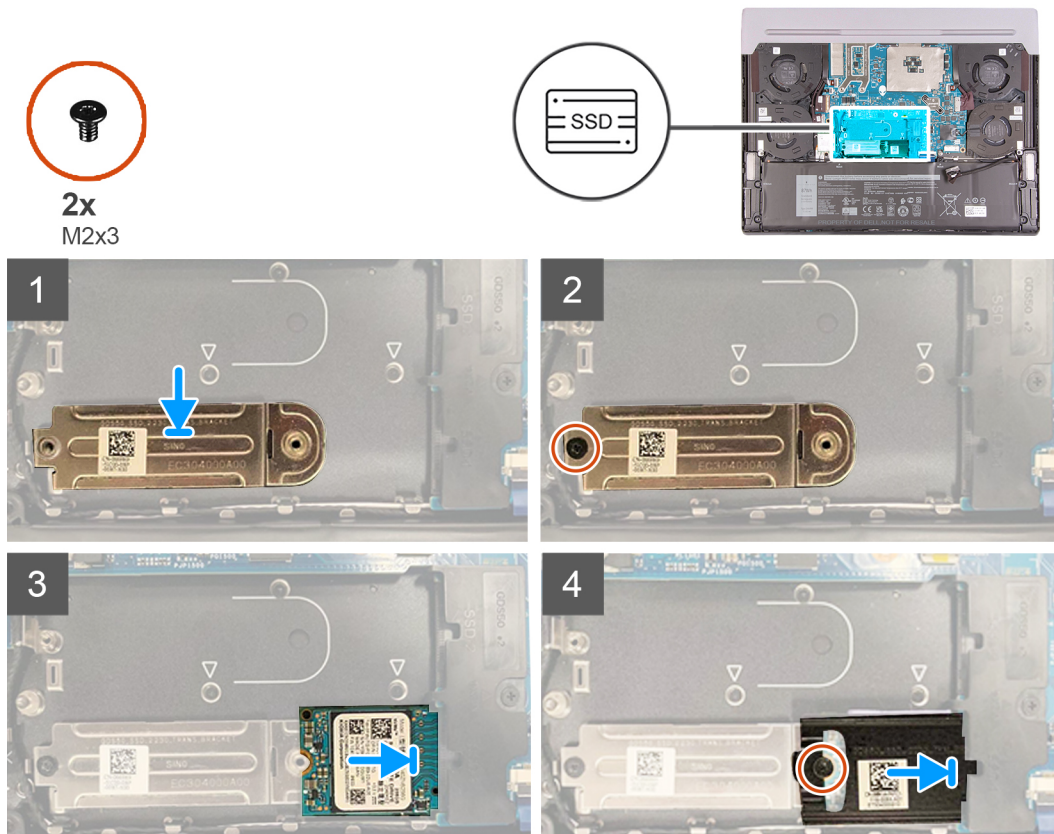

Pasos

1. Alinee y coloque el soporte de montaje de la unidad de estado sólido en el ensamblaje del teclado y del reposamanos.
2. Coloque el tornillo (M2x3) que fija el soporte de montaje de la unidad de estado sólido al ensamblaje del teclado y del reposamanos.
3. Alinee la muesca de la unidad de estado sólido con la lengüeta en la ranura de la unidad de estado sólido.
4. Deslice la unidad de estado sólido en la ranura para unidades de estado sólido.
5. Deslice el blindaje térmico de la unidad de estado sólido en la ranura para unidades de estado sólido.

6. Alinee el orificio para tornillos del blindaje térmico de la unidad de estado sólido con el orificio para tornillos de la unidad de estado sólido y del ensamblaje del teclado y el reposamanos.
7. Coloque el tornillo (M2x3) que fija el blindaje térmico de la unidad de estado sólido M.2 2230 a la unidad de estado sólido y al ensamblaje del teclado y del reposamanos.

Siguientes pasos

1. Instale la [cubierta de la base](#).
2. Siga el procedimiento que se describe en [Después de manipular el interior de la computadora](#).

Extracción de la unidad de estado sólido M.2 2280

Requisitos previos

1. Siga el procedimiento que se describe en [Antes de manipular el interior de la computadora](#).
2. Extraiga la [cubierta de la base](#).

Sobre esta tarea

- ⓘ **NOTA:** El siguiente procedimiento solo corresponde a computadoras enviadas con una unidad de estado sólido M.2 2280.
- ⓘ **NOTA:** La tarjeta M.2 instalada en la ranura M.2 variará según la configuración solicitada. Configuraciones de tarjetas admitidas:
 - Unidad de estado sólido M.2 2230 + soporte de montaje 2230
 - Unidad de estado sólido M.2 2280

En las imágenes a continuación, se indica la ubicación de la unidad de estado sólido M.2 2280 y se proporciona una representación visual del procedimiento de extracción.

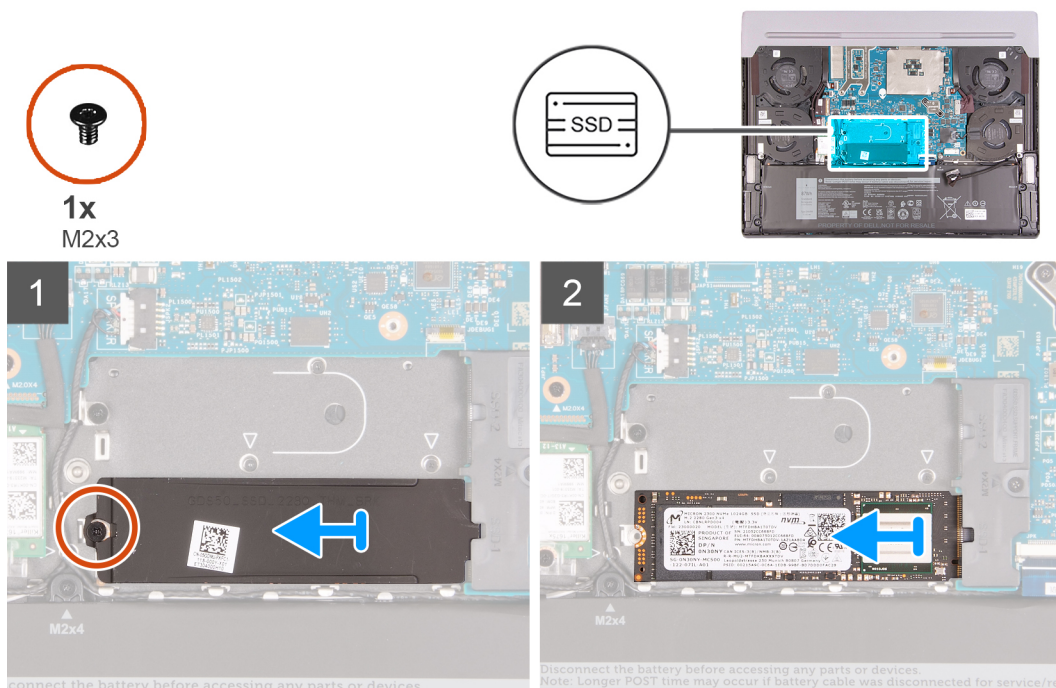

Pasos

1. Quite el tornillo (M2x3) que fija el blindaje térmico de la unidad de estado sólido a la unidad de estado sólido y al ensamblaje del teclado y del reposamanos.
2. Levante y quite el blindaje térmico de la unidad de estado sólido para quitarlo de la unidad de estado sólido.
3. Deslice y extraiga la unidad de estado sólido de la ranura de la unidad de estado sólido.

Instalación de la unidad de estado sólido M.2 2280

Requisitos previos

Si va a reemplazar un componente, quite el componente existente antes de realizar el proceso de instalación.

Sobre esta tarea

- ① **NOTA:** El siguiente procedimiento solo corresponde a computadoras enviadas con una unidad de estado sólido M.2 2280.
- ① **NOTA:** La tarjeta M.2 instalada en la ranura M.2 variará según la configuración solicitada. Configuraciones de tarjetas admitidas:
 - Unidad de estado sólido M.2 2230 + soporte de montaje 2230
 - Unidad de estado sólido M.2 2280

En las imágenes a continuación, se indica la ubicación de la unidad de estado sólido y se proporciona una representación visual del procedimiento de instalación.

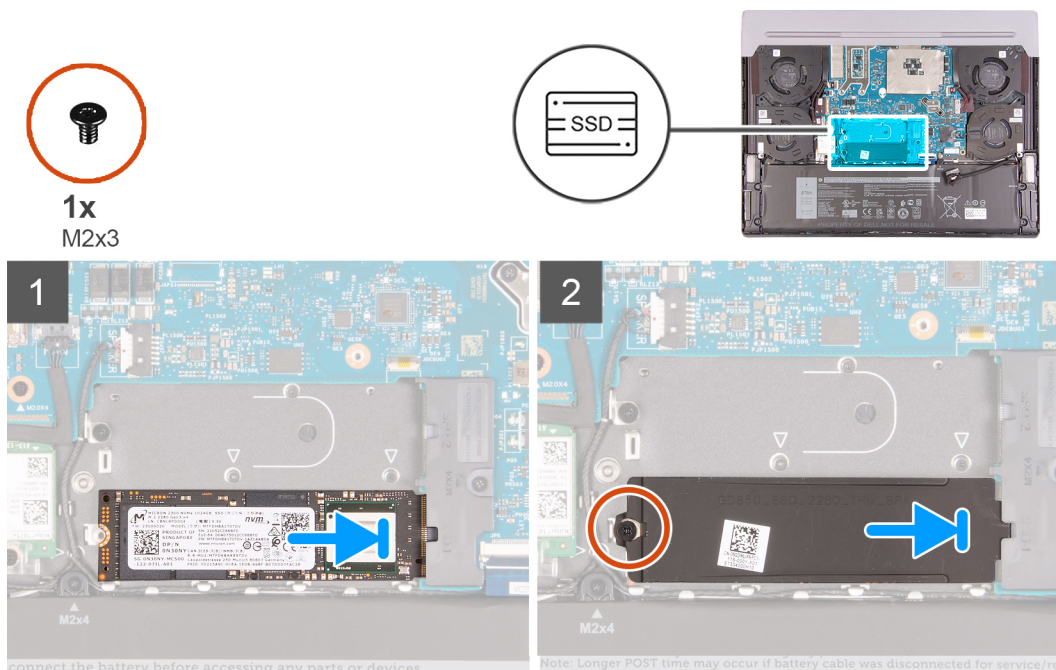

Pasos

1. Alinee la muesca de la unidad de estado sólido con la lengüeta en la ranura de la unidad de estado sólido.
2. Deslice la unidad de estado sólido en la ranura para unidades de estado sólido.
3. Deslice el blindaje térmico de la unidad de estado sólido en la ranura para unidades de estado sólido.
4. Alinee el orificio para tornillos del blindaje térmico de la unidad de estado sólido con el orificio para tornillos del la unidad de estado sólido y del ensamblaje del teclado y del reposamanos.
5. Vuelva a colocar el tornillo (M2x3) que fija el blindaje térmico de la unidad de estado sólido M.2 2280 a la unidad de estado sólido y al ensamblaje del teclado y del reposamanos.

Siguientes pasos

1. Instale la [cubierta de la base](#).
2. Siga el procedimiento que se describe en [Después de manipular el interior de la computadora](#).

Soporte de la unidad de estado sólido

Extracción del soporte de la unidad de estado sólido

Requisitos previos

1. Siga el procedimiento que se describe en [Antes de manipular el interior de la computadora](#).
2. Extraiga la [cubierta de la base](#).
3. Quite la [unidad de estado sólido M.2 2230](#) o la [unidad de estado sólido M.2 2280](#), según corresponda.

Sobre esta tarea

En las imágenes a continuación, se indica la ubicación de la unidad de estado sólido y se proporciona una representación visual del procedimiento de extracción.



1x
M2x4

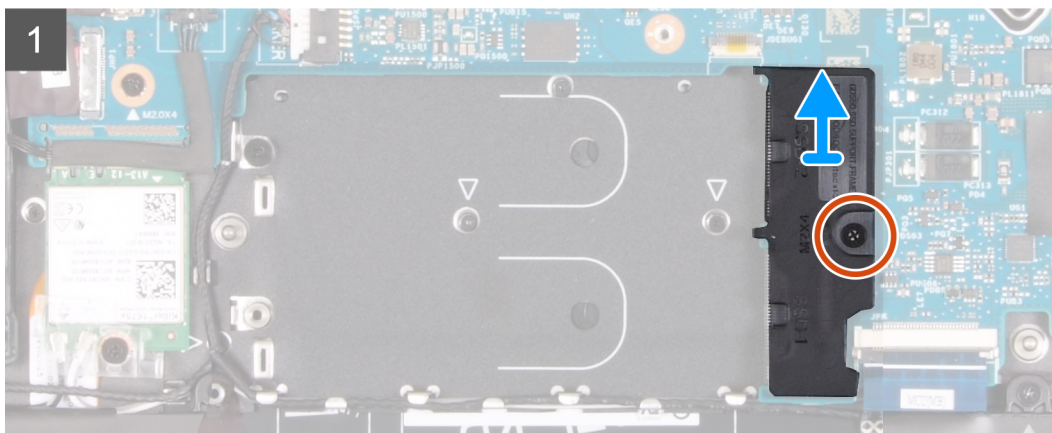

Pasos

1. Quite el tornillo (M2x4) que asegura el soporte para unidad de estado sólido al ensamblaje del teclado y el reposamanos.
2. Levante el soporte de la unidad de estado sólido para quitarlo del ensamblaje.

Instalación del soporte de unidad de estado sólido

Sobre esta tarea

En las imágenes a continuación, se indica la ubicación del soporte de la unidad de estado sólido y se proporciona una representación visual del procedimiento de instalación.



1x
M2x4

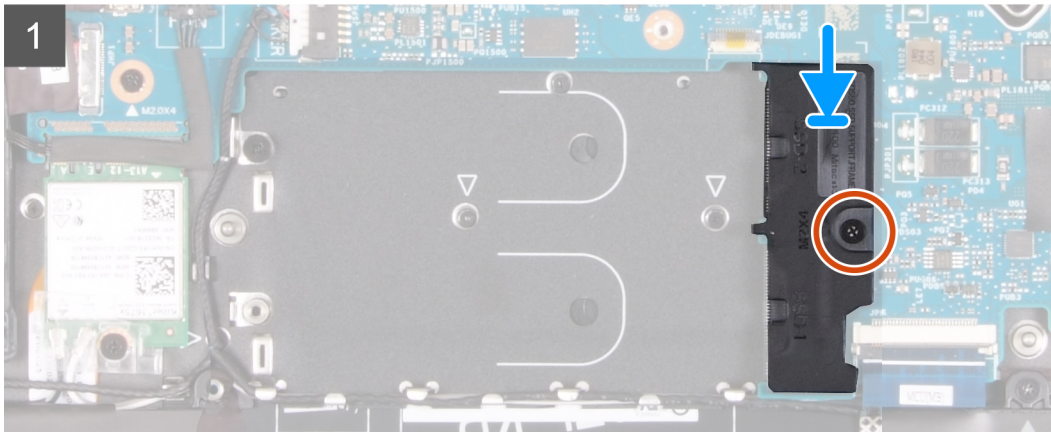

Pasos

1. Alinee el orificio para tornillos del soporte de la unidad de estado sólido con el orificio para tornillos del ensamblaje del teclado y el reposamanos.
2. Reemplace el tornillo (M2x4) que asegura el soporte para unidad de estado sólido al ensamblaje del teclado y el reposamanos.

Siguientes pasos

1. Instale la [unidad de estado sólido M.2 2230](#) o la [unidad de estado sólido M.2 2280](#), según corresponda.
2. Instale la [cubierta de la base](#).
3. Siga el procedimiento que se describe en [Después de manipular el interior de la computadora](#).

Ventiladores

Extracción de los ventiladores

Requisitos previos

1. Siga el procedimiento que se describe en [Antes de manipular el interior de la computadora](#).
2. Extraiga la [cubierta de la base](#).

Sobre esta tarea

En las imágenes a continuación, se indica la ubicación de los ventiladores y se proporciona una representación visual del procedimiento de extracción.



3x
M2x4

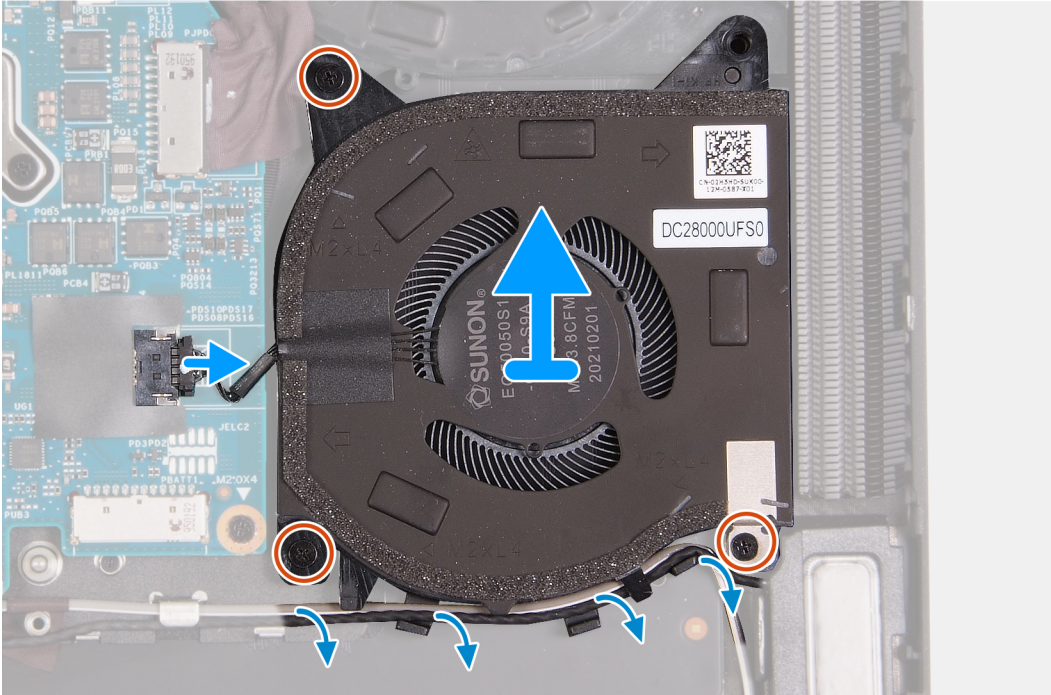
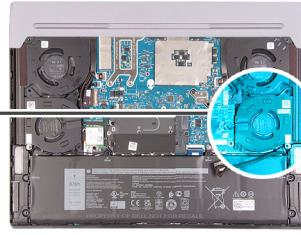
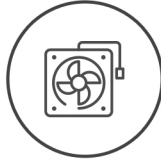



3x
M2x4

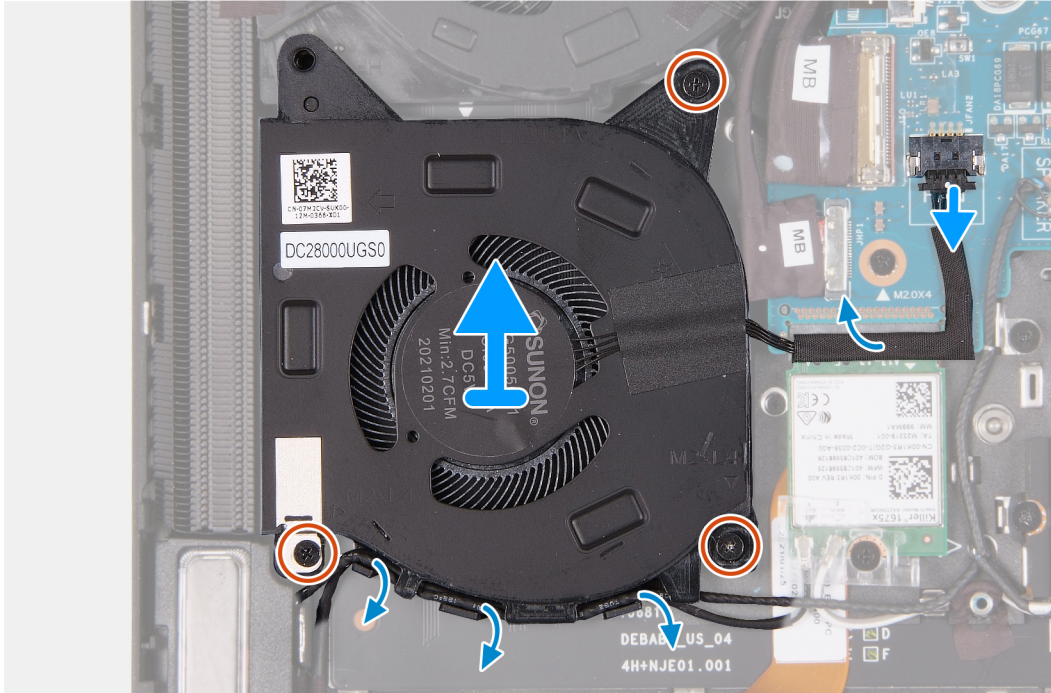
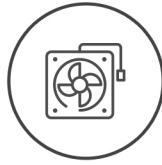

Pasos

1. Quite los tres tornillos (M2x4) que fijan el ventilador derecho al ensamblaje del teclado y del reposamanos.
2. Quite el cable de la antena y el cable del altavoz de las guías de enrutamiento del ventilador derecho.
3. Desconecte el cable del ventilador derecho de la tarjeta madre.
4. Levante el ventilador derecho para quitarlo del ensamblaje del teclado y el reposamanos.
5. Quite los tres tornillos (M2x4) que fijan el ventilador izquierdo al ensamblaje del teclado y el reposamanos.
6. Quite el cable de la antena y el cable del altavoz de las guías de enrutamiento del ventilador izquierdo.
7. Desconecte el cable del ventilador izquierdo de la tarjeta madre.
8. Despegue el cable del ventilador izquierdo de la tarjeta madre y levante el ventilador izquierdo para quitarlo del ensamblaje del teclado y el reposamanos.

Instalación de los ventiladores

Requisitos previos

Si va a reemplazar un componente, quite el componente existente antes de realizar el proceso de instalación.

Sobre esta tarea

En las imágenes a continuación, se indica la ubicación de los ventiladores y se proporciona una representación visual del procedimiento de instalación.



3x
M2x4

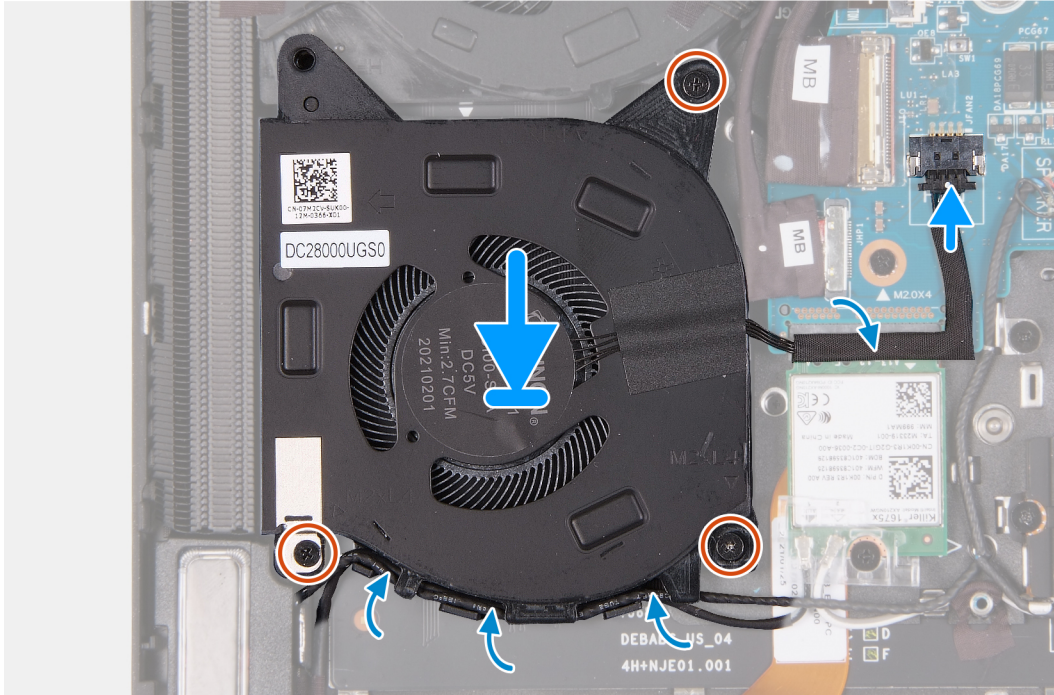
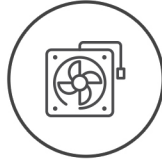



3x
M2x4

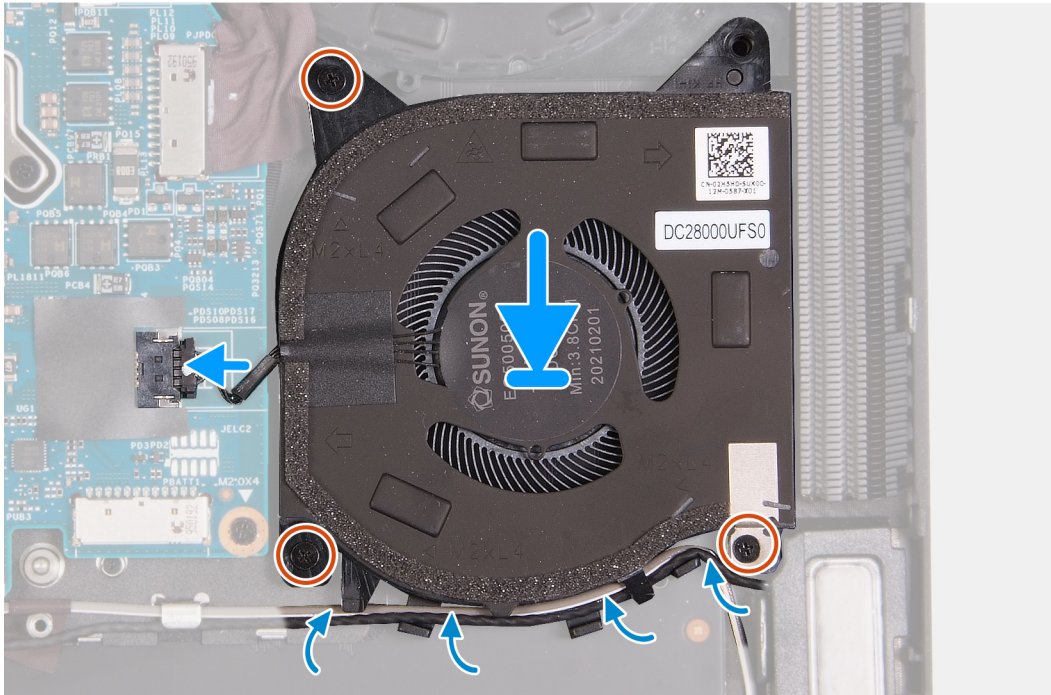
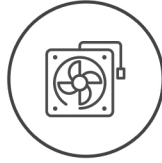

Pasos

1. Alinee y coloque el ventilador izquierdo en la ranura del ensamblaje del teclado y el reposamanos.
2. Adhiera el cable del ventilador izquierdo en la tarjeta madre y conéctelo.
3. Reemplace los tres tornillos (M2x4) que fijan el ventilador izquierdo al ensamblaje del teclado y el reposamanos.
4. Pase el cable del altavoz y el cable de la antena por las guías de enrutamiento del ventilador izquierdo.
5. Alinee y coloque el ventilador derecho en la ranura del ensamblaje del teclado y el reposamanos.
6. Conecte el cable del ventilador derecho a la tarjeta madre.
7. Coloque los tres tornillos (M2x4) que fijan el ventilador derecho al ensamblaje del teclado y del reposamanos.
8. Pase el cable del altavoz y el cable de la antena a través de las guías de enrutamiento en el ventilador derecho.

Siguientes pasos

1. Instale la [cubierta de la base](#).
2. Siga el procedimiento que se describe en [Después de manipular el interior de la computadora](#).

Cubierta posterior de E/S

Extracción de la cubierta de I/O posterior

Requisitos previos

1. Siga los procedimientos que se describen en [Antes de manipular el interior del equipo](#).
2. Extraiga la [cubierta de la base](#).

Sobre esta tarea

En las imágenes a continuación, se indica la ubicación de la cubierta de I/O posterior y se proporciona una representación visual del procedimiento de extracción.



2x
M2.5x9

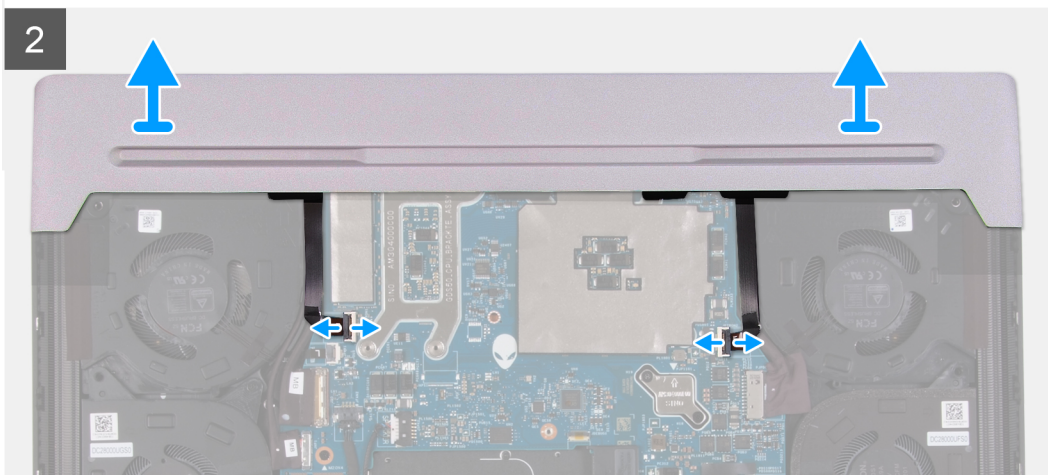
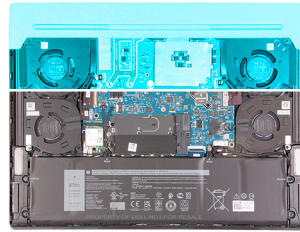

NOTA: Para evitar dañar la computadora, asegúrese de que el cable de la luz de Tron se haya desconectado de la tarjeta madre antes de quitar la cubierta de I/O posterior.

Pasos

1. Quite los dos tornillos (M2.5x9) que fijan la cubierta de I/O posterior al ensamblaje del teclado y del reposamanos.
2. Abra los pestillos y desconecte los cables de la luz de Tron izquierdo y derecho de la tarjeta madre.

PRECAUCIÓN: No tire de los puntos de curvatura de los cables de la luz de Tron y compruebe si hay daños durante la extracción e instalación.

3. Sujete firmemente los laterales de la computadora con las manos y presiónelo hacia afuera para extraer la cubierta de I/O posterior del ensamblaje del teclado y del reposamanos.

Instalación de la cubierta de I/O posterior

Requisitos previos

Si va a reemplazar un componente, quite el componente existente antes de realizar el proceso de instalación.

Sobre esta tarea

En las imágenes a continuación, se indica la ubicación de la cubierta de I/O posterior y se proporciona una representación visual del procedimiento de instalación.



2x
M2.5x9

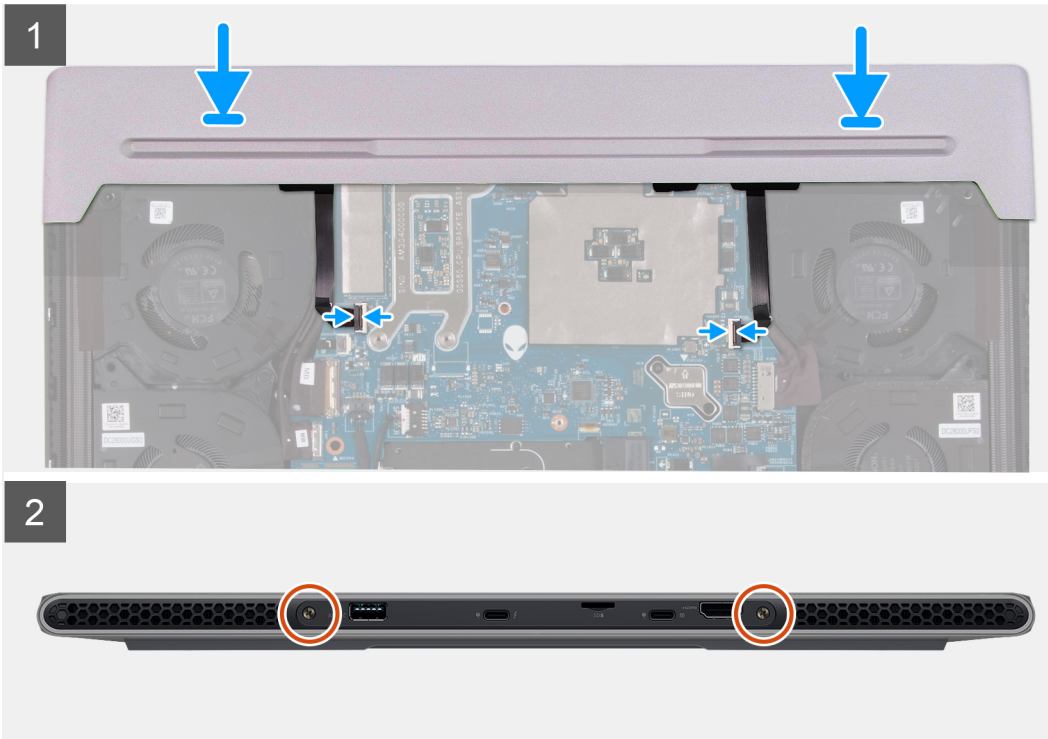
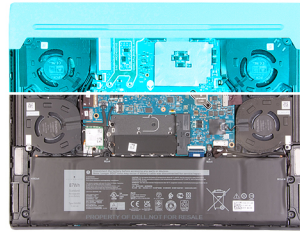

NOTA: Para evitar dañar el equipo, asegúrese de que el cable de luz de Tron no quede atrapado cuando deslice la cubierta de I/O posterior en el ensamblaje del teclado y el reposamanos.

Pasos

1. Con la orientación correcta, deslice la cubierta de I/O posterior en el ensamblaje del teclado y del reposamanos, y encájelo en su lugar.
2. Deslice los cables izquierdo y derecho de la luz de Tron en sus respectivos conectores de la tarjeta madre y cierre los pestillos para fijar los cables.

PRECAUCIÓN: No tire de los puntos de curvatura de los cables de la luz de Tron y compruebe si hay daños durante la extracción e instalación.

3. Vuelva a colocar los dos tornillos (M2.5x9) que fijan la cubierta de I/O posterior al ensamblaje del teclado y del reposamanos.

Siguientes pasos

1. Instale la [cubierta de la base](#).
2. Siga los procedimientos que se describen en [Después de manipular el interior del equipo](#).

Puerto del adaptador de alimentación

Extracción del puerto del adaptador de alimentación

Requisitos previos

1. Siga el procedimiento que se describe en [Antes de manipular el interior de la computadora](#).
2. Extraiga la [cubierta de la base](#).
3. Extraiga la [cubierta de I/O posterior](#).

Sobre esta tarea

En las imágenes a continuación, se indica la ubicación del puerto del adaptador de alimentación y se proporciona una representación visual del procedimiento de extracción.



2x
M2.5x3.5

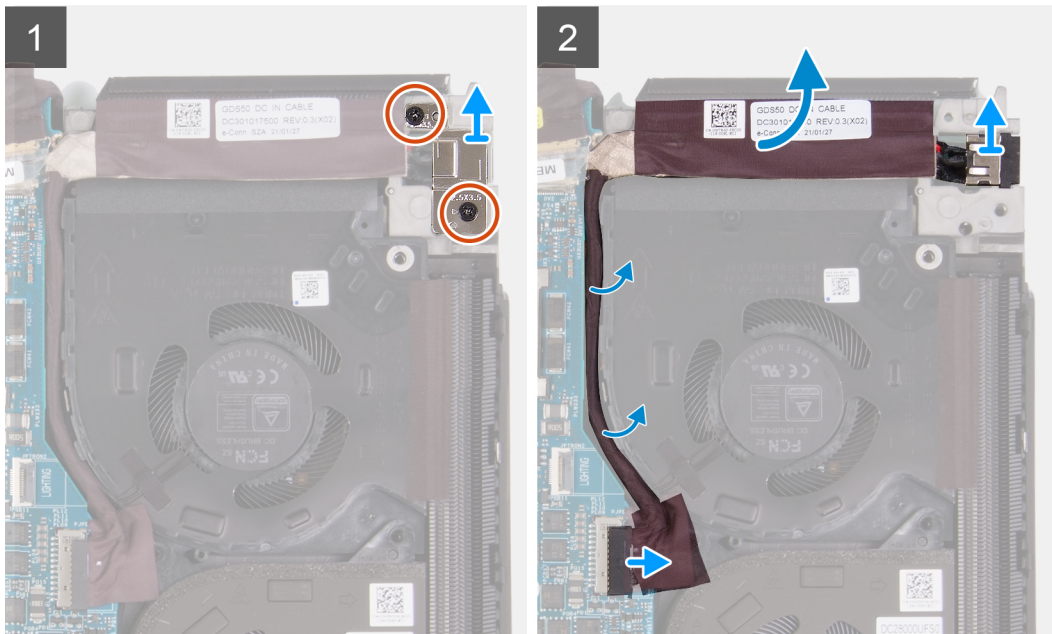
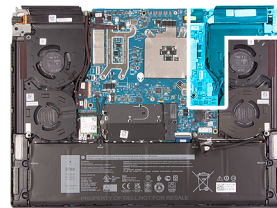

Pasos

1. Quite los dos tornillos (M2.5x3.5) que aseguran el soporte para el puerto del adaptador de alimentación al ensamblaje del teclado y el reposamanos.
2. Levante el soporte para el puerto del adaptador de alimentación para quitarlo del ensamblaje del teclado y el reposamanos.
3. Desconecte el cable del puerto del adaptador de alimentación de la tarjeta madre y quítelo de las guías de enrutamiento en el ensamblaje del ventilador y el dissipador de calor.
4. Despegue el cable del puerto del adaptador de alimentación del ensamblaje del ventilador y el dissipador de calor.
5. Levante el puerto del adaptador de alimentación junto con el cable para quitarlos del ensamblaje del teclado y el reposamanos.

Instalación del puerto del adaptador de alimentación

Requisitos previos

Si va a reemplazar un componente, quite el componente existente antes de realizar el proceso de instalación.

Sobre esta tarea

En las imágenes a continuación, se indica la ubicación del puerto del adaptador de alimentación y se proporciona una representación visual del procedimiento de instalación.



2x
M2.5x3.5

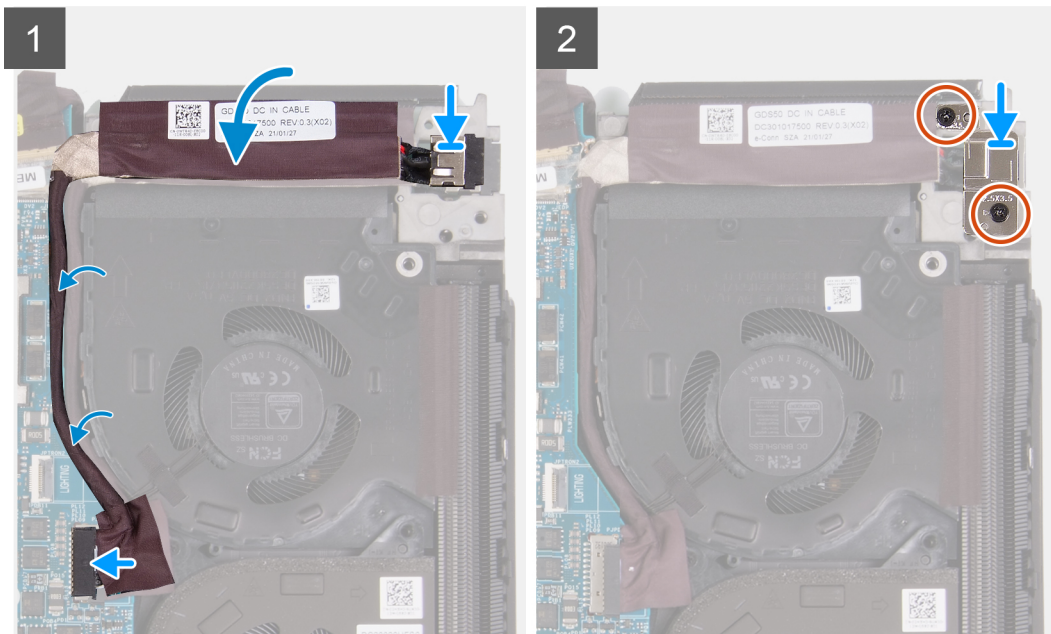
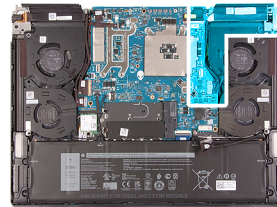

Pasos

1. Alinee y coloque el puerto del adaptador del botón de encendido en la ranura del ensamblaje del teclado y el reposamanos.
2. Adhiera el cable del puerto del adaptador de alimentación al ensamblaje del disipador de calor y el ventilador.
3. Conecte el cable del puerto del adaptador de alimentación a la tarjeta madre.
4. Pase el cable del puerto del adaptador de alimentación por las guías de enrutamiento situadas en el ensamblaje del disipador de calor y el ventilador.
5. Coloque el soporte del puerto del adaptador de alimentación en el puerto del adaptador de alimentación.
6. Alinee los orificios para tornillos en el soporte del puerto del adaptador de alimentación con los orificios para tornillos del ensamblaje del teclado y el reposamanos.
7. Reemplace los dos tornillos (M2.5x3.5) que fijan el soporte del puerto del adaptador de alimentación al ensamblaje del teclado y el reposamanos.

Siguientes pasos

1. Instale la [cubierta de I/O posterior](#).
2. Instale la [cubierta de la base](#).
3. Siga el procedimiento que se describe en [Después de manipular el interior de la computadora](#).

Puerto para auriculares

Extracción del puerto para auriculares

Requisitos previos

1. Siga el procedimiento que se describe en [Antes de manipular el interior de la computadora](#).
2. Extraiga la [cubierta de la base](#).
3. Extraiga la [cubierta de I/O posterior](#).

Sobre esta tarea

En las imágenes a continuación, se indica la ubicación del puerto para auriculares y se proporciona una representación visual del procedimiento de extracción.

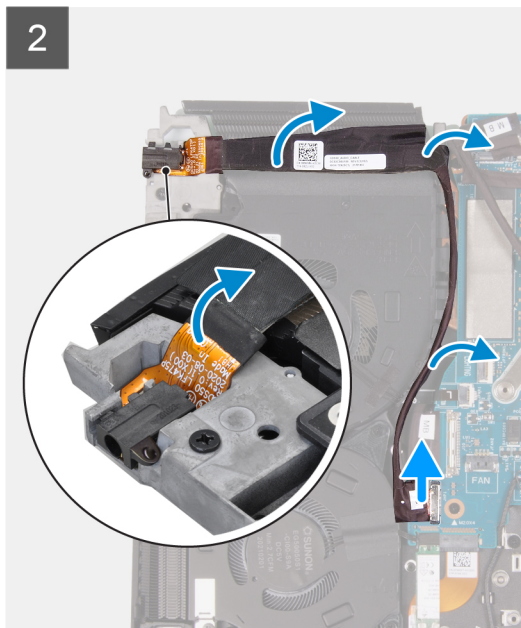
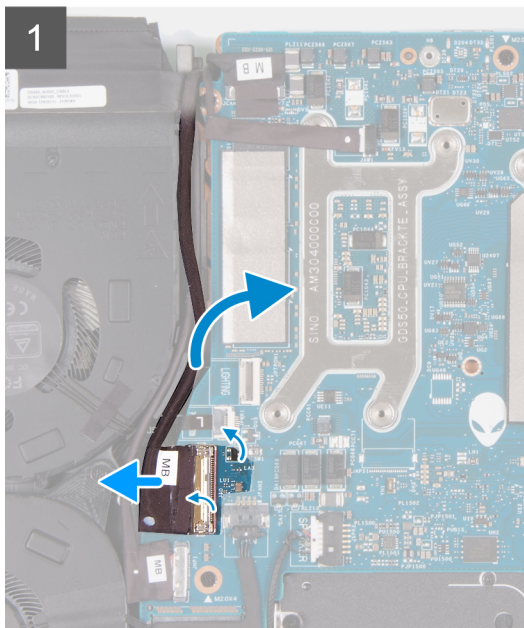
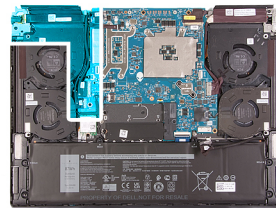

Pasos

1. Retire la cinta que fija el cable de la placa I/O a la tarjeta madre.
2. Levante el pestillo y desconecte el cable de I/O de la placa de la tarjeta madre.
3. Extraiga el cable de la placa de I/O de las guías de enrutamiento en el ensamblaje del disipador de calor y el ventilador.
4. Desconecte el cable del puerto para auriculares de la tarjeta madre del sistema.
5. Extraiga el cable del puerto para auriculares de las guías de enrutamiento del ensamblaje del disipador de calor y el ventilador.
6. Despegue el cable del puerto para auriculares del ensamblaje del disipador de calor y el ventilador.
7. Levante el puerto para auriculares, junto con su cable, para quitarlo de la ranura en el ensamblaje del teclado y el reposamanos.

Instalación del puerto para auriculares

Requisitos previos

Si va a reemplazar un componente, quite el componente existente antes de realizar el proceso de instalación.

Sobre esta tarea

En las imágenes a continuación, se indica la ubicación del puerto de auriculares y se proporciona una representación visual del procedimiento de instalación.

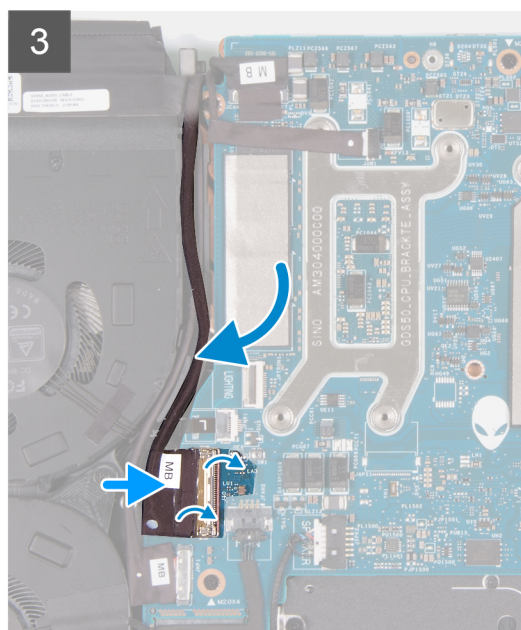
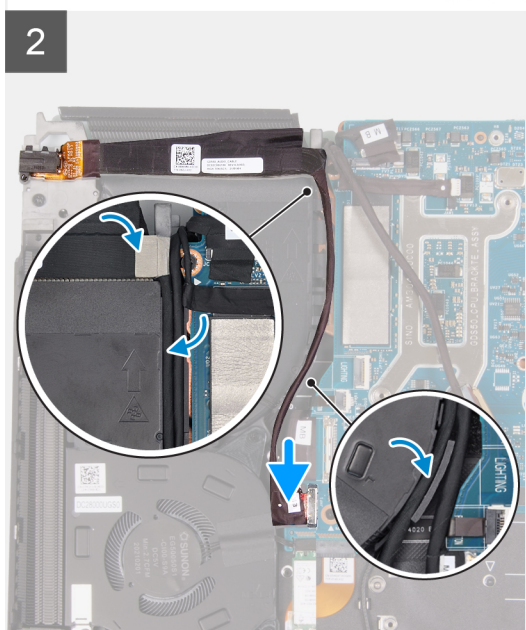
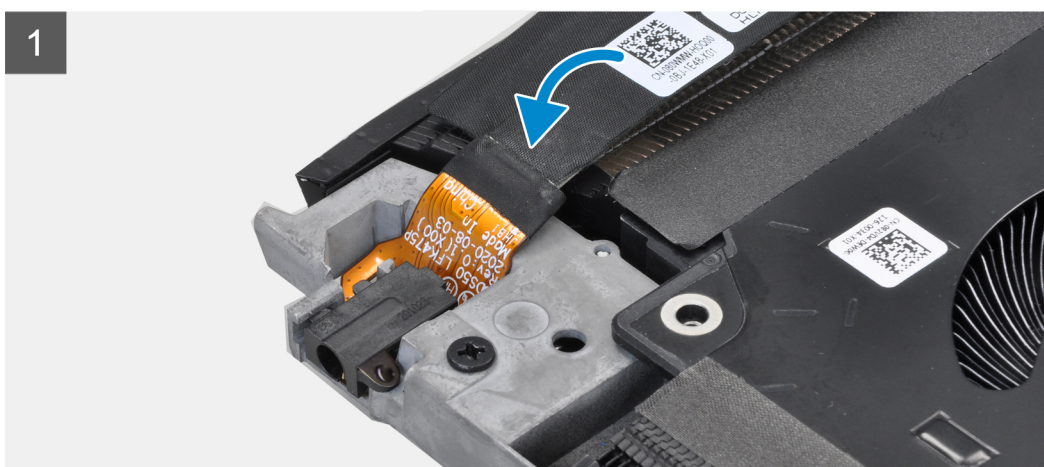
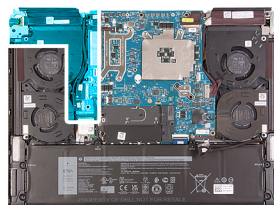

Pasos

1. Deslice el puerto para auriculares en la ranura del ensamblaje del teclado y el reposamanos.
2. Alinee el puerto para auriculares en la ranura del ensamblaje del teclado y el reposamanos.
3. Adhiera el cable del puerto para auriculares al ensamblaje del disipador de calor y del ventilador.

4. Pase el cable del puerto para auriculares por las guías de enrutamiento en el ensamblaje del disipador de calor y del ventilador.
5. Conecte el cable del puerto para auriculares a la tarjeta madre del sistema.
6. Pase el cable de la placa de I/O por las guías de enrutamiento del ensamblaje del ventilador y del disipador de calor.
7. Deslice el cable de la placa de I/O en el conector de la tarjeta madre y cierre el pestillo para fijar el cable.
8. Pegue la cinta que fija el cable de la placa de I/O a la tarjeta madre.

Siguientes pasos

1. Instale la [cubierta de I/O posterior](#).
2. Instale la [cubierta de la base](#).
3. Siga el procedimiento que se describe en [Después de manipular el interior de la computadora](#).

Ensamblaje de la pantalla

Extracción del ensamblaje de la pantalla

Requisitos previos

1. Siga el procedimiento que se describe en [Antes de manipular el interior de la computadora](#).
2. Extraiga la [cubierta de la base](#).
3. Extraiga la [cubierta de I/O posterior](#).

Sobre esta tarea

 **NOTA:** El ensamblaje de la pantalla es una pantalla de diseño de bisagra hacia arriba (HUD) y no se puede desensamblar.

En las imágenes a continuación, se indica la ubicación del ensamblaje de la pantalla y se proporciona una representación visual del procedimiento de extracción.



6x
M2.5x3.5

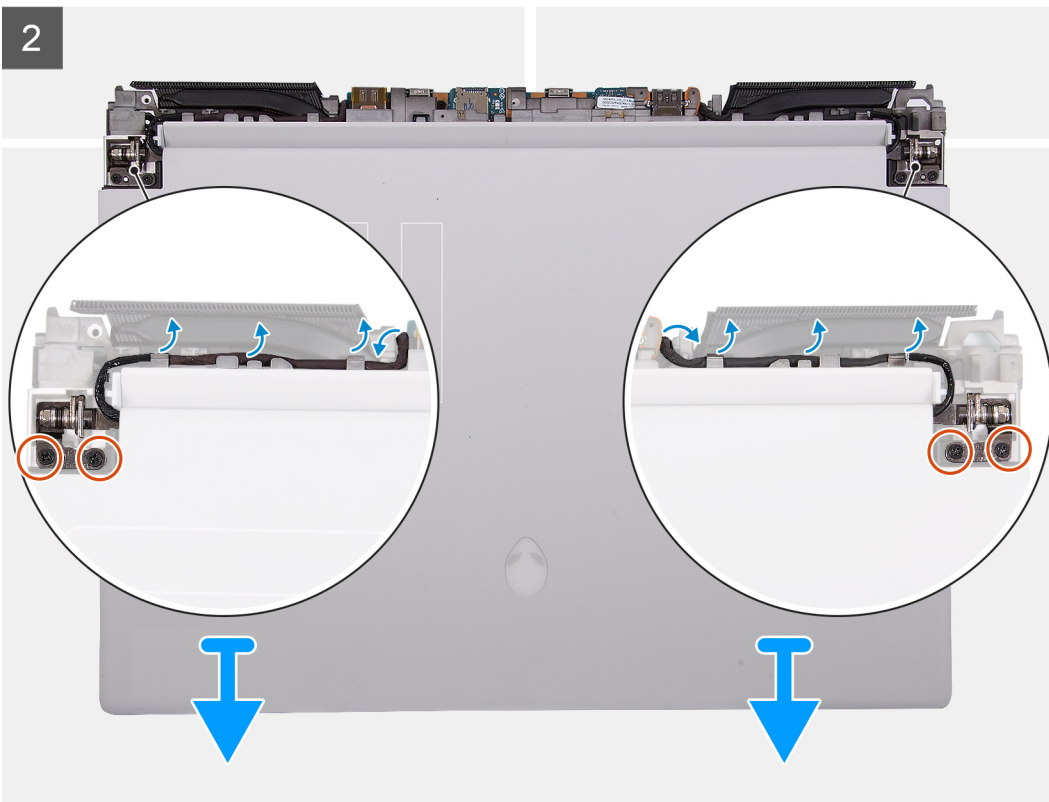
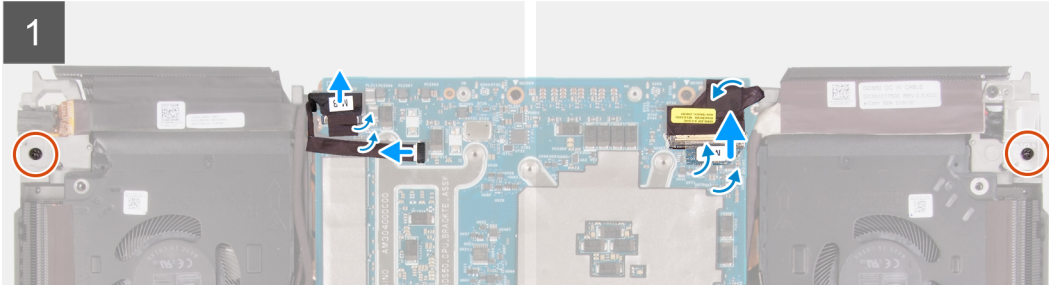

Pasos

1. Despegue la cinta que fija el cable de la cámara a la tarjeta madre y desconecte el cable de la cámara de la tarjeta madre.
2. Desconecte el cable LED Alien Head de la tarjeta madre y despéguelo de la tarjeta madre.
3. Despegue la cinta que asegura el cable de pantalla a la tarjeta madre.
4. Abra el pestillo y desconecte el cable de pantalla de la tarjeta madre del sistema y despegue el cable de pantalla de la tarjeta madre.
5. Voltee la computadora.
6. Quite los seis tornillos (M2.5x3,5) que fijan el ensamblaje de la pantalla al ensamblaje del teclado y el reposamanos.
7. Extraiga el cable de pantalla de la ranura del ensamblaje del teclado y del reposamanos y extráigalo de las guías de enrutamiento del ensamblaje del teclado y el reposamanos.
8. Extraiga el cable de la cámara y el cable LED Alien Head de la ranura del ensamblaje del teclado y del reposamanos, y extráigalo de las guías de enrutamiento del ensamblaje del teclado y el reposamanos.
9. Deslice el ensamblaje de la pantalla para extraerlo del ensamblaje del teclado y del reposamanos.

10. Después de realizar todos los pasos anteriores, le quedará el ensamblaje de la pantalla.



Instalación del ensamblaje de pantalla

Requisitos previos

Si va a reemplazar un componente, quite el componente existente antes de realizar el proceso de instalación.

Sobre esta tarea

⚠ PRECAUCIÓN: Coloque el equipo sobre una superficie suave y limpia para evitar que se raye la pantalla.

En las imágenes a continuación, se indica la ubicación del ensamblaje de la pantalla y se proporciona una representación visual del procedimiento de instalación.



6x
M2.5x3.5

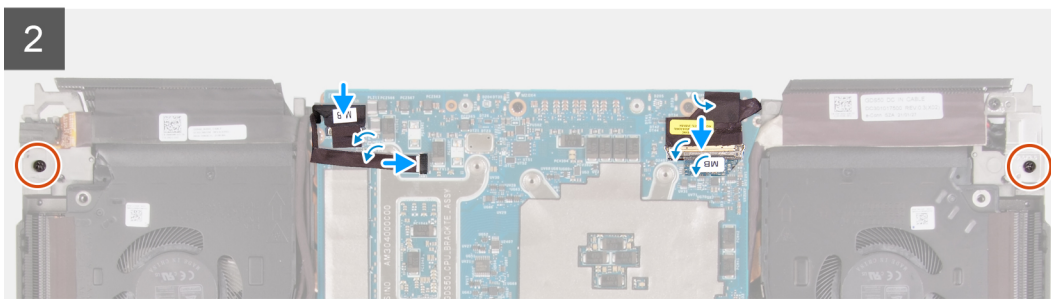
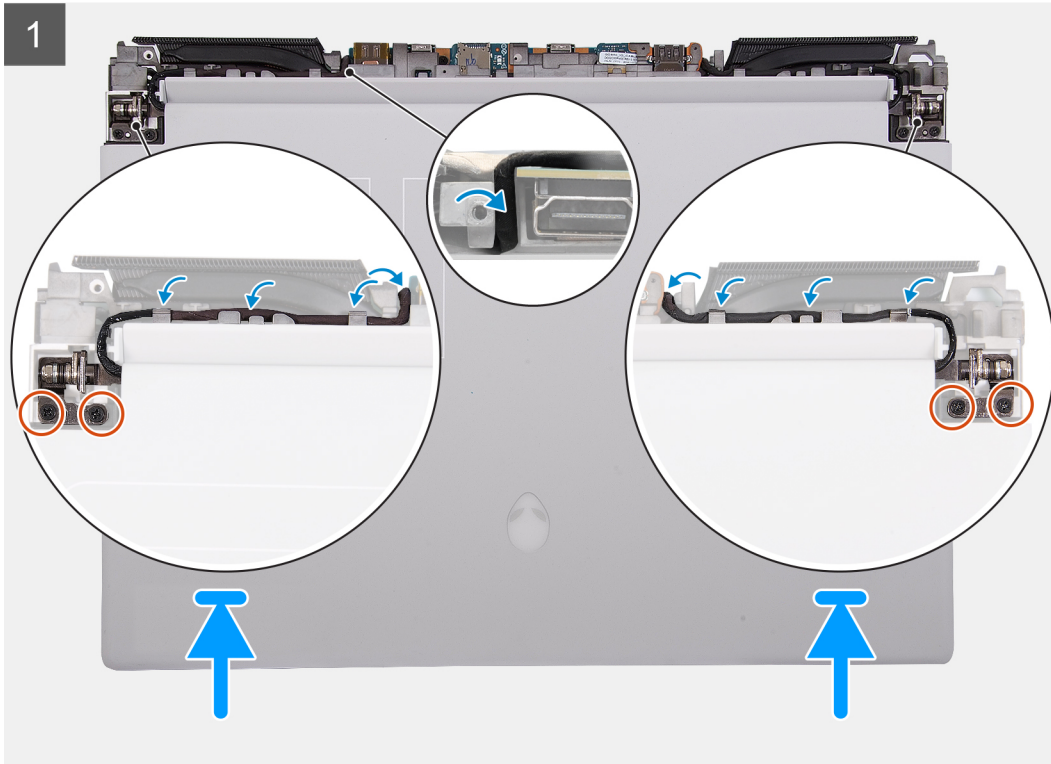
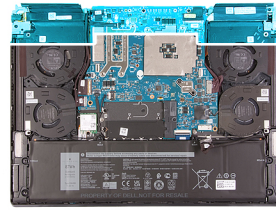

Pasos

1. Delice y coloque con cuidado el ensamblaje de la pantalla en el ensamblaje del teclado y el reposamanos.
2. Alinee los orificios para tornillos del ensamblaje de la pantalla con los orificios para tornillos en el ensamblaje del teclado y el reposamanos.
3. Reemplace los seis tornillos (M2.5x3.5) que fijan el ensamblaje de la pantalla al ensamblaje del teclado y el reposamanos.
4. Pase el cable de la cámara y el cable LED Alien Head a través de las guías de enrutamiento del ensamblaje del teclado y del reposamanos, y colóquelo a través de la ranura del ensamblaje del teclado y del reposamanos.
5. Pase el cable de pantalla a través de las guías de enrutamiento del ensamblaje del teclado y del reposamanos, y páselo por la ranura del ensamblaje del teclado y del reposamanos.
6. Voltee la computadora.
7. Adhiera el cable de pantalla a la tarjeta madre.
8. Conecte el cable de pantalla al conector de la tarjeta madre del sistema y cierre el pestillo para fijar el cable.
9. Adhiera la cinta que asegura el cable de pantalla a la tarjeta madre.
10. Adhiera el cable LED Alien Head a la tarjeta madre y conéctelo a la tarjeta madre.

11. Conecte el cable de la cámara a la tarjeta madre del sistema y pegue la cinta que fija el cable de la cámara a la tarjeta madre.

Siguientes pasos

1. Instale la [cubierta de I/O posterior](#).
2. Instale la [cubierta de la base](#).
3. Siga el procedimiento que se describe en [Después de manipular el interior de la computadora](#).

Altavoces

Extracción de los altavoces

Requisitos previos

1. Siga el procedimiento que se describe en [Antes de manipular el interior de la computadora](#).
2. Extraiga la [cubierta de la base](#).
3. Extraiga la [batería](#).

Sobre esta tarea

En las imágenes a continuación, se indica la ubicación de los altavoces y se proporciona una representación visual del procedimiento de extracción.

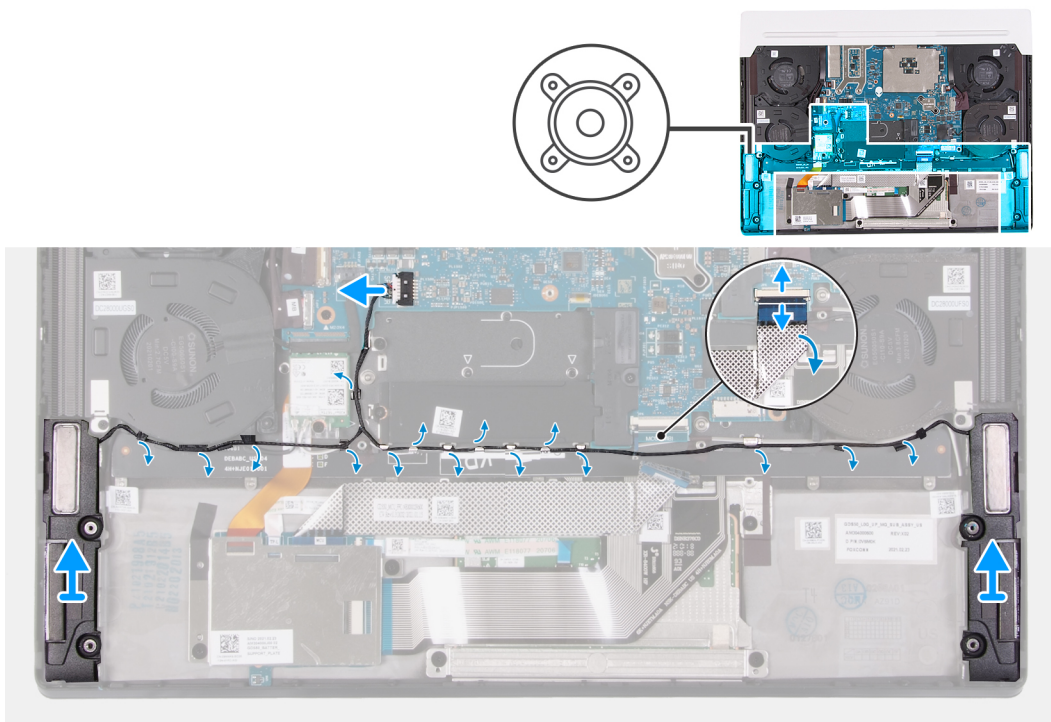

Pasos

1. Desconecte el cable de los altavoces de la tarjeta madre.
2. Abra el pestillo y desconecte el cable de la placa controladora del teclado de la tarjeta madre.
3. Despegue la cinta que fija el cable del altavoz al ensamblaje del teclado y del reposamanos.
4. Quite los cables de los altavoces de las guías de enrutamiento situadas en el ensamblaje del teclado y del reposamanos.
5. Levante los altavoces derecho e izquierdo, junto con el cable, para quitarlos del ensamblaje del teclado y el reposamanos.

Instalación de los altavoces

Requisitos previos

Si va a reemplazar un componente, quite el componente existente antes de realizar el proceso de instalación.

Sobre esta tarea

En las imágenes a continuación, se indica la ubicación de los altavoces y se proporciona una representación visual del procedimiento de instalación.

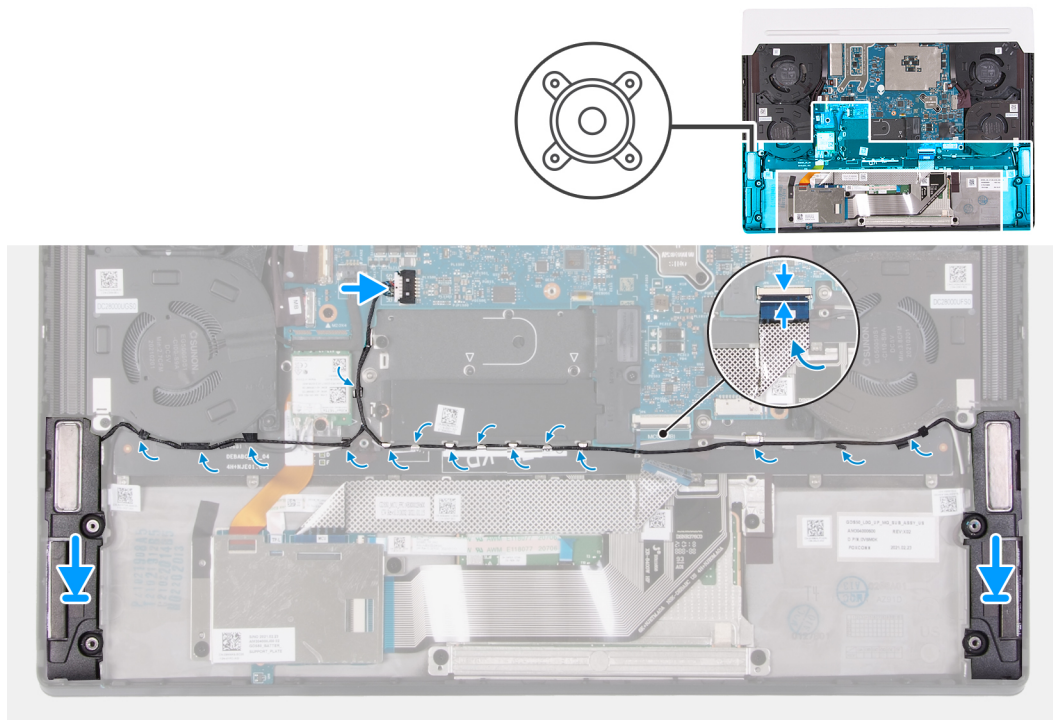

NOTA: Si los anillos de goma se expulsan de los altavoces al extraer los altavoces, vuévalos a colocar en su lugar antes de colocar los altavoces.

Pasos

1. Mediante los postes de alineación, coloque los altavoces izquierdo y derecho en sus ranuras en el ensamblaje del teclado y del reposamanos.
2. Pase el cable del altavoz por las guías de enrutamiento del ensamblaje del teclado y el reposamanos.
3. Adhiera la cinta adhesiva que fija el cable del altavoz al ensamblaje del teclado y el reposamanos.
4. Conecte el cable de la placa controladora del teclado a la tarjeta madre del sistema y cierre el pestillo para fijar el cable.
5. Conecte el cable del altavoz a la tarjeta madre.

Siguientes pasos

1. Instale la [batería](#).
2. Instale la [cubierta de la base](#).
3. Siga el procedimiento que se describe en [Después de manipular el interior de la computadora](#).

Panel táctil

Extracción del panel táctil

Requisitos previos

1. Siga el procedimiento que se describe en [Antes de manipular el interior de la computadora.](#)
2. Extraiga la [cubierta de la base.](#)
3. Extraiga la [batería.](#)

Sobre esta tarea

En la imagen a continuación, se indica la ubicación del panel táctil y se proporciona una representación visual del procedimiento de extracción.

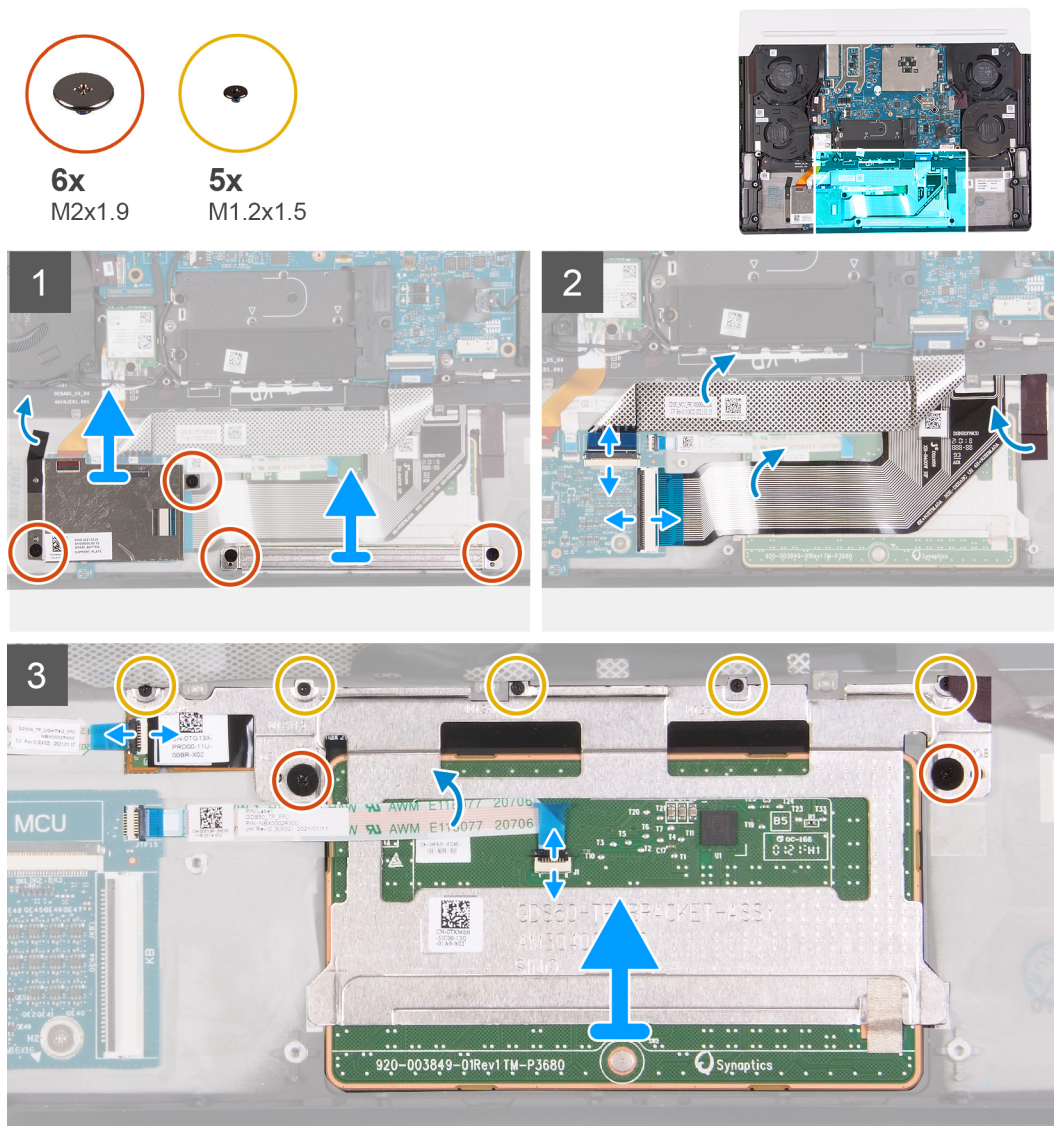

Pasos

1. Quite los dos tornillos (M2x1.9) que aseguran el soporte de la placa controladora del teclado al ensamblaje del teclado y el reposamanos.
2. Despegue la cinta que fija el soporte de la placa controladora del teclado al ensamblaje del teclado y el reposamanos.
3. Levante el soporte de la placa controladora del teclado para quitarla del ensamblaje del teclado y del reposamanos.

4. Quite los dos tornillos (M2x1.9) que aseguran el soporte del panel táctil al ensamblaje del teclado y el reposamanos.
5. Levante el soporte del panel táctil para quitarlo del ensamblaje del teclado y del reposamanos.
6. Abra el pestillo y desconecte el cable de la placa controladora del teclado de la placa.
7. Doble el cable de la placa controladora del teclado hacia arriba.
8. Abra el pestillo y desconecte el cable del teclado de la placa controladora del teclado.
9. Doble el cable del teclado hacia arriba.
10. Despegue la cinta adhesiva que fija el panel táctil al ensamblaje del teclado y el reposamanos.
11. Abra el pestillo y desconecte el cable de la luz del panel táctil del panel táctil.

i | **NOTA:** La computadora puede enviarse con un cable de la luz del panel táctil, según la configuración que haya solicitado.

12. Abra el pestillo y desconecte el cable del panel táctil del panel.
13. Doble el cable del panel táctil hacia arriba.
14. Quite los dos tornillos (M2x1.9) que fijan el panel táctil al ensamblaje del teclado y del reposamanos.
15. Quite los cinco tornillos (M1.2x1.5) que aseguran el panel táctil al ensamblaje del teclado y el reposamanos.
16. Levante el panel táctil para quitarlo del ensamblaje del teclado y del reposamanos.

Instalación del panel táctil

Requisitos previos

Si va a reemplazar un componente, quite el componente existente antes de realizar el proceso de instalación.

Sobre esta tarea

En las imágenes a continuación, se indica la ubicación del panel táctil y se proporciona una representación visual del procedimiento de instalación.



6x
M2x1.9

5x
M1.2x1.5

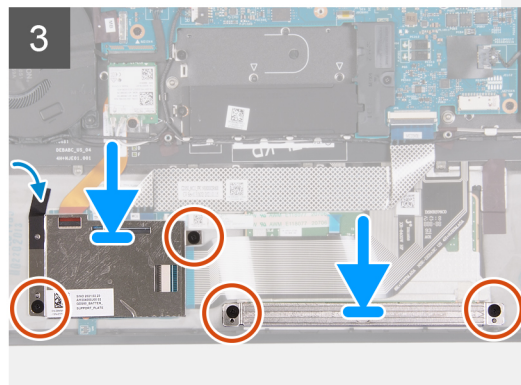
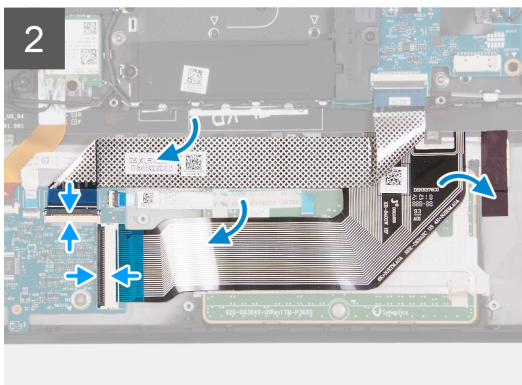
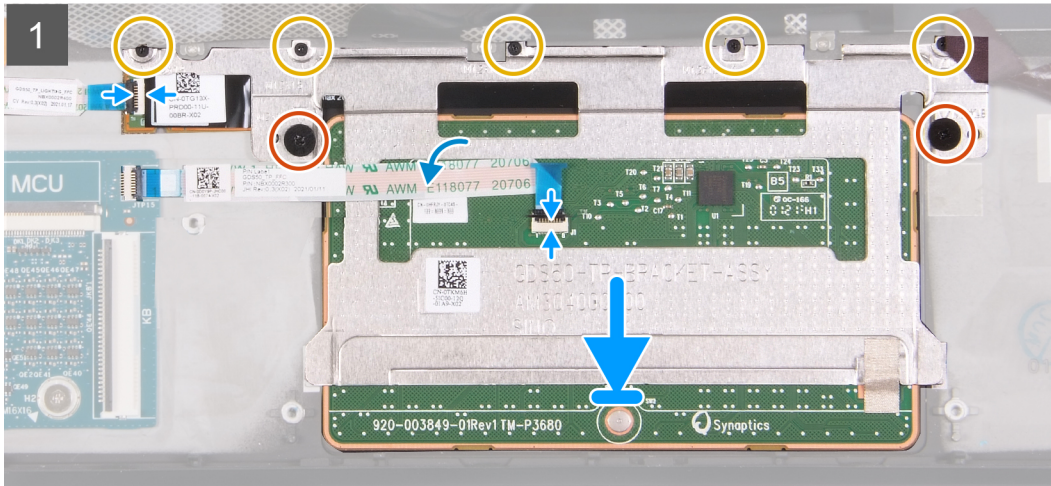
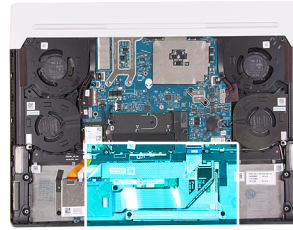

Pasos

1. Alinee y coloque el panel táctil en la ranura del ensamblaje del teclado y del reposamanos.

NOTA: Coloque el equipo boca arriba y abra la pantalla. Asegúrese de que el panel táctil esté alineado por igual en los

cuatro lados.

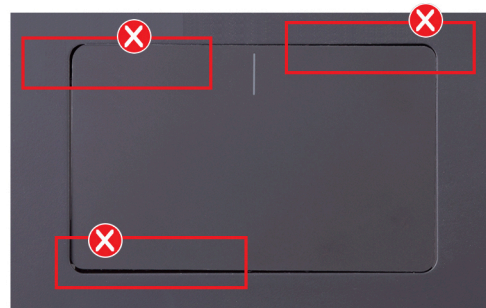

2. Reemplace los dos tornillos (M2x1.9) que fijan el panel táctil al ensamblaje del teclado y del reposamanos.
3. Reemplace los cinco tornillos (M1.2x1.5) que aseguran el panel táctil al ensamblaje del teclado y del reposamanos.
4. Doble el cable del panel táctil hacia abajo.
5. Deslice el cable del panel táctil en el conector del panel táctil y cierre el pestillo para fijar el cable.

6. Deslice el cable de la luz del panel táctil en el conector del panel táctil y cierre el pestillo para fijar el cable.

i | **NOTA:** La computadora puede enviarse con un cable de la luz del panel táctil, según la configuración que haya solicitado.

7. Doble el cable del teclado hacia abajo.

8. Deslice el cable del teclado en el conector de la placa controladora del teclado y cierre el pestillo para fijar el cable.

9. Doble el cable de la placa controladora del teclado hacia abajo.

10. Deslice el cable de la placa controladora del teclado en la placa controladora del teclado y cierre el pestillo para fijar el cable.

11. Adhiera la cinta que fija el panel táctil al ensamblaje del teclado y el reposamanos.

12. Alinee los orificios para tornillos del soporte del panel táctil con los orificios para tornillos del ensamblaje del teclado y el reposamanos.

13. Reemplace los dos tornillos (M2x1.9) que aseguran el soporte del panel táctil al ensamblaje del teclado y el reposamanos.

14. Alinee los orificios para tornillos del soporte de la placa controladora del teclado con los orificios para tornillos en el ensamblaje del teclado y el reposamanos.

15. Reemplace los dos tornillos (M2x1.9) que aseguran el soporte de la placa controladora del teclado al ensamblaje del reposamanos.

16. Adhiera la cinta que fija el soporte de la placa controladora del teclado al ensamblaje del teclado y el reposamanos.

Siguientes pasos

1. Instale la [batería](#).

2. Instale la [cubierta de la base](#).

3. Siga el procedimiento que se describe en [Después de manipular el interior de la computadora](#).

Placa controladora del teclado

Extracción de la placa controladora del teclado

Requisitos previos

1. Siga el procedimiento que se describe en [Antes de manipular el interior de la computadora](#).

2. Extraiga la [cubierta de la base](#).

3. Extraiga la [batería](#).

Sobre esta tarea

En las imágenes a continuación, se indica la ubicación de la placa controladora del teclado y se proporciona una representación visual del procedimiento de extracción.

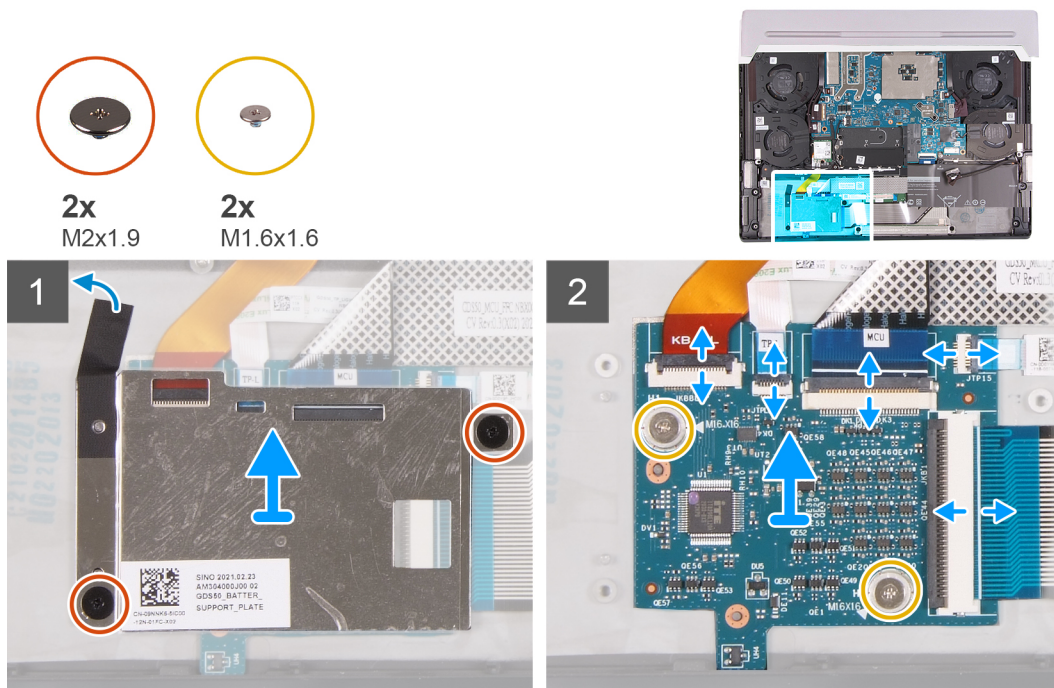

Pasos

1. Quite los dos tornillos (M2x1.9) que aseguran el soporte de la placa controladora del teclado al ensamblaje del teclado y el reposamanos.
2. Despegue la cinta que fija el soporte de la placa controladora del teclado al ensamblaje del teclado y el reposamanos.
3. Levante el soporte de la placa controladora del teclado para extraerlo de la placa controladora del teclado.
4. Abra el pestillo y desconecte el cable de retroiluminación del teclado de la placa controladora del teclado.
5. Abra el pestillo y desconecte el cable de la luz del panel táctil de la placa controladora del teclado.
 - ⓘ **NOTA:** La computadora puede enviarse con un cable de la luz del panel táctil, según la configuración que haya solicitado.
6. Abra el pestillo y desconecte el cable de la placa controladora del teclado de la placa controladora del teclado.
7. Abra el pestillo y desconecte el cable del panel táctil de la placa controladora del teclado.
8. Abra el pestillo y desconecte el cable del teclado de la placa controladora del teclado.
9. Quite los dos tornillos (M1.6x1.6) que fijan la placa controladora del teclado al ensamblaje del teclado y el reposamanos.
10. Levante la placa controladora del teclado para quitarla del ensamblaje del teclado y del reposamanos.

Instalación de la placa controladora del teclado

Requisitos previos

Si va a reemplazar un componente, quite el componente existente antes de realizar el proceso de instalación.

Sobre esta tarea

En las imágenes a continuación, se indica la ubicación de la placa controladora del teclado y se proporciona una representación visual del procedimiento de instalación.

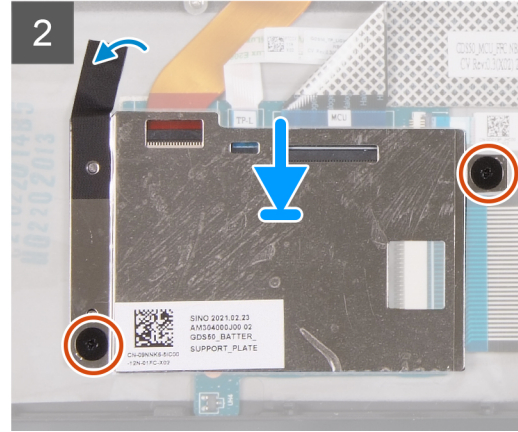
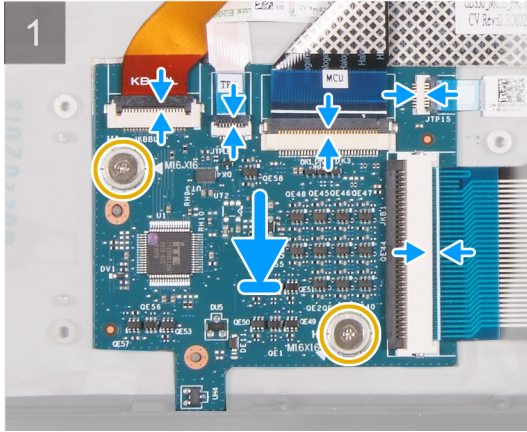
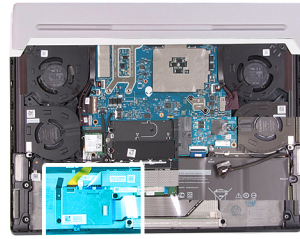

Pasos

1. Mediante los postes de alineación, adhiera la placa controladora del teclado en la ranura del ensamblaje del teclado y del reposamanos.
 2. Reemplace los dos tornillos (M1.6x1.6) que fijan la placa controladora del teclado al ensamblaje del teclado y el reposamanos.
 3. Deslice el cable del teclado en el conector de la placa controladora del teclado y cierre el pestillo para fijar el cable.
 4. Deslice el cable del panel táctil en el conector de la placa controladora del teclado y cierre el pestillo para fijar el cable.
 5. Deslice el cable de la placa controladora del teclado en la placa controladora del teclado y cierre el pestillo para fijar el cable.
 6. Deslice el cable de la luz del panel táctil en el conector de la placa controladora del teclado y cierre el pestillo para fijar el cable.
- (i) NOTA:** La computadora puede enviarse con un cable de la luz del panel táctil, según la configuración que haya solicitado.
7. Deslice el cable de retroiluminación del teclado en el conector de la placa controladora del teclado y cierre el pestillo para fijar el cable.
 8. Alinee los orificios para tornillos del soporte de la placa controladora del teclado con los orificios para tornillos de la placa controladora del teclado y del ensamblaje del teclado y del reposamanos.
 9. Reemplace los dos tornillos (M2x1.9) que aseguran el soporte de la placa controladora del teclado a la placa controladora del teclado y al ensamblaje del teclado y el reposamanos.
 10. Adhiera la cinta que fija el soporte de la placa controladora del teclado al ensamblaje del teclado y el reposamanos.

Siguientes pasos

1. Instale la [batería](#).
2. Instale la [cubierta de la base](#).
3. Siga el procedimiento que se describe en [Después de manipular el interior de la computadora](#).

Tarjeta madre

Extracción de la tarjeta madre.

Requisitos previos

1. Siga el procedimiento que se describe en [Antes de manipular el interior de la computadora](#).
2. Extraiga la [cubierta de la base](#).

3. Extraiga la [batería](#).
4. Extraiga la [tarjeta inalámbrica](#).
5. Quite la [unidad de estado sólido M.2 2230](#) o la [unidad de estado sólido M.2 2280](#), según corresponda.
6. Extraiga los [ventiladores](#).
7. Extraiga la [cubierta de I/O posterior](#).
8. Extraiga el [soporte de la unidad de estado sólido](#).
9. Quite el [ensamblaje de la pantalla](#).

Sobre esta tarea

i **NOTA:** Cuando instale este componente, consulte la hoja técnica incluida con el kit de servicios. Esto solo se aplica a las computadoras con las siguientes configuraciones de unidad de procesamiento de gráficos (GPU) que tienen grasa de elemento 31 aplicada a la CPU.

- NVIDIA GeForce RTX 3070
- NVIDIA GeForce RTX 3080

En la imagen a continuación, se indican los conectores de la tarjeta madre.

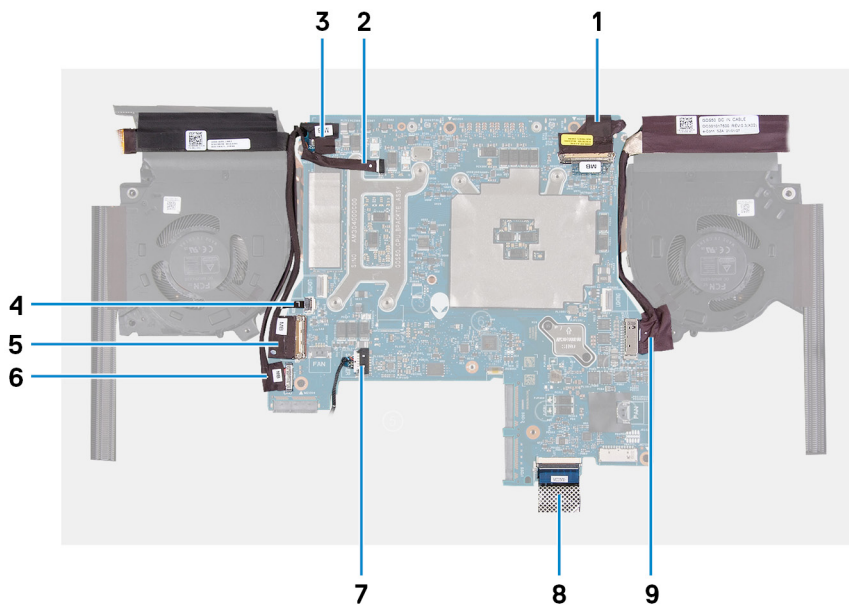

- | | |
|---|---|
| 1. Cable de pantalla | 2. Cable de LED de AlienHead |
| 3. Cable de la cámara | 4. Cable del botón de encendido |
| 5. Cable de la placa de I/O | 6. Cable del puerto de auriculares |
| 7. Cable del altavoz | 8. Cable de la placa controladora del teclado |
| 9. Cable del puerto del adaptador de alimentación | |

En las imágenes a continuación, se indica la ubicación de la tarjeta madre y se proporciona una representación visual del procedimiento de extracción.



5x
M2x4

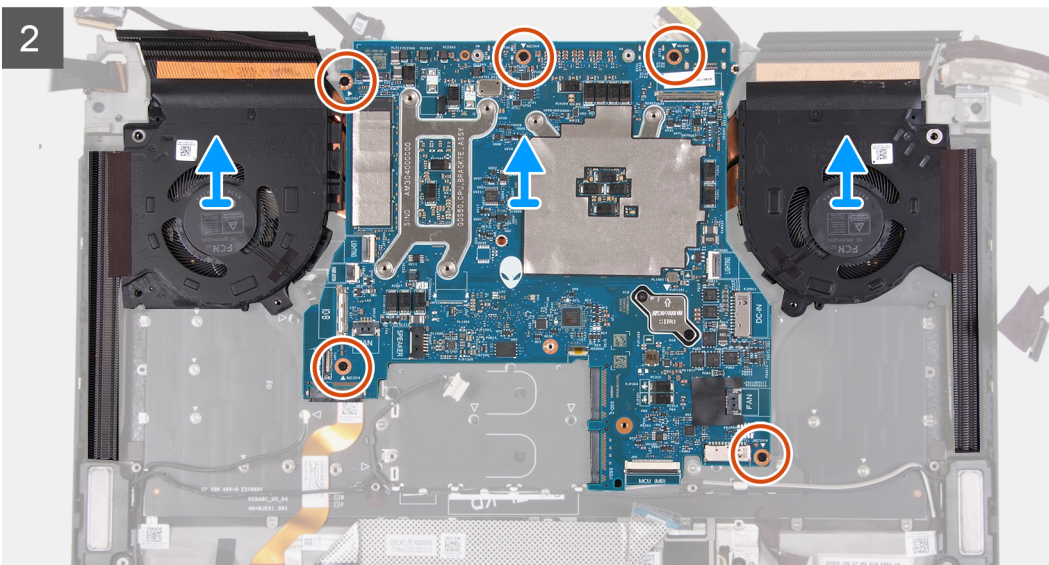
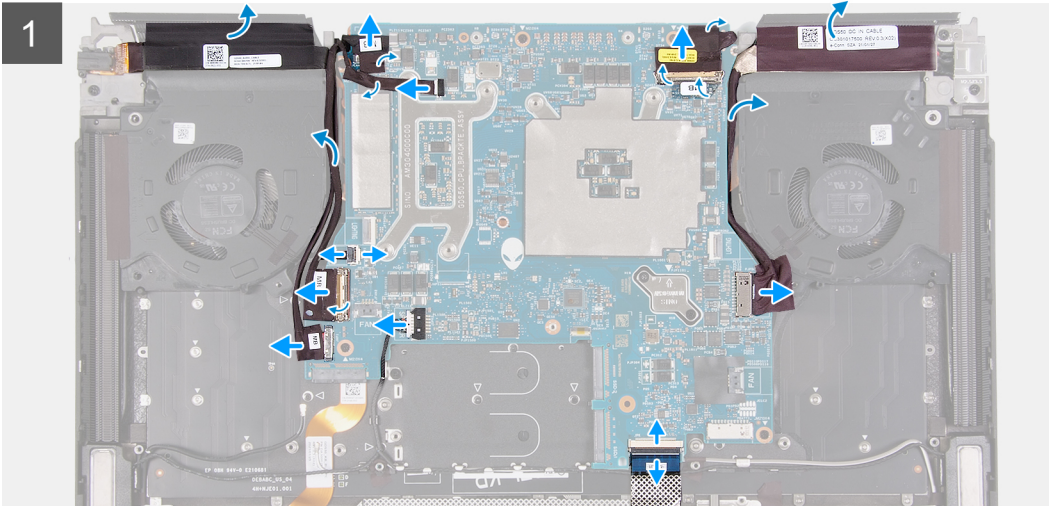
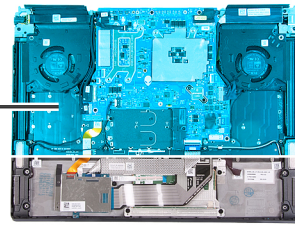

Pasos

1. Despegue el cable del puerto para auriculares del ensamblaje del disipador de calor y del ventilador.
2. Desconecte el cable de la cámara de la tarjeta madre y pegue la cinta que fija el cable de la cámara a la tarjeta madre.
3. Desconecte el cable de LED de AlienHead de la tarjeta madre del sistema y despegue el cable de la tarjeta madre.
4. Levante el pestillo y desconecte el cable del botón de encendido de la tarjeta madre.
5. Retire la cinta que fija el cable de la placa de I/O a la tarjeta madre.
6. Levante el pestillo y desconecte el cable de la placa de I/O de la tarjeta madre y extráigalo de las guías de enrutamiento del ensamblaje del disipador de calor y del ventilador.
7. Desconecte el cable del puerto para auriculares de la tarjeta madre y quítelo de las guías de enrutamiento en el ensamblaje del disipador de calor y del ventilador.
8. Desconecte el cable del altavoz de la tarjeta madre.
9. Abra el pestillo y desconecte el cable de la placa controladora del teclado de la tarjeta madre.
10. Desconecte el cable del puerto del adaptador de alimentación de la tarjeta madre.

11. Extraiga el cable del puerto del adaptador de alimentación del ensamblaje del teclado y el reposamanos y despegue el cable del puerto del adaptador de alimentación del ensamblaje del dissipador de calor y del ventilador.
12. Despegue la cinta que asegura el cable de pantalla a la tarjeta madre.
13. Abra el pestillo y desconecte el cable de pantalla de la tarjeta madre del sistema y despegue el cable de pantalla de la tarjeta madre.
14. Quite los cinco tornillos (M2x4) que aseguran el ensamblaje de la tarjeta madre al ensamblaje del teclado y el reposamanos.
15. Tire del ensamblaje de la tarjeta madre de los laterales izquierdo y derecho del dissipador de calor y levante el ensamblaje de la tarjeta madre para extraerlo del ensamblaje del teclado y del reposamanos.
16. Coloque el ensamblaje de la tarjeta madre sobre una superficie plana y limpia.
17. Dele la vuelta al ensamblaje de la tarjeta madre.
18. Extraiga el [ensamblaje del dissipador de calor y el ventilador](#).
19. Dele la vuelta al ensamblaje de la tarjeta madre.
20. Después de realizar todos los pasos de requisitos previos, nos queda la tarjeta madre.

- i** **NOTA:** Antes de devolver la tarjeta madre defectuosa. Adhiera la etiqueta del procesador (CPU) sobre el chip del procesador (CPU) y asegúrese de que cubra toda la superficie del mismo.
- i** **NOTA:** Cuando reemplace la tarjeta madre del sistema por las computadoras con una unidad de estado sólido M.2 2230 instalada, asegúrese de que el soporte de montaje de la unidad de estado sólido M.2 2230 se ha quitado de la tarjeta madre del sistema y se ha instalado en la nueva tarjeta madre.

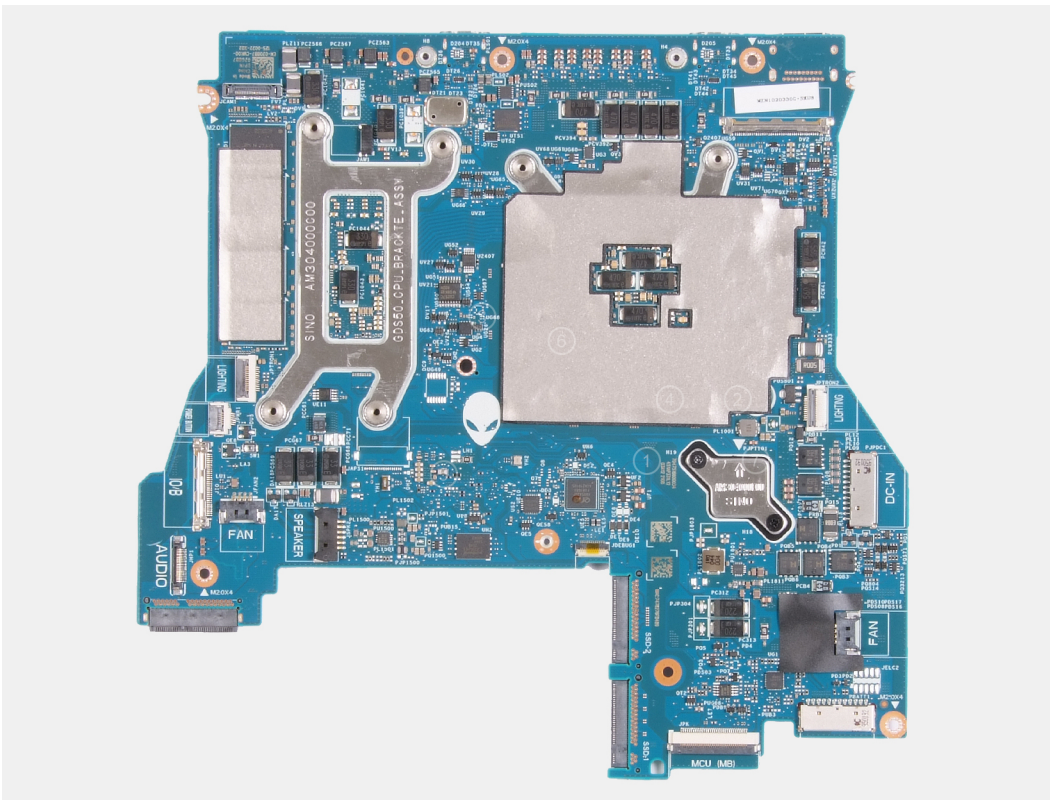

- △ PRECAUCIÓN:** Una vez extraído el ensamblaje de la tarjeta madre de la computadora, siga las instrucciones de la hoja técnica enviada con el ensamblaje de la tarjeta madre de reemplazo.
- △ PRECAUCIÓN:** No utilice alcohol para limpiar la pasta térmica del elemento 31 del chip del procesador (CPU) que está entre la hoja de la barrera del procesador (CPU). La solución de alcohol descargará la grasa del elemento 31 en partículas de metal conductoras. Si estas partículas de metal conductoras entran en contacto con la superficie de la tarjeta madre del sistema, se producirá un cortocircuito eléctrico cuando la computadora esté encendida.

Instalación de la tarjeta madre.

Requisitos previos

Si va a reemplazar un componente, quite el componente existente antes de realizar el proceso de instalación.

Sobre esta tarea

NOTA: Cuando instale este componente, consulte la hoja técnica incluida con el kit de servicios. Esto solo se aplica a las computadoras con las siguientes configuraciones de unidad de procesamiento de gráficos (GPU) que tienen grasa de elemento 31 aplicada a la CPU.

- NVIDIA GeForce RTX 3070
- NVIDIA GeForce RTX 3080

En la imagen a continuación, se indican los conectores de la tarjeta madre.

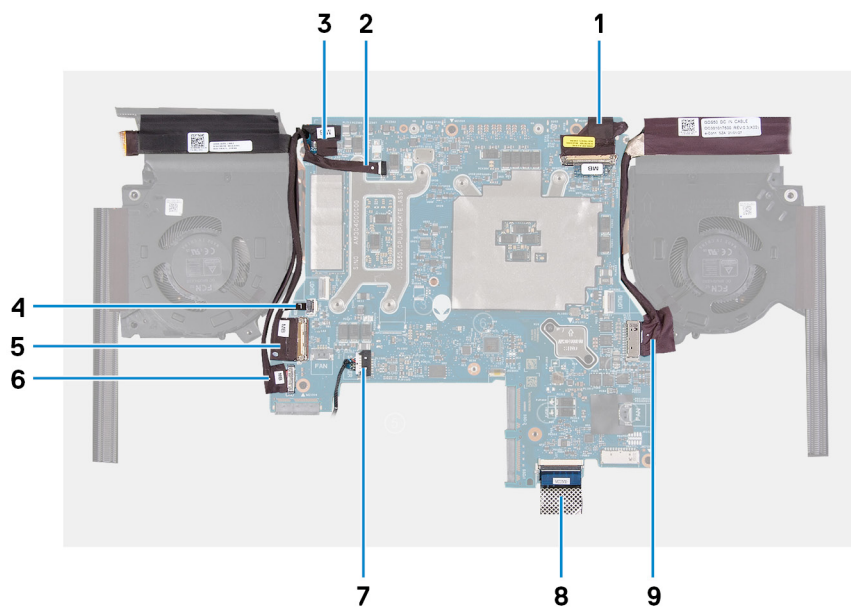

- | | |
|---|---|
| 1. Cable de pantalla | 2. Cable de LED de AlienHead |
| 3. Cable de la cámara | 4. Cable del botón de encendido |
| 5. Cable de la placa de I/O | 6. Cable del puerto de auriculares |
| 7. Cable del altavoz | 8. Cable de la placa controladora del teclado |
| 9. Cable del puerto del adaptador de alimentación | |

En las imágenes a continuación, se indica la ubicación de la tarjeta madre y se proporciona una representación visual del procedimiento de instalación.



5x
M2x4

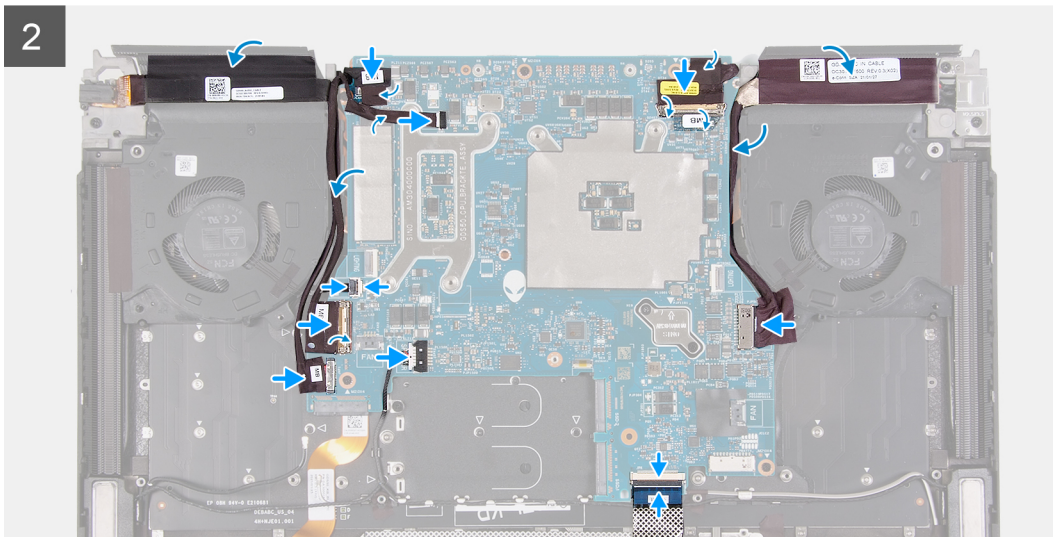
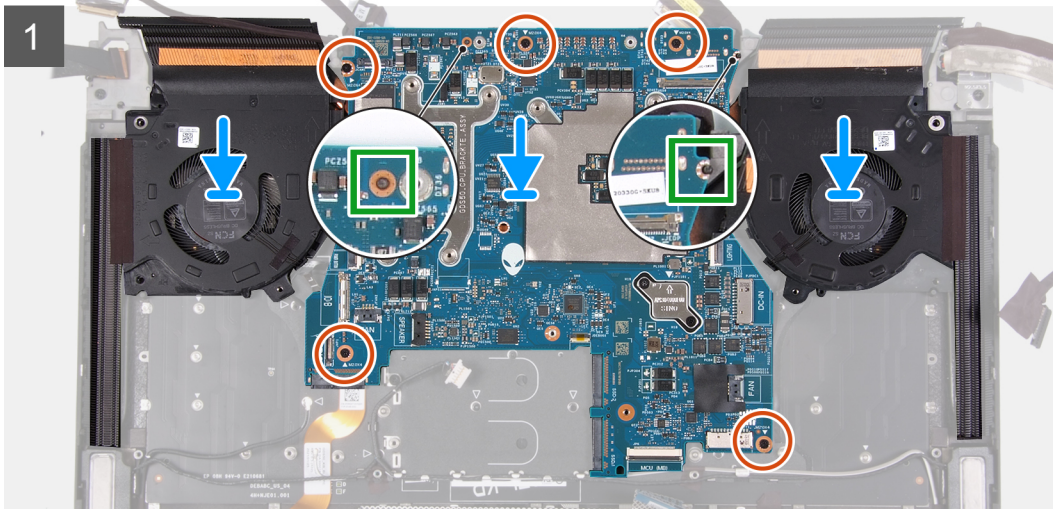
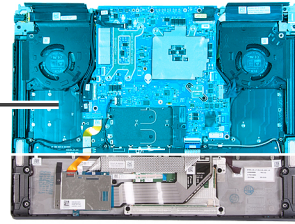

Pasos

1. Gire la tarjeta madre.
2. Instale el [ensamblaje del disipador de calor y el ventilador](#).
3. Voltee el ensamblaje de la tarjeta madre y colóquelo en el ensamblaje del teclado y el reposamanos.

NOTA: Al instalar el ensamblaje de la tarjeta madre, alinee el ensamblaje de la tarjeta madre con las clavijas de colocación del ensamblaje del teclado y el reposamanos y las extensiones del disipador de calor en el borde superior del ensamblaje del teclado y del reposamanos.
4. Alinee los orificios para tornillos del ensamblaje de la tarjeta madre con los orificios para tornillos del ensamblaje del teclado y del reposamanos.
5. Vuelva a colocar los cinco tornillos (M2x4) que fijan el ensamblaje de la tarjeta madre al ensamblaje del teclado y del reposamanos.
6. Adhiera el cable de pantalla a la tarjeta madre.
7. Deslice el cable de pantalla en el conector de la tarjeta madre y cierre el pestillo para fijar el cable.

8. Adhiera la cinta que asegura el cable de pantalla a la tarjeta madre.
9. Alinee y coloque el cable del puerto del adaptador de alimentación y adhiera el cable del puerto del adaptador de alimentación en el ensamblaje del dissipador de calor y el ventilador.
10. Conecte el cable del puerto del adaptador de alimentación a la tarjeta madre.
11. Deslice el cable de placa controladora del teclado en el conector de la tarjeta madre y cierre el pestillo para fijar el cable.
12. Conecte el cable del altavoz a la tarjeta madre.
13. Conecte el cable del puerto para auriculares a la tarjeta madre del sistema y colóquelo a través de las guías de enrutamiento del ensamblaje del dissipador de calor y del ventilador.
14. Deslice el cable de la placa de I/O en el conector de la tarjeta madre y cierre el pestillo para fijar el cable.
15. Pase el cable de la placa de I/O por las guías de enrutamiento del ensamblaje del ventilador y del dissipador de calor.
16. Pegue la cinta que fija el cable de la placa de I/O a la tarjeta madre.
17. Deslice el cable de la placa del botón de encendido en el conector de la tarjeta madre del sistema y cierre el pestillo para fijar el cable.

NOTA: Al instalar el ensamblaje de la tarjeta madre, asegúrese de que el cable de la placa del botón de encendido se encuentre en la parte superior de la tarjeta madre. Si pasa por alto la conexión del cable de la placa del botón de encendido a la tarjeta madre, provocará una falla de alimentación después del servicio.

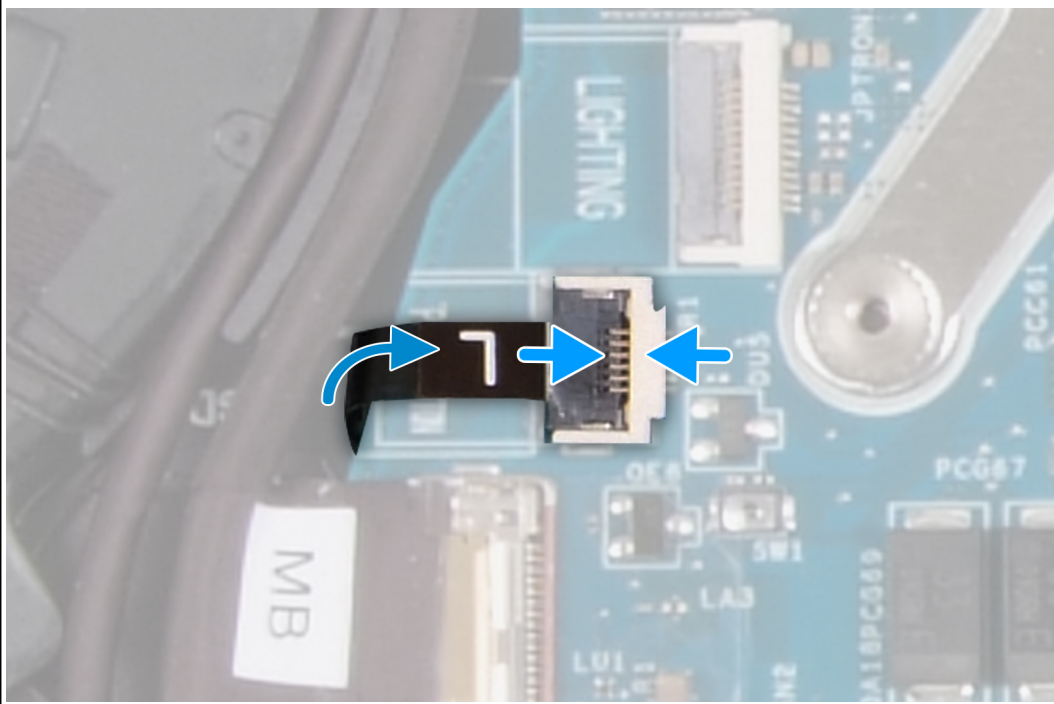

18. Adhiera el cable de LED de AlienHead a la tarjeta madre y conéctelo a la tarjeta madre.
19. Conecte el cable de la cámara a la tarjeta madre del sistema y pegue la cinta que fija el cable de la cámara a la tarjeta madre.
20. Adhiera el cable del puerto del adaptador de auriculares al ensamblaje del teclado y el reposamanos.

Siguientes pasos

1. Instale el [ensamblaje de la pantalla](#).
2. Instale el [soporte de unidad de estado sólido](#).
3. Instale la [cubierta de I/O posterior](#).
4. Instale los [ventiladores](#).
5. Instale la [unidad de estado sólido M.2 2230](#) o la [unidad de estado sólido M.2 2280](#), según corresponda.
6. Instale la [tarjeta inalámbrica](#).
7. Instale la [batería](#).
8. Instale la [cubierta de la base](#).
9. Siga el procedimiento que se describe en [Después de manipular el interior de la computadora](#).

Ensamblaje del disipador de calor y el ventilador

Extracción del ensamblaje del disipador de calor y del ventilador

Requisitos previos

1. Siga el procedimiento que se describe en [Antes de manipular el interior de la computadora](#).
2. Extraiga la [cubierta de la base](#).
3. Extraiga la [batería](#).
4. Extraiga la [tarjeta inalámbrica](#).
5. Quite la [unidad de estado sólido M.2 2230](#) o la [unidad de estado sólido M.2 2280](#), según corresponda.
6. Extraiga los [ventiladores](#).
7. Extraiga la [cubierta de I/O posterior](#).
8. Extraiga el [soporte de la unidad de estado sólido](#).
9. Siga el procedimiento del paso 1 al paso 16 en [Extracción de la tarjeta madre](#).

Sobre esta tarea

- ⓘ **NOTA:** Cuando instale este componente, consulte la hoja técnica incluida con el kit de servicios. Esto solo se aplica a las computadoras con las siguientes configuraciones de unidad de procesamiento de gráficos (GPU) que tienen grasa de elemento 31 aplicada a la CPU.
 - NVIDIA GeForce RTX 3070
 - NVIDIA GeForce RTX 3080
- ⓘ **NOTA:** El disipador de calor se puede calentar durante el funcionamiento normal. Permita que transcurra el tiempo suficiente para que el disipador de calor se enfríe antes de tocarlo.
- ⓘ **NOTA:** Para garantizar el máximo enfriamiento del procesador, no toque las zonas de transferencia del calor del disipador de calor. La grasa de su piel puede reducir la funcionalidad de transferencia de calor de la pasta térmica.

En las imágenes a continuación, se indica la ubicación del ensamblaje del disipador de calor y el ventilador, y se proporciona una representación visual del procedimiento de extracción.



9x
M2x3

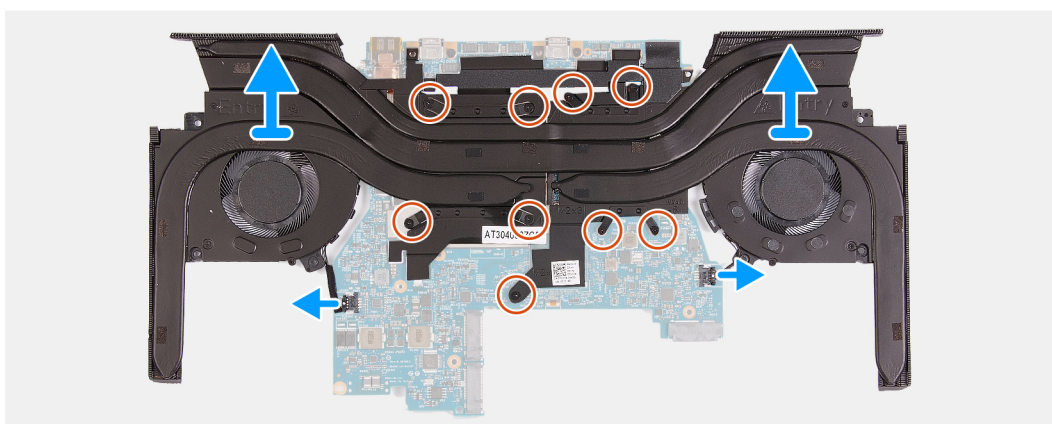
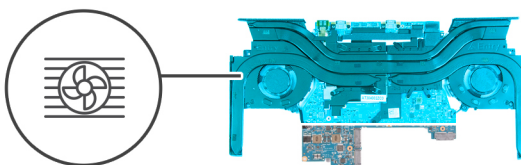

Pasos

1. Dele la vuelta al ensamblaje de la tarjeta madre.

2. Desconecte los cables de los ventiladores izquierdo y derecho de la tarjeta madre del sistema.
3. En orden secuencial inverso (9>8>7>6>5>4>3>2>1) , quite los nueve tornillos (M2x3) que fijan el ensamblaje del disipador de calor y el ventilador a la tarjeta madre.
4. Levante el ensamblaje del disipador de calor y el ventilador para quitarlo de la tarjeta madre.

PRECAUCIÓN: No utilice alcohol para limpiar la pasta térmica del elemento 31 de la superficie del procesador, la solución de alcohol descargará la grasa del elemento 31 en partículas de metal conductoras. Si estas partículas de metal conductoras entran en contacto con la superficie de la tarjeta madre del sistema, se producirá un cortocircuito eléctrico cuando la computadora esté encendida.

Instalación del ensamblaje del disipador de calor y del ventilador

Requisitos previos

Si va a reemplazar un componente, quite el componente existente antes de realizar el proceso de instalación.

Sobre esta tarea

- NOTA:** Cuando instale este componente, consulte la hoja técnica incluida con el kit de servicios. Esto solo se aplica a las computadoras con las siguientes configuraciones de unidad de procesamiento de gráficos (GPU) que tienen grasa de elemento 31 aplicada a la CPU.
- NVIDIA GeForce RTX 3070
 - NVIDIA GeForce RTX 3080

- NOTA:** La grasa térmica ya se aplicó previamente al nuevo ensamblaje térmico. NO aplique grasa térmica adicional.

En las imágenes a continuación, se indica la ubicación del ensamblaje del disipador de calor y el ventilador, y se proporciona una representación visual del procedimiento de instalación.

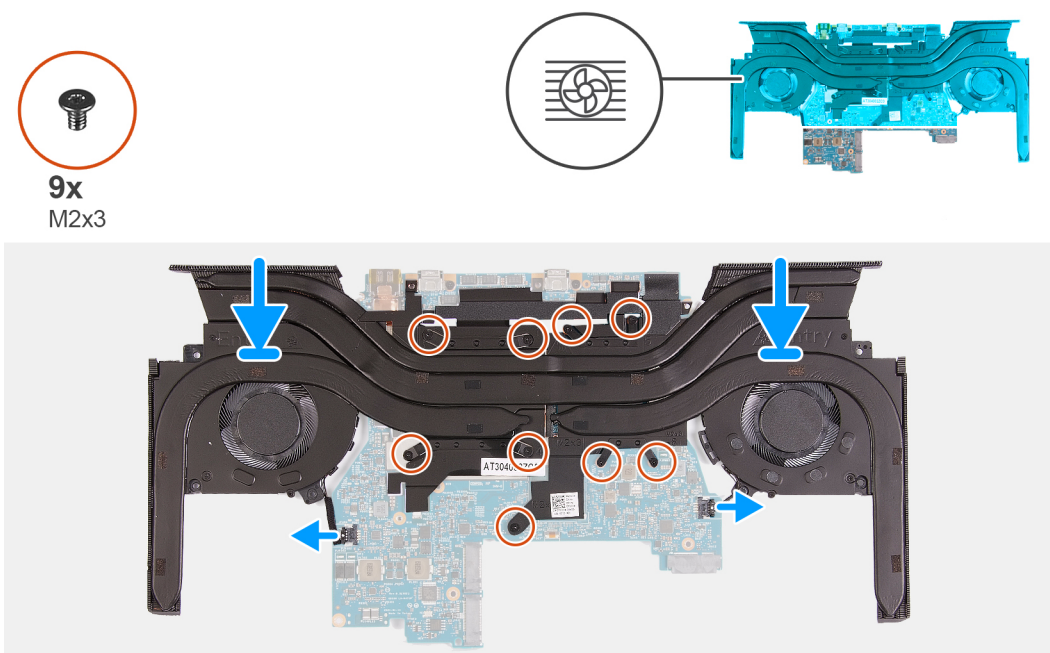

Pasos

1. **PRECAUCIÓN:** No utilice alcohol para limpiar la pasta térmica del elemento 31 de la superficie del procesador, la solución de alcohol descargará la grasa del elemento 31 en partículas de metal conductoras. Si estas partículas de metal conductoras entran en contacto con la superficie de la tarjeta madre del sistema, se producirá un cortocircuito eléctrico cuando la computadora esté encendida.

Alinee y coloque el ensamblaje del disipador de calor y el ventilador en la tarjeta madre.

2. Alinee los orificios para tornillos del ensamblaje del disipador de calor y el ventilador con los orificios para tornillos de la tarjeta madre.
3. En orden secuencial (1>2>3>4>5>6>7>8>9) , reemplace los nueve tornillos (M2x3) que aseguran el ensamblaje del disipador de calor y el ventilador a la tarjeta madre.
4. Conecte los cables de los ventiladores izquierdo y derecho a la tarjeta madre del sistema.

Siguientes pasos

1. Siga el procedimiento del paso 3 al paso 20 en [Instalación de la tarjeta madre](#).
2. Instale el [soporte de unidad de estado sólido](#).
3. Instale la [cubierta de I/O posterior](#).
4. Instale los [ventiladores](#).
5. Instale la [unidad de estado sólido M.2 2230](#) o la [unidad de estado sólido M.2 2280](#), según corresponda.
6. Instale la [tarjeta inalámbrica](#).
7. Instale la [batería](#).
8. Instale la [cubierta de la base](#).
9. Siga el procedimiento que se describe en [Después de manipular el interior de la computadora](#).

Placa de E/S

Extracción de la placa de I/O

Requisitos previos

1. Siga el procedimiento que se describe en [Antes de manipular el interior de la computadora](#).
2. Extraiga la [cubierta de la base](#).
3. Extraiga la [batería](#).
4. Extraiga la [tarjeta inalámbrica](#).
5. Quite la [unidad de estado sólido M.2 2230](#) o la [unidad de estado sólido M.2 2280](#), según corresponda.
6. Extraiga los [ventiladores](#).
7. Extraiga la [cubierta de I/O posterior](#).
8. Extraiga el [soporte de la unidad de estado sólido](#).
9. Siga el procedimiento del paso 1 al paso 16 en [Extracción de la tarjeta madre](#).

i **NOTA:** La tarjeta madre se puede quitar e instalar junto con el disipador de calor. Esto simplifica el procedimiento de instalación y extracción, y evita daños en el vínculo térmico entre la tarjeta madre y el disipador de calor.

Sobre esta tarea

En las imágenes a continuación, se indica la ubicación de la placa de I/O y se proporciona una representación visual del procedimiento de extracción.



4x
M1.6x1.8

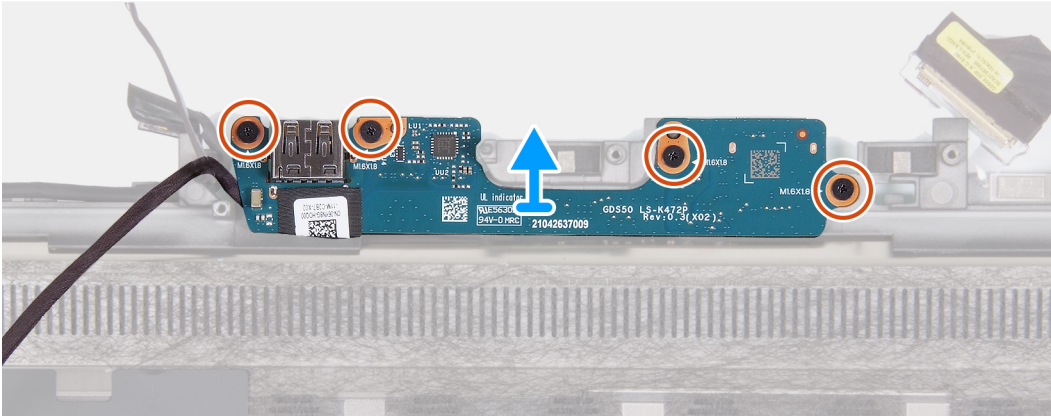
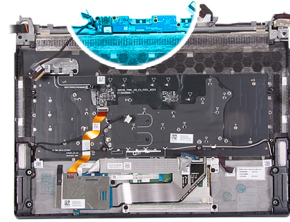

Pasos

1. Quite los cuatro tornillos (M1.6x1.8) que aseguran la placa de I/O al ensamblaje del teclado y el reposamanos.
2. Levante la placa de I/O para quitarla del ensamblaje del teclado y el reposamanos.

Instalación de la placa de I/O

Requisitos previos

Si va a reemplazar un componente, quite el componente existente antes de realizar el proceso de instalación.

Sobre esta tarea

En las imágenes a continuación, se indica la ubicación de la placa de I/O y se proporciona una representación visual del procedimiento de instalación.



4x
M1.6x1.8

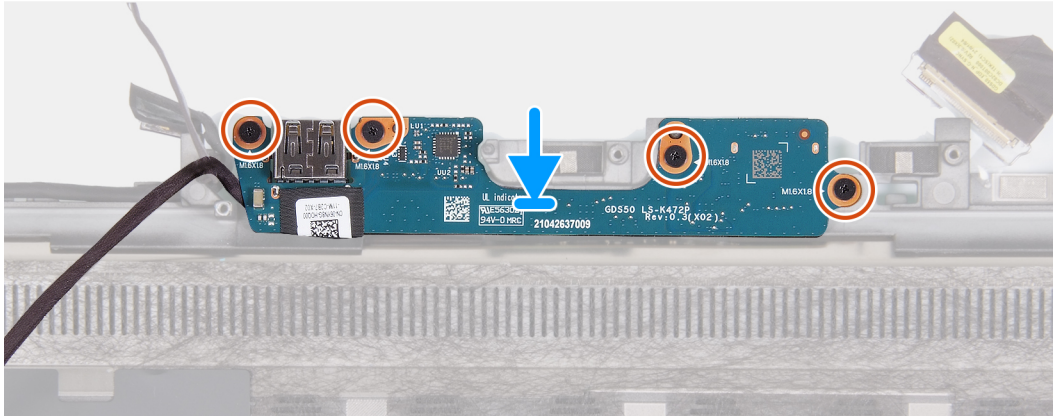
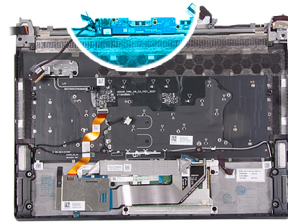

Pasos

1. Alinee los orificios para tornillos de la placa de I/O con los orificios para tornillos del ensamblaje del teclado y el reposamanos.
2. Reemplace los cuatro tornillos (M1.6x1.8) que aseguran la placa de I/O al ensamblaje del teclado y el reposamanos.

Siguientes pasos

1. Siga el procedimiento del paso 3 al paso 20 en [Instalación de la tarjeta madre](#).
NOTA: La tarjeta madre se puede quitar e instalar junto con el disipador de calor. Esto simplifica el procedimiento de instalación y extracción, y evita daños en el vínculo térmico entre la tarjeta madre y el disipador de calor.
2. Instale el [soporte de unidad de estado sólido](#).
3. Instale la [cubierta de I/O posterior](#).
4. Instale los [ventiladores](#).
5. Instale la [unidad de estado sólido M.2 2230](#) o la [unidad de estado sólido M.2 2280](#), según corresponda.
6. Instale la [tarjeta inalámbrica](#).
7. Instale la [batería](#).
8. Instale la [cubierta de la base](#).
9. Siga el procedimiento que se describe en [Después de manipular el interior de la computadora](#).

Botón de encendido

Extracción del botón de encendido

Requisitos previos

1. Siga el procedimiento que se describe en [Antes de manipular el interior de la computadora](#).
2. Extraiga la [cubierta de la base](#).
3. Extraiga la [batería](#).
4. Extraiga la [tarjeta inalámbrica](#).
5. Quite la [unidad de estado sólido M.2 2230](#) o la [unidad de estado sólido M.2 2280](#), según corresponda.
6. Extraiga los [ventiladores](#).
7. Extraiga la [cubierta de I/O posterior](#).
8. Extraiga el [soporte de la unidad de estado sólido](#).
9. Siga el procedimiento del paso 1 al paso 16 en [Extracción de la tarjeta madre](#).

NOTA: La tarjeta madre se puede quitar e instalar junto con el disipador de calor. Esto simplifica el procedimiento de instalación y extracción, y evita daños en el vínculo térmico entre la tarjeta madre y el disipador de calor.

Sobre esta tarea

En las imágenes a continuación, se indica la ubicación del botón de encendido y se proporciona una representación visual del procedimiento de extracción.

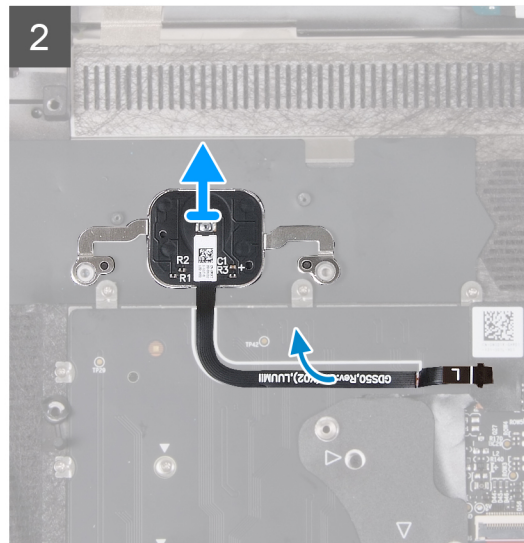
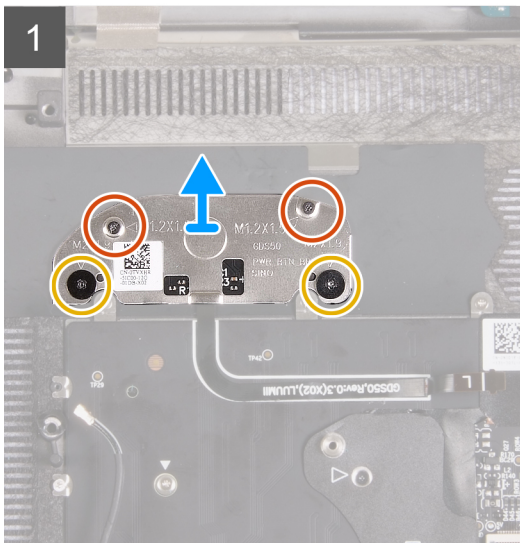
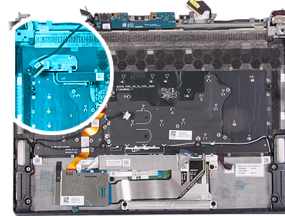
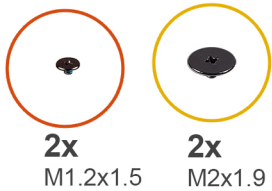

Pasos

1. Quite los dos tornillos (M2x1.9) que aseguran el soporte del botón de encendido al ensamblaje del teclado y el reposamanos.
2. Quite los dos tornillos (M1.2x1.5) que aseguran el soporte del botón de encendido al ensamblaje del teclado y el reposamanos.
3. Levante el soporte del botón de encendido para quitarlo del botón de encendido.
4. Levante el botón de encendido, junto con su cable, para extraerlo del ensamblaje del teclado y del reposamanos.

Instalación del botón de encendido

Requisitos previos

Si va a reemplazar un componente, quite el componente existente antes de realizar el proceso de instalación.

Sobre esta tarea

En las imágenes a continuación, se indica la ubicación del botón de encendido y se proporciona una representación visual del procedimiento de instalación.

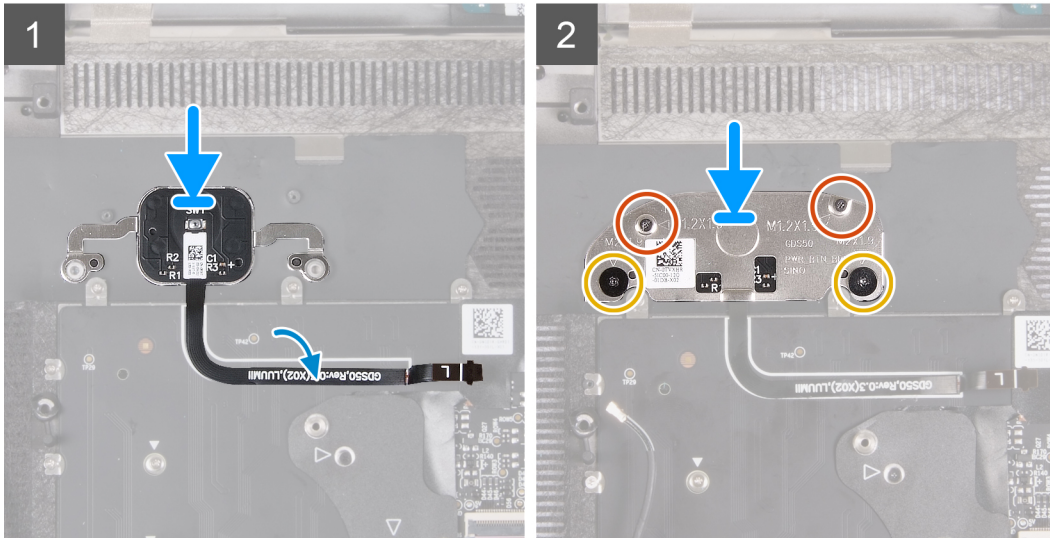
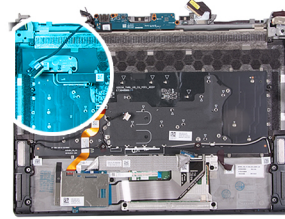
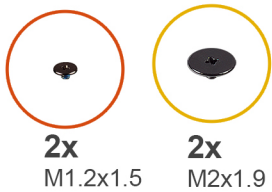

Pasos

1. Alinee y coloque el botón de encendido, junto con su cable, en la ranura del ensamblaje del teclado y el reposamanos.
2. Alinee los orificios para tornillos del soporte del botón de encendido con los orificios para tornillos del ensamblaje del teclado y el reposamanos.
3. Reemplace los dos tornillos (M2x1.9) que fijan el soporte del botón de encendido al ensamblaje del teclado y el reposamanos.
4. Reemplace los dos tornillos (M1.2x1.5) que fijan el soporte del botón de encendido al ensamblaje del teclado y el reposamanos.

Siguientes pasos

1. Siga el procedimiento del paso 3 al paso 20 en [Instalación de la tarjeta madre](#).
 ⓘ **NOTA:** La tarjeta madre se puede quitar e instalar junto con el disipador de calor. Esto simplifica el procedimiento de instalación y extracción, y evita daños en el vínculo térmico entre la tarjeta madre y el disipador de calor.
2. Instale el [soporte de unidad de estado sólido](#).
3. Instale la [cubierta de I/O posterior](#).
4. Instale los [ventiladores](#).
5. Instale la [unidad de estado sólido M.2 2230](#) o la [unidad de estado sólido M.2 2280](#), según corresponda.
6. Instale la [tarjeta inalámbrica](#).
7. Instale la [batería](#).
8. Instale la [cubierta de la base](#).
9. Siga el procedimiento que se describe en [Después de manipular el interior de la computadora](#).

Ensamblaje de la antena y el reposamanos

Extracción del ensamblaje del teclado y del reposamanos.

Requisitos previos

1. Siga el procedimiento que se describe en [Antes de manipular el interior de la computadora](#).
2. Extraiga la [cubierta de la base](#).

3. Extraiga la [batería](#).
4. Extraiga la [tarjeta inalámbrica](#).
5. Quite la [unidad de estado sólido M.2 2230](#) o la [unidad de estado sólido M.2 2280](#), según corresponda.
6. Extraiga el [soporte de la unidad de estado sólido](#).
7. Extraiga los [ventiladores](#).
8. Extraiga la [cubierta de I/O posterior](#).
9. Extraiga el [puerto del adaptador de alimentación](#).
10. Extraiga el [puerto para auriculares](#).
11. Quite el [ensamblaje de la pantalla](#).
12. Retire los [parlantes](#).
13. Extraiga la [panel táctil](#).
14. Extraiga la [placa controladora del teclado](#).
15. Extraiga la [tarjeta madre](#).
 - ⓘ **NOTA:** La tarjeta madre se puede quitar e instalar junto con el disipador de calor. Esto simplifica el procedimiento de instalación y extracción, y evita daños en el vínculo térmico entre la tarjeta madre y el disipador de calor.
16. Extraiga la [placa de I/O](#).
17. Extraiga el [botón de encendido](#).

Sobre esta tarea

En las imágenes a continuación, se indica la ubicación del ensamblaje del teclado y el reposamanos, y se proporciona una representación visual del procedimiento de extracción.

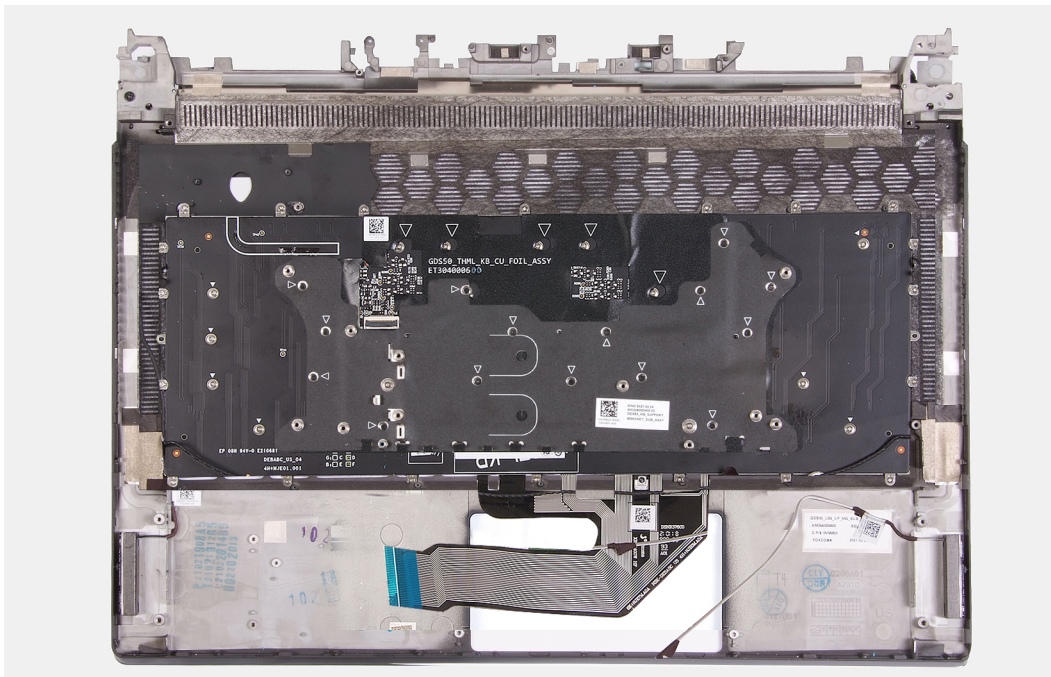

Pasos

Después de realizar los requisitos previos, queda el ensamblaje del teclado y el reposamanos.

Instalación del ensamblaje del teclado y el reposamanos

Requisitos previos

Si va a reemplazar un componente, quite el componente existente antes de realizar el proceso de instalación.

Sobre esta tarea

En las imágenes a continuación, se indica la ubicación del ensamblaje del teclado y el reposamanos y se proporciona una representación visual del procedimiento de instalación.

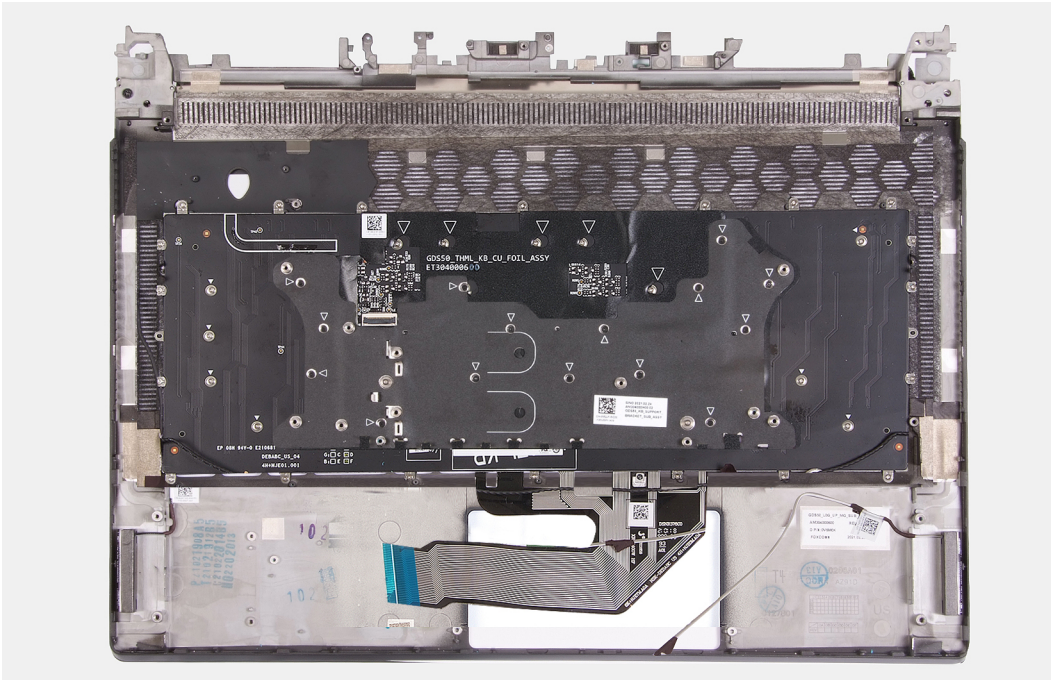

Pasos

Para instalar el ensamblaje del teclado y el reposamanos, realice los requisitos posteriores.

Siguientes pasos

1. Instale el [botón de encendido](#).
2. Instale la [placa de I/O](#).
3. Coloque la [tarjeta madre](#).
i **NOTA:** La tarjeta madre se puede quitar e instalar junto con el disipador de calor. Esto simplifica el procedimiento de instalación y extracción, y evita daños en el vínculo térmico entre la tarjeta madre y el disipador de calor.
4. Instale la [placa controladora del teclado](#).
5. Instale el [panel táctil](#).
6. Instale los [altavoces](#).
7. Instale el [ensamblaje de la pantalla](#).
8. Instale el [puerto para auriculares](#).
9. Instale el [puerto del adaptador de alimentación](#).
10. Instale la [cubierta de I/O posterior](#).
11. Instale los [ventiladores](#).
12. Instale el [soporte de unidad de estado sólido](#).
13. Instale la [unidad de estado sólido M.2 2230](#) o la [unidad de estado sólido M.2 2280](#), según corresponda.
14. Instale la [tarjeta inalámbrica](#).
15. Coloque la [batería](#).
16. Instale la [cubierta de la base](#).
17. Siga el procedimiento que se describe en [Después de manipular el interior de la computadora](#).

Controladores y descargas

Cuando se solucionan problemas, se descargan o se instalan controladores, se recomienda leer el artículo de la base de conocimientos de Dell, Preguntas frecuentes sobre controladores y descargas [000123347](#).

System Setup (Configuración del sistema)

PRECAUCIÓN: A menos que sea un usuario experto, no cambie la configuración en el programa de configuración del BIOS. Algunos cambios pueden provocar que el equipo no funcione correctamente.

NOTA: Antes de modificar el programa de configuración del BIOS, se recomienda anotar la información de la pantalla del programa de configuración del BIOS para que sirva de referencia posteriormente.

Utilice el programa de configuración del BIOS para los siguientes fines:

- Obtenga información sobre el hardware instalado en la computadora, por ejemplo, la cantidad de RAM y el tamaño de la unidad de disco duro.
- Cambiar la información de configuración del sistema.
- Establecer o cambiar una opción seleccionable por el usuario, como la contraseña de usuario, el tipo de disco duro instalado, activar o desactivar dispositivos básicos.

Acceso al programa de configuración del BIOS

Sobre esta tarea

Encienda (o reinicie) la computadora y presione F2 inmediatamente.

Teclas de navegación

NOTA: Para la mayoría de las opciones de configuración del sistema, se registran los cambios efectuados, pero no se aplican hasta que se reinicia el sistema.

Teclas	Navegación
Flecha hacia arriba	Se desplaza al campo anterior.
Flecha hacia abajo	Se desplaza al campo siguiente.
Intro	Permite introducir un valor en el campo seleccionado, si se puede, o seguir el vínculo del campo.
Barra espaciadora	Amplía o contrae una lista desplegable, si procede.
Lengüeta	Se desplaza a la siguiente área de enfoque.
Esc	Se desplaza a la página anterior hasta que vea la pantalla principal. Presionar Esc en la pantalla principal muestra un mensaje de confirmación donde se le solicita que guarde los cambios y reinicie el sistema.

Secuencia de arranque

La secuencia de arranque le permite omitir el orden de dispositivos de arranque definido en la configuración del sistema y arrancar directamente desde un dispositivo específico (por ejemplo, la unidad óptica o la unidad de disco duro). Durante la prueba de encendido automática (POST), cuando aparece el logotipo de Dell, puede hacer lo siguiente:

- Acceder al programa de configuración del sistema al presionar la tecla F2
- Activar el menú de inicio de una vez al presionar la tecla F12

El menú de arranque de una vez muestra los dispositivos desde los que puede arrancar, incluida la opción de diagnóstico. Las opciones del menú de arranque son las siguientes:

- Unidad extraíble (si está disponible)
- Unidad STXXXX (si está disponible)
- **NOTA:** XXX denota el número de la unidad SATA.
- Unidad óptica (si está disponible)
- Unidad de disco duro SATA (si está disponible)
- Diagnóstico

La pantalla de secuencia de arranque también muestra la opción de acceso a la pantalla de la configuración del sistema.

Opciones de configuración del sistema

NOTA: Según la computadora y los dispositivos instalados, se pueden o no mostrar los elementos enumerados en esta sección.

Tabla 3. Opciones de configuración del sistema - Menú principal

Principal	
Hora del sistema	Muestra la hora actual en el formato hh:mm:ss
Fecha del sistema	Muestra la fecha actual en el formato mm/dd/aaaa.
Versión del BIOS	Muestra la versión del BIOS.
Nombre de producto	Muestra el número de modelo del equipo.
Etiqueta de servicio	Muestra la etiqueta de servicio del equipo.
Etiqueta de activo	Muestra la etiqueta de activo de la computadora.
Tipo de CPU	Muestra el tipo de procesador.
Velocidad de CPU	Muestra la velocidad del procesador.
ID de CPU	Muestra el código de identificación del procesador.
Caché de CPU	
Caché L1	Muestra el tamaño de la memoria caché L1 del procesador.
Caché L2	Muestra el tamaño de la memoria caché L2 del procesador.
Caché L3	Muestra el tamaño de la memoria caché L3 del procesador.
M.2 PCIe SSD-1	Muestra la información del dispositivo SSD PCIe M.2 de la computadora.
M.2 PCIe SSD-2	Muestra la información del dispositivo SSD PCIe M.2 de la computadora.
Tipo de adaptador de CA	Muestra el tipo de adaptador de CA instalado.
Memoria del sistema	Muestra el tamaño de la memoria instalada.
Velocidad de memoria	Muestra la velocidad de la memoria.
Keyboard Type	Muestra el tipo de teclado instalado en la computadora.

Tabla 4. Opciones de configuración del sistema: menú de opciones avanzadas

Avanzar	
NIC integrada	Activa o desactiva la NIC integrada. Valor predeterminado: Habilitado
Emulación de USB	Activa o desactiva la característica de emulación de USB. Esta función define la manera en que el BIOS, sin sistema operativo preparado para USB, maneja dispositivos USB. La emulación de USB siempre está habilitada durante la POST. Valor predeterminado: Habilitado NOTA: No se puede iniciar cualquier tipo de dispositivo USB (disquete, unidad de disco duro o llave de memoria) cuando esta opción está desactivada.
USB PowerShare	Activa o desactiva USB PowerShare. Valor predeterminado: Habilitado

Tabla 4. Opciones de configuración del sistema: menú de opciones avanzadas (continuación)



Avanzar	
Compatibilidad con activación de USB	Activa o desactiva el soporte para activación de USB. Valor predeterminado: Habilitado
Funcionamiento de SATA	Permite configurar el modo operativo de la controladora de la unidad de disco duro integrada SATA. Valor predeterminado: AHCI
Precauciones del adaptador	Permite elegir si el equipo debería mostrar los mensajes de precaución del sistema cuando se utilizan adaptadores de CA que no son compatibles con la computadora. Valor predeterminado: Habilitado
Function Key Behavior	Permite establecer la tecla de función o la tecla multimedia con el comportamiento predeterminado de la tecla de función. Valor predeterminado: Tecla multimedia
Keyboard Backlight with AC	Selecciona el valor de tiempo de espera agotado de la iluminación del teclado cuando hay un adaptador de CA conectado a la computadora. Valor predeterminado: 1 minuto
Iluminación del teclado con batería	Selecciona el valor de tiempo de espera agotado para la iluminación del teclado cuando la computadora funciona con batería. Valor predeterminado: 1 minuto
Estado de la batería	Muestra el mantenimiento de la batería.
Configuración de carga de la batería	Establece la configuración de batería principal con un inicio y detención de carga personalizados seleccionados previamente. Valor predeterminado: Adaptive (Adaptable)
Configuración de carga de batería avanzada	Establece la configuración de batería principal con un inicio y detención de carga personalizados seleccionados previamente. Valor predeterminado: Adaptive (Adaptable)
Encender al abrir la tapa	Selecciona la opción de encendido cuando la pantalla está abierta. Valor predeterminado: desactivado
Opciones de rendimiento	
Tecnología SpeedShift de Intel	Permite que la CPU controle de manera rápida y automática las frecuencias del reloj de la CPU en función de las cargas de trabajo del sistema operativo, para mejorar el rendimiento del sistema y optimizar el consumo de energía. Valor predeterminado: Habilitado
Sobreaceleración (OC)	Habilita las funciones de sobreaceleración. Cuando esta opción está habilitada, se muestran muchas más opciones de sobreaceleración. Valor predeterminado: desactivado
	<p> NOTA: La sobreaceleración solo se admite en CPU con un procesador Intel Core i9k.</p> <p> PRECAUCIÓN: La sobreaceleración puede hacer que el sistema se vuelva inestable. Si el BIOS detecta que</p>

Tabla 4. Opciones de configuración del sistema: menú de opciones avanzadas (continuación)

Avanzar	
	el sistema se bloquea después de la sobreaceleración, se revertirá al último perfil de BIOS funcional conocido después del reinicio.
Mantenimiento	
Borrado de datos en el siguiente arranque	Activa o desactiva el borrado de datos en el próximo arranque. Valor predeterminado: desactivado
Recuperación del BIOS desde el disco duro	Permite al usuario realizar una recuperación de ciertas condiciones de BIOS dañado a partir de un archivo de recuperación en el disco duro principal del usuario o en una llave USB externa.
Recuperación automática del BIOS	Permite que el BIOS se recupere a sí mismo automáticamente, sin acciones de usuario. Valor predeterminado: desactivado
Resolución del sistema de SupportAssist	
Umbral de recuperación de sistema operativo automático	Controla el flujo de arranque automático para la consola de resolución del sistema de SupportAssist y la herramienta de recuperación del sistema operativo de Dell. Valor predeterminado: 2
SupportAssist OS Recovery	Activa o desactiva el flujo de arranque para la herramienta de SupportAssist OS Recovery en caso de que se produzcan ciertos errores de sistema. Valor predeterminado: desactivado

Tabla 5. Opciones de configuración del sistema: menú Seguridad

Seguridad	
Contraseña de administrador	Muestra si la contraseña del administrador se ha borrado o está establecida.
Contraseña del sistema	Muestra si la contraseña del sistema se ha borrado o está establecida. Valor predeterminado: no establecido
Contraseña de administrador	Le permite configurar la contraseña de administrador. La contraseña de administrador controla el acceso a la utilidad de configuración del sistema.
Contraseña del sistema	Permite configurar una contraseña para el sistema. La contraseña del sistema controla el acceso al equipo durante el inicio.
Cambio de contraseña	Permite autorizar o denegar la contraseña del sistema o los cambios de contraseña de HDD. Valor predeterminado: Permitido
Absolute®	Activa o desactiva la interfaz del módulo del BIOS del servicio opcional Computrace, de Absolute Software. Valor predeterminado: desactivar
Estado de Absolute®	Activa o desactiva la autenticación de SID de bloque de SED. Valor predeterminado: desactivado

Tabla 5. Opciones de configuración del sistema: menú Seguridad (continuación)

Seguridad	
Tabla de mitigaciones de seguridad de SMM para Windows (WSMT)	Activa o desactiva la tabla de mitigación de seguridad de SMM de Windows. Permite que el firmware del sistema le confirme al sistema operativo que se han implementado ciertas prácticas recomendadas de seguridad en el software del Modo de Administración de Sistema (SMM). Valor predeterminado: desactivado
TPM de firmware	Activa o desactiva la función Firmware TPM. Valor predeterminado: Habilitado
Omisión PPI para el comando de borrado	Permite controlar la interfaz de presencia física (PPI) del TPM. Cuando está habilitada, esta configuración permitirá que el sistema operativo omita las peticiones de usuario de la PPI del BIOS cuando emita el comando de borrado. Los cambios en esta configuración surten efecto inmediatamente. Valor predeterminado: desactivado
Actualizaciones de la cápsula de Firmware de UEFI	Habilita o deshabilita las actualizaciones del BIOS mediante paquetes de actualización de cápsula UEFI. Valor predeterminado: Habilitado
Arranque seguro	Habilita o deshabilita la configuración de características de la plataforma en los sistemas del cliente de Dell con el BIOS con WSMT habilitado. Valor predeterminado: Habilitado

Tabla 6. Opciones de configuración del sistema - Menú de inicio

Arranque	
Opción de lista de arranque	Muestra las opciones de arranque. Valor predeterminado: UEFI
Opción de agregado de arranque del navegador de archivos	Permite agregar opciones de arranque.
Administrador de arranque de Windows	Mostrar las opciones de arranque en Windows
Arranque de UEFI	Activa o desactiva el arranque de UEFI. Valor predeterminado: desactivado

Tabla 7. Opciones de configuración del sistema - Menú de salida

Exit (Salir)	
Salir y guardar cambios	Permite salir del programa de configuración del sistema y guardar los cambios.
Guardar cambios sin salir	Permite guardar los cambios sin salir de la configuración del BIOS.
Salir y descartar cambios	Permite salir de la configuración del BIOS sin guardar los cambios.
Cargar valores predeterminados óptimos	Permite restablecer los valores de restauración predeterminados para todas las opciones de configuración del sistema.
Descartar cambios	Permite cargar los valores anteriores de todas las opciones de configuración del sistema.

Contraseña del sistema y de configuración

Tabla 8. Contraseña del sistema y de configuración

Tipo de contraseña	Descripción
Contraseña del sistema	Es la contraseña que debe introducir para iniciar sesión en el sistema.
Contraseña de configuración	Es la contraseña que debe introducir para acceder y realizar cambios a la configuración de BIOS del equipo.

Puede crear una contraseña del sistema y una contraseña de configuración para proteger su equipo.

⚠ **PRECAUCIÓN:** Las funciones de contraseña ofrecen un nivel básico de seguridad para los datos del equipo.

⚠ **PRECAUCIÓN:** Cualquier persona puede tener acceso a los datos almacenados en el equipo si no se bloquea y se deja desprotegido.

ℹ **NOTA:** La función de contraseña de sistema y de configuración está desactivada.

Asignación de una contraseña de configuración del sistema

Requisitos previos

Puede asignar una nueva **Contraseña de administrador o de sistema** solo cuando el estado se encuentra en **No establecido**.

Sobre esta tarea

Para ingresar a la configuración del sistema, presione F12 inmediatamente después de un encendido o reinicio.

Pasos

1. En la pantalla **BIOS del sistema** o **Configuración del sistema**, seleccione **Seguridad** y presione Entrar.
Aparece la pantalla **Seguridad**.
2. Seleccione **Contraseña de sistema/administrador** y cree una contraseña en el campo **Introduzca la nueva contraseña**.
Utilice las siguientes pautas para asignar la contraseña del sistema:
 - Una contraseña puede tener hasta 32 caracteres.
 - Al menos un carácter especial: ! " # \$ % & ' () * + , - . / : ; < = > ? @ [\] ^ _ ` { | }
 - Números de 0 a 9
 - Letras mayúsculas de la A a la Z.
 - Letras minúsculas de la a a la z
3. Introduzca la contraseña del sistema que especificó anteriormente en el campo **Confirm new password (Confirmar nueva contraseña)** y haga clic en **OK (Aceptar)**.
4. Presione Esc y guarde los cambios como se indica en el mensaje emergente.
5. Presione Y para guardar los cambios.
La computadora se reiniciará.

Eliminación o modificación de una contraseña de configuración del sistema existente

Requisitos previos

Asegúrese de que el **Estado de contraseña** esté desbloqueado (en la configuración del sistema) antes de intentar eliminar o cambiar la contraseña del sistema y de configuración existente. No se puede eliminar ni modificar una contraseña existente de sistema o de configuración si **Estado de la contraseña** está bloqueado.

Sobre esta tarea

Para ingresar a la configuración del sistema, presione F12 inmediatamente después de un encendido o reinicio.

Pasos

1. En la pantalla **BIOS del sistema** o **Configuración del sistema**, seleccione **Seguridad del sistema** y presione Entrar. Aparece la pantalla **System Security (Seguridad del sistema)**.
2. En la pantalla **System Security (Seguridad del sistema)**, compruebe que la opción **Password Status (Estado de la contraseña)** está en modo **Unlocked (Desbloqueado)**.
3. Seleccione **Contraseña del sistema**, actualice o elimine la contraseña del sistema existente y presione Entrar o Tab.
4. Seleccione **Contraseña de configuración**, actualice o elimine la contraseña de configuración existente y presione Entrar o Tab.
 **NOTA:** Si cambia la contraseña del sistema o de configuración, vuelva a ingresar la nueva contraseña cuando se le solicite. Si borra la contraseña del sistema o de configuración, confirme cuando se le solicite.
5. Presione Esc y aparecerá un mensaje para que guarde los cambios.
6. Presione "Y" para guardar los cambios y salir de System Setup (Configuración del sistema). La computadora se reiniciará.

Borrado de la configuración de CMOS

Sobre esta tarea

 **PRECAUCIÓN:** El borrado de la configuración de CMOS restablecerá la configuración del BIOS en la computadora.

Pasos

1. Extraiga la [cubierta de la base](#).
2. Espere un minuto.
3. Coloque la [cubierta de la base](#).

Borrado de las contraseñas del sistema y del BIOS (configuración del sistema)

Sobre esta tarea

Para borrar las contraseñas del BIOS o del sistema, comuníquese con el soporte técnico de Dell, como se describe en www.dell.com/contactdell.

 **NOTA:** Para obtener información sobre cómo restablecer las contraseñas de aplicaciones o Windows, consulte la documentación incluida con Windows o la aplicación en particular.

Actualización de BIOS

Actualización del BIOS en Windows

Pasos

1. Vaya a www.dell.com/support.
2. Haga clic en **Soporte de productos**. Haga clic en **Buscar soporte**, introduzca la etiqueta de servicio de la computadora y haga clic en **Buscar**.
 **NOTA:** Si no tiene la etiqueta de servicio, utilice la función de SupportAssist para identificar la computadora de forma automática. También puede usar la ID del producto o buscar manualmente el modelo de la computadora.
3. Haga clic en **Drivers & Downloads (Controladores y descargas)**. Expanda **Buscar controladores**.
4. Seleccione el sistema operativo instalado en el equipo.

5. En la lista desplegable **Categoría**, seleccione **BIOS**.
6. Seleccione la versión más reciente del BIOS y haga clic en **Descargar** para descargar el archivo del BIOS para la computadora.
7. Después de finalizar la descarga, busque la carpeta donde guardó el archivo de actualización del BIOS.
8. Haga doble clic en el icono del archivo de actualización del BIOS y siga las instrucciones que aparecen en pantalla.
Para obtener más información sobre cómo actualizar el BIOS del sistema, busque en el recurso de la base de conocimientos en www.dell.com/support.

Actualización del BIOS mediante la unidad USB en Windows

Pasos

1. Siga el procedimiento del paso 1 al paso 6 en [Actualización del BIOS en Windows](#) para descargar el archivo del programa de configuración del BIOS más reciente.
2. Cree una unidad USB de arranque. Para obtener más información, busque el recurso de la base de conocimientos en www.dell.com/support.
3. Copie el archivo del programa de configuración del BIOS en la unidad USB de arranque.
4. Conecte la unidad USB de arranque a la computadora que necesita la actualización del BIOS.
5. Reinicie la computadora y presione **F12**.
6. Seleccione la unidad USB desde el **Menú de arranque por única vez**.
7. Ingrese el nombre de archivo del programa de configuración del BIOS y presione **Entrar**.
Aparece la **Utilidad de actualización del BIOS**.
8. Siga las instrucciones que aparecen en pantalla para completar la actualización del BIOS.

Solución de problemas

Manejo de baterías de iones de litio hinchadas

Como la mayoría de las laptops, las laptops de Dell utilizan baterías de iones de litio. Un tipo de batería de iones de litio es la batería de polímero de iones de litio. Las baterías de polímero de iones de litio han aumentado su popularidad en los últimos años y se han convertido en el estándar de la industria electrónica, debido a las preferencias del cliente de un factor de forma delgado (especialmente con las nuevas laptops ultradelgadas) y duración de batería larga. Dentro de la tecnología de la batería de polímero de iones de litio está la posibilidad de hinchazón de las células de la batería.

Una batería hinchada puede afectar el rendimiento de la laptop. Para evitar posibles daños adicionales al gabinete del dispositivo o los componentes internos que provoquen un funcionamiento incorrecto, deje de usar la laptop, desconecte el adaptador de CA y deje drenar la energía de la batería para descargarla.

Las baterías hinchadas no se deben utilizar y se deben reemplazar y desechar correctamente. Le recomendamos que se comunique con el soporte técnico de productos de Dell para ver las opciones a fin de reemplazar una batería hinchada bajo los términos de la garantía aplicable o el contrato de servicio, incluidas las opciones para el reemplazo de parte de un técnico de servicio autorizado de Dell.

Las directrices para el manejo y el reemplazo de baterías de iones de litio son las siguientes:

- Tenga cuidado cuando maneje baterías de iones de litio.
- Descargue la batería antes de quitarla del sistema. Para descargar la batería, desconecte el adaptador de CA del sistema y utilice el sistema únicamente con la energía de la batería. Cuando el sistema ya no se encienda al presionar el botón de encendido, la batería está totalmente descargada.
- No aplaste, deje caer, estropee o penetre la batería con objetos extraños.
- No exponga la batería a temperaturas altas ni desmonte paquetes de batería y células.
- No aplique presión en la superficie de la batería.
- No doble la batería.
- No utilice herramientas de ningún tipo para hacer palanca sobre o contra la batería.
- Si una batería se atasca en un dispositivo como resultado de la hinchazón, no intente soltarla, ya que perforar, doblar o aplastar una batería puede ser peligroso.
- No intente volver a colocar una batería dañada o hinchada en una laptop.
- Las baterías hinchadas cubiertas por la garantía deben devolverse a Dell en un contenedor de envío aprobado (proporcionado por Dell), para cumplir con las regulaciones de transporte. Las baterías hinchadas que no están cubiertas por la garantía deben desecharse en un centro de reciclaje aprobado. Comuníquese con el soporte de productos de Dell en <https://www.dell.com/support> para obtener ayuda e instrucciones adicionales.
- El uso de una batería que no sea de Dell o no sea compatible puede aumentar el riesgo de incendio o de explosión. Reemplace la batería únicamente por una batería compatible adquirida en Dell que esté diseñada para funcionar con su computadora de Dell. No utilice una batería de otro equipo en el suyo. Adquiera siempre baterías genuinas en <https://www.dell.com> o directamente a Dell.

Las baterías de iones de litio se pueden hinchar por varios motivos, como la edad, el número de ciclos de carga o la exposición a altas temperaturas. Para obtener más información sobre cómo mejorar el rendimiento y la vida útil de la batería de la laptop, y para minimizar la posibilidad de aparición de este problema, consulte www.dell.com/support.

Localice la etiqueta de servicio o el código de servicio rápido de la computadora Dell

La computadora Dell se identifica de manera única con una etiqueta de servicio o código de servicio rápido. Para ver los recursos de soporte relevantes para su computadora Dell, se recomienda ingresar la etiqueta de servicio o el código de servicio rápido en www.dell.com/support.

Para obtener más información sobre cómo encontrar la etiqueta de servicio de la computadora, consulte [Localizar la etiqueta de servicio en la computadora](#).

Indicadores luminosos de diagnóstico del sistema

Indicador luminoso de estado de la batería y de alimentación

El indicador luminoso de estado de la batería y de alimentación indica el estado de batería y de alimentación de la computadora. Estos son los estados de alimentación:

Blanco fijo: el adaptador de alimentación está conectado y la batería tiene una carga superior al 5 %.

Amarillo: la computadora funciona con batería y la batería tiene una carga inferior al 5 %.

Apagado:

- El adaptador de alimentación está conectado y la batería está completamente cargada.
- La computadora funciona con la batería y la batería tiene una carga superior al 5 %.
- La computadora se encuentra en estado de suspensión, hibernación o está apagada.

El indicador luminoso de estado de la batería y de alimentación también puede parpadear en color rojo o azul según los "códigos de sonido" predefinidos que indican diversas fallas.

Por ejemplo, el indicador luminoso de estado de la batería y la alimentación parpadea en rojo dos veces seguido de una pausa y, a continuación, parpadea en azul tres veces seguido de una pausa. Este patrón 2, 3 continúa hasta que la computadora se apague, lo que indica que no se ha detectado memoria o RAM.

La siguiente tabla muestra los diferentes patrones de los indicadores luminosos de estado de la batería y de alimentación, y los problemas asociados.

NOTA: Los siguientes códigos de indicadores luminosos de diagnóstico y las soluciones recomendadas están destinados a técnicos de servicio de Dell, para solucionar problemas. Solo debe realizar la solución de problemas y las reparaciones según lo autorizado o señalado por el equipo de asistencia técnica de Dell. La garantía no cubre los daños por reparaciones no autorizadas por Dell.

Tabla 9. Códigos de LED indicadores luminosos de diagnóstico

Códigos de los indicadores luminosos de diagnóstico (rojo, azul)	Descripción del problema
2,1	Falla del procesador
2,2	Tarjeta madre del sistema: falla del BIOS o la memoria de solo lectura (ROM)
2,3	No se detectó ninguna memoria o memoria de acceso aleatorio (RAM)
2,4	Falla de memoria o memoria de acceso aleatorio (RAM)
2,5	Memoria instalada no válida
2,6	Error de la tarjeta madre o del chipset
2,7	Falla de la pantalla: mensaje de SBIOS
3,1	Falla de la batería de tipo botón
3,2	Falla de PCI, tarjeta de video/chip
3,3	Imagen de recuperación no encontrada
3,4	Imagen de recuperación encontrada pero no válida
3,5	Falla del riel de alimentación
3,6	Flash del BIOS del sistema incompleto
3,7	Error del motor de administración (ME)

Diagnósticos de SupportAssist

Sobre esta tarea

Los diagnósticos de SupportAssist (también llamados diagnósticos de ePSA) realizan una revisión completa del hardware. Los diagnósticos de SupportAssist están integrados con el BIOS y el BIOS los ejecuta internamente. Los diagnósticos de SupportAssist ofrecen un conjunto de opciones para determinados dispositivos o grupos de dispositivos. Permiten realizar lo siguiente:

- Ejecutar pruebas automáticamente o en modo interactivo.
 - Repetir las pruebas
 - Visualizar o guardar los resultados de las pruebas
 - Ejecutar pruebas exhaustivas para introducir opciones de prueba adicionales y ofrecer más información sobre los dispositivos fallidos.
 - Ver mensajes de estado que indican si las pruebas se han completado correctamente
 - Ver mensajes de error que indican si se detectaron problemas durante la prueba
- NOTA:** Algunas pruebas están diseñadas para dispositivos específicos y requieren la interacción del usuario. Asegúrese de estar presente ante la computadora cuando se ejecuten las pruebas de diagnóstico.

Para obtener más información, consulte [Verificación de rendimiento del sistema previa al arranque de SupportAssist](#).

Recuperación del sistema operativo

Cuando la computadora no puede iniciar al sistema operativo incluso después de varios intentos, el proceso de recuperación del sistema operativo de Dell SupportAssist se inicia automáticamente.

Dell SupportAssist OS Recovery es una herramienta independiente preinstalada en todas las computadoras de Dell instaladas con sistema operativo Windows. Se compone de herramientas para diagnosticar y solucionar problemas que pueden suceder antes de que la computadora se inicie al sistema operativo. Permite diagnosticar problemas de hardware, reparar la computadora, respaldar archivos o restaurar la computadora al estado de fábrica.

También puede descargarla desde el sitio web de soporte de Dell para solucionar problemas y reparar la computadora cuando falla el arranque al sistema operativo principal debido a fallas de software o hardware.

Para obtener más información sobre Dell SupportAssist OS Recovery, consulte la *Guía del usuario de Dell SupportAssist OS Recovery* en www.dell.com/serviceabilitytools. Haga clic en **SupportAssist** y, a continuación, haga clic en **SupportAssist OS Recovery**.

Ciclo de apagado y encendido Wi-Fi

Sobre esta tarea

Si la computadora no puede acceder a Internet debido a problemas de conectividad de wifi, se puede realizar un ciclo de apagado y encendido de wifi. El siguiente procedimiento proporciona las instrucciones sobre cómo realizar un ciclo de apagado y encendido de wifi:

NOTA: Algunos ISP (proveedores de servicios de Internet) proporcionan un dispositivo combinado de módem/enrutador.

Pasos

1. Apague el equipo.
2. Apague el módem.
3. Apague el enrutador inalámbrico.
4. Espere 30 segundos.
5. Encienda el enrutador inalámbrico.
6. Encienda el módem.
7. Encienda el equipo.

Descargue la energía residual (realice un restablecimiento forzado)

Sobre esta tarea

La energía residual es la electricidad estática residual que permanece en la computadora incluso después de haberla apagado y haber quitado la batería.

Por motivos de seguridad, y para proteger los componentes electrónicos sensibles en el equipo, se le solicitará que descargue la energía residual antes de extraer o sustituir los componentes de la computadora.

La descarga de la energía residual, conocida como "restablecimiento forzado", también es un paso común para la solución de problemas si la computadora no enciende ni se inicia en el sistema operativo.

Para descargar la energía residual (realice un restablecimiento forzado)

Pasos

1. Apague el equipo.
2. Desconecte el adaptador de alimentación de la computadora.
3. Extraiga la cubierta de la base.
4. Extraiga la batería.
5. Mantenga presionado el botón de encendido durante 20 segundos para drenar la energía residual.
6. Instale la batería.
7. Instale la cubierta de la base.
8. Conecte el adaptador de alimentación a la computadora.
9. Encienda la computadora.



 **NOTA:** Para obtener más información sobre la instalación y configuración de Ubuntu, busque en el recurso de la base de conocimientos en www.dell.com/support.

Obtención de ayuda y contacto con Alienware

Recursos de autoayuda

Puede obtener información y ayuda sobre los productos y servicios de Alienware mediante el uso de estos recursos de autoayuda en línea:

Tabla 10. Productos Alienware y recursos de autoayuda en línea

Recursos de autoayuda	Ubicación de recursos
Información sobre los productos y servicios de Alienware	www.alienware.com
Aplicación My Dell	
Sugerencias	
Comunicarse con Soporte	En la búsqueda de Windows, escriba Comunicarse con soporte y presione Entrar .
Ayuda en línea para sistemas operativos	www.dell.com/support/windows
Acceda a las soluciones principales, los diagnósticos, los controladores y las descargas, además de obtener más información sobre la computadora mediante videos, manuales y documentos.	La computadora Alienware se identifica de manera única con una etiqueta de servicio o código de servicio rápido. Para ver recursos de soporte relevantes para su computadora Dell, ingrese la etiqueta de servicio o el código de servicio rápido en www.dell.com/support . Para obtener más información sobre cómo encontrar la etiqueta de servicio de la computadora, consulte Localizar la etiqueta de servicio en la computadora .
Vídeos que proporcionan instrucciones paso a paso para prestar asistencia técnica al equipo	www.youtube.com/alienwareservices

Cómo ponerse en contacto con Alienware

Para ponerse en contacto con Alienware para tratar cuestiones relacionadas con las ventas, el soporte técnico o el servicio al cliente, consulte www.alienware.com.

- ① **NOTA:** Puesto que la disponibilidad varía en función del país/región y del producto, es posible que no pueda disponer de algunos servicios en su país/región.
- ① **NOTA:** Si no tiene una conexión a Internet activa, puede encontrar información de contacto en su factura de compra, en su albarán de entrega, en su recibo o en el catálogo de productos de Dell.