

Dell™ C1760nw/C1660w Color Printer

Brukerhåndbok

Juridisk modell: Dell C1760nw/Dell C1660w



Innhold

Før du begynner	11
A Merknader, forsiktig og advarsler	13
1 Brukerhåndbok for Dell™ C1760nw/C1660w Color Printer	15
Konvensjoner	15
2 Finne informasjon	17
3 Produktfunksjoner	19
4 Om skriveren	21
Sett forfra	21
Sett bakfra	22
Plasskrav	23
Operatørpanelet	23
Sikre skriveren	24
Bestille tilbehør	25
Skriveroppsett	27
5 Koble til skriveren	29
Koble skriveren til datamaskinen eller nettverket	29
Koble til direkte	29
Trådløs tilkobling	30
Ethernet-tilkobling (kun Dell C1760nw Color Printer)	34
Konfigurere innstillingen for trådløst nettverk på nytt	35

Slå på skriveren.	36
6 Sette opp skriveren din	37
Stille inn innledende innstillinger på operatørpanelet (kun Dell™ C1660w Color Printer)	37
Skriveroppsett med Software and Documentation-platen.	38
7 Angi IP-adressen	39
Tilordne en IP-adresse	39
Operatørpanelet	39
Verktøykasse.	40
Kontrollere IP-innstillingene	41
Operatørpanelet	41
Systeminnstillingerrapporten	41
Ping-kommandoen.	41
8 Legge i papir.	43
Legge utskriftsmateriale i universalmateren (MPF)	43
Legge i utskriftsmateriale i PSI (kun Dell C1760nw Color Printer).	48
9 Installere skriverdrivere på datamaskiner med Windows®	51
Identifisere skriverdriverens status før installasjon.	51
Endre innstillingene for brannmuren før du installerer skriveren.	51
Konfigurere direkte tilkobling	51
For å installere vertsbasert skriverdriver	51
For å installere XPS-skriverdriver (for XML).	52
Konfigurere nettverkstilkobling	54
Konfigurere nettverksskriver på et lokalt nettverk	54
Konfigurere nettverksskriver på et eksternt nettverk.	58
Foreta innstillinger for WSD (Web Services on Devices)	62
Legge til roller for utskriftstjenester.	62
WSD-skriveroppsett	63
Konfigurere for delt utskrift.	64

Pek og skriv ut.	66
Peer-to-Peer.	68
10 Installere skriverdrivere på Macintosh-datamaskiner . . .	71
Installere driverne og programvaren.	71
Legge til en skriver i Mac OS X 10.5 eller senere versjon.	71
Legge til en skriver i Mac OS X 10.4.11	72
Bruke skriveren	75
11 Operatørpanelet	77
Bruke knappene på operatørpanelet.	77
Status på baklyset til Wi-Fi WPS-knappen	78
Bruke operatørpanelet til å endre skriverinnstillingene	79
Skrive ut en side med enhetsinnstillinger	79
Endre språket	80
Operatørpanelet.	80
Verktøykasse	80
Stille inn tid for strømsparing-alternativet	80
12 Dell™ Printer Configuration Web Tool	81
Oversikt.	81
Konfigurere Dell Printer Configuration Web Tool	81
Konfigurere fra nettleser	81
Stille inn fra operatørpanelet	83
Starte Dell Printer Configuration Web Tool	83
Oversikt over menyelementene	83
Sidevisningsformat	85
Toppramme	85
Venstre ramme	86
Høyre ramme	87
Endre innstillingene for menyelementene	88
Detaljer om menyelementene.	88
Skriverstatus	89

Skriverjobber	90
Skriverinnstillinger	91
Skrierverserverinnstillinger	98
Kopier skriverinnstillinger	110
Utskriftsvolum	110
13 Kort om Verktøykasse-menyer	111
Starte Verktøykasse	111
Bruke Verktøykasse til å endre skriverinnstillingene	111
Skriverinnstillingsrapport	112
Skriverinformasjon	112
Menyinnstillinger	112
Rapporter	114
TCP/IP-innstillinger	114
Vedlikehold av skriver	114
Systeminnstillinger	114
Papirtetthet	116
Juster BTR	116
Juster fuserenhet	117
Fargeregistreringsjustering	117
Juster høyde	118
Tilbakestill standarder	119
Ikke-Dell toner	119
BTR-oppdateringsmodus	119
TCP/IP-innstillinger	120
Nettverksinnstillinger	120
Diagnose	121
Skjemautskrift	121
Maskinsjekk	121
Miljøsensorinformasjon	122
Fremkallerbevegelsesmodus	122
Oppdateringsmodus	122
Tilbakestill standarder	123
14 Kort om skrivermenyene	125
Rapport/Liste	125
Skriverinnstilling	125
Enhetsinnstillinger	125
Jobbhistorie	125

Feilhistorie	125
Fargetestside	125
Skrive ut en Rapport/Liste ved hjelp av kontrollpanelet	125
Skrive ut en Rapport/Liste ved hjelp av Verktøykassen.	126
Adm.meny	126
Nettverk	126
USB-innstillinger	131
Systeminnstillinger	131
Vedlikehold	133
Sikkerhetsinnstillinger.	138
Panelspråk	140
Panellås-funksjon	140
Aktivere panellåsen	140
Deaktivere panellåsen	140
Tilbakestill til standarder	141
15 Retningslinjer for utskriftsmateriale	143
Papir	143
Papiregenskaper	143
Anbefalt papir	144
Papir som ikke kan brukes	144
Velge papir.	144
Velge forhåndstrykt utskriftsmateriale og brevhode	145
Skrive ut på brevpapir.	145
Legge i brevhode	145
Velge forhåndshullet papir	146
Konvolutter	146
Etiketter.	147
Lagre utskriftsmateriale	147
Identifisere utskriftsmateriale og spesifikasjoner	148
Papirstørrelser som støttes	148
Papirtyper som støttes	149
Papirtypespesifikasjoner	149
16 Legge i utskriftsmateriale	151
Kapasitet	151
Mål for utskriftsmateriale	151

Legge utskriftsmateriale i universalmateren (MPF)	151
Legge konvolutter i universalmateren (MPF)	156
Legge i brevhode	158
Legge i utskriftsmateriale i PSI (kun Dell C1760nw Color Printer)	159
Legge en konvolutt i den prioriterte arkmateren (PSI)	161
Legge i brevhode	163
Legge i utskriftsmateriale ved manuell dupleksutskrift	164
Når du bruker MPF.	164
Når du bruker PSI (kun Dell C1760nw Color Printer)	165
Bruke forlengeren for mottakerbrettet	166

Skrive ut 167

17 Skrive ut 169

Tips for vellykket utskrift	169
Tips om lagring av utskriftsmateriale	169
Unngå papirstopp	169
Sende en jobb til utskrift	169
Avbryte en utskriftsjobb	170
Avbryte fra operatørpanelet	170
Avbryte en jobb fra en Windows-datamaskin.	170
Skrive ut en rapportside	170

Bli kjent med skriveren 171

18 Kort om skriverprogramvaren 173

Windows®	173
Statusvindu for skriver.	173
Statusmonitorkonsoll	173
Dell Administrasjonssystem for tilbehør.	173
Hurtigstartverktøy	174
Macintosh	174
Statusmonitor-widget	174

19	Kort om skrivermeldingene	177
20	Spesifikasjoner	181
	Kompatibilitet med operativsystem	181
	Strømtilførsel	181
	Mål	181
	Minne	181
	Sidebeskrivesspråk (PDL)/emulering, operativsystem og grensesnitt	182
	MIB-kompatibilitet	182
	Miljø	182
	Kabler	183
	Vedlikeholde skriveren	185
21	Vedlikeholde skriveren	187
	Kontrollere statusen til forbruksvarer	187
	Spare forbruksvarer	187
	Lagre utskriftsmateriale	187
	Lagre forbruksvarer	188
	Bytte tonerkassetter	188
	Ta ut tonerkassetten	188
	Sette inn en tonerkassett	190
	Rengjøre skriveren innvendig	192
	Rengjøre CTD-sensoren	195
	Justere fargeregistrering	196
	Justere Autom. korrigering	196
	Skrive ut fargeregistreringsskjemaet	196
	Finne verdier	197
	Angi verdier	198

22 Avklare papirstopp	201
Unngå papirstopp	201
Finne stedet for papirstopp	202
Avklare papirstopp fra forsiden av skriveren	203
Avklare papirstopp fra baksiden av skriveren	204
Avklare papirstopp fra mottakerbrettet	206
Feilsøking	209
23 Feilsøking	211
Grunnleggende skriverproblemer	211
Skjermpoblemer	211
Utskriftsproblemer	211
Problemer med utskriftskvalitet	213
Utskriften er for lys	213
Toner smitter av, eller den sitter løst / flekker på baksiden	214
Tilfeldige flekker / uklare bilder	215
Hele utskriften er tom	215
Striper vises på utskriften	215
Hellende fargepunkter	216
Vertikale blanke felter	216
Fargeflekker	216
Skygger	217
Slør	218
Bead-Carry-Out (BCO)	218
Auger-merke	219
Rynket/flekket papir	219
Toppmargin er ikke riktig	220
Fargeregistreringen er ikke justert	220
Papir med brettede hjørner / bulker	221
Støy	222
Papirstopp	223
Stopp som skyldes feilmating	223
Stopp som skyldes flermating	224
Problemer med trådløs tilkobling	224

Andre problemer	225
Kontakte service	225
Tillegg	227
B Tillegg	229
Dells policy for teknisk støtte	229
Tjenester på Internett	229
Garanti- og returpolicy	230
Informasjon om gjenvinning	230
Kontakte Dell	230
Stikkord	231

Før du begynner

Merknader, forsiktig og advarsler	13
1 Brukerhåndbok for Dell™ C1760nw/C1660w Color Printer	15
2 Finne informasjon.....	17
3 Produktfunksjoner.....	19
4 Om skriveren	21

Merknader, forsiktig og advarsler



MERK: Et MERK-avsnitt inneholder viktig informasjon som hjelper deg å utnytte skriveren bedre.



FORSIKTIG: Et FORSIKTIG-avsnitt angir enten potensiell skade på maskinvare eller tap av data, og opplyser om hvordan du kan unngå problemet.



ADVARSEL: En ADVARSEL angir potensiell skade på eiendom og personer, eller livsfare.

Informasjonen i dokumentet kan endres uten varsel.

© 2012 Dell Inc. Med enerett.

Kopiering av dette materialet i enhver form uten skriftlig tillatelse fra Dell Inc. er strengt forbudt.

Varemerker som er brukt i denne teksten: *Dell* og *DELL*-logoen er varemerker for Dell Inc. *Microsoft*, *Windows*, *Windows Server*, *Windows Vista* og *Internet Explorer* er enten varemerker eller registrerte varemerker for Microsoft Corporation i USA og / eller andre land. Macintosh og Mac OS er varemerker for Apple Inc., registrert i USA og andre land. Wi-Fi er et registrert varemerke for Wi-Fi Alliance. Wi-Fi Protected Setup, WPA og WPA2 er varemerker for Wi-Fi Alliance.

XPS (XML Paper Specification): Det kan være knyttet immaterielle rettigheter til dette produktet som eies av Microsoft Corporation. Vilkårene og betingelsene som Microsoft bygger lisensieringen av slike immaterielle rettigheter på, kan du finne på <http://go.microsoft.com/fwlink?LinkId=52369>; *DES*: Dette produktet inkluderer programvare utviklet av Eric Young (eay@mincom.oz.au); *AES*: Copyright © 2003, Dr Brian Gladman, Worcester, UK. Med enerett. Dette produktet bruker publisert AES-programvare gitt av Dr Brian Gladman iht. BSD lisensieringsvilkår; *TIFF (libtiff)*: Copyright © 1988–1997 Sam Leffler og Copyright © 1991–1997 Silicon Graphics, Inc.; *ICC Profile (Little cms)*: Copyright © 1998–2004 Marti Maria.

Andre varemerker og produktnavn kan være brukt i dette dokumentet for å henvise til enten enhetene som påberoper seg disse eller deres produkter. Dell Inc. fraskriver seg enhver eierinteresse i andre varemerker og produktnavn enn sine egne.

Skriverprogramvaren bruker noen av kodene som er definert av Independent JPEG Group.

DE AMERIKANSKE MYNDIGHETERS BEGRENSEDE RETTIGHETER

Denne programvaren og dokumentasjonen gis med BEGRENSEDE RETTIGHETER. Bruk, duplisering eller offentliggjøring av regjeringen er underlagt begrensninger som fremlagt i avsnitt (c)(1)(ii) i klausulen Rettigheter i tekniske data og programvare (Rights in Technical Data and Computer Software clause) i DFARS 252.227-7013 og i anvendbare FAR-bestemmelser: Dell Inc., One Dell Way, Round Rock, Texas, 78682, USA.

November 2012 rev. A00

Brukerhåndbok for Dell™ C1760nw/C1660w Color Printer

Klikk koblingene til venstre hvis du vil ha informasjon om funksjoner, alternativer og betjening av Dell C1760nw/C1660w Color Printer. Se "Finne informasjon" på side 17 hvis du vil ha informasjon om annen dokumentasjon som følger med Dell C1760nw/C1660w Color Printer.

 **MERK:** I denne håndboken henvises det til Dell C1760nw/C1660w Color Printer som "skriver".

Konvensjoner

Følgende beskriver betydningen på symboler og skrifttyper som brukes i denne håndboken:

Fete tekster	:	<ul style="list-style-type: none"> • Navn på maskinvareknapp på betjeningspanelet. • Skjermmavn på LCD-panelet. • Menyner, kommandoer, vinduer eller dialogbokser som vises på dataskjermen.
Tekster i skrifttypen Courier New	:	<ul style="list-style-type: none"> • Menyner og meldinger som vises på LCD-panelet. • Tegn lagt inn fra datamaskinen. • Katalogbaner.
< >	:	<ul style="list-style-type: none"> • Tast på datamaskinens tastatur.
→	:	<ul style="list-style-type: none"> • Indikerer en bane til en viss enhet innenfor en prosedyre eller en datamaskin.
" "	:	<ul style="list-style-type: none"> • Kryssreferanser i denne håndboken. • Tegn lagt inn fra betjeningspanelet. • Meldinger som vises på dataskjermen.

Finne informasjon

 **MERK:** Bildene som brukes i denne håndboken, er av Dell™ C1760nw Color Printer, med mindre annet er nevnt.

Hva ser du etter?

- Drivere for skriveren
- Min *brakerhåndbok*

Finne det her

Disken *Software and Documentation*

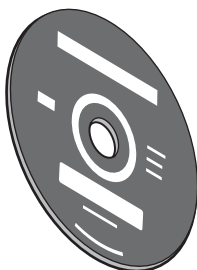

Disken *Software and Documentation* inneholder oppsettsvideo, dokumentasjon og drivere for skriveren. Du kan bruke disken til å installere drivere for første gang eller installere drivere på nytt, eller se oppsettsvideoen og dokumentasjonen.

På disken kan det ligge les meg-filer med de nyeste oppdateringene om tekniske endringer på skriveren eller med avansert teknisk referansemateriale for erfarne brukere eller teknikere.

Hvordan bruke skriveren

Hurtigveiledning



- Sikkerhetsinformasjon
- Garantiinformasjon

Viktig informasjon



ADVARSEL: Les og følg alle sikkerhetsinstruksjoner i *Viktig informasjon* før du setter opp og bruker skriveren.

Hva ser du etter?

Slik monterer du skriveren

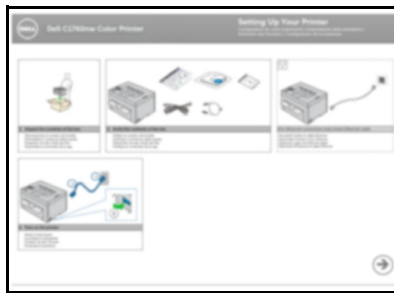
Finn det her*Monteringsdiagram*

Feilsøking

"Feilsøking" på side 211

Ekspresservicekode og servicemerkenummer

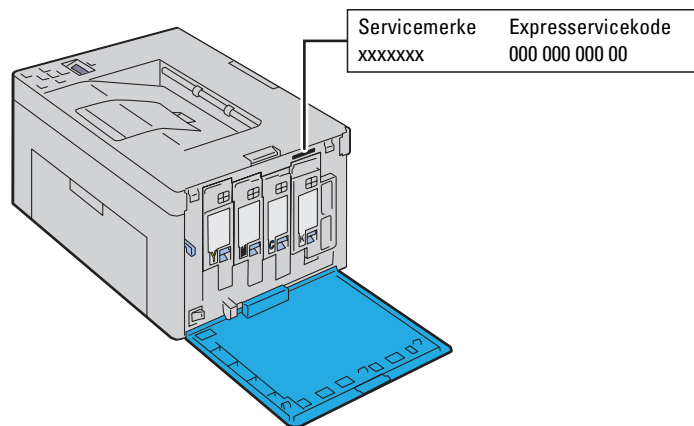

Ekspresservicekoden og servicemerket er plassert på innsiden av sidedekslet til skriveren.

-
- Nyeste drivere for skriveren
 - Svar på spørsmål om teknisk service og støtte
 - Dokumentasjon for skriveren

Gå til support.dell.com.

På support.dell.com finner du flere nettbaserte verktøy, blant annet følgende:

- Løsninger – tips og råd for feilsøking, artikler fra teknikere og nettbaserte kurs
- Oppgraderinger – oppgraderingsinformasjon for komponenter, for eksempel skriverdriver
- Kundestøtte – kontaktinformasjon, bestillingsstatus, garantier og reparasjonsinformasjon
- Nedlastinger – drivere
- Håndbøker – skriverdokumentasjon og produktspesifikasjoner

Gå til support.dell.com. Velg aktuelt område, og fyll ut nødvendig informasjon for å få tilgang til hjelpeverktøy og informasjon.

Produktfunksjoner

I dette kapitlet får du en kort beskrivelse av funksjonene, og du får vite hvor du kan finne mer informasjon om dem.

2-sidig utskrift (manuell dupleksutskrift)

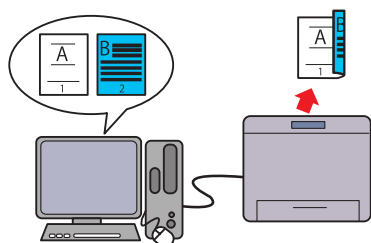

Manuell dupleksutskrift er å skrive ut to eller flere sider på for- og baksiden av et enkelt ark manuelt. Denne funksjonen bidrar til å redusere papirforbruket.

Se under "Legge i utskriftsmateriale ved manuell dupleksutskrift" på side 164 hvis du vil ha mer informasjon.

Prioritert arkmater (PSI) (kun Dell C1760nw Color Printer)

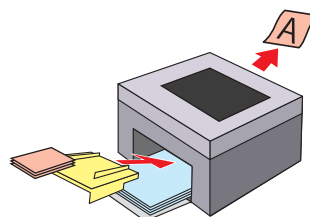

Utskriftsmedier som er lastet i PSI gis prioritet over de som lastes på universalmateren (MPF). Bruk av PSI gjør at du kan bruke andre typer eller størrelser av utskriftsmedier etter ønske over de vanlige utskriftsmediene som er lastet på MPF. Se under "Legge i utskriftsmateriale i PSI (kun Dell C1760nw Color Printer)" på side 159 hvis du vil ha mer informasjon.

Skrive ut via trådløs tilkobling (trådløs utskrift)

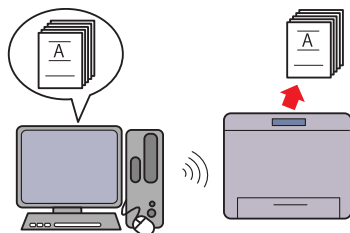

Funksjonen Trådløst LAN på skriveren gjør at du kan montere skriveren der du vil og skrive ut uten en kablet forbindelse til datamaskinen.

Se under "Trådløs tilkobling" på side 30 hvis du vil ha mer informasjon.

Utskrift av flere sider på et enkelt papirark (Mange opp)

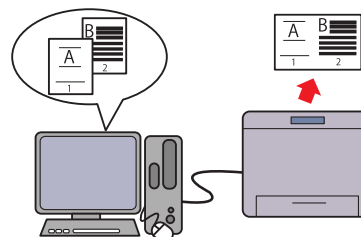

Mange opp-utskrift lar deg skrive ut flere sider på ett enkelt ark. Denne funksjonen bidrar til å redusere papirforbruket. For mer informasjon se skriverdriverens hjelp.

Om skriveren

Dette kapitlet gir en oversikt over Dell™ C1760nw/C1660w Color Printer.

MERK: Bildene som brukes i denne håndboken, er av Dell C1760nw Color Printer, med mindre annet er nevnt.

Sett forfra

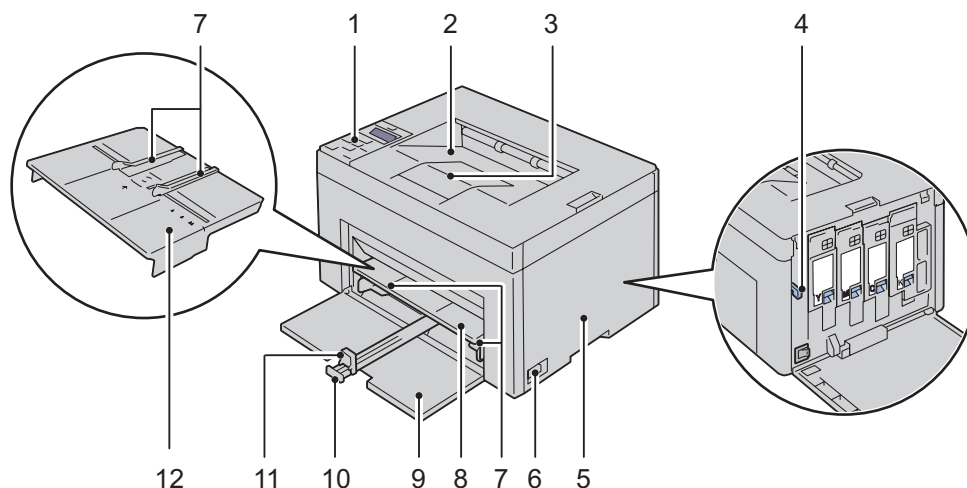

1	Operatørpanelet	2	Mottakerbrett
3	Forlenger for mottakerbrett	4	Rengjøringsstav for skrivehode
5	Tonerdeksel	6	Strømknapp
7	Breddeskinner for papir	8	Universalmater (MPF)
9	Forside	10	Forlenger for universalmater (MPF)
11	Lengdeskinne	12	Prioritert arkmater (PSI) (kun Dell C1760nw Color Printer)

Sett bakfra

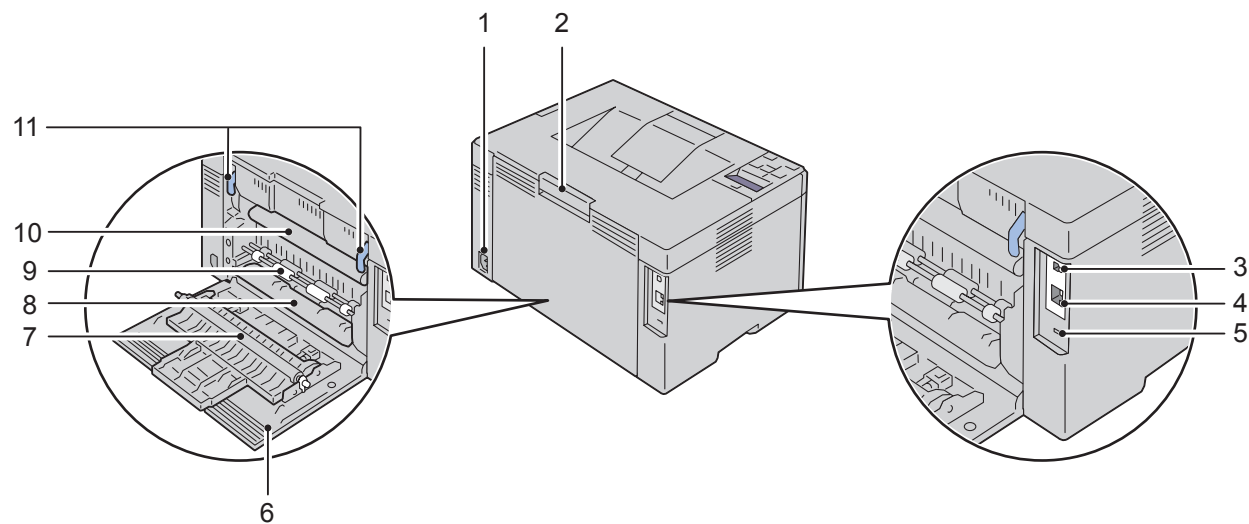

1	Strømkobling	2	Frigivningshåndtak på bakdeksel
3	USB-port	4	Ethernet-port (kun Dell C1760nw Color Printer)
5	Sikkerhetsspor	6	Bakdeksel
7	Overføringsrull	8	Papirsjakt
9	Papirmaterull	10	Overføringsbelte
11	Spaker		

Plasskrav

Plasser skriveren på et sted med tilstrekkelig plass til å bruke universalmateren og åpne dekslene.

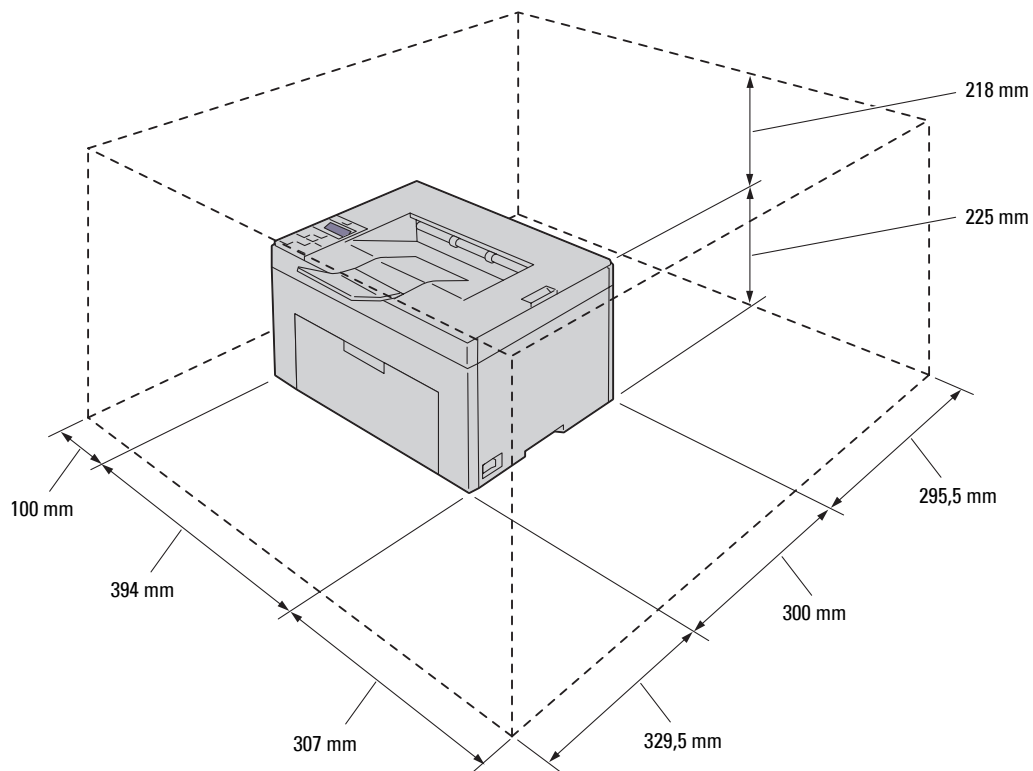

⚠ FORSIKTIG: Unngå å plassere skriveren i direkte sollys med frontdekslet åpent for å unngå uregelmessig skjermbilde eller funksjonsfeil på skriveren.

Operatørpanelet



Se under "Operatørpanelet" på side 77 hvis du vil ha mer informasjon om operatørpanelet.

Sikre skriveren

Bruk Kensington-låsen, som leveres som tilleggsutstyr, for å beskytte skriveren mot tyveri. Sett Kensington-låsen inn i sikkerhetssporet på skriveren.

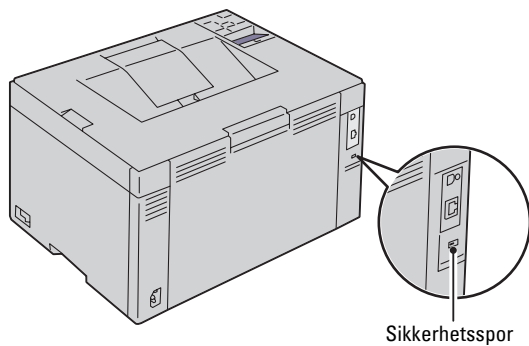

Se bruksanvisningen som fulgte med Kensington-låsen hvis du vil ha mer informasjon.

Bestille tilbehør

Hvis skriveren er koblet til et nettverk, kan du bestille forbruksvarer fra Dell på nettet. Skriv inn skriverens IP-adresse i nettleseren, start **Dell Printer Configuration Web Tool** og klikk **Bestill tilbehør** når du skal bestille toner til skriveren.

Du kan også bestille tonerkassetter på følgende måte:

- 1 Klikk på **Start** → **Alle programmer** → **Dell-skrivere** → **Ekstra fargelaserprogramvare** → **Dell Administrasjonssystem for tilbehør**.

Vinduet **Dell administrasjonssystem for tilbehør** vises.

- 2 Velg skriveren i listen **Velg skrivermodell**.

- 3 Hvis du bestiller på nettet, gjør du dette:

- a Velg en nettadresse fra listen **Velg URL for ny bestilling**.

- b Klikk på **Besøk Dell nettstedet for bestilling av skriverutstyr online**.

Skjermbildet **Dell C1760nw Color Printer/Dell C1660w Color Printer - Dell Administrasjonssystem for tilbehør** vises.

- c Skriv inn servicemerket, og klikk på **OK**.

Servicemerket er plassert på innsiden av tonerdekslet på skriveren.

Dells nettsted for tilbehør vises.

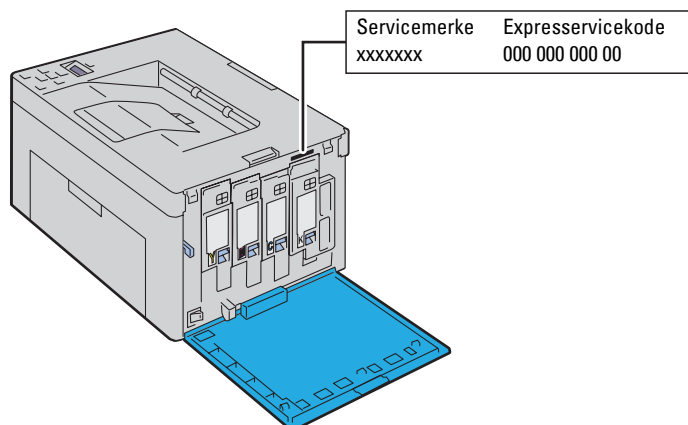

Hvis du bestiller over telefon, kan du ringe nummeret som vises i delen **Bestill per telefon**.

Skriveroppsett

5	Koble til skriveren	29
6	Sette opp skriveren din	37
7	Angi IP-adressen	39
8	Legge i papir	43
9	Installere skriverdrivere på datamaskiner med Windows®	51
10	Installere skriverdrivere på Macintosh-datamaskiner	71

Koble til skriveren

Dell™ C1760nw/C1660w Color Printer-forbindelseskabelen må oppfylle følgende krav:

Tilkoplingstype	Spesifikasjoner for tilkobling
USB	Kompatibel med USB 2.0
Trådløs	IEEE 802.11b/802.11g/802.11n
Ethernet	10 Base-T/100 Base-TX-kompatibel (kun Dell C1760nw Color Printer)

 **MERK:** Bildene som brukes i denne håndboken er for Dell™ C1760nw Color Printer med mindre annet er oppgitt.

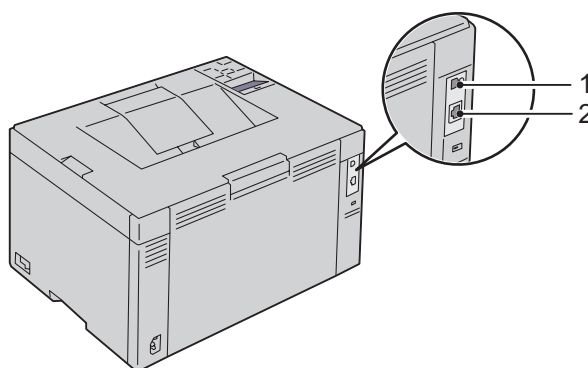

1 USB-port



2 Ethernet-port
(kun Dell C1760nw Color Printer)



Koble skriveren til datamaskinen eller nettverket

Koble til direkte

En lokal skriver er en skriver som er koblet til datamaskinen med en USB-kabel. Hvis skriveren din er lagt til et nettverk, gå til "Ethernet-tilkobling (kun Dell C1760nw Color Printer)" på side 34.

Slik kobler du skriveren til en datamaskin:

- 1 Kontroller at skriveren, datamaskinen og alle andre tilkoblede enheter er slått av og koblet fra strømkilden.

- 2 Sett den minste USB-kontakten inn i USB-porten på baksiden av skriveren.

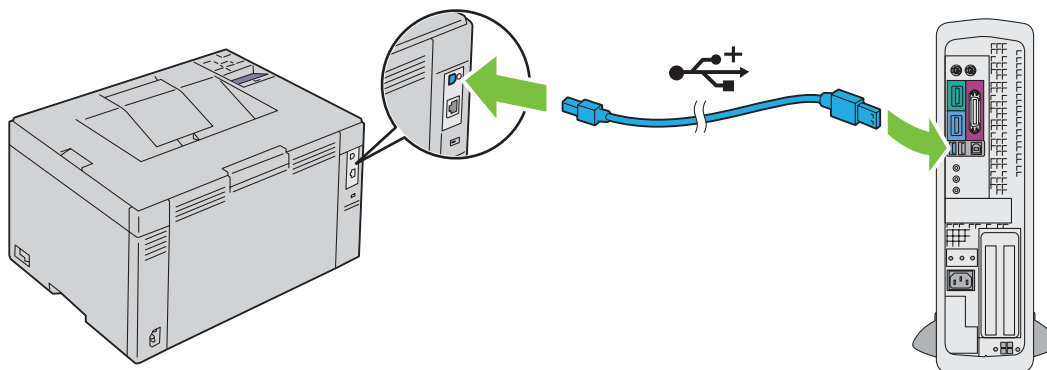

- 3 Sett den andre enden av kabelen i en USB-port på datamaskinen.

⚠ FORSIKTIG: Ikke koble skriverens USB-kabel til USB-porten på tastaturet.

Trådløs tilkobling

Spesifikasjonene for funksjonen for trådløse innstillinger er beskrevet nedenfor.

Element	Spesifikasjon
Tilkobling	Trådløs
Tilkoblingsstandard	IEEE 802.11b/802.11g/802.11n-ettergivende
Båndbredde	2,4 GHz
Dataoverføringshastighet	IEEE 802.11b-modus: 11, 5,5, 2, 1 Mbps IEEE 802.11g-modus: 54, 48, 36, 24, 18, 12, 9, 6 Mbps IEEE 802.11n-modus: 65 Mbps
Sikkerhet	64 (40-bit nøkkel)/ 128 (104-bit nøkkel) WEP, WPA-PSK (TKIP, AES), WPA2-PSK (AES)(IEEE 802.1x attesteringsfunksjon for WPA 1x ikke-korresponderer), blandet modus PSK
Wi-Fi Protected Setup® (WPS) ^{*1}	PBC (Push Button Configuration), PIN (Personal Identification Number)

^{*1} WPS 2.0-ettergivende. WPS 2.0 fungerer på tilgangspunkter med følgende krypteringstyper: Blandet modus PSK, WPA-PSK AES, WPA2-PSK AES, WPA-PSK TKIP, Åpen (ingen sikkerhet)

Du kan velge mellom følgende metoder for å konfigurere en trådløs innstilling:

WPS-PBC (Wi-Fi | WPS-knapp)^{*1}

WPS-PBC (operatørpanelmeny)^{*1}

WPS-PIN^{*2}

Automatisk SSID-oppsett

Manuelt SSID-oppsett

*1 WPS-PBC (Wi-Fi Protected Setup-Push Button Configuration) er en metode for å godkjenne og registrere enheter som kreves for trådløs konfigurering, ved å starte WPS-PBC på skriveren med **WiFi**-knappen (Wi-Fi | WPS) eller operatørpanelmenyen, og deretter trykke på knappen som finnes på det trådløse LAN-tilgangspunktet (registrator) eller på ruterens. Denne innstillingen er bare tilgjengelig når tilgangspunktet støtter WPS-PBC.

*2 WPS-PIN (Wi-Fi Protected Setup-Personal Identification Number) er en metode for å godkjenne og registrere enheter som kreves for trådløs konfigurering, ved hjelp av PIN-koder på skriveren og datamaskinen. Denne innstillingen gjøres via tilgangspunkt og er kun tilgjengelig hvis tilgangspunktene for den trådløse ruterens støtter WPS.

WPS-PBC (Wi-Fi | WPS-knapp)

Du kan starte WPS-PBC (Wi-Fi Protected Setup-Push Button Configuration) ved å trykke på **WiFi**-knappen (Wi-Fi | WPS).

MERK: WPS-PBC er bare tilgjengelig når det trådløse LAN-tilgangspunktet (registrator) eller ruterens støtter WPS-PBC.

MERK: Før du starter WPS-PBC med **WiFi**-knappen (Wi-Fi | WPS), kontroller plasseringen av WPS-knappen (knappenavnet kan variere) på det trådløse LAN-tilgangspunktet (registrator) eller på ruterens. For informasjon om bruk av WPS på det trådløse LAN-tilgangspunktet (registrator) eller på ruterens, kan du henvise til håndboken som fulgte med produktet.

MERK: For mer informasjon om **WiFi**-knappen (Wi-Fi | WPS), se "Status på baklyset til Wi-Fi | WPS-knappen" på side 78. Dersom et problem oppstår eller feilmeldinger vises på operatørpanelet, se "Problemer med trådløs tilkobling" på side 224.

- 1 Trykk og hold **WiFi**-knappen (Wi-Fi | WPS) på skriveren i to sekunder.

Kontroller at **WiFi**-knappen (Wi-Fi | WPS) begynner å blinke og Trykk på WPS-knapp på WPS-ruter vises på operatørpanelet.



- 2 Start WPS-operasjonen på det trådløse LAN-tilgangspunktet (registrator) eller på ruterens innen to minutter.
- 3 Når WPS-operasjonen er fullført og skriveren har startet på nytt, er den trådløse LAN-tilkoblingen fullført.

WPS-PBC (operatørpanelmeny)

Du kan starte WPS-PBC (Wi-Fi Protected Setup-Push Button Configuration) fra operatørpanelet.

MERK: WPS-PBC er bare tilgjengelig når det trådløse LAN-tilgangspunktet (registrator) eller ruterens støtter WPS-PBC.

MERK: Før du starter WPS-PBC, kontroller plasseringen av WPS-knappen (knappenavnet kan variere) på det trådløse LAN-tilgangspunktet (registrator) eller på ruterens. For informasjon om bruk av WPS på det trådløse LAN-tilgangspunktet (registrator) eller på ruterens, kan du henvise til håndboken som fulgte med produktet.





MERK: Det kreves et passord for å få tilgang til Adm.meny når Panellås aktivert er satt til Aktiver. Hvis det er tilfelle, må du skrive inn passordet du spesifiserte, og trykke på **✓ (Sett)**-knappen.

- 1 Trykk på **M** (Meny)-knappen.
- 2 Trykk på **V** til Adm.meny er uthevet, og trykk deretter på **✓ (Sett)**-knappen.
- 3 Trykk på **V** til Nettverk er uthevet, og trykk deretter på **✓ (Sett)**-knappen.



- 4 Trykk på **V** til WPS-oppsett er uthevet, og trykk deretter på **✓ (Sett)**-knappen.
- 5 Kontroller at Trykknapp- kontroll vises, og trykk deretter på **✓ (Sett)**-knappen.
- 6 Kontroller at Er du sikker? vises, og trykk deretter på **✓ (Sett)**-knappen.
Kontroller at Trykk på WPS-knapp på ruter vises, og start WPS-PBC på det trådløse LAN-tilgangspunktet (registrator) eller på ruterens innen to minutter.
- 7 Når WPS-operasjonen er fullført og skriveren har startet på nytt, er den trådløse LAN-tilkoblingen fullført.

WPS-PIN

PIN-koden til WPS-PIN kan bare konfigureres fra operatørpanelet.

-  **MERK:** WPS-PIN er bare tilgjengelig når det trådløse LAN-tilgangspunktet (registrator) eller ruterens støtter WPS-PIN.
 -  **MERK:** Det kreves et passord for å få tilgang til Adm.meny når Panellås aktivert er satt til Aktiver. Hvis det er tilfelle, må du skrive inn passordet du spesifiserte, og trykke på **✓ (Sett)**-knappen.
- 1 Trykk på  (Meny)-knappen.
 - 2 Trykk på **V** til Adm.meny er uthevet, og trykk deretter på **✓ (Sett)**-knappen.
 - 3 Trykk på **V** til Nettverk er uthevet, og trykk deretter på **✓ (Sett)**-knappen.
 - 4 Trykk på **V** til WPS-oppsett er uthevet, og trykk deretter på **✓ (Sett)**-knappen.
 - 5 Kontroller at PIN-kode vises, og trykk deretter på **✓ (Sett)**-knappen.
 - 6 Skriv ned den åttesifrede PIN-koden som vises eller velg Skriv ut PIN-kode. PIN-koden skrives ut.
 - 7 Kontroller at Start konfig. vises, og trykk deretter på **✓ (Sett)**-knappen.
 - 8 Kontroller at Bruk trådløs ruter vises, og angi PIN-koden som vises i trinn 6 i det trådløse LAN-tilgangspunktet (registrator) eller på ruterens.
-  **MERK:** For bruk av WPS på det trådløse LAN-tilgangspunktet (registrator) eller på ruterens, kan du henvise til håndboken som fulgte med produktet.
- 9 Når WPS-operasjonen er fullført og skriveren har startet på nytt, er den trådløse LAN-tilkoblingen fullført.

Automatisk SSID-oppsett

-  **MERK:** Det kreves et passord for å få tilgang til Adm.meny når Panellås aktivert er satt til Aktiver. Hvis det er tilfelle, må du skrive inn passordet du spesifiserte, og trykke på **✓ (Sett)**-knappen.
- 1 Trykk på  (Meny)-knappen.
 - 2 Trykk på **V** til Adm.meny er uthevet, og trykk deretter på **✓ (Sett)**-knappen.
 - 3 Trykk på **V** til Nettverk er uthevet, og trykk deretter på **✓ (Sett)**-knappen.
 - 4 Trykk på **V**-knappen til Trådløst oppsett vises, og trykk deretter på **✓ (Sett)**-knappen.
Skriveren søker automatisk tilgangspunktene på trådløse nettverk.
 - 5 Trykk på **V**-knappen til ønsket tilgangspunkt vises, og trykk deretter på **✓ (Sett)**-knappen.
Hvis ønsket tilgangspunkt ikke vises, gå til "Manuelt SSID-oppsett" på side 33.
-  **MERK:** Noen skjulte SSID-er vises kanskje ikke. Dersom SSID ikke er registrert, slå på SSID-kringkasting fra ruterens.
- 6 Skriv inn passfrasen eller WEP-nøkkelen.
Når krypteringstypen til det valgte tilgangspunktet er WPA, WPA2 eller Blandet i trinn 5:
 - Angi passfrasen, og trykk deretter på **✓ (Sett)**-knappen.
 Når krypteringstypen til det valgte tilgangspunktet er WEP i trinn 5:
 - Angi WEP-nøkkelen, og trykk deretter på **✓ (Sett)**-knappen.



 **MERK:** En passfrase er en krypteringsnøkkel for WPA- og WPA2-kryptering som består av 8 til 63 alfanumeriske tegn. Den kan beskrives som en nøkkel på noen tilgangspunkter eller rutere. For detaljer, henvis til bruksanvisningen som fulgte med tilgangspunktet eller ruterens.

7 Sørg for at **Start** skriver på nytt for å aktivere innstillingen vises.



8 Slå av skriveren, og slå den på igjen for å bruke innstillingene.



Trådløs LAN-tilkoblingsinnstilling er fullført.



Manuelt SSID-oppsett



 **MERK:** Det kreves et passord for å få tilgang til **Adm. meny** når **Panellås** aktivert er satt til **Aktiver**. Hvis det er tilfelle, må du skrive inn passordet du spesifiserte, og trykke på  (**Sett**)-knappen.

1 Trykk på  (**Meny**)-knappen.

2 Trykk på  til **Adm. meny** er uthevet, og trykk deretter på  (**Sett**)-knappen.

3 Trykk på  til **Nettverk** er uthevet, og trykk deretter på  (**Sett**)-knappen.

4 Trykk på -knappen til **Trådløst oppsett** vises, og trykk deretter på  (**Sett**)-knappen.

5 Trykk på -knappen til **Manuelt oppsett** vises, og trykk deretter på  (**Sett**)-knappen.

6 Angi SSID, og trykk deretter på  (**Sett**)-knappen.



7 Velg nettverksmodusen fra **Infrastruktur** og **Ad-hoc** avhengig av miljøet ditt, og trykk deretter på  (**Sett**)-knappen.

Hvis du velger **Infrastruktur**, gå videre til trinn 8.



Hvis du velger **Ad-hoc**, gå videre til trinn 9.

8 Velg krypteringstypen fra **Ingen sikkerhet**, **Blandet modus PSK**, **WEP**, **WPA-PSK-TKIP** eller **WPA2-PSK-AES**.

Hvis du ikke stiller inn sikkerhet for det trådløse nettverket ditt:

- Trykk på -knappen til **Ingen sikkerhet** vises, og trykk deretter på  (**Sett**)-knappen.



For å bruke **Blandet modus PSK**-, **WPA-PSK-TKIP**- eller **WPA2-PSK-AES**-kryptering:

a Trykk på -knappen til **Blandet modus PSK**, **WPA-PSK-TKIP** eller **WPA2-PSK-AES** vises, og trykk deretter på  (**Sett**)-knappen.



b Angi passfrasen, og trykk deretter på  (**Sett**)-knappen.

 **MERK:** En passfrase er en krypteringsnøkkel for WPA- og WPA2-kryptering som består av 8 til 63 alfanumeriske tegn. Den kan beskrives som en nøkkel på noen tilgangspunkter eller rutere. For detaljer, henvis til bruksanvisningen som fulgte med tilgangspunktet eller ruterens.

For å bruke **WEP**-kryptering:

a Trykk på  til **WEP** vises, og trykk deretter på  (**Sett**)-knappen.

b Angi **WEP**-nøkkelen, og trykk deretter på  (**Sett**)-knappen.

c Trykk på -knappen for å utheve ønsket overføringsnøkkel fra **Autom.** eller **WEP-nøkkel 1** til **WEP-nøkkel 4**, og trykk deretter på  (**Sett**)-knappen.

Gå videre til trinn 10.

9 Velg krypteringstypen fra **Ingen sikkerhet** eller **WEP**.

Hvis du ikke stiller inn sikkerhet for det trådløse nettverket ditt:

- Kontroller at **Ingen sikkerhet** vises, og trykk deretter på  (**Sett**)-knappen.

For å bruke **WEP**-kryptering:

- a Trykk på **V** til WEP vises, og trykk deretter på **✓** (Sett)-knappen.
 - b Angi WEP-nøkkelen, og trykk deretter på **✓** (Sett)-knappen.
 - c Trykk på **V**-knappen for å utheve ønsket overføringsnøkkel fra WEP-nøkkel 1 til WEP-nøkkel 4, og trykk deretter på **✓** (Sett)-knappen.
- 10** Sørg for at Start skriver på nytt for å aktivere innstillinger vises.
- 11** Slå av skriveren, og slå den på igjen for å bruke innstillingene.
Trådløs LAN-tilkoblingsinnstilling er fullført.

Ethernet-tilkobling (kun Dell C1760nw Color Printer)

Slik kobler du skriveren til et nettverk:

- 1 Kontroller at skriveren, datamaskinen og alle andre tilkoblede enheter er slått av, og at alle kabler er koblet fra.
- 2 Koble til Ethernet-kabelen.

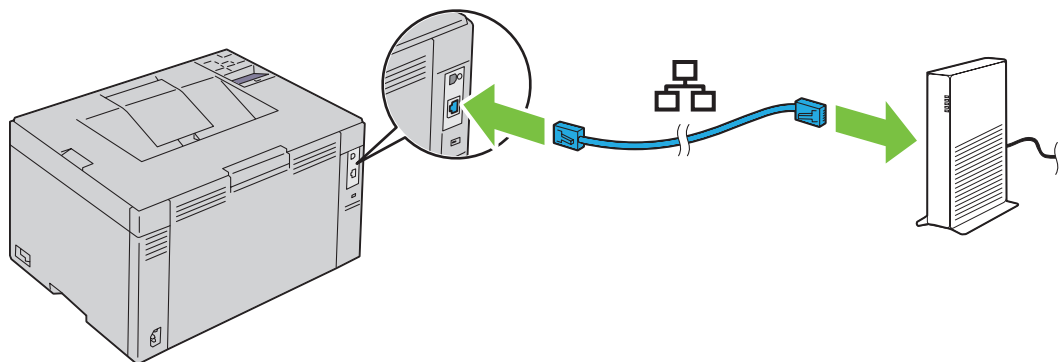



MERK: Koble til Ethernet-kabelen bare hvis du må sette opp en kablet forbindelse.

Når skriveren skal kobles til nettverket, setter du den ene enden av en Ethernet-kabel i Ethernet-porten på baksiden av skriveren og den andre enden i en LAN-port eller -hub.

Se under "Trådløs tilkobling" på side 30 hvis du vil ha informasjon om trådløs tilkobling.

Konfigurere innstillingen for trådløst nettverk på nytt

For å endre den trådløse innstillingen gjennom en Ethernet- eller trådløs tilkobling fra datamaskinen, gjør du følgende.

-  **MERK:** For å endre den trådløse innstillingen gjennom trådløs tilkobling, må du kontrollere at den trådløse tilkoblingsinnstillingen er fullført i "Trådløs tilkobling" på side 30.
-  **MERK:** Følgende innstillinger er tilgjengelige når nettverksmodusen er innstilt til infrastruktur i "Trådløs tilkobling" på side 30.

- 1 Kontroller IP-adressen til skriveren.
Se "Kontroller IP-innstillingene" på side 41 hvis du vil ha mer informasjon om hvordan du kontrollerer skriverens IP-adresse.
- 2 Start Dell Printer Configuration Web Tool ved å skrive inn IP-adressen til skriveren i nettleseren din.

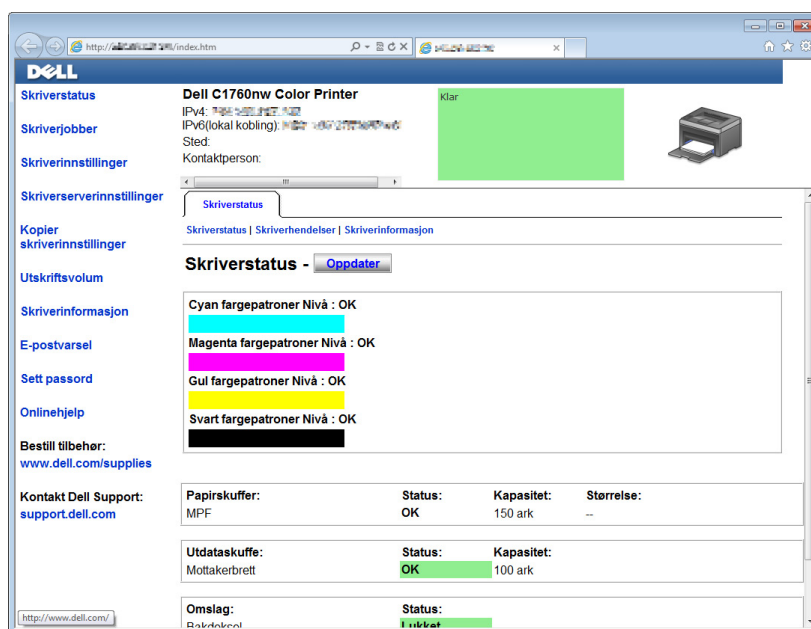

- 3 Klikk på Skriverserverinnstillinger.
 - 4 Klikk på Skriverserverinnstillinger-kategorien.
 - 5 Klikk på Trådløst LAN.
 - 6 Endre skriverens trådløse innstilling.
 - 7 Start skriveren på nytt.
 - 8 Endre henholdsvis de trådløse innstillingene på datamaskinen eller tilgangspunktet.
-  **MERK:** For å endre de trådløse innstillingene på datamaskinen, henviser du til veiledningene som fulgte med den trådløse adapteren eller hvis datamaskinen har et trådløst adapterverktøy, endrer du de trådløse innstillingene med det verktøyet.

Slå på skriveren

⚠ ADVARSEL: Bruk ikke skjøteledninger eller grenuttak.

⚠ ADVARSEL: Skriveren bør ikke kobles til en avbruddsfri strømforsyning (UPS).

1 Koble strømkabelen til strømkontakten bak på skriveren. (se "Sett bakfra" på side 22).

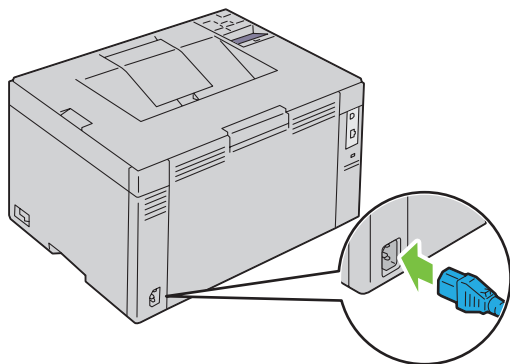

2 Koble den andre enden av strømkabelen til veggkontakten.

3 Slå på skriveren.

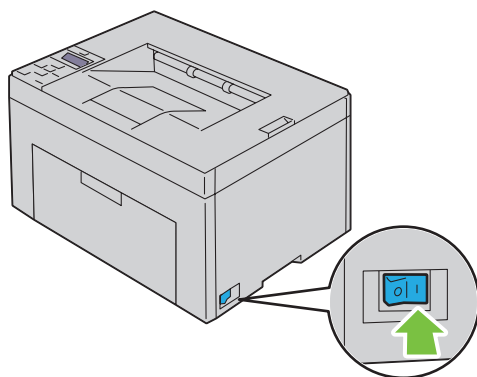



Sette opp skriveren din

Stille inn innledende innstillinger på operatørpanelet (kun Dell™ C1660w Color Printer)

Du må stille inn skiverspråk og hvorvidt trådløst LAN skal aktiveres når du slår på skriveren for første gang.

Når du slår på skriveren, vises veiviseren for å utføre innledende oppsett på operatørpanelet. Følg trinnene under for å konfigurere skriveren for første gang.

 **MERK:** Hvis du ikke begynner å konfigurere de innledende innstillingene, starter skriveren på nytt automatisk etter tre minutter. Etter dette kan du ved behov utføre følgende konfigurasjon ved å aktivere Veiviser for oppstart fra operatørpanelet eller **Dell Printer Configuration Web Tool**.

 **MERK:** Se under "Operatørpanelet" på side 77 hvis du vil ha mer informasjon om operatørpanelet.

 **MERK:** Se under "Dell™ Printer Configuration Web Tool" på side 81 hvis du vil ha mer informasjon **Dell Printer Configuration Web Tool**.

- 1 Sørg for at Språk vises. Trykk på **V**-knappen til ønsket språk vises, og trykk deretter på **✓** (Sett)-knappen.

Engelsk
Français
Italiano
Deutsch
Español
Dansk
Nederlands
Norsk
Svenska

- 2 Sørg for at Trådløs vises. Trykk på **V**-knappen til ønsket valg vises, og trykk deretter på **✓** (Sett)-knappen. Skriveren starter på nytt automatisk.

Skriveroppsett med Software and Documentation-platen

- 1 Sett inn disken *Software and Documentation* i datamaskinen for å starte Dell skriveroppsett.
- 2 Dobbeltklikk Dell C1760/C1660 Installer-ikonet, og følg anvisningene på skjermen for å koble til datamaskinen og skriveren.



MERK: Hvis platen *Software and Documentation* ikke starter automatisk, kan du prøve følgende trinn.

For Windows® XP, Windows Vista®, Windows 7, Windows Server® 2003, Windows Server 2008 og Windows Server 2008 R2:

- 1 Klikk på **Start** → **Alle programmer** (bare for Windows Vista og Windows 7) → **Tilbehør** (bare for Windows Vista og Windows 7) → **Kjør**.
- 2 Skriv inn `D:\setup_assist.exe` (hvor D er stasjonsbokstaven til den optiske stasjonen), og klikk deretter på **OK**.

For Windows 8 og Windows Server 2012:

- 1 Pek til nedre høyre hjørne på skjermen, og klikk deretter på **Søk** → Skriv inn `Kjør` i søkeboksen, klikk på **Apps**, og klikk deretter på **Kjør**.
- 2 Skriv inn `D:\setup_assist.exe` (hvor D er stasjonsbokstaven til den optiske stasjonen), og klikk deretter på **OK**.

Angi IP-adressen

Tilordne en IP-adresse

En IP-adresse er et unikt nummer som inneholder fire deler atskilt med punktum, og kan inneholde opptil tre sifre i hver del, for eksempel 111 . 222 . 33 . 44.

Du kan velge IP-modusen fra Dobbel stakk, IPv4 og IPv6. Hvis nettverket ditt støtter både IPv4 og IPv6, velg Dobbel stakk.

 **FORSIKTIG:** Hvis en IP-adresse som allerede er i bruk, tilordnes, kan det føre til problemer med nettverksytelsen.

 **MERK:** Tilordning av en IP-adresse anses som en avansert oppgave, og utføres vanligvis av en systemadministrator.



 **MERK:** Når du skal tilordne en IP-adresse manuelt i IPv6-modus, bruker du **Dell™ Printer Configuration Web Tool**. Når du skal åpne **Dell Printer Configuration Web Tool**, bruker du adressen for lokal tilkobling. For å sjekke en lokal tilkobling, se "Kontrollere IP-innstillingene" på side 41.

 **MERK:** Området for tilordnet IP-adresse kan variere avhengig av adresseklasse. Når det gjelder klasse A, blir for eksempel en IP-adresse i området fra 0 . 0 . 0 . 0 til 127 . 255 . 255 . 255 tilordnet. Kontakt systemadministratoren hvis du vil vite hvordan du tilordner en IP-adresse.

Du kan tilordne IP-adressen ved hjelp av operatørpanelet eller Verktøykasse.

Operatørpanelet



Se under "Operatørpanelet" på side 77 hvis du vil ha mer informasjon om hvordan du bruker operatørpanelet.

 **MERK:** Det kreves et passord for å få tilgang til Adm . meny når Panellås aktivert er satt til Aktiver. Hvis det er tilfelle, må du skrive inn passordet du spesifiserte, og trykke på  (Sett)-knappen.



1 Slå på skriveren.



Meldingen Klar til utskrift vises på operatørpanelet.

2 Trykk på  (Meny)-knappen.



3 Trykk på  til Adm . meny vises, og trykk deretter på  (Sett)-knappen.

4 Kontroller at Nettverk vises, og trykk deretter på  (Sett)-knappen.



5 Trykk på  til TCP/IP vises, og trykk deretter på  (Sett)-knappen.



6 Trykk på  til IPv4 vises, og trykk deretter på  (Sett)-knappen.

7 Kontroller at Hent IP-adresse vises, og trykk deretter på  (Sett)-knappen.

8 Trykk på  til Panel vises, og trykk deretter på  (Sett)-knappen.

9 Trykk på -knappen og kontroller at Hent IP-adresse vises.

10 Trykk på -knappen til IP-adresse vises, og trykk deretter på  (Sett)-knappen. Markøren blir plassert på det første sifferet i IP-adressen.



11 Trykk på - eller -knappen for å legge inn numrene for IP-adressen.

12 Trykk på -knappen.

Det neste sifferet er valgt.

13 Gjenta trinn 11 og trinn 12 for å angi alle sifrene i IP-adressen, og trykk deretter på  (Sett)-knappen.

14 Trykk på -knappen og kontroller at IP-adress vises.

15 Trykk på -knappen til Subnettmaske vises, og trykk deretter på  (Sett)-knappen. Markøren blir plassert på det tre første sifferet i subnettmasken.

- 16 Trykk på **▲**- eller **▼**-knappen for å legge inn numrene for subnettmasken.
- 17 Trykk på **>**-knappen.
Det neste sifferet er valgt.
- 18 Gjenta trinn 16 og trinn 17 og still inn subnettmasken, og trykk deretter på **✓** (Sett)-knappen.
- 19 Trykk på **<**-knappen, og kontroller at Subnettmaske vises.
- 20 Trykk på **▼**-knappen til Gateway-adresse vises, og trykk deretter på **✓** (Sett)-knappen.
Markøren blir plassert på det første sifferet i gateway-adressen.
- 21 Trykk på **▲**- eller **▼**-knappen for å legge inn numrene for gateway-adressen.
- 22 Trykk på **>**-knappen.
Det neste sifferet er valgt.
- 23 Gjenta trinn 21 og trinn 22 for å stille inn gateway-adressen, og trykk deretter på **✓** (Sett)-knappen.
- 24 Slå skriveren av og på.

Verktøykasse

 **MERK:** Når du bruker IPv6-modus til å skrive ut via nettverket, kan ikke **Verktøykasse** brukes til å tilordne en IP-adresse.

- 1 Klikk Start → Alle programmer → Dell-skrivere → Dell C1760nw Color Printer eller Dell C1660w Color Printer → Verktøykasse.

 **MERK:** Dialogboksen **Velg skriver** åpnes i dette trinnet når flere skriverdrivere er installert på datamaskinen. I så fall klikker du på navnet til **Dell C1760nw Color Printer** eller **Dell C1660w Color Printer** oppført i **Skrivernavn**, og klikk deretter på **OK**.

Verktøykasse åpnes.



- 2 Klikk på kategorien Vedlikehold av skriver.
- 3 Velg TCP/IP-innstillinger i listen til venstre på siden.
Siden TCP/IP-innstillinger vises.
- 4 Velg modusen fra IP-adressemodus, og angi verdiene i IP-adresse, Subnettmaske og Gateway-adresse.
- 5 Trykk på **Bruk nye innstillinger** for å aktivere innstillingene.

IP-adressen er tilordnet skriveren. Hvis du vil kontrollere innstillingen, åpner du nettleseren på en datamaskin som er koblet til nettverket, og skriver inn IP-adressen på adresselinjen i leseren. Hvis IP-adressen er stilt inn riktig, vises **Dell Printer Configuration Web Tool** i leseren.









Du kan også tilordne IP-adressen til skriveren når du installerer skriverdriverne med installasjonsprogrammet. Når du bruker funksjonen **Nettverksinstallasjon** og **Få IP-adresse** er stilt inn på **AutoIP** på menyen på operatørpanelet, kan du endre IP-adressen fra 0 . 0 . 0 . 0 til ønsket IP-adresse i vinduet for valg av skriver.

Kontrollere IP-innstillingene

Du kan bekrefte innstillingene ved bruk av operatørpanelet, skrive ut skriverinnstillingsrapporten eller bruke ping-kommandoen.

 **MERK:** Det kreves et passord for å få tilgang til Adm .meny når Panellås aktivert er satt til Aktiver. Hvis det er tilfelle, må du skrive inn passordet du spesifiserte, og trykke på  (Sett)-knappen.

Operatørpanelet

- 1 Trykk på  (Meny)-knappen.
- 2 Trykk på  til Adm .meny vises, og trykk deretter på  (Sett)-knappen.
- 3 Kontroller at Nettverk vises, og trykk deretter på  (Sett)-knappen.
- 4 Trykk på  til TCP/IP vises, og trykk deretter på  (Sett)-knappen.
- 5 Trykk på  til IPv4 vises, og trykk deretter på  (Sett)-knappen.
Kontroller IP-adressen som vises på operatørpanelet.

Systeminnstillingerrapporten

- 1 Skriv ut systeminnstillingerrapporten.
For detaljer om hvordan du skriver ut en systeminnstillingerrapport, se "Skrive ut en Rapport/Liste ved hjelp av kontrollpanelet" på side 125.
- 2 Bekreft om riktig IP-adresse, subnettmaske og gateway-adresse er oppført i systeminnstillingerrapporten under **Kablet nettverk** eller **Trådløst nettverk**.
Hvis IP-adressen viser 0.0.0.0 (fabrikkinnstilling), er det ikke tilordnet en IP-adresse. Se under "Tilordne en IP-adresse" på side 39 hvis du vil tilordne en IP-adresse til skriveren.





Ping-kommandoen

Ping skriveren og bekreft at den svarer. For eksempel, i en ledetekst på en nettverksdatamaskin, skriv inn ordet ping etterfulgt av den nye IP-adressen (for eksempel, 192.168.0.11):

```
ping 192.168.0.11
```

Hvis skriveren er aktiv på nettverket, vil du motta et svar.

Legge i papir

-  **MERK:** Den prioriterte arkmateren (PSI) er kun tilgjengelig for Dell™ C1760nw Color Printer.
-  **MERK:** Bildene som brukes i denne håndboken er for Dell C1760nw Color Printer med mindre annet er oppgitt.
-  **MERK:** Trekk ikke ut den prioriterte arkmateren mens utskriften pågår. Da unngår du papirstopp.
-  **MERK:** Bruk bare utskriftsmateriale for laserskrivere. Ikke bruk blekkskriverpapir i skriveren.
-  **MERK:** Se under "Legge i utskriftsmateriale" på side 151 hvis du vil ha informasjon om utskrift på konvolutter.

Legge utskriftsmateriale i universalmateren (MPF)

-  **MERK:** PSI er kun tilgjengelig for Dell C1760nw Color Printer.

- 1 Åpne frontdekslet ved å trekke ut instruksjonsarket.

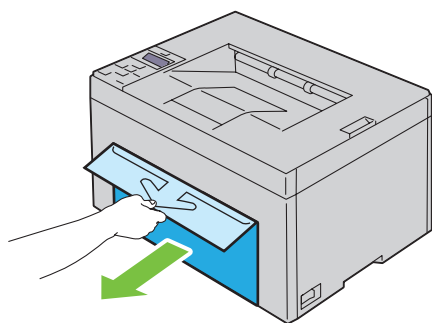

- 2 Trekk ut den prioriterte arkmateren.

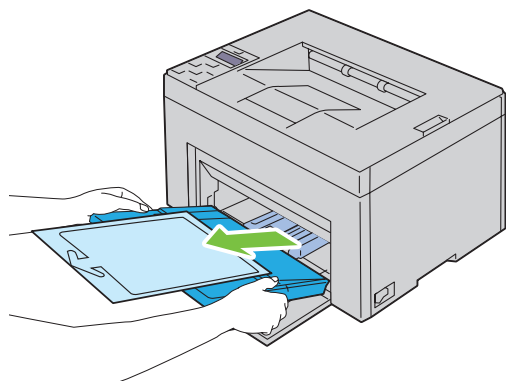

- 3 Fjern instruksjonsarket som er festet til den prioriterte arkmaternen med teip.

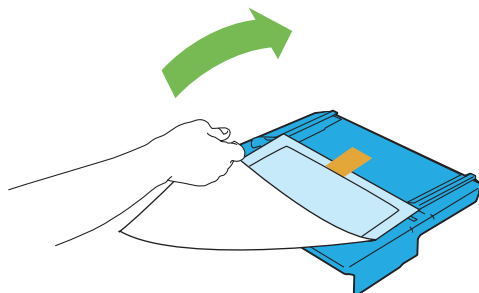

MERK: Les instruksjonsarket før du bruker den prioriterte arkmaternen.

- 4 Trekk lengdeskinnen ut til den stopper.

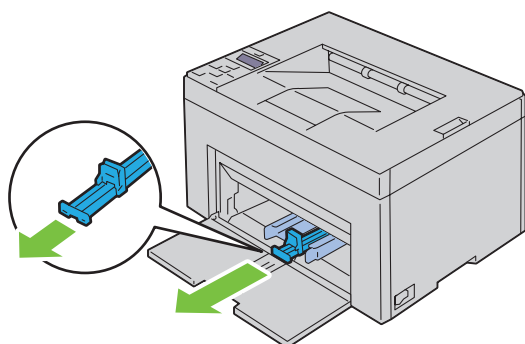

- 5 Trekk forlengeren for universalmaternen (MPF) ut til den stopper.

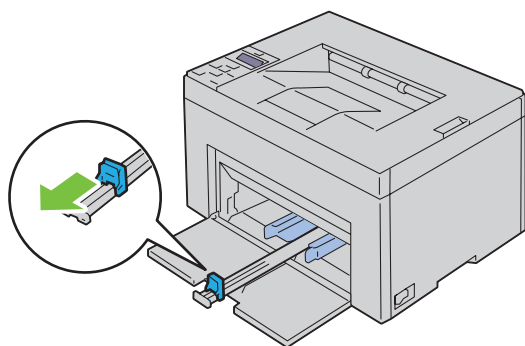

- 6 Trekk breddeskinnene ut til maksimalt.

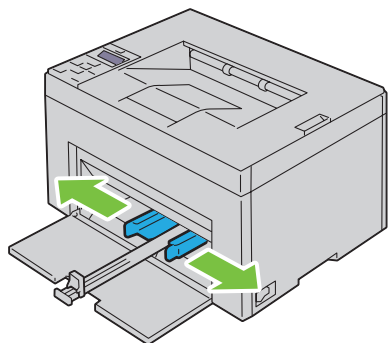

- 7 Før du legger i utskriftsmateriale bøyer du arkene fram og tilbake og lufter dem. Rett kantene på bunken mot en jevn overflate.

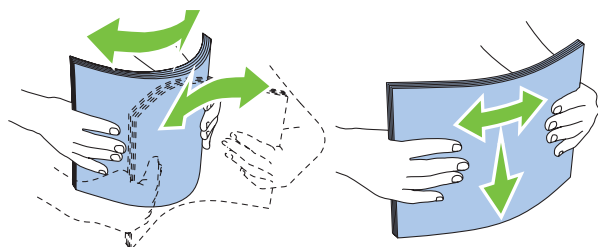

- 8 Legg utskriftsmaterialet i universalmateren med den øverste kanten først og den anbefalte utskriftssiden opp.

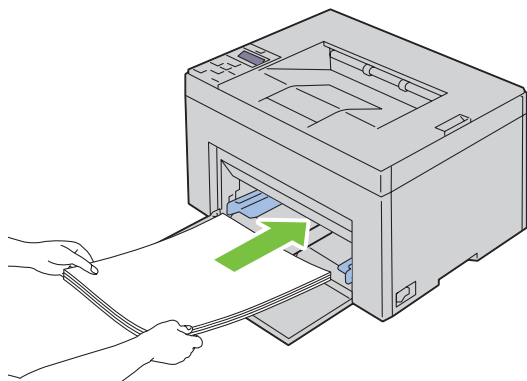

9 Skyv begge breddeskinnene så vidt inntil kanten av bunken med utskriftsmateriale.

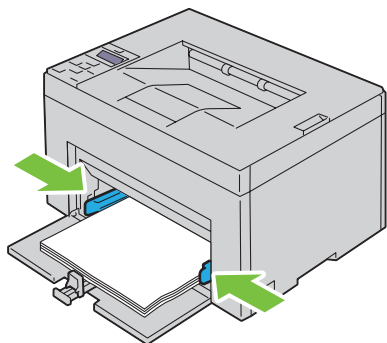

10 Skyv lengdeskinnen mot skriveren til den står så vidt inntil utskriftsmaterialet.

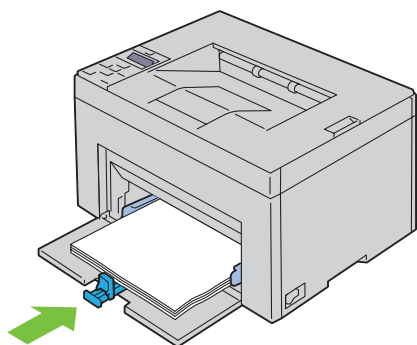

 **MERK:** Avhengig av størrelsen på utskriftsmaterialet skyver du først lengdeguiden tilbake til den stopper, deretter skyver du MPF-forlengeren tilbake til den berører utskriftsmaterialet.

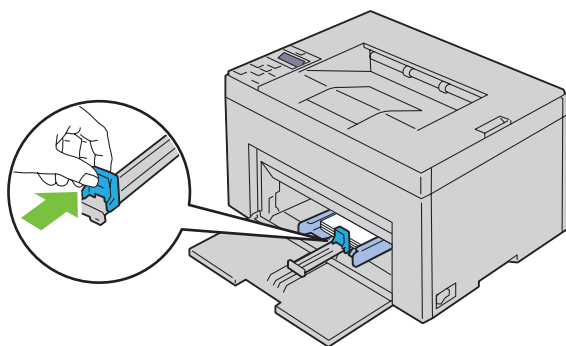
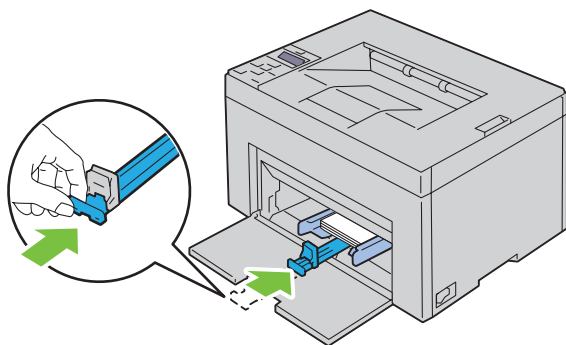

- 11** Sett den prioriterte arkmateren (PSI) inn i skriveren, og juster den etter merkingen på papirskuffen.

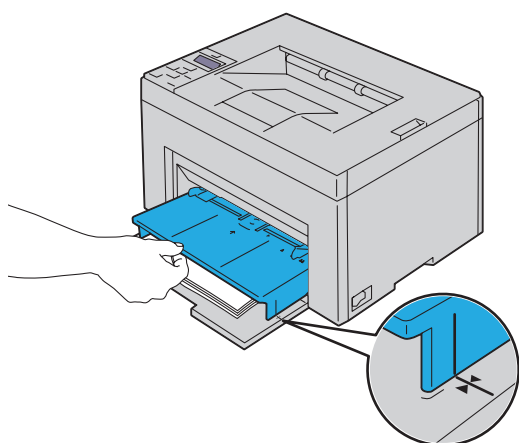
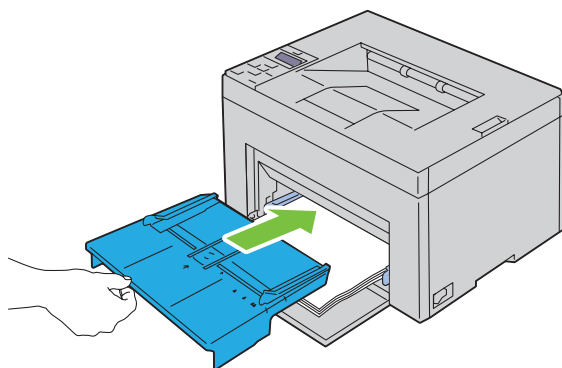

- 12** Velg papirtypen i skriverdriveren hvis du har lagt i et annet utskriftsmateriale enn standard vanlig papir. Hvis du har lagt et egendefinert utskriftsmateriale i universalmateren, må du angi innstillingen for papirstørrelse i skriverdriveren.

Legge i utskriftsmateriale i PSI (kun Dell C1760nw Color Printer)

- 1 Åpne frontdekslet.

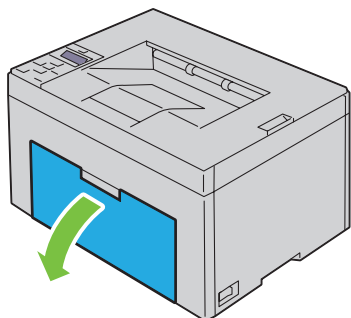

- 2 Trekk den prioriterte arkmaternen ut, og juster materen etter merkingen på papirskuffen.

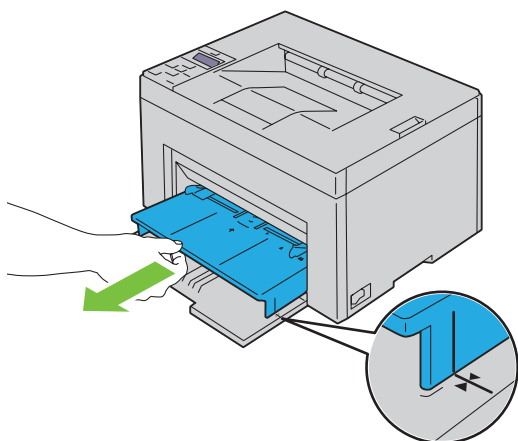

- 3 Før du legger i utskriftsmateriale bøyer du arkene fram og tilbake og lufter dem. Rett kantene på bunnen mot en jevn overflate.

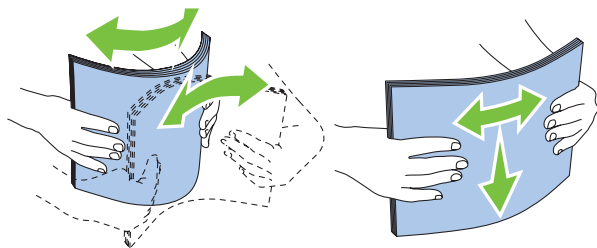

- 4** Legg utskriftsmaterialet i den prioriterte arkmateren med den øverste kanten først og den anbefalte utskriftssiden opp.

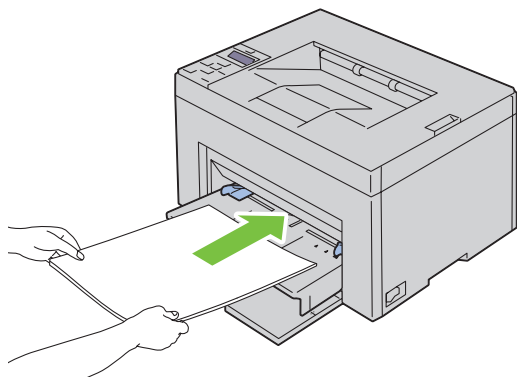

- 5** Skyv begge breddeskinnene så vidt inntil kanten av bunken med utskriftsmateriale.

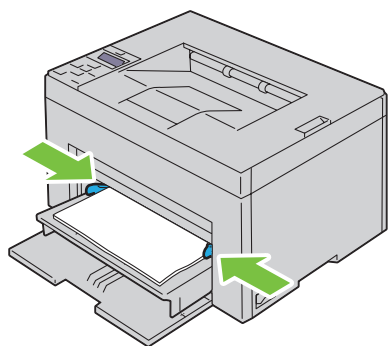

- 6** Velg papirtypen i skriverdriveren hvis du har lagt i et annet utskriftsmateriale enn standard vanlig papir. Hvis du har lagt et egendefinert utskriftsmateriale i den prioriterte arkmateren, må du angi innstillingen for papirstørrelse i skriverdriveren.

Installere skriverdrivere på datamaskiner med Windows®

 **MERK:** Bildene som brukes i denne håndboken er av Dell™ C1760nw Color Printer med mindre annet er nevnt.

Identifisere skriverdriverens status før installasjon

Før du installerer skriverdriveren på datamaskinen, kontroller IP-adressen til skriveren ved å utføre en av de følgende prosedyrene i "Kontrollere IP-innstillingene" på side 41.

Endre innstillingene for brannmuren før du installerer skriveren

Hvis du kjører noen av operativsystemene som er oppført nedenfor, må du endre innstillingene for brannmuren før du installerer skriverprogramvaren fra Dell:

- Microsoft® Windows XP
- Windows Vista®
- Windows 7
- Windows 8
- Windows Server® 2008
- Windows Server 2008 R2
- Windows Server 2012

 **MERK:** Service Pack 2 eller 3 må være installert for Windows XP.

Følgende prosedyre bruker Windows 7 som et eksempel.

- 1 Sett inn disken *Software and Documentation* i datamaskinen.
- 2 Klikk på **Start** → **Kontrollpanel**.
- 3 Velg **System og sikkerhet**.
- 4 Klikk på **Slipp et program gjennom Windows-brannmuren**.
- 5 Klikk på **Endre innstillinger** → **Tillat et annet program**.
- 6 Sjekk **Bla gjennom**.
- 7 `D:\setup_assist.exe` (der D er stasjonsbokstaven til den optiske stasjonen) i tekstboksen **Filnavn** og klikk deretter på **Åpne**.
- 8 Klikk på **Legg til** og deretter på **OK**.

Konfigurere direkte tilkobling

For å installere vertsbasert skriverdriver

- 1 Sett inn disken *Software and Documentation* i datamaskinen for å starte **Dell skriveroppsett**.
- 2 Klikk på **Installere skriverdriver og programvare**.
- 3 Velg **Personlig installasjon**, og klikk deretter på **Neste**.

- 4 Følg instruksjonene på skjermen for å koble sammen datamaskinen og skriveren med en USB-kabel, og slå deretter på skriveren.
Plug and Play-installasjonen starter, og installasjonsprogrammet forsetter til neste side automatisk.
- 5 Klikk på **Fullfør** for å avslutte veiviseren når skjermbildet **Klar til å skrive ut!** vises. Du kan eventuelt klikke på **Skriv ut testside** hvis du vil skrive ut en testside.

Personlig installasjon

En personlig skriver er en skriver som er koblet til datamaskinen eller en utskriftsserver med en USB-kabel. Se under "Konfigurere nettverkstilkobling" på side 54 hvis skriveren er koblet til et nettverk og ikke til datamaskinen.

For å installere XPS-skriverdriver (for XML)



MERK: Last ned og installer XPS-skriverdriveren fra support.dell.com.



MERK: XPS-driveren er støttet på følgende operativsystemer: Windows Vista, Windows Vista 64-bit Edition, Windows 7, Windows 7 64-bit Edition, Windows 8, Windows 8 64-bit Edition, Windows Server 2008, Windows Server 2008 64-bit Edition, Windows Server 2008 R2 og Windows Server 2012.

Windows Vista eller Windows Vista 64-bit Edition

- 1 Pakk ut ZIP-filen du lastet ned, i ønsket mappe.
- 2 Klikk på **Start** → **Kontrollpanel** → **Maskinvare og lyd** → **Skrivere**.
- 3 Klikk på **Legg til en skriver**.
- 4 Klikk på **Legg til en lokal skriver**.
- 5 Velg porten som er koblet til dette produktet, og klikk deretter på **Neste**.
- 6 Klikk på **Har disk** hvis du vil vise dialogboksen **Installer fra disk**.
- 7 Klikk på **Bla gjennom**, og velg mappen du pakket ut til i trinn 1.
- 8 Klikk på **OK**.
- 9 Velg navnet på skriveren, og klikk på **Neste**.
- 10 Hvis du vil endre skrivernavnet, skriver du inn det nye navnet i boksen **Skrivernavn**. Hvis du vil bruke skriveren som standardskriver, merker du av i boksen som vises under **Skrivernavn**. Klikk på **Neste**.

Installasjonen starter.

Hvis dialogboksen **Brukerkontroll** vises, klikker du på **Fortsett**.



MERK: Hvis du er administrator på datamaskinen, klikker du på **Fortsett**. Hvis ikke, kontakter du administrator for å fortsette med ønsket operasjon.

- 11 Når driverinstallasjonen er fullført, klikker du på **Skriv ut testside** for å skrive ut en testside.
- 12 Klikk på **Fullfør**.

Windows Server 2008 eller Windows Server 2008 64-bit Edition



MERK: Du må logge på som administrator.

- 1 Pakk ut ZIP-filen du lastet ned, i ønsket mappe.
- 2 Klikk på **Start** → **Kontrollpanel** → **Maskinvare og lyd** → **Skrivere**.
- 3 Klikk på **Legg til en skriver**.
- 4 Klikk på **Legg til en lokal skriver**.
- 5 Velg porten som er koblet til dette produktet, og klikk deretter på **Neste**.
- 6 Klikk på **Har disk** hvis du vil vise dialogboksen **Installer fra disk**.

- 7 Klikk på **Bla gjennom**, og velg mappen du pakket ut til i trinn 1.
- 8 Klikk på **OK**.
- 9 Velg navnet på skriveren, og klikk på **Neste**.
- 10 Hvis du vil endre skrivernavnet, skriver du inn det nye navnet i boksen **Skrivernavn**.
Hvis du vil bruke skriveren som standardskriver, merker du av i boksen **Angi som standardskriver**. Klikk på **Neste**.
Installasjonen starter.
- 11 Hvis du ikke vil dele skriveren, velger du **Ikke del denne skriveren**. Hvis du deler skriveren, velger du **Del denne skriveren så andre på nettverket kan finne den og bruke den**. Klikk på **Neste**.
- 12 Når driverinstallasjonen er fullført, klikker du på **Skriv ut testside** for å skrive ut en testside.
- 13 Klikk på **Fullfør**.

Windows 7, Windows 7 64-bit Edition eller Windows Server 2008 R2

- 1 Pakk ut ZIP-filen du lastet ned, i ønsket mappe.
- 2 Klikk på **Start** → **Enheter og skrivere**.
- 3 Klikk på **Legg til en skriver**.
- 4 Når du bruker Windows Server 2008 R2, klikker du på **Legg til en lokal skriver eller en nettverksskriver som administrator**.
Hvis dialogboksen **Brukerkontroll** vises, klikker du på **Ja**.
-  **MERK:** Hvis du er administrator på datamaskinen, klikker du på **Ja**. Hvis ikke, kontakter du administratoren for å fortsette med ønsket operasjon.
- 5 Klikk på **Legg til en lokal skriver**.
- 6 Velg porten som er koblet til dette produktet, og klikk deretter på **Neste**.
- 7 Klikk på **Har disk** hvis du vil vise dialogboksen **Installer fra disk**.
- 8 Klikk på **Bla gjennom**, og velg mappen du pakket ut til i trinn 1.
- 9 Klikk på **OK**.
- 10 Velg navnet på skriveren, og klikk på **Neste**.
- 11 Hvis du vil endre skrivernavnet, skriver du inn navnet i boksen **Skrivernavn** og klikker deretter på **Neste**.
Installasjonen starter.
- 12 Hvis du ikke vil dele skriveren, velger du **Ikke del denne skriveren**. Hvis du deler skriveren, velger du **Del denne skriveren så andre på nettverket kan finne den og bruke den**. Klikk på **Neste**.
- 13 Når driverinstallasjonen er fullført, klikker du på **Skriv ut testside** for å skrive ut en testside. Hvis du vil bruke skriveren som standardskriver, merker du av i boksen **Angi som standardskriver**.
- 14 Klikk på **Fullfør**.

Windows 8, Windows 8 64-bit Edition eller Windows Server 2012

- 1 Pakk ut ZIP-filen du lastet ned, i ønsket mappe.
- 2 Høyreklikk nedre venstre hjørne av skjermen, og klikk deretter på **Kontrollpanel**.
- 3 Klikk på **Maskinvare og lyd (Maskinvare for Windows Server 2012)** → **Enheter og skrivere** → **Legg til en skriver**.
- 4 Klikk på **Har disk** hvis du vil vise dialogboksen **Installer fra disk**.
- 5 Klikk på **Bla gjennom**, og velg mappen du pakket ut til i trinn 1.
- 6 Klikk på **OK**.

- 7 Velg navnet på skriveren, og klikk på **Neste**.
- 8 Hvis du vil endre skrivernavnet, skriver du inn navnet i boksen **Skrivernavn** og klikker deretter på **Neste**.
Installasjonen starter.
- 9 Hvis du ikke vil dele skriveren, velger du **Ikke del denne skriveren**. Hvis du deler skriveren, velger du **Del denne skriveren så andre på nettverket kan finne den og bruke den**. Klikk på **Neste**.
- 10 Når driverinstallasjonen er fullført, klikker du på **Skriv ut testside** for å skrive ut en testside. Hvis du vil bruke skriveren som standardskriver, merker du av i boksen **Angi som standardskriver**.
- 11 Klikk på **Fullfør**.

Konfigurere nettverkstilkobling

Konfigurere nettverksskriver på et lokalt nettverk

Installere vertsbasert skriverdriver

- 1 Sett inn disken *Software and Documentation* i datamaskinen for å starte **Dell skriveroppsett**.
- 2 Klikk på **Installere skriverdriver og programvare**.
- 3 Velg **Nettverksinstallasjon**, og klikk deretter på **Neste**.
- 4 Velg **Lokal installasjon**, og klikk deretter på **Neste**.
- 5 Velg skriveren du vil installere, i skriverlisten, og klikk deretter på **Neste**. Hvis ikke målskriveren vises i listen, klikker du på **Oppdater** for å oppdatere listen, eller på **Legg til skriver** for å legge til en skriver i listen manuelt. Nå kan du angi IP-adressen og portnavnet.

Hvis du har installert skriveren på servermaskinen, merker du av i boksen **Jeg setter opp denne skriveren på serveren**.

 **MERK:** Hvis du bruker AutoIP, vises 0.0.0.0 i installasjonsprogrammet. Før du fortsetter må du angi en gyldig IP-adresse.

 **MERK:** Du kan installere WSD-skriveren (Web Services on Devices), men installasjonen av Windows Server 2008 støttes ikke.

 **MERK:** Hvis du kjører noen av følgende operativsystemer, vises et sikkerhetsvarsel fra Windows:

- Windows Vista
- Windows Vista 64-bit Edition
- Windows 7
- Windows 7 64-bit Edition
- Windows 8
- Windows 8 64-bit Edition
- Windows Server 2008
- Windows Server 2008 64-bit Edition
- Windows Server 2008 R2 64-bit Edition
- Windows Server 2012

Klikk på **Fjern blokkering** eller **Tillatt tilgang** (i Windows Server 2008 R2 og Windows 7) for å fortsette installasjonen av den vertsbaserte skriverdriveren.

- 6 Angi skriverinnstillingene, og klikk deretter på **Neste**.
 - a Skriv inn skrivernavnet.
 - b Hvis du vil at andre brukere i nettverket skal ha tilgang til skriveren, velger du **Del denne skriveren med andre datamaskiner i nettverket** og angir deretter et delenavn som brukere kan gjenkjenne.

- c Hvis du vil stille inn skriveren som standardskriver, merker du av i boksen **Sett denne skriveren som standard**.
- 7 Velg programvaren og dokumentasjonen du ønsker å installere, og klikk deretter på **Installer**. Du kan angi målmappen du vil installere Dell-programvaren og -dokumentasjonen i. Hvis du vil endre målmappe, klikker du på **Bla gjennom**.
- 8 Klikk på **Fullfør** for å avslutte veiviseren når skjermbildet **Klar til å skrive ut!** vises. Du kan eventuelt klikke på **Skriv ut testside** hvis du vil skrive ut en testside.

For å installere XPS-skriverdriver (for XML)





MERK: Last ned og installer XPS-skriverdriveren fra support.dell.com.



MERK: XPS-driveren er støttet på følgende operativsystemer: Windows Vista, Windows Vista 64-bit Edition, Windows 7, Windows 7 64-bit Edition, Windows 8, Windows 8 64-bit Edition, Windows Server 2008, Windows Server 2008 64-bit Edition, Windows Server 2008 R2 og Windows Server 2012.

Windows Vista eller Windows Vista 64-bit Edition

- 1 Pakk ut ZIP-filen du lastet ned, i ønsket mappe.
- 2 Klikk på **Start** → **Kontrollpanel** → **Maskinvare og lyd** → **Skrivere**.
- 3 Klikk på **Legg til en skriver**.
- 4 Klikk på **Legg til en nettverksskriver, trådløs skriver eller Bluetooth-skriver**.
- 5 Velg skriver, eller klikk på **Skriveren jeg vil ha er ikke listet**.
- 6 Velg **Legg til en skriver ved å bruke en TCP/IP-adresse eller et vertsnavn**, og klikk deretter på **Neste**.
- 7 Velg **TCP/IP-enhet for Enhetstype**, skriv inn IP-adressen i **Vertsnavn eller IP-adresse** og klikk på **Neste**.
Hvis dialogboksen **Brukerkontroll**, **Fortsett** vises, klikker du på **Fortsett**.
-  **MERK:** Hvis du er administrator på datamaskinen, klikker du på **Fortsett**. Hvis ikke, kontakter du administrator for å fortsette med ønsket operasjon.
- 8 Klikk på **Har disk** hvis du vil vise dialogboksen **Installer fra disk**.
- 9 Klikk på **Bla gjennom**, velg mappen med de utpakkede filene fra trinn 1 og klikk deretter på **OK**.
- 10 Velg navnet på skriveren, og klikk på **Neste**.
- 11 Hvis du vil endre skrivernavnet, skriver du inn navnet i boksen **Skrivernavn** og klikker deretter på **Neste**.
Hvis du vil bruke skriveren som standardskriver, merker du av i boksen **Angi som standardskriver**.
Installasjonen starter.
Hvis dialogboksen **Brukerkontroll** vises, klikker du på **Fortsett**.
-  **MERK:** Hvis du er administrator på datamaskinen, klikker du på **Fortsett**. Hvis ikke, kontakter du administrator for å fortsette med ønsket operasjon.
- 12 Når driverinstallasjonen er fullført, klikker du på **Skriv ut testside** for å skrive ut en testside.
- 13 Klikk på **Fullfør**.

Windows Server 2008 eller Windows Server 2008 64-bit Edition





MERK: Du må logge på som administrator.

- 1 Pakk ut ZIP-filen du lastet ned, i ønsket mappe.
- 2 Klikk på **Start** → **Kontrollpanel** → **Maskinvare og lyd** → **Skrivere**.
- 3 Klikk på **Legg til en skriver**.
- 4 Klikk på **Legg til en nettverksskriver, trådløs skriver eller Bluetooth-skriver**.

- 5 Velg skriver, eller klikk på **Skriveren jeg vil ha er ikke listet**.
Når du velger skriver, går du til trinn 8.
Hvis du klikker på **Skriveren jeg vil ha er ikke listet**, går du til trinn 6.
- 6 Velg **Legg til en skriver ved å bruke en TCP/IP-adresse eller et vertsnavn**, og klikk deretter på **Neste**.
- 7 Velg **TCP/IP-enhet for Enhetstype**, skriv inn IP-adressen i **Vertsnavn eller IP-adresse** og klikk på **Neste**.
Hvis dialogboksen **Brukerkontroll**, **Forsett** vises, klikker du på **Fortsett**.
- 8 Klikk på **Har disk** hvis du vil vise dialogboksen **Installer fra disk**.
- 9 Klikk på **Bla gjennom**, velg mappen med de utpakkede filene fra trinn 1 og klikk deretter på **OK**.
- 10 Velg navnet på skriveren, og klikk på **Neste**.
- 11 Hvis du vil endre skrivernavnet, skriver du inn navnet i boksen **Skrivernavn** og klikker deretter på **Neste**.
Hvis du vil bruke skriveren som standardskriver, merker du av i boksen **Angi som standardskriver**.
Installasjonen starter.
- 12 Hvis du ikke vil dele skriveren, velger du **Ikke del denne skriveren**. Hvis du deler skriveren, velger du **Del denne skriveren så andre på nettverket kan finne den og bruke den**. Klikk på **Neste**.
- 13 Når driverinstallasjonen er fullført, klikker du på **Skriv ut testside** for å skrive ut en testside.
- 14 Klikk på **Fullfør**.

Windows Server 2008 R2

- 1 Pakk ut ZIP-filen du lastet ned, i ønsket mappe.
- 2 Klikk på **Start** → **Enheter og skrivere**.
- 3 Klikk på **Legg til en skriver**.
- 4 Klikk på **Legg til en nettverksskriver, trådløs skriver eller Bluetooth-skriver**.
- 5 Velg skriver, eller klikk på **Skriveren jeg vil ha er ikke listet**.
 **MERK:** Hvis du klikker på **Skriveren som jeg ønsker, er ikke på listen**, vises skjermen **Finn en skriver etter navn eller TCP/IP**, og der kan du finne skriveren ved å bruke skrivernavnet eller TCP/IP.
Hvis dialogboksen **Brukerkontroll** vises, klikker du på **Ja**.
-  **MERK:** Hvis du er administrator på datamaskinen, klikker du på **Ja**. Hvis ikke, kontakter du administratoren for å fortsette med ønsket operasjon.
- 6 Klikk på **Har disk** hvis du vil vise dialogboksen **Installer fra disk**.
- 7 Klikk på **Bla gjennom**, velg mappen med de utpakkede filene fra trinn 1 og klikk deretter på **OK**.
- 8 Velg navnet på skriveren, og klikk på **Neste**.
- 9 Hvis du vil endre skrivernavnet, skriver du inn navnet i boksen **Skrivernavn** og klikker deretter på **Neste**.
- 10 Hvis du ikke vil dele skriveren, velger du **Ikke del denne skriveren**. Hvis du deler skriveren, velger du **Del denne skriveren så andre på nettverket kan finne den og bruke den**.
- 11 Klikk på **Neste**.
Installasjonen starter.
- 12 Når driverinstallasjonen er fullført, klikker du på **Skriv ut testside** for å skrive ut en testside. Hvis du vil bruke skriveren som standardskriver, merker du av i boksen **Angi som standardskriver**.
- 13 Klikk på **Fullfør**.

Windows 7 eller Windows 7 64-bit Edition

- 1 Pakk ut ZIP-filen du lastet ned, i ønsket mappe.
- 2 Klikk på **Start** → **Enheter og skrivere**.
- 3 Klikk på **Legg til en skriver**.
- 4 Klikk på **Legg til en nettverksskriver, trådløs skriver eller Bluetooth-skriver**.
- 5 Velg skriver, eller klikk på **Skriveren jeg vil ha er ikke listet**.
Når du velger skriver, går du til trinn 8.
Hvis du klikker på **Skriveren jeg vil ha er ikke listet**, går du til trinn 6.
- 6 Velg **Legg til en skriver ved å bruke en TCP/IP-adresse eller et vertsnavn**, og klikk deretter på **Neste**.
- 7 Velg **TCP/IP-enhet for Enhetstype**, skriv inn IP-adressen i **Vertsnavn eller IP-adresse** og klikk på **Neste**.
Hvis dialogboksen **Brukerkontroll** vises, klikker du på **Ja**.
 **MERK:** Hvis du er administrator på datamaskinen, klikker du på **Ja**. Hvis ikke, kontakter du administratoren for å fortsette med ønsket operasjon.
- 8 Klikk på **Har disk** hvis du vil vise dialogboksen **Installer fra disk**.
- 9 Klikk på **Bla gjennom**, velg mappen med de utpakkede filene fra trinn 1 og klikk deretter på **OK**.
- 10 Velg navnet på skriveren, og klikk på **Neste**.
- 11 Hvis du vil endre skrivernavnet, skriver du inn navnet i boksen **Skrivernavn** og klikker deretter på **Neste**.
Installasjonen starter.
- 12 Når driverinstallasjonen er fullført, klikker du på **Skriv ut testside** for å skrive ut en testside. Hvis du vil bruke skriveren som standardskriver, merker du av i boksen **Angi som standardskriver**.
- 13 Klikk på **Fullfør**.

Windows 8, Windows 8 64-bit Edition eller Windows Server 2012

- 1 Pakk ut ZIP-filen du lastet ned, i ønsket mappe.
- 2 Høyreklikk nedre venstre hjørne av skjermen, og klikk deretter på **Kontrollpanel**.
- 3 Klikk på **Maskinvare og lyd (Maskinvare for Windows Server 2012)** → **Enheter og skrivere** → **Legg til en skriver**.
- 4 Klikk på **Har disk** hvis du vil vise dialogboksen **Installer fra disk**.
- 5 Klikk på **Bla gjennom**, og velg mappen du pakket ut til i trinn 1.
- 6 Klikk på **OK**.
- 7 Velg navnet på skriveren, og klikk på **Neste**.
- 8 Hvis du vil endre skrivernavnet, skriver du inn navnet i boksen **Skrivernavn** og klikker deretter på **Neste**.
Installasjonen starter.
- 9 Hvis du ikke vil dele skriveren, velger du **Ikke del denne skriveren**. Hvis du deler skriveren, velger du **Del denne skriveren så andre på nettverket kan finne den og bruke den**. Klikk på **Neste**.
- 10 Når driverinstallasjonen er fullført, klikker du på **Skriv ut testside** for å skrive ut en testside. Hvis du vil bruke skriveren som standardskriver, merker du av i boksen **Angi som standardskriver**.
- 11 Klikk på **Fullfør**.

Bruk **Dell Printer Configuration Web Tool** til å overvåke statusen på nettverksskriveren uten å forlate skrivebordet ditt. Du kan vise og/eller endre skriverinnstillinger, overvåke tonernivå og bekrefte tid for bestilling av reserveforbruksvarer. Du kan klikke på Dell-forbruksvarelinken for å bestille forbruksvarer.

 **MERK: Dell Printer Configuration Web Tool** er ikke tilgjengelig når skriveren er direkte koblet til en datamaskin eller en utskriftsserver.

For å starte **Dell Printer Configuration Web Tool** skriver du inn skriverens IP-adresse i nettleseren. Skriverkonfigurasjonen vises på skjermen.

Du kan konfigurere **Dell Printer Configuration Web Tool** til å sende deg en e-post når skriveren trenger tilbehør eller tilsyn.

Slik setter du opp e-postvarsler:

- 1 Start **Dell Printer Configuration Web Tool**.
- 2 Klikk linken **E-postvarsel**.
- 3 Under **Innstillinger for e-postserver** legger du inn **Primær SMTP-gateway**, **Svaradresse** og din eller hovedoperatørens e-postadresse i e-postlisteboksen.
- 4 Klikk på **Bruk nye innstillinger**.

 **MERK: Tilkobling avventes inntil skriveren sender et varsel** vises på SMTP-serveren inntil det oppstår en feil.

Konfigurere nettverksskriver på et eksternt nettverk

Før installasjon

Gjør følgende før du starter eksternt installasjon:

La utskriftskøen godta klienttilkoblinger

 **MERK:** Dette trinnet kreves for Windows XP 64-bit Edition, Windows Vista, Windows Vista 64-bit Edition, Windows 7, Windows 7 64-bit Edition, Windows Server 2003, Windows Server 2003 x64 Edition, Windows Server 2008, Windows Server 2008 64-bit Edition, Windows Server 2008 R2.

I Windows XP 64-bit Edition, Windows Vista, Windows Server 2003 og Windows Server 2008

- 1 Klikk på **Start** → **Alle programmer** (bare i Windows Vista) → **Tilbehør** (bare i Windows Vista) → **Kjør**.
- 2 Skriv inn `gpedit.msc`, og klikk deretter på **OK**.
- 3 Klikk på **Datamaskinkonfigurasjon** → **Administrative maler** → **Skrivere**.
- 4 Høyreklikk på **Lar utskriftskøen godta klienttilkoblinger**, og velg **Egenskaper**.
- 5 Velg **Aktivert** i kategorien **Innstilling**, og klikk på **OK**.
- 6 Start datamaskinen på nytt.

I Windows Server 2008 R2 og Windows 7

- 1 Klikk på **Start** → **Alle programmer** (bare i Windows 7) → **Tilbehør** (bare i Windows 7) → **Kjør**.
- 2 Skriv inn `gpedit.msc`, og klikk deretter på **OK**.
- 3 Klikk på **Datamaskinkonfigurasjon** → **Administrative maler** → **Skrivere**.
- 4 Høyreklikk på **Lar utskriftskøen godta klienttilkoblinger**, og velg **Rediger**.
- 5 Velg **Aktivert**, og klikk deretter på **OK**.
- 6 Start datamaskinen på nytt.

Dele brannmurfilen og skriveren



MERK: Dette trinnet kreves for Windows XP, Windows XP 64-bit Edition, Windows Vista, Windows Vista 64-bit Edition, Windows 7, Windows 7 64-bit Edition, Windows 8, Windows 8 64-bit Edition, Windows Server 2008, Windows Server 2008 64-bit Edition, Windows Server 2008 R2 og Windows Server 2012.

I Windows XP

- 1** Klikk på Start → Kontrollpanel.
- 2** Velg Sikkerhetssenter.
- 3** Klikk på Windows-brannmur.
- 4** Merk av for Fil- og skriverdeling i kategorien Unntak, og klikk deretter på OK.

I Windows Vista

- 1** Klikk på Start → Kontrollpanel.
- 2** Velg Sikkerhet.
- 3** Klikk på Windows-brannmur.
- 4** Klikk på Endre innstillinger.
- 5** Klikk på Fortsett.
- 6** Merk av for Fil- og skriverdeling i kategorien Unntak, og klikk deretter på OK.

I Windows Server 2008

- 1** Klikk på Start → Kontrollpanel.
- 2** Dobbeltklikk på Windows-brannmur.
- 3** Klikk på Endre innstillinger.
- 4** Merk av for Fil- og skriverdeling i kategorien Unntak, og klikk deretter på OK.

I Windows Server 2008 R2 og Windows 7

- 1** Klikk på Start → Kontrollpanel.
- 2** Velg System og sikkerhet.
- 3** Klikk på Windows-brannmur.
- 4** Klikk på Slipp et program eller en funksjon gjennom Windows-brannmuren.
- 5** Hvis avkryssingsboksen under Tillatte programmer og funksjoner er nedtonet, klikker du på Endre innstillinger.
- 6** Kryss av i avkryssingsboksen Fil- og skriverdeling. Boksen Hjemme/Arbeid (privat) eller Offentlig merkes automatisk i samsvar med innstillingene dine.
Hvis dialogboksen Egenskaper for fil- og skriverdeling vises, klikker du på OK.
- 7** Klikk på OK.

Starte Remote Registry

 **MERK:** Dette trinnet er nødvendig for Windows Vista, Windows Vista 64-bit Edition, Windows 7, Windows 7 64-bit Edition, Windows 8 og Windows 8 64-bit Edition.

- 1 Klikk på **Start** → **Kontrollpanel**.
- 2 Velg **System og vedlikehold** (System og sikkerhet i Windows 7).
- 3 Klikk på **Administrative verktøy**.
- 4 Dobbelklikk på **Tjenester**.
- 5 Klikk på **Fortsett** (bare i Windows Vista).
- 6 Høyreklikk på **Remote Registry**, og velg **Start**.
- 7 Høyreklikk på **Remote Registry**, og velg **Egenskaper**.
- 8 Endre Oppstartstype til **Automatisk**, og klikk deretter på **OK**.

Deaktivere brukerkontroll

 **MERK:** Hvis brukerkontrollen deaktiveres, kan systemet bli sårbart overfor virusangrep.

 **MERK:** Dette trinnet kreves for Windows Vista, Windows Vista 64-bit Edition, Windows 7, Windows 7 64-bit Edition, Windows Server 2008, Windows Server 2008 64-bit Edition, Windows Server 2008 R2.

I Windows Vista

- 1 Klikk på **Start** → **Kontrollpanel**.
- 2 Velg **Brukerkontoer og familiesikkerhet**.
- 3 Klikk på **Brukerkontoer**.
- 4 Klikk på **Aktiver eller deaktiver brukerkontroll**.
- 5 Klikk på **Fortsett**.
- 6 Fjern merket for **Bruk brukerkontroll (UAC) til å beskytte datamaskinen**.
- 7 Start datamaskinen på nytt.

I Windows Server 2008

- 1 Klikk på **Start** → **Kontrollpanel**.
- 2 Dobbelklikk på **Brukerkontoer**.
- 3 Klikk på **Aktiver eller deaktiver brukerkontroll**.
- 4 Klikk på **Fortsett**.
- 5 Fjern merket for **Bruk brukerkontroll (UAC) til å beskytte datamaskinen**.
- 6 Klikk på **OK**.
- 7 Start datamaskinen på nytt.

I Windows Server 2008 R2

- 1 Klikk på **Start** → **Kontrollpanel**.
- 2 Velg **Brukerkontoer**.
- 3 Klikk på **Brukerkontoer**.
- 4 Klikk på **Endre innstillinger for brukerkontroll**.
- 5 Flytt glidebryteren helt ned, og klikk på **OK**.
- 6 Klikk på **Ja**.
- 7 Start datamaskinen på nytt.

I Windows 7

- 1 Klikk på **Start** → **Kontrollpanel**.
- 2 Velg **Brukerkontoer og familiesikkerhet**.
- 3 Klikk på **Brukerkontoer**.
- 4 Klikk på **Endre innstillinger for brukerkontokontroll**.
- 5 Flytt glidebryteren helt ned, og klikk på **OK**.
- 6 Klikk på **Ja** i dialogboksen **Brukerkontokontroll**.
- 7 Start datamaskinen på nytt.

Aktivere nettverksgjenkjenning og fildeling for alle offentlige nettverk



MERK: Dette trinnet kreves når du bruker Windows Vista, Windows Vista 64-bit Edition, Windows 7, Windows 7 64-bit Edition, Windows 8, Windows 8 64-bit Edition, Windows Server 2008, Windows Server 2008 64-bit Edition, Windows Server 2008 R2 og Windows Server 2012 for serverdatamaskinen.

I Windows 7, Windows 7 64-bit Edition, Windows Server 2008 R2:

- 1 Klikk på **Start** → **Kontrollpanel** → **Nettverk og Internett** → **Nettverks- og delingssenter** → **Endre innstillinger for avansert deling**.
- 2 Klikk på **Aktiver nettverksgjenkjenning** for å finne datamaskinen på nettverket, og la andre datamaskiner på nettverket dele filer og mapper på datamaskinen din.
- 3 Klikk på **Lagre endringer**.
- 4 Hvis du ser dialogboksen **Brukerkontokontroll**, klikker du på **Ja**.

I Windows Vista, Windows Vista 64-bit Edition, Windows Server 2008, Windows Server 2008 64-bit Edition

- 1 Klikk på **Start** → **Nettverk**.
- 2 Høyreklikk på **Nettverk**, og velg **Egenskaper**.
Vinduet **Nettverks- og delingssenter** vises.
- 3 Klikk på pil ned ved siden av **Nettverkssøk**.
- 4 Klikk på **Aktiver nettverksgjenkjenning** for å finne datamaskinen på nettverket, og la andre datamaskiner på nettverket dele filer og mapper på datamaskinen din.
- 5 Klikk på **Bruk**.
- 6 Hvis dialogboksen **Brukerkontokontroll** vises, klikker du på **Fortsett**.

Deaktivere enkel fildeling



MERK: Dette trinnet er nødvendig for Windows XP og Windows XP 64-bit Edition.

- 1 Klikk på **Start** → **Kontrollpanel**.
- 2 Velg **Utseende og temaer**.
- 3 Velg **Mappealternativer**.
- 4 Fjern merket for **Bruk enkel fildeling (anbefales)** i kategorien **Vis**, og klikk deretter på **OK**.
- 5 Klikk på **Start** → **Kontrollpanel**.
- 6 Velg **Ytelse og vedlikehold**.
- 7 Klikk på **Administrative verktøy**.
- 8 Dobbeltklikk på **Lokal sikkerhetspolicy**.
- 9 Klikk på **Lokale policyer** → **Sikkerhetsalternativer**.
- 10 Høyreklikk på **Nettverkstilgang: Delings- og sikkerhetsmodell for lokale kontoer**, og velg **Egenskaper**.

- 11 Kontroller at **Klassisk - lokale brukere** godkjennes som seg selv er valgt.
- 12 Klikk på **OK**.

Installere skriverdriveren

 **MERK:** Installasjon på Windows XP Home Edition, Windows Vista Home Basic, Windows Vista Home Premium, Windows Vista x64 Home Basic, Windows Vista x64 Home Premium, Windows 7 Starter, Windows 7 Home Basic, Windows 7 Home Premium, Windows 7 x64 Home Basic og Windows 7 x64 Home Premium, Windows 8, Windows 8 x64, Windows 8 Pro, Windows 8 x64 Pro og Windows Server 2012 støttes ikke.

- 1 Sett inn disken *Software and Documentation* som fulgte med skriveren, i datamaskinen. Filen **Dell skriveroppsett** starter automatisk.
- 2 Klikk på **Installere skriverdriver og programvare**.
Vinduet **Velg en installasjonstype** vises.
- 3 Velg **Nettverksinstallasjon**, og klikk deretter på **Neste**.
- 4 Velg **Fjerninstallasjon**, og klikk deretter på **Neste**.
- 5 Skriv inn administratorens brukernavn og passord på klientdatamaskinen, velg klientene eller serverne og klikk deretter **Neste**.

 **MERK:** Hvis du kjører noen av følgende operativsystemer, vises et sikkerhetsvarsel fra Windows:

- Windows Vista
- Windows Vista 64-bit Edition
- Windows 7
- Windows 7 64-bit Edition
- Windows Server 2008
- Windows Server 2008 64-bit Edition
- Windows Server 2008 R2 64-bit Edition

Klikk på **Fjern blokkering** eller **Tillatt tilgang** (i Windows Server 2008 R2 og Windows 7) for å fortsette installasjonen av den vertsbaserte skriverdriveren.

- 6 Kontroller om skriveren som skal installeres, er oppført under **Velg skriver**, og klikk deretter på **Neste**.

 **MERK:** Hvis skriveren som skal installeres, ikke er oppført under **Velg skriver**, kan du prøve følgende trinn:

- Klikk på **Oppdater** for å oppdatere informasjonen.
- Klikk på **Legg til skriver**, og skriv inn et portnavn (en alfanumerisk streng etter valg) og en eksisterende IP-adresse for skriveren.

- 7 Velg de nødvendige elementene under **Programvare og dokumentasjon**, og klikk deretter på **Installer**.
- 8 Klikk på **Fullfør** for å gå ut av dette verktøyet.

Foreta innstillinger for WSD (Web Services on Devices)

Dette avsnittet gir informasjon for nettverksutskrift med WSD, protokollen for Microsoft for Windows Vista, Windows 7, Windows 8, Windows Server 2008, Windows Server 2008 R2 og Windows Server 2012.

Legge til roller for utskriftstjenester

Når du bruker Windows Server 2008 eller Windows Server 2008 R2, må du legge til rollene for utskriftstjenester på Windows Server 2008- eller Windows Server 2008 R2-klienten.

I Windows Server 2008 R2

- 1 Klikk på **Start** → **Administrative verktøy** → **Serverbehandling**.
- 2 Velg **Legg til roller** på menyen **Tiltak**.
- 3 Merk av for **Utskrifts- og dokumenttjenester** i vinduet **Serverroller** i **Veiviser for legg til roller**, og klikk på **Neste**.
- 4 Klikk på **Neste**.
- 5 Merk av for **Utskriftsserver**, og klikk på **Neste**.
- 6 Klikk på **Installer**.

I Windows Server 2008

- 1 Klikk på **Start** → **Administrative verktøy** → **Serverbehandling**.
- 2 Velg **Legg til roller** på menyen **Tiltak**.
- 3 Merk av for **Utskriftstjenester** i vinduet **Serverroller** i **Veiviser for legg til roller**, og klikk på **Neste**.
- 4 Merk av for **Utskriftsserver**, og klikk på **Neste**.
- 5 Klikk på **Installer**.

I Windows Server 2012

- 1 Klikk på **Serveradministrasjon** i vinduet **Start**.
- 2 Velg **Legg til roller og funksjoner** fra menyen **Behandle**.
- 3 Klikk på **Neste** i vinduet **Før du begynner** → Velg **installasjonstype** i vinduet **Installasjonstype** → Velg **destinasjonsserver** i vinduet **Serverutvalg** i **Veiviser for å legge til roller og funksjoner**.
- 4 Merk av for **Utskrifts- og dokumenttjenester** i vinduet **Serverroller** og klikk på **Neste**.
- 5 Velg **funksjoner** i vinduet **Funksjoner** → **Bekreft installasjonsvalg** i vinduet **Bekreftelse**.
- 6 Klikk på **Installer**.

WSD-skriveroppsett

Du kan installere den nye skriveren på nettverket ved bruk av Windows-veiviseren **Legge til skriver**. Når du installerer ved bruk av disken *Software and Documentation* som ble sendt med skriveren, se "Konfigurere nettverkstilkobling" på side 54 for detaljer.



MERK: Installering av WSD-skriver for Windows 8, Windows Server 2008, Windows Server 2008 R2 og Windows Server 2012 er kun tilgjengelig med veiviseren **Legg til skriver**.

Installere en skriverdriver med Veiviser for skriver

- 1 For Windows Vista, Windows 7, Windows Server 2008 og Windows Server 2008 R2:
Klikk på **Start** → **Enheter og skrivere** (**Start** → **Kontrollpanel** → **Maskinvare og lyd** → **Skrivere for Windows Server 2008 og Windows Vista**).

For Windows 8, Windows Server 2012:

Høyreklikk nedre venstre hjørne av skjermen, og klikk deretter på **Kontrollpanel** → **Maskinvare og lyd** (**Maskinvare for Windows Server 2012**) → **Enheter og skrivere**.

- 2 Klikk på **Legg til skriver** for å starte **Veiviser for skriver**.
- 3 Velg **Legg til en nettverksskriver, trådløs skriver eller Bluetooth-skriver**.
- 4 I listen over tilgjengelige skrivere velger du den du vil bruke, og klikker deretter på **Neste**.



MERK: I listen over tilgjengelige skrivere vises WSD-skriveren i formatet **http://IP-adresse/ws/**.

 **MERK:** Hvis ingen WSD-skriver vises i listen, angir du skriverens IP-adresse manuelt for å opprette en WSD-skriver. Hvis du skal angi skriverens IP-adresse manuelt, følger du instruksjonene nedenfor. Hvis du skal opprette en WSD-skriver i Windows Server 2008 R2, må du være medlem av administratorgruppen.

1. Klikk på **Skriveren jeg vil ha er ikke listet**.
2. Velg **Legg til en skriver ved å bruke en TCP/IP-adresse eller et vertsnavn**, og klikk deretter på **Neste**.
3. Velg **Enhet for webtjenester** fra **Enhetstype**.
4. Angi skriverens IP-adresse i tekstboksen **Vertsnavn eller IP-adresse**, og klikk på **Neste**.

 **MERK:** Før du installerer driveren ved hjelp av veiviseren **Legg til skriver** i Windows Server 2008 R2 eller Windows 7, gjør du ett av følgende:

- Opprett Internett-forbindelse slik at Windows Update kan skanne datamaskinen.
- Legg skriverdriveren til på datamaskinen på forhånd.

- 5 Installer skriverdriveren på datamaskinen. Hvis du blir bedt om et administratorpassord eller en bekreftelse, oppgir du nødvendig informasjon.
- 6 Utfør resten av trinnene i veiviseren, og klikk deretter på **Fullfør**.
- 7 Skriv ut en testside for å kontrollere skriverinstallasjonen.
 - a For Windows Vista, Windows 7, Windows Server 2008 og Windows Server 2008 R2:
Klikk på **Start** → **Enheter og skrivere** (**Start** → **Kontrollpanel** → **Maskinvare og lyd** → **Skrivere for Windows Server 2008 og Windows Vista**).

For Windows 8, Windows Server 2012:
Høyreklikk nedre venstre hjørne av skjermen, og klikk deretter på **Kontrollpanel** → **Maskinvare og lyd** (**Maskinvare for Windows Server 2012**) → **Enheter og skrivere**.
 - b Høyreklikk på skriveren du nettopp opprettet, og klikk deretter på **Skriveregenskaper** (**Egenskaper for Windows Server 2008 og Windows Vista**).
 - c Klikk på **Skriv ut testside** i kategorien **Generelt**. Når en testside er skrevet ut, er installasjonen fullført.

Konfigurere for delt utskrift

Du kan dele den nye skriveren på nettverket ved hjelp av disken *Software and Documentation* som fulgte med skriveren, eller bruke Windows Pek og skriv ut eller peer-to-peer-metoden. Hvis du bruker en av metodene fra Microsoft, får du imidlertid ikke alle funksjonene, for eksempel statusovervåking og andre hjelpeprogrammer for skriveren, som installeres med platen *Software and Documentation*.

Hvis du vil bruke skriveren på et nettverk, må du dele skriveren og installere driverne på alle datamaskinene på nettverket.

 **MERK:** Du må kjøpe en Ethernet-kabel separat for delt utskrift.

I Windows XP, Windows XP 64-bit Edition, Windows Server 2003, Windows Server 2003 x64 Edition

- 1 Klikk på **Start** → **Skrivere og telefakser**.
- 2 Høyreklikk på skriverikonet, og velg **Egenskaper**.
- 3 Merk av for **Del denne skriveren** og skriv inn navnet i tekstboksen **Navn på delt ressurs** i kategorien **Deling**.
- 4 Klikk på **Flere drivere**, og velg operativsystemene til alle nettverksklientene som bruker skriveren.
- 5 Klikk på **OK**.
Hvis filene ikke finnes på datamaskinen, blir du bedt om å sette inn serveroperativsystemets CD.

I Windows Vista, Windows Vista 64-bit Edition

- 1 Klikk på **Start** → **Kontrollpanel** → **Maskinvare og lyd** → **Skrivere**.
- 2 Høyreklikk på skriverikonet, og velg **Deling**.

- 3 Klikk på **Endre delingsalternativer**.
- 4 "Windows trenger din tillatelse for å fortsette" vises.
- 5 Klikk på **Fortsett**.
- 6 Merk av for **Del denne skriveren**, og skriv inn navnet i tekstboksen **Navn på delt ressurs**.
- 7 Velg **Flere drivere**, og velg operativsystemene til alle nettverksklientene som bruker skriveren.
- 8 Klikk på **OK**.

I Windows Server 2008, Windows Server 2008 64-bit Edition

- 1 Klikk på **Start** → **Kontrollpanel** → **Skrivere**.
- 2 Høyreklikk på skriverikonet, og velg **Deling**.
- 3 Klikk på **Endre delingsalternativer** om den finnes.
- 4 Merk av for **Del denne skriveren**, og skriv inn navnet i tekstboksen **Navn på delt ressurs**.
- 5 Klikk på **Flere drivere**, og velg operativsystemene til alle nettverksklientene som bruker skriveren.
- 6 Klikk på **OK**.

I Windows 7, Windows 7 64-bit Edition, Windows Server 2008 R2

- 1 Klikk på **Start** → **Enheter og skrivere**.
- 2 Høyreklikk på skriverikonet, og velg **Skriveregenskaper**.
- 3 I kategorien **Deling** klikker du på **Endre delingsalternativer** hvis den finnes.
- 4 Merk av for **Del denne skriveren**, og skriv inn navnet i tekstboksen **Navn på delt ressurs**.
- 5 Klikk på **Flere drivere**, og velg operativsystemene til alle nettverksklientene som bruker skriveren.
- 6 Klikk på **Bruk** og deretter på **OK**.

I Windows 8, Windows 8 64-bit Edition, Windows Server 2012

- 1 Høyreklikk nedre venstre hjørne av skjermen, og klikk deretter på **Kontrollpanel** → **Maskinvare og lyd (Maskinvare for Windows Server 2012)** → **Enheter og skrivere**.
- 2 Høyreklikk på skriverikonet, og velg **Skriveregenskaper**.
- 3 I kategorien **Deling** klikker du på **Endre delingsalternativer** hvis den finnes.
- 4 Merk av for **Del denne skriveren**, og skriv inn navnet i tekstboksen **Navn på delt ressurs**.
- 5 Klikk på **Flere drivere**, og velg operativsystemene til alle nettverksklientene som bruker skriveren.
- 6 Klikk på **Bruk** og deretter på **OK**.

Slik kontrollerer du at skriveren er delt:

- Kontroller at skriverobjektet i mappen **Skrivere**, **Skrivere og telefakser** eller **Enheter og skrivere** er delt. Delingsikonet vises under skriverikonet.
- Bla gjennom **Nettverk** eller **Mine nettverkssteder**. Finn vertsnavnet til serveren, og se etter det delte navnet du tildelte skriveren.

Nå som skriveren er delt, kan du installere den på nettverksklienter ved hjelp av metoden **Skriv** og pek ut eller **peer-to-peer**-metoden.

Pek og skriv ut

Pek og skriv ut er Microsoft Windows-teknologi som lar deg koble til en ekstern skriver. Med denne funksjonen lastes ned og installeres skriverdriveren automatisk.

I Windows XP, Windows XP 64-bit Edition, Windows Server 2003, Windows Server 2003 x64 Edition

- 1 Dobbelklikk på **Mine nettverkssteder** på Windows-skrivebordet på klientdatamaskinen.
- 2 Finn vertsnavnet på serverdatamaskinen, og dobbelklikk på dette navnet.
- 3 Høyreklikk på det delte skrivernavnet, og klikk på **Koble til**.

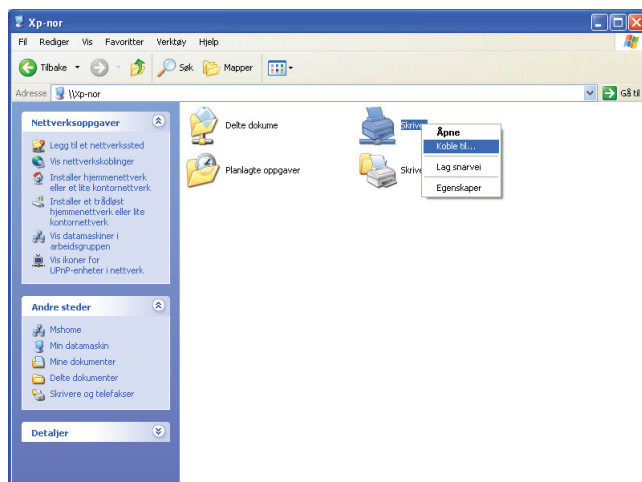

Vent til driverinformasjonen kopieres fra serverdatamaskinen til klientdatamaskinen, og til et nytt skriverobjekt legges til i mappen **Skrivere og telefakser**. Tiden det tar å kopiere, varierer etter trafikken på nettverket.

Lukk **Mine nettverkssteder**.

- 4 Skriv ut en testside for å kontrollere installasjonen.
 - a Klikk på **Start** (**Start** i Windows Server 2003 / Windows Server 2003 x64 Edition) → **Innstillinger** (i Windows XP / Windows XP 64-bit Edition) → **Skrivere og telefakser**.
 - b Velg skriveren du har installert.
 - c Klikk på **Fil** → **Egenskaper**.
 - d Klikk på **Skriv ut testside** i kategorien **Generelt**.Når en testside er skrevet ut, er installasjonen fullført.

I Windows Vista, Windows Vista 64-bit Edition

- 1 Klikk på **Start** → **Nettverk**.
- 2 Finn og dobbelklikk på vertsnavnet til serverdatamaskinen.
- 3 Høyreklikk på det delte skrivernavnet, og klikk på **Koble til**.
- 4 Klikk på **Installer driver**.
- 5 Klikk på **Fortsett** i dialogboksen **Brukerkontroll**.

Vent til driveren er kopiert fra serveren til klientdatamaskinen. Et nytt skriverobjekt er lagt til i mappen **Skrivere**. Hvor lang tid dette tar, kan variere etter trafikken på nettverket.

- 6 Skriv ut en testside for å kontrollere installasjonen.
 - a Klikk på **Start** → **Kontrollpanel** → **Maskinvare og lyd**.
 - b Velg **Skrivere**.
 - c Høyreklikk på skriveren du nettopp opprettet, og velg **Egenskaper**.
 - d Klikk på **Skriv ut testside** i kategorien **Generelt**.Når en testside er skrevet ut, er installasjonen fullført.

I Windows Server 2008, Windows Server 2008 64-bit Edition

- 1 Klikk på **Start** → **Nettverk**.
- 2 Finn vertsnavnet på serverdatamaskinen, og dobbelklikk på dette navnet.
- 3 Høyreklikk på det delte skrivernavnet, og klikk på **Koble til**.
- 4 Klikk på **Installer driver**.
- 5 Vent til driveren er kopiert fra serveren til klientdatamaskinen. Et nytt skriverobjekt blir lagt til i mappen **Skrivere**. Tiden det tar for disse aktivitetene, varierer etter trafikken på nettverket.
- 6 Skriv ut en testside for å kontrollere installasjonen.
 - a Klikk på **Start** → **Kontrollpanel**.
 - b Velg **Skrivere**.
 - c Høyreklikk på skriveren du nettopp opprettet, og velg **Egenskaper**.
 - d Klikk på **Skriv ut testside** i kategorien **Generelt**.Når en testside er skrevet ut, er installasjonen fullført.

I Windows 7, Windows 7 64-bit Edition, Windows Server 2008 R2

- 1 Klikk på **Start** → brukernavnet ditt → **Nettverk** (**Start** → **Nettverk** for Windows Server 2008 R2).
- 2 Finn vertsnavnet på serverdatamaskinen, og dobbelklikk på dette navnet.
- 3 Høyreklikk på det delte skrivernavnet, og klikk på **Koble til**.
- 4 Klikk på **Installer driver**.
- 5 Vent til driveren er kopiert fra serveren til klientdatamaskinen. Et nytt skriverobjekt blir lagt til i mappen **Skrivere**. Tiden det tar for disse aktivitetene, varierer etter trafikken på nettverket.
- 6 Skriv ut en testside for å kontrollere installasjonen.
 - a Klikk på **Start** → **Enheter og skrivere**.
 - b Høyreklikk på skriveren du nettopp opprettet, og velg **Skriveregenskaper**.
 - c Klikk på **Skriv ut testside** i kategorien **Generelt**.Når en testside er skrevet ut, er installasjonen fullført.

I Windows 8, Windows 8 64-bit Edition, Windows Server 2012:

- 1 Pek nederst i høyre hjørne på skjermen og klikk på **Søk** → skriv inn **Network** i søkeboksen og klikk på **Apps**, og klikk deretter på **Nettverk**.
- 2 Finn vertsnavnet på serverdatamaskinen, og dobbelklikk på dette navnet.
- 3 Høyreklikk på det delte skrivernavnet, og klikk på **Koble til**.
- 4 Klikk på **Installer driver**.
- 5 Vent til driveren er kopiert fra serveren til klientdatamaskinen. Et nytt skriverobjekt blir lagt til i mappen **Skrivere**. Tiden det tar for disse aktivitetene, varierer etter trafikken på nettverket.

- 6 Skriv ut en testside for å kontrollere installasjonen.
 - a Høyreklikk nedre venstre hjørne av skjermen, og klikk deretter på **Kontrollpanel** → **Maskinvare og lyd** (**Maskinvare for Windows Server 2012**) → **Enheter og skrivere**.
 - b Høyreklikk på skriveren du nettopp opprettet, og velg **Skriveregenskaper**.
 - c Klikk på **Skriv ut testside** i kategorien **Generelt**.

Når en testside er skrevet ut, er installasjonen fullført.

Peer-to-Peer

Hvis du bruker peer-to-peer-metoden, installeres skriverdriveren fullstendig på hver klientdatamaskin. Klientdatamaskinene kan endre driverne og håndtere utskriftsjobbene.

I Windows XP, Windows XP 64-bit Edition, Windows Server 2003, Windows Server 2003 x64 Edition

- 1 Klikk på **Start** (**Start** i Windows Server 2003 / Windows Server 2003 x64 Edition) → **Innstillinger** (i Windows XP / Windows XP 64-bit Edition) **Skrivere og telefakser**.
- 2 Klikk på **Legg til skriver** for å starte veiviseren for **Legg til skriver**.
- 3 Klikk på **Neste**.
- 4 Velg en **nettverksskriver** eller en **skriver som er koblet til en annen datamaskin**, og klikk deretter på **Neste**. Hvis ikke skriveren er oppført i listen, må du skrive inn banen til skriveren i tekstboksen.

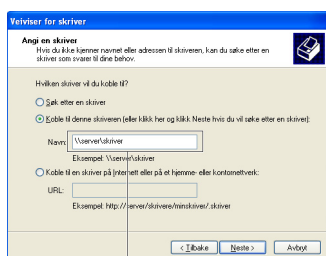

For eksempel: \\<serververtsnavn>\<navn på delt skriver>

Vertsnavnet til serveren er navnet på serverdatamaskinen som brukes til å identifisere maskinen på nettverket. Navnet på den delte skriveren er navnet som ble tildelt under serverinstallasjonen.

- 5 Klikk på **Søk etter en skriver**, og klikk deretter på **Neste**.
Hvis dette er en ny skriver, kan du bli bedt om å installere en skriverdriver. Hvis ingen systemdriver er tilgjengelig, må du spesifisere hvor skriveren er tilgjengelig.
- 6 Velg **Ja** hvis du vil at denne skriveren skal settes opp som standardskriver, og klikk deretter på **Neste**.
Hvis du vil kontrollere installasjonen, klikker du på **Ja** for å skrive ut en testside.
- 7 Klikk på **Fullfør**.
Når en testside er skrevet ut, er installasjonen fullført.

I Windows Vista, Windows Vista 64-bit Edition

- 1 Klikk på **Start** → **Kontrollpanel** → **Maskinvare og lyd** → **Skrivere**.
- 2 Klikk på **Legg til skriver** for å starte veiviseren for **Legg til skriver**.

- 3 Velg **Legg til en nettverksskriver, trådløs eller Bluetooth-skriver**, og klikk deretter på **Neste**. Hvis skriveren er oppført i listen, velger du den og klikker på **Neste**, eller velger **Skriveren jeg vil ha er ikke listet**, skriver inn banen til skriveren i tekstboksen **Velg en delt skriver, etter navn** og klikker på **Neste**.

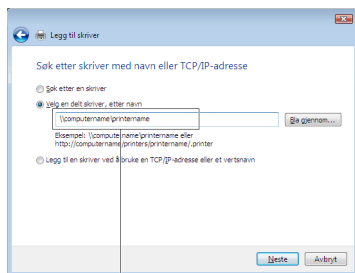

For eksempel: \\<serververtsnavn>\<navn på delt skriver>

Vertsnavnet til serveren er navnet på serverdatamaskinen som brukes til å identifisere maskinen på nettverket. Navnet på den delte skriveren er navnet som ble tildelt under serverinstallasjonen.

- 4 Hvis dette er en ny skriver, kan du bli bedt om å installere en skriverdriver. Hvis ingen systemdriver er tilgjengelig, må du spesifisere hvor skriveren er tilgjengelig.
- 5 Velg **Ja** hvis du vil at denne skriveren skal settes opp som standardskriver, og klikk deretter på **Neste**.
- 6 Hvis du vil kontrollere installasjonen, klikker du på **Skriv ut en testside**.
- 7 Klikk på **Fullfør**.

Når en testside er skrevet ut, er installasjonen fullført.

I Windows Server 2008, Windows Server 2008 64-bit Edition

- 1 Klikk på **Start** → **Kontrollpanel** → **Skrivere**.
- 2 Klikk på **Legg til skriver** for å starte veiviseren for **Legg til skriver**.
- 3 Velg **Legg til en nettverksskriver, trådløs eller Bluetooth-skriver**, og klikk deretter på **Neste**. Hvis skriveren er oppført i listen, velger du den og klikker på **Neste**, eller velger **Skriveren jeg vil ha er ikke listet**, skriver inn banen til skriveren i tekstboksen **Velg en delt skriver, etter navn** og klikker på **Neste**.

For eksempel: \\<serververtsnavn>\<navn på delt skriver>

Vertsnavnet til serveren er navnet på serverdatamaskinen som brukes til å identifisere maskinen på nettverket. Navnet på den delte skriveren er navnet som ble tildelt under serverinstallasjonen.

- 4 Hvis dette er en ny skriver, kan du bli bedt om å installere en skriverdriver. Hvis ingen systemdriver er tilgjengelig, må du spesifisere hvor skriveren er tilgjengelig.
- 5 Velg **Ja** hvis du vil at denne skriveren skal settes opp som standardskriver, og klikk deretter på **Neste**.
- 6 Hvis du vil kontrollere installasjonen, klikker du på **Skriv ut en testside**.
- 7 Klikk på **Fullfør**.

Når en testside er skrevet ut, er installasjonen fullført.

I Windows 7, Windows 7 64-bit Edition, Windows Server 2008 R2

- 1 Klikk på **Start** → **Enheter og skrivere**.
- 2 Klikk på **Legg til skriver** for å starte veiviseren for **Legg til skriver**.

- 3 Velg **Legg til en nettverksskriver, trådløs skriver eller Bluetooth-skriver**. Hvis skriveren er oppført i listen, velger du skriveren og klikker på **Neste** eller velger **Skriveren jeg vil ha er ikke listet**. Klikk på **Velg delt skriver etter navn**, skriv inn banen til skriveren i tekstboksen og klikk deretter på **Neste**.

For eksempel: \\<serververtsnavn>\<navn på delt skriver>

Vertsnavnet til serveren er navnet på serverdatamaskinen som brukes til å identifisere maskinen på nettverket. Navnet på den delte skriveren er navnet som ble tildelt under serverinstallasjonen.

- 4 Hvis dette er en ny skriver, kan du bli bedt om å installere en skriverdriver. Hvis ingen systemdriver er tilgjengelig, må du spesifisere banen til de tilgjengelige driverne.
- 5 Kontroller skriverinnstillingene, og klikk deretter på **Neste**.
- 6 Velg **Ja** hvis du vil at denne skriveren skal settes opp som standardskriver, og klikk deretter på **Neste**.
- 7 Hvis du vil kontrollere installasjonen, klikker du på **Skriv ut en testside**.
- 8 Klikk på **Fullfør**.

Når en testside er skrevet ut, er installasjonen fullført.

I Windows 8, Windows 8 64-bit Edition, Windows Server 2012:

- 1 Høyreklikk nedre venstre hjørne av skjermen, og klikk deretter på **Kontrollpanel** → **Maskinvare og lyd** (**Maskinvare for Windows Server 2012**) → **Enheter og skrivere**.
- 2 Klikk på **Legg til skriver** for å starte veiviseren for **Legg til skriver**.
- 3 Velg **Legg til en nettverksskriver, trådløs skriver eller Bluetooth-skriver**. Hvis skriveren er oppført i listen, velger du skriveren og klikker på **Neste** eller velger **Skriveren jeg vil ha er ikke listet**. Klikk på **Velg delt skriver etter navn**, skriv inn banen til skriveren i tekstboksen og klikk deretter på **Neste**.

For eksempel: \\<serververtsnavn>\<navn på delt skriver>

Vertsnavnet til serveren er navnet på serverdatamaskinen som brukes til å identifisere maskinen på nettverket. Navnet på den delte skriveren er navnet som ble tildelt under serverinstallasjonen.

- 4 Hvis dette er en ny skriver, kan du bli bedt om å installere en skriverdriver. Hvis ingen systemdriver er tilgjengelig, må du spesifisere banen til de tilgjengelige driverne.
- 5 Kontroller skriverinnstillingene, og klikk deretter på **Neste**.
- 6 Velg **Ja** hvis du vil at denne skriveren skal settes opp som standardskriver, og klikk deretter på **Neste**.
- 7 Hvis du vil kontrollere installasjonen, klikker du på **Skriv ut en testside**.
- 8 Klikk på **Fullfør**.

Når en testside er skrevet ut, er installasjonen fullført.

Installere skriverdrivere på Macintosh-datamaskiner

Installere driverne og programvaren

- 1 Kjør platen *Software and Documentation* på Macintosh-datamaskinen.
- 2 Dobbeltklikk på ikonet **Dell C1760/C1660 Installer**-ikonet, og klikk deretter på **Fortsett**.
- 3 Klikk på **Fortsett** i velkomstskjermbildet.
- 4 Klikk på **Fortsett** i **Viktig informasjon**-skjermbildet.
- 5 Velg et språk for lisensavtalen for programvaren.
- 6 Når du har lest lisensavtalen for programvaren, klikker du på **Fortsett**.
- 7 Hvis du godtar betingelsene i lisensavtalen for programvaren, klikker du på **Enig** for å fortsette installasjonen.
- 8 Bekreft stedet for installasjonen, og klikk deretter på **Fortsett**.
- 9 Klikk på **Installer** for å starte standardinstallasjonen.
- 10 Skriv inn administratorens navn og passord, og klikk deretter på **Installer**.
- 11 Klikk på **Lukk** for å fullføre installasjonen.

Legge til en skriver i Mac OS X 10.5 eller senere versjon

Når en USB-tilkobling benyttes

- 1 Slå på skriveren.
- 2 Koble USB-kabelen til skriveren og Macintosh-datamaskinen.
- 3 Åpne **Systempreferanser** og klikk på **Utskrift og faks (Utskrift og skanning for Mac OS X 10.7)**.
- 4 Klikk på pluss-tegnet (+) og deretter på **Standard**.
- 5 Velg skriveren som er tilkoblet via USB, i listen **Skrivernavn**.
Navn og **Skriv ut med angis** automatisk.
- 6 Klikk på **Legg til**.

Når Bonjour benyttes

- 1 Slå på skriveren.
- 2 Sørg for at Macintosh-datamaskinen din er koblet til nettverket.
Hvis du bruker en kablet tilkobling, kobler du Ethernet-kabelen til skriveren og nettverket.
Hvis du bruker en trådløs tilkobling, kontrollerer du at den trådløse tilkoblingen er riktig konfigurert på Macintosh-datamaskinen og skriveren.
- 3 Åpne **Systempreferanser** og klikk på **Utskrift og faks (Utskrift og skanning for Mac OS X 10.7)**.
- 4 Klikk på plusstegnet (+), og klikk på **Standard** (klikk på plusstegnet (+) og velg skriveren fra **Skrivere i nærheten**. Hvis det ikke er noen skrivere i **Skrivere i nærheten**, velg **Legg til en annen skriver eller skanner for Mac OS X 10.7**).
- 5 Velg skriveren som er tilkoblet via Bonjour, i listen **Skrivernavn**.
Navn og **Skriv ut med angis** automatisk.
- 6 Klikk på **Legg til**.

Når IP-utskrift benyttes

- 1 Slå på skriveren.
- 2 Sørg for at Macintosh-datamaskinen din er koblet til nettverket.
Hvis du bruker en kablet tilkobling, kobler du Ethernet-kabelen til skriveren og nettverket.
Hvis du bruker en trådløs tilkobling, kontrollerer du at den trådløse tilkoblingen er riktig konfigurert på Macintosh-datamaskinen og skriveren.
- 3 Åpne **Systempreferanser** og klikk på **Utskrift og faks (Utskrift og skanning for Mac OS X 10.7)**.
- 4 Klikk pluss-tegnet (+) og deretter på **IP**.
- 5 Velg **Line Printer Daemon - LPD** for **Protokoll**.
- 6 Skriv inn IP-adressen til skriveren som brukes, i området **Adresse**.
- 7 Velg skrivermodellen for **Skriv ut med**.
 **MERK:** Når utskrift er satt opp for IP-utskrift, vises det ingen kønavn. Du trenger ikke å angi det.
- 8 Klikk på **Legg til**.

Legge til en skriver i Mac OS X 10.4.11



Når en USB-tilkobling benyttes

- 1 Slå på skriveren.
- 2 Koble USB-kabelen til skriveren og Macintosh-datamaskinen.
- 3 Start **Skriveroppsettverktøy**.
 **MERK:** Du finner **Skriveroppsettverktøy** i mappen **Verktøy i Programmer**.
- 4 Klikk på **Legg til**.
- 5 Klikk på **Standardnavigering** i dialogboksen **Skrivernavigeringsvindu**.
- 6 Velg skriveren som er tilkoblet via USB, i listen **Skrivernavn**.
Navn og **Skriv ut med** angis automatisk.
- 7 Klikk på **Legg til**.

Når Bonjour benyttes

- 1 Slå på skriveren.
- 2 Sørg for at Macintosh-datamaskinen din er koblet til nettverket.
Hvis du bruker en kablet tilkobling, kobler du Ethernet-kabelen til skriveren og nettverket.
Hvis du bruker en trådløs tilkobling, kontrollerer du at den trådløse tilkoblingen er riktig konfigurert på Macintosh-datamaskinen og skriveren.
- 3 Start **Skriveroppsettverktøy**.
 **MERK:** Du finner **Skriveroppsettverktøy** i mappen **Verktøy i Programmer**.
- 4 Klikk på **Legg til**.
- 5 Klikk på **Standardnavigering** i dialogboksen **Skrivernavigeringsvindu**.
- 6 Velg skriveren som er tilkoblet via Bonjour, i listen **Skrivernavn**.
Navn og **Skriv ut med** angis automatisk.
- 7 Klikk på **Legg til**.

Når IP-utskrift benyttes

- 1 Slå på skriveren.
- 2 Sørg for at Macintosh-datamaskinen din er koblet til nettverket.
Hvis du bruker en kablet tilkobling, kobler du Ethernet-kabelen til skriveren og nettverket.
Hvis du bruker en trådløs tilkobling, kontrollerer du at den trådløse tilkoblingen er riktig konfigurert på Macintosh-datamaskinen og skriveren.
- 3 Start **Skriveroppsettverktøy**.
 **MERK:** Du finner **Skriveroppsettverktøy** i mappen **Verktøy** i **Programmer**.
- 4 Klikk på **Legg til**.
- 5 Klikk på **IP-skriver** i dialogboksen **Skrivemavigeringsvindu**.
- 6 Velg **Line Printer Daemon - LPD** for **Protokoll**.
- 7 Skriv inn IP-adressen til skriveren som brukes, i området **Adresse**.
- 8 Velg skrivermodellen for **Skriv ut med**.
 **MERK:** Når utskrift er satt opp for IP-utskrift, vises det ingen kønavn. Du trenger ikke å angi det.
- 9 Klikk på **Legg til**.

Bruke skriveren

11 Operatørpanelet	77
12 Dell™ Printer Configuration Web Tool.....	81
13 Kort om Verktøykasse-menyer.....	111
14 Kort om skrivermenyene	125
15 Retningslinjer for utskriftsmateriale	143
16 Legge i utskriftsmateriale	151

Operatørpanelet

Bruke knappene på operatørpanelet

Operatørpanelet har en LCD-skjerm, syv knapper og en indikator.

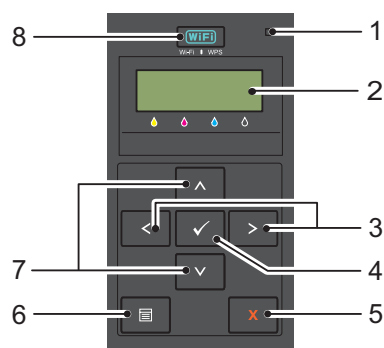





- 1 Klar-/feilindikator
 - Lyser grønn når skriveren er klar eller hviler og blinker når data mottas.
 - Lyser oransje når en feil oppstår og blinker når en uopprettelig utskriftsfeil oppstår.
- 2 LCD-skjerm
- 3 < >-knapper
 - Velger undermenyer eller innstillingsverdier i menymodus.
- 4 ✓ (Sett)-knapp
 - Viser den valgte menyen eller elementet og bestemmer den valgte verdien i menymodus.
- 5 ✕ (Avbryt)-knapp
 - Avbryter den gjeldende utskriftsjobben.
 - Bytter til utskriftsmodus fra den øvre menyen i menymodus.
 - Bytter til det øvre hierarkiet til menyen fra undermenyen til menymodus.
- 6 ☰ (Meny)-knapp
 - Bytter til menymodus fra utskriftsmodus.
 - Bytter til utskriftsmodus fra menymodus.
- 7 ^ v -knapper
 - Blar gjennom menyer eller elementer i menymodus. For å skrive inn tall eller passord, trykk på disse knappene.
- 8 [WIFI] (Wi-Fi | WPS)-knapp
 - Starter Wi-Fi Protected Setup® (Push Button Configuration). Lyser når den er aktivert, og blinker i visse omstendigheter.

Status på baklyset til Wi-Fi | WPS-knappen

Denne delen beskriver når baklyset på  (Wi-Fi | WPS)-knappen lyser eller blinker.

Se under "Problemer med trådløs tilkobling" på side 224 hvis du vil ha mer informasjon.

Baklys på Wi-Fi WPS-knapp	Trådløst LAN-innstillinger ^{*1}	Skriverstatus	Feilmelding
 Av	I/T	Koblet til nettverket via en Ethernet-kabel; Wi-Fi-innstillinger er ikke tilgjengelige når en Ethernet-kabel er koblet til skriveren.	-
	Deaktiver	-	-
	Aktiver	Skriveren går inn i hvilemodus/dyp hvilemodus	-
 På	Aktiver	Trådløs kobling etablert	-
 Blinker normalt	Aktiver	Søker etter trådløst LAN-tilgangspunkt eller ruter	-
 Blinker sakte	Aktiver	Søker/kobler til WPS-tilgangspunkt eller ruter under trådløs operasjon	-
 Blinker raskt	Aktiver	Intet trådløst LAN-tilgangspunkt eller ruter funnet innenfor den spesifiserte tiden	Feil med tidsavbrudd på trådløs
		WPS-tilkoblingsfeil	Trådløs nedlastningsfeil
		Trådløst LAN-tilgangspunkt eller ruter funnet, men tilkoblingsfeil oppstår (feil med passfrase)	Feil med passord på trådløs
		Registrerte WPS-signaler fra flere tilgangspunkter eller rutere under trådløs operasjon (økt overlapper)	Overlappingsfeil med trådløs økt
		WPS-tilkoblingsfeil. Sikkerhetsinnstilling på det trådløse LAN-tilgangspunktet eller ruteren er WEP, som ikke støttes på WPS.	Tilkoblingsfeil for trådløs WEP AP
		Feil WEP-nøkkel angitt under det trådløse oppsettet	Inntastingsfeil for WEP-nøkkel

*1 Du kan aktivere/deaktivere Trådløst LAN-innstillingene. Se under "Trådløst LAN" på side 127 hvis du vil ha mer informasjon.

Bruke operatørpanelet til å endre skriverinnstillingene

Du kan velge menyelementer og tilhørende verdier fra operatørpanelet.







Når du først går inn i menyene fra operatørpanelet, kan du se en stjerne (*) ved siden av en verdi i menyene. Denne stjernen indikerer menyinnstillingen som er fabrikkstandard. Disse innstillingene er de originale skriverinnstillingene.

 **MERK:** Standardinnstillinger fra fabrikk kan variere fra land til land.







Når du velger en ny innstilling fra operatørpanelet, vises en stjerne ved siden av innstillingen for å identifisere den som gjeldende brukerstandard menyinnstilling.

Disse innstillingene er aktive helt til nye velges eller fabrikkinnstillingene gjenopprettes.



Slik velger du en ny verdi som innstilling:

- 1 Trykk på  (Meny)-knappen.
- 2 Trykk på - eller -knappen til ønsket meny vises, og trykk deretter på  (Sett)-knappen.
- 3 Trykk på - eller -knappen til ønsket meny eller menyelement vises, og trykk deretter på  (Sett)-knappen.
 - Hvis valget er en meny, åpnes menyen og den første systeminnstillingen i menyen vises.
 - Hvis valget er et menyelement, vises standardmenyinnstillingen for menyelementet.

Hvert menyelement har en liste med verdier for menyelementet. En verdi kan være følgende:

- En frase eller et ord som beskriver en innstilling
 - En tallverdi som kan endres
 - En Av- eller På-innstilling
 - Trykk på - eller -knappen samtidig. Dette vil gjenopprette menyinnstillingene som er fabrikkstandard. Trykk på  (Sett)-knappen for å gjenopprette standardinnstillingene for menyen.
- 4 Trykk på - eller -knappen for å bla til ønsket verdi vises.
 - 5 Trykk på  (Sett)-knappen.

Dette aktiverer innstillingsverdien, som er indikert med en stjerne (*) ved siden av innstillingsverdien.

- 6 Trykk på  (Avbryt)- eller -knappen for å gå tilbake til forrige meny.

For å fortsette med innstilling av andre elementer, velger du ønsket meny. For å avslutte innstilling av nye verdier, trykk på  (Avbryt)-knappen.

Driverinnstillinger prioriteres over endringer som er gjort tidligere. I så fall, endrer du standardene i operatørpanelet.





Skrive ut en side med enhetsinnstillinger

Siden med enhetsinnstillinger viser gjeldende innstillinger for menyene på skriveren. For detaljer om hvordan du skriver ut en panelinnstillingerrapport, se "Kort om skrivermenyene" på side 125.

Endre språket

Slik viser du et annet språk på operatørpanelet:

Operatørpanelet















- 1 Trykk på  (Meny)-knappen.
- 2 Trykk på -knappen til Panelspråk vises, og trykk deretter på  (Sett)-knappen
- 3 Trykk på -knappen til ønsket språk vises, og trykk deretter på  (Sett)-knappen.

Verktøykasse

- 1 Klikk på Start → Alle programmer → Dell-skrivere → Dell C1660w Color Printer eller Dell C1760nw Color Printer → Verktøykasse.
 **MERK:** For detaljer om hvordan du starter **Verktøykasse**, se "Starte Verktøykasse" på side 111.
Verktøykasse åpnes.
- 2 Klikk på kategorien Vedlikehold av skriver.
- 3 Velg Systeminnst. i listen til venstre på siden.
Siden Systeminnst. vises.
- 4 Velg ønsket språk fra Panelspråk, og klikk deretter på Bruk nye innstillinger.

Stille inn tid for strømsparing-alternativet

Du kan stille inn tid for strømsparing på skriveren. Hvis du ikke begynner å kopiere etter at du har endret innstillingene på operatørpanelet, venter skriveren en stund før den gjenoppretter standard kopieringsinnstillinger.

- 1 Trykk på  (Meny)-knappen.
- 2 Trykk på  til Adm. meny er uthevet, og trykk deretter på  (Sett)-knappen.
- 3 Trykk på  til Systeminnstillinger vises, og trykk deretter på  (Sett)-knappen.
- 4 Kontroller at Tid for strømsparing vises, og trykk deretter på  (Sett)-knappen.
- 5 Trykk på -knappen for å velge Hvilemodus, dyp hvilemodus eller tidsbryter for automatisk avstenging, og trykk deretter på  (Sett)-knappen.
Når du velger Hvilemodus eller Dyp hvilemodus, gå til trinn 7.
Hvis du velger Tidsbryter for automatisk avstenging, går du til trinn 6.
- 6 Trykk på -knappen for å velge Av eller På, og trykk deretter på  (Sett)-knappen.
Hvis du velger Av, gå videre til trinn 8.
- 7 Trykk på - eller -knappen eller angi ønsket verdi med talltastaturet, og trykk deretter på  (Sett)-knappen.
Du kan velge fra 5–30 minutter for Hvilemodus, 1–6 minutter for Dyp hvilemodus eller 60–1440 minutter for Tidsbryter for automatisk avstenging.
- 8 Trykk på  (Avbryt)- eller -knappen for å gå tilbake til forrige meny.

Dell™ Printer Configuration Web Tool

MERK: Bildene som brukes i denne håndboken er for Dell C1760nw Color Printer med mindre annet er oppgitt.

Oversikt

MERK: Dette web-verktøyet er tilgjengelig bare når skriveren er koblet til et nettverk.

En av funksjonene i Dell Printer Configuration Web Tool er Oppsett for e-postvarsel, som gjør at en e-post sendes til deg eller hovedoperatøren når skriveren trenger tilbehør eller tilsyn.

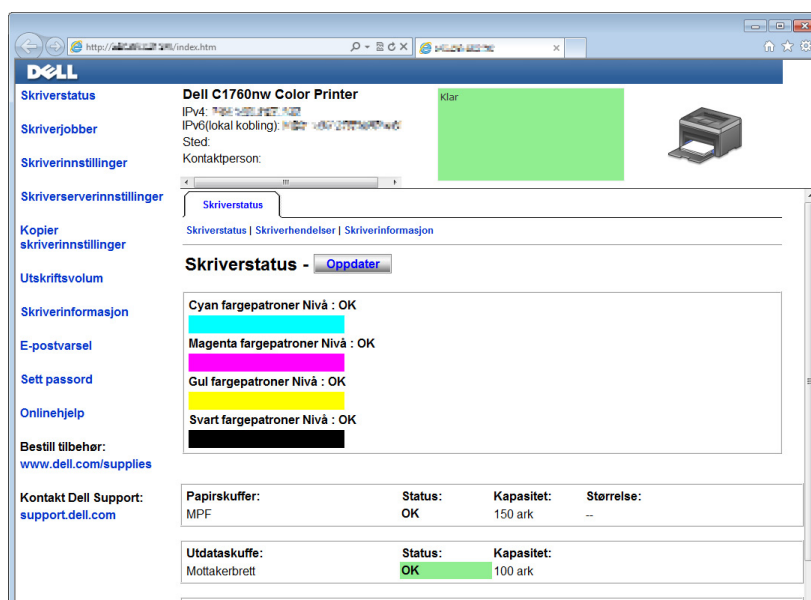

For å fylle ut skriverinventarrapporten som krever produktmerkenummeret til alle skrivere i ditt område, bruker du funksjonen Skriverinformasjon i Dell Printer Configuration Web Tool. Skriv inn IP-adressen til hver enkelt skriver på nettverket hvis du vil se merkenummeret for aktiva.

Med verktøyet Dell Printer Configuration Web Tool kan du også endre skriverinnstillinger og holde orden på utskriftstrender. Hvis du er nettverksadministratoren, kan du kopiere skriverinnstillingene til én eller alle skrivere på nettverket med nettleseren.

Konfigurere Dell Printer Configuration Web Tool

Kontroller at JavaScript er aktivert i nettleseren før du bruker Dell Printer Configuration Web Tool.

Det anbefales at du konfigurerer miljøinnstillingene for nettleseren før du bruker Dell Printer Configuration Web Tool.

MERK: Det kan være at sidene i Dell Printer Configuration Web Tool er uleselige hvis språket er forskjellig fra språket i nettleseren.

Konfigurere fra nettleser

Det anbefales at du konfigurerer både miljøinnstillingene for nettleseren og operatørpanelet før du bruker Dell Printer Configuration Web Tool.

For Internet Explorer®

Stille inn skjermSpråket

- 1 Velg Alternativer for Internett fra Verktøy på menylinjen.
- 2 Velg Språk i kategorien Generelt.
- 3 Angi språket i ønsket rekkefølge i listen Språk.

For eksempel følgende:

- Italiensk (Italia) [it-IT]
- Spansk (tradisjonell) [es-ES tradnl]
- Tysk (Tyskland) [de-DE]
- Fransk (Frankrike) [fr-FR]
- Engelsk (USA) [en-US]
- Dansk [da-DK]
- Nederlandsk (Nederland) [nl-NL]
- Norsk (bokmål) [no]
- Svensk [sv-SE]

Stille inn skriverens IP-adresse til ikke-proxy

- 1 Velg Alternativer for Internett på menyen Verktøy.
- 2 Klikk på LAN-innstillinger under Innstillinger for lokalt nett (LAN) i kategorien Tilkoblinger.
- 3 Du kan konfigurere LAN-innstillingene på en av følgende måter:
 - Fjern merket for Bruk en proxy-server til lokalt nett under Proxy-server.
 - Klikk på Avansert, og angi deretter skriverens IP-adresse i feltet Ikke bruk proxy-server for adresser som begynner med under Unntak.

Når du har stilt inn språk og proxy, skriver du inn `<http://nnn.nnn.nnn.nnn/>` (skriverens IP-adresse) i URL-adressefeltet i nettleseren, slik at **Dell Printer Configuration Web Tool** aktiveres.

For Firefox®

Stille inn skjermSpråket

- 1 Velg Innstillinger på Verktøy-menyen.
- 2 Klikk på Velg i Innhold-kategorien.
- 3 Angi språk i foretrukket rekkefølge i listen Språk i foretrukket rekkefølge.

For eksempel følgende:

- Engelsk [en] eller Engelsk/USA [en-us]
- Italiensk [it]
- Spansk [es]
- Tysk [de]
- Fransk [fr]
- Nederlandsk [nl]
- Norsk [no]
- Svensk [sv]
- Dansk [da]

Stille inn skriverens IP-adresse til ikke-proxy

- 1 Velg **Innstillinger** på **Verktøy**-menyen.
- 2 Klikk på kategorien **Avansert**.
- 3 Klikk på **Nettverk** i dialogboksen **Innstillinger**.
- 4 Klikk på **Tilkobling** → **Innstillinger**.
- 5 Du kan konfigurere LAN-innstillingene på en av følgende måter:
 - Merk av for **Ingen mellomtjener (No Proxy)** hvis du ikke ønsker å bruke en proxy.
 - Merk av for **Automatisk oppdag mellomtjener-innstillinger**.
 - Merk av for **Manuell proxy-konfigurasjon**, og angi deretter et vertsnavn og et portnummer hvis du har en liste over en eller flere proxy-servere. Hvis du har en IP-adresse som ikke bruker en proxy, kan du skrive inn IP-adressen til skriveren i redigeringsboksen **Ingen proxy for**.
 - Merk av for **Automatisk proxy-konfigurasjonsadresse**.

Når du har stilt inn språk og proxy, skriver du inn `<http://nnn.nnn.nnn.nnn/>` (skriverens IP-adresse) i URL-adressefeltet i nettleseren, slik at **Dell Printer Configuration Web Tool** aktiveres.

Stille inn fra operatørpanelet

Du kan bare starte **Dell Printer Configuration Web Tool** når **EWS** er satt til **Aktiver** (fabrikkinnstilling) på operatørpanelet. Kontroller innstillingen på operatørpanelet hvis du ikke kan starte **Dell Printer Configuration Web Tool**. Se under "Kort om skrivermenyene" på side 125 hvis du vil ha mer informasjon.

Starte Dell Printer Configuration Web Tool

Skriv inn IP-adressen til skriveren i nettleseren for å starte **Dell Printer Configuration Web Tool**.



Hvis du ikke vet skriverens IP-adresse, kan du skrive ut skriverinnstillingsrapporten eller vise siden med **TCP/IP-innstillinger** der IP-adressen er oppført. For detaljer om hvordan du finner skriverens IP-adresse, se "Kontrollere IP-innstillingene" på side 41.

Oversikt over menyelementene

Bruk **Dell Printer Configuration Web Tool** til følgende:

Skriverstatus

Bruk menyen **Skriverstatus** til å få tilbakemelding om statusen til skriveren. Når nivået i tonerkassetten er lavt, kan du klikke på koblingen for bestilling av tilbehør i det første vinduet for å bestille en tonerkasset.

Skriverjobber

Bruk menyen **Skriverjobber** til å vise informasjon på siden **Jobbliste** og **Fullførte jobber**.

Disse sidene viser detaljer om status for hver protokoll eller jobb.

Skriverinnstillinger

Bruk menyen **Skriverinnstillinger** til å endre skriverinnstillinger og vise innstillingene på operatørpanelet.

Skriverserverinnstillinger

Ved hjelp av menyen **Skriverserverinnstillinger** kan du endre typen skrivergrensesnitt og nødvendige vilkår for kommunikasjon.

Kopier skriverinnstillinger

Bruk **Kopier skriverinnstillinger**-menyen til å kopiere skriverinnstillingene til en annen skriver eller skrivere på nettverket ved å legge inn IP-adressen til hver skriver.



MERK: Du må logge inn som administrator for å kunne bruke denne funksjonen.

Utskriftsvolum

Bruk **Utskriftsvolum** til å kontrollere antallet sider som er skrevet ut for hver papirstørrelse.

Skriverinformasjon

Bruk menyen **Skriverinformasjon** til å vise informasjonen om skriveren.

E-postvarsel

Ved hjelp av menyen **E-postvarsel** kan du motta en e-post når skriveren trenger tilbehør eller tilsyn. Skriv inn navnet ditt eller navnet på hovedoperatøren i listeboksen for e-post hvis du vil bli varslet.

Sett passord

Bruk menyen **Sett passord** til å låse **Dell Printer Configuration Web Tool** med et passord, slik at andre brukere ikke ved en feiltakelse kan endre skriverinnstillingene du har valgt.



MERK: Du må logge inn som administrator for å kunne bruke denne funksjonen.

Onlinehjelp

Klikk på **Onlinehjelp** for å gå til nettstedet Dell Support.

Bestill tilbehør:

www.dell.com/supplies

Kontakt Dell Support

support.dell.com

Sidevisningsformat

Sidens layout er delt inn i følgende tre deler:

Toppramme

Du finner topprammen øverst på alle sider. Når Dell Printer Configuration Web Tool er aktivert, vises gjeldende status og spesifikasjoner for skriveren i topprammen på hver side.

Følgende elementer vises i topprammen:

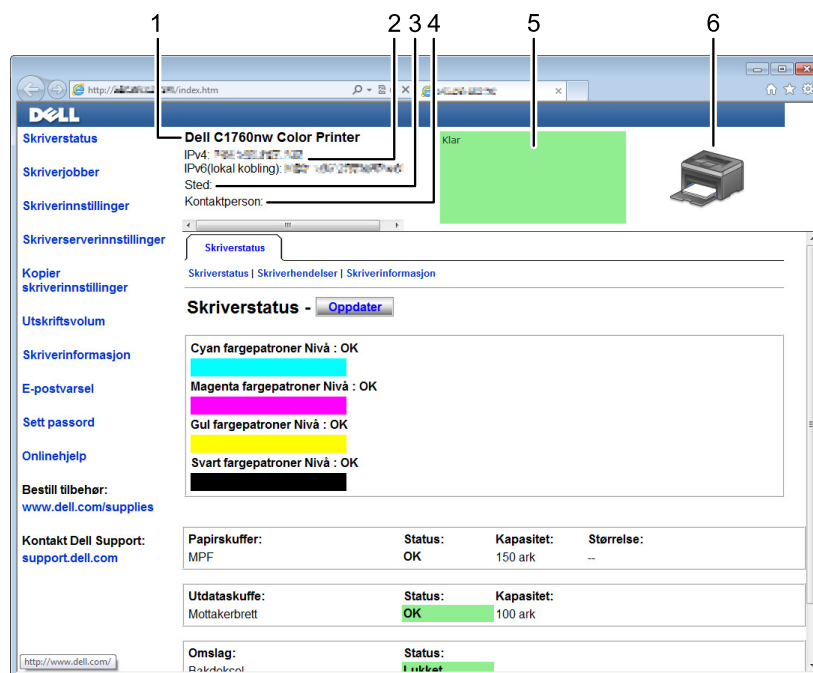

1	Dell C1760nw Color Printer	Viser navnet på skrivermodellen.
2	IP-adresse	Viser IP-adressen til skriveren.
3	Sted	Viser hvor skriveren er plassert. Stedet kan endres i Grunnleggende informasjon på siden Skriverserverinnstillinger .
4	Kontaktperson	Viser navnet på administratoren for skriveren. Navnet kan endres i Grunnleggende informasjon på siden Skriverserverinnstillinger .
5	Hendelsespanel	Viser skriverens tilstand. Dersom en feil oppstår, vises feilkoden og meldingen. For eksempel, 077-090:Papirstopp Åpne...
6	Illustrasjon av skriver	Viser et punktgrafikkbilde av skriveren. Menyen Skriverstatus vises i høyre ramme hvis du klikker på dette bildet.

Venstre ramme

Du finner den venstre rammen til venstre på alle sider. Menytitlene i venstre ramme er koblet til tilsvarende menyer og sider. Du kan gå til tilsvarende side ved å klikke på et ikon.

Følgende menyer vises i venstre ramme:

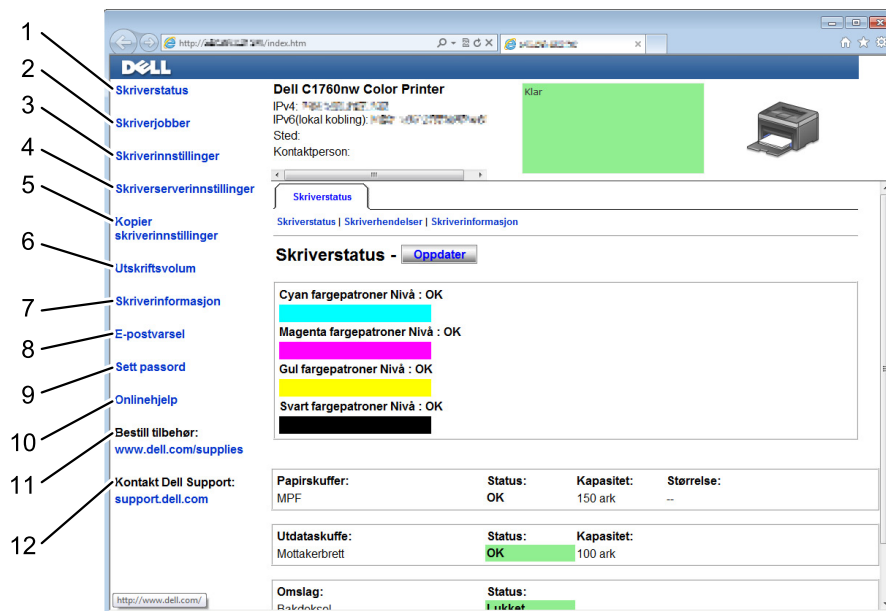

1	Skriverstatus	Er koblet til menyen Skriverstatus.
2	Skriverjobber	Er koblet til menyen Skriverjobber.
3	Skriverinnstillinger	Er koblet til menyen Skriverinnstillingsrapport.
4	Skrivserverinnstillinger	Er koblet til menyen Skrivserverrapporter.
5	Kopier skriverinnstillinger	Er koblet til menyen Kopier skriverinnstillinger.
6	Utskriftsvolum	Er koblet til menyen Utskriftsvolum.
7	Skriverinformasjon	Er koblet til menyen Skriverstatus.
8	E-postvarsel	Er koblet til menyen Skrivserverinnstillinger.
9	Sett passord	Er koblet til menyen Sikkerhet.
10	Onlinehjelp	Er koblet til nettstedet Dell Support.
11	Bestill tilbehør:	Er koblet til Dells nettsider.
12	Kontakt Dell Support:	Er koblet til nettadressen for Dell Support på support.dell.com .

Høyre ramme

Du finner den høyre rammen til høyre på alle sider. Innholdet i høyre ramme tilsvarer det du velger på menyen i venstre ramme. Se under "Detaljer om menyelementene" på side 88 hvis du vil vite mer om elementene som vises i den høyre rammen.

Knapper i den høyre rammen

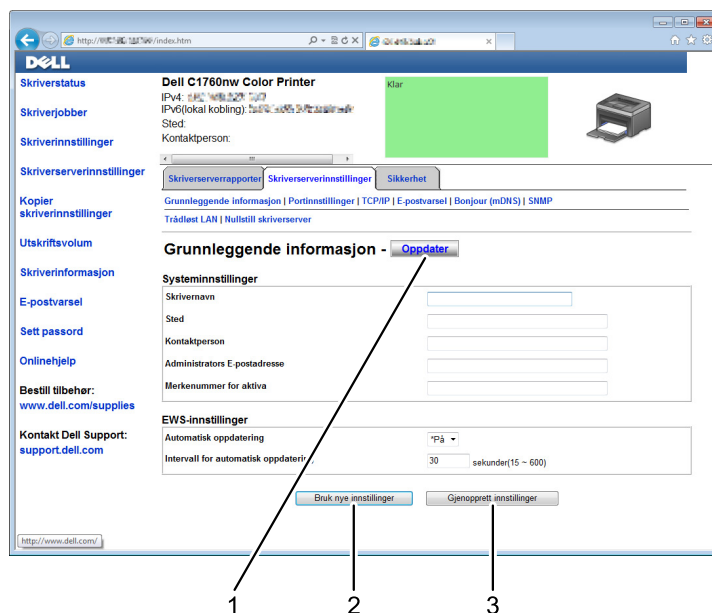

1	Oppdateringsknapp	Mottar gjeldende skriverkonfigurasjon og viser nyeste informasjon i høyre ramme.
2	Bruk nye innstillinger-knapp	Sender nye innstillinger som er angitt i Dell Printer Configuration Web Tool, til skriveren. De nye innstillingene erstatter de gamle innstillingene for skriveren.
3	Gjenopprett innstillinger-knapp	Gjenoppretter de gamle innstillingene. Nye innstillinger blir ikke sendt til skriveren.

Endre innstillingene for menyelementene

På noen menyer kan du endre skriverinnstillingene gjennom **Dell Printer Configuration Web Tool**. Når du går til disse menyene, vises vinduet for autentisering på skjermen. Skriv inn navnet og passordet til administratoren for skriveren ved å følge anvisningene i dialogboksen.

Standard brukernavn er **admin**, og standard passord er tomt (NULL). Du kan bare endre passordet under **Sett passord** på menyen **Sikkerhet**. Se under "Sett passord" på side 109 hvis du vil ha mer informasjon.

Detaljer om menyelementene

"Skriverstatus"		"Skriverstatus"
		"Skriverhendelser"
		"Skriverinformasjon"
"Skriverjobber"		"Jobbliste"
		"Fullførte jobber"
"Skriverinnstillinger"	"Skriverinnstillingsrapport"	"Menyinnstillinger"
		"Rapporter"
	"Skriverinnstillinger"	"Systeminnstillinger"
		"USB-innstillinger"
		"Sikkerhetsinnst."
	"Vedlikehold av skriver"	"Papirtetthet"
		"Juster BTR"
		"Juster fuserenhet"
		"Autoregistreringsjustering"
		"Fargeregistreringsjusteringer"
		"Rengjør fremkaller"
		"BTR-oppdatering"
		"Vedlikeholdsskjema"
		"Tilb.st. stand."
		"Ikke-Dell fargetoner"
		"Juster høyde"
		"Tilpasning av nettkobling"

"Skrierverinnstillinger"	"Skrierverrappporter"	"Oppsettside for skrierver"
		"Oppsettside for E-postvarsling"
	"Skrierverinnstillinger"	"Grunnleggende informasjon"
		"Portinnstillinger"
		"TCP/IP"
		"E-postvarsel"
		"Bonjour (mDNS)"
		"SNMP"
		"Trådløst LAN" ^{*1}
		"Nullstill skrierver"
	"Sikkerhet"	"Sett passord"
		"IP-filer (IPv4)"
"Kopier skriverinnstillinger"		"Kopier skriverinnstillinger"
		"Kopier skriverinnstillingsrapport"
"Utskriftsvolum"		"Utskriftsvolum"

*1 Dette elementet er kun tilgjengelig når skriveren er koblet til via et trådløst nettverk.

Skriverstatus

Bruk menyen **Skriverstatus** til å sjekke statusen til forbruksvarer, maskinvare og spesifikasjoner for skriveren.

Følgende sider vises fra menyen **Skriverstatus**:

Skriverstatus

Formål:

Slik kontrollerer du statusen til forbruksvarer og skuffer:

Verdier:

Nivå for cyan toner			Viser hvor mange prosent toner som er igjen i hver tonerkassett. En melding vises når en kassett er tom. Teksten <i>Ring eller bestill</i> er koblet til Dells nettsted for tilbehør.
Nivå for magenta toner			
Nivå for gul toner			
Nivå for svart toner			
Papirskuffer	Status	OK	Angir at det er noe papir i skuffen, men mengden er ukjent.
		Legg i papir	Angir at skuffen er tom for papir.
	Kapasitet		Viser utdataskuffens maksimumskapasitet.
	Størrelse		Viser størrelsen på papiret i skuffen.
Mottakerbrett	Status	OK	Angir at skuffen er tilgjengelig.
	Kapasitet		Viser utdataskuffens maksimumskapasitet.
Omslag	Status	Lukket	Angir at dekslet er lukket.
		Åpen	Angir at dekslet er åpent.
Skrivertype			Viser typen skriver. Fargelaser vises vanligvis.
Utskriftshastighet			Viser utskriftshastigheten.

Skriverhendelser

Formål:

Når det oppstår feil, for eksempel *Tom for papir* eller *Bakdekslet er åpent*, vises detaljert informasjon om alle varsler eller feilmeldinger på siden **Skriverhendelser**.

Verdier:

Sted	Viser stedet der feilen oppstod.
Detaljer	Viser detaljert informasjon om feilen.

Skriverinformasjon

Formål:

Vise systeminformasjon om skriveren. Denne siden kan også vises ved å klikke på **Skriverinformasjon** i venstre ramme.

Verdier:

Dell servicemerkenummer	Viser Dells servicemerkenummer.	
Ekspresservicekode	Viser ekspresservicekoden for skriveren.	
Merkenummer for aktiva	Viser skriverens merkenummer for aktiva.	
Serienummer for skriver	Viser serienummeret til skriveren.	
Minnekapasitet	Viser minnekapasiteten.	
Prosesorhastighet	Viser prosessorhastigheten.	
Skriverrevisjonsnivå	Firmware versjon	Viser kontrollerversjonen.
	Nettverk firmware versjon	Viser NIC-versjonen.

Skriverjobber

Menyen **Skriverjobber** inneholder informasjon på sidene **Jobbliste** og **Fullførte jobber**. Disse sidene viser detaljert informasjon om statusen til alle protokollene eller utskriftsjobbene.

Jobbliste

Formål:

Bekreft utskriftsjobbene som behandles. Klikk på **Oppdater** for å oppdatere skjermen.

Verdier:

ID	Viser jobb-ID-en.
Jobbnavn	Viser filnavnet til jobben som skrives ut.
Eier	Viser navnet på jobbeieren.
Vertsnavn	Viser navnet på vertsmaskinen.
Jobbstatus	Viser statusen til jobben som skrives ut.
Vert I/F	Viser statusen til vertsgrensesnittet.
Tid for sendt jobb	Viser datoen da utskriftsjobben ble sendt.

Fullførte jobber

Formål:

Kontrollere de fullførte jobbene. Viser opptil de siste 10 jobbene. Klikk på **Oppdater** for å oppdatere skjermen.

Verdier:

ID	Viser jobb-ID-en.
Jobbnavn	Viser filnavnet til jobben.
Eier	Viser navnet på jobbeieren.
Vertsnavn	Viser navnet på vertsmaskinen.
Utdataresultat	Viser typen jobbstatus.
Trykingsnummer	Viser det totale antallet sider i utskriftsjobben.
Antall ark	Viser det totale antallet ark i utskriftsjobben.
Vert I/F	Viser statusen til vertsgrensesnittet.
Tid for sendt jobb	Viser datoen da jobben ble sendt.

Skriverinnstillinger

Ved hjelp av menyen **Skriverinnstillinger** kan du vise **Skriverinnstillingsrapport** og konfigurere skriverinnstillingene.

Følgende kategorier vises øverst i høyre ramme:

Skriverinnstillingsrapport

Kategorien **Skriverinnstillingsrapport** inneholder sidene **Menyinnstillinger** og **Rapporter**.

Menyinnstillinger

Formål:

Vise gjeldende innstillinger for skriveren.

Verdier:

Systeminnstillinger	Tid for strømsparing – hvilemodus	Viser hvor lang tid det tar før skriveren går inn i hvilemodus etter fullført utskriftsjobb.
	Tid for strømsparing – dyp hvilemodus	Viser hvor lang tid det tar før skriveren går inn i dvalemodus etter at den har gått inn i hvilemodus.
	Tid for strømsparing – tidsbryter for automatisk avstenging ^{*1}	Viser tiden skriveren slås av etter når den har gått inn i dyp hvilemodus.
	Tidsavbrudd for feil	Viser hvor lang tid det skal gå før skriveren avbryter en jobb som har stoppet på unormal måte.
	Tidsavbrudd for jobb	Viser hvor lenge skriveren venter på at data skal komme fra datamaskinen.
	mm/tomme	Viser målenheten som brukes med tallverdiene på operatørpanelet.
	Standard papirstørrelse	Viser standard papirstørrelse.
	Deaktiverer utskrift med større papirstørrelse	Viser om utskriften deaktiveres dersom papirstørrelsen stilt inn i skriverdriveren og papirstørrelsen stilt inn i skuffen på skriveren ikke samsvarer (papiret som er lagt i skuffen er større).

	Automatisk loggutskrift	Viser om det skal skrives ut en jobblogger rapport automatisk etter hver 10. jobb.
	Varsel om lite toner	Viser om en varselmelding skal vises når det er lite toner igjen.
	Panelspråk	Viser språket som brukes på operatørpanelet.
USB-innstillinger	USB-port	Viser om USB-grensesnittet er aktivert.
Sikkerhetsinnst.	Panellås aktivert	Viser om tilgang til menyene skal begrenses med et passord.
	Påloggingsfeil - forsøk	Viser maksimalt antall ganger administratoren kan ha mislykkede pålogginger.
	Programvarenedlastning	Viser om nedlastning av programvareoppdateringer skal aktiveres eller ikke.
Papirtetthet	Vanlig	Viser papirtettheten til vanlig papir.
	Etikett	Viser papirtettheten til etiketter.
Juster BTR	Vanlig	Viser spenningsinnstillingen for overføringsrullen for vanlig papir.
	Vanlig tykt	Viser spenningsinnstillingen for overføringsrullen for vanlig tykt papir.
	Omslag	Viser spenningsinnstillingen for overføringsrullen for omslagspapir.
	Etikett	Viser spenningsinnstillingen for overføringsrullen for etiketter.
	Overtrukket	Viser spenningsinnstillingen for overføringsrullen for overtrukket papir.
	Konvolutt	Viser spenningsinnstillingen for overføringsrullen for konvolutter.
	Resirkulert	Viser spenningsinnstillingen for overføringsrullen for resirkulert papir.
	Juster fuserenhet	Vanlig
Vanlig tykt		Viser temperaturinnstillingen for fikseringsenheten for tykt vanlig papir.
Omslag		Viser temperaturinnstillingen for fikseringsenheten for omslagspapir.
Etikett		Viser temperaturinnstillingen for fikseringsenheten for etiketter.
Overtrukket		Viser temperaturinnstillingen for fikseringsenheten for overtrukket papir.
Konvolutt		Viser temperaturinnstillingen for fikseringsenheten for konvolutter.
Resirkulert		Viser temperaturinnstillingen for fikseringsenheten for resirkulert papir.
Autoregistreringsjustering		
Juster høyde		Viser høyden over havet på det stedet der maskinen er installert.
BTR-oppdatering		Viser om det skal utføres mottiltak når papiret krølles eller ikke skiller godt nok fra hverandre.
Ikke-Dell fargetoner		Viser om du kan bruke en tonerkassett fra en annen produsent.
Tilpasning av nettkobling	Velg URL for ny bestilling	Viser en kobling for å bestille forbruksvarer som du får tilgang til fra Bestill tilbehør i venstre ramme.
	Vanlig	Viser den vanlige nettadressen (http://accessories.us.dell.com/sna) som kan kobles til Bestill tilbehør på :
	Hoved	Viser den viktige nettadressen (http://premier.dell.com) som kan kobles til Bestill tilbehør på :

*1 Tidsbryteren for automatisk avstenging er bare tilgjengelig i enkelte regioner.

Rapporter

Formål:

Skrive ut skriverens innstillinger og historikk.

Verdier:

Skriverinnstillinger	Klikk på Start for å skrive ut siden med skriverinnstillinger.
Enhetsinnstillinger	Klikk på Start for å skrive ut siden med enhetsinnstillinger.
Jobbhistorie	Klikk på Start for å skrive ut Jobbhistorie-rapporten.
Feilhistorie	Klikk på Start for å skrive ut Feilhistorie-rapporten.
Fargetestside	Klikk på Start for å skrive ut fargetestside.

Skriverinnstillinger

Skriverinnstillinger-kategorien inneholder sidene Systeminnstillinger, USB-innstillinger og Sikkerhetsinnstillinger.

Systeminnstillinger

Formål:

Konfigurere grunnleggende skriverinnstillinger.

Verdier:

Tid for strømsparing – hvilemodus ^{*1}	Angir hvor lang tid det tar før skriveren går inn i hvilemodus etter fullført utskriftsjobb.
Tid for strømsparing – dyp hvilemodus	Angir hvor lang tid det tar før skriveren går inn i dvalemodus etter at den har gått inn i hvilemodus.
Tid for strømsparing – tidsbryter for automatisk avstenging ^{*2}	Angir tiden det tar å automatisk slå av skriveren etter at den har gått i dyp dvalemodus.
Tidsavbrudd for feil	Angir hvor lang tid det går før skriveren avbryter en jobb som har stoppet på unormal måte. Utskriftsjobben blir avbrutt ved tidsavbrudd.
Tidsavbrudd for jobb	Angir hvor lenge skriveren venter på at data skal komme fra datamaskinen. Utskriftsjobben blir avbrutt ved tidsavbrudd.
mm/tomme ^{*3}	Angir målenheten som vises for tallverdien på operatørpanelet.
Standard papirstørrelse	Spesifiserer standard papirstørrelse.
Deaktiverer utskrift med større papirstørrelse ^{*4}	Spesifiserer om jobber skal skrives ut dersom papiret som er satt i skuffen på skriveren er større enn papirstørrelsen som er satt i skriverdriveren (papirstørrelsen må ikke samsvare).
Automatisk loggutskrift	Spesifiserer om jobbloggen skal skrives ut etter hver 10. jobb.
Varsel om lite toner	Varsler deg om toneren er lav.
Panelspråk	Brukes til å stille inn språket på operatørpanelet.

-
- *1 Angi 5 i **Hvilemodus** hvis du vil at hvilemodus skal aktiveres på skriveren fem minutter etter at en jobb er fullført. Dette reduserer strømforbruket, men krever mer oppvarmingstid for skriveren. Skriv inn 5 hvis skriveren deler en elektrisk krets med rombelysning, og du har lagt merke til at lysene blinker.
Velg en høyere verdi hvis skriveren brukes konstant. I de fleste tilfeller gjør dette skriveren klar til drift med minimal oppvarmingstid. Velg en verdi mellom 5 og 30 minutter for Hvilemodus hvis du ønsker en balanse mellom strømforbruk og kortere oppvarmingstid. Skriveren returnerer automatisk til standby-modus fra hvilemodus når den mottar data fra datamaskinen. Du kan også sette skriveren i standby-modus igjen ved å trykke på en knapp på operatørpanelet.
 - *2 Tidsbryteren for automatisk avstenging er bare tilgjengelig i enkelte regioner.
 - *3 Standardverdien for **mm/tomme** og **Standard papirstørrelse** varierer avhengig av fabrikkinnstillingene som gjelder for hvert land.
 - *4 **Deaktiver utskrift med større papirstørrelse** er bare tilgjengelig i **Dell Printer Configuration Web Tool** og **Verktøykasse**.
-

USB-innstillinger

Formål:

Endre USB-innstillinger på skriveren din.

Verdier:

USB-port	Endre USB-grensesnittet på skriveren.
----------	---------------------------------------

Sikkerhetsinnst.

Panellås

Formål:

Begrense tilgangen til Adm.meny og Rapport/liste med et passord og stille inn eller endre passordet.



MERK: Fra denne menyen kan du angi et passord for å låse operatørpanelet. Når du endrer passordet for **Dell Printer Configuration Web Tool**, klikker du på **Sett passord** i den venstre rammen og angir passordet.

Verdier:

Panellås aktivert	Begrenser tilgangen til Adm.meny og Rapport/liste med et passord.
Nytt passord	Setter et passord for tilgang til Adm.meny og Rapport/Liste.
Angi passord på nytt	Angi det nye passordet på nytt for å bekrefte det.

Påloggingsfeil

Formål:

Å angi maksimalt antall mislykkede innloggingsforsøk før en administrator blir nektet adgang til Adm.meny og Rapport/Liste.



MERK: Dette elementet er bare tilgjengelig når **Panellås aktivert** er satt til **Aktiver**.

Programvarenedlastning

Formål:

For å stille inn om nedlastning av programvareoppdateringer skal aktiveres.

Vedlikehold av skriver

Kategorien Skrivervedlikehold inneholder **Papirtetthet**, **Juster BTR**, **Juster fikseringsenhet**, **Autom. registreringsjustering**, **Fargeregistreringsjusteringer**, **Rengjør fremkaller**, **BTR-oppdateringsmodus**, **Vedlikeholdsskjema**, **Tilbakestill standarder**, **Ikke-Dell fargetoner**, **Juster høyde** og **Tilpasning av nettkobling**.

Papirtetthet

Formål:

Angi papirtetthet.

Verdier:

Vanlig	Stiller inn papirtettheten til vanlig papir.
Etikett	Stiller inn papirtettheten til etiketter.

Juster BTR

Formål:

Angi optimale spenningsinnstillinger for overføringsrullen (BTR). Hvis du ønsker å redusere spenningen, kan du angi negative verdier. Hvis du ønsker å øke spenningen, kan du angi positive verdier.

Standardinnstillingene gir kanskje ikke den beste utskriften på alle papirtyper. Hvis det er fargeflekker på utskriften, kan du prøve å øke spenningen. Hvis det er hvite flekker på utskriften, kan du prøve å redusere spenningen.



MERK: Utskriftskvaliteten avhenger av verdiene du velger for dette elementet.

Verdier:

Vanlig	Angir spenningsinnstillingene for overføringsrullen for vanlig papir i området -3 til 3.
Vanlig tykt	Angir spenningsinnstillingene for overføringsrullen for tykt vanlig papir i området -3 til 3.
Omslag	Angir spenningsinnstillingene for overføringsrullen for omslagspapir i området -3 til 3.
Etikett	Angir spenningsinnstillingene for overføringsrullen for etiketter i området -3 til 3.
Overtrukket	Angir spenningsinnstillingene for overføringsrullen for overtrukket papir i området -3 til 3.
Konvolutt	Angir spenningsinnstillingene for overføringsrullen for konvolutter i området -3 til 3.
Resirkulert	Angir spenningsinnstillingene for overføringsrullen for resirkulert papir i området -3 til 3.

Juster fuserenhet

Formål:

Å angi optimale temperaturinnstillinger for fuserenheten. Hvis du ønsker å senke temperaturen, kan du angi negative verdier. Hvis du ønsker å øke temperaturen, kan du angi positive verdier.

Standardinnstillingene gir kanskje ikke den beste utskriften på alle papirtyper. Hvis utskriften krøller seg, kan du prøve å redusere temperaturen. Hvis toneren ikke smelter korrekt på papiret, kan du prøve å øke temperaturen.



MERK: Utskriftskvaliteten avhenger av verdiene du velger for dette elementet.

Verdier:

Vanlig	Angir temperaturinnstillingene for fikseringsenheten for vanlig papir i området -3 til 3.
Vanlig tykt	Angir temperaturinnstillingene for fikseringsenheten for tykt vanlig papir i området -3 til 3.
Omslag	Angir temperaturinnstillingene for fikseringsenheten for omslagspapir i området -3 til 3.
Etikett	Angir temperaturinnstillingene for fikseringsenheten for etiketter i området -3 til 3.
Overtrukket	Angir temperaturinnstillingene for fikseringsenheten for overtrukket papir i området -3 til 3.
Konvolutt	Angir temperaturinnstillingene for fikseringsenheten for konvolutter i området -3 til 3.
Resirkulert	Angir temperaturinnstillingene for fikseringsenheten for resirkulert papir i området -3 til 3.

Autoregistreringsjustering

Formål:

Angi om fargeregistreringen skal justeres automatisk.

Fargeregistreringsjusteringer

Formål:

Å angi om fargeregistreringen skal justeres manuelt.

Fargeregistreringsjustering må utføres når skriveren konfigureres for første gang, eller når skriveren flyttes til en annen plassering.



MERK: Funksjonen **Fargeregistreringsjusteringer** kan konfigureres når **Autoregistreringsjustering** er stilt inn på **Av**.

Verdier:

Autom. korrigering	Klikk på Start for å korrigere fargeregistrering automatisk.	
Fargeregistreringsskjema	Klikk på Start for å skrive ut et fargeregistreringsskjema. Fargeregistreringsskjemaet skrives ut som et gittermønster med gule, magenta og cyan linjer. Finn verdiene på høyre side i diagrammet som er plassert ved siden av linjen som er helt rett, for hver av de tre fargene. Hvis verdien for denne linjen er 0, er det ikke nødvendig å justere fargen. Hvis verdien for denne linjen har en annen verdi enn 0, angi du justeringsverdiene under Fargeregistreringsjusteringer .	
Fargeregistreringsjusteringer	Angi nummer	Angir sideveis (loddrett stilling i forhold til papirmatingsretningen) og prosessfarge (papirmatingsretningen) fargejusteringsverdier enkeltvis for G (Gul), M (Magenta), C (Cyan), LY (venstre gul), LM (venstre magenta), LC (venstre cyan), RY (høyre gul), RM (høyre magenta) og RC (høyre cyan) innenfor området på -5 til +5.

Rengjør fremkaller

Formål:

Rotere fremkallermotoren og røre i toneren i tonerkassetten, bruke opp en tonerkassetten når den må byttes ut før levetiden har utløpt eller røre i toneren i en ny tonerkassetten.

Verdier:

Rengjør fremkaller	Klikk på Start for å røre i toneren i tonerkassetten.
Oppdater gul fargetoner	Klikk på Start for å rengjøre toneren i den gule tonerkassetten.
Oppdater magenta fargetoner	Klikk på Start for å rengjøre toneren i den magenta tonerkassetten.
Oppdater cyan fargetoner	Klikk på Start for å rengjøre toneren i den cyan tonerkassetten.
Oppdater svart fargetoner	Klikk på Start for å rengjøre toneren i den svarte tonerkassetten.

BTR-oppdatering

Formål:

Spesifiser om det skal utføres automatisk mottiltak når papiret krølles eller ikke skilles godt nok fra hverandre.

Vedlikeholdsskjema

Formål:

Skrive ut diverse skjema som kan brukes til diagnose av skriveren.

Verdier:

Skygge	Klikk Start for å skrive ut et skjema for å sjekke skyggeutskrift.
4 farger	Klikk Start for å skrive ut striper med gul, magenta, cyan og svart farge med forskjellig tetthet.
Justering	Klikk Start for å skrive ut et skjema og deretter kontrollere at utskriftsbildet er riktig justert på papiret
Trommelfornyelse	Klikk Start for å skrive ut et skjema for å sjekke lysforårsaket materialtetthet i trommelkassetten.

Tilb.st. stand.

Formål:

Initialisere ikke-flyktig minne (NVM) for systemparametere. Etter at denne funksjonen er utført og skriveren er startet på nytt, tilbakestilles alle menyparametre, unntatt parametrene for nettverket, til standardverdiene.

Verdier:

Tilbakestill standarder og start skriver på nytt.	Klikk på Start for å initialisere systemparametrene.
---	---

Ikke-Dell fargetoner

Formål:

Bruke tonerkassett fra en annen produsent.



MERK: Bruk av tonerkassetter som ikke er fra Dell, kan føre til at enkelte skriverfunksjoner ikke fungerer, og at utskriftskvaliteten og skriverens driftssikkerhet blir redusert. Dell anbefaler kun bruk av nye tonerkassetter fra Dell til skriveren. Dell gir ingen garantier for problemer som skyldes bruk av tilbehør, deler eller komponenter som ikke er levert av Dell.



MERK: Før du bruker en tonerkassett fra en annen produsent, må du starte skriveren på nytt.

Juster høyde

Formål:

Angi høyden over havet på det stedet der skriveren er installert.

Utladingsfenomenet ved lading av fotolederen varierer avhengig av barometertrykk. Justeringer blir utført ved å angi høyden over havet på det stedet der skriveren brukes.



MERK: Feil innstilling for høydejustering fører til nedsatt utskriftskvalitet og feil angivelse av gjenværende toner.

Tilpasning av nettkobling

Formål:

Angi en kobling for å bestille forbruksvarer som du får tilgang til fra **Bestill tilbehør** i venstre ramme.

Verdier:

Velg URL for ny bestilling	Velg Vanlig eller Hoved for nettadresse for å bli koblet til Bestill tilbehør .
Vanlig	Viser den vanlige nettadressen (http://accessories.us.dell.com/sna) som kan kobles til Bestill tilbehør på:
Hoved	Viser den viktige nettadressen (http://premier.dell.com) som kan kobles til Bestill tilbehør på:

Skriverserverinnstillinger

Ved hjelp av menyen **Skriverserverinnstillinger** kan du angi typen skrivergrensesnitt og nødvendige vilkår for kommunikasjon.

Følgende kategorier vises øverst i høyre ramme:

Skriverserverrapporter

Kategorien **Skriverserverrapporter** inneholder **Oppsettside for skrierverserver** og **Oppsettside for E-postvarsling**.

Oppsettside for skrierverserver

Formål:

Kontrollere gjeldende TCP/IP-innstillinger (Transmission Control Protocol/Internet Protocol) og utskriftsporter. På denne siden kan du bare kontrollere elementers innstillinger. Hvis du vil endre innstillingene, må du gå til sidene i kategorien **Skriverserverinnstillinger**.

Verdier:

Ethernet ^{*1}	Ethernet-innstillinger	Viser gjeldende innstillinger for Ethernet-overføringshastighet og duplexinnstillingene.
	Gjeldende Ethernet-innstillinger	Viser gjeldende Ethernet-innstillinger.
	MAC-adresse	Viser MAC-adressen (MAC = Media Access Control) til skriveren.
Trådløse innstillinger ^{*2}	Trådløst LAN	Viser om trådløs tilkobling skal aktiveres eller ikke
	SSID	Viser navnet som identifiserer nettverket.
	Nettverkstype	Viser nettverkstypen fra enten modusen Ad-hoc eller Infrastruktur.
	MAC-adresse	Viser MAC-adressen for den trådløse skriverinnstillingen.
	Koblingskanal	Viser kanalnummeret til tilkoblingen.
	Koblingskvalitet	Viser kvaliteten på forbindelsen.

TCP/IP-innstillinger	IP-modus	Viser IP-modusen.		
	Vertsnavn	Viser vertsnavnet.		
	IPv4 ^{*3}	IP-adressemodus	Viser modusen for IP-adresse.	
		IP-adresse	Viser IP-adressen.	
		Subnettmaske	Viser subnettmasken.	
		Gateway-adresse	Viser gateway-adressen.	
	IPv6 ^{*4}	Aktiver tilstandsløs adresse	Viser om tilstandsløs adresse skal aktiveres.	
		Bruk manuell adresse	Viser om IP-adressen skal stilles inn manuelt.	
		Manuell adresse ^{*5}	Viser IP-adressen.	
		Tilstandsløs adresse 1-3 ^{*6}	Viser de tilstandsløse adressene.	
		Adresse for lokal kobling ^{*6}	Viser adressen for lokal kobling.	
		Manuell gateway-adresse ^{*5}	Viser gateway-adressen.	
		Autokonfigurer gatewayadresse ^{*6}	Viser gateway-adressen.	
DNS	IPv4 ^{*3}	Hent DNS-serveradresse fra DHCP	Viser hvis skriveren mottar DNS-serveradressen automatisk fra DHCP-serveren.	
		Gjeldende DNS serveradresse	Viser DNS-serveradressen.	
	IPv6 ^{*4}	Hent DNS serveradresse fra DHCPv6-lite	Viser hvis skriveren mottar DNS-serveradressen automatisk fra DHCPv6-lite-serveren.	
		Gjeldende DNS serveradresse	Viser DNS-serveradressen.	
		Prioritering til IPv6 DNS-navneløsning ^{*7}	Viser om DNS-navneløsingsfunksjonen skal brukes.	
LPD	Portstatus	Viser portstatusen.		
	Tidsavbrudd for tilkobling	Viser perioden for tidsavbrudd for tilkobling.		
Port9100	Portstatus	Viser portstatusen.		
	Portnummer	Viser portnummeret.		
	Tidsavbrudd for tilkobling	Viser perioden for tidsavbrudd for tilkobling.		
WSD	Portstatus	Viser statusen til WSD-porten (WSD = Web Services on Devices).		
	Portnummer	Viser nummeret til WSD-porten.		
	Motta tidsavbrudd	Viser perioden for mottak av tidsavbrudd.		
	Tidsavbrudd for melding	Viser perioden for melding om tidsavbrudd.		
	Maksimum antall TTL	Viser maksimalt antall TTL-er.		
	Maksimum antall meldinger	Viser maksimalt antall meldinger.		
HTTP	Portstatus	Viser portstatusen.		
	Portnummer	Viser portnummeret.		
	Samtidige tilkoblinger	Vise antallet tilkoblinger som er mottatt samtidig av klienten.		
	Tidsavbrudd for tilkobling	Viser perioden for tidsavbrudd for tilkobling.		

Bonjour (mDNS)	Portstatus	Viser portstatusen.
	Vertsnavn	Viser vertsnavnet.
	Skrivernavn	Viser navnet på skriveren.
SNMP	Portstatus	Viser portstatusen.
IP-filer (IPv4) ^{*5}	Adresse	Viser listen over IP-adresser som har tillatt eller nektet tilgang til skriveren.
	Adressemaske	Viser listen over subnettmaske som har tillatt eller nektet tilgang til skriveren.
	Aktiv modus	Viser om tilgang er tillatt eller nektet til skriveren.

*1 Dette elementet er kun tilgjengelig når skriveren er koblet til via et kabelbasert nettverk.

*2 Dette elementet er kun tilgjengelig når skriveren er koblet til via et trådløst nettverk.

*3 Dette elementet vises når IPv4 eller Dobbel stakk-modus er valgt.

*4 Dette elementet vises når IPv6 eller Dobbel stakk-modus er valgt.

*5 Dette elementet vises bare når **Bruk manuell adresse** er aktivert.

*6 Dette elementet vises bare når en IP-adresse har blitt tilordnet.

*7 Dette elementet er bare tilgjengelig når IPv6 dobbel modus brukes.

*8 Dette elementet er bare tilgjengelig for LPD eller Port9100.

Oppsettside for E-postvarsling

Formål:

Kontrollere gjeldende innstillinger for SMTP/POP (Simple Mail Transfer Protocol/Post Office Protocol) som brukes til e-postfunksjonen og funksjonen e-postvarsel. På denne siden kan du bare kontrollere elementers innstillinger. Hvis du vil endre innstillingene, må du gå til sidene i kategorien **Skrierverserverinnstillinger**.

Verdier:

Innstillinger for e-postserver	Portstatus	Viser portstatusen.
	Primær SMTP-gateway	Viser primær SMTP-gateway.
	SMTP portnummer	Viser SMTP-portnummeret.
	Autentisering for e-postsending	Viser autentiseringsmetoden for utgående e-post.
	POP3 serveradresse	Viser POP3-serveradressen.
	POP3 portnummer	Viser POP3-portnummeret.
	Returadresse	Viser returadressen som skal sendes med hvert e-postvarsel.
	SMTP servertilkobling	Viser statusen til SMTP-servertilkoblingen.

Innstillinger for e-postvarsel	E-postliste 1	Viser de godkjente e-postadressene for funksjonen e-postvarsel som er angitt i E-postliste 1.	
	Velg varslinger for liste 1	Varslinger om tilbehør	Viser statusen for mottak av e-postvarsel for forbruksvarer.
		Papirbehandlingsvarsler	Viser statusen for mottak av e-postvarsel for papirbehandling.
Service-oppringning		Viser statusen for mottak av e-postvarsel for serviceoppringinger.	
E-postliste 2	Viser de godkjente e-postadressene for funksjonen e-postvarsel som er angitt i E-postliste 2.		
	Velg varslinger for liste 2	Varslinger om tilbehør	Viser statusen for mottak av e-postvarsel for forbruksvarer.
		Papirbehandlingsvarsler	Viser statusen for mottak av e-postvarsel for papirbehandling.
Service-oppringning		Viser statusen for mottak av e-postvarsel for serviceoppringinger.	

Skriverserverinnstillinger

Skriverserverinnstillinger-kategorien inneholder sidene **Grunnleggende informasjon**, **Portinnstillinger**, **TCP/IP**, **E-postvarsel**, **Bonjour (mDNS)**, **SNMP**, **Trådløs LAN** og **Nullstill skrierverserver**.

Grunnleggende informasjon

Formål:

Konfigurere grunnleggende informasjon om skriveren.



MERK: Funksjonen **Automatisk oppdatering** gjelder for innholdet i den øverste rammen og sidene **Skriverstatus**, **Jobbliste** og **Fullførte jobber**.

Verdier:

Systeminnstillinger	Skrivernavn	Angir navnet på skriveren med opptil 31 alfanumeriske tegn.
	Sted	Angir plasseringen til skriveren med opptil 63 alfanumeriske tegn.
	Kontaktperson	Angir kontaktnavnet, nummeret og annen informasjon om administrator og servicesenter med opptil 63 alfanumeriske tegn.
	Administrators E-postadresse	Angir kontaktadressen til administrator og servicesenter med opptil 63 alfanumeriske tegn.
	Merkenummer for aktiva	Skriv inn skriverens merkenummer for aktiva.
EWS-innstillinger	Automatisk oppdatering	Oppdaterer innholdet på statussidene automatisk.
	Intervall for automatisk oppdatering	Stiller inn tidsintervallet for oppdatering av statussidene automatisk fra 15 til 600 sekunder.

Portinnstillinger

Formål:

Aktivere eller deaktivere funksjoner for utskriftstilkoblinger og administrasjonsprotokoller.



MERK: Innstillingene på siden **Portinnstillinger** er bare gyldige etter at skriveren er startet på nytt. Når du vil endre eller konfigurere innstillingene, klikker du på **Bruk nye innstillinger** for å ta i bruk de nye innstillingene.

Verdier:

Ethernet* ¹	Ethernet-innstillinger	Auto	Registrerer Ethernet-overføringshastighet og dupleksinnstillinger automatisk.
		10Base-T halv-dupleks	Velger 10Base-T halv Dupleks som standardverdi.
		10Base-T full-dupleks	Velger 10Base-T full Dupleks som standardverdi.
		100Base-TX halv Dupleks	Velger 100Base-TX halv Dupleks som standardverdi.
		100Base-TX full Dupleks	Velger 100Base-TX full Dupleks som standardverdi.
		Gjeldende Ethernet-innstillinger	Viser gjeldende innstillinger for Ethernet.
	MAC-adresse	Viser MAC-adressen til skriver.	
Portstatus	LPD	Angir om LPD skal aktiveres.	
	Port9100	Angir om Port9100 skal aktiveres.	
	WSD	Angir om WSD-porten skal aktiveres.	
	Bonjour (mDNS)	Angir om funksjonen Bonjour (mDNS) skal aktiveres.	
	E-postvarsel	Angir om funksjonen e-postvarsel skal aktiveres.	
	SNMP	Angir om SNMP skal aktiveres.	

*¹ Dette elementet er kun tilgjengelig når skriveren er koblet til via et kabelbasert nettverk.

TCP/IP

Formål:

Konfigurere IP-adressen, subnettmasken og gateway-adressen til skriveren.

Verdier:

TCP/IP-innstillinger	IP-modus	Angir IP-modusen.		
	Vertsnavn	Angir vertsnavnet.		
	IPv4	IP-adressemodus	Velger modusen for IP-adresse.	
		Manuell IP-adresse	Angir IP-adressen manuelt.	
		Manuell Subnettmaske	Stiller inn subnettmasken manuelt.	
		Manuell gateway-adresse	Stiller inn gateway-adressen manuelt.	
	IPv6	Aktiver tilstandsløs adresse	For å aktivere tilstandsløs adresse.	
		Bruk manuell adresse	Angi IP-adressen manuelt.	
		Manuell adresse	Angir IP-adressen manuelt. Angi adressen for å spesifisere en IPv6-adresse. Etterfulgt av en skråstrek (/) og deretter "64". Hvis du vil ha detaljert informasjon, kontakter du systemadministrator.	
		Manuell gateway-adresse	Stiller inn gateway-adressen manuelt.	
DNS	DNS domenenavn	Angir domenenavnet for DNS-serveren. Opptil 255 alfanumeriske tegn, punktum og bindestreker kan benyttes. Hvis du trenger å angi flere domenenavn, skiller du dem med komma eller semikolon.		
	IPv4	Hent DNS-serveradresse fra DHCP	Spesifiserer hvis skriveren mottar DNS-serveradressen automatisk fra DHCP-serveren.	
		Manuell DNS serveradresse	Angir DNS-serveradressen.	
	IPv6	Hent DNS serveradresse fra DHCPv6-lite	Spesifiserer hvis skriveren mottar DNS-serveradressen automatisk fra DHCPv6-lite-serveren.	
		Manuell DNS serveradresse	Angir DNS-serveradressen.	
		Prioritering til IPv6 DNS-navneløsning	Spesifiserer om DNS-navneløsingfunksjonen skal brukes.	
LPD	Tidsavbrudd for tilkobling	Stiller inn perioden for tidsavbrudd for tilkobling fra 1 til 1000 sekunder.		
	IP-filter (IPv4)	Klikk på IP-filter (IPv4) for å stille inn IP-filterinnstillingene på siden IP-filter (IPv4) .		
Port9100	Portnummer	Stiller inn portnummeret fra 9000 til 9999.		
	Tidsavbrudd for tilkobling	Stiller inn perioden for tidsavbrudd for tilkobling mellom 1 og 1000 sekunder.		
	IP-filter (IPv4)	Klikk på IP-filter (IPv4) for å stille inn IP-filterinnstillingene på siden IP-filter (IPv4) .		

WSD	Portnummer	Stiller inn portnummeret. Det må være 80 eller mellom 8000 og 9999.
	Motta tidsavbrudd	Stiller inn perioden for mottak av tidsavbrudd for tilkobling mellom 1 til 65 535 sekunder.
	Tidsavbrudd for melding	Stiller inn perioden for melding om tidsavbrudd fra 1 til 60 sekunder.
	Maksimum antall TTL	Stiller inn maksimalt antall TTL-er fra 1 til 10.
	Maksimum antall meldinger	Stiller inn maksimalt antall meldinger fra 10 til 20.
HTTP	Portnummer	Stiller inn portnummeret. Det må være 80 eller mellom 8000 og 9999.
	Samtidige tilkoblinger	Viser maksimalt antall tilkoblinger som er mottatt samtidig av klienten.
	Tidsavbrudd for tilkobling	Stiller inn perioden for tidsavbrudd for tilkobling fra 1 til 255 sekunder.

E-postvarsel

Formål:

Konfigurere innstillinger for E-postvarsel. Denne siden kan også vises ved å klikke på **E-postvarsel** i venstre ramme.

Verdier:

Innstillinger for e-postserver	Primær SMTP-gateway	Stiller inn primær SMTP-gateway.
	SMTP portnummer	Angir SMTP-portnummeret. Dette må være 25, 587 eller være mellom 5000 og 65535.
	Autentisering for e-postsending	Angir autentiseringsmetoden for utgående e-post.
	SMTP bruker-innlogging	Angir SMTP-brukerinnlogging. Du kan bruke opptil 63 alfanumeriske tegn, punktum, bindestrek, understrek og krøllalfa (@). Hvis du angir flere adresser, må de skilles med komma.
	SMTP innloggings-passord	Angir SMTP-kontopassordet med opptil 31 alfanumeriske tegn.
	Skriv inn SMTP innloggings-passord på nytt	Skriv inn SMTP-kontopassordet på nytt for å bekrefte det.
	POP3 serveradresse* ¹	Angir POP3-serveradressen i IP-adresseformatet "aaa.bbb.ccc.ddd", eller som et DNS-vertsnavn med opptil 63 tegn.
	POP3 portnummer* ¹	Angir portnummeret for POP3-serveren. Dette må være 110 eller mellom 5000 og 65535.
	POP brukernavn* ¹	Angir brukernavnet for POP3-kontoen. Du kan bruke opptil 63 alfanumeriske tegn, punktum, bindestrek, understrek og krøllalfa (@). Hvis du angir flere adresser, må de skilles med komma.
	POP brukerpassord* ¹	Angir POP3-kontopassordet med opptil 31 alfanumeriske tegn.
	Skriv inn POP-brukerpassordet på nytt* ¹	Skriv inn POP3-kontopassordet på nytt for å bekrefte det.
	Returadresse	Tilordner returadressen som skal sendes med hvert e-postvarsel.
	SMTP servertilkobling	Viser statusen til SMTP-servertilkoblingen.

Innstillinger for e-postvarsel	E-postliste 1	Stiller inn godkjente e-postadresser for funksjonen e-postvarsel med opptil 255 alfanumeriske tegn.	
	Velg varslinger for liste 1	Varslinger om tilbehør	Angir om et e-postvarsel skal mottas for forbruksvarer.
		Papirbehandlingsvarsler	Angir om et e-postvarsel skal mottas for papirbehandling.
	Service-oppringning	Angir om et e-postvarsel skal mottas for serviceoppringinger.	
E-postliste 2	E-postliste 2	Stiller inn godkjente e-postadresser for funksjonen e-postvarsel med opptil 255 alfanumeriske tegn.	
	Velg varslinger for liste 2	Varslinger om tilbehør	Angir om et e-postvarsel skal mottas for forbruksvarer.
		Papirbehandlingsvarsler	Angir om et e-postvarsel skal mottas for papirbehandling.
	Service-oppringning	Angir om et e-postvarsel skal mottas for serviceoppringinger.	

*1 Dette elementet er bare tilgjengelig når **POP før SMTP** for **Autentisering for e-postsending** er valgt.

Bonjour (mDNS)

Formål:

Konfigurere detaljerte innstillinger for Bonjour.

Verdier:

Vertsnavn	Spesifiserer vertsnavnet opptil 63 alfanumeriske tegn og "-" (tankestrek). Hvis ingenting angis, er det den opprinnelige innstillingen som gjelder.
Skrivernavn	Spesifiserer skrivernavnet opptil 63 alfanumeriske tegn og symbolsett.

SNMP

Formål:

Konfigurere detaljerte innstillinger for SNMP.

Verdier:

Gruppenavn	Gruppenavn (kun lesetilgang) ^{*1}	Angir gruppenavnet for å få tilgang til (skrivebeskyttede) data med opptil 31 alfanumeriske tegn. Hvis ingenting angis, er det den opprinnelige innstillingen som gjelder. Tegn som er skrevet inn for gruppenavn i de tidligere innstillingene, vises ikke på skjermen. Standardgruppe med lesetilgang er "public".
	Skriv inn gruppenavn på nytt (skrivebeskyttet) ^{*1}	Skriv inn gruppenavnet for å få tilgang til (skrivebeskyttede) data på nytt for å bekrefte det.
	Gruppenavn (lese- og skrivetilgang) ^{*1}	Angir gruppenavnet som skal ha tilgang (lese- og skrivetilgang) til data med opptil 31 alfanumeriske tegn. Hvis ingenting angis, er det den opprinnelige innstillingen som gjelder. Tegn som er skrevet inn for gruppenavn i de tidligere innstillingene, vises ikke på skjermen. Standardgruppe med lese- og skrivetilgang er "private".

	Skriv inn gruppenavn på nytt (lese-/skrivetilgang) ^{*1}	Skriv inn gruppenavnet for å få tilgang (skrive-/lesetilgang) til data på nytt for å bekrefte det.
	Gruppenavn (felle) ^{*1}	Angir gruppenavnet som brukes til felle, med opptil 31 alfanumeriske tegn. Hvis ingenting angis, er det den opprinnelige innstillingen som gjelder. Tegn som er skrevet inn for gruppenavn i de tidligere innstillingene, vises ikke på skjermen. Standard gruppenavn for felle er " " (NULL).
	Skriv inn gruppenavn på nytt (trap) ^{*1}	Skriv inn gruppenavnet som brukes til felle, på nytt for å bekrefte det.
Trap-melding 1-4	Type felleadresse	Velg typen felleadresse fra listen. Hvis du velger Av , fjernes innstillingene i Felleadresse , Portnummer og Send melding , og det sendes ikke melding om felleforekomst. Hvis du velger IPv4 eller IPv6 , kan du angi en adresse i Felleadresse .
	Felleadresse	Angir IP-adressen og IP-socket i følgende format: <ul style="list-style-type: none"> • IPv4 Angir IP-adressen og IP-socket i formatet nnn.nnn.nnn.nnn:mmmmmm. Hver del av "nnn" er en variabel verdi mellom 0 og 255. Vær oppmerksom på at verdiene 127 og 224-254 ikke er gyldige for de første tre sifrene. IP-socket mmmmm er en variabel verdi mellom 0 og 65535. • IPv6 Angir IP-adressen og IP-socket i formatet xxxx:xxxx:xxxx:xxxx:xxxx:xxxx:xxxx:xxxx:mmmmmm. Hver del av "xxxx" er en heksadesimal verdi mellom 0 og ffff. IP-socket mmmmm er en variabel verdi mellom 0 og 65535.
	Portnummer	Skriv inn portnummeret for SNMP-fellemålet.
	Send melding	Angir hvor melding om felleforekomst skal sendes.
Autentiser trap-feil		Angir om det skal sendes melding om feil ved autentisering av felle.

^{*1} Standardverdien kan endres med **Dell Printer Configuration Web Tool**.

Trådløst LAN

Formål:

Konfigurere trådløse nettverksinnstillinger.

Hvis du vil koble til skriveren med et trådløst nettverk, må du først koble fra Ethernet-kabelen.



MERK: Når trådløst LAN er aktivert, deaktiveres den kabelbaserte LAN-protokollen.

Verdier:

Trådløse innstillinger	Trådløst LAN	Spesifiserer om trådløs tilkobling skal aktiveres eller ikke.	
	SSID	Angir navnet som identifiserer det trådløse nettverket, ved hjelp av opptil 32 alfanumeriske tegn.	
	Nettverkstype	Angir nettverkstypen fra enten modusen Ad-Hoc eller Infrastruktur .	
	MAC-adresse	Viser MAC-adressen for den trådløse nettverksinnstillingen for skriveren.	
	Koblingskanal	Viser kanalnummeret for den trådløse tilkoblingen til skriveren.	
	Koblingskvalitet	Viser kvaliteten til den trådløse nettverkstilkoblingen til skriveren.	
Sikkerhetsinnstillinger	Kryptering	Velg sikkerhetsmetoden fra listen.	
		Ingen sikkerhet	Spesifiserer Ingen sikkerhet for å konfigurere den trådløse innstillingen uten å angi noen av sikkerhetsmetodene WEP, WPA-PSK TKIP, WPA-PSK AES/WPA2-PSK AES og Blandet modus PSK.
		WEP	Angir WEP som skal brukes på det trådløse nettverket.
		WPA-PSK TKIP^{*1}	Angir WPA-PSK TKIP som skal brukes på det trådløse nettverket.
		WPA-PSK AES/WPA2-PSK AES^{*1}	Angir WPA-PSK AES/WPA2-PSK AES som skal brukes i det trådløse nettverket.
		Blandet modus PSK	Angir Blandet modus PSK som skal brukes i det trådløse nettverket.

WEP	Kryptering	Velg WEP-nøkkelkoden fra listen.
	WEP nøkkel 1	Skriv inn WEP-nøkkelen når WEP er valgt for Kryptering i Sikkerhetsinnstillinger.
	Skriv inn WEP nøkkel 1 på nytt	Skriv inn WEP-nøkkel 1 på nytt for å bekrefte den.
	WEP nøkkel 2	Skriv inn WEP-nøkkelen når WEP er valgt for Kryptering i Sikkerhetsinnstillinger.
	Skriv inn WEP nøkkel 2 på nytt	Skriv inn WEP-nøkkel 2 på nytt for å bekrefte den.
	WEP nøkkel 3	Skriv inn WEP-nøkkelen når WEP er valgt for Kryptering i Sikkerhetsinnstillinger.
	Skriv inn WEP nøkkel 3 på nytt	Skriv inn WEP-nøkkel 3 på nytt for å bekrefte den.
	WEP nøkkel 4	Skriv inn WEP-nøkkelen når WEP er valgt for Kryptering i Sikkerhetsinnstillinger.
	Skriv inn WEP nøkkel 4 på nytt	Skriv inn WEP-nøkkel 4 på nytt for å bekrefte den.
	Overføringsnøkkel	Angir type overføringsnøkkel fra listen.
WPA-PSK	Passfrase	Spesifiserer passfrasen.
	Skriv inn Passfrase på nytt	Skriv inn passfrasen på nytt for å bekrefte den.

*1 Dette elementet er bare tilgjengelig når modusen Infrastruktur er valgt for Nettverkstype.

Nullstill skriververser

Formål:

Initialisere NVM-minnet (ikke-flyktig minne) for nettverksfunksjonen og starte skriveren på nytt. Du kan også initialisere NVM-minnet for skriveren fra **Tilb.st. stand.** på menyen **Skriverinnstillinger.**

Verdier:

Initialiser NIC NVRAM minne og start skriver på nytt.	Klikk på Start for å initialisere NVM-minnet. Nettverksinnstillinger går tilbake til fabrikkinnstillingene, og nettverksforbindelsen opprettes på nytt.
Start skriver på nytt	Klikk på Start for å starte skriveren på nytt.

Sikkerhet

Kategorien Sikkerhet inneholder sidene **Sett passord** og **IP-filter (IPv4)**.

Sett passord

Formål:

Angi eller endre passordet som kreves for å få tilgang til skriverens oppsettsparametere fra **Dell Printer Configuration Web Tool**.

Denne siden kan også vises ved å klikke på **Sett passord** i venstre ramme.

 **MERK:** Hvis du glemmer passordet, må du initialisere det ikke-flyktige minnet (NVM) for å gjenopprette passordet til standardverdien (NULL). Se under "Nullstill skriververver" på side 108.

 **MERK:** Når du skal endre passordet for å låse operatørpanelet, stiller du inn passordet fra **Panellås aktivert i Skriverinnstillinger**.

Verdier:

Administratorpassord	Angir passordet med opptil 10 alfanumeriske tegn. Passordet vises som stjerner (*) i feltet når det angis.
Bekreft administratorpassord	Skriv inn passordet på nytt for å bekrefte det.
Tilgang nektet på grunn av autentiseringsfeil hos administratoren	Stiller inn maksimalt antall ganger administratoren ikke klarer å logge på. Hvis du stiller inn 0, er denne funksjonen deaktivert. Telleren for mislykkede forsøk er nullstilt til 0 av en vellykket autentisering. Hver administratorautentisering avvises hvis telleren overstiger maksimalt antall mislykkede forsøk på pålogging.

IP-filter (IPv4)

Formål:

For å spesifisere listen over IP-adresse og subnettmaske som har tillatt eller nektet tilgang til skriveren.

 **MERK:** Dette elementet er bare tilgjengelig for LPD eller Port9100.

Verdier:

Adresse	Spesifiserer listen over IP-adresser som har tillatt eller nektet tilgang til skriveren. Angi en numerisk verdi mellom 0 og 255 i hvert felt.	
Adressemaske	Spesifiserer listen over subnettmaske som har tillatt eller nektet tilgang til skriveren. Angi en numerisk verdi mellom 0 og 255 i hvert felt.	
Aktiv modus	Avslå	Avviser utskrift fra en spesifisert nettverksadresse.
	Tillat	Tillater utskrift fra en spesifisert nettverksadresse.
	Deaktivert	Deaktiverer IP-filterfunksjonen for den spesifiserte IP-adressen.

Kopier skriverinnstillinger

Kopier skriverinnstillinger-menyen inneholder sidene **Kopier skriverinnstillinger** og **Kopier skriverinnstillingsrapport**.

Kopier skriverinnstillinger

Formål:

For å kopiere skriverinnstillingene fra én eller flere skrivere av samme modell.

For å kopiere innstillingene til en annen skriver, spesifiserer du IP-adressen og passordet til skriveren som innstillingene kopieres til i **IP-adresse**-tekstboksen og **Passord**-tekstboksen. Klikk deretter på **Kopier innstillingene til verten i listen over**. Kopiering av innstillingene er fullført. Tidsavbruddsperioden for tilkobling er 60 sekunder. Etter dette kan du sjekke om innstillingene ble kopiert til denne siden. Du må også klikke på **Kopier innstillinger til verten i listen over og start maskinen på nytt** i **Dell Printer Configuration Web Tool** på målskriveren for å bekrefte om innstillingene ble kopiert eller ikke.

Hvis innstillingene kan kopieres, men skriverkonfigurasjonen er forskjellig, kopieres bare innstillingene til felles elementer. Skriverinnstillinger kan kopieres til 10 IP-adresser med skrivere på samme tid.

Kopier skriverinnstillingsrapport

Formål:

For å bekrefte historie for kopiering.

 **MERK:** Historien tømmes ved å slå av skriveren.

Utskriftsvolum

Formål:

Bruk menyen **Utskriftsvolum** til å kontrollere antallet utskriftssider.

Verdier:

Sidetelling for skriver	Viser totalt antall sider som er skrevet ut siden skriveren ble levert fra fabrikk.
Papir brukt	Viser antallet sider som er skrevet ut for hver papirstørrelse.

Kort om Verktøykasse-menyer

I Verktøykasse kan du vise eller angi skriverinnstillinger. Du kan også diagnostisere skriverinnstillingene ved hjelp av Verktøykasse.

Verktøykasse inneholder kategoriene Skriverinnstillingsrapport, Vedlikehold av skriver og Diagnose.

 **MERK:** Dialogboksen **Passord** vises den første gangen du prøver å endre innstillingene i **Verktøykasse** når **Panellås** er stilt inn på skriveren. Hvis dette er tilfelle, skriver du inn passordet du angav, og klikker på **OK** for å aktivere innstillingene.

Starte Verktøykasse

Klikk på Start → Alle programmer → Dell-skrivere → Dell C1760nw Color Printer eller Dell C1660w Color Printer → Verktøykasse.

 **MERK:** Hvis flere skriverdrivere er installert på datamaskinen, blir vinduet **Velg skriver** vist. I så fall klikker du på **Dell C1760nw Color Printer** eller **Dell C1660w Color Printer** som er opplistet i **Skrivernavn**, og så klikker du på **OK**.

Verktøykasse åpnes.

Bruke Verktøykasse til å endre skriverinnstillingene

Du kan velge menyelementer og tilhørende verdier i Verktøykasse.

Slik velger du en ny verdi som innstilling:

- 1 Klikk på Start → Alle programmer → Dell-skrivere → Dell C1760nw Color Printer eller Dell C1660w Color Printer → Verktøykasse.

 **MERK:** Hvis flere skriverdrivere er installert på datamaskinen, blir vinduet **Velg skriver** vist. I så fall klikker du på **Dell C1760nw Color Printer** eller **Dell C1660w Color Printer** som er opplistet i **Skrivernavn**, og så klikker du på **OK**.

Verktøykasse åpnes.

- 2 Klikk på kategorien Vedlikehold av skriver.
- 3 Velg aktuelt menyelement.

Hvert menyelement har en liste med verdier for menyelementet. En verdi kan være følgende:

- En frase eller et ord som beskriver en innstilling
- En tallverdi som kan endres
- En Av- eller På-innstilling

- 4 Velg aktuell verdi, og klikk deretter på tilhørende knapp for hvert menyelement.

Driverinnstillinger kan overstyre tidligere endringer, slik at det kan bli nødvendig å endre standardverdiene i Verktøykasse.

Skriverinnstillingsrapport

Kategorien Skriverinnstillingsrapport inneholder sidene Skriverinformasjon, Menyinnstillinger, Rapporter, TCP/IP-innstillinger.

Skriverinformasjon

Formål:

Vise informasjon om skriveren.

Verdier:

Dell servicemerkenummer	Viser skriverens servicemerkenummer.
Ekspressservicekode	Viser ekspressservicekoden for skriveren.
Serienummer for skriver	Viser serienummeret til skriveren.
Skrivertype	Viser typen skriver.
Merkenummer for aktiva	Viser skriverens merkenummer for aktiva.
Minnekapasitet	Viser minnekapasiteten.
Prosesorhastighet	Viser prosessorhastigheten.
Firmware versjon	Viser kontrollerversjonen.
Nettverk firmware versjon	Viser nettverksgrensesnittkortets (NIC) versjon.
Firmware-versjon MCU	Viser versjonen til MCU-firmware.
Utskriftshastighet (farge)	Viser hastigheten for fargeutskrift.
Utskriftshastighet (monokrom)	Viser hastigheten for utskrift i svart-hvitt.

Menyinnstillinger

Formål:

Vise gjeldende innstillinger for skriveren.

Verdier:

Systeminnstillinger	Tid for strømsparing – hvilemodus	Viser hvor lang tid det tar før skriveren går inn i hvilemodus etter fullført utskriftsjobb.
	Tid for strømsparing – dyp hvilemodus	Viser hvor lang tid det tar før skriveren går inn i dvalmodus etter at den har gått inn i hvilemodus.
	Tidtaker for strømsparing – tidsbryter for automatisk avstenging ¹	Viser tiden det automatisk tar for å slå av skriveren etter at skriveren har gått inn i dvalmodus.
	Tidsavbrudd for feil	Viser hvor lang tid det skal gå før skriveren avbryter en jobb som har stoppet på unormal måte.
	Tidsavbrudd for jobb	Viser hvor lenge skriveren venter på at data skal komme fra datamaskinen.
	Automatisk loggutskrift	Viser om det skal skrives ut en jobbloggrapport automatisk etter hver 10. jobb.
	mm/tomme	Viser målenheten som brukes med tallverdiene på operatørpanelet.
	Panelspråk	Viser språket som brukes på operatørpanelet.
	Standard papirformat for utskrift	Viser standard papirstørrelse.

	Varsel om lite toner	Viser om en varselmelding skal vises når det er lite toner igjen.
	Deaktiver utskrift med større papirformat	Viser om skrivingen skal deaktiveres hvis papirstørrelsen som er stilt inn i skriverdriveren og papiret som finnes i arkmateren på skriveren ikke samsvarer (papiret som finnes i materen er større).
Papirtetthet	Vanlig	Viser papirtettheten til vanlig papir.
	Etikett	Viser papirtettheten til etiketter.
Juster BTR	Vanlig	Viser spenningsinnstillingen for overføringsrullen for vanlig papir.
	Vanlig tykt	Viser spenningsinnstillingen for overføringsrullen for vanlig tykt papir.
	Resirkulert	Viser spenningsinnstillingen for overføringsrullen for resirkulert papir.
	Omslag	Viser spenningsinnstillingen for overføringsrullen for omslagspapir.
	Overtrukket	Viser spenningsinnstillingen for overføringsrullen for overtrukket papir.
	Konvolutt	Viser spenningsinnstillingen for overføringsrullen for konvolutter.
	Etikett	Viser spenningsinnstillingen for overføringsrullen for etiketter.
Juster fuserenhet	Vanlig	Viser temperaturinnstillingen for fikseringsenheten for vanlig papir.
	Vanlig tykt	Viser temperaturinnstillingen for fikseringsenheten for tykt vanlig papir.
	Resirkulert	Viser temperaturinnstillingen for fikseringsenheten for resirkulert papir.
	Omslag	Viser temperaturinnstillingen for fikseringsenheten for omslagspapir.
	Overtrukket	Viser temperaturinnstillingen for fikseringsenheten for overtrukket papir.
	Konvolutt	Viser temperaturinnstillingen for fikseringsenheten for konvolutter.
	Etikett	Viser temperaturinnstillingen for fikseringsenheten for etiketter.
Autoregistreringsjustering	Viser om fargeregistreringen skal justeres automatisk.	
Juster høyde	Viser høyden over havet på det stedet der maskinen er installert.	
Ikke-Dell toner	Viser om du kan bruke en tonerkassett fra en annen produsent.	
BTR-oppdateringsmodus	Viser om det skal utføres mottiltak når papiret krølles eller ikke skilles godt nok fra hverandre.	
*1 Funksjonen Tidsur auto. Av er kun tilgjengelig i visse regioner.		

Rapporter

Formål:

Skrive ut skriverens innstillinger og historikk.

Rapportene skrives ut på papirstørrelsen som er angitt i skriverinnstillingene.

Verdier:

Skriverinnstillinger	Klikk for å skrive ut en detaljert liste over skriverinnstillingene.
Enhetsinnstillinger	Klikk for å skrive ut en detaljert liste over enhetsinnstillingene.
Jobbhistorie	Klikk for å skrive ut loggen over fullførte jobber.
Feilhistorie	Klikk for å skrive ut feilloggen.
Fargetestside	Klikk for å skrive ut et fargerestside.

TCP/IP-innstillinger

Formål:

Vise gjeldende innstillinger for TCP/IP-protokollen (Transmission Control Protocol/Internet Protocol).

Verdier:

IP-adressemodus	Viser metoden for å hente IP-adressen.
IP-adresse	Viser IP-adressen til skriveren.
Subnettmaske	Viser subnettmasken.
Gateway-adresse	Viser gateway-adressen.

Vedlikehold av skriver

Kategorien Vedlikehold av skriver inneholder sidene Systeminnstillinger, Papirtetthet, Juster BTR, Juster fuserenhet, Justering av fargeregistrering, Juster Høyde, Tilbakestill standarder, Ikke-Dell toner, BTR-oppskriftningsmodus, TCP/IP-innstillinger og Nettverksinnstillinger.

Systeminnstillinger

Formål:

For å konfigurere strømsparingsmodus, tidsavbruddstid, automatisk jobbloggutskrift, mm/tomme-innstilling, innstilling av betjeningspanelspråk, standard papirstørrelsesinnstilling og innstilling av varsel ved lavt tonernivå.

Verdier:

Hvilemodus ^{*1}	Tilgjengelig område: 5-30 minutter	Angir hvor lang tid det tar før skriveren går inn i hvilemodus etter fullført utskriftsjobb.
Dvalemodus	Tilgjengelig område: 1-6 minutter	Angir hvor lang tid det tar før skriveren går inn i dvalmodus etter at den har gått inn i hvilemodus.
Tidsur auto. Av ^{*2}	0: Av 60-1440 minutter	Angir hvor lang tid det tar før skriveren automatisk slår seg av etter at den har gått inn i dvalmodus.
Tidsavbrudd for feil	0: Av Tilgjengelig område: 3-300 sekunder	Deaktiverer tidsavbrudd for feil. Angir hvor lang tid det går før skriveren avbryter en jobb som har stoppet på unormal måte. Utskriftsjobben blir avbrutt ved tidsavbrudd.

Tidsavbrudd for jobb	0: Av	Deaktiverer tidsavbrudd for jobben.
	Tilgjengelig område: 5-300 sekunder	Angir hvor lenge skriveren venter på at data skal komme fra datamaskinen. Utskriftsjobben blir avbrutt ved tidsavbrudd.
Automatisk loggutskrift	Av	En jobbhistorierapport blir ikke skrevet ut automatisk.
	På	Skriver automatisk ut en jobbhistorierapport etter hver 10. jobb.
mm/tomme	millimeter (mm)	Angir målenheten som vises for tallverdien på operatørpanelet.
	tomme (")	
Panelspråk	Engelsk	Angir språket på operatørpanelet.
	Fransk	
	Tysk	
	Italiensk	
	Spansk	
	Dansk	
	Nederlandsk	
	Norsk	
Standard papirformat for utskrift	A4	Spesifiserer standard papirstørrelse.
	Letter	
Varsel om lite toner	På	Viser en varselmelding når tonernivået er lavt.
	Av	Viser ikke varselmeldingen.
Deaktiver utskrift med større papirformat ^{*3}	Av	Skriver ut selv om papiret som finnes i materen på skriveren er større enn papirstørrelsen som er stilt inn i skriverdriveren (papirstørrelsen trenger ikke å samsvare).
	På	Deaktiverer utskrift hvis papirstørrelsen som er stilt inn i skriverdriveren er forskjellig fra papiret som finnes i arkmateren på skriveren (papiret som finnes i materen er større).
Bruk nye innstillinger	Når du har angitt innstillingene, klikk på Bruk nye innstillinger for å aktivere endringene.	
<p>*1 Angi 5 i Hvilemodus hvis du vil at hvilemodus skal aktiveres på skriveren fem minutter etter at en jobb er fullført. Dette reduserer strømforbruket, men krever mer oppvarmingstid for skriveren. Skriv inn 5 hvis skriveren deler en elektrisk krets med rombelysning, og du har lagt merke til at lysene blinker. Velg en høyere verdi hvis skriveren brukes konstant. I de fleste tilfeller gjør dette skriveren klar til drift med minimal oppvarmingstid. Velg en verdi mellom 5 og 30 minutter for Hvilemodus hvis du ønsker en balanse mellom strømforbruk og kortere oppvarmingstid. Skriveren returnerer automatisk til standby-modus fra hvilemodus når den mottar data fra datamaskinen. Du kan også sette skriveren i standby-modus igjen ved å trykke på en knapp på operatørpanelet.</p> <p>*2 Funksjonen Tidsur auto. Av er kun tilgjengelig i visse regioner.</p> <p>*3 Deaktiver utskrift med større papirformat er kun tilgjengelig i Dell Printer Configuration Web Tool og Verktøykasse.</p>		

Papirtetthet

Formål:

Angi papirtetthet.

Verdier:

Vanlig	<u>Normal</u> Lett	Angir papirtettheten til vanlig papir.
Etikett	<u>Normal</u> Lett	Angir papirtettheten til etiketter.
Bruk nye innstillinger		Når du har angitt innstillingene, klikk på Bruk nye innstillinger for å aktivere endringene.
Start skriver på nytt for å ta i bruk nye innstillinger		Klikk på Start skriver på nytt for å ta i bruk nye innstillinger for å aktivere endringene.

Juster BTR

Formål:

Angi optimale spenningsinnstillinger for overføringsrullen (BTR). Hvis du ønsker å redusere spenningen, kan du angi negative verdier. Angi positive verdier for å øke temperaturen.

Standardinnstillingene gir kanskje ikke den beste utskriften på alle papirtyper. Hvis det er fargeflekker på utskriften, kan du prøve å øke spenningen. Hvis det er hvite flekker på utskriften, kan du prøve å redusere spenningen.



MERK: Utskriftskvaliteten avhenger av verdiene du velger for dette elementet.

Verdier:

Vanlig	Tilgjengelig område: -3 – +3
Vanlig tykt	Tilgjengelig område: -3 – +3
Resirkulert	Tilgjengelig område: -3 – +3
Omslag	Tilgjengelig område: -3 – +3
Overtrukket	Tilgjengelig område: -3 – +3
Konvolutt	Tilgjengelig område: -3 – +3
Etikett	Tilgjengelig område: -3 – +3
Bruk nye innstillinger	Når du har angitt innstillingene, klikk på Bruk nye innstillinger for å aktivere endringene.
Start skriver på nytt for å ta i bruk nye innstillinger	Klikk på Start skriver på nytt for å ta i bruk nye innstillinger for å aktivere endringene.

Juster fuserenhet

Formål:

Å angi optimale temperaturinnstillinger for fuserenheten. Hvis du ønsker å senke temperaturen, kan du angi negative verdier. Angi positive verdier for å øke temperaturen.

Standardinnstillingene gir kanskje ikke den beste utskriften på alle papirtyper. Hvis utskriften krøller seg, kan du prøve å redusere temperaturen. Hvis toneren ikke smelter korrekt på papiret, kan du prøve å øke temperaturen.



MERK: Utskriftskvaliteten avhenger av verdiene du velger for dette elementet.

Verdier:

Vanlig	Tilgjengelig område: -3 – +3
Vanlig tykt	Tilgjengelig område: -3 – +3
Resirkulert	Tilgjengelig område: -3 – +3
Omslag	Tilgjengelig område: -3 – +3
Overtrukket	Tilgjengelig område: -3 – +3
Konvolutt	Tilgjengelig område: -3 – +3
Etikett	Tilgjengelig område: -3 – +3
Bruk nye innstillinger	Når du har angitt innstillingene, klikk på Bruk nye innstillinger for å aktivere endringene.
Start skriver på nytt for å ta i bruk nye innstillinger	Klikk på Start skriver på nytt for å ta i bruk nye innstillinger for å aktivere endringene.

Fargeregistreringsjustering

Formål:

Angi innstillingene for **Fargeregistreringsjustering** (separat korrigerings for gul, magenta og cyan). Når **Autoregistreringsjustering** er stilt inn på **På**, skriver skriveren ut fargeregistreringsskjemaet og justerer fargeregistreringen ved hjelp av skjemaet. Fargeregistreringsjusteringer må utføres når skriveren konfigureres for første gang, eller når skriveren flyttes til en annen plassering.

Verdier:

Autoregistreringsjustering	På	Fargeregistrering justeres automatisk.
	Av	Fargeregistrering justeres ikke automatisk.
Autom. korrigering ^{*1}		Klikk på Start for å korrigere fargeregistrering automatisk.
Skriv ut fargereg.skjema ^{*1, *2}		Klikk Start for å åpne vinduet Skriv ut fargeregistreringsskjema , og vel deretter papirstørrelsen og klikk på OK for å skrive ut et fargeregistreringsskjema.

Registreringsjusteringer ^{*1}	G (Gul)	Tilgjengelig område: -5 – +5	Angir sideveis (loddrett stilling i forhold til papirmatingsretningen) fargejusteringsverdier enkeltvis.
	M (Magenta)	Tilgjengelig område: -5 – +5	
	C (Cyan)	Tilgjengelig område: -5 – +5	
	LY (venstre gul)	Tilgjengelig område: -5 – +5	Angir justeringsverdier for prosessfarge (papirmatingsretningen) som finnes på fargeregistreringsskjemaet, enkeltvis.
	LM (venstre magenta)	Tilgjengelig område: -5 – +5	
	LC (venstre cyan)	Tilgjengelig område: -5 – +5	
	RY (høyre gul)	Tilgjengelig område: -5 – +5	
	RM (høyre magenta)	Tilgjengelig område: -5 – +5	
	RC (høyre cyan)	Tilgjengelig område: -5 – +5	
Bruk nye innstillinger	Når du har angitt innstillingene, klikk på Bruk nye innstillinger for å aktivere endringene.		
Start skriver på nytt for å ta i bruk nye innstillinger	Klikk på Start skriver på nytt for å ta i bruk nye innstillinger for å aktivere endringene.		
<p>*1 Dette elementet er bare tilgjengelig når Autom. registreringsjustering er satt til Av.</p> <p>*2 Fargeregistreringsskjemaet skrives ut som et gittermønster med gule, magenta og cyan linjer. Finn verdiene på høyre side i diagrammet som er plassert ved siden av linjen som er helt rett, for hver av de tre fargene. Hvis verdien for denne linjen er 0, er det ikke nødvendig å justere fargen. Hvis verdien for denne linjen har en annen verdi enn 0, angir du justeringsverdiene under Registreringsjusteringer.</p>			

Juster høyde

Formål:

Angi høyden over havet på det stedet der skriveren er installert.

Utladingsfenomenet ved lading av fotolederen varierer avhengig av barometertrykk. Justeringer blir utført ved å angi høyden over havet på det stedet der skriveren brukes.



MERK: Feil innstilling for høydejustering fører til nedsatt utskriftskvalitet og feil angivelse av gjenværende toner.

Verdier:

0 meter	Angir høyden over havet på det stedet der skriveren er installert.
1000 meter	
2000 meter	
3000 meter	
Bruk nye innstillinger	Når du har angitt innstillingene, klikk på Bruk nye innstillinger for å aktivere endringene.
Start skriver på nytt for å ta i bruk nye innstillinger	Klikk på Start skriver på nytt for å ta i bruk nye innstillinger for å aktivere endringene.

Tilbakestill standarder

Formål:

Initialisere ikke-flyktig minne (NVM) for systemparametere. Etter at denne funksjonen er utført og skriveren er startet på nytt, tilbakestilles alle menyparametre, unntatt parametrene for nettverket, til standardverdiene.

Se under "Tilbakestill standarder" på side 123 hvis du vil ha mer informasjon.

Verdier:

Start	Klikk på Start for å initialisere systemparametere.
-------	---

Ikke-Dell toner

Formål:

Bruke tonerkassett fra en annen produsent.

 **MERK:** Bruk av tonerkassetter som ikke er fra Dell™, kan føre til at enkelte skriverfunksjoner ikke fungerer, og at utskriftskvaliteten og skriverens driftssikkerhet blir redusert. Dell anbefaler kun bruk av nye tonerkassetter fra Dell til skriveren. Dell gir ingen garantier for problemer som skyldes bruk av tilbehør, deler eller komponenter som ikke er levert av Dell.

 **MERK:** Før du bruker en tonerkassett fra en annen produsent, må du starte skriveren på nytt.

Verdier:

Ikke-Dell toner	Av	Tonerkassett fra en annen produsent benyttes ikke.
	På	Bruk tonerkassett fra en annen produsent.
Bruk nye innstillinger		Når du har angitt innstillingene, klikk på Bruk nye innstillinger for å aktivere endringene.
Start skriver på nytt for å ta i bruk nye innstillinger		Klikk på Start skriver på nytt for å ta i bruk nye innstillinger for å aktivere endringene.

BTR-oppdateringsmodus

Formål:

Utføre mottiltak når papiret krølles eller ikke skilles godt nok fra hverandre.

Verdier:

BTR-oppdateringsmodus	Av	Utfører ikke mottiltak når papiret krølles eller ikke skilles godt nok fra hverandre.
	På	Utfører mottiltak når papiret krølles eller ikke skilles godt nok fra hverandre.
Bruk nye innstillinger		Når du har angitt innstillingene, klikk på Bruk nye innstillinger for å aktivere endringene.
Start skriver på nytt for å ta i bruk nye innstillinger		Klikk på Start skriver på nytt for å ta i bruk nye innstillinger for å aktivere endringene.

TCP/IP-innstillinger

Formål:

Konfigurere TCP/IP-innstillinger.

Verdier:

IP-adressemodus	AutoIP	Stiller inn IP-adressen automatisk.
	DHCP	Bruker DHCP til å stille inn IP-adressen.
	BOOTP	Bruker BOOTP til å stille inn IP-adressen.
	RARP	Bruker RARP til å stille inn IP-adressen.
	Manuelt satt	Angir IP-adressen manuelt.
IP-adresse		IP-adressen som er tildelt skriveren, stilles inn manuelt.
Subnettmaske		Stiller inn subnettmasken manuelt.
Gateway-adresse		Stiller inn gateway-adressen manuelt.
Bruk nye innstillinger		Når du har angitt innstillingene, klikk på Bruk nye innstillinger for å aktivere endringene.
Start skriver på nytt for å ta i bruk nye innstillinger		Klikk på Start skriver på nytt for å ta i bruk nye innstillinger for å aktivere endringene.

Nettverksinnstillinger

Formål:

Vise serverinnstillingene i **Dell Printer Configuration Web Tool**.



MERK: Når skriveren er koblet til USB-porten, kan ikke denne innstillingen vises.

Verdier:

Skriverserverinnstillinger	Visning	Klikk for å vise serverinnstillingene for Dell Printer Configuration Web Tool .
Visning av Dell Configuration Web Tool	Av	Slår av visningen av serverinnstillingene for Dell Printer Configuration Web Tool .
	På	Slår på visningen av serverinnstillingene for Dell Printer Configuration Web Tool .
Bruk nye innstillinger		Når du har angitt innstillingene, klikk på Bruk nye innstillinger for å aktivere endringene.
Start skriver på nytt for å ta i bruk nye innstillinger		Klikk på Start skriver på nytt for å ta i bruk nye innstillinger for å aktivere endringene.

Diagnose

Kategorien Diagnose inneholder sidene Skjemautskrift, Maskinsjekk, Miljøsensorinformasjon, Fremkallerbevegelsesmodus og Oppdateringsmodus.

Skjemautskrift

Formål:

Skrive ut diverse skjema som kan brukes til diagnose av skriveren.

Verdier:

Papirstørrelse	A4 Letter	Velger papirstørrelse til utskrift av skjemaer.
Skyggekonfigureringskjema		Klikk for å skrive ut et skjema for å sjekke skyggeutskrift.
4-fargers konfigurasjonsskjema		Klikk for å skrive ut striper med gul, magenta, cyan og svart farge med forskjellig tetthet.
Justeringskjema		Klikk for å skrive ut et skjema og deretter kontrollere at utskriftsbildet er riktig justert på papiret
Konfigurasjonsskjema for trommelfornyelse		Skriver ut et skjema for å sjekke lysforårsaket materialtetthet i trommelkassetten.

Maskinsjekk

Formål:

For å kontrollere driften av de ulike komponentene til skriveren.

Verdier:

Maskinsjekk	Sjekk av hovedmotoroperasjon	Klikk på Start for å betjene hovedmotoren inne i skriveren. Bekreft motorlyden.
	Sjekk av matingsrulleoperasjon *1	Klikk på Start for å betjene matingsrullen. Bekreft motorlyden.
	Sjekk av REGI CLUTCH-operasjon	Klikk på Start for å betjene REGI CLUTCH. Bekreft at du kan høre at clutchen klikker.
	Sjekk av fordelingsmotor (Gul)	Klikk på Start for å betjene dispenseringsmotoren for hver tonerkasset. Bekreft motorlyden.
	Sjekk av fordelingsmotor (Magenta)	
	Sjekk av fordelingsmotor (Cyan)	
	Sjekk av fordelingsmotor (Svart)	
Lydavspilling		Klikk for å avspille, gjennom høyttalerne på datamaskinen, et opptak av den normale lyden for aktuelt valgt Maskinsjekk -element.
Start		Klikk for å kontrollere driften til det valgte elementet i Maskinsjekk og vise resultatene i Resultat .

*1 Når du utfører Sjekk av matingsrulleoperasjon, fjern papiret fra universalmateren (MPF).

Miljøsensorinformasjon

Formål:

Å vise den interne miljøsensorinformasjonen til skriveren i **Resultat**.

Finn Miljøsensorinformasjon	Klikk for å bekrefte den interne miljøsensorinformasjonen til skriveren, slik som temperatur og fuktighet.
-----------------------------	--

Fremkallerbevegelsesmodus

Formål:

Rotere fremkallermotoren og røre i toneren i tonerkassetten.

Verdier:

Start	Klikk for å røre i toneren.
-------	-----------------------------

Oppdateringsmodus

Formål:

Bruke opp en tonerkassett når den må byttes ut før den er tom, eller å røre i fargen i en ny tonerkassett.



MERK: Oppdateringsmodusen forbraker ekstra toner.

Verdier:

Gul	Klikk for å rengjøre toneren i den gule tonerkassetten.
Magenta	Klikk for å rengjøre toneren i den magenta tonerkassetten.
Cyan	Klikk for å rengjøre toneren i den cyan tonerkassetten.
Svart	Klikk for å rengjøre toneren i den svarte tonerkassetten.

Tilbakestill standarder

Etter at denne funksjonen er utført og skriveren er startet på nytt, tilbakestilles alle menyparametrene til standardverdiene.

Følgende menyparametrene er utelatt og vil ikke bli nullstilt.

- Nettverksinnstillinger
 - Panellås-innstillinger og passord
 - Innloggingsfeil-innstillinger
 - USB-portinnstillinger
- 1** Klikk **Start** → **Alle programmer** → **Dell-skrivere** → **Dell C1760nw Color Printer** eller **Dell C1660w Color Printer** → **Verktøykasse**.



MERK: For detaljer om start av Verktøykasse se "Starte Verktøykasse" på side 111.

Verktøykasse åpnes.

- 2** Klikk på kategorien **Vedlikehold av skriver**.
- 3** Velg **Tilbakestill standarder** i listen til venstre på siden.
Siden **Tilbakestill standarder** vises.
- 4** Klikk på **Start**.
Skriveren startes på nytt automatisk for å aktivere innstillingene.

Kort om skrivermenyene

Når skriveren er konfigurert som en nettverksskriver og er tilgjengelig for flere brukere, kan tilgangen til Adm.-meny være begrenset. Dette forhindrer at uautoriserte brukere utilsiktet kan endre standard menyinnstillinger, som er innstilt av administratoren, fra operatørpanelet. Du kan imidlertid velge innstillinger for separate skriverjobber ved hjelp av skriverdriveren. Skriverinnstillinger som velges fra skriverdriven, har prioritet fremfor standard menyinnstillinger som er valgt på operatørpanelet.

Rapport/Liste

Bruk Rapport/Liste-menyen for å skrive ut skriverens innstillinger og historikk.



MERK: Det kreves et passord for å få tilgang til menyen Rapport/Liste når Panellås aktivert er satt til Aktivert. Hvis det er tilfellet, må du skrive inn passordet du angav, og trykke på (Sett)-knappen.

Skriverinnstilling

Formål:

Skrive ut en liste med informasjon som blant annet skrivernavn, servicemerke, status, forbruksvarer og nettverksinnstillinger.

Enhetsinnstillinger

Formål:

Skrive ut en detaljert liste over alle innstillingene på menyene på operatørpanelet.

Jobbhistorie

Formål:

Skrive ut en detaljert liste over utskriftsjobbene som har blitt behandlet. Listen inneholder de siste 10 utskriftsjobbene.

Feilhistorie

Formål:

Skrive ut en detaljert liste over papirstopp og alvorlige feil.

Fargetestside

Formål:

Skrive ut en side for fargetesting.

Skrive ut en Rapport/Liste ved hjelp av kontrollpanelet

- 1 Trykk på (Meny)-knappen.
- 2 Trykk på til Rapport/liste vises, og trykk deretter på (Sett)-knappen.
- 3 Trykk på til ønsket menyelement er uthevet, og trykk deretter på (Sett)-knappen.

Den valgte rapporten eller listen skrives ut.

Skrive ut en Rapport/Liste ved hjelp av Verktøykassen

- 1 Klikk Start → Alle programmer → Dell-skrivere → Dell C1760nw Color Printer eller Dell C1660w Color Printer → Verktøykasse.



 **MERK:** Hvis flere skriverdrivere er installert på datamaskinen, vises vinduet **Velg skriver**. I dette tilfellet, klikk **Dell C1760nw Color Printer** eller **Dell C1660w Color Printer** oppført i **Skrivernavn** og klikk deretter **OK**.

Verktøykasse åpnes.

- 2 Klikk på kategorien **Skriverinnstillingsrapport**.
- 3 Velg **Rapporter** i listen til venstre på siden.
Siden **Rapporter** vises.
- 4 Klikk på knappen for ønsket rapport eller liste.
Rapporten eller listen skrives ut.

Adm.meny

Bruk **Adm.meny** til å konfigurere en rekke skriverfunksjoner.

 **MERK:** Det kreves et passord for å få tilgang til menyen **Adm.meny** når **Panellås** aktivert er satt til **Aktiver**. Hvis det er tilfellet, må du skrive inn passordet du angav, og trykke på  (**Sett**)-knappen.

Nettverk

Endre skriverinnstillinger som påvirker jobber som er sendt til skriveren via det kabelbaserte eller trådløst nettverk, via menyen **Nettverk**.

 **MERK:** Verdier som er merket med en stjerne (*), er standard menyinnstillinger fra fabrikk.

Ethernet (Bare for Dell C1760nw Color Printer)

Formål:

Angi kommunikasjonshastighet og dupleks-innstillinger for Ethernet. Endringen aktiveres etter at skriveren er slått av og på.

Verdier:

Auto*	Finner Ethernet-innstillinger automatisk.
10Base Halv	Bruker 10Base-T halv dupleks.
10Base Full	Bruker 10Base-TX full dupleks.
100Base Halv	Bruker 100base-TX halv-dupleks.
100Base Full	Bruker 100Base-TX full dupleks.

 **MERK:** Dette elementet vises ikke når Ethernet-kabelen kobles fra og **Trådløst LAN** er satt til **Aktiver**.

Trådløst LAN

Formål:

Aktivere den trådløse tilkoplingen.

Verdier:

Aktiver	Aktiverer den trådløse tilkoplingen.
Deaktiver	Deaktiverer den trådløse tilkoplingen.

 **MERK:** For Dell C1760nw Color Printer er fabrikkinnstillingen `Aktiver`. For Dell C1660w Color Printer er fabrikkinnstillingen `Deaktiver`.

 **MERK:** Når du bruker USB-tilkopling og ikke bruker den trådløse tilkoplingen, må du deaktivere trådløst LAN.

Trådløs status

Formål:

Vise informasjon om styrken på det trådløse signalet. Det kan ikke gjøres endringer fra operatørpanelet for å bedre statusen til den trådløse tilkoplingen.

Verdier:

God	Angir en god signalstyrke.
Akseptabel	Angir en marginal signalstyrke.
Lav	Angir at signalstyrken er utilstrekkelig.
Intet mottak	Angir at ingen signaler mottas.

 **MERK:** For Dell C1760nw Color Printer vises ikke dette elementet når Ethernet-kabelen kobles fra og `Trådløst LAN` er satt til `Aktiver`.

 **MERK:** For Dell C1660w Color Printer vises dette elementet bare når `Trådløst LAN` er satt til `Aktiver`.

Trådløst oppsett

Formål:

Konfigurere grensesnittet for trådløst nettverk.

Verdier:

Velg tilgang	Velg tilgangspunktet fra listen.
WEP-nøkkel	Når du velger et tilgangspunkt ved hjelp av WEP som sikkerhetsmetode, skriv inn WEP-nøkkelen. For 64-biters nøkler, kan opptil 10 heksadesimale tegn tastes inn. For 128-biters nøkler, kan opptil 26 heksadesimale tegn tastes inn.
Passfrase-tilgang	Når du velger et tilgangspunkt som bruker WPA, WPA2, eller Mixed som krypteringstype, skriver du inn passfrasen på 8 til 63 alfanumeriske tegn.

Manuelt oppsett	Angi nettverk (SSID)	Angi et navn som identifiserer trådløst nettverk. Du kan angi opptil 32 alfanumeriske tegn.
	Infrastruktur	Velg når du ønsker å konfigurere det trådløse oppsettet via tilgangspunktet, for eksempel en trådløs ruter.
	Ingen sikkerhet*	Angi Ingen sikkerhet for å konfigurere den trådløse innstillingen uten å angi noen av sikkerhetsmetodene WEP, WPA-PSK-TKIP og WPA2-PSK-AES.
	Blandet modus PSK	Velges når du ønsker å konfigurere det trådløse oppsettet med krypteringstypen til Blandet modus PSK. Blandet modus PSK velger automatisk krypteringstype fra enten WPA-PSK-TKIP, WPA-PSK-AES eller WPA2-PSK-AES.
	Passfrase-tilgang	Angir passfrasen med mellom 8 og 63 alfanumeriske tegn.
	WEP	Angi WEP-nøkkelen som skal brukes i det trådløse nettverket. For 64-biters nøkler, kan opptil 10 heksadesimale tegn tastes inn. For 128-biters nøkler, kan opptil 26 heksadesimale tegn tastes inn.
	Overføringsnøkkel	Angir overføringsnøkkelen fra Auto* , WEP-nøkkel 1 , WEP-nøkkel 2 , WEP-nøkkel 3 og WEP-nøkkel 4 .
	WPA-PSK-TKIP	Velges når du ønsker å konfigurere det trådløse oppsettet ved hjelp av sikkerhetsmetoden WPA-PSK-TKIP.
	Passfrase-tilgang	Angi passfrasen med mellom 8 og 63 alfanumeriske tegn.
	WPA2-PSK-AES	Velges når du ønsker å konfigurere det trådløse oppsettet ved hjelp av sikkerhetsmetoden WPA2-PSK-AES eller WPA-PSK-AES.
Passfrase-tilgang	Angi passfrasen med mellom 8 og 63 alfanumeriske tegn.	
Ad-hoc	Velg dette for å konfigurere det trådløse oppsettet uten tilgangspunkt, for eksempel en trådløs ruter.	
Ingen sikkerhet*	Angi Ingen sikkerhet når du ønsker å konfigurere det trådløse oppsettet uten å angi sikkerhetsmetoden fra WEP.	
WEP	Angi WEP-nøkkelen som skal brukes i det trådløse nettverket. For 64-biters nøkler, kan opptil 10 heksadesimale tegn tastes inn. For 128-biters nøkler, kan opptil 26 heksadesimale tegn tastes inn.	
Overføringsnøkkel	Velg mellom overføringsnøkkel WEP-nøkkel 1* , WEP-nøkkel 2 , WEP-nøkkel 3 og WEP-nøkkel 4 .	



MERK: For Dell C1760nw Color Printer vises ikke dette elementet når Ethernet-kabelen kobles fra og Trådløst LAN er satt til Aktiver.

WPS-oppsett

Formål:

Å konfigurere trådløst nettverk med WPS.

Verdier:

Trykknapp. Ctrl	PBC-start ^{*1}	Konfigurerer det trådløse oppsettet med sikkerhetsmetoden WPS-PBC.
PIN-kode	Start konfig.	Konfigurerer det trådløse oppsettet ved hjelp av PIN-koden som automatisk tildeles av skriveren.
	Skriv ut PIN-kode	Skriver ut PIN-koden. Bekreft når du taster inn PIN-koden på datamaskinen.

^{*1} Du kan også starte WPS-PBC ved å trykke og holde  (WiFi | WPS)-knappen.

 **MERK:** WPS 2.0-kompatibel. WPS 2.0 fungerer på aksesspunkter med følgende typer kryptering: Blandet modus PSK, WPA-PSK AES, WPA2-PSK AES, WPA-PSK TKIP, Open (ingen sikkerhet).

 **MERK:** For Dell C1760nw Color Printer vises ikke dette elementet når Ethernet-kabelen kobles fra og Trådløst LAN er satt til Aktiver.

 **MERK:** For Dell C1660w Color Printer vises dette elementet bare når Trådløst LAN er satt til Aktiver.

Tilbakestill trådløst.

Formål:

Initialisere innstillinger for trådløst nettverk. Etter at denne funksjonen er utført og skriveren er startet på nytt, tilbakestilles alle innstillinger for trådløst nettverk til standardverdiene.

 **MERK:** For Dell C1760nw Color Printer vises ikke dette elementet når Ethernet-kabelen kobles fra og Trådløst LAN er satt til Aktiver.

 **MERK:** For Dell C1660w Color Printer vises dette elementet bare når Trådløst LAN er satt til Aktiver.

TCP/IP

Formål:

Konfigurere TCP/IP-innstillinger. Endringen aktiveres etter at skriveren er slått av og på.

Verdier:

IP-modus	Dobbel stakk*	Bruker både IPv4 og IPv6 til å stille inn IP-adressen.
	IPv4-modus	Bruker IPv4 til å stille inn IP-adressen.
	IPv6-modus	Bruker IPv6 til å stille inn IP-adressen.
IPv4	Hent IP-adresse AutoIP*	Stiller inn IP-adressen automatisk.
	BOOTP	Bruker BOOTP til å stille inn IP-adressen.
	RARP	Bruker RARP til å stille inn IP-adressen.
	DHCP	Bruker DHCP til å stille inn IP-adressen.
	Panel	Aktiverer IP-adressen som er angitt på operatørpanelet.
	IP-adresse	IP-adressen som er tildelt skriveren, stilles inn manuelt.
	Subnettmaske	Stiller inn subnettmasken manuelt.
	Gateway-adresse	Stiller inn gateway-adressen manuelt.

Protokoll

Formål:

Aktivere eller deaktivere hver protokoll. Endringen aktiveres etter at skriveren er slått av og på.

Verdier:

LPD	Aktiver*	Aktiverer LPD-porten (Line Printer Daemon).
	Deaktiver	Deaktiverer LPD-porten.
Port9100	Aktiver*	Aktiverer Port9100-porten.
	Deaktiver	Deaktiverer Port9100-porten.
WSD	Aktiver*	Aktiverer Web Services on Devices-porten (WSD).
	Deaktiver	Deaktiverer WSD-porten.
SNMP UDP	Aktiver*	Aktiverer UDP-porten.
	Deaktiver	Deaktiverer UDP-porten.
E-postvarsel	Aktiver*	Aktiverer funksjonen E-postvarsel.
	Deaktiver	Deaktiverer funksjonen E-postvarsel.
EWS	Aktiver*	Aktiverer tilgang til Dell™ Printer Configuration Web Tool som er innebygd i skriveren.
	Deaktiver	Deaktiverer tilgang til Dell Printer Configuration Web Tool som er innebygd i skriveren.
Bonjour (mDNS)	Aktiver*	Aktiverer Bonjour (mDNS).
	Deaktiver	Deaktiverer Bonjour (mDNS).

IP-filter

Formål:

Å blokkere data mottatt fra bestemte IP-adresser gjennom kablet eller trådløst nettverk. Du kan sette opp inntil fem IP-adresser. Endringen aktiveres etter at skriveren er slått av og på.

Verdier:

Nr. n/Adresse (n er 1-5.)		Angir IP-adressen for filter <i>n</i> .
Nr. n/Maske (n er 1-5.)		Angir adressemasken for filter <i>n</i> .
Nr. n/Modus (n er 1-5.)	Av*	Deaktiverer funksjonen for filter <i>n</i> .
	Godta	Godtar tilgang fra den spesifiserte IP-adressen.
	Avslå	Avviser tilgang fra den spesifiserte IP-adressen.

 **MERK:** Dette elementet er bare tilgjengelig for LPD eller Port9100.

Tilbakestill LAN

Formål:

Initialisere data for nettverk som er lagret i NVM (ikke-flyktig minne). Etter at denne funksjonen er utført og skriveren er startet på nytt, tilbakestilles alle innstillinger for kabelbaserte nettverk til standardverdiene.

USB-innstillinger

Bruk menyen USB-innstillinger til å endre skriverinnstillinger som påvirker en USB -port.

 **MERK:** Verdier som er merket med en stjerne (*), er standard menyinnstillinger fra fabrikk.

USB-port

Formål:

Endre USB-innstillinger på skriveren din. Endringen aktiveres etter at skriveren er slått av og på.

Verdier:

Aktiver*	Aktiverer USB-grensesnittet.
Deaktiver	Deaktiverer USB-grensesnittet.

Systeminnstillinger

Bruk menyen Systeminnstillinger til å konfigurere en rekke skriverfunksjoner.

 **MERK:** Verdier som er merket med en stjerne (*), er standard menyinnstillinger fra fabrikk.

Strømsparer tid

Formål:

Angi tiden for overgang til strømsparingsmodus.

Verdier:

Hvilemodus	5 min*	Angir hvor lang tid det tar før skriveren går inn i hvilemodus etter fullført utskriftsjobb.
	Tilgjengelig område: 5-30 min	
Dvalemodus	6 min*	Angir hvor lang tid det tar før skriveren går inn i dvalemodus etter at den har gått inn i hvilemodus.
	Tilgjengelig område: 1-6 min.	
Tidsur auto. av ^{*1}	Av	Deaktiverer Tidsur auto. Av.
	På*	180 min* Tilgjengelig område: 60-1440 min

*1 Tidsbryteren for automatisk avstenging er bare tilgjengelig i enkelte regioner.

Angi 5 i Hvilemodus hvis du vil at hvilemodus skal aktiveres på skriveren fem minutter etter at en jobb er fullført. Dette reduserer strømforbruket, men krever mer oppvarmingstid for skriveren. Skriv inn 5 hvis skriveren deler en elektrisk krets med rombelysning, og du har lagt merke til at lysene blinker.

Velg en høyere verdi hvis skriveren brukes konstant. I de fleste tilfeller gjør dette skriveren klar til drift med minimal oppvarmingstid. Velg en verdi mellom 5 og 30 minutter for Hvilemodus hvis du ønsker en balanse mellom strømforbruk og kortere oppvarmingstid.

Skriveren returnerer automatisk til standby-modus fra hvilemodus når den mottar data fra datamaskinen. Du kan også sette skriveren i standby-modus igjen ved å trykke på en knapp på operatørpanelet.

Dersom Tidsur auto. Av-funksjonen slår av skriveren, kan ikke skriveren slås på igjen automatisk. For å slå på igjen skriveren, vri fysisk strømbryteren på skriveren til På.

Tidsavbrudd for feil

Formål:

Angi hvor lang tid det skal gå før skriveren avbryter en jobb som har stoppet på unormal måte. Utskriftsjobben blir avbrutt ved tidsavbrudd.

Verdier:

På*	60 sek.* Tilgjengelig område: 3-300 sek.	Angir hvor lang tid det går før skriveren avbryter en jobb som har stoppet på unormal måte.
Av		Deaktiverer tidsavbrudd for feil.

Tidsavbrudd for jobb

Formål:

Angi hvor lenge skriveren skal vente på at data skal komme fra datamaskinen. Utskriftsjobben blir avbrutt ved tidsavbrudd.

Verdier:

På*	30 sek.* Tilgjengelig område: 5-300 sek.	Angir hvor lenge skriveren venter på at data skal komme fra datamaskinen.
Av		Deaktiverer tidsavbrudd for jobben.

mm/tomme

Formål:

Angi målenheten som vises etter en tallverdi på operatørpanelet.

Verdier:

millimeter (mm)	Angir millimeter som standard målenhet.
tomme (")	



MERK: Standardverdien for mm/tomme varierer avhengig av fabrikkinnstillingene som gjelder for hvert land.

Std. Papirstørrelse

Formål:

Å angi standard papirstørrelse.

Verdier:

A4

Letter

 **MERK:** Standardinnstillingen for Std. Papirstørrelse varierer avhengig av fabrikkinnstillingene som gjelder for hvert land.

Autom. logg utskrift

Formål:

Å automatisk skrive ut en jobbhistorierapport over fullførte jobber etter hver 10. jobb.

Verdier:

Av*	En jobbhistorierapport blir ikke skrevet ut automatisk.
-----	---

På	En jobbhistorierapport blir skrevet ut automatisk.
----	--

 **MERK:** Jobbhistorierapporten kan også skrives ut via menyen Rapport/liste.

Melding om lite toner

Formål:

Angi om en varselmelding skal vises når det er lite toner igjen.

Verdier:

På*	Viser en varselmelding når tonernivået er lavt.
-----	---

Av	Viser ikke en varselmelding når tonernivået er lavt.
----	--

Veiviser for oppstart (bare for Dell C1660w Color Printer)

Formål:

Utføre opprinnelig oppsett for skriveren.

Verdier:

Nei*	Utfører ikke det opprinnelig oppsettet for skriveren.
------	---

Ja	Utfører det opprinnelig oppsettet for skriveren.
----	--

Vedlikehold

Bruk menyen Vedlikehold til å initialisere ikke-flyktig minne (NV), konfigurere justeringsinnstillinger for papirkvalitet og konfigurere sikkerhetsinnstillinger.

 **MERK:** Verdier som er merket med en stjerne (*), er standard menyinnstillinger fra fabrikk.

F/W-versjon

Formål:

Vise kontrollerversjonen.

Servicemerke

Formål:

Vise skriverens servicemerke.

Ekspresskode

Formål:

Vise skriverens ekspresservicekode.

Papirtetthet

Formål:

Angi papirtetthet.

Verdier:

Vanlig	Normal*
	Lett
Etikett	Normal*
	Lett

Juster BTR

Formål:

Angi optimale spenningsinnstillinger for overføringsrullen (BTR). Hvis du ønsker å redusere spenningen, kan du angi negative verdier. Hvis du ønsker å øke spenningen, kan du angi positive verdier.

Standardinnstillingene gir kanskje ikke den beste utskriften på alle papirtyper. Hvis det er fargeflekker på utskriften, kan du prøve å øke spenningen. Hvis det er hvite flekker på utskriften, kan du prøve å redusere spenningen.



MERK: Utskriftskvaliteten avhenger av verdiene du velger for dette elementet.

Verdier:

Vanlig	0*
	Tilgjengelig område: -3 – +3
Vanlig tykt	0*
	Tilgjengelig område: -3 – +3
Omslag	0*
	Tilgjengelig område: -3 – +3
Etiketter	0*
	Tilgjengelig område: -3 – +3
Bestrøket	0*
	Tilgjengelig område: -3 – +3
Konvolutt	0*
	Tilgjengelig område: -3 – +3
Resirkulert	0*
	Tilgjengelig område: -3 – +3

Juster Fuserenhet

Formål:

Å angi optimale temperaturinnstillinger for fuserenheten. Hvis du ønsker å senke temperaturen, kan du angi negative verdier. Hvis du ønsker å øke temperaturen, kan du angi positive verdier.

Standardinnstillingene gir kanskje ikke den beste utskriften på alle papirtyper. Hvis utskriften krøller seg, kan du prøve å redusere temperaturen. Hvis toneren ikke smelter korrekt på papiret, kan du prøve å øke temperaturen.

 **MERK:** Utskriftskvaliteten avhenger av verdiene du velger for dette elementet.

Verdier:

Vanlig	0*
	Tilgjengelig område: -3 – +3
Vanlig tykt	0*
	Tilgjengelig område: -3 – +3
Omslag	0*
	Tilgjengelig område: -3 – +3
Etiketter	0*
	Tilgjengelig område: -3 – +3
Bestrøket	0*
	Tilgjengelig område: -3 – +3
Konvolutt	0*
	Tilgjengelig område: -3 – +3
Resirkulert	0*
	Tilgjengelig område: -3 – +3

Autoreg.just.

Formål:

Angi om fargeregistreringen skal justeres automatisk.

Verdier:

På*	Fargeregistrering justeres automatisk.
Av	Fargeregistrering justeres ikke automatisk.

Fargereg.just.

Formål:

Å angi om fargeregistreringen skal justeres manuelt.

Fargeregistreringsjustering må utføres når skriveren konfigureres for første gang, eller når skriveren flyttes til en annen plassering.

 **MERK:** Funksjonen `Fargereg.just.` kan konfigureres når `Autoreg.just.` er satt til `Av`.

Verdier:

Autom. korrigerer	Korrigerer fargeregistreringen automatisk.
-------------------	--

Fargereg.skjema			Skriver ut fargeregistreringsskjemaet. Fargeregisterskjemaet skrives ut som et gittermønster med gule, magenta og cyan linjer. Finn verdiene på høyre side i diagrammet som er plassert ved siden av linjen som er helt rett, for hver av de tre fargene. Hvis verdien for denne linjen er 0, er det ikke nødvendig å justere fargen. Hvis verdien for denne linjen har en annen verdi enn 0, angir du justeringsverdiene under Angi nummer.
Angi nummer	Y	0^* Tilgjengelig område: -5 – +5	Angir sideveis (vinkelrett papirmatingsretningen) fargejusteringsverdier individuelt for G (Gul), M (Magenta), C (Cyan).
	M	0^* Tilgjengelig område: -5 – +5	
	C	0^* Tilgjengelig område: -5 – +5	
	LY	0^* Tilgjengelig område: -5 – +5	Angir prosess (papirmatingsretningen) fargejusteringsverdier individuelt for LY (venstre gul), LM (venstre magenta), LC (venstre cyan), RY (høyre gul), RM (høyre magenta) og RC (høyre cyan).
	LM	0^* Tilgjengelig område: -5 – +5	
	LC	0^* Tilgjengelig område: -5 – +5	
	RY	0^* Tilgjengelig område: -5 – +5	
	RM	0^* Tilgjengelig område: -5 – +5	
	RC	0^* Tilgjengelig område: -5 – +5	

Rengjør fremkaller

Formål:

Rotere fremkallermotoren og røre i toneren i tonerkassetten.

Toneroppdatering

Formål:

Bruke opp en tonerkassett når den må byttes ut før den er tom, eller å røre i fargen i en ny tonerkassett.

Verdier:

Gul	Rengjør toneren i den gule tonerkassetten.
Magenta	Rengjør toneren i den magenta tonerkassetten.
Cyan	Rengjør toneren i den cyan tonerkassetten.
Svart	Rengjør toneren i den svarte tonerkassetten.

BTR-oppdatering

Formål:

Angi om det skal utføres mottiltak når papiret krølles eller ikke skilles godt nok fra hverandre.

Verdier:

Av*	Utfører ikke mottiltak når papiret krølles eller ikke skilles godt nok fra hverandre.
På	Utfører mottiltak når papiret krølles eller ikke skilles godt nok fra hverandre.

Skjema

Formål:

Skrive ut diverse skjema som kan brukes til diagnose av skriveren.

Verdier:

Skygge	Skriver ut et skjema for å sjekke skyggeutskrift.
4 farger	Skriver ut striper med gul, magenta, cyan og svart farge med forskjellig tetthet.
Justering	Skriver ut et skjema og deretter kontrollere at utskriftsbildet er riktig justert på papiret.
Trommeloppdat.	Skriver ut et skjema for å sjekke lysforårsaket materialtetthet i valsepatronen.

Tilbakestill standarder

Formål:

Initialisere ikke-flyktig minne (NVM) for systemparametere. Etter at denne funksjonen er utført og skriveren er startet på nytt, tilbakestilles alle menyparametre, unntatt parametrene for nettverket, til standardverdiene.

Se under "Tilbakestill til standarder" på side 141 hvis du vil ha mer informasjon.

Ikke-Dell fargetoner

Formål:

Bruke tonerkassett fra en annen produsent.

 **MERK:** Bruk av tonerkassetter som ikke er fra Dell, kan føre til at enkelte skriverfunksjoner ikke fungerer, og at utskriftskvaliteten og skriverens driftssikkerhet blir redusert. Dell anbefaler kun bruk av nye tonerkassetter fra Dell til skriveren. Dell gir ingen garantier for problemer som skyldes bruk av tilbehør, deler eller komponenter som ikke er levert av Dell.

 **MERK:** Før du bruker en tonerkassett fra en annen produsent, må du starte skriveren på nytt.

Verdier:

Av*	Tonerkassett fra en annen produsent benyttes ikke.
På	Tonerkassett fra en annen produsent benyttes.

Juster høyde

Formål:

Angi høyden over havet på det stedet der skriveren er installert.

Utladingsfenomenet ved lading av fotolederen varierer avhengig av barometertrykk. Justeringer blir utført ved å angi høyden over havet på det stedet der skriveren brukes.

 **MERK:** Feil innstilling for høydejustering fører til nedsatt utskriftskvalitet og feil angivelse av gjenværende toner.

Verdier:

0 m*	Angir høyden over havet på det stedet der skriveren er installert.
1000 m	
2000 m	
3000 m	

Sikkerhetsinnstillinger

Bruk menyen *Sikkerhetsinnstillinger* til å angi et passord for å begrense tilgangen til menyene. Dette hindrer at elementer endres ved en feil.

 **MERK:** Verdier som er merket med en stjerne (*), er standard menyinnstillinger fra fabrikk.

Panellås

Panellås aktivert

Formål:

Å begrense tilgang til Adm.meny og Rapport/Liste.

Se under "Panellås-funksjon" på side 140 hvis du vil ha mer informasjon.

Verdier:

Deaktiver*	Begrenser ikke tilgang til Adm.meny og Rapport/Liste.
Aktiver	Begrenser tilgangen til Adm.meny og Rapport/liste med et passord.
Nytt passord	Setter et passord for tilgang til Adm.meny og Rapport/Liste.

Skriv inn på nytt	Skriv inn det nye passordet på nytt for å bekrefte det.
Gjeldende passord ^{*1}	Skriv inn gjeldende passord for å deaktivere Panellås aktivert.

^{*1} Gjeldende passord vises bare når du endrer innstillingen fra Aktiver til Deaktiver.

Endre passord

Formål:

Å endre passordet for å begrense tilgangen til menyene.

Verdier:

Gjeldende passord	Skriv inn gjeldende passord for å endre passordet.
-------------------	--

Nytt passord	Skriv inn det nye passordet.
--------------	------------------------------

Skriv inn på nytt	Angi det nye passordet på nytt for å bekrefte det.
-------------------	--



MERK: Dette elementet vises bare når Panellås aktivert er satt til Aktiver.

Påloggingsfeil

Formål:

Å angi maksimalt antall mislykkede innloggingsforsøk før en administrator blir nektet adgang til Adm.meny og Rapport/Liste.

Verdier:

Av [*]	Angir ikke et maksimalt antall mislykkede innloggingsforsøk.
-----------------	--

På	5 forsøk [*]	Angir maksimalt antall mislykkede innloggingsforsøk.
----	-----------------------	--

Tilgjengelig område:
1 - 10 forsøk



MERK: Dette elementet er bare tilgjengelig når Panellås aktivert er satt til Aktiver.

Prg.nedlasting

Formål:

For å aktivere eller deaktivere nedlasting av firmware-oppdateringer.

Verdier:

Aktiver [*]	Aktiverer firmwareoppdateringer.
----------------------	----------------------------------

Deaktiver	Deaktiverer firmwareoppdateringer.
-----------	------------------------------------

Panelspråk

Formål:

Angi språket på operatørpanelet.











Verdier:



Engelsk*
Français
Italiano
Deutsch
Español
Dansk
Nederlands
Norsk
Svenska





Panellås-funksjon

Denne funksjonen hindrer at uautoriserte brukere kan endre innstillinger som administratoren har angitt. Du kan imidlertid velge innstillinger for separate skriverjobber ved hjelp av skriverdriveren.







Aktivere panellåsen

- 1 Trykk på  (Meny)-knappen.
- 2 Trykk på  til Adm. meny vises, og trykk deretter på  (Sett)-knappen.
- 3 Trykk på  til Sikkerhetsinnstillinger vises, og trykk deretter på  (Sett)-knappen.
- 4 Kontroller at Panellås vises, og trykk deretter på  (Sett)-knappen.
- 5 Kontroller at Panellås aktivert vises, og trykk deretter på  (Sett)-knappen.
- 6 Trykk på  til Aktiver vises, og trykk deretter på  (Sett)-knappen.
- 7 Angi det nye passordet, og trykk deretter på  (Sett)-knappen.
- 8 Angi passordet på nytt for å bekrefte passordet du skrev inn, og trykk deretter på  (Sett)-knappen.

 **MERK:** Hvis du glemmer passordet, slå av skriveren. Deretter slår du på skriveren mens du holder inne  (Meny)-knappen. Fortsett å holde  (Meny)-knappen til Nytt passord vises. Utfør trinn 7 og 8. Displayet vil kort indikere at passordet er endret.

 **MERK:** Hvis du endrer passordet, utfør trinn 1 og 2. Angi det gjeldende passordet, og trykk deretter på  (Sett)-knappen. Utfør trinn 3 og 4. Trykk på  til Endre passord vises, og trykk deretter på  (Sett)-knappen. Angi det gjeldende passordet, og trykk deretter på  (Sett)-knappen. Utfør trinn 7 og 8. Dermed endres passordet.

Deaktivere panellåsen

- 1 Trykk på  (Meny)-knappen.
- 2 Trykk på  til Adm. meny vises, og trykk deretter på  (Sett)-knappen.
- 3 Angi passordet, og trykk deretter på  (Sett)-knappen.
- 4 Trykk på  til Sikkerhetsinnstillinger vises, og trykk deretter på  (Sett)-knappen.
- 5 Kontroller at Panellås vises, og trykk deretter på  (Sett)-knappen.

- 6 Kontroller at `Panellås` aktivert vises, og trykk deretter på ✓ (Sett)-knappen.
- 7 Trykk på ▼ til `Deaktiver` vises, og trykk deretter på ✓ (Sett)-knappen.
- 8 Angi det gjeldende passordet, og trykk deretter på ✓ (Sett)-knappen.

Tilbakestill til standarder

Etter at denne funksjonen er utført og skriveren er startet på nytt, tilbakestilles alle menyparametrene til standardverdiene.

Følgende menyparametrene er utelatt og vil ikke bli nullstilt.

- Nettverksinnstillinger
- Panellås-innstillinger og passord
- Innloggingsfeil-innstillinger
- USB-portinnstillinger

 **MERK:** Det kreves et passord for å få tilgang til menyen `Adm. meny` når `Panellås` aktivert er satt til `Aktiver`. Hvis det er tilfellet, må du skrive inn passordet du angav, og trykke på ✓ (Sett)-knappen.

- 1 Trykk på ☰ (Meny)-knappen.
- 2 Trykk på ▼ til `Adm. meny` vises, og trykk deretter på ✓ (Sett)-knappen.
- 3 Trykk på ▼ til `Vedlikehold` vises, og trykk deretter på ✓ (Sett)-knappen.
- 4 Trykk på ▼ til `Tilbakestill standarder` vises, og trykk deretter på ✓ (Sett)-knappen.
- 5 Kontroller at `Er du sikker?` vises, og trykk deretter på ✓ (Sett)-knappen.
- 6 Slå av skriveren, og slå den på igjen for å ta i bruk innstillingene.

Retningslinjer for utskriftsmateriale

Utskriftsmateriale omfatter blant annet papir, etiketter, konvolutter og overtrukket papir. Skriveren leverer utskrift av høy kvalitet på en rekke utskriftsmaterialer. Valg av riktig utskriftsmateriale for skriveren vil spare deg for utskriftsproblemer. Denne delen beskriver hvordan du velger og behandler utskriftsmateriale, og hvordan du legger utskriftsmateriale i universalmateren (MPF) eller den prioriterte arkmateren (PSI).

 **MERK:** Bildene som brukes i denne håndboken er for Dell™ C1760nw Color Printer med mindre annet er oppgitt.

 **MERK:** PSI er bare tilgjengelig for Dell C1760nw Color Printer.

Papir

For å oppnå best mulig utskriftskvalitet i farger, bør du bruke xerografisk, langsidedibret papir på 75 g/m². For å oppnå best mulig utskriftskvalitet i svart-hvitt, bør du bruke xerografisk, langsidedibret papir på 90 g/m². Før du kjøper inn store kvanta med utskriftsmateriale, anbefales det at du tester noen ark først.

Når du legger i papir, må du identifisere anbefalt utskriftsside på papirpakken, og legge i papiret i henhold til dette. Se under "Legge utskriftsmateriale i universalmateren (MPF)" på side 151 og "Legge i utskriftsmateriale i PSI (kun Dell C1760nw Color Printer)" på side 159 hvis du vil vite hvordan du legger i papir.

Papiregenskaper

Følgende papiregenskaper påvirker utskriftskvalitet og -pålitelighet. Det anbefales at du følger disse retningslinjene når du vurderer nytt papir.

Vekt

Både universalmateren og den prioriterte arkmateren kan automatisk mate langsidedibret papir på 60 til 163 g/m². Det kan være at papir som er lettere enn 60 g/m², ikke mates ordentlig, og det kan forårsake papirstopp. Du får best ytelse hvis du bruker langsidedibret papir på 75 g/m².

Krølling

Krølling er tendensen utskriftsmateriale har til å bøye seg langs kantene. For mye krølling kan gjøre at papir forårsaker matingsproblemer. Krølling oppstår vanligvis etter at papiret er matet gjennom maskinen, der det utsettes for høy temperatur. Lagring av papir som ikke er pakket inn, selv i papirmateren, kan forårsake at papiret krøller seg før utskrift og dermed føre til matingsproblemer uavhengig av fuktighet. Hvis du skal skrive ut på krøllet papir, må du først rette ut papiret og deretter legge det i universalmateren eller den prioriterte arkmateren.

Glatthet

Graden av papirglatthet innvirker direkte på utskriftskvaliteten. Hvis papiret er for grovt, festes ikke toneren ordentlig til papiret, og det forårsaker dårlig utskriftskvalitet. Hvis papiret er for glatt, kan det forårsake problemer med papirmating. En glatthet på mellom 150 og 250 Sheffield-punkter gir best utskriftskvalitet.

Fuktighetsinnhold

Mengden fuktighet i papiret innvirker både på utskriftskvaliteten og evnen skriveren har til å mate papiret. La papiret ligge i originalpakken helt til det skal brukes. Dette begrenser papirets eksponering overfor fuktighetsendringer, som kan forringe ytelsen.

Fiberretning

Fiber angir retningen til papirfibere i et ark. Fiber er enten langsidedfiber, som ligger på langs av papiret, eller kortsidedfiber, som ligger på tvers av papiret. For papir på 60 til 135 g/m² anbefales langsidedfiber. Kortsidedfibret papir er å foretrekke for papir som er over 135 g/m².

Fiberinnhold

Xerografisk papir av høy kvalitet lages for det meste av 100 % kjemisk tremasse. Papir som inneholder fibere som for eksempel bomull, har egenskaper som kan føre til forringet papirbehandling.

Anbefalt papir

Du oppnår best mulig utskriftskvalitet og pålitelig mating hvis du bruker tørt, xerografisk papir på 75 g/m². Forretningspapir som er laget for generell forretningsbruk, gir også akseptabel utskriftskvalitet. Bruk bare papir som tåler høy temperatur uten at det forårsaker misfarging, avsmittning eller farlige utslipp. Ved laserutskrift varmes papir opp til høy temperatur. Sjekk med produsenten eller leverandøren for å finne ut om papiret du har valgt, kan brukes i laserskrivere.



MERK: Skriv alltid ut flere prøver før du kjøper inn store kvanta med en type utskriftsmateriale. Når du velger utskriftsmateriale, bør du vurdere vekt, fiberinnhold og farge.

Papir som ikke kan brukes

Det anbefales ikke å bruke følgende papirtyper i skriveren:

- Kjemisk behandlet papir som brukes til å lage kopier uten karbonpapir, også kjent som karbonfritt papir, karbonfritt kopipapir (CCP) eller papir som ikke krever karbon (NCR).
- Forhåndstrykt papir med kjemikalier som kan forurenske skriveren.
- Forhåndstrykt papir som kan påvirkes av temperaturen i fikseringsenheten.
- Forhåndstrykt papir som krever registrering (nøyaktig utskriftsplassering på siden) større enn ±0,09 tommer, for eksempel optiske tegngjenkjenningsskjemaer (OCR).

I noen tilfeller kan du justere registreringen med din egen programvare slik at du kan skrive ut på disse skjemaene.

- Overtrukket papir (standardpapir det enkelt kan slettes på), syntetisk papir, termisk papir.
- Papir med ujevne kanter, grovt eller svært teksturert overflatepapir eller krøllet papir.
- Resirkulert papir som inneholder over 25 % etter-forbruksavfall som ikke oppfyller DIN 19 309.
- Skjemaer eller dokumenter som består av flere deler.
- Utskriftskvaliteten kan bli forringet (blanke områder eller flekker kan oppstå i teksten) hvis det skrives ut på papir med talkum eller syreholdig papir.
- Fuktig papir som forårsaker krølling.

Velge papir

Riktig papirvalg forhindrer papirstopp og sikre problemfri utskrift.

Slik unngår du papirstopp eller dårlig utskriftskvalitet:

- Bruk alltid nytt, tørt og uskadet papir.
- Før du legger i papir må du identifisere papirets anbefalte utskriftsside. Denne informasjonen finnes vanligvis på papirpakken.
- Ikke bruk papir du har klippet eller skåret selv.
- Ikke bland utskriftsmateriale med forskjellig størrelse, vekt eller typer i samme kilde. Dette kan føre til papirstopp.
- Ikke fjern den prioriterte arkmateren mens en jobb skrives ut.

- Kontroller at papiret er lagt riktig i universalmateren eller den prioriterte arkmateren.
- Bøy arkene fram og tilbake, og luft dem deretter. Rett kantene på bunken mot en jevn overflate.

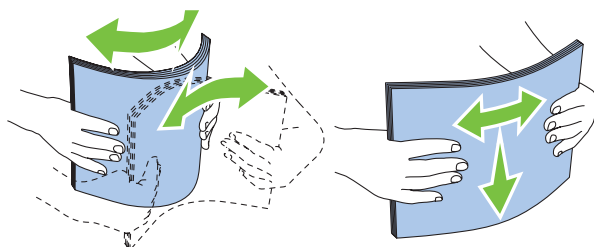

Velge forhåndstrykt utskriftsmateriale og brevhode

Når du velger forhåndstrykt utskriftsmateriale og brevpapir for skriveren, må du huske følgende:

- Bruk langsidefibret papir for å få best resultater.
- Bruk kun skjemaer og brevpapir som er trykt ved hjelp av en litografisk offset- eller preget trykkeprosess.
- Velg papir som absorberer blekk, men som ikke smitter av.
- Unngå papir med grove eller svært teksturerede overflater.
- Bruk papir som er trykt med varmebestandig blekk, og utviklet for bruk i xerografiske kopimaskiner. Blekket må kunne tåle en temperatur på 225 °C uten å smelte eller forårsake farlige utslipp.
- Bruk blekk som ikke påvirkes av harpiksen i toneren eller silikonet i fikseringsenheten. Blekk som er oksidert eller oljebasert, bør oppfylle disse kravene; lateksblekk gjør det antakelig ikke. Hvis du er i tvil, kontakter du papirleverandøren.

Skrive ut på brevpapir

Sjekk med produsenten eller leverandøren for å finne ut om det forhåndstrykte brevhodet du har valgt, kan brukes i laserskrivere.

Sideretning er viktig når du skriver ut på brevhode. Bruk følgende illustrasjon når du skal legge brevhode i kildene for utskriftsmateriale:

Legge i brevhode

Legg brevhodet i skriveren med utskriftssiden opp. Kontroller at tittelen på brevhodet mates inn i skriveren først.

Universalmater (MPF)

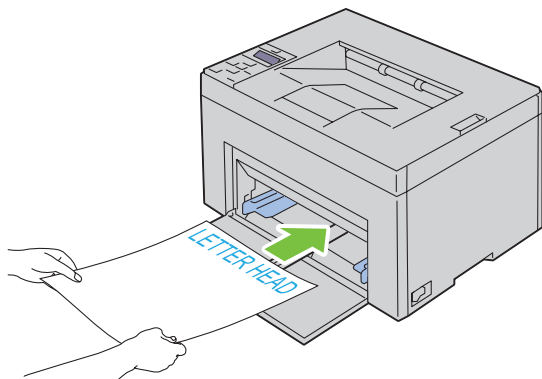

Prioritert arkmater (PSI)

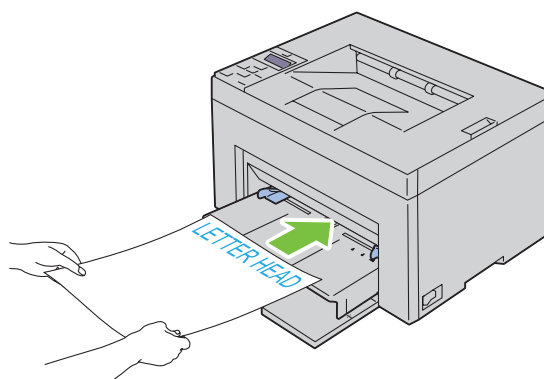

Velge forhåndshullet papir

Forhåndshullet papir kan være forskjellige i antall hull og plasseringen av dem, samt i produksjonsteknikker. Det er imidlertid ikke sikkert det kan skrives ut på papiret, avhengig av plasseringen av hullene.

Slik velger og bruker du forhåndshullet papir:

- Test papir fra flere leverandører før du bestiller store kvanta med forhåndshullet papir.
- Papir bør hules hos papirprodusenten. Papir som allerede er pakket, bør ikke hules. Forhåndshullet papir kan forårsake stopp når flere ark mates gjennom skriveren. Dette kan føre til papirstopp.
- Det kan være mer papirstøv på forhåndshullet papir enn på standardpapir. Skriveren kan kreve hyppigere rengjøring, og matingen blir antakelig ikke så pålitelig som med standardpapir.
- Retningslinjer for vekt på forhåndshullet papir er de samme som for vanlig papir.

Konvolutter

Avhengig av valget av konvolutter kan det forventes variable nivå av lett krølling. Før du kjøper inn store kvanta med utskriftsmateriale, anbefales det at du tester noen ark først. Se under "Legge utskriftsmateriale i universalmateren (MPF)" på side 151 eller "Legge i utskriftsmateriale i PSI (kun Dell C1760nw Color Printer)" på side 159 hvis du vil vite hvordan du legger i konvolutter.

Når du skriver ut på konvolutter, må du huske følgende:

- Bruk bare konvolutter av høy kvalitet som er laget for bruk i laserskrivere.
- Still inn utskriftskilden på universalmateren (MPF) eller den prioriterte arkmateren (PSI). Still inn papirtypen på **Konvolutt**, og velg riktig konvoluttstørrelse i skriverdriveren.
- Du får best ytelse hvis du bruker konvolutter som laget av papir på 75 g/m^2 . Du kan bruke en vekt på opptil 105 g/m^2 i konvoluttmateren så lenge bomullsinnholdet er opptil 25 %. Konvolutter med 100 % bomullsinnhold må ikke overskride en vekt på 90 g/m^2 .
- Bruk kun uskadede konvolutter som nylig er pakket ut.
- Bruk konvolutter som kan tåle en temperatur på $205 \text{ }^\circ\text{C}$ uten å de blir forseglet, krøllet i særlig grad eller rynket eller forårsaker farlige utslipp. Hvis du er i tvil om konvoluttene du skal bruke, sjekker du med leverandøren av konvoluttene.
- Juster skinnene så de passer til bredden på konvoluttene.
- Utskriftssiden må vende opp når konvolutter legges i universalmateren eller den prioriterte arkmateren.
- Se under "Legge konvolutter i universalmateren (MPF)" på side 156 eller "Legge en konvolutt i den prioriterte arkmateren (PSI)" på side 161 hvis du vil vite hvordan du legger i konvolutter.
- Bruk én konvoluttstørrelse i samme utskriftsjobb.
- Kontroller at fuktighetsnivået er lavt, fordi et høyt fuktighetsnivå (mer enn 60 %) og høy utskriftstemperatur kan føre til at konvoluttene klebes igjen.
- Du får best ytelse hvis du ikke bruker konvolutter som
 - er svært krøllet eller vridd
 - er klebet sammen eller skadet på noen måte
 - har vinduer, hull, perforeringer, utklipp eller preging
 - har metallklemmer, bånd eller metallkanter
 - har et sammenkoblingsdesign
 - har frimerker på
 - har hakkete kanter eller bøyde hjørner
 - har grov, rynket eller overtrukket overflatebehandling

Etiketter

Skriveren kan skrive ut på mange typer etiketter som er laget for bruk med laserskrivere.

Når du velger etiketter, må du huske følgende:

- Etikettlim, overflateark (utskriftsmateriale) og topplag må kunne tåle en temperatur på 205 °C og et trykk på 25 pund per kvadrattomme (psi).
- Bruk etiketter som være uten forsegling, krøllet i særlig grad eller rynket eller forårsaker farlige utslipp.
- Ikke bruk etikettark med glatt materiale på baksiden.

△ FORSIKTIG: Før du kjøper inn store kvanta med utskriftsmateriale, anbefales det at du tester noen ark først.

Når du skriver ut på etiketter, må du huske følgende:

- Bruk etiketter som kan tåle en temperatur på 205 °C uten at de blir forseglet, krøllet i særlig grad eller rynket eller forårsaker farlige utslipp.
- Still inn papirtypen på **Etikett** i skriverdriveren.
- Ikke legg etiketter sammen med papir i den samme skuffen.
- Ikke skriv ut nærmere enn 1 mm fra tilskjæringen.
- Ikke skriv ut nærmere enn 1 mm fra etikettkanten, perforeringene eller mellom tilskjæringer på etiketten.
- Ikke skriv ut på en etikett flere ganger.
- Stående sideretning er best, spesielt ved utskrift av strekkoder.
- Ikke bruk etiketter med utildekket lim.
- Bruk fulle etikettark. Hvis noen etiketter mangler, kan det forårsake at andre etiketter løsner. Det kan føre til stopp.
- Ikke bruk etikettark som har lim helt ut til kanten av arket. Det anbefales at et sonestruk med lim påføres minst 1 mm fra kantene. Klebemateriale forurenses skriveren og kan føre til at garantien blir ugyldig.

! ADVARSEL: Hvis ikke, kan det føre til skriverstopp i skriveren og at skriveren og kassetten forurenses med lim. Resultatet kan bli at skriver- og kassettgarantien bli ugyldig.

Lagre utskriftsmateriale

Utskriftsmaterialet må lagres riktig. Du bør følge retningslinjene nedenfor hvis du vil unngå matingsproblemer og ujevn utskriftskvalitet.

- Oppbevar utskriftsmaterialet ved en temperatur på ca. 21 °C og med et relativt fuktighetsnivå på 40 % for å få best resultat.
- Lagre kartonger med utskriftsmateriale på en pall eller en hylle i stedet for direkte på gulvet.
- Hvis du lagrer enkeltpakker med utskriftsmateriale utenfor den opprinnelige esken, må de ligge på en rett overflate slik at kantene ikke brettes eller krølles.
- Ikke legg noe oppå pakkene med utskriftsmateriale.

Identifisere utskriftsmateriale og spesifikasjoner

Denne delen inneholder informasjon om papirstørrelser og -typer som støttes, samt papirspesifikasjoner.

Papirstørrelser som støttes

	Universalmater (MPF)	Prioritert arkmater (PSI)
A4 (210 x 297 mm)	Y	Y
B5 (182 x 257 mm)	Y	Y
A5 (148 x 210 mm)	Y	Y
C5 (162 x 229 mm)	Y	Y
Monarch (3,875 x 7,5 tomme)	Y	Y
Monarch LEF (7,5 x 3,875 tomme)* ¹	Y	Y* ⁴
Konvolutt 10 (4,125,x,9,5 tomme)	Y	Y
DL (110 x 220 mm)	Y	Y
DL LEF (220x110 mm)* ¹	Y	Y* ⁴
Letter (8,5 x 11 tomme)	Y	Y
Legal (8,5 x 14 tomme)	Y	Y
Folio (8,5 x 13 tomme)	Y	Y
Executive (7,25 x 10,5 tomme)	Y	Y
Tilpasset* ² * ³	Y	Y

*¹ Du kan plassere originalene med langsiden i materetningen eller kortsiden i materetningen. I følgende illustrasjon vises SEF og LEF. Pilen i illustrasjonen viser hvilken retning papiret blir matet med.

MERK: Ikke tilgjengelig når XML Paper Specification (XPS)-skriverdriveren brukes.

*² Egendefinert bredde: 76,2 til 215,9 mm
Maksimumsbredde på konvolutt (DL LEF): 220 mm
Tilpasset lengde: 127 mm til 355,6 mm
Maksimumslengde på konvolutt (Monarch LEF): 98,4 mm

*³ Det er bare administrator som kan angi den egendefinerte størrelsen i skriverdriveren.

*⁴ Sørg for at konvolutt er ført inn så langt det er mulig. Hvis ikke, mates utskriftsmaterialet som er lagt i universalmateren.

SEF

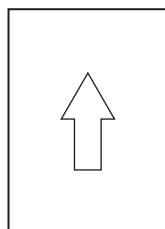

LEF

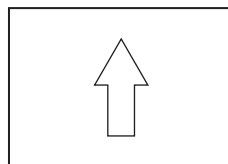

Papirtyper som støttes

Utskriftsmateriale	Universalmater (MPF)	Prioritert arkmater (PSI)
Vanlig	Y*	Y*
Vanlig – side 2	Y	Y
Vanlig tykt	Y	Y
Vanlig tykt – side 2	Y	Y
Resirkulert	Y	Y
Resirkulert – side 2	Y	Y
Etikett	Y	Y
Omslag	Y	Y
Omslag – side 2	Y	Y
Konvolutt	Y	Y
Overtrukket	Y	Y
Overtrukket – side 2	Y	Y

* Verdier merket med en stjerne (*), er standardinnstillingene fra fabrikk.

Papirtypespesifikasjoner

Papirtype	Vekt (g/m ²)	Merknader
Vanlig	60–90	-
Vanlig tykt	91–105	-
Omslag	106–163	-
Overtrukket	106–163	Blekkskriverpapir kan ikke brukes.
Etikett	-	Blekkskriverpapir kan ikke brukes.
Konvolutter	-	-
Resirkulert	60–105	-

Legge i utskriftsmateriale

Riktig ilegging av utskriftsmateriale hindrer papirstopp og sikrer problemfri utskrift.

Før du legger i utskriftsmateriale må du identifisere den anbefalte utskriftssiden. Denne informasjonen finnes vanligvis på pakken med utskriftsmateriale.

 **MERK:** Bildene som brukes i denne håndboken er for Dell™ C1760nw Color Printer med mindre annet er oppgitt.

 **MERK:** PSI er bare tilgjengelig for Dell C1760nw Color Printer.

Kapasitet

Universalmateren (MPF) kan ta følgende:

- 150 ark med standardpapir
- En bunke på 16,2 mm med tykt papir
- Ett ark med overtrukket papir
- En bunke på 16,2 mm med postkort
- Fem konvolutter
- En bunke på 16,2 mm med etiketter

Den prioriterte arkmateren (PSI) kan ta følgende:

- Ti ark med standardpapir eller ett ark med annet papir

Mål for utskriftsmateriale

Både universalmateren eller den prioriterte arkmateren kan ta utskriftsmateriale med følgende mål:

- Bredde: 76,2 til 215,9 mm
- Lengde: 127,0 til 355,6 mm

Legge utskriftsmateriale i universalmateren (MPF)

 **MERK:** PSI er bare tilgjengelig for Dell C1760nw Color Printer.

 **MERK:** Bruk bare utskriftsmateriale for laserskrivere. Ikke bruk blekkskriverpapir i denne skriveren.

- 1 Åpne frontdekslet.

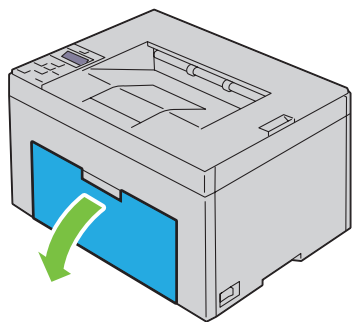

2 Trekk ut den prioriterte arkmateren.

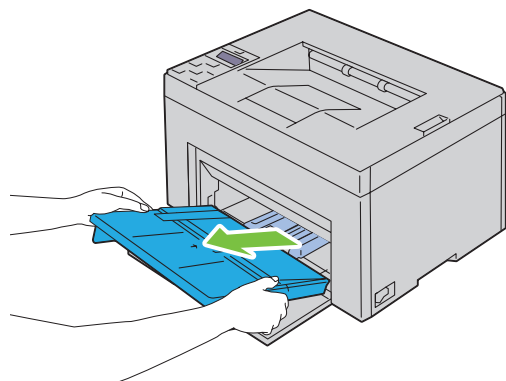

3 Trekk lengdeskinnen ut til den stopper.

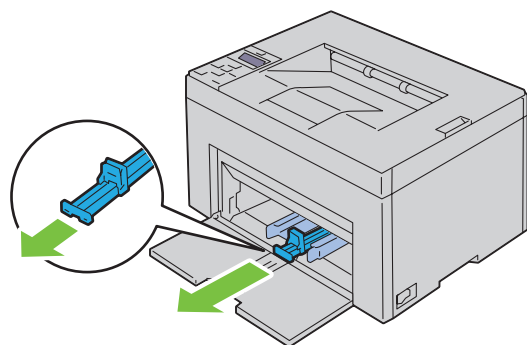

4 Trekk forlengeren for universalmateren (MPF) ut til den stopper.

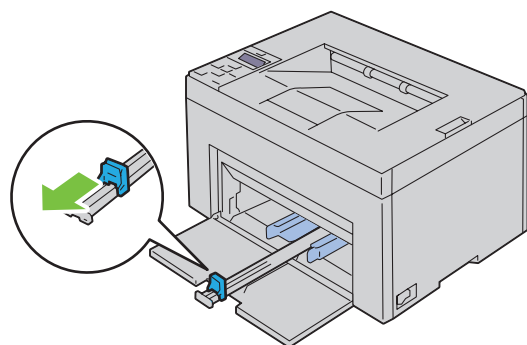

- 5 Trekk breddeskinnene ut til maksimalt.

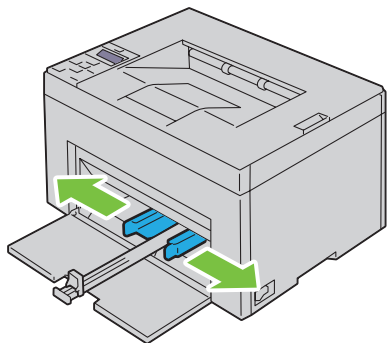

- 6 Før du legger i utskriftsmateriale bøyer du arkene fram og tilbake og lufter dem. Rett kantene på bunnen mot en jevn overflate.

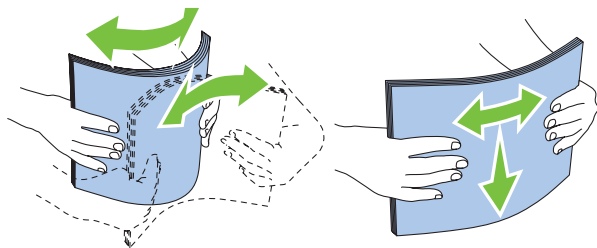

- 7 Legg utskriftsmaterialet i universalmateren med den øverste kanten først og den anbefalte utskriftssiden opp.

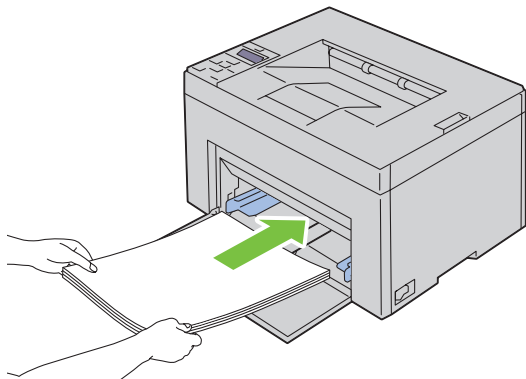

- 8 Skyv begge breddeskinnene så vidt inntil kanten av bunken med utskriftsmateriale.

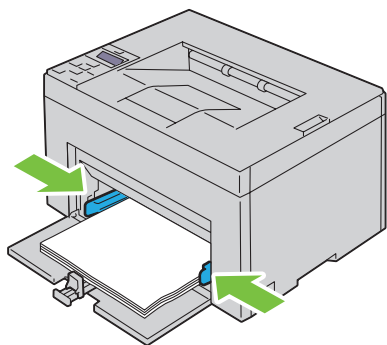

- 9 Skyv lengdeskinnen mot skriveren til den står så vidt inntil utskriftsmaterialet.

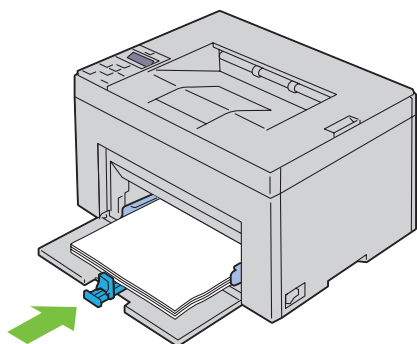

 **MERK:** Avhengig av størrelsen på utskriftsmaterialet skyver du først lengdeguiden tilbake til den stopper, deretter skyver du MPF-forlengeren tilbake til den berører utskriftsmaterialet.

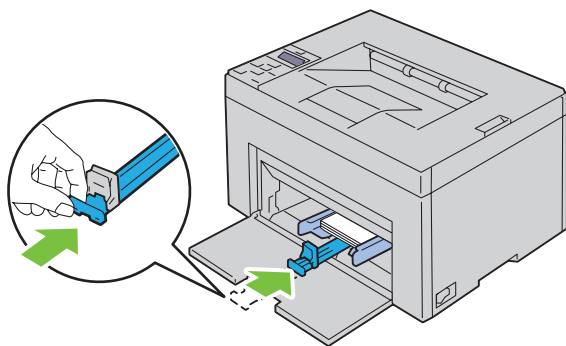

10 Sett den prioriterte arkmateren (PSI) inn i skriveren, og juster den etter merkingen på papirskuffen.

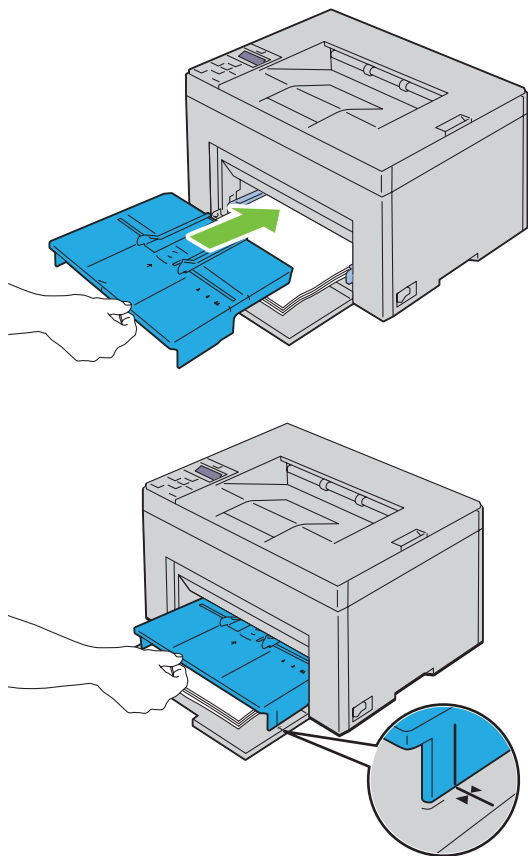

Legge konvolutter i universalmateren (MPF)

 **MERK:** Når du skriver ut på konvolutter, må du angi konvoluttinnstillingen i skriverdriveren. Hvis ikke, roteres utskriftsbildet 180 grader.

Legge i Konvolutt 10, DL eller Monarch

Legg i konvoluttene med utskriftssiden opp, klaffsiden ned og klaffen mot høyre.

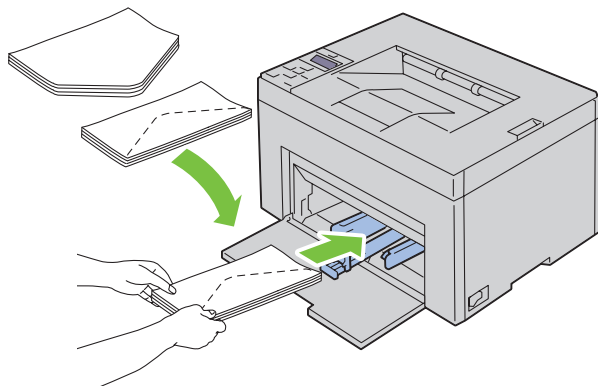

Du hindrer at DL- og Monarch-konvolutter blir krøllet ved å legge dem i med utskriftssiden opp og klaffen åpen og mot deg.

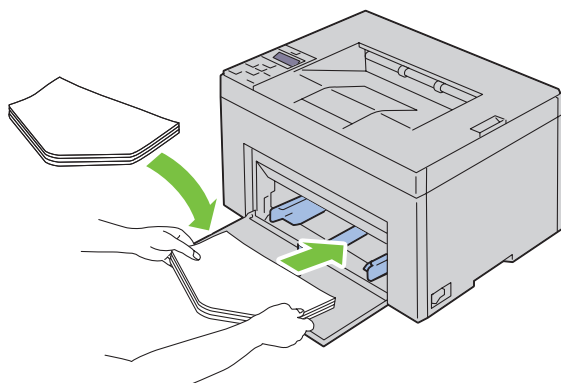

Legge i C5

Legg i konvoluttene med utskriftssiden opp og klaffen åpen.

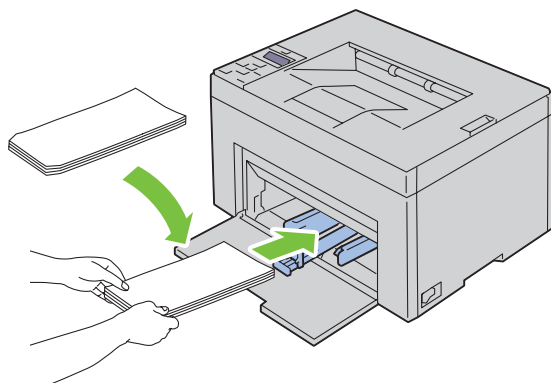

FORSIKTIG: Bruk aldri konvolutter med vinduer eller fôr. Dette fører til papirstopp og kan skade skriveren.



MERK: Hvis du ikke legger konvolutter i universalmateren rett etter at du har tatt dem ut av pakken, kan de bli buet. Du unngår stopp hvis du retter ut konvoluttene slik det vises nedenfor, når du legger dem i universalmateren.

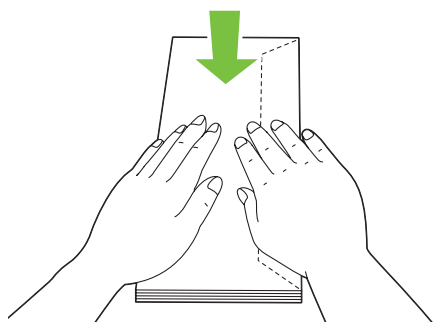

 **MERK:** Hvis konvoluttene fremdeles ikke mates riktig, bøyer du klaffen litt slik det vises i illustrasjonen under. Bøyen må være maksimalt 5 mm.

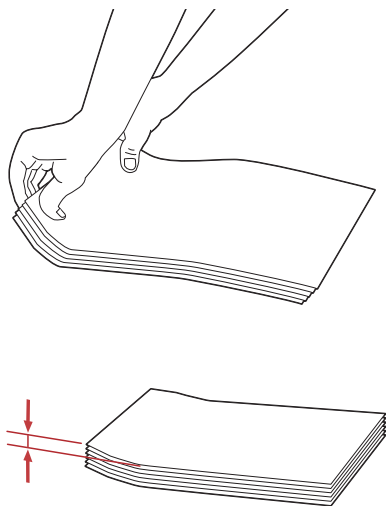



 **MERK:** Du finner informasjon om riktig retning for hvert enkelt utskriftsmateriale, for eksempel konvolutter, i anvisningene under Navigatør for konvolutt-/papioppsett i skriverdriveren.

Legge i brevhode

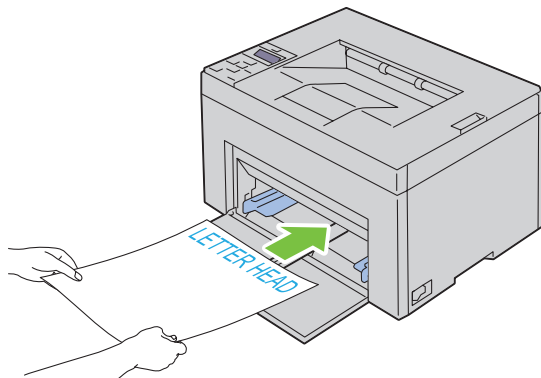
Legg brevhodet i skriveren med utskriftssiden opp. Kontroller at tittelen på brevhodet mates inn i skriveren først.



Legge i utskriftsmateriale i PSI (kun Dell C1760nw Color Printer)

-  **MERK:** Ikke trekk ut den prioriterte arkmaternen mens utskrift pågår. Da unngår du papirstopp.
-  **MERK:** Bruk bare utskriftsmateriale for laserskrivere. Ikke bruk blekkskriverpapir i denne skriveren.

1 Åpne frontdekslet.

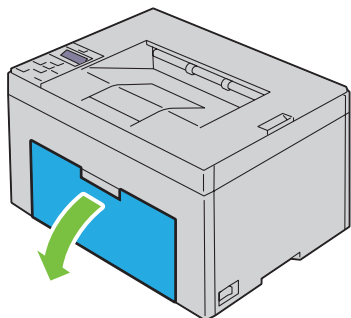

2 Trekk den prioriterte arkmaternen ut, og juster materen etter merkingen på papirskuffen.

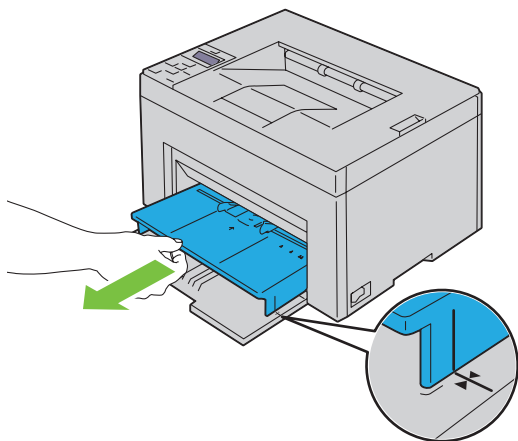

3 Trekk breddeleddene ut til maksimalt.

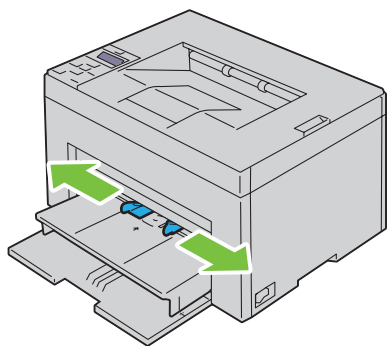

- 4 Før du legger i utskriftsmateriale bøyer du arkene fram og tilbake og lufter dem. Rett kantene på bunken mot en jevn overflate.

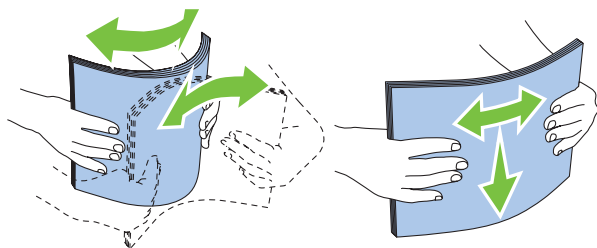

- 5 Legg utskriftsmaterialet i den prioriterte arkmateren med den øverste kanten først og den anbefalte utskriftssiden opp.

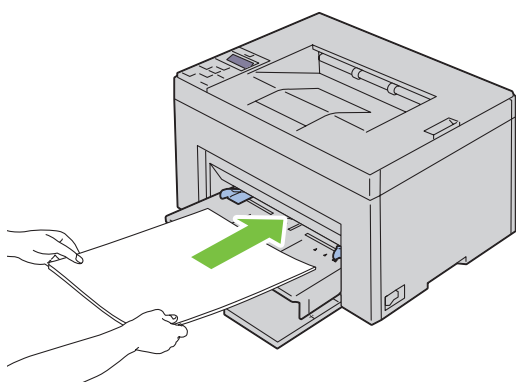

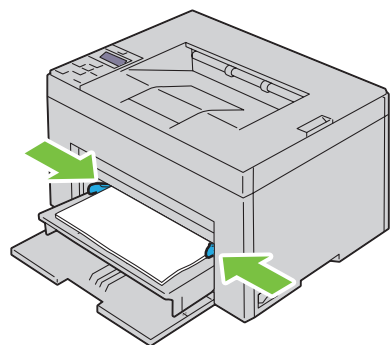

- 6 Skyv begge breddeskinnene så vidt inntil kanten av bunken med utskriftsmateriale.



- 7 Velg papirtypen i skriverdriveren hvis du har lagt i et annet utskriftsmateriale enn standard vanlig papir. Hvis du har lagt et egendefinert utskriftsmateriale i den prioriterte arkmateren, må du angi innstillingen for papirstørrelse i skriverdriveren.

Legge en konvolutt i den prioriterte arkmaternen (PSI)

 **MERK:** Sørg for at konvolutten er ført inn så langt det er mulig. Hvis ikke, mates utskriftsmaterialet som er lagt i universalmateren.

 **MERK:** Når du skriver ut på konvolutter, må du angi konvoluttinnstillingen i skriverdriveren. Hvis ikke, roteres utskriftsbildet 180 grader.

Legge i Konvolutt 10, DL eller Monarch

Legg i en konvolutt med utskriftssiden opp, klaffsiden ned og klaffen mot høyre.

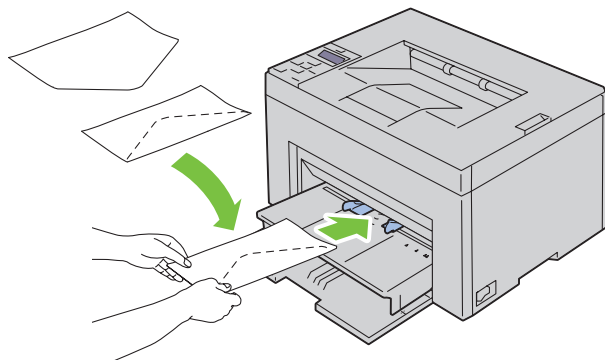

Du hindrer at DL- og Monarch-konvolutter blir krøllet ved å legge dem i med utskriftssiden opp og klaffen åpen og mot deg.

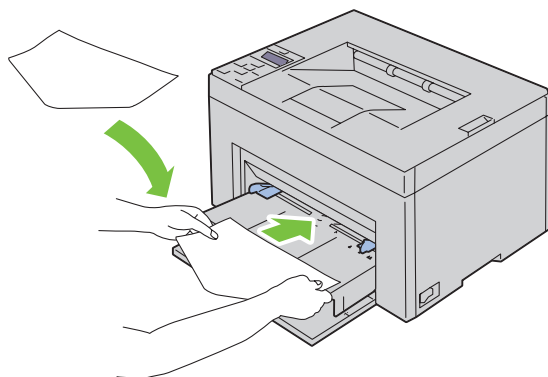

Legge i C5

Legg i konvoluttene med utskriftssiden opp og klaffen åpen.

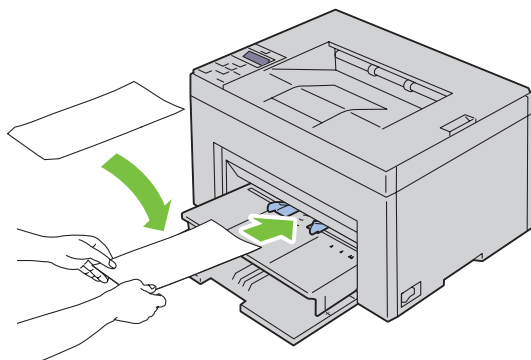

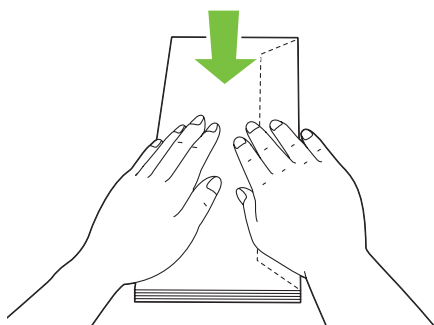

⚠ FORSIKTIG: Bruk aldri konvolutter med vinduer eller fôr. Dette fører til papirstopp og kan skade skriveren.

📄 MERK: Hvis du ikke legger konvolutter i den prioriterte arkmateren rett etter at du har tatt dem ut av pakken, kan de bli buet. Du unngår stopp hvis du retter ut konvoluttene slik det vises nedenfor, når du legger dem i arkmateren.

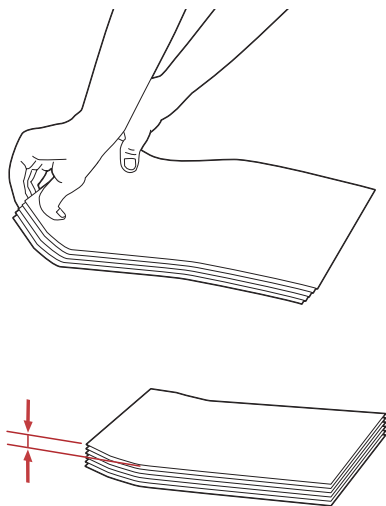

 **MERK:** Hvis konvoluttene fremdeles ikke mates riktig, bøyer du klaffen litt slik det vises i illustrasjonen under. Bøyen må være maksimalt 5 mm.



 **MERK:** Du finner informasjon om riktig retning for hvert enkelt utskriftsmateriale, for eksempel konvolutter, i anvisningene under Navigatør for konvolutt-/papiroppsett i skriverdriveren.

Legge i brevhode

Legg brevhodet i skriveren med utskriftssiden opp. Kontroller at tittelen på brevhodet mates inn i skriveren først.

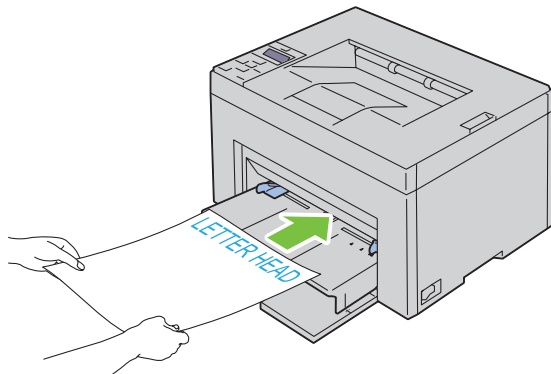

Legge i utskriftsmateriale ved manuell dupleksutskrift

MERK: Hvis papiret du skal skrive ut på, er krøllet, må du først rette ut papiret og deretter legge det i materen.

Når du starter manuell dupleksutskrift, vises instruksjonsvinduet. Legg merke til at vinduet ikke kan åpnes på nytt etter at det er lukket. Ikke lukk vinduet før dupleksutskriften er fullført.

Manuell dupleksutskrift kan gjøres med MPF eller PSI.

Når du bruker MPF

- 1 Skriv først ut partallssidene (baksidene).
Når du skal skrive ut et dokument på seks sider, skrives side 6 ut først, deretter side 4 og til slutt side 2.
Den oransje lampen lyser og en melding vises på operatørpanelet når partallssidene er skrevet ut.

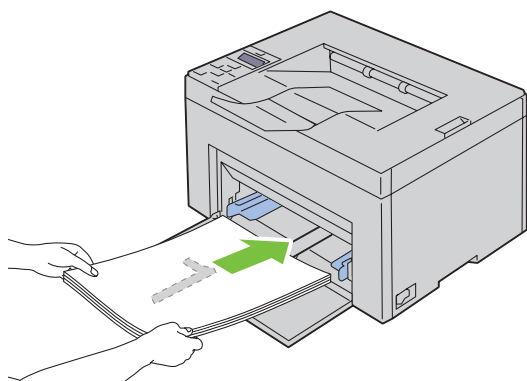

- 2 Når partallssidene er skrevet ut, fjerner du bunken fra mottakerbrettet og legger den i som den er (med den blanke siden opp) i MPF.

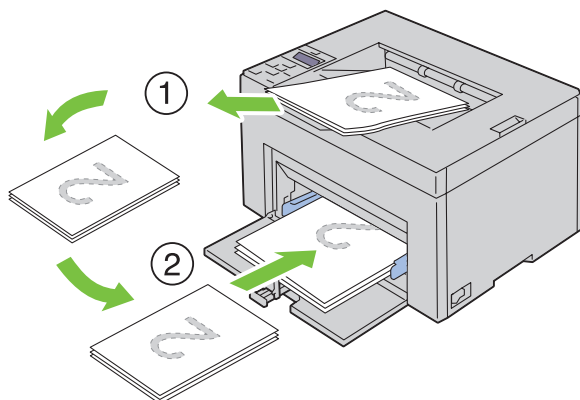

MERK: Bøyde eller krøllete ark kan føre til papirstopp. Rett dem ut før du legger dem i.

MERK: Utskrift på begge sider av papiret er ikke mulig hvis dokumentet består av ulike papirstørrelser.

- 3 Kontroller at **Legg utskrift i papirmagasin** vises, og trykk deretter på **✓ (Sett)**-knappen. Skriv ut sidene i denne rekkefølgen: side 1 (baksiden av side 2), side 3 (baksiden av side 4) og deretter side 5 (baksiden av side 6).

Når du bruker PSI (kun Dell C1760nw Color Printer)

- 1 Skriv først ut partallssidene (baksidene).
Når du skal skrive ut et dokument på seks sider, skrives side 6 ut først, deretter side 4 og til slutt side 2.
Den oransje lampen lyser og en melding vises på operatørpanelet når partallssidene er skrevet ut.

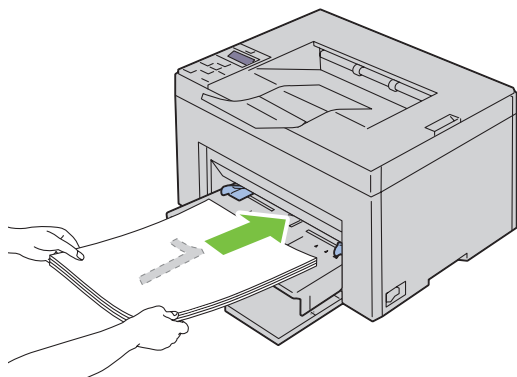

- 2 Når partallssidene er skrevet ut, fjerner du bunken fra mottakerbrettet og legger den i som den er (med den blanke siden opp) i PSI.

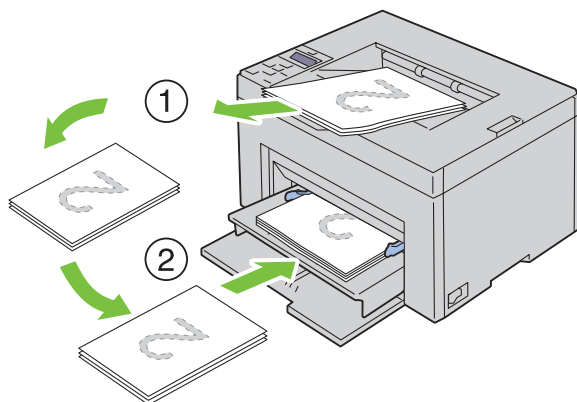

 **MERK:** Bøyde eller krøllete ark kan føre til papirstopp. Rett dem ut før du legger dem i.

 **MERK:** Utskrift på begge sider av papiret er ikke mulig hvis dokumentet består av ulike papirstørrelser.

- 3 Kontroller at **Legg utskrift i papirmagasin** vises, og trykk deretter på  (**Sett**)-knappen. Skriv ut sidene i denne rekkefølgen: side 1 (baksiden av side 2), side 3 (baksiden av side 4) og deretter side 5 (baksiden av side 6).

Bruke forlengeren for mottakerbrettet

Forlengeren for mottakerbrettet hindrer at utskrifter faller ned etter at en utskriftsjobb er fullført. Før du skriver ut et dokument må du sørge for at forlengeren på mottakerbrettet er trukket helt ut.

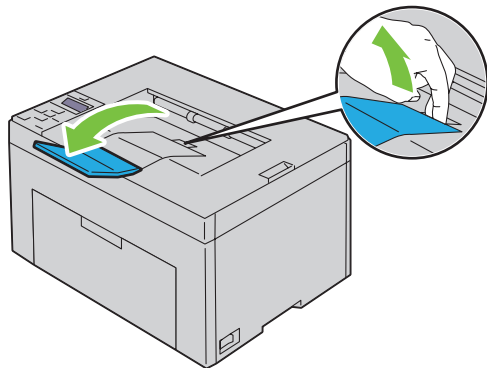

Skrive ut

17 Skrive ut..... 169

Skrive ut

Dette kapitlet omhandler tips for utskrift, hvordan du skriver ut bestemte informasjonslister fra skriveren og hvordan du avbryter en jobb.

Tips for vellykket utskrift

Tips om lagring av utskriftsmateriale

Du må lagre utskriftsmaterialet på riktig måte. Se under "Lagre utskriftsmateriale" på side 187 hvis du vil ha mer informasjon.

Unngå papirstopp

 **MERK:** Det anbefales at du tester noen sider av utskriftsmaterialet du vurderer å bruke på maskinen, før du kjøper inn store kvanta.

Ved å velge hensiktsmessig utskriftsmateriale og legge det i på riktig måte, kan du unngå papirstopp. Se følgende instruksjoner om lasting av utskriftsmateriale:

- "Legge utskriftsmateriale i universalmateren (MPF)" på side 151
- "Legge i utskriftsmateriale i PSI (kun Dell C1760nw Color Printer)" på side 159
- "Unngå papirstopp" på side 201

Se under "Papirstopp" på side 223 hvis du vil ha instruksjoner for hvordan du avklarer papirstopp.

Sende en jobb til utskrift

Bruk skriverdriveren for å støtte alle funksjonene på skriveren. Når du velger **Skriv ut** fra et program, åpnes et vindu i skriverdriveren. Velg riktige innstillinger for den bestemte jobben du sender til utskrift. Skriverinnstillinger som velges fra driveren, prioriteres fremfor standard menyinnstillinger som er valgt på operatørpanelet eller i **Verktøykasse**.

Du må kanskje klikke på **Innstillinger** i den første **Skriv ut**-boksen for å se alle tilgjengelige systeminnstillingene du kan endre. Hvis det er en funksjon i skriverdrivervinduet du ikke kjenner, kan du åpne Onlinehjelp for å få mer informasjon.

Slik skriver du ut en jobb fra et typisk Microsoft® Windows®-program:

- 1 Åpne filen du vil skrive ut.
- 2 Velg **Skriv ut** på menyen **Fil**.
- 3 Kontroller at det er valgt riktig skriver i dialogboksen. Endre systeminnstillingene etter behov (for eksempel hvilke sider du vil skrive ut eller antall eksemplarer).
- 4 Klikk **Innstillinger** for å justere systeminnstillinger som ikke er tilgjengelige fra det første skjermbildet, og klikk deretter **OK**.
- 5 Klikk på **OK** eller **Skriv ut** for å sende jobben til valgt skriver.

Avbryte en utskriftsjobb

Det er mange måter å avbryte en utskriftsjobb på.

Avbryte fra operatørpanelet

Slik avbryter du en jobb etter at den har startet:

- 1 Trykk på **X** (Avbryt)-knappen.



MERK: Utskriften avbrytes bare for gjeldende jobb. Alle påfølgende jobber blir skrevet ut.

Avbryte en jobb fra en Windows-datamaskin

Avbryte en jobb fra oppgavelinjen

Når du sender en jobb til utskrift, vises et lite skriverikon i høyre hjørne på oppgavelinjen.

- 1 Dobbeltklikk på skriverikonet.
En liste over utskriftsjobber vises i skrivervinduet.
- 2 Velg jobben du vil avbryte.
- 3 Trykk på <Slett> på tastaturet.

Avbryte en jobb fra skrivebordet

- 1 Minimer alle programmer, slik at du ser skrivebordet.
Klikk på **Start** → **Skrivere og telefakser** (for Windows 7 og Windows Server® 2008 R2).
Klikk på **Start** → **Skrivere og telefakser** (for Windows XP).
Klikk på **Start** → **Kontrollpanel** → **Maskinvare og lyd** → **Skrivere** (for Windows Vista®).
Klikk på **Start** → **Kontrollpanel** → **Skrivere** (for Windows Server 2008).
Høyreklikk nedre venstre hjørne av skjermen, og klikk deretter på **Kontrollpanel** → **Maskinvare og lyd** → **Enheter og skrivere** (for Windows 8).
Høyreklikk nedre venstre hjørne av skjermen, og klikk deretter på **Kontrollpanel** → **Maskinvare** → **Enheter og skrivere** (for Windows Server 2012).
En liste med tilgjengelige skrivere vises.
- 2 Høyreklikk skriveren du valgte da du sendte jobben for utskrift, og velg deretter **Se hva som skrives ut**.
- 3 Velg skriverdriveren.
En liste over utskriftsjobber vises i skrivervinduet.
- 4 Velg jobben du vil avbryte.
- 5 Trykk på <Slett> på tastaturet.

Skrive ut en rapportside

Ved å bruke **Rapport/Liste**-menyen, kan du skrive ut ulike innstillinger for skriveren, inkludert skriverinnstillinger. For detaljer om hvordan du skriver ut rapporter eller lister, se under "Rapport/Liste" på side 125.

Bli kjent med skriveren

18 Kort om skriverprogramvaren.....	173
19 Kort om skrivermeldingene	177
20 Spesifikasjoner	181

Kort om skriverprogramvaren

Bruk CD-en *Software and Documentation* som fulgte med skriveren, til å installere en kombinasjon av programmer, avhengig av hvilket operativsystem du bruker.

 **MERK:** Bildene som brukes i denne håndboken er av Dell™ C1760nw Color Printer med mindre annet er nevnt.

Windows®

Statusvindu for skriver

Vinduet **Skriverstatus** varsler for eksempel når det oppstår en feil eller papirstopp, eller når tonernivået er lavt.

Det er standard at vinduet **Skriverstatus** åpnes bare når det oppstår en feil. Når det oppstår en feil, vises feilmeldingen i vinduet **Skriverstatus**. Du kan velge at vinduet **Skriverstatus** alltid skal åpnes når du skriver ut, under **Egenskaper for skriverstatusvindu**.

Du kan også sjekke tonernivået på skriveren.

Statusmonitorkonsoll

Bruk **Statusmonitorkonsoll** til å administrere flere forekomster av **Statusvindu** for en bestemt skriver.

Velg en skriver i listen (eller **Skrivervalg**) ved å klikke på navnet, slik at **Statusvindu** åpnes for skriveren.

Dell Administrasjonssystem for tilbehør

Du kan starte **Dell Administrasjonssystem for tilbehør** fra menyen **Alle programmer** eller skrivebordsikonet.

Du kan bestille forbruksvarer over telefon eller på Internett.

- 1 Klikk på **Start** → **Alle programmer** → **Dell-skrivere** → **Ekstra fargelaser-programvare** → **Dell administrasjonssystem for tilbehør**.

Vinduet **Dell administrasjonssystem for tilbehør** vises.

- 2 Velg skriveren i listen **Velg skrivermodell**.

- 3 Hvis du bestiller på Internett, gjør du dette:

- a Velg en nettside fra listen **Velg URL for ny bestilling**.

- b Klikk på **Gå til Dells nettsted for å bestille skriverutstyr**.

Vinduet **Dell C1760nw Color Printer/Dell C1660w Color Printer - Dell administrasjonssystem for tilbehør** vises.

- c Skriv inn servicemerket, og klikk på **OK**.

Hvis du bestiller over telefon, kan du ringe nummeret som vises i delen **Bestill per telefon**.

Hurtigstartverktøy

Ved hjelp av vinduet **Hurtigstartverktøy**, kan du åpne **Statusvinduet**, **Verktøykasse** og **Feilsøking**.

Hvis du skal bruke **Hurtigstartverktøy**, må installere **Hurtigstartverktøy** når du installerer programvaren fra Dell.

Slik åpner du vinduet **Hurtigstartverktøy**:

- 1 Klikk på **Start** → **Alle programmer** → **Dell-skrivere** → **Ekstra fargelaser-programvare** → **Hurtigstartverktøy**.
Dialogboksen **Hurtigstartverktøy** åpnes.

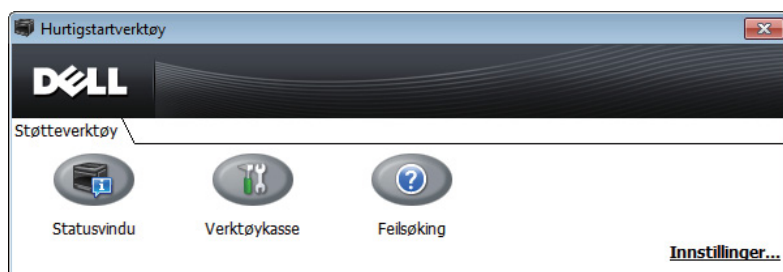

- 2 Vinduet **Hurtigstartverktøy** gir tre knapper: **Statusvindu**, **Verktøykasse** og **Feilsøking**.
Klikk på **X** øverst til høyre i vinduet hvis du vil avslutte.
Klikk på **Hjelp** i hvert enkelt program hvis du vil ha mer informasjon.

Statusvindu	Klikk for å åpne vinduet Utskriftstatus . Se under "Statusvindu for skriver" på side 173.
Verktøykasse	Klikk for å åpne Verktøykasse . Se under "Kort om Verktøykasse-menyer" på side 111.
Feilsøking ^{*1}	Klikk for å åpne feilsøkningsveiledningen som gjør det mulig å utbedre problemene selv.

^{*1} Feilsøkningsveiledningen er Portable Document Format (PDF)-filen. Dette elementet krever programvare for å vise dokumentet.

Macintosh

Statusmonitor-widget

Statusmonitor-widget er et skriververktøy som fremmer effektiv bruk av skriveren gjennom utveksling av informasjon mellom Macintosh og skriveren.

For å åpne **Statusmonitor-widgeten**:

- 1 Klikk på **Dashboard**-symbolet i **Dock** for å starte **Dashboard**.



- 2 Klikk på pluss-tegnet (+) for å vise widgetlinjen.
- 3 Klikk på ikonet for **Statusmonitor** i widgetlinjen. Vinduet **Skriverstatus** vises.

 **MERK:** Hvis **Velg en skriver** vises, velger du skriver i **Innstillinger**.

Vinduet **Statusmonitor** vises.

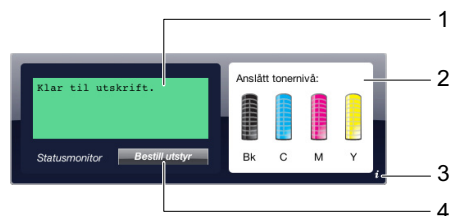

1 Meldingsområdet for skriverstatus

Viser en melding for gjeldende skriverstatus.

 **MERK: Statusmonitor-widjet** innhenter automatisk skriverinformasjon på oppdateringsintervallet som kan spesifiseres i **Innstillinger**. Dessuten oppdateres skriverstatusen når Dashboard er lansert eller **Innstillinger** lukkes.

 **MERK:** Hvis **Statusmonitor-widjet** ikke får noen respons fra skriveren, vises meldingen **Kan ikke hente skriverinformasjon**.

 **MERK:** Når skriveren er koblet til via USB-kabel, kan du ikke sjekke status på skriveren under en utskriftsjobb.

2 Bildeområde for skriverstatus

Viser bildet av skriverens tilstand.

- Bilde for anslått fargetonernivå

Viser anslått fargetonernivå for hver farge hvis skriveren fungerer ordentlig.



 **MERK:** Hvis verktøyet ikke får respons fra skriveren, vises tonerbildet for **ukjent**.

- Skriverfeil-bilde

Viser et indikasjonsbilde når en feil oppstår.



En feil har oppstått, og skriveren kan ikke brukes.

3 Info(i)-knapp

Trykk på denne knappen for å åpne **Innstillinger**.

 **MERK:** Info(i)-knappen vises på nederste høyre hjørne av vinduet når markøren er over vinduet **Statusmonitor**.

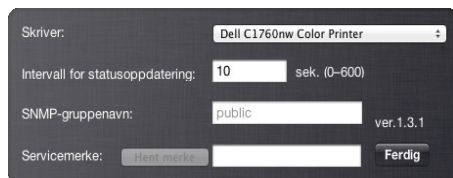

Skriver	Viser en liste over tilgjengelige skrivernavn i nedtrekkslisten. Den første skriveren som vises i denne listen er satt som standard.
Oppdateringsintervall for status	Du kan endre oppdateringsintervallet for skriverstatus. Som standard er det satt å innhente skriverinformasjonen hvert 10. sekund. Området er mellom 0 og 600.
SNMP gruppenavn	Du kan endre SNMP (Simple Network Management Protocol)-gruppenavnet hvis du bruker standardgruppenavnet (public). Du kan angi opptil 31 alfanumeriske tegn.
Servicemerke-knapp	Klikk Få merke for å hente servicemerke.
ferdig-knapp	Klikk på denne knappen for å gå tilbake til vinduet skriverstatus .

4 Bestille forbruksartikler-knapp

Klikk på denne knappen for å vise vinduet **Bestilling**.

Dette vinduet gir deg informasjonen som er nødvendig for å bestille skriverrekvisita via telefon eller fra nettsiden.

 **MERK:** Vinduet **Bestilling** vises automatisk når det oppdages et lavt tonernivå.



Bestill online	Velg en nettadresse fra nedtrekkslisten og klikk Gå til Dells nettsted for å bestille skriverutstyr . Hyperkobling for å gå til nettsiden for bestilling av Dell skriverrekvisita.
Bestill per telefon	Viser en liste over tilgjengelige telefonnumre som du kan ringe for å bestille Dell skriverrekvisita.
Dell og miljøet	Klikk hyperkoblingen for å gå til nettsiden om resirkulering.

Kort om skrivermeldingene

På skriverens operatørpanel vises meldinger som beskriver den gjeldende statusen til skriveren, og angir mulige skriverproblemer du må løse. Dette kapitlet beskriver meldinger, hva de betyr og hvordan du sletter dem.

 **FORSIKTIG:** Hvis det vises en feilkode, betyr det at utskriftsdataene som er igjen på skriveren, og opplysningene som er samlet opp i skriverens minne, ikke er sikre.

Feilkode	Hva du må gjøre
001-360	Slå skriveren av og på igjen. Hvis dette ikke løser problemet, kontakter du Dell™. Se under "Kontakte Dell" på side 230.
003-340	
003-356	
006-370	
007-340	
007-371	
009-654	
010-354	
010-377	
016-302	
016-313	
016-315	
016-317	
016-324	
016-338	
016-340	
016-344	
016-345	
016-346	
016-347	
016-370	
016-383	Trykk på  (Sett)-knappen. Kontakt Dell hvis du får denne meldingen ofte. Se under "Kontakte Dell" på side 230.
016-384	
016-385	
016-386	
016-387	
016-391	
016-392	Slå skriveren av og på igjen. Hvis dette ikke løser problemet, kontakter du Dell. Se under "Kontakte Dell" på side 230.
016-393	
016-394	
016-700	Trykk på  (Sett)-knappen hvis du vil avbryte nåværende utskriftsjobb. Se under "Avbryte en utskriftsjobb" på side 170.
016-720	

Feilkode	Hva du må gjøre
016-746	Trykk på ✓ (Sett)-knappen. Aktiver <code>Prøve nedlasting</code> og utfør operasjonen på nytt i henhold til driftsprosedyren. Se under "Sikkerhetsinnstillinger" på side 138.
016-799	Trykk på ✓ (Sett)-knappen hvis du vil avbryte nåværende utskriftsjobb. Se under "Avbryt en utskriftsjobb" på side 170.
016-920	Trykk på ✓ (Sett)-knappen. Utfør operasjonen på nytt ved å følge fremgangsmåten.
016-921	
016-922	Trykk på ✓ (Sett)-knappen. Sjekk at intet annet trådløst LAN-tilgangspunkt (registrator) eller ruter setter opp trådløs forbindelse med WPS-PBC (Wi-Fi Protected Setup®-Push Button Configuration), og utfør operasjonen på nytt ved å følge fremgangsmåten.
016-923	Trykk på ✓ (Sett)-knappen. Sjekk passfrasen for det trådløse LAN-tilgangspunktet (registrator) eller ruter og utfør operasjonen på nytt i henhold til driftsprosedyren.
016-924	Trykk på ✓ (Sett)-knappen. Sjekk WEP-nøkkelen for det trådløse LAN-tilgangspunktet (registrator) eller ruter og utfør operasjonen på nytt i henhold til driftsprosedyren.
024-360	Slå skriveren av og på igjen. Hvis dette ikke løser problemet, kontakter du Dell. Se under "Kontakt Dell" på side 230.
024-914	Legg i det angitte papiret. Se under "Legg utskriftsmateriale i universalmateren (MPF)" på side 151 eller "Legg i utskriftsmateriale i PSI (kun Dell C1760nw Color Printer)" på side 159.
024-969	<ul style="list-style-type: none"> • Legg i det aktuelle papiret. Se under "Legg utskriftsmateriale i universalmateren (MPF)" på side 151 eller "Legg i utskriftsmateriale i PSI (kun Dell C1760nw Color Printer)" på side 159. • For Dell C1660w Color Printer: Hvis papir er matet inn i MPF og denne feilen vises, kan papir sitte fast. Kontroller papirbanen og fjern papiret, legg i det spesifiserte papiret og trykk deretter på ✓ (Sett)-knappen. Se under "Avklar papirstopp fra forsiden av skriveren" på side 203.
027-452	Endre IP-adresse for å unngå duplisering. Slå skriveren av og på igjen.
027-446	
075-100	Kontroller papirbanen og fjern papiret, legg i det spesifiserte papiret og trykk deretter på ✓ (Sett)-knappen. Se under "Avklar papirstopp fra forsiden av skriveren" på side 203.
075-921	Legg i papir for oddetallsiden av arkene, og trykk på ✓ (Sett)-knappen. Se under "Legg i utskriftsmateriale ved manuell dupleksutskrift" på side 164.
077-100	Kontroller papirbanen, og fjern papiret. Se under "Avklar papirstopp" på side 201.
077-101	
077-102	Kontroller papirbanen, og fjern papiret. Se under "Avklar papirstopp fra baksiden av skriveren" på side 204.
077-104	Kontroller papirbanen, og fjern papiret. Se under "Avklar papirstopp" på side 201.
077-105	
077-300	Lukk bakdekslet.
077-900	Kontroller papirbanen, og fjern papiret. Se under "Avklar papirstopp fra mottakerbrettet" på side 206.
077-901	Kontroller papirbanen, og fjern papiret. Se under "Avklar papirstopp" på side 201.
092-310	Rengjør CTD-sensoren. Se under "Rengjør CTD-sensoren" på side 195.
092-910	
093-423	Skift ut spesifisert tonerkassett snart. Bestill ny forbruksvare fra www.dell.com/supplies
093-424	Se under "Ta ut tonerkassetten" på side 188.
093-425	
093-426	

Feilkode	Hva du må gjøre
093-919	Sett inn på nytt eller skift ut spesifisert tonerkassett. Se under "Bytte tonerkassetter" på side 188.
093-920	
093-921	
093-922	
093-930	Fjern angitt tonerkassett, og sett inn en ny kassett. Hvis du ikke skifter ut tonerkassetten, kan det oppstå problemer med kvaliteten på utskriften. Bestill ny forbruksvare fra www.dell.com/supplies
093-931	
093-932	
093-933	Se under "Bytte tonerkassetter" på side 188.
093-940	Sett inn spesifisert tonerkassett på nytt. Se under "Sette inn en tonerkassett" på side 190.
093-941	
093-942	
093-943	
093-960	Skift ut spesifisert tonerkassett med den som støttes. Bestill ny forbruksvare fra www.dell.com/supplies
093-961	
093-962	
093-963	
093-970	Sett inn spesifisert tonerkassett på nytt. Se under "Sette inn en tonerkassett" på side 190.
093-971	
093-972	
093-973	
093-974	
116-399	Slå skriveren av og på igjen. Hvis dette ikke løser problemet, kontakter du Dell. Se under "Kontakte Dell" på side 230.
124-333	
191-310	
193-700	Denne meldingen angir at skriveren er i modusen for ikke-Dell fargetoner.

Spesifikasjoner

 **MERK:** Bildene som brukes i denne håndboken er av Dell™ C1760nw Color Printer med mindre annet er nevnt.

Kompatibilitet med operativsystem

Din Dell C1760nw/C1660w Color Printer er kompatibel med Microsoft® Windows® XP, Windows XP 64-bit Edition, Windows Vista®, Windows Vista 64-bit Edition, Windows 7, Windows 7 64-bit Edition, Windows 8, Windows 8 64-bit Edition, Windows Server® 2003, Windows Server 2003 x64 Edition, Windows 2008 Server, Windows Server 2008 64-bit Edition, Windows Server 2008 R2, Windows Server 2012, Mac OS X versjon 10.4.11, 10.5, 10.6, og 10.7.

Strømtilførsel

Nominell spenning	220-240 V	110-127 V
Frekvens	50/60 Hz	50/60 Hz
Strøm	5,0 A	11,0 A

Mål

Høyde: 225 mm Bredde: 394 mm Dybde: 300 mm

Vekt (inkludert tonerkassetter):

- Dell C1760nw Color Printer: 10,6 kg
- Dell C1660w Color Printer: 10,5 kg

Minne

Basisminne	128 MB
------------	--------

Sidebeskrivelsesspråk (PDL)/emulering, operativsystem og grensesnitt

PDL/emuleringer	Vertsbasert utskriftssystem	
Operativsystemer	Windows XP, Windows XP 64-bit Edition, Windows Vista, Windows Vista 64-bit Edition, Windows 7, Windows 7 64-bit Edition, Windows 8, Windows 8 64-bit Edition, Windows Server 2003, Windows Server 2003 x64 Edition, Windows 2008 Server, Windows Server 2008 64-bit Edition, Windows Server 2008 R2, Windows Server 2012, Mac OS X versjon 10.4.11, 10.5, 10.6, og 10.7.	
Grensesnitt	Standard lokalt:	USB 2.0
	Standard nettverk:	10Base-T/100Base-TX Ethernet (Bare for Dell C1760nw Color Printer)
		IEEE 802.11b/802.11g/802.11n (trådløst)

MIB-kompatibilitet

En Management Information Base (MIB) er en database som inneholder informasjon om nettverksenheter (for eksempel adaptere, broer, rutere og datamaskiner). Denne informasjonen gjør at nettverksadministratorer kan administrere nettverket (analysere ytelse, trafikk, feil osv.). Dell C1760nw/C1660w Color Printer samsvarer med standard MIB-spesifikasjoner for bransjen, noe som gjør at skriveren blir gjenkjent og administrert av diverse programvaresystemer for skriver- og nettverksadministrasjon.

Miljø

Drift

Temperatur	10-32 °C
Relativ fuktighet	10-85 % relativ luftfuktighet (ingen kondensering)

Utskriftskvalitetsgaranti

Temperatur	15-28 °C
Relativ fuktighet	20-70 % relativ fuktighet (ingen kondensering)

Lagring



Temperaturområde	-20-40 °C
Fuktighetsområde for lagring	5-85 % relativ luftfuktighet (ingen kondensering)

Høyde over havet

Drift	Opptil 3100 m
Lagring	70,9275 Kpa

Kabler

Forbindelseskabelen må oppfylle følgende krav:

Tilkoplingstype	Tilkoplingsspesifikasjoner og -symboler
1 USB	USB 2.0 
2 Ethernet (Bare for Dell C1760nw Color Printer)	10 Base-T/100 Base-TX 

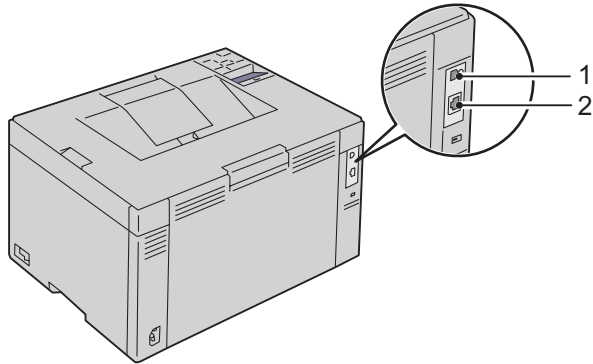

Vedlikeholde skriveren

21 Vedlikeholde skriveren.....	187
22 Avklare papirstopp.....	201

Vedlikeholde skriveren

Skriveren krever at du med jevne mellomrom utfører visse oppgaver for å opprettholde optimal utskriftskvalitet. Hvis mange bruker skriveren, bør du velge en hovedoperatør til å vedlikeholde skriveren. Hovedoperatøren tar seg av skriverproblemer og vedlikehold.

 **MERK:** Bildene som brukes i denne håndboken er av Dell™ C1760nw Color Printer med mindre annet er nevnt.

Kontrollere statusen til forbruksvarer

Hvis skriveren er koblet til et nettverk, kan **Dell Printer Configuration Web Tool** gi umiddelbar tilbakemelding om gjeldende tonernivå. Angi skriverens IP-adresse i nettleseren når du vil se denne informasjonen. Hvis du vil bruke funksjonen **E-postvarsel** som varsler når skriveren trenger nye forbruksvarer, kan du skrive inn navnet ditt eller navnet på hovedoperatøren i e-postlisteboksen.

Du kan kontrollere følgende på operatørpanelet:

- Alle forbruksvarer og vedlikeholdsartikler som må skiftes. (Skriveren kan imidlertid bare vise informasjon om ett element om gangen).
- Hvor myen toner som er igjen i hver tonerkassett.

Spare forbruksvarer

Det er flere innstillinger du kan endre i skriverdriveren for å spare tonerkassett og papir.

Forbruks-vare	Innstilling	Funksjon
Tonerkassett	Spar toner i kategorien Andre i skriverdriveren	Denne nedtrekkslisten gjør det mulig for brukeren å velge en utskriftsmodus som bruker mindre toner. Når denne funksjonen brukes, blir bildekvaliteten lavere enn når den ikke brukes.
Utskriftsmateriale	Mange opp i kategorien Layout i skriverdriveren	Skriveren skriver ut to eller flere sider på den ene siden av et ark. Dette er antallet sider som kan skrives ut på én side av arket i hver skriverdriver: <ul style="list-style-type: none"> • Skriverdriver for Microsoft® Windows®: 2, 4, 8, 16 eller 32 sider • Skriverdriver for Macintosh: 2, 4, 6, 9 eller 16 sider <p>Når du kombinerer alternativet Mange opp med innstillingen for tosidig utskrift, kan du skrive ut opptil 64 sider på ett ark. (32 bilder på forsiden og 32 på baksiden)</p>

Lagre utskriftsmateriale

Hvis du vil unngå potensielle papirmatingsproblemer og ujevn utskriftskvalitet, må du vurdere følgende punkt:

- Lagre utskriftsmaterialet ved en temperatur på omtrent 21 °C og med en relativ fuktighet på 40 prosent for å få best mulig utskriftskvalitet.
- Lagre kartonger med utskriftsmateriale på en pall eller en hylle i stedet for direkte på gulvet.
- Hvis du har tatt ut enkeltpakker med utskriftsmateriale fra originalkartongen, må du legge disse pakkene på en rett overflate slik at kantene ikke brettes eller krølles.
- Ikke legg noe oppå pakkene med utskriftsmateriale.

Lagre forbruksvarer

Lagre forbruksvarer i originalemballasjen helt til de skal brukes. Forbruksvarer må ikke lagres i følgende:

- Temperatur som er høyere enn 40 °C.
- Omgivelser med store endringer i fuktighet eller temperatur.
- Direkte sollys.
- Støvete rom.
- Bil over lang tid.
- Miljø med etsende gasser.
- Miljø med saltholdig luft.

Bytte tonerkassetter

⚠ ADVARSEL: Før du bytter tonerkassetter må du lese og følge sikkerhetsinstruksjonene i *Viktig informasjon*.

Dells tonerkassetter er bare tilgjengelige via Dell. Du kan bestille flere kassetter på nettet på <http://www.dell.com/supplies> eller over telefon. Se under "Kontakte Dell" på side 230 hvis du vil bestille per telefon.

Det anbefales at du bruker tonerkassetter fra Dell til skriveren. Dell gir ingen garantier for problemer som skyldes bruk av tilbehør, deler eller komponenter som ikke er levert av Dell.

⚠ ADVARSEL: Kast aldri brukte tonerkassetter på åpen ild. Tonerrestene kan eksplodere og forårsake brannskader eller andre skader.

⚠ ADVARSEL: Ikke rist den brukte tonerkassetten, da unngår du tonersøl.

Ta ut tonerkassetten

- 1 Åpne tonerdekslet.

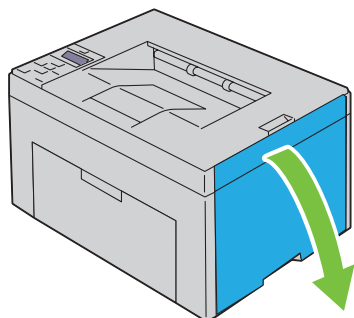

2 Klem sammen på kassetten som vist i illustrasjonen.

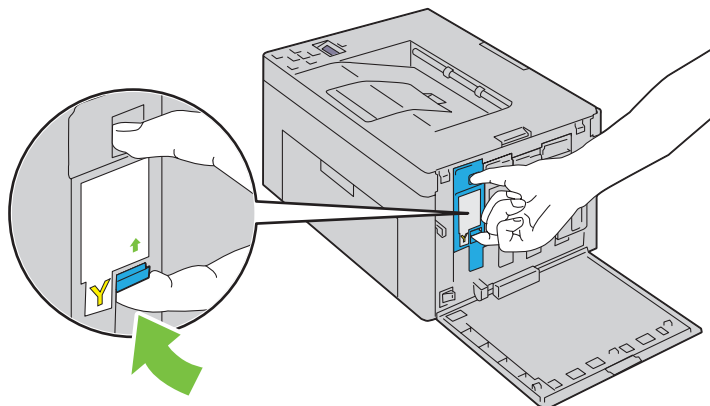

⚠ ADVARSEL: Ta alltid kassetten langsomt ut, slik at du ikke søler toner.

3 Trekk tonerkassetten ut.

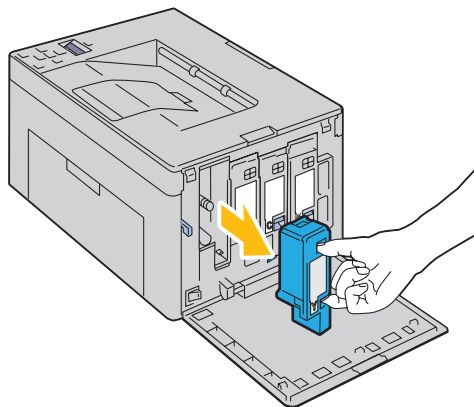

Sette inn en tonerkassett

- 1 Pakk ut en ny tonerkassett med ønsket farge, og rist den fem-seks ganger slik at toneren fordeles jevnt.

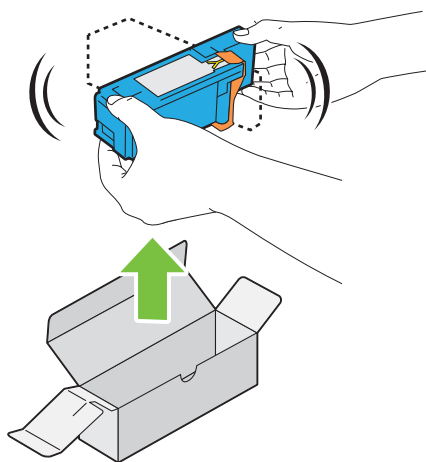

 **MERK:** Kontroller at fargen på den nye tonerkassetten samsvarer med fargen på håndtaket før du setter inn kassetten.

 **MERK:** Håndter tonerkassetten forsiktig, slik at du unngår å søle toner.

- 2 Fjern teipen fra tonerkassetten.

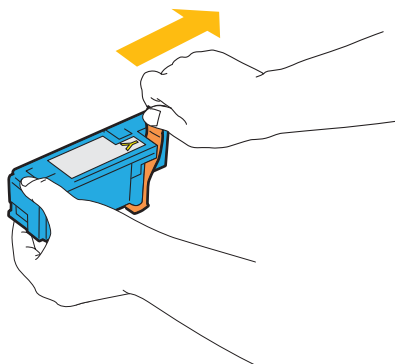

- 3** Sett inn tonerkassetten rett overfor riktig kassettholder, og skyv den inn ved å trykke nær midten av etiketten til kassetten klikker på plass.

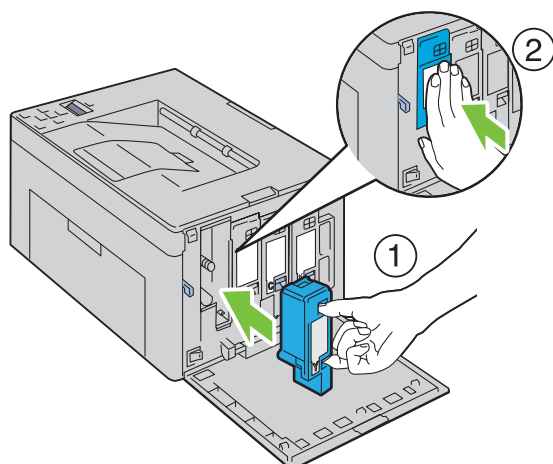

- 4** Lukk tonerdekslet.

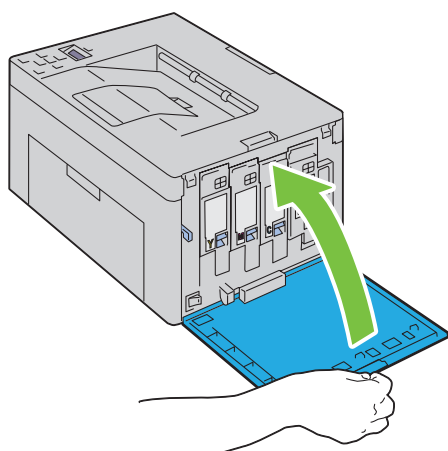

Rengjøre skriveren innvendig

⚠ ADVARSEL: Slå alltid av skriveren og koble strømkabelen fra den jordede stikkontakten før du utfører vedlikehold, slik at du unngår å få støt.

- 1 Bekreft at skriveren ikke er i bruk, og åpne tonerdekslet.

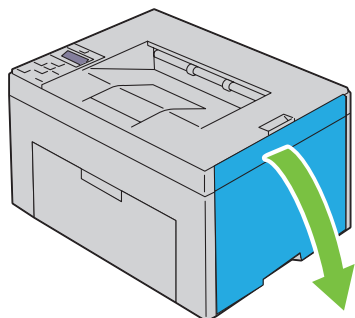

- 2 Klem sammen på kassetten som vist i illustrasjonen.

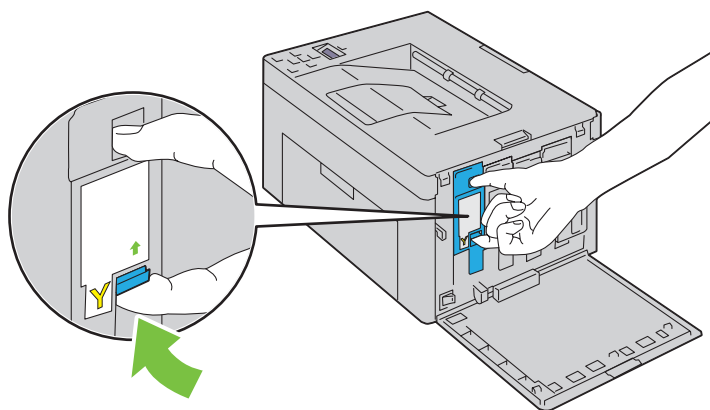

- 3 Trekk tonerkassetten ut.

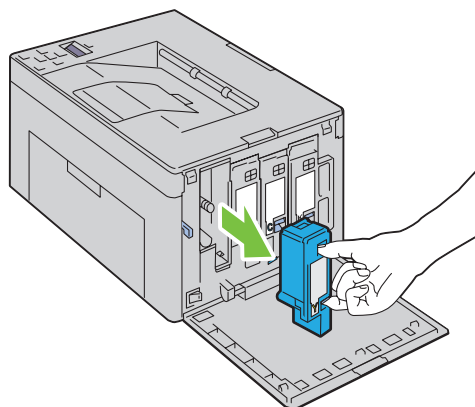

- 4 Trekk ut de andre tre kassettene også.

- 5 Trekk ut rengjøringsstaven.

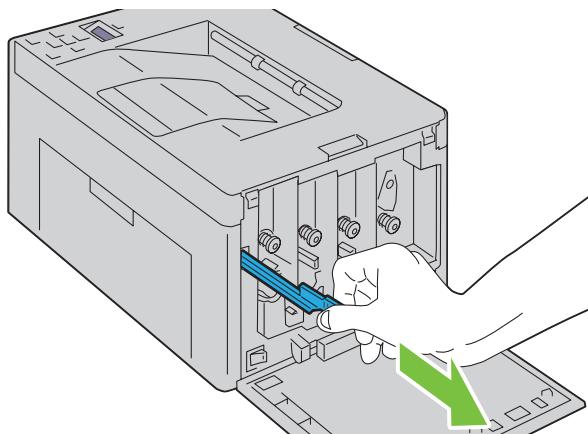

- 6 Sett inn rengjøringsstaven helt inn i hullet ved siden av pilen på skriveren til enden treffer innsiden av skriveren, som vist i illustrasjonen nedenfor. Trekk den deretter ut igjen.

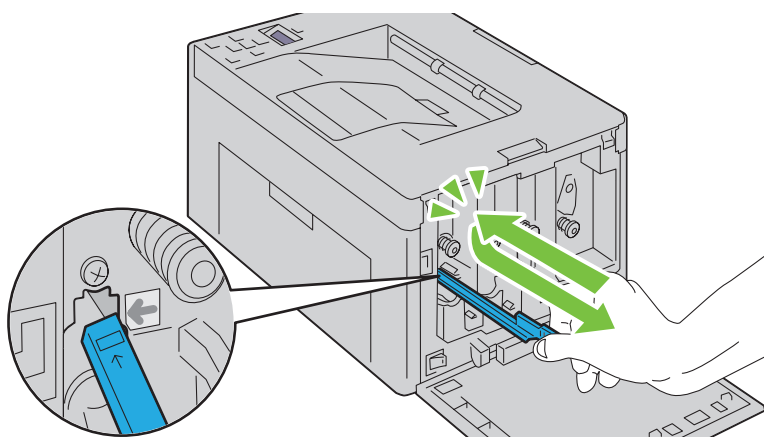

- 7 Bruk samme fremgangsmåte for de tre andre hullene.
8 Returner rengjøringsstaven til den opprinnelige plassen.

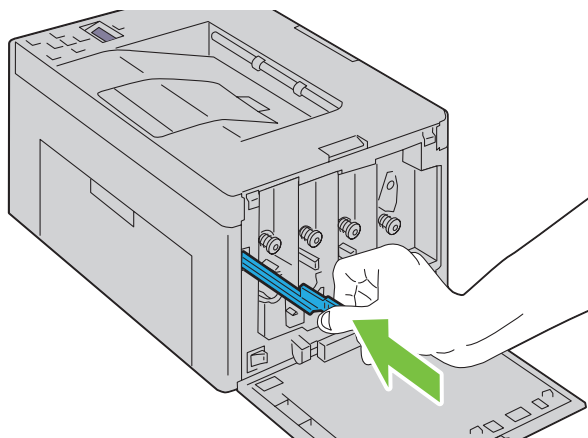

- 9** Skift ut den svarte tonerkassetten rett overfor riktig kassettholder, og skyv den inn ved å trykke nær midten av etiketten til kassetten klikker på plass.

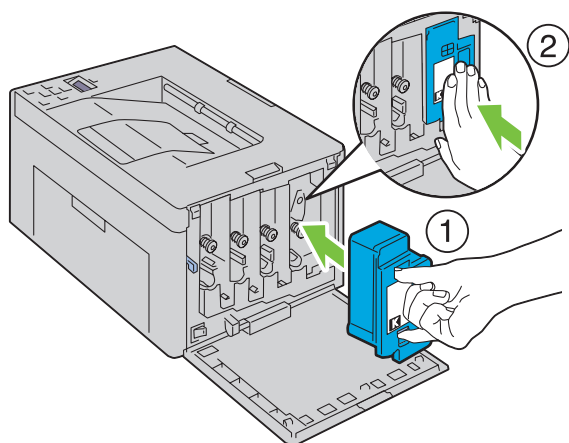

- 10** Skift ut de tre andre kassettene også.

- 11** Lukk tonerdekslet.

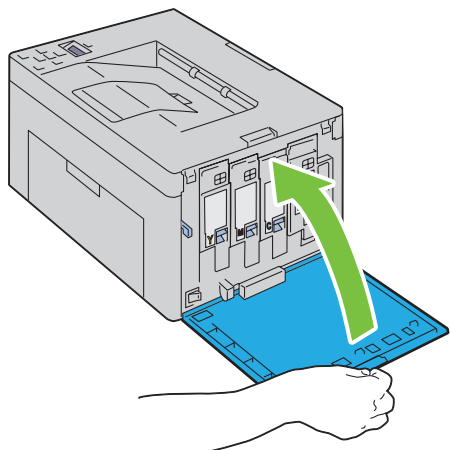

Rengjøre CTD-sensoren

Rengjør CTD-sensoren (CTD = Color Toner Density) bare når det vises et varsel for CTD-sensoren på statusmonitoren eller operatørpanelet.

- 1 Kontroller at skriveren er slått av.
- 2 Skyv ned utløserhåndtaket for bakdekslet, og åpne bakdekslet.

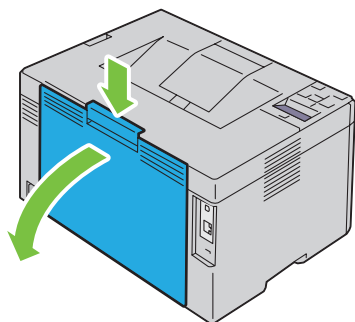

- 3 Rengjør CTD-sensoren inne i skriveren med en ren, tørr bomullspinne.

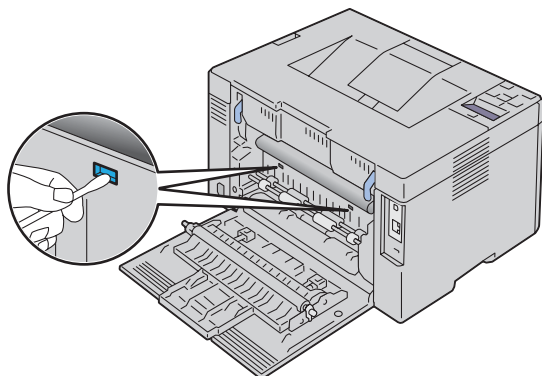

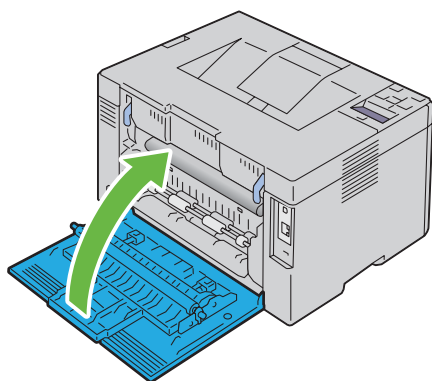

- 4 Lukk bakdekslet.



- 5 Slå på skriveren.

Justere fargeregistrering









I denne delen får du vite hvordan du justere fargeregistreringen når du installerer skriveren for første gang, og etter at du har flyttet den til et nytt sted.

 **MERK:** Det kreves et passord for å få tilgang til menyen *Adm. meny* når *Panellås* aktivert er satt til *Aktiver*. Hvis det er tilfellet, må du skrive inn passordet du angav, og trykke på  (**Sett**)-knappen.

Justere Autom. korrigering

Med *Autom. korrigering* kan du korrigere fargeregistreringen automatisk.

Operatørpanelet

- 1 Trykk på  (*Meny*)-knappen.
- 2 Trykk på  til *Adm. meny* er uthevet, og trykk deretter på  (**Sett**)-knappen
- 3 Trykk på  til *Vedlikehold* vises, og trykk deretter på  (**Sett**)-knappen.
- 4 Trykk på  til *Fargereg. just.* vises, og trykk deretter på  (**Sett**)-knappen.
- 5 Kontroller at *Autom. korrigering* vises, og trykk deretter på  (**Sett**)-knappen.
- 6 Kontroller at *Er du sikker?* vises, og trykk deretter på  (**Sett**)-knappen.

Autom. korrigering utføres.

Verktøykasse

- 1 Klikk *Start* → *Alle programmer* → *Dell-skrivere* → *Dell C1760nw Color Printer* eller *Dell C1660w Color Printer* → *Verktøykasse*.









 **MERK:** Hvis flere skriverdrivere er installert på datamaskinen, vises vinduet **Velg skriver**. I dette tilfellet, klikk **Dell C1760nw Color Printer** eller **Dell C1660w Color Printer** oppført i *Skrivernavn* og klikk deretter **OK**.

Verktøykasse åpnes.

- 2 Klikk på kategorien *Vedlikehold av skriver*.
- 3 Velg *Fargeregistreringsjustering* i listen til venstre på siden.
Siden Fargeregistreringsjustering vises.
- 4 Fjern **På**-merket for *Autom. registreringsjustering*.
- 5 Klikk på *Start* ved siden av *Autom. korrigering*.
Fargeregistreringen korrigeres automatisk.

Skrive ut fargeregistreringsskjemaet

Operatørpanelet

- 1 Legge i papir. Se under "Legge i utskriftsmateriale" på side 151 hvis du vil vite mer om hvordan du legger i papir.
- 2 Trykk på  (*Meny*)-knappen.
- 3 Trykk på  til *Adm. meny* vises, og trykk deretter på  (**Sett**)-knappen.
- 4 Trykk på  til *Vedlikehold* vises, og trykk deretter på  (**Sett**)-knappen.
- 5 Trykk på  til *Fargereg. just.* vises, og trykk deretter på  (**Sett**)-knappen.
- 6 Trykk på  til *Fargeregistreringsskjema* vises, og trykk deretter på  (**Sett**)-knappen.
Fargeregistreringsskjemaet skrives ut.

Verktøykasse

- 1 Klikk Start → Alle programmer → Dell-skrivere → Dell C1760nw Color Printer eller Dell C1660w Color Printer → Verktøykasse.

 **MERK:** Hvis flere skriverdrivere er installert på datamaskinen, vises vinduet **Velg skriver**. I dette tilfellet, klikk **Dell C1760nw Color Printer** eller **Dell C1660w Color Printer** oppført i **Skrivernavn** og klikk deretter **OK**.

Verktøykasse åpnes.

- 2 Klikk på kategorien Vedlikehold av skriver.
 - 3 Velg Fargeregistreringsjustering i listen til venstre på siden.
Siden Fargeregistreringsjustering vises.
 - 4 Fjern På-merket for Autom. registreringsjustering.
 - 5 Klikk på Start ved siden av Skriv ut fargereg.skjema.
- Fargeregistreringsskjemaet skrives ut.

Finne verdier

Finn de retteste linjene der to svarte linjer og den fargede linjen er best justert for hver farge (G, M og C) i fargeregistreringsskjemaet som er skrevet ut.

Hvis du finner den retteste linjen, noterer du verdien (-5 – +5) for den retteste linjen for hver farge.

Hvis verdien er 0 for hver farge, behøver du ikke justere fargeregistreringen.

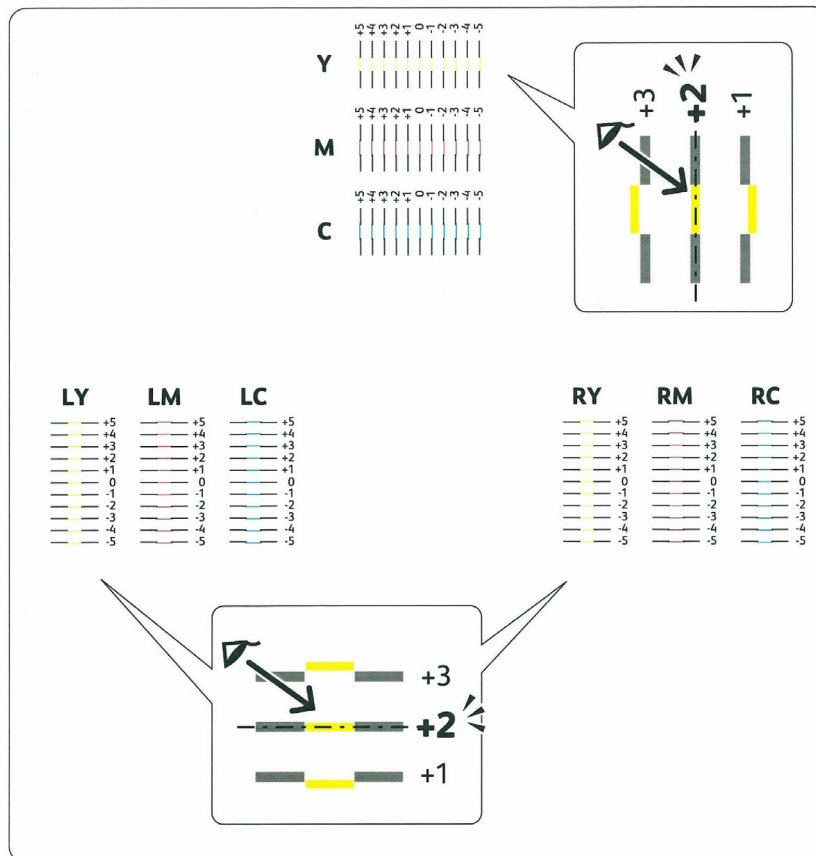

Hvis verdien ikke er 0, angir du verdien ved å følge fremgangsmåten som er beskrevet under "Angi verdier" på side 198.



Angi verdier

Operatørpanelet

Slik justerer du fargene ved å bruke operatørpanelet til å angi verdiene du fant i fargeregistreringsskjemaet.

- 1 Legge i papir. Se under "Legge i utskriftsmateriale" på side 151 hvis du vil vite mer om hvordan du legger i papir.
- 2 Trykk på  (Meny)-knappen.
- 3 Trykk på **V** til Adm. meny vises, og trykk deretter på **✓** (Sett)-knappen.
- 4 Trykk på **V** til Vedlikehold vises, og trykk deretter på **✓** (Sett)-knappen.
- 5 Trykk på **V** til Fargereg. just. vises, og trykk deretter på **✓** (Sett)-knappen.
- 6 Trykk på **V** til Angi tall vises, og trykk deretter på **✓** (Sett)-knappen.
- 7 Kontroller at Angi (G, M, C) vises, og trykk deretter på **V** eller **▲** knappen til du kommer til verdien (for eksempel +3) som vises på skjemaet.
- 8 Trykk på **>** én gang og flytt markøren til neste verdi.
- 9 Gjenta trinn 7 og 8 for å angi alle tallene, og trykk deretter på **✓** (Sett)-knappen.
- 10 Kontroller at Angi (LM, LM, LC) vises.
- 11 Trykk på **V** eller **▲** til du kommer til verdien (for eksempel +3) som vises på skjemaet.
- 12 Trykk på **>** én gang og flytt markøren til neste verdi.
- 13 Gjenta trinn 11 og 12 for å angi alle tallene, og trykk deretter på **✓** (Sett)-knappen.
- 14 Kontroller at Angi (RY, RM, RC) vises.
- 15 Trykk på **V** eller **▲** til du kommer til verdien (for eksempel +3) som vises på skjemaet.
- 16 Trykk på **>** én gang og flytt markøren til neste verdi.
- 17 Gjenta trinn 15 og 16 for å angi alle tallene, og trykk deretter på **✓** (Sett)-knappen.
- 18 Trykk på  (Meny)-knappen.
- 19 Trykk på **V** til Adm. meny vises, og trykk deretter på **✓** (Sett)-knappen.
- 20 Trykk på **V** til Vedlikehold vises, og trykk deretter på **✓** (Sett)-knappen.
- 21 Trykk på **V** til Fargereg. just. vises, og trykk deretter på **✓** (Sett)-knappen.
- 22 Trykk på **V** til Fargeregistreringsskjema vises, og trykk deretter på **✓** (Sett)-knappen.
Fargeregisterskjemaet skrives ut med de nye verdiene.
- 23 Juster verdiene for hver farge inntil linjene ved 0 er de retteste. Hvis en linje ikke er den retteste på 0, finn verdien og juster skriveren igjen.

Verktøykasse

Slik justerer du fargene ved å bruke Verktøykasse til å angi verdiene du fant i fargeregistreringsskjemaet.

- 1 Klikk Start → Alle programmer → Dell-skrivere → Dell C1760nw Color Printer eller Dell C1660w Color Printer → Verktøykasse.



MERK: Hvis flere skriverdrivere er installert på datamaskinen, vises vinduet **Velg skriver**. I dette tilfellet, klikk **Dell C1760nw Color Printer** eller **Dell C1660w Color Printer** oppført i **Skrivernavn** og klikk deretter **OK**.

Verktøykasse åpnes.

- 2 Klikk på kategorien Vedlikehold av skriver.
- 3 Velg Fargeregistreringsjustering i listen til venstre på siden.
Siden Fargeregistreringsjustering vises.

- 4 Fjern På-merket for Autom. registreringsjustering.
- 5 Velg verdien med den rette linjen, og klikk deretter på Bruk nye innstillinger.
- 6 Klikk på Start ved siden av Skriv ut fargereg.skjema.
Fargeregisterskjemaet skrives ut med de nye verdiene.
- 7 Juster verdiene for hver farge inntil linjene ved 0 er de retteste. Hvis en linje ikke er den retteste på 0, finn verdien og juster skriveren igjen.



FORSIKTIG: Når fargeregistreringsskjemaet er skrevet ut, må du ikke slå av skriveren før motoren har stoppet helt.

Avklare papirstopp

Hvis du velger utskriftsmateriale med omhu og legger det i riktig, unngår du papirstopp. Se under "Retningslinjer for utskriftsmateriale" på side 143 hvis du vil ha mer informasjon.

 **MERK:** Bildene som brukes i denne håndboken er av Dell™ C1760nw Color Printer med mindre annet er nevnt.

 **MERK:** Prioritert arkmater (PSI) er bare tilgjengelig for Dell C1760nw Color Printer.

 **MERK:** Før du kjøper inn store kvanta med utskriftsmateriale, anbefales det at du tester noen ark først.

Unngå papirstopp

- Bruk bare anbefalt utskriftsmateriale. Se under "Retningslinjer for utskriftsmateriale" på side 143 hvis du vil ha mer informasjon.
- Se under "Legge utskriftsmateriale i universalmateren (MPF)" på side 151 og "Legge i utskriftsmateriale i PSI (kun Dell C1760nw Color Printer)" på side 159 hvis du vil vite hvordan du legger i utskriftsmateriale.
- Ikke legg for mye utskriftsmateriale i kildene. Kontroller at høyden på bunken med utskriftsmateriale ikke overskrider maksimumshøyden som er angitt med en strek på hver enkelt papirstøtte.
- Ikke legg i utskriftsmateriale som er skrukket, brettet, fuktig eller bøyd.
- Bla i, luft og rett ut utskriftsmaterialet før det legges i. Hvis det oppstår papirstopp, kan du prøve å mate ett ark om gangen via den prioriterte arkmateren eller universalmateren.
- Ikke bruk utskriftsmateriale du har klippet eller skåret til selv.
- Ikke bland utskriftsmateriale med ulike størrelser, kvaliteter eller typer i samme utskriftskilde.
- Kontroller at den anbefalte utskriftssiden vender opp når du legger i utskriftsmateriale.
- Lagre utskriftsmateriale i et akseptabelt miljø. Se under "Lagre utskriftsmateriale" på side 147 hvis du vil ha mer informasjon.
- Den prioriterte arkmateren skal ikke fjernes mens en utskriftsjobb pågår.
- Kontroller at alle kabler som er koblet til skriveren, er riktig tilkoblet.
- Hvis papirstøttene er for stramme, kan det føre til papirstopp.

Finne stedet for papirstopp

⚠ ADVARSEL: Du må aldri prøve å avklare papirstopp med verktøy eller liknende. Dette kan gi varig skade på skriveren.

Følgende illustrasjon viser hvor papirstopp kan oppstå langs utskriftsmaterialets bane.

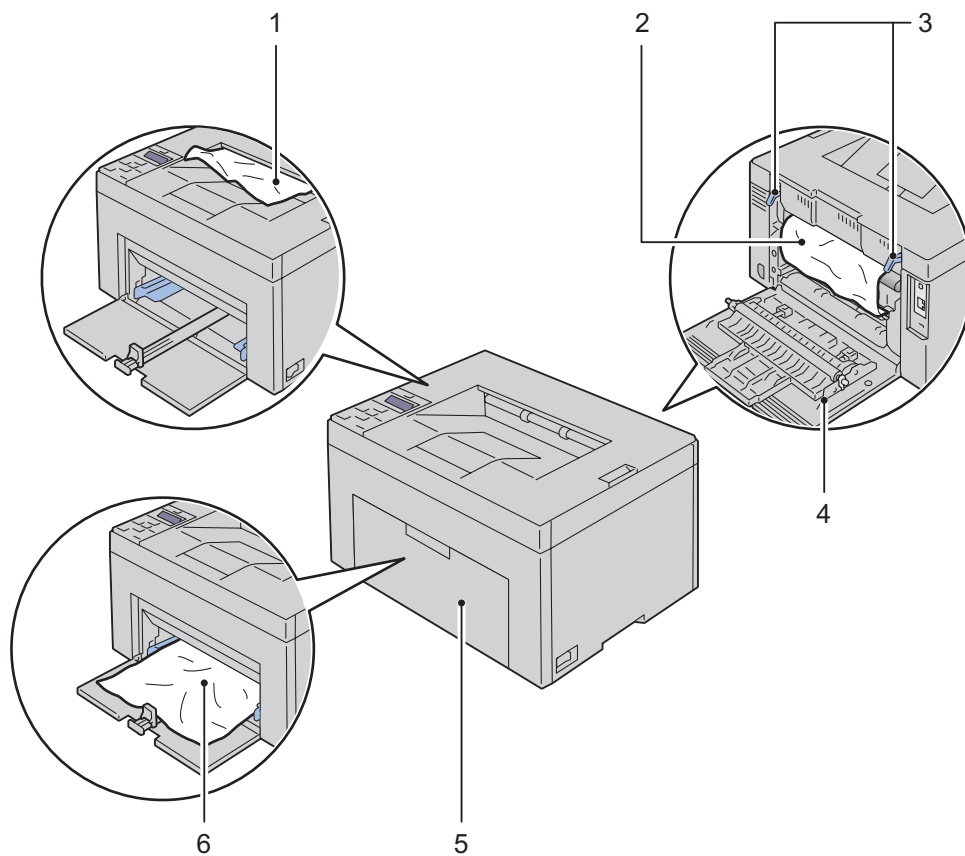

1	Mottakerbrett
2	Fuserenhet
3	Spaker
4	Bakdeksel
5	Forside
6	Universalmater (MPF)

Avklare papirstopp fra forsiden av skriveren

⚠ ADVARSEL: Før du utfører noen av følgende fremgangsmåter må du lese og følge sikkerhetsinstruksjonene i *Viktig informasjon*.

✍ MERK: PSI er bare tilgjengelig for Dell C1760nw Color Printer.

✍ MERK: For å rette opp feilen som vises på operatørpanelet må du fjerne alt utskriftsmateriale fra utskriftsbanen.

- 1 Trekk ut den prioriterte arkmaternen.

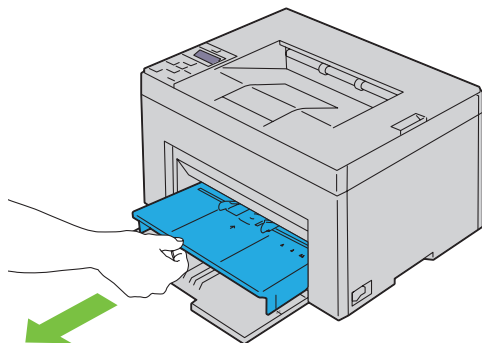

- 2 Fjern alt papir som sitter fast, fra forsiden av skriveren.

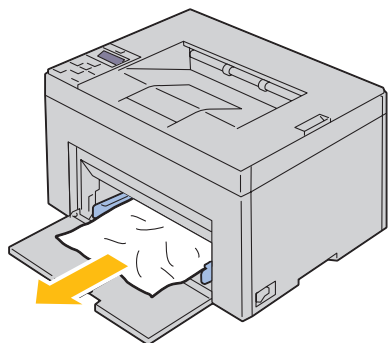



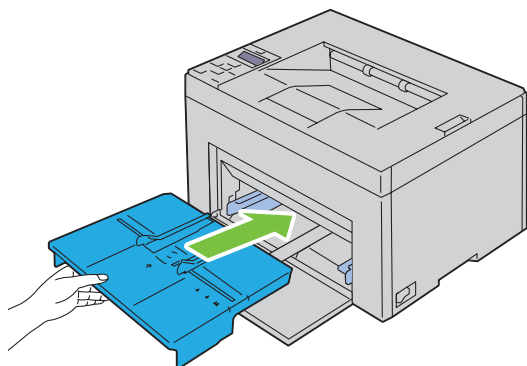

- 3 Skift ut den prioriterte arkmaternen inn i skriveren igjen.



⚠ ADVARSEL: Når du setter den prioriterte arkmaternen inn igjen i skriveren, ikke bruk makt. Dersom du gjør det kan du skade den prioriterte arkmaternen eller skriveren.

- 4 Trykk på ✓ (Sett)-knappen.

Avklare papirstopp fra baksiden av skriveren

-  **ADVARSEL:** Før du utfører noen av følgende fremgangsmåter må du lese og følge sikkerhetsinstruksjonene i *Viktig informasjon*.
 -  **ADVARSEL:** Slå alltid av skriveren og koble strømkabelen fra den jordede stikkontakten før du utfører vedlikehold, slik at du unngår å få støt.
 -  **ADVARSEL:** For å unngå brannskader må du ikke fjerne papir som forårsaker papirstopp, umiddelbart etter utskrift. Fusereheten blir svært varm under bruk.
 -  **MERK:** For å rette opp feilen som vises på operatørpanelet må du fjerne alt utskriftsmateriale fra utskriftsbanen.
- 1 Skyv ned utløserhåndtaket for bakdekslet, og åpne bakdekslet.

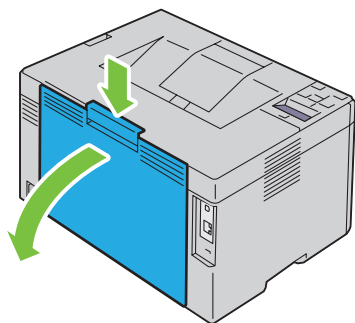

- 2 Løft opp spakene.

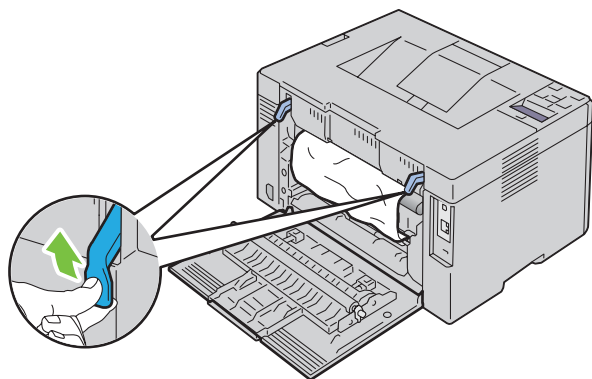

3 Fjern alt papir som sitter fast, fra baksiden av skriveren.

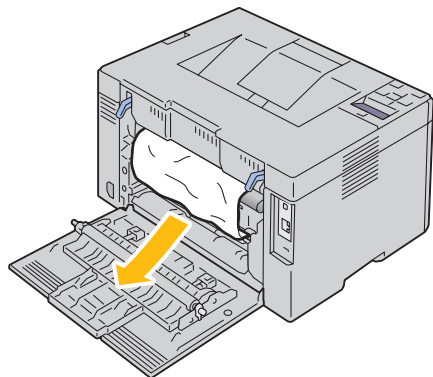



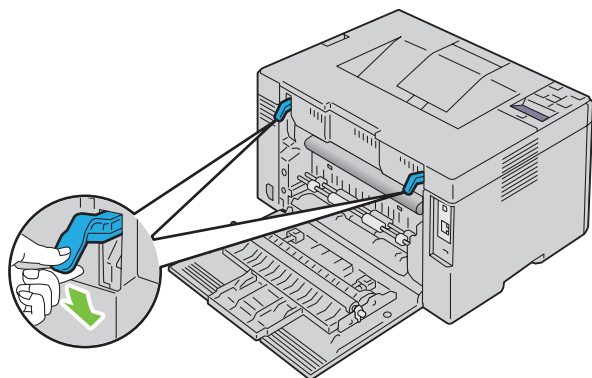

4 Senk spakene til opprinnelig stilling.

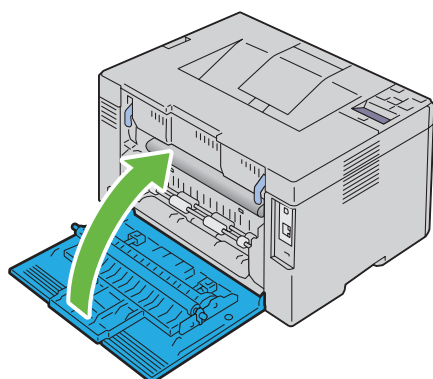

5 Lukk bakdekslet.



Avklare papirstopp fra mottakerbrettet

-  **ADVARSEL:** Før du utfører noen av følgende fremgangsmåter må du lese og følge sikkerhetsinstruksjonene i *Viktig informasjon*.
 -  **ADVARSEL:** Slå alltid av skriveren og koble strømkabelen fra den jordede stikkontakten før du utfører vedlikehold, slik at du unngår å få støt.
 -  **ADVARSEL:** For å unngå brannskader må du ikke fjerne papir som forårsaker papirstopp, umiddelbart etter utskrift. Fusereheten blir svært varm under bruk.
 -  **MERK:** For å rette opp feilen som vises på operatørpanelet må du fjerne alt utskriftsmateriale fra utskriftsbanen.
- 1 Skyv ned utløserhåndtaket for bakdekslet, og åpne bakdekslet.

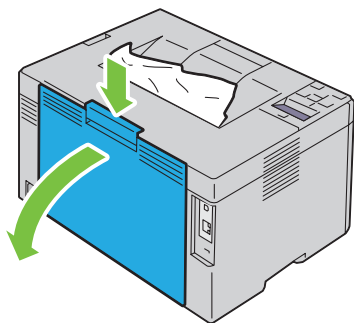

- 2 Løft opp spakene.

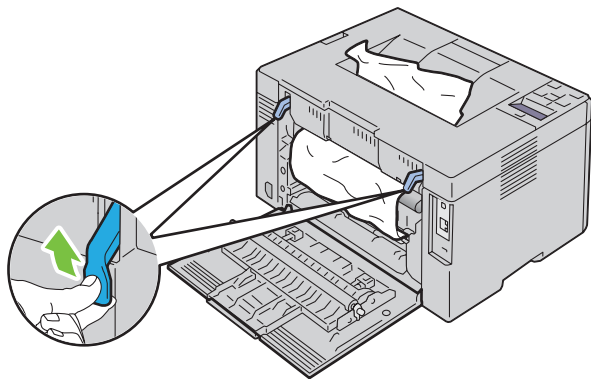

- 3 Fjern alt papir som sitter fast, fra baksiden av skriveren. Hvis det ikke finnes noe papir i papirbanen, fjern alt papir som sitter fast fra mottakerbrettet.

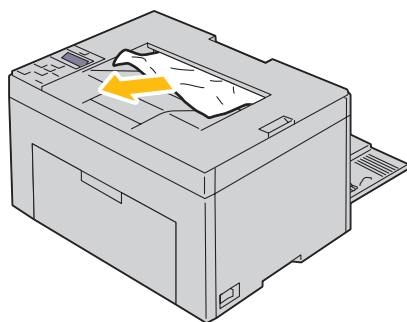

- 4 Senk spakene til opprinnelig stilling.

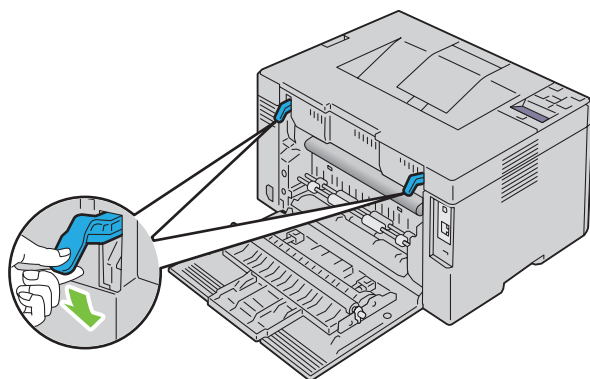

- 5 Lukk bakdekslet.

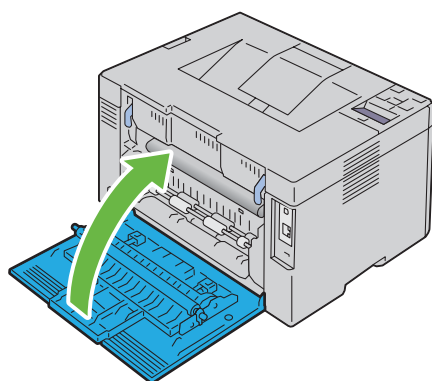

- 6 Hvis du ikke kan fjerne det fastkjørte papiret selv om du har utført trinnene over, trykker du og holder **X** (Avbryt)-knappen i to sekunder.

Meldingen *Avklarer fastkjørt papir* vises og det fastkjørte papiret løses ut sammen med en papirinnmating fra MPF eller PSI.



MERK: Etter bruk av denne funksjonen avbrytes utskriftsjobben som pågår.



MERK: Papir må være matet inn i MPF eller PSI for å bruke denne funksjonen.

Feilsøking

23 Feilsøking..... 211

Feilsøking

 **MERK:** Prioritert arkmater er bare tilgjengelig for Dell™ C1760nw Color Printer.

Grunnleggende skriverproblemer

 **MERK:** Ethernet-tilkobling er bare tilgjengelig for Dell C1760nw Color Printer.

Noen skriverproblemer kan være enkle å løse. Hvis det oppstår et problem med skriveren, kan du kontrollere følgende:

- Strømkabelen er koblet til skriveren og til en jordet stikkontakt.
- Skriveren er slått på.
- Stikkontakten er ikke slått av med en bryter eller en knapp.
- Annet elektrisk utstyr som er koblet til stikkontakten, fungerer.
- Hvis skriveren er koblet til nettverket med en Ethernet-kabel, er skriveren ikke samtidig tilkoblet datamaskinen med en USB-kabel.
- Hvis skriveren er koblet til datamaskinen med en USB-kabel, er skriveren ikke samtidig tilkoblet nettverket med en Ethernet-kabel.



Hvis du har kontrollert alle punktene ovenfor og fremdeles har problemer, kan du slå av skriveren, vente i 10 sekunder og deretter slå skriveren på igjen. Dette løser ofte problemet.



 **MERK:** Hvis feilmeldingene vises på kontrollpanelet eller på dataskjermen, følg instruksjonene på skjermen for å løse problemene med skriveren. For detaljer om feilmeldinger og feilkoder, se "Kort om skrivermeldingene" på side 177.

Skjermproblemer

Problem	Tiltak
Menyinnstillinger som er endret på operatørpanelet, trer ikke i kraft.	Innstillinger i programvaren, skriverdriveren eller skriverens verktøy har prioritet fremfor innstillingene som er angitt fra operatørpanelet. Endre menyinnstillinger fra skriverdriveren, skriververktøyene eller programmet i stedet for fra operatørpanelet.

Utskriftsproblemer

 **MERK:** Det kreves et passord for å få tilgang til menyen Adm.meny når Panellås aktivert er satt til Aktiver. Hvis det er tilfellet, må du skrive inn passordet du angav, og trykke på  (Sett)-knappen.

Problem	Tiltak
Jobben ble ikke skrevet ut, eller feil tegn ble skrevet ut.	Kontroller at Klar til å skrive ut vises på operatørpanelet før du sender en jobb til utskrift. Trykk på  (Meny)-knappen for å gå tilbake til Klar til å skrive ut. Kontroller at det er utskriftsmateriale i skriveren. Trykk på  (Meny)-knappen for å gå tilbake til Klar til å skrive ut. Kontroller at du bruker riktig skriverdriver.

Problem	Tiltak
	Kontroller at du bruker riktig Ethernet-kabel (bare Dell C1760nw Color Printer) eller USB-kabel og at den er ordentlig koblet til skriveren.
	Kontroller at du har valgt riktig størrelse på utskriftsmaterialet.
	Hvis du bruker utskriftskø, kontrollerer du at utskriftskøen ikke har stoppet opp.
	Kontroller skrivergrensesnittet fra Adm . meny.
	Bestem hvilket vertsgrensesnitt du bruker. Skriv ut en rapport med enhetsinnstillinger for å bekrefte at gjeldende grensesnittinnstillinger er riktige. Se under "Skrive ut en Rapport/Liste ved hjelp av kontrollpanelet" på side 125 hvis du vil vite hvordan du skriver ut en rapport med enhetsinnstillinger.
Utskriftsmateriale mates feil, eller flere ark mates samtidig.	Kontroller at utskriftsmaterialet du bruker, samsvarer med spesifikasjonene for skriveren. Se under "Papirstørrelser som støttes" på side 148 hvis du vil ha mer informasjon.
	Luft utskriftsmaterialet før du legger det i.
	Kontroller at utskriftsmaterialet er lagt i riktig.
	Kontroller at bredde- og lengdeskinnene er riktig justert.
	Kontroller at den prioriterte arkmateren er satt ordentlig inn.
	Unngå å fylle for mye i kildene for utskriftsmateriale.
	Ikke bruk makt når du legger utskriftsmateriale i den prioriterte arkmateren eller universalmateren. Hvis ikke, kan dokumentene bli skjeve eller bøyd.
	Kontroller at utskriftsmaterialet ikke er krøllet.
	Legg anbefalt utskriftsside for typen utskriftsmateriale i kilden på riktig måte. Se under "Legge i utskriftsmateriale" på side 151 hvis du vil ha mer informasjon.
	Snu utskriftsmaterialet eller legg det andre veien, og prøv å skrive ut på nytt for å se om matingen blir bedre.
	Ikke bland ulike typer utskriftsmateriale.
	Ikke bland bunker med utskriftsmateriale.
	Fjern krøllete ark på toppen og i bunnen av bunken før du legger i utskriftsmaterialet.
	Fyll bare i en utskriftskilde når den er tom.
Konvolutten er krøllet etter utskrift.	Kontroller at konvolutten er lagt i slik det er beskrevet i "Legge konvolutter i universalmateren (MPF)" på side 156 eller "Legge en konvolutt i den prioriterte arkmateren (PSI)" på side 161.
Sidene deles på uventede steder.	Øk innstillingen for Tidsavbrudd på menyen Skriverinnstillinger i Dell Printer Configuration Web Tool .
Uryddig utskriftsmateriale på mottakerbrettet.	Snu bunken med utskriftsmateriale i den prioriterte arkmateren eller dokumentmateren.
Skriveren skriver ikke ut tosidig.	Velg Snu på kortsiden eller Snu på langsiden på menyen Tosidig i kategorien Generelt i skriverdriveren.

Problemer med utskriftskvalitet

 **MERK:** Noen av følgende fremgangsmåter som omfatter bruk av **Verktøykasse**, kan også utføres fra operatørpanelet eller **Dell Printer Configuration Web Tool**. Se under "Kort om skrivermenyene" på side 125 og "Dell™ Printer Configuration Web Tool" på side 81 hvis du vil ha informasjon om hvordan du bruker operatørpanelet og **Dell Printer Configuration Web Tool**.

Utskriften er for lys

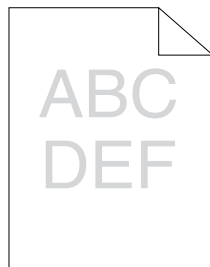

Tiltak	Ja	Nei
<p>1 Nivået i tonerkassetten kan være lavt, eller kassetten må skiftes. Bekreft tonernivået i hver tonerkasset.</p> <ul style="list-style-type: none">a Kontroller tonernivået i kategorien Status i Statusmonitorkonsoll.b Skift ut eventuelt tonerkassetten. <p>Er problemet løst?</p>	Oppgaven er fullført.	Gå til tiltak 2.
<p>2 Kontroller at utskriftsmaterialet ikke er fuktig, og at du bruker riktig utskriftsmateriale. Se under "Papirtyper som støttes" på side 149. Hvis ikke, må du bruke utskriftsmaterialet som er anbefalt for skriveren.</p> <p>Er problemet løst?</p>	Oppgaven er fullført.	Gå til tiltak 3.
<p>3 Kontroller at innstillingen Papirtype i skriverdriveren samsvarer med utskriftsmaterialet du har lagt i.</p> <ul style="list-style-type: none">a Kontroller skriverdriverinnstillingen Papirtype i kategorien Generelt i Utskriftsinnstillinger.b Legg i tørt (ikke fuktig) og riktig utskriftsmateriale, og klikk deretter på Skriv ut testside i Skriveregenskaper i skriverdriveren. <p>Er problemet løst?</p>	Oppgaven er fullført.	Gå til tiltak 4.
<p>4 Deaktiver Sparemodus for fargetoner i skriverdriveren.</p> <ul style="list-style-type: none">a I kategorien Andre i Utskriftsinnstillinger i skriverdriveren, sørg for at Av er valgt i nedtrekksmenyen Sparemodus for fargetoner. <p>Er problemet løst?</p>	Oppgaven er fullført.	Kontakt Dell.

Toner smitter av, eller den sitter løst / flekker på baksiden

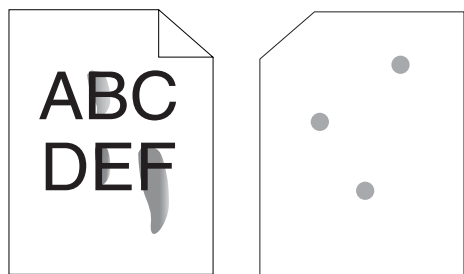

Tiltak	Ja	Nei
<p>1 Utskriftsmaterialets overflate kan være ujevn. Prøv å endre innstillingen Papirtype i skriverdriveren. Endre for eksempel vanlig papir til vanlig tykt papir.</p> <p>a Endre skriverdriverinnstillingen Papirtype i kategorien Generelt i Utskriftsinnstillinger.</p> <p>Er problemet løst?</p>	Oppgaven er fullført.	Gå til tiltak 2.
<p>2 Kontroller at du bruker riktig type utskriftsmateriale. Se under "Papirtyper som støttes" på side 149. Hvis ikke, må du bruke utskriftsmaterialet som er anbefalt for skriveren.</p> <p>Er problemet løst?</p>	Oppgaven er fullført.	Gå til tiltak 3.
<p>3 Juster fuserenhet-temperaturen.</p> <p>a Start Verktøykassen, klikk Juster fuserenhet i kategorien Vedlikehold av skriver.</p> <p>b Juster fikseringstemperaturen ved å øke verdien for utskriftsmaterialet.</p> <p>c Klikk på Bruk nye innstillinger.</p> <p>d Klikk på lukkeknappen for å avslutte Verktøykasse.</p> <p>Er problemet løst?</p>	Oppgaven er fullført.	Kontakt Dell.

Tilfeldige flekker / uklare bilder

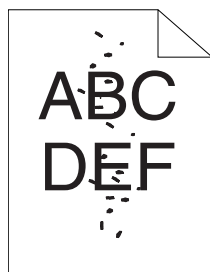

Tiltak	Ja	Nei
1 Kontroller at tonerkassetten er riktig installert. Se under "Sette inn en tonerkassett" på side 190. Er problemet løst?	Oppgaven er fullført.	Gå til tiltak 2.
2 Hvis du bruker tonerkassetter fra andre produsenter enn Dell, setter du inn en Dell-tonerkassett. Er problemet løst?	Oppgaven er fullført.	Gå til tiltak 3.
3 Rengjør fuserenheten. a Legg et ark i dokumentmateren, og skriv ut et ensfarget bildet som dekker hele arket. b Legg arket som er skrevet ut, med utskriftssiden ned. Skriv deretter ut et tomt ark. Er problemet løst?	Oppgaven er fullført.	Kontakt Dell.

Hele utskriften er tom

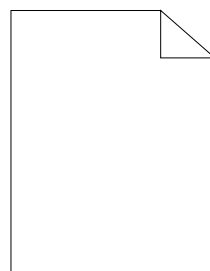

Hvis dette problemet oppstår, kontakter du Dell.

Striper vises på utskriften

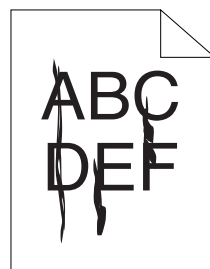

Hvis dette problemet oppstår, kontakter du Dell.

Hellende fargepunkter

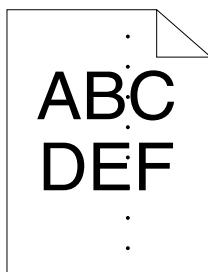

Hvis dette problemet oppstår, kontakter du Dell.

Vertikale blanke felter

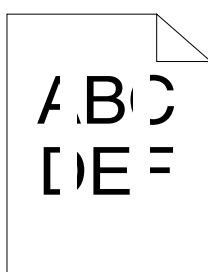

Tiltak	Ja	Nei
1 Gjør rent inne i skriveren, og skriv ut en testside. a Gjør rent inne i skriveren ved hjelp av rengjøringsstaven. Se under "Rengjøre skriveren innvendig" på side 192. b Klikk på Skriv ut testside i Skriveregenskaper i skriverdriveren. Er problemet løst?	Oppgaven er fullført.	Kontakt Dell.

Fargeflekker

Tiltak	Ja	Nei
1 Juster overføringsbias. a Start Verktøykassen og klikk Juster BTR i kategorien Vedlikehold av skriver . b Juster innstillingen for den typen utskriftsmateriale som brukes. Er problemet løst?	Oppgaven er fullført.	Gå til tiltak 2.
2 Hvis du bruker utskriftsmateriale som ikke anbefales, må du bytte til utskriftsmaterialet som er anbefalt for skriveren. Er problemet løst?	Oppgaven er fullført.	Kontakt Dell.

Skygger

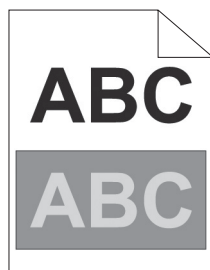

Tiltak	Ja	Nei
<p>1 Juster overføringsbias.</p> <p>a Start Verktøykassen og klikk Skjemautskrift i kategorien Diagnose.</p> <p>b Klikk Skyggekonfigurerings skjema.</p> <p>Skyggekonfigurerings skjemaet skrives ut.</p> <p>c Start Verktøykassen og klikk BTR-oppdateringsmodus i kategorien Vedlikehold av skriver.</p> <p>d Merk av for På, og klikk på Bruk nye innstillinger.</p> <p>e Klikk på Skjemautskrift i kategorien Diagnose.</p> <p>f Klikk Skyggekonfigurerings skjema.</p> <p>Skyggekonfigurerings skjemaet skrives ut.</p> <p>Er problemet løst?</p>	Oppgaven er fullført.	Gå til tiltak 2.
<p>2 Utskriftsmaterialets overflate kan være ujevn. Prøv å endre innstillingen Papirtype i skriverdriveren. Endre for eksempel vanlig papir til vanlig tykt papir.</p> <p>a Endre skriverdriverinnstillingen Papirtype i kategorien Generelt i Utskriftsinnstillinger.</p> <p>Er problemet løst?</p>	Oppgaven er fullført.	Gå til tiltak 3.
<p>3 Juster fuserenhet-temperaturen.</p> <p>a Start Verktøykassen og klikk Juster fuserenhet i kategorien Vedlikehold av skriver.</p> <p>b Juster fikseringstemperaturen ved å øke verdien for utskriftsmaterialet.</p> <p>c Klikk på Bruk nye innstillinger.</p> <p>d Klikk på lukkeknappen for å avslutte Verktøykasse.</p> <p>Er problemet løst?</p>	Oppgaven er fullført.	Gå til tiltak 4.
<p>4 Hvis du bruker utskriftsmateriale som ikke anbefales, må du bytte til utskriftsmaterialet som er anbefalt for skriveren.</p> <p>Er problemet løst?</p>	Oppgaven er fullført.	Kontakt Dell.

Slør

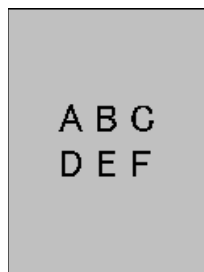

Tiltak	Ja	Nei
1 Har hele siden lyst utskrift?	Kontakt Dell.	Gå til tiltak 2.
2 Start Fremkallerbevegelsesmodus. a Start Verktøykassen og klikk Fremkallerbevegelsesmodus i kategorien Diagnose. b Klikk på Start. Er problemet løst?	Oppgaven er fullført.	Kontakt Dell.

Bead-Carry-Out (BCO)

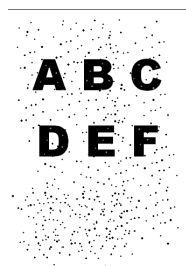

Tiltak	Ja	Nei
1 Angi skriverens høyde over havet hvis den er installert på et høyereliggende sted. a Start Verktøykassen og klikk Juster høyde i kategorien Vedlikehold av skriver. b Velg verdien nærmest høyden over havet på det stedet der skriveren er installert. Er problemet løst?	Oppgaven er fullført.	Kontakt Dell.

Auger-merke

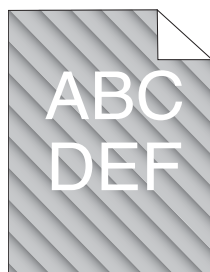

Tiltak	Ja	Nei
1 Nivået i tonerkassetene kan være lavt, eller kassetene må skiftes. Bekreft tonernivået i hver tonerkassett. a Kontroller tonernivået i kategorien Status i Statusmonitorkonsoll. b Skift ut eventuelt tonerkassetten. Er problemet løst?	Oppgaven er fullført.	Gå til tiltak 2.
2 Start Fremkallerbevegelsesmodus . a Start Verktøykassen og klikk Fremkallerbevegelsesmodus i kategorien Diagnose . b Klikk på Start . Er problemet løst?	Oppgaven er fullført.	Kontakt Dell.

Rynket/flekket papir

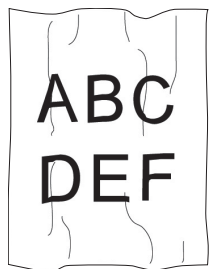

Tiltak	Ja	Nei
1 Kontroller at du bruker riktig type utskriftsmateriale. Se under "Papirstørrelser som støttes" på side 148 og "Retningslinjer for utskriftsmateriale" på side 143. Hvis ikke, må du bruke utskriftsmaterialet som er anbefalt for skriveren. Er problemet løst?	Oppgaven er fullført.	Hvis du skal skrive ut på konvolutter, går du til tiltak 2. Hvis du skal skrive ut på annet utskriftsmateriale enn konvolutter, kontakter du Dell.

Tiltak	Ja	Nei
2 Kontroller bretten. Er bretten innenfor 30 mm av de fire kantene på konvoluttet?	Denne typen brett ansees som normal. Det er ikke noe i veien med skriveren.	Hvis konvoluttet er 220 mm eller lengre (C5 eller Konvolutt nr. 10), går du til tiltak 3a. Hvis konvoluttet er kortere enn 220 mm (Monarch eller DL), går du til tiltak 3b.
3a Er konvoluttklaffen på langsiden?	Konvoluttet er konvolutt nr. 10. Gå til tiltak 4b.	Konvoluttet er en C5-konvolutt. Gå til tiltak 4a.
3b Legg konvoluttet i dokumentmateren med langsiden først, forsiden opp og klaffen åpen. Se under "Legge i Konvolutt 10, DL eller Monarch" på side 156 hvis du vil ha mer informasjon. Er problemet løst?	Oppgaven er fullført.	Gå til tiltak 4b.
4a Legg konvoluttet i dokumentmateren med forsiden opp og klaffen åpen. Se under "Legge i C5" på side 157 hvis du vil ha mer informasjon. Er problemet løst?	Oppgaven er fullført.	Kontakt Dell.
4b Bruk en annen konvoluttstørrelse. Er problemet løst?	Oppgaven er fullført.	Kontakt Dell.

Toppmargen er ikke riktig

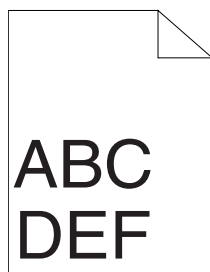

Tiltak	Ja	Nei
1 Kontroller at margene er angitt korrekt i programmet som brukes. Er problemet løst?	Oppgaven er fullført.	Kontakt Dell.

Fargeregistreringen er ikke justert

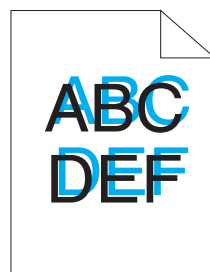

Tiltak	Ja	Nei
<p>1 Juster fargeregistreringen automatisk.</p> <ul style="list-style-type: none"> a Start Verktøykassen og klikk Fargeregistreringsjustering i kategorien Vedlikehold av skriver. b Fjern På-merket for Autom. registreringsjustering. c Klikk på Start ved siden av Autom. korrigerings. <p>Er problemet løst?</p>	Oppgaven er fullført.	Gå til tiltak 2.
<p>2 Rengjør CTD-sensoren.</p> <ul style="list-style-type: none"> a Rengjør CTD-sensoren. Se under "Rengjøre CTD-sensoren" på side 195. b Start Verktøykassen og klikk Fargeregistreringsjustering i kategorien Vedlikehold av skriver. c Fjern På-merket for Autom. registreringsjustering. d Klikk på Start ved siden av Autom. korrigerings. <p>Er problemet løst?</p>	Oppgaven er fullført.	Gå til tiltak 3.
<p>3 Skriv ut fargeregistreringsskjemaet, og korrigerer fargeregistreringen manuelt.</p> <ul style="list-style-type: none"> a Klikk på Fargeregistreringsjustering i kategorien Vedlikehold av skriver. b Fjern På-merket for Autom. registreringsjustering. c Klikk på Start ved siden av Skriv ut fargereg.skjema. <p>Fargeregistreringsskjemaet skrives ut.</p> <ul style="list-style-type: none"> d Velg verdien med den rette linjen. Se under "Justere fargeregistrering" på side 196 hvis du vil ha mer informasjon. e Klikk på Bruk nye innstillinger. f Klikk på Start ved siden av Skriv ut fargereg.skjema for å skrive ut fargeregistreringsskjemaet på nytt. g Juster verdiene for hver farge inntil linjene ved 0 er de retteste. <p>Er problemet løst?</p>	Oppgaven er fullført.	Kontakt Dell.

Papir med brettede hjørner / bulker



Tiltak	Ja	Nei
<p>1 Rengjør fuserenheten.</p> <p>a Legg et ark i dokumentmateren, og skriv ut et ensfarget bildet som dekker hele arket.</p> <p>b Legg arket som er skrevet ut, med utskriftssiden ned. Skriv deretter ut et tomt ark.</p> <p>Er problemet løst?</p>	Oppgaven er fullført.	Kontakt Dell.

Støy



MERK: Noen av følgende fremgangsmåter som omfatter bruk av **Verktøykasse**, kan også utføres fra operatørpanelet eller **Dell Printer Configuration Web Tool**. Se under "Kort om skrivermenyene" på side 125 og "Dell™ Printer Configuration Web Tool" på side 81 hvis du vil ha informasjon om hvordan du bruker operatørpanelet og **Dell Printer Configuration Web Tool**.

Tiltak	Ja	Nei
<p>1 Finn årsaken til problemet ved å fjerne tonerkassetten.</p> <p>a Ta ut tonerkassetten. Se under "Bytte tonerkassetter" på side 188.</p> <p>b Start Verktøykassen og klikk Maskinsjekk i kategorien Diagnose.</p> <p>c Velg Sjekk av hovedmotoroperasjon fra nedtrekkslisten og klikk Start.</p> <p>d Klikk Lydavspilling for å sjekke motorlyden.</p> <p>Er lyden som genereres fra skriveren lik lyden fra Lydavspilling-knappen?</p>	Gå til tiltak 2.	Kontakt Dell.
<p>2 a Klikk på Maskinsjekk i kategorien Diagnose.</p> <p>b Velg Sjekk av fordelingsmotor (Gul). Sjekk av fordelingsmotor (Magenta), Sjekk av fordelingsmotor (Cyan), eller Sjekk av fordelingsmotor (Svart) fra nedtrekkslisten, og klikk Start.</p> <p>c Klikk Lydavspilling for å sjekke motorlyden.</p> <p>d Gjenta trinn a og b for å utføre Sjekk av fordelingsmotor for resten av tonerkassetten.</p> <p>MERK: Du kan utføre Sjekk av fordelingsmotor for CMYK i den rekkefølgen du ønsker.</p> <p>MERK: Ikke sjekk driften av fordelingsmotoren gjentatte ganger.</p> <p>Er lyden som genereres fra skriveren lik lyden fra Lydavspilling-knappen?</p>	Gå til tiltak 3.	Kontakt Dell.
<p>3 a Sett inn igjen tonerkassetten.</p> <p>b Utfør handling 2 på nytt.</p> <p>Er lyden som genereres fra skriveren lik lyden fra Lydavspilling-knappen?</p>	Oppgaven er fullført.	Kontakt Dell.

Papirstopp

 **MERK:** Noen av følgende fremgangsmåter som omfatter bruk av **Verktøykasse**, kan også utføres fra operatørpanelet eller **Dell Printer Configuration Web Tool**. Se under "Kort om skrivermenyene" på side 125 og "Dell™ Printer Configuration Web Tool" på side 81 hvis du vil ha informasjon om hvordan du bruker operatørpanelet og **Dell Printer Configuration Web Tool**.

Stopp som skyldes feilmating

Tiltak	Ja	Nei
1 Fjern papiret fra den prioriterte arkmateren, og kontroller at papiret er lagt riktig i dokumentmateren. Er problemet løst?	Oppgaven er fullført.	Gå videre til tiltaket som tilsvarer typen utskriftsmateriale som brukes: <ul style="list-style-type: none">• Tykt - 2a• Tynt - 2b• Konvolutt - 2c Gå til tiltak 2d ved manuell tosidig utskrift. Ved bruk av annet papir enn det som er nevnt ovenfor, eller hvis du skal skrive ut tosidig, går du til tiltak 2e.
2a Bruk tykt papir på 216 g/m ² eller lavere. Er problemet løst?	Oppgaven er fullført.	Gå til tiltak 3a.
2b Bruk tynt papir på 60 g/m ² eller mer. Er problemet løst?	Oppgaven er fullført.	Gå til tiltak 3a.
2c Kontroller at konvoluttene er lagt riktig i dokumentmateren i henhold til instruksjonene i "Legge konvolutter i universalmateren (MPF)" på side 156. Er problemet løst?	Oppgaven er fullført.	Gå til tiltak 3b.
2d Kontroller at utskriftsmaterialet ikke er krøllet. Er problemet løst?	Oppgaven er fullført.	Gå til tiltak 3a.
2e Er utskriftsmaterialet fuktig?	Gå til tiltak 3c.	Gå til tiltak 3a.
3a Luft utskriftsmaterialet. Er problemet løst?	Oppgaven er fullført.	Gå til tiltak 3c. Hvis du utfører manuell tosidig utskrift, eller hvis du bruker en konvolutt, kontakt Dell.
3b Hvis konvoluttene er deformert, må den rettes ut, eller bruk en annen konvolutt. Er problemet løst?	Oppgaven er fullført.	Gå til tiltak 3a.
3c Snu utskriftsmaterialet. Er problemet løst?	Oppgaven er fullført.	Gå til tiltak 4.
4 Bruk utskriftsmateriale som ikke er fuktig. Er problemet løst?	Oppgaven er fullført.	Kontakt Dell.

Stopp som skyldes flermating

Tiltak	Ja	Nei
1 Fjern papiret fra den prioriterte arkmateren, og kontroller at papiret er lagt riktig i dokumentmateren. Er problemet løst?	Oppgaven er fullført.	Gå til tiltak 2.
2 Er utskriftsmaterialet fuktig?	Gå til tiltak 3a.	Gå til tiltak 3b.
3a Bruk utskriftsmateriale som ikke er fuktig. Er problemet løst?	Oppgaven er fullført.	Gå til tiltak 3b.
3b Luft utskriftsmaterialet. Er problemet løst?	Oppgaven er fullført.	Kontakt Dell.

Problemer med trådløs tilkobling

Problem	Tiltak
Kan ikke sette opp trådløs tilkobling.	Sørg for at Ethernet-kabelen (bare Dell C1760nw Color Printer) og USB-kabelen er koblet fra skriveren. Sørg for at Trådløst LAN er satt til Aktiver. Se under "Trådløst LAN" på side 127. Prøv å deaktivere brannmuren på datamaskinen. Brannmuren på datamaskinen kan blokkere kommunikasjon med skriveren.
Kan ikke sette opp trådløs tilkobling med WPS (Wi-Fi Protected Setup®).	Sørg for at sikkerhetsinnstillingene til det trådløse LAN-tilgangspunktet eller ruterer er WPA eller WPA2. (WEP støttes ikke av WPS.) Slå skriveren av og på igjen.
Meldingen Overlappingsfeil av trådløs økt vises når du setter opp trådløs tilkobling.	To eller flere trådløse LAN-tilgangspunkter eller ruterer kan utføre WPS-oppsett samtidig. Vent en stund og prøv igjen.
Kan ikke sette opp trådløs tilkobling med WPS-PBC (Wi-Fi Protected Setup-Push Button Configuration).	Trykk på WPS-knappen på det trådløse LAN-tilgangspunktet eller ruterer innen 2 minutter etter start av WPS-operasjonen på skriveren. Informasjon om det trådløse LAN-tilgangspunktet eller ruterer finner du i brukerhåndboken som fulgte med det trådløse LAN-tilgangspunktet eller ruterer.
Kan ikke sette opp trådløs tilkobling med WPS-PIN (Wi-Fi Protected Setup-Personal Identification Number).	Kontroller om PIN-koden du har skrevet inn på datamaskinen er riktig.
Kan ikke koble til det trådløse nettverket etter oppretting av trådløs tilkobling.	Sjekk om passfrasen for WPA/WPA2-kryptering eller WEP-nøkkelen som er satt på det trådløse LAN-tilgangspunktet eller ruterer er endret. (Passfrase kan beskrives som en nøkkel på noen tilgangspunkter eller ruterer.) Informasjon om det trådløse LAN-tilgangspunktet eller ruterer finner du i brukerhåndboken som fulgte med det trådløse LAN-tilgangspunktet eller ruterer.

Andre problemer

Problem	Tiltak
Det er kondens i skriveren.	Dette oppstår vanligvis innen noen timer etter at du har varmet opp rommet om vinteren. Dette skjer også når skriveren brukes på et sted der den relative luftfuktigheten er minst 85 prosent. Juster luftfuktigheten, eller flytt skriveren til et egnet sted.

Kontakte service

Når du ringer for å få skrivertjeneste, må du være forberedt på å beskrive problemet du har, eller feilmeldingen som vises på skjermen.

Du må oppgi modellen og serienummeret til skrivertypen. Se etiketten på innsiden av sidedekslet på skriveren.

Tillegg

Tillegg	229
Stikkord	231

Tillegg

Dells policy for teknisk støtte

Teknisk støtte fra en tekniker krever samarbeid og deltakelse fra kunden i problemløsningsprosessen, og omfatter gjenoppretting av operativsystem, programvare og maskinvaredrivere til original standardkonfigurasjon som ved utsending fra Dell, samt verifisering av hensiktsmessig funksjonalitet i skriveren og all Dell-installert maskinvare. I tillegg til teknisk støtte fra teknikere, er teknisk støtte via Internett tilgjengelig hos Dell Support. Flere alternativer for teknisk støtte kan kjøpes.

Dell gir begrenset teknisk støtte for skriveren og all Dell-installert programvare og utstyrsenheter. Støtte for tredjeparts programvare og utstyrsenheter gis av den opprinnelige produsenten, inkludert de som er kjøpt og/eller installert av Software & Peripherals (DellWare), ReadyWare og Custom Factory Integration (CFI/DellPlus).

Tjenester på Internett

Du finner mer informasjon om Dell-produkter og -tjenester på følgende nettsteder:

www.dell.com

www.dell.com/ap (gjelder bare for land i Asia og stillehavsregionen)

www.dell.com/jp (gjelder bare for Japan)

www.euro.dell.com (gjelder bare for Europa)

www.dell.com/la (gjelder bare for land i Latin-Amerika og Karibia)

www.dell.ca (gjelder bare for Canada)

Du får tilgang til Dell Support via følgende nettsteder og e-postadresser:

- Nettsteder for Dell Support

support.dell.com

support.euro.dell.com (gjelder bare for Europa)

- E-postadresser til Dell Support

mobile_support@us.dell.com

support@us.dell.com

la-techsupport@dell.com (gjelder bare for land i Latin-Amerika og Karibia)

apsupport@dell.com (gjelder bare for land i Asia og stillehavsregionen)

- E-postadresser til Dell Marketing and Sales

apmarketing@dell.com (gjelder bare for land i Asia og stillehavsregionen)

sales_canada@dell.com (gjelder bare for Canada)

- Anonym filoverføringsprotokoll (FTP)

ftp.dell.com

Logg inn som brukeren `anonymous`, og bruk e-postadressen som passord.

Garanti- og returpolicy

Dell Computer Corporation ("Dell") produserer sine maskinvareprodukter fra deler og komponenter som er nye eller ensbetydende med nye, i henhold til standard praksis i bransjen. Gå til support.dell.com hvis du vil ha informasjon om Dells garanti for skriveren.

Informasjon om gjenvinning

Det anbefales at kundene kasserer brukte datamaskiner, skjermer, skrivere og andre eksterne enheter på miljømessig forsvarlig måte. Mulige metoder omfatter ombruk av deler eller hele produkter og gjenvinning av produkter, komponenter og/eller materialer.

På www.dell.com/recyclingworldwide finner du mer informasjon om Dells verdensomspennende gjenvinningsprogrammer.

Kontakte Dell

Du kan få tilgang til Dell-støtte på support.dell.com. Velg aktuelt område på VELKOMMEN TIL DELL-STØTTE-siden, og fyll ut nødvendig informasjon for å få tilgang til hjelpeverktøy og informasjon.

Du kan kontakte Dell elektronisk ved hjelp av følgende adresser:

- På Internett
www.dell.com
www.dell.com/ap (gjelder bare for land i Asia og stillehavsregionen)
www.dell.com/jp (gjelder bare for Japan)
www.euro.dell.com (gjelder bare for Europa)
www.dell.com/la (gjelder bare for land i Latin-Amerika og Karibia)
www.dell.ca (gjelder bare for Canada)
- Anonym filoverføringsprotokoll (FTP)
ftp.dell.com
Logg inn som bruker: anonymous, og bruk e-postadressen som passord.
- Elektrisk støttetjeneste
mobile_support@us.dell.com
support@us.dell.com
la-techsupport@dell.com (gjelder bare for land i Latin-Amerika og Karibia)
apsupport@dell.com (gjelder bare for land i Asia og stillehavsregionen)
support.jp.dell.com (gjelder bare for Japan)
support.euro.dell.com (gjelder bare for Europa)
- Elektrisk anbudstjeneste
apmarketing@dell.com (gjelder bare for land i Asia og stillehavsregionen)
sales_canada@dell.com (gjelder bare for Canada)

Stikkord

Numerikk

100Base-TX full Dupleks, 102
100Base-TX halv Dupleks, 102
10Base-T full-dupleks, 102
10Base-T halv-dupleks, 102

A

A4, 148
A5, 148
Ad-Hoc, 107
Adm.meny, 126
Administratorpassord, 109
Anbefalt papir, 144
Angi IP-adressen, 39
Angi verdier, 198
Antall ark, 91
Autentiser trap-feil, 106
Autom. logg utskrift, 133
Automatisk loggutskrift, 92-93
Automatisk SSID-oppsett, 32
Autoreg.just., 135
Autoregistreringsjustering, 92, 96
Avbryte en utskriftsjobb, 170
Avbryt-knapp, 77
Avklare papirstopp, 201
Avklare papirstopp fra baksiden av skriveren, 204
Avklare papirstopp fra forsiden av skriveren, 203
Avklare papirstopp fra mottakerbrettet, 206

B

B5, 148
Bakdeksel, 22, 202
Basisminne, 181

Bestill tilbehør, 84, 86
Bestille tilbehør, 25
Bestrøket, 134-135
Blandet modus PSK, 107
Bonjour (mDNS), 100, 102, 105, 130
Breddeskinner for papir, 21
Bruk nye innstillinger-knapp, 87
BTR-oppdatering, 92, 96, 137
BTR-oppdateringsmodus, 119

C

C5, 148
CCP, 144

D

DE AMERIKANSKE MYNDIGHETERS
BEGRENSEDE RETTIGHETER, 13
Deaktivere panellås, 140
Deaktiverer utskrift med større
papirstørrelse, 91, 93
Dell Administrasjonssystem for tilbehør, 173
Dell Printer Configuration Web Tool, 81
Dell servicenummer, 90
Dells policy for teknisk støtte, 229
Delt utskrift, 64
Detaljer, 90
DL, 148
DL LEF, 148
DNS, 99, 103
Drift, 182
Driver, 17

E

Eier, 90-91
Ekspresstjenestekode, 90
Ekspresstjenestekode, 134
Emuleringer, 182
Endre passord, 139
Enhetsinnstillinger, 93, 125
E-postvarsel, 84, 86, 102, 104, 130
Ethernet, 98, 102, 183
Ethernet-innstillinger, 102
Ethernet-port, 22, 29
Ethernet-tilkobling, 34
Etikett, 92, 95, 116-117, 134-135, 147
EWS, 130
EWS-innstillinger, 101
Executive, 148

F

F/W-versjon, 133
Fargereg.just., 135
Fargeregistreringsjustering, 117
Fargeregistreringsjusteringer, 96
Fargeregistreringsskjema, 96, 196
Fargetestside, 93, 125
Feilhistorie, 93, 125
Feilsøking, 211
Finne informasjon, 17
Finne verdier, 197
Firmware versjon, 90
Flytende krystallskjerm, 77
Folio, 148
Forlenger for mottakerbrett, 21, 166
Forlenger for universalmater (MPF), 21
Forside, 21, 202
Frekvens, 181
Fremkallerbevegelsesmodus, 122

Frigivningshåndtak på bakdeksel, 22
Fuktighetsområde for lagring, 182
Fullførte jobber, 83, 91
Fuserenhet, 202

G

Garantier, 230
Garantiinformasjon, 17
Gjeldende Ethernet-innstillinger, 102
Gjenopprett innstillinger-knapp, 87
Grensesnitt, 182
Grunnleggende informasjon, 101
Grunnleggende skriverproblemer, 211
Gruppenavn, 105

H

Hendelsespanel, 85
Hoved, 92
HTTP, 99, 104
Hurtigstartverktøy, 174
Hurtigveiledning, 17
Høyde over havet, 182
Høyre ramme, 87

I

ID, 90-91
Identifisere utskriftsmateriale og spesifikasjoner, 148
Ikke-Dell fargetoner, 92, 97, 138
Ikke-Dell toner, 119
Illustrasjon av skriver, 85
Informasjon om gjenvinning, 230
Infrastruktur, 107
Initialiser NIC NVRAM, og start skriver på nytt., 108
Innledende innstillinger, 37

Innloggingsfeil, 94, 139
Innstillinger for e-postserver, 100, 104
Innstillinger for e-postvarsel, 101, 105
Installere skriverdrivere, 51, 71
IP-adresse, 39, 83, 85, 106
IP-filter, 100, 130
IP-filter (IPv4), 109
IPv4, 99-100, 103, 106
IPv6, 99, 103, 106

J

Jobbhistorie, 93, 125
Jobbliste, 83, 90
Jobbnavn, 90-91
Jobbstatus, 90
Juster BTR, 92, 95, 116, 134
Juster fuserenhet, 92, 95, 117, 134
Juster høyde, 92, 97, 118, 138
Justere fargeregistrering, 196

K

Kabel, 183
Karbonfritt kopipapir, 144
Kensington-lås, 24
Klar-/feilindikator, 77
Koble skriveren til datamaskinen eller nettverket, 29
Koble til direkte, 29
Koble til skriveren, 29
Koblingskanal, 107
Koblingskvalitet, 107
Kompatibilitet med operativsystem, 181
Konfigurere direkte tilkobling, 51
Konfigurere nettverkstilkobling, 54
Kontakt Dell Support på, 84, 86
Kontakte service, 225

Kontaktperson, 85
Kontrollere IP-innstillinger, 41
Konvolutt, 92, 95, 116-117, 134-135, 146
Konvolutt 10, 148
Kopier skriverinnstillinger, 84, 86, 110
Kopier skriverinnstillingsrapport, 110
Kryptering, 107-108

L

Lagre forbruksvarer, 188
Lagre utskriftsmateriale, 147, 169, 187
Lagring, 182
LCD, 77
LCD-skjerm, 77
Legal, 148
Legge i brevhode, 145, 158, 163
Legge i konvolutter, 156, 161
Legge i papir, 43
Legge i utskriftsmateriale, 151
Legge utskriftsmateriale i den prioriterte arkmateren (PSI), 48, 159
Legge utskriftsmateriale i universalmateren (MPF), 43, 151
Lengdeskinne, 21
Letter, 148
LPD, 99, 102-103, 130

M

MAC-adresse, 102, 107
Mange opp, 187
Manuell dupleksutskrift, 164
Manuelt SSID-oppsett, 33
Maskinsjekk, 121
Melding om lite toner, 133
Menyelementer, 88
Menyinnstillinger, 91, 112
Meny-knapp, 77

Merkenummer for aktiva, 90
MIB-kompatibilitet, 182
Miljø, 182
Miljøsensorinformasjon, 122
Minne, 181
Minnekapasitet, 90
mm/tomme, 91, 93, 132
Monarch, 148
Monarch LEF, 148
Monteringsdiagram, 18
Mottakerbrett, 21, 89, 202
Mål, 181
Mål for utskriftsmateriale, 151

N

Navn på deler, 21
NCR, 144
Nettverk, 126
 Ethernet, 126
 Protokoll, 130
 TCP/IP, 129
 Tilbakestill LAN, 130
 Tilbakestill trådløst, 129
Nettverk firmware versjon, 90
Nettverksinnstillinger, 120
Nettverkstype, 107
Nominell spenning, 181
Nullstill skriververser, 108

O

OCR, 144
Om skriveren, 21
Omslag, 89, 92, 95, 116-117, 134-135
Onlinehjelp, 84, 86
Operatørpanelet, 21, 77
 knapp, 77
Oppdateringsknapp, 87

Oppdateringsmodus, 122
Oppsettside for E-postvarsling, 100
Oppsettside for skriververser, 98
Overføringsbelte, 22
Overføringsrull, 22
Overtrukket, 92, 95, 116-117

P

Panellås, 138
Panellås aktivert, 92, 138
Panellås-funksjon, 140
Panelspråk, 80, 92-93, 140
Papir, 143
 egenskaper, 143
 fiberinnhold, 144
 fiberretning, 144
 fuktighetsinnhold, 143
 glatthet, 143
 krølling, 143
 vekt, 143
Papir brukt, 110
Papir som ikke kan brukes, 144
Papirmaterull, 22
Papiersjakt, 22
Papirskuffer, 89
Papirstopp, 223
Papirstørrelse, 148
Papirtetthet, 92, 95, 116, 134
Papirtype, 149
PDL, 182
Peer-to-Peer, 68
Pek og skriv ut, 66
Platen Software and Documentation, 17, 38
Port9100, 99, 102-103, 130
Portinnstillinger, 102
Portstatus, 100, 102
Prg.nedlasting, 139
Prioritert arkmater (PSI), 21

Problemer med trådløs tilkobling, 224
Problemer med utskriftskvalitet, 213
Produktfunksjoner, 19
Programvarenedlastning, 92
Prosesorhastighet, 90
Påloggingsfeil - forsøk, 92

R

Rapporter, 93, 114
Rapportside, 170
Relativ fuktighet, 182
Rengjør fremkaller, 96, 136
Rengjøre CTD-sensoren, 195
Rengjøre skriveren innvendig, 192
Rengjøringsstav for skrivehode, 21
Resirkulert, 92, 95, 116-117, 134-135
Retningslinjer for utskriftsmateriale, 143
Returpolicy, 230

S

Sende jobb til utskrift, 169
Serienummer for skriver, 90
Servicekode, 18
Servicemerke, 18, 133
Sett passord, 84, 86, 109
Sette inn en tonerkassett, 190
Sette opp skriveren, 37
Sett-knapp, 77
Side med enhetsminnstillinger, 79
Sidetelling for skriver, 110
Sikkerhet, 109
Sikkerhetsinformasjon, 17
Sikkerhetsinnstillinger, 92, 94, 107, 138
Sikkerhetsspor, 22
Skjema, 137
Skjemautskrift, 121

Skjermproblemer, 211
Skrive ut, 169
Skrive ut på brevhode, 145
Skriverdriverens status før installasjon, 51
Skriverhendelser, 90
Skriverinformasjon, 84, 86, 90, 112
Skriverinnstillinger, 83, 86, 91, 93, 125
Skriverinnstillingsrapport, 91
Skriverjobber, 83, 86, 90
Skrivermelding, 177
Skrivernavn, 100
Skriverprogramvare, 173
Skriverrevisjonsnivå, 90
Skriverserverinnstillinger, 84, 86, 98, 101
Skriverserverrapporter, 98
Skriverespesifikasjoner, 181
Skriverstatus, 83, 86, 89
Skrivertype, 89
Slå på skriveren, 36
SNMP, 100, 102, 105
SNMP UDP, 130
Som ikke krever karbon, 144
Spaker, 22, 202
Spare forbruksvarer, 187
Spesifikasjoner for tilkopling, 29, 183
SSID, 107
Standard papirstørrelse, 91, 93
Start skriver på nytt, 108
Status for forbruksvarer, 187
Statusmonitorkonsoll, 173
Statusmonitor-widget, 174
Statusvindu for utskrift, 173
Std. Papirstørrelse, 132
Sted, 85, 90
Sted for papirstopp, 202
Strøm, 181
Strømknapp, 21

Strømkobling, 22
Strømsparer tid, 80, 131
Strømtilførsel, 181
Støtte
 kontakte Dell, 230
Systeminnstillinger, 91, 93, 101, 114, 131

T

Ta ut tonerkassett, 188
TCP/IP, 103
TCP/IP-innstillinger, 99, 103, 114, 120
Temperatur, 182
Tid for sendt jobb, 90-91
Tid for strømsparing – dyp hvilemodus, 91, 93
Tid for strømsparing – hvilemodus, 91, 93
Tid for strømsparing – Tidsur auto. Av, 91, 93
Tidsavbrudd for feil, 91, 93, 132
Tidsavbrudd for jobb, 91, 93, 132
Tilbakestill standarder, 97, 119, 137
Tilkoplingstype, 29, 183
Tillegg, 229
Tilpasning av nettkobling, 92, 98
Tjenester på Internett, 229
Tonerdeksel, 21
Toneroppdatering, 137
Toppramme, 85
Trap-melding 1-4, 106
Trykkingsnummer, 91
Trådløs status, 127
Trådløs tilkobling, 30
Trådløse innstillinger, 98, 107
Trådløst LAN, 107, 127
Trådløst oppsett, 127

U

Universalmater (MPF), 21, 202

Unngå papirstopp, 169, 201
USB, 183
USB-innstillinger, 92, 94, 131
USB-port, 22, 29, 92, 94, 131
Utdataresultat, 91
Utskriftshastighet, 89
Utskriftskvalitetsgaranti, 182
Utskriftsmateriale, 187
Utskriftsproblemer, 211
Utskriftsvolum, 84, 86, 110

V

Vanlig, 92, 95, 116-117, 134-135
Vanlig tykt, 92, 95, 116-117, 134-135
Varsel om lite toner, 92-93
Vedlikehold, 133
Vedlikehold av skriver, 94
Vedlikeholde skriveren, 187
Vedlikeholdsskjema, 97
Veiviser for oppstart, 133
Velg URL for ny bestilling, 92
Velge forhåndshullet papir, 146
Velge forhåndstrykt utskriftsmateriale og
 brevhode, 145
Velge papir, 144
Venstre ramme, 86
Verktøykasse, 111
Vert I/F, 90-91
vertsbasert skriverdriver, 51, 54
Vertsnavn, 90-91, 100
Viktig informasjon, 17

W

WEP, 107-108
Wi-Fi | WPS-knapp, 31, 77
 Baklys, 78
WPA-PSK, 108

WPA-PSK AES/WPA2-PSK AES, 107

WPA-PSK TKIP, 107

WPS-oppsett, 129

WPS-PBC, 31

WPS-PIN, 32

WSD, 62, 99, 102, 104, 130

