

INSPIRON™ 910

GUIA DE CONFIGURAÇÃO

Modelo PP39S

Notas, Avisos e Advertências

 **NOTA:** Uma NOTA fornece informações importantes para ajudar a utilizar melhor o computador.

 **AVISO:** Um AVISO indica danos potenciais no hardware ou uma perda de dados e diz como pode evitar esse problema.

 **ADVERTÊNCIA:** Uma ADVERTÊNCIA indica potenciais danos no equipamento, lesões corporais ou morte.

As informações deste documento estão sujeitas a alterações sem aviso prévio.

© 2008 Dell Inc. Todos os direitos reservados.

É estritamente proibida a reprodução destes materiais sem autorização por escrito da Dell Inc.

Marcas comerciais mencionadas neste texto: *Dell*, o logótipo *DELL*, *Inspiron*, *YOURS IS HERE* e *DellConnect* são marcas comerciais da Dell Inc.; *Intel* e *Atom* são marcas registradas e *Core* é uma marca comercial da Intel Corporation; *Microsoft*, *Windows* e *Windows XP* são marcas comerciais ou marcas registradas da Microsoft Corporation nos Estados Unidos e/ou noutros países; *Bluetooth* é uma marca registrada propriedade da Bluetooth SIG, Inc. e é utilizada pela Dell sob licença.

Outros nomes e marcas comerciais podem ser mencionados neste documento como referência às entidades que invocam essas marcas e nomes ou os seus produtos. A Dell Inc. nega qualquer interesse de propriedade sobre outras marcas e nomes comerciais que não os seus.

Conteúdo

Instalar o dispositivo ultra móvel

Inspiron5

Antes de instalar o computador5

Ligar o adaptador de CA6

Ligar o cabo de rede (opcional)7

Ligar o dispositivo ultra móvel Inspiron.....8

Utilizar a tecla da funcionalidade sem fios.....9

Configuração do

Microsoft® Windows® XP10

Ligar à Internet (opcional)10

Utilizar o dispositivo ultra móvel

Inspiron14

Funcionalidades do lado direito14

Funcionalidades do lado esquerdo16

Funcionalidades da base do computador

e do teclado18

Funcionalidades do ecrã.....21

Retirar e voltar a colocar a bateria22

Funcionalidades do software23

Resolver problemas24

Problemas de rede.....24

Problemas de energia25

Problemas de memória26

Bloqueios e problemas de software27

Utilizar ferramentas de suporte30

Centro de suporte da Dell.....30

Mensagens do sistema.....31

Resolução de problemas de hardware33

Dell Diagnostics33

Restaurar o sistema operativo36

Reinstalação do sistema operativo

Windows.....36

Obter ajuda	38
Suporte técnico e apoio ao cliente	39
Serviços on-line	39
Serviço AutoTech	40
Informações sobre produtos	41
Antes de telefonar	41
Contactar a Dell	42
Encontrar mais informações e recursos	44
Especificações básicas	46
Índice remissivo	54

Instalar o dispositivo ultra móvel Inspiron

Esta secção fornece informações sobre como configurar o seu dispositivo ultra móvel Inspiron 910 e ligar os periféricos.

Antes de instalar o computador

Ao posicionar o seu computador, certifique-se de que existe acesso fácil a uma fonte de alimentação, ventilação adequada e uma superfície nivelada para colocar o computador.

A restrição do fluxo de ar em torno do dispositivo ultra móvel Inspiron pode causar o sobreaquecimento. Para evitar o sobreaquecimento, certifique-se de que deixa pelo menos 10,2 cm na parte de trás do computador e um mínimo de 5,1 cm em todos os lados. Nunca coloque o computador num espaço fechado (como um armário ou gaveta), quando ele estiver ligado.



ADVERTÊNCIA: Não bloqueie, não introduza objectos e nem permita a acumulação de poeira nas aberturas de ventilação. Não guarde o computador Dell™ num ambiente com pouco fluxo de ar, como o caso de uma mala fechada, enquanto este está em funcionamento. A restrição do fluxo de ar pode danificar o computador ou provocar um incêndio. O computador liga o ventilador quando ficar demasiado quente. O ruído do ventilador é normal e não indica qualquer problema.



AVISO: A colocação ou empilhamento de objectos pesados ou afiados sobre o computador pode causar danos permanentes ao computador.

Ligar o adaptador de CA

Ligue o adaptador de CA ao computador e depois ligue-o a uma tomada eléctrica ou a um estabilizador eléctrico.

⚠ ADVERTÊNCIA: O adaptador de CA funciona com tomadas eléctricas universais. Contudo, as fichas de alimentação e as extensões eléctricas variam de acordo com os países. Utilizar um cabo incompatível ou ligar incorrectamente o cabo à extensão ou à tomada eléctrica pode provocar incêndio ou danos no equipamento.

➡ AVISO: Quando desligar o cabo do adaptador de CA do computador, puxe pelo conector e não pelo cabo. Deve puxar firmemente mas com precaução para evitar danificar o cabo.

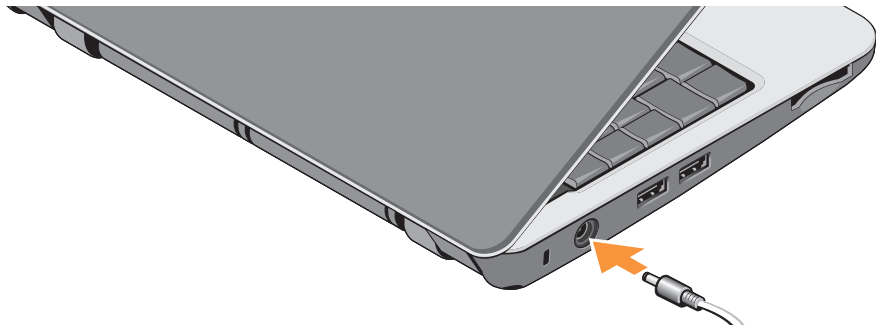

Ligar o cabo de rede (opcional)

Para utilizar uma ligação de rede com fios, ligue o cabo de rede.



Instalar o dispositivo ultra móvel Inspiron

Ligar o dispositivo ultra móvel Inspiron

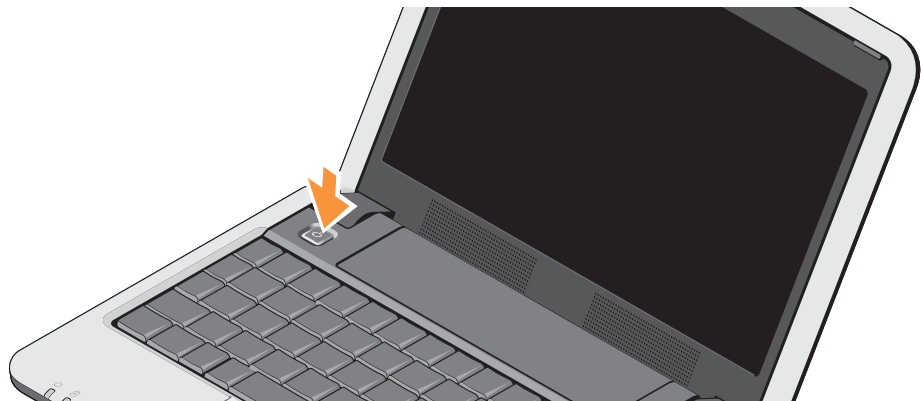

Utilizar a tecla da funcionalidade sem fios

Para activar a funcionalidade sem fios, com o computador ligado, prima a combinação de teclas da funcionalidade sem fios (<Fn><2>)

no teclado. Aparece no ecrã uma confirmação da sua selecção.

Esta combinação de teclas permite-lhe desligar rapidamente todos os rádios sem fios (Bluetooth® e WiFi), tal como quando lhe for pedido para desactivar os rádios sem fios durante um voo. Ao premir <Fn><2> uma vez, desliga todos os sinais de rádio. Premindo de novo esta combinação de teclas, faz com que retornem aos respectivos estados em que se encontravam antes de premir a combinação de teclas pela primeira vez.

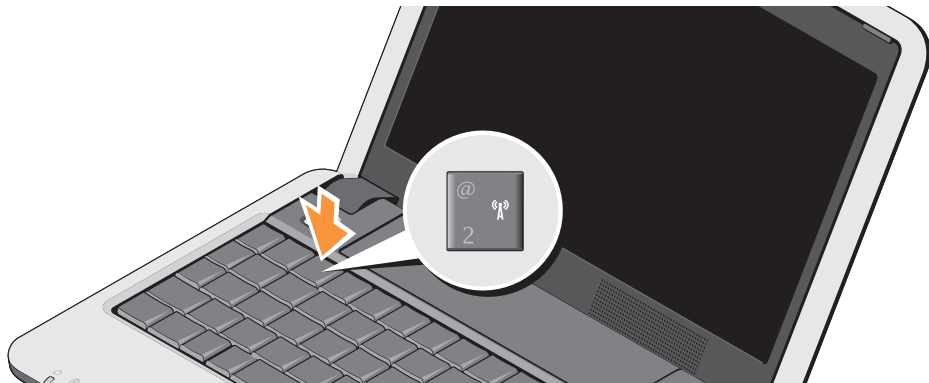

Configuração do Microsoft® Windows® XP

Se adquiriu o sistema operativo Windows XP juntamente com o seu computador, ele já está configurado. Para instalar o Windows XP pela primeira vez, siga as instruções apresentadas no ecrã. Os ecrãs irão guiá-lo ao longo dos vários procedimentos, incluindo a aceitação de contratos de licença, a configuração de preferências e de uma ligação à Internet.

- ➔ **AVISO:** Não interrompa o processo de configuração do sistema operativo, caso contrário poderá inutilizar o computador.

Ligar à Internet (opcional)

- ✎ **NOTA:** As ofertas dos ISPs (fornecedores do serviço de Internet) variam de acordo com o país.

Para efectuar a ligação à Internet, necessita de um modem externo ou ligação de rede e de um fornecedor de serviço de Internet (ISP).

- ✎ **NOTA:** Se a sua encomenda original não incluir um modem USB externo ou um adaptador WLAN, pode adquirir um no website da Dell em www.dell.com.

Configurar uma ligação à Internet com fios no Windows XP

Se estiver a utilizar uma ligação de acesso telefónico, ligue a linha telefónica ao modem USB externo (opcional) e à tomada de parede do telefone antes de configurar a ligação à Internet. Se estiver a utilizar uma ligação de modem DSL ou cabo/satélite, contacte o seu ISP ou fornecedor do serviço de telefone móvel para obter instruções de configuração e consulte a secção “Configurar uma ligação à Internet no Windows XP” na página 11.

Configurar uma ligação sem fios no Windows XP

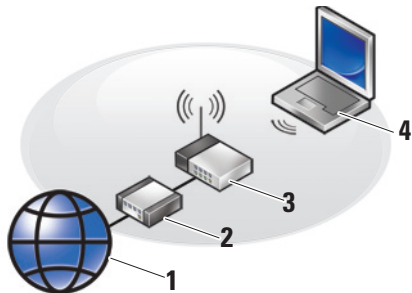

1. Serviço de Internet
2. Modem DSL ou cabo
3. Router sem fios
4. Computador portátil com placa de rede sem fios

Consulte a documentação do computador ou do router para obter mais informações sobre como configurar e utilizar a rede sem fios.

Antes de poder utilizar a ligação sem fios à Internet, precisa de ligar o computador ao router sem fios.

Para configurar uma ligação através de um router sem fios:

1. Guarde e feche todos os ficheiros abertos e saia de todos os programas abertos.
2. Clique em **Iniciar** → **Internet Explorer** → **Ligar à Internet**.
3. Siga as instruções apresentadas no ecrã para concluir a configuração.

Configurar uma ligação à Internet no Windows XP

Para configurar uma ligação à Internet, execute os passos descritos na secção seguinte.

NOTA: Se não conseguir estabelecer ligação à Internet, mas já o tiver feito anteriormente, o ISP poderá ter o serviço temporariamente suspenso. Contacte o ISP para verificar o estado do serviço ou tente efectuar a ligação mais tarde.

Instalar o dispositivo ultra móvel Inspiron

 **NOTA:** Tenha à mão os dados relativos à subscrição do serviço do ISP. Se não tem um ISP, o assistente Ligar à Internet pode ajudá-lo a obter um.

1. Guarde e feche todos os ficheiros abertos e saia de todos os programas abertos.
2. Clique em **Iniciar** → **Internet Explorer** → **Ligar à Internet**.
3. Na janela seguinte, clique na opção adequada:
 - a. Se não tiver um ISP, clique em **Escolher de uma lista de fornecedores de serviços Internet (ISPs)**.
 - b. Se já obteve informações de configuração a partir do seu ISP mas não recebeu um CD de configuração, clique em **Configurar a minha ligação manualmente**.
 - c. Se possuir um CD de configuração, clique em **Utilizar o CD dum ISP**.

 **NOTA:** O seu computador pode ou não ter uma unidade óptica externa. Utilize uma unidade óptica externa ou qualquer dispositivo de armazenamento externo para os procedimentos relacionados com discos.

4. Clique em **Seguinte**.

Se seleccionou **Configurar a minha ligação manualmente** no passo 3, continue para o passo 5. Caso contrário, siga as instruções apresentadas no ecrã para concluir a configuração.

 **NOTA:** Se não sabe qual o tipo de ligação a seleccionar, contacte o seu ISP.





5. Clique na opção adequada em **Como deseja efectuar a ligação à Internet?** e clique em **Seguinte**.
6. Utilize a informação de configuração fornecida pelo seu ISP para concluir a configuração.

Utilizar o dispositivo ultra móvel Inspiron

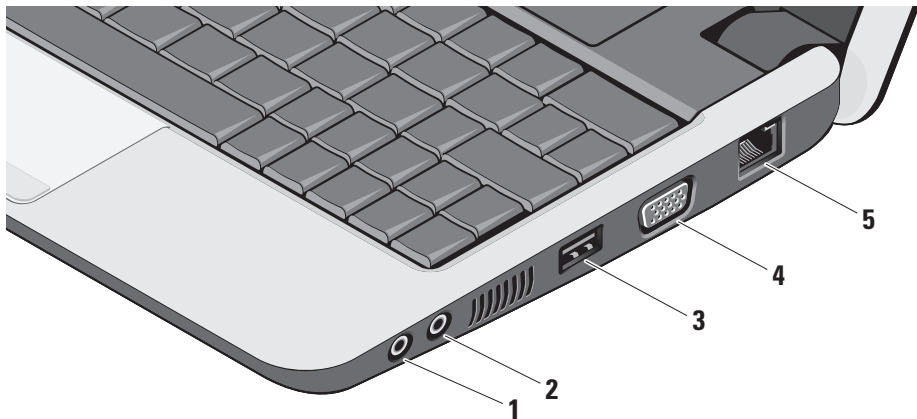
O Inspiron 910 apresenta indicadores, botões e funcionalidades que fornecem informações rápida e atalhos economizadores de tempo para as tarefas comuns.

Funcionalidades do lado direito



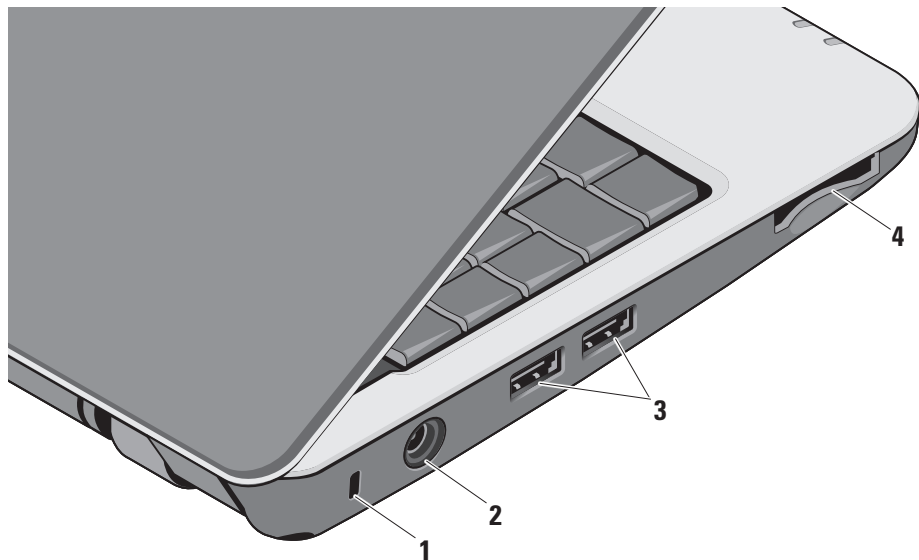

-  **Conector de saída de áudio/ auscultadores** – Liga a um par de auscultadores, ou envia áudio para uma coluna com alimentação ou sistema de som.
-  **Conector de entrada de áudio/ microfone** – Liga a um microfone ou sinal de entrada para utilização com programas de áudio.
-  **Conector USB 2.0** – Liga a dispositivos USB, como um rato, teclado, impressora, unidade externa ou leitor de MP3.
-  **Conector VGA** – Liga a um monitor ou projector.
-  **Conector de rede** – Se estiver a utilizar um sinal de rede por cabo, isto liga o seu computador a um dispositivo de rede ou de banda larga.

Funcionalidades do lado esquerdo



- 1 Ranhura do cabo de segurança** – Liga um dispositivo de anti-roubo disponível comercialmente ao computador.

 **NOTA:** Antes de adquirir um dispositivo anti-furto, certifique-se de que é compatível com a ranhura do cabo de segurança existente computador.

- 2**  **Conector do adaptador de CA** – Liga ao adaptador de CA para alimentar o computador e carregar a bateria quando o computador não está a ser utilizado.

- 3**  **Conectores USB 2.0 (2)** – Ligam a dispositivos USB, como um rato, teclado, impressora, unidade externa ou leitor de MP3.

- 4**  **SD•MS/Pro•MMC**



Leitor de cartões 3 em 1 – Fornece uma forma rápida e conveniente de visualizar e partilhar fotos digitais, música, vídeos e documentos armazenados nos seguintes cartões de memória digitais:

- Cartão de memória Secure Digital (SD)
- Cartão SDHC (Secure Digital High Capacity)
- Multi Media Card (MMC)
- Memory Stick

 **NOTA:** O computador é fornecido com uma placa de simulação em plástico instalada na ranhura para suportes. As placas de simulação protegem as ranhuras não utilizadas do pó e de outras partículas. Guarde a placa de simulação para utilizar quando não estiver instalado qualquer suporte na ranhura. As placas de simulação de outros computadores podem não se adaptar ao seu computador.

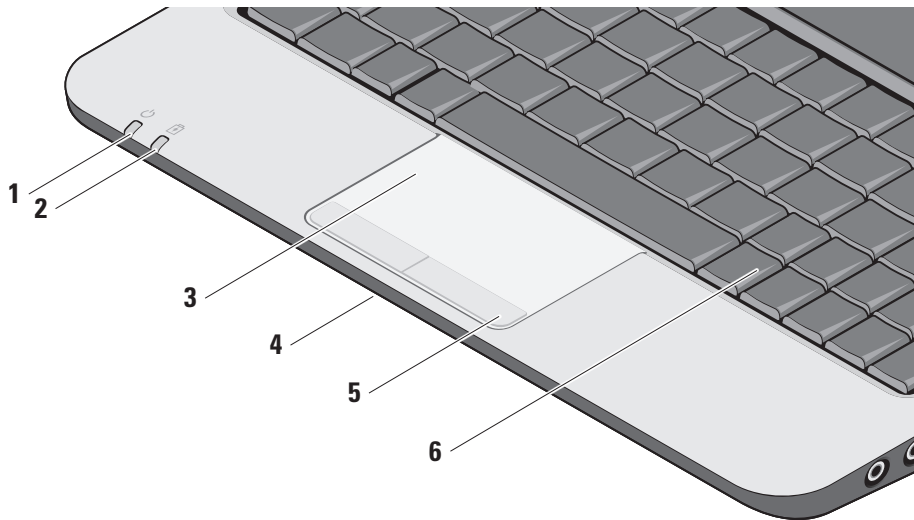
Funcionalidades da base do computador e do teclado







-  **Indicador luminoso de alimentação** – Acende quando o sistema é ligado.
A luz funciona da seguinte forma:
Com alimentação do adaptador de CA:
 - Branca fixa – O computador está ligado, desligado ou em modo de hibernação, e a bateria está a carregar.
 - Branca intermitente – O computador está em modo de espera.
 - Apagada (sem luz) – O computador está desligado ou em modo de hibernação e a bateria está completamente carregada.Com alimentação da bateria:
 - Branca fixa – O computador está ligado.
 - Branca intermitente – O computador está em modo de espera.
 - Apagada (sem luz) – O sistema está desligado ou em modo de hibernação.
-  **Luz de estado da bateria** – Pisca uma luz amarela para indicar que a bateria tem pouca carga. Ligue a um adaptador de CA para carregar a bateria.
- Touch pad** – Fornece a funcionalidade de um rato para mover o cursor, arrastar ou mover itens seleccionados, e fazer clique com o botão esquerdo tocando na superfície.
- Microfone analógico integrado** – Fornece som para conversação de vídeo e gravação de voz.
- Botões do touch pad** – Fornece funções de clique com o botão esquerdo e direito como se fosse um rato.
- Teclado** – As definições deste teclado podem ser personalizadas utilizando o utilitário de definições do sistema.

Utilizar o dispositivo ultra móvel Inspiron

Para obter mais informações sobre o teclado, consulte o *Guia de Tecnologia da Dell*. As teclas de controlo de volume e da funcionalidade sem fios também se encontram no teclado.



-  Prima <Fn><2> para ligar/desligar os seus dispositivos sem fios
-  Prima <Fn><3> para ver detalhes sobre o estado e saúde da bateria, e para obter sugestões sobre a bateria
-  Prima <Fn><4> para silenciar o som
-  Prima <Fn><5> para baixar o volume
-  Prima <Fn><6> para aumentar o volume

Funcionalidades do ecrã

O painel do ecrã apresenta uma câmara opcional e os respectivos microfones duplos.

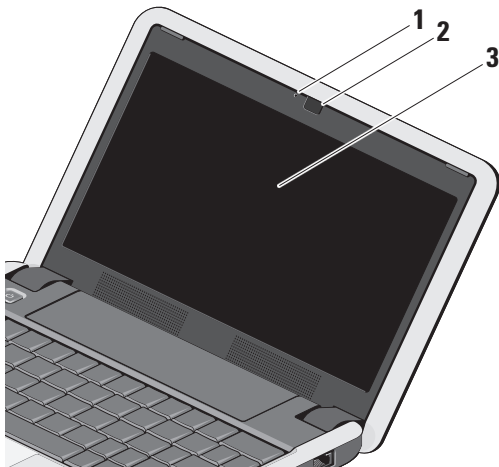

- 1 Luz de actividade da câmara (opcional)** – Indica quando a câmara está ligada ou desligada. Segundo as selecções que efectuou aquando da compra do computador, ele pode não incluir uma câmara.
- 2 Câmara (opcional)** – Câmara integrada para captura de vídeo, conferências e conversa pela Internet. Segundo as selecções que efectuou aquando da compra do computador, ele pode não incluir uma câmara.
- 3 Ecrã** – O seu ecrã pode variar segundo as selecções que efectuou aquando da compra do computador. Para obter mais informações sobre ecrãs, consulte o *Guia de Tecnologia da Dell*.

Retirar e voltar a colocar a bateria

⚠️ ADVERTÊNCIA: A utilização de uma bateria incompatível pode aumentar o risco de incêndio ou de explosão. Este computador deve utilizar apenas baterias compradas junto da Dell. Não utilize baterias de outros computadores.

⚠️ ADVERTÊNCIA: Antes de retirar a bateria, desligue o computador, e remova os cabos externos (incluindo o adaptador de CA).

- 1 Trinco de desbloqueio do compartimento da bateria
- 2 Bateria
- 3 Trinco de bloqueio da bateria

Para retirar a bateria:

1. Desligue o computador e vire-o ao contrário.
2. Deslize o trinco de desbloqueio do compartimento da bateria e o trinco de bloqueio da bateria em direcção às extremidades exteriores.
3. Deslize a bateria para fora do compartimento.

Para recolocar a bateria, deslize-a para dentro do compartimento até ela encaixar e deslize o trinco de bloqueio da bateria para a posição de fechado.

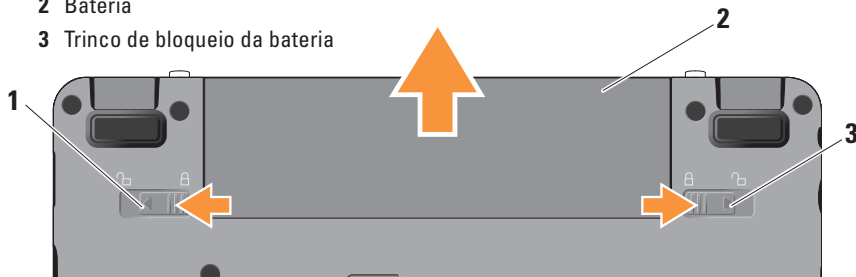

Funcionalidades do software

 **NOTA:** Para obter mais informações sobre as funcionalidades descritas nesta secção, consulte o *Guia de Tecnologia Dell* no computador ou no website de Suporte da Dell em support.dell.com.

Produtividade e comunicação

Pode utilizar o computador para criar apresentações, folhetos, cartões de felicitações, panfletos e folhas de cálculo, consoante as aplicações instaladas no seu computador. Verifique a ordem de compra relativa ao software instalado no seu computador.

Depois de estabelecer ligação à Internet, pode aceder a websites, configurar uma conta de e-mail, enviar e transferir ficheiros, etc.

Entretenimento e multimédia

Pode utilizar o computador para ver vídeos, jogar jogos, ouvir música e rádio na Internet.

Personalizar o ambiente de trabalho no Windows XP

Pode personalizar o seu ambiente de trabalho para alterar a aparência, resolução, papel de parede, protector de ecrã, etc., acedendo à janela **Propriedades de visualização**.

Para aceder à janela de propriedades de visualização:

1. Clique com o botão direito numa área aberta da área de trabalho.
2. Clique em **Propriedades**, para abrir a janela **Propriedades de visualização** e para obter mais informações sobre as opções de personalização.

Resolver problemas

Esta secção fornece informações para resolução de problemas no computador. Se não conseguir resolver o problema utilizando as seguintes directrizes, consulte “Utilizar ferramentas de suporte” na página 30 ou “Contactar a Dell” na página 42.

 **ADVERTÊNCIA: A tampa do computador deve ser removida apenas por pessoal de assistência qualificado. Consulte o *Manual de Serviço* no website de Suporte da Dell em support.dell.com, para obter instruções de serviço avançadas.**

Problemas de rede

Ligações sem fios

Se a ligação de rede sem fios cair

— A combinação de teclas da funcionalidade sem fios pode ter sido premida acidentalmente, desactivando as ligações sem fios. Para activar a funcionalidade sem fios, prima <Fn><2>.

— Pode gerir a rede LAN sem fios utilizando as *Ligações de rede sem fios do Windows*, a partir do Painel de Controlo.

— Poderá haver interferências a bloquear ou interromper a sua ligação sem fios. Experimente aproximar o computador do router sem fios.

Ligações com fios

Se a ligação de rede cair — O cabo de rede está solto ou danificado. Verifique o cabo para se certificar de que está ligado e não danificado.

O indicador luminoso de integridade da ligação no conector de rede integrado permite-lhe verificar se a ligação está a funcionar e fornece informação sobre o estado:

- Verde — Existe uma boa ligação entre uma rede de 10 Mbps e o computador.
- Cor-de-laranja — Existe uma boa ligação entre uma rede de 100 Mbps e o computador.

- Desligado (sem luz) — O computador não consegue detectar uma ligação física à rede.

 **NOTA:** O indicador luminoso de integridade da ligação no conector de rede destina-se apenas à ligação com fios. O indicador luminoso de integridade da ligação não indica o estado de ligações sem fios.

 **NOTA:** Se não conseguir estabelecer ligação à Internet, mas já o tiver feito anteriormente, o ISP poderá ter o serviço temporariamente suspenso. Contacte o ISP para verificar o estado do serviço ou tente efectuar a ligação mais tarde.

Problemas de energia

Se a luz de alimentação estiver apagada — O computador está desligado ou não está a receber energia.

- Encaixe novamente o cabo de alimentação no conector de alimentação do computador e na tomada eléctrica.
- Se o computador estiver ligado a uma extensão eléctrica, certifique-se de que

esta está ligada a uma tomada eléctrica e que se encontra ligada. Retire também os dispositivos de protecção de alimentação, as extensões e os cabos de extensão de alimentação para verificar se o computador liga de forma correcta.

- Certifique-se de que a tomada eléctrica está a funcionar, testando-a com outro dispositivo, como um candeeiro.
- Verifique as ligações do cabo do adaptador CA. Se o adaptador de CA tiver um indicador luminoso, certifique-se de que o adaptador de CA está ligado.

Se a luz de alimentação estiver branca fixa e o computador não estiver a responder — O ecrã pode não estar a responder. Prima o botão de alimentação até que o computador se desligue e depois volte a ligá-lo. Se o problema persistir, consulte o *Guia de Tecnologia da Dell* no website de Suporte da Dell em **support.dell.com**.

Se a luz de alimentação estiver a piscar branca — O computador está no modo de espera. Prima uma tecla, mova o apontador no touchpad ou o rato, ou prima o botão de alimentação para retomar a operação normal.

Se houver interferências que afectem a recepção do computador — Um sinal indesejado está a criar interferências, interrompendo ou bloqueando outros sinais. Algumas possíveis causas de interferência são:

- Cabos de extensão da alimentação, do teclado e do rato.
- Demasiados dispositivos ligados a uma extensão.
- Múltiplas extensões ligadas à mesma tomada eléctrica.

Problemas de memória

Se receber uma mensagem de memória insuficiente —

- Guarde e feche todos os ficheiros e feche os programas que estiverem abertos mas que não estão a ser utilizados, verificando se tal é suficiente para resolver o problema.
- Verifique os requisitos mínimos de memória na documentação do software. Se necessário, instale memória adicional (Consulte o *Manual de Serviço* no website de Suporte da Dell em support.dell.com).
- Restaure os módulos de memória (Consulte o *Manual de Serviço* no website de Suporte da Dell em support.dell.com) para se certificar de que o computador está a comunicar correctamente com a memória.

Se o computador apresentar outros problemas de memória —

- Certifique-se de que está a seguir as directrizes de instalação da memória (consulte o *Manual de Serviço* no website de Suporte da Dell em support.dell.com).
- Verifique se o módulo de memória é compatível com o computador. O seu computador suporta memória DDR2. Para obter mais informações sobre o tipo de memória suportado pelo seu computador, consulte “Especificações básicas” na página 46.
- Execute o Dell Diagnostics (consulte “Dell Diagnostics” na página 33).
- Restaure os módulos de memória (consulte o *Manual de Serviço* no website de Suporte da Dell em support.dell.com) para se certificar de que o computador está a comunicar correctamente com a memória.

Bloqueios e problemas de software

Se o computador não arrancar — Certifique-se de que o cabo de alimentação está firmemente ligado ao computador e à tomada eléctrica.

Se um programa parar de responder — Feche o programa:

1. Prima <Ctrl><Shift><Esc> ao mesmo tempo.
2. Clique em **Aplicações**.
3. Clique no programa que deixou de responder.
4. Clique em **Terminar tarefa**.

Se um programa bloquear repetidamente — Verifique a documentação do software. Se for necessário, desinstale e volte a instalar o programa.

 **NOTA:** O software inclui, geralmente, instruções de instalação na documentação ou nos discos (CD ou DVD).

 **NOTA:** O seu computador pode ou não ter uma unidade óptica externa. Utilize uma unidade óptica externa ou qualquer dispositivo de armazenamento externo para os procedimentos relacionados com discos.

Se o computador deixar de responder —

- ➔ **AVISO:** Poderá perder dados se não conseguir desligar o sistema operativo.

Desligue o computador. Se ao premir uma tecla ou ao mover o rato não conseguir obter uma resposta, prima o botão de alimentação até o computador se desligar e, em seguida, reinicie o computador.

Um programa foi concebido para uma versão anterior do sistema operativo Microsoft® Windows® —

Execute o Assistente de Compatibilidade do Programa. O Assistente de Compatibilidade de Programas configura o programa para que possa ser executado num ambiente diferente do ambiente do Windows XP.

1. Clique em **Iniciar** → **Todos os programas** → **Acessórios** → **Assistente de compatibilidade de programas**.
2. No ecrã de boas-vindas, clique em **Seguinte**.
3. Siga as instruções do ecrã.

Se aparecer um ecrã azul fixo — Desligue o computador. Se ao premir uma tecla ou ao mover o apontador com o touch pad ou o rato não conseguir obter uma resposta, prima e mantenha premido o botão de alimentação até o computador se desligar e, em seguida, reinicie o computador.

Se o computador tiver outros problemas de software —

- Faça imediatamente cópias de segurança dos seus ficheiros.
- Utilize um programa antivírus para verificar a unidade de estado sólido ou CDs.
- Guarde e feche todos os ficheiros ou programas abertos e desligue o computador através do menu **Iniciar**.
- Consulte a documentação de software ou entre em contacto com o fabricante do software para obter mais informações sobre resolução de problemas:

- Certifique-se de que o programa é compatível com o sistema operativo instalado no seu computador.
- Certifique-se de que o seu computador apresente os requisitos mínimos de hardware necessários para executar o software. Para obter mais informações, consulte a documentação do software.
- Certifique-se de que o programa está instalado e configurado correctamente.
- Verifique se os controladores do dispositivo entram em conflito com o programa.
- Se necessário, desinstale e volte a instalar o programa.
- Anote quaisquer mensagens de erro que surgirem para ajudar na resolução de problemas.

Utilizar ferramentas de suporte

 **NOTA:** As instruções nesta secção são para computadores com o sistema operativo Windows XP instalado.

Centro de suporte da Dell

O **Centro de suporte** da Dell ajuda-o a encontrar o serviço, suporte e as informações específicas do sistema que necessita. Para obter mais informações sobre o **Centro de Suporte da Dell** e ferramentas de suporte disponíveis, clique no separador **Serviços** em **support.dell.com**.

Clique no ícone  da barra de ferramentas para executar a aplicação. A página principal disponibiliza ligações para aceder a:

- Auto ajuda (solução de problemas, segurança, desempenho do sistema, rede/Internet, cópia de segurança/recuperação e sistema operativo Windows)

- Alertas (alertas de suporte técnico relevantes para o computador)
- Assistência da Dell (suporte técnico com DellConnect™, apoio ao cliente, formação e tutoriais, como ajudar com Dell on Call, e digitalização on-line com PC CheckUp)
- Sobre o sistema (documentação do sistema, informações de garantia, informações do sistema, actualizações e acessórios)

O topo da página principal do **Centro de Suporte da Dell** apresenta o número de modelo do computador, juntamente com a respectiva etiqueta de serviço e serviço expresso.

Para obter mais informações sobre o **Centro de Suporte da Dell**, consulte o *Guia de Tecnologia da Dell* no computador ou no website de Suporte da Dell em **support.dell.com**.

Mensagens do sistema

Se o computador tiver algum problema ou erro, poderá apresentar uma mensagem de sistema para ajudar a identificar a causa e acção necessária para resolver o problema.

 **NOTA:** Se a mensagem recebida não aparecer nos exemplos seguintes, consulte a documentação do sistema operativo ou do programa que estava em execução no momento em que a mensagem foi apresentada. Em alternativa, poderá consultar o *Manual de Serviço* no website de Suporte da Dell em support.dell.com ou “Contactar a Dell” na página 42 para obter assistência.

Alert! Previous attempts at booting this system have failed at checkpoint [nnnn]. For help in resolving this problem, please note this checkpoint and contact Dell Technical Support (Alerta! Tentativas anteriores de reiniciar este sistema falharam no checkpoint [nnnn]. Para obter ajuda para resolver este problema, anote este checkpoint e contacte o Suporte Técnico da

Dell) — O computador não conseguiu concluir a rotina de arranque três vezes consecutivas devido ao mesmo erro, consulte “Contactar a Dell” na página 42 para obter assistência.

CMOS checksum error (Erro de checksum CMOS) — Possível falha na placa principal ou pouca carga na bateria RTC. Substitua a bateria. Consulte o *Manual de Serviço* no website de Suporte da Dell em support.dell.com ou “Contactar a Dell” na página 42 para obter assistência.

Solid-state disk (SSD) drive failure (Falha na unidade de disco de estado sólido (SSD) — Possível falha da unidade de disco de estado sólido durante o POST, consulte “Contactar a Dell” na página 42 para obter assistência.

Solid-state disk (SSD) drive read failure (Falha na unidade de disco de estado sólido (SSD) — Possível falha da unidade de disco de estado sólido durante o POST da SSD, consulte “Contactar a Dell” na página 42 para obter assistência.

Utilizar ferramentas de suporte

Keyboard failure (Falha do teclado) — Falha do teclado ou cabo solto.

No boot device available (Não está disponível nenhum dispositivo de arranque) — Não há uma partição de arranque na unidade de disco de estado sólido, o cabo da unidade de disco de estado sólido está solto ou não existe um dispositivo de arranque.

- Se a unidade de estado sólido for o dispositivo de arranque, certifique-se de que o conector está ligado e de que a unidade está instalada correctamente e particionada como um dispositivo de arranque.
- Entre no programa de configuração do sistema e verifique se as informações da sequência de arranque estão correctas (consulte o *Manual de Serviço* no website de Suporte da Dell em support.dell.com).

No timer tick interrupt (Interrupção no temporizador) — Um chip na placa do sistema pode estar a funcionar incorrectamente ou pode haver uma falha na placa principal (consulte

o *Manual de Serviço* no website de Suporte da Dell em support.dell.com).

USB over current error (Erro de sobrecarga de USB) — Desligue o dispositivo USB.

O dispositivo USB precisa de mais energia para funcionar correctamente. Utilize uma fonte de alimentação externa para ligar o dispositivo USB, ou se o seu dispositivo tiver dois cabos USB, ligue ambos.

NOTICE - Solid-state Drive SELF MONITORING SYSTEM has reported that a parameter has exceeded its normal operating range. Dell recommends that you back up your data regularly. A parameter out of range may or may not indicate a potential solid-state drive problem (AVISO - O SISTEMA DE AUTO-MONITORIZAÇÃO da unidade de estado sólido reportou que um parâmetro excedeu o seu intervalo de operação normal. A Dell recomenda que efectue uma cópia de segurança dos seus dados regularmente. Um parâmetro fora do intervalo pode ou não indicar um potencial problema na

unidade de estado sólido) — Erro S.M.A.R.T, possível falha na unidade de disco de estado sólido. Esta funcionalidade pode ser activada ou desactivada na configuração do BIOS (consulte “Contactar a Dell” na página 42 para obter assistência).

Resolução de problemas de hardware

Se algum dispositivo não for detectado durante a instalação do sistema operativo ou se for detectado, mas estiver incorrectamente configurado, poderá utilizar o recurso

Resolução de problemas de hardware para resolver o problema de incompatibilidade.

Para iniciar a Resolução de problemas de hardware:

1. Clique em **Iniciar** → **Ajuda e suporte**.
2. Escreva `resolução de problemas de hardware` no campo de pesquisa e prima <Enter> para iniciar a pesquisa.
3. Nos resultados da pesquisa, seleccione a opção que melhor descreve o problema

e prossiga com as etapas seguintes da resolução de problemas.

Dell Diagnostics

Se detectar um problema no seu computador, execute as verificações mencionadas em “Bloqueios e problemas de software” na página 27 e execute o Dell Diagnostics antes de entrar em contacto com a assistência técnica da Dell. É recomendável que imprima este procedimento antes de começar.

 **AVISO:** O Dell Diagnostics funciona apenas em computadores Dell.

 **NOTA:** O disco *Drivers and Utilities* (Controladores e utilitários) é opcional e pode não ser fornecido juntamente com o computador.

Consulte o *Guia de Tecnologia da Dell* para rever as informações de configuração do computador e certifique-se de que o dispositivo que pretende testar é apresentado na configuração do sistema e que está activo.

Utilizar ferramentas de suporte

Inicie o Dell Diagnostics a partir da unidade de disco de estado sólido ou a partir do disco *Drivers and Utilities* (Controladores e utilitários).

Iniciar o Dell Diagnostics a partir da unidade de estado sólido

O Dell Diagnostics está localizado numa partição oculta do utilitário de diagnóstico na unidade de estado sólido.

 **NOTA:** Se o seu computador não mostrar uma imagem de ecrã, consulte “Contactar a Dell” na página 42.

1. Certifique-se de que o computador está ligado a uma tomada eléctrica que esteja a funcionar correctamente.
2. Ligue (ou reinicie) o computador.
3. Quando o logótipo DELL™ aparecer, prima <0> imediatamente. Selecione **Diagnostics** (Diagnóstico) no menu de arranque e prima <Enter>.

 **NOTA:** Se esperar demasiado tempo e se o logótipo do sistema operativo aparecer,



continue a aguardar até que a área de trabalho do Microsoft® Windows® seja apresentada. Em seguida desligue o computador e tente novamente.

 **NOTA:** Se aparecer uma mensagem a informar que não foi localizada qualquer partição do utilitário de diagnósticos, execute o Dell Diagnostics a partir do disco *Drivers and Utilities* (Controladores e utilitários).

4. Pressione qualquer tecla para iniciar o Dell Diagnostics a partir da partição dos utilitários de diagnóstico na unidade de estado sólido.

Iniciar o Dell Diagnostics a partir do disco *Drivers and Utilities*

 **NOTA:** O seu computador pode ou não ter uma unidade óptica externa. Utilize uma unidade óptica externa ou qualquer dispositivo de armazenamento externo para os procedimentos relacionados com discos.

1. Insira o disco *Drivers and Utilities* (Controladores e utilitários).
2. Desligue o computador e reinicie-o. Quando o logótipo DELL aparecer, prima <0> imediatamente.
 **NOTA:** Se esperar demasiado tempo e se o logótipo do sistema operativo aparecer, continue a aguardar até que a área de trabalho do Microsoft® Windows® seja apresentada. Em seguida desligue o computador e tente novamente.
-  **NOTA:** Os passos seguintes alteram a sequência de arranque uma única vez. No próximo arranque, o computador arrancará de acordo com os dispositivos especificados na configuração do sistema.
3. Quando a lista de dispositivos de arranque for apresentada, realce **CD/DVD/CD-RW** e prima <Enter>.
4. Seleccione a opção **Boot from CD-ROM** (Arranque a partir de CD-ROM) no menu apresentado e prima <Enter>.
5. Introduza 1 para iniciar o menu do CD e prima <Enter> para continuar.
6. Seleccione **Run the 32 Bit Dell Diagnostics** a partir da lista numerada. Se houver múltiplas versões na lista, seleccione a versão adequada para o seu computador.
7. Quando o **Main Menu** (Menu principal) do Dell Diagnostics for apresentado, seleccione o teste que pretende executar.

Restaurar o sistema operativo

Se o disco do sistema operativo tiver sido fornecido juntamente com o computador, utilize-o para restaurar o sistema operativo. Porém, a utilização do disco Operating System (Sistema operativo) também apaga todos os dados da unidade de estado sólido.

 **NOTA:** O seu computador pode ou não ter uma unidade óptica externa. Utilize uma unidade óptica externa ou qualquer dispositivo de armazenamento externo para os procedimentos relacionados com discos.

Reinstalação do sistema operativo Windows

Antes de começar

Se estiver a considerar reinstalar o sistema operativo Windows para corrigir um problema com um controlador recentemente instalado, tente utilizar primeiro a opção Recuperação do controlador de dispositivo do Windows.

 **AVISO:** Antes de efectuar a instalação, faça uma cópia de segurança de todos os ficheiros de dados existentes na unidade de estado sólido principal. Para configurações convencionais da unidade de estado sólido, esta é a primeira unidade detectada pelo computador.

Para voltar a instalar o Windows, são necessários os seguintes itens:

- Disco *Dell Operating System* (Sistema operativo Dell)
- Disco *Dell Drivers and Utilities* (Controladores e utilitários Dell)

 **NOTA:** O disco *Dell Drivers and Utilities* (Controladores e utilitários Dell) contém os controladores que foram instalados durante a montagem do computador. Utilize o disco *Dell Drivers and Utilities* (Controladores e utilitários Dell) para carregar os controladores necessários. Dependendo da região onde tiver adquirido

o computador ou do facto de ter ou não solicitado os discos, o disco *Dell Drivers and Utilities* (Controladores e utilitários Dell) e o disco *Operating System* (Sistema operativo) podem não ter sido fornecidos com o computador.

Reinstalar o Windows XP

O processo de reinstalação pode demorar entre uma a duas horas até estar concluído. Depois de reinstalar o sistema operativo, também deve reinstalar os controladores de dispositivo, o programa de protecção de vírus e restante software.

1. Guarde e feche todos os ficheiros abertos e saia de todos os programas abertos.
2. Insira o disco *Operating System* (Sistema operativo).
3. Clique em **Sair** se a mensagem **Instalar Windows** aparecer.
4. Reinicie o computador.
5. Quando o logótipo DELL aparecer, prima <0> imediatamente.

 **NOTA:** Se esperar demasiado tempo e se o logótipo do sistema operativo aparecer, continue a aguardar até que a área de trabalho do Microsoft® Windows® seja apresentada. Em seguida desligue o computador e tente novamente.

 **NOTA:** Os passos seguintes alteram a sequência de arranque uma única vez. No próximo arranque, o computador arrancará de acordo com os dispositivos especificados na configuração do sistema.

6. Quando a lista de dispositivos de arranque for apresentada, realce **CD/DVD/CD-RW Drive** e prima <Enter>.

 **NOTA:** O seu computador pode ou não ter uma unidade óptica externa. Utilize uma unidade óptica externa ou qualquer dispositivo de armazenamento externo para os procedimentos relacionados com discos.

7. Prima qualquer tecla para **Arrancar do CD-ROM**. Siga as instruções apresentadas no ecrã para concluir a configuração.

Obter ajuda

Se o computador apresentar algum problema, execute os passos seguintes para diagnosticar e resolver o problema:

1. Consulte “Resolver problemas” na página 24, bem como os procedimentos a serem executados para solucionar o problema do computador.
2. Consulte “Dell Diagnostics” na página 33 para procedimentos sobre como executar o Dell Diagnostics.
3. Preencha a “Lista de verificação de diagnóstico” na página 41.
4. Utilize o amplo conjunto de serviços online disponibilizados pelo Suporte da Dell (**support.dell.com**) para obter ajuda sobre os procedimentos de instalação e resolução de problemas. Consulte “Serviços online” na página 39 para uma lista mais extensa do Suporte da Dell online.

5. Se as etapas anteriores não resolverem o problema, consulte “Antes de ligar para a Dell” na página 41 e depois “Contactar a Dell” na página 42.

 **NOTA:** Ligue para o Suporte Dell, utilizando um telefone próximo do computador, para que os colaboradores do suporte técnico possam ajudá-lo a executar os procedimentos necessários.

 **NOTA:** O sistema de Código de serviço expresso da Dell pode não estar disponível em todos os países.

Quando solicitado pelo sistema telefónico automatizado da Dell, digite o seu Código de serviço expresso para encaminhar a chamada directamente à equipa de suporte adequada. Se não tiver um Código de serviço expresso, abra a pasta **Acessórios da Dell**, clique duas vezes no ícone **Código de serviço expresso**, e siga as instruções.

 **NOTA:** Alguns dos serviços mencionados abaixo não estão sempre disponíveis em todos os locais fora dos EUA. Contacte o seu representante da Dell para obter informações sobre a disponibilidade.

Suporte técnico e apoio ao cliente

O serviço de suporte da Dell está disponível para responder às perguntas sobre o hardware Dell. Os nossos colaboradores do suporte técnico utilizam ferramentas de diagnóstico por computador para fornecer respostas rápidas e precisas.

Para contactar o serviço de suporte da Dell, consulte “Antes de telefonar” na página 41 e depois veja a informação de contacto relativa à sua região ou visite **support.dell.com**.

Serviços on-line

Pode obter mais informações sobre os produtos e serviços Dell nos seguintes sites:

- **www.dell.com**
- **www.dell.com/ap** (apenas para países da Ásia/Pacífico)

- **www.dell.com/jp** (apenas para o Japão)
- **www.euro.dell.com** (apenas para a Europa)
- **www.dell.com/la** (países da América Latina e Caraíbas)
- **www.dell.ca** (apenas para o Canadá)

Pode aceder ao serviço de suporte da Dell através dos seguintes endereços de correio electrónico e sites da Web:

Sites de suporte da Dell

- **support.dell.com**
- **support.jp.dell.com** (apenas para o Japão)
- **support.euro.dell.com** (apenas para a Europa)

Endereços de correio electrónico do Suporte da Dell

- **mobile_support@us.dell.com**
- **support@us.dell.com**
- **la-techsupport@dell.com** (apenas para países da América Latina e das Caraíbas)
- **apsupport@dell.com** (apenas para países da Ásia/Pacífico)

Obter ajuda

Endereços de correio electrónico do sector de marketing e vendas da Dell

- **apmarketing@dell.com** (apenas para países da Ásia/Pacífico)
- **sales_canada@dell.com** (apenas para o Canadá)

FTP (protocolo de transferência de ficheiros) anónimo

- **ftp.dell.com**

Aceda como utilizador: `anonymous`, e utilize o seu endereço de e-mail como palavra-passe.

Serviço AutoTech

O serviço de assistência automatizado da Dell–AutoTech–disponibiliza respostas gravadas às perguntas mais frequentes colocadas pelos clientes da Dell, sobre os seus computadores portáteis e de secretária.

Ao ligar para esse serviço, utilize um telefone de teclas (multifrequencial) para seleccionar os assuntos relacionados com as suas perguntas. Para obter instruções sobre como aceder ao

número de telefone de contacto da sua região, consulte “Contactar a Dell” na página 42.

Serviço automatizado de estado de pedidos

Para verificar o estado de qualquer produto Dell que tenha encomendado, pode aceder a **support.dell.com**, ou pode telefonar para o serviço de estado da encomenda automatizado. Uma gravação solicita-lhe as informações necessárias para localizar e obter informações sobre a sua encomenda. Para obter o número de telefone para contactar a sua região, consulte “Contactar a Dell” na página 42, para problemas com o seu pedido.

Se houver algum problema com o seu pedido, como peças em falta, peças erradas ou facturação incorrecta, entre em contacto com o serviço de atendimento ao cliente da Dell. Quando ligar, tenha a factura ou a nota de expedição à mão. Para aceder ao número de telefone de contacto da sua região, consulte “Contactar a Dell” na página 42.

Informações sobre produtos

Se necessitar de informações sobre os produtos adicionais disponíveis na Dell, ou se pretender colocar uma encomenda, visite o site da Dell em **www.dell.com**. Para obter o número de telefone da sua região, ou para falar com um especialista de vendas, consulte “Contactar a Dell” na página 42.

Antes de telefonar

 **NOTA:** Quando ligar, tenha o Código de serviço expresso à mão. O código ajuda o sistema telefónico de suporte automatizado da Dell a direccionar a sua chamada com mais eficiência. O número da etiqueta de serviço também lhe pode ser solicitado (este encontra-se na parte posterior ou na parte inferior do seu computador).

Lembramos que é necessário preencher a seguinte lista de verificação de diagnóstico. Se possível, ligue o computador antes de telefonar para o serviço de assistência técnica

da Dell e faça a ligação a partir de um telefone que esteja junto do computador. O utilizador poderá ser solicitado a digitar alguns comandos no teclado, fornecer informações detalhadas durante as operações ou tentar outras opções de resolução de problemas que só podem ser executadas no próprio computador. Tenha a documentação do computador disponível.

Lista de verificação de diagnóstico

- Nome:
- Data:
- Endereço:
- Telefone:
- Etiqueta de serviço (código de barras na parte posterior ou na parte inferior do computador):
- Código de serviço expresso:
- Número de RMA (Return Material Authorization; autorização de devolução de material) (se fornecido pelo técnico do serviço de suporte da Dell):
- Sistema operativo e versão:

Obter ajuda

- Dispositivos:
- Placas de expansão:
- O computador está ligado a uma rede?
Sim /Não
- Rede, versão e adaptador de rede:
- Programas e versões:

Consulte a documentação do sistema operativo para determinar o conteúdo dos ficheiros de configuração do computador. Se o computador estiver ligado a uma impressora, imprima cada ficheiro. Caso contrário, anote o conteúdo de cada ficheiro antes de ligar para a Dell.

- Mensagem de erro, código de sinais sonoros ou código de diagnóstico:
- Descrição do problema e dos procedimentos de resolução efectuados:

Contactar a Dell

 **NOTA:** Consulte “Antes de telefonar” na página 41, antes de contactar a Dell.

Para clientes nos Estados Unidos, telefone para 800-WWW-DELL (800-999-3355).

 **NOTA:** Se não tiver uma ligação activa à Internet, pode encontrar as informações de contacto na sua factura, na nota de compra ou no catálogo de produtos Dell.

A Dell fornece várias opções de suporte e serviço on-line ou através de telefone. A disponibilidade varia de acordo com o país e produto e alguns serviços podem não estar disponíveis na sua área.

Para entrar em contacto com a Dell para tratar de assuntos de vendas, suporte técnico ou serviço de atendimento ao cliente:

1. Visite **support.dell.com**.
2. Verifique o seu país ou região no menu pendente **Choose A Country/Region** (Escolha um país/região) na parte inferior da página.
3. Clique em **Contact Us** (Contacte-nos) no lado esquerdo da página.
4. Seleccione o serviço ou ligação de suporte adequado, com base na sua necessidade.
5. Escolha o método para entrar em contacto com a Dell que lhe seja mais conveniente.

Encontrar mais informações e recursos

Se precisar de:

voltar a instalar o sistema operativo.

executar um programa de diagnóstico do computador, voltar a instalar o software do sistema do portátil, ou actualizar os controladores do computador e os ficheiros Readme.

saber mais sobre o seu sistema operativo, proceder a manutenção dos periféricos, Internet, Bluetooth®, rede e e-mail.

actualizar o computador com memória nova ou adicional, ou uma nova unidade de estado sólido.

voltar a instalar ou substituir uma peça usada ou defeituosa.

Consulte:

o disco do Sistema Operativo.

o disco *Drivers and Utilities* (Controladores e utilitários).



NOTA: Os controladores e as actualizações da documentação estão disponíveis no website de Suporte da Dell™ em **support.dell.com**.

o *Guia de Tecnologia da Dell* instalado no computador ou no website de Suporte da Dell em **support.dell.com**.

o *Manual de Serviço* no website de Suporte da Dell em **support.dell.com**.



NOTA: Em alguns países, abrir e substituir as peças do computador pode anular a garantia. Verifique a garantia e as políticas de devolução antes de trabalhar no interior do computador.

Se precisar de:

encontrar informações sobre as boas práticas de segurança para o seu computador.

rever informações sobre Garantia, Termos e Condições (apenas E.U.A.), instruções sobre Segurança, Regulamentos, informação sobre Ergonomia e o Contrato de Licença do Utilizador Final.

encontrar a Etiqueta de serviço/Código de serviço expresso—Tem de utilizar a etiqueta de serviço para identificar o seu computador em **support.dell.com** ou para contactar o suporte técnico.

encontrar drivers e transferências.
aceder ao suporte técnico e à ajuda do produto.
verificar o estado do seu pedido de novas compras.
encontrar soluções e respostas a perguntas comuns.

localizar informação sobre actualizações de última hora relativas a alterações técnicas efectuadas no seu computador ou material de referência técnica para técnicos ou utilizadores com experiência.

Consulte:

os documentos sobre segurança e regulamentos fornecidos com o computador e também a página sobre conformidade legal (Regulatory Compliance Homepage) em **www.dell.com/regulatory_compliance**.

a parte posterior ou a parte inferior do computador.

o website de Suporte da Dell™ em **support.dell.com**.

Especificações básicas

Modelo do sistema - Dell Inspiron 910

Esta secção fornece informações básicas de que poderá precisar para a configuração, actualização de drivers e actualização do computador.

 **NOTA:** As ofertas podem variar consoante a região. Para obter mais informações sobre a configuração do computador, clique em **Iniciar** → **Ajuda e suporte** e seleccione a opção para visualizar informações sobre o computador.

Processador

Tipo	Intel® Atom™ N270
Cache L2	512 KB
Frequência de barramento externo	533 MHz

Memória

Conectores	um socket SO-DIMM acessível internamente
Capacidades	512 MB e 1 GB
Tipo de memória	533/667/800 MHz DDR2 SO-DIMM
Configuração de memória possível	512 MB, 1 GB

 **NOTA:** Para obter instruções sobre como actualizar a memória, consulte o *Manual de Serviço* no website de Suporte da Dell em **support.dell.com**.

Informações do computador

Chipset do sistema	Intel 945GSE
Largura do bus de dados	64 bits
Largura do barramento DRAM	buses de 64 bits de canal simples
Largura do barramento de endereço do processador	32 bits
Flash EPROM	1 MB
Barramento PCI	32 bits

Armazenamento interno

Tipo	SSD (Unidade de estado sólido) MLC
Capacidade	4 GB, 8 GB ou 16 GB

Comunicações

Tipo de modem	Modem V.92 56K USB externo
Interface do modem	Universal Serial Bus (USB)
Adaptador de rede	LAN Ethernet 10/100 na placa do sistema
Ligações sem fios	WWAN (Mini-Card), WLAN interna (Mini-Card) com WiFi bg, tecnologia sem fios Bluetooth®

Vídeo

Controlador de vídeo	Intel 945GSE UMA
Memória de vídeo	partilha de 8 MB de memória de sistema
Interface LCD	LVDS

Especificações básicas

Áudio

Tipo de áudio	áudio de alta definição com 2 canais
Controlador de áudio	Realtek ALC268
Conversão de estéreo	24 bits (analogico para digital e digitla para analogico)
Interface interna	Áudio de alta definição da Intel
Interface externa	microfone analógico integrado, conector do microfone integrado, conector para auscultadores/altifalantes estéreo
Coluna	dois altifalantes de 4 ohm
Amplificador de altifalante interno	0,5 watt por canal em 4 ohms
Controlos de volume	menus do programa

Portas e conectores

Áudio	microfone analógico integrado, conector do microfone, um conector para auscultadores/altifalantes estéreo
Mini-Card	Duas ranhuras Mini-Card completas Tipo IIIA
Adaptador de rede	Porta RJ-45
USB	três conectores de 4 pinos compatíveis com USB 2.0
Vídeo	Conector de 15 orifícios

Ecrã

Tipo (TrueLife)	8,9 polegadas WSVGA
-----------------	---------------------

Dimensões:

Altura	129,55 mm
--------	-----------

Largura	213,36 mm
---------	-----------

Resolução máxima	1024 x 600
------------------	------------

Taxa de actualização	60 Hz
----------------------	-------

Ângulo de funcionamento	0° (fechado) a 135°
-------------------------	---------------------

Luminosidade	162 mín. 180 tip. cd/m ² (média de 5 pontos)
--------------	--

Ecrã*Ângulos de visualização:*

Horizontal	mín. ±40° (LED)
------------	-----------------

Vertical	mín. +15°/-30° (LED)
----------	----------------------

Distância entre pixéis	0,1905 x 0,189 mm
------------------------	-------------------

Controlos	o brilho pode ser controlado através dos atalhos do teclado (consulte o <i>Guia de Tecnologia da Dell</i> para obter mais informações.)
-----------	---

Teclado

Número de teclas	61 (EUA e Canadá); 66 (Europa); 68 (Japão); 62 (Coreia)
------------------	--

Especificações básicas

Câmara (opcional)

Pixel	0,3 megapixel 1,3 megapixel
Resolução de vídeo	320 x 240 ~ 1280 x 1024 (640x480 a 30fps)
Ângulo de visão diagonal	66°

Touch pad

resolução da posição X/Y (modo de mesa digitalizadora)	240 cpi
<i>Tamanho:</i>	
Largura	área activa do sensor de 62 mm
Altura	rectângulo de 32,5 mm

Bateria

Tipo	íões de lítio com 4 células
Profundidade	58,23 mm
Altura	21,5 mm
Largura	140,6 mm
Peso	0,23 kg
Tensão	14,8 VCC

Tempo de carga (aproximado):

Computador desligado	4 horas
----------------------	---------

Bateria

Tempo de funcionamento	O tempo de funcionamento da bateria varia consoante as condições de funcionamento e pode ser significativamente reduzido em determinadas condições que exijam muita energia. Consulte o <i>Guia de Tecnologia da Dell</i> para obter mais informações.
Tempo de vida útil (aproximado)	300 ciclos de carga/descarga
<i>Variação da temperatura:</i>	
Funcionamento	0° a 35 °C
Armazenamento	-40° a 65 °C
Bateria de célula tipo moeda	CR-2032

Adaptador de CA

Tensão de entrada	100–240 VCA
Corrente de entrada (máximo)	1,0 A
Frequência de entrada	50–60 Hz
Potência de saída	30 W
Corrente de saída	1,58 A (máximo)
Potência de saída nominal	19,0 VCC
<i>Dimensões:</i>	
30 W (APD)	
Altura	59,2 mm
Largura	34,0 mm
Profundidade	85,0 mm
Peso (com cabos)	0,15 kg
30 W (ESP)	

Especificações básicas

Adaptador de CA

Altura	57,0 mm
Largura	40,0 mm
Profundidade	80,0 mm
Peso (com cabos)	0,18 kg

30 W (PI)

Altura	70,0 mm
Largura	36,0 mm
Profundidade	78,0 mm
Peso (com cabos)	0,156 kg

Características físicas

Altura	27,2 mm a 31,7 mm
Largura	232 mm
Profundidade	172 mm

Características físicas

Peso (com uma
bateria de 4 células):

Configurável para menos de	1,07 kg
-------------------------------	---------

Ambiente do computador

Varição da temperatura:

Funcionamento	0° a 35 °C (32° a 95 °F)
Armazenamento	-40° a 65 °C (-40° a 149 °F)

Humidade relativa (máxima):

Funcionamento	10% a 90% (sem condensação)
Armazenamento	5% a 95% (sem condensação)

Ambiente do computador

Vibração máxima (utilizando um espectro de vibração aleatório que simula o ambiente do utilizador):

Funcionamento 0,66 G RMS

Armazenamento 1,3 G RMS

O choque máximo (medido com a unidade de estado sólido na posição "head-parked" (posição de repouso) e um impulso semi-senoidal de 2 ms):

Funcionamento 110 G

Armazenamento 163 G

Ambiente do computador

Altitude (máxima):

Funcionamento -15,2 a 3048 m
(-50 a 10.000 pés)

Armazenamento -15,2 a 10.668 m
(-50 a 35.000 pés)

Nível de contaminação pelo ar G2 ou inferior, como definido pela ISA-S71.04-1985

Índice remissivo

A

- acesso ao FTP, anónimo **40**
- adaptador de CA
 - dimensão e peso **51, 52**
- ajuda
 - obter assistência e suporte **38**
- AutoTech **40**

B

- bus de expansão **47**

C

- Centro de suporte da Dell **30**
- chipset **47**
- computador, configurar **5**
- configuração, antes de começar **5**
- contactar a Dell **41**

54

- Contactar a Dell online **42**
- controladores e transferências **45**

D

- danos, evitar **5**

E

- encontrar mais informações **44**
- endereços de e-mail
 - para suporte técnico **39**
- endereços de e-mail do suporte **39**
- especificações **46**
- estado do pedido **40**
- extensões eléctricas, utilizar **6**

F

- fluxo de ar, permitir **5**
- funcionalidades de software **23**

G

Guia de Tecnologia da Dell
para mais informações **44**

I

ISP
fornecedor de serviço de Internet (ISP) **10**

L

ligação à Internet **10**
ligação de rede
reparar **24**
ligação de rede sem fios **24**
ligar (ligação)
à Internet **10**
Lista de verificação de diagnóstico **41**

M

Mensagens do sistema **31**

Microsoft® Windows® XP

assistente de compatibilidade de
programas **28**
configuração **10**
reinstalar **37**

O

opções de reinstalação do sistema **36**

P

problemas, solucionar **24**
problemas de alimentação, solucionar **25**
problemas de hardware
diagnóstico **33**
problemas de memória
solucionar **26**
problemas de software **27**
processador **46**
produtos
informações e compras **41**

Índice remissivo

R

recursos, encontrar mais **44**

rede com fios

 cabo de rede, ligar **7**

reinstalar

 Windows **36**

Resolução de problemas de hardware **33**

S

serviço de atendimento ao cliente **39**

sites do suporte

 a nível mundial **39**

solucionar problemas **24**

suporte da memória **46**

suporte técnico **39**

V

ventilação, garantir **5**

W

website de suporte da Dell **45**

Windows, reinstalar **36**