



# INSPIRON™

## GUÍA DE CONFIGURACIÓN

Modelo PP29L

## Notas, avisos, y precauciones

-  **NOTA:** Una NOTA proporciona información importante que le ayuda a utilizar su equipo de la mejor manera posible.
-  **AVISO:** Un AVISO indica la posibilidad de daños en el hardware o la pérdida de datos, e informa de cómo evitar el problema.
-  **PRECAUCIÓN:** Un mensaje de PRECAUCIÓN indica el riesgo de daños materiales, lesiones o incluso la muerte.

---

**La información contenida en este documento puede modificarse sin previo aviso.**

© 2008 Dell Inc. Todos los derechos reservados.

Queda estrictamente prohibida la reproducción de estos materiales del modo que sea sin el consentimiento por escrito de Dell Inc.

Marcas comerciales utilizadas en este texto: *Dell*, el logotipo de *DELL*, *Inspiron*, *YOURS IS HERE*, *WiFi-Catcher* y *Dell Connect* son marcas comerciales de Dell Inc.; *Intel*, *Pentium* y *Celeron* son marcas comerciales registradas y *Core* es una marca comercial de Intel Corporation en EE.UU. y otros países; *Microsoft*, *Windows*, el logotipo del botón de inicio de *Windows Vista* y *Windows Vista* son bien marcas comerciales o marcas comerciales registradas de de Microsoft Corporation en Estados Unidos y otros países; *Bluetooth* es una marca comercial registrada propiedad de Bluetooth SIG, Inc. y Dell la usa con licencia.

Otras marcas y otros nombres comerciales pueden utilizarse en este documento para hacer referencia a las entidades que los poseen o a sus productos. Dell Inc. renuncia a cualquier interés sobre la propiedad de marcas y nombres comerciales que no sean los suyos.

Este producto incorpora una tecnología de protección del copyright que está protegida por patentes de Estados Unidos y otros derechos de propiedad intelectual pertenecientes a Macrovision Corporation y otros propietarios de derechos. La utilización de la tecnología de protección de copyright debe estar autorizada por Macrovision Corporation y su finalidad es el uso doméstico y otros tipos de visualización con carácter limitado, a menos que Macrovision Corporation lo autorice expresamente. Se prohíbe la ingeniería inversa y el desensamblaje.

Octubre 2008

N/P Y466H

Rev. A01

# Contenido

<b>Configuración del portátil Inspiron</b> . . . . .	<b>5</b>	Controles de medios . . . . .	20
Antes de configurar su equipo . . . . .	5	Funciones de la pantalla . . . . .	21
Conecte el adaptador de CA . . . . .	6	Extracción y colocación de la batería . . . . .	22
Compruebe el conmutador inalámbrico . . . . .	6	Características de software . . . . .	23
Conecte el cable de red (opcional) . . . . .	7	<b>Solución de problemas</b> . . . . .	<b>26</b>
Pulse el botón de encendido . . . . .	7	Problemas de red . . . . .	26
Configuración de Microsoft® Windows® . . . . .	8	Problemas con la alimentación . . . . .	28
Conectarse a Internet (Opcional) . . . . .	8	Problemas con la memoria . . . . .	29
<b>Uso del portátil Inspiron</b> . . . . .	<b>12</b>	Bloqueos y problemas con el software . . . . .	30
Indicadores luminosos		<b>Uso de las herramientas de soporte</b> . . . . .	<b>33</b>
de estado del dispositivo . . . . .	12	Centro de soporte técnico de Dell . . . . .	33
Funciones del lado derecho . . . . .	14	Mensajes del sistema . . . . .	34
Funciones del lado izquierdo . . . . .	16	Solucionador de	
Funciones de la parte frontal . . . . .	18	problemas de hardware . . . . .	36
Funciones de la base		Dell Diagnostics . . . . .	36
y el teclado del equipo . . . . .	19	Restaurar sistema . . . . .	39

## Contenido

<b>Restauración del sistema operativo . . . . .</b>	<b>40</b>	<b>Especificaciones básicas . . . . .</b>	<b>56</b>
Windows XP: Uso de Restaurar PC de Dell™ . . . . .	41	<b>Índice . . . . .</b>	<b>67</b>
Windows Vista: Dell Factory Image Restore . . . . .	43		
Reinstalación del sistema operativo . . . . .	44		
<b>Obtención de ayuda . . . . .</b>	<b>47</b>		
Servicio al cliente y asistencia técnica. . . . .	48		
DellConnect™ . . . . .	48		
Servicios en línea . . . . .	48		
Servicio AutoTech . . . . .	49		
Información sobre productos . . . . .	50		
Devolución de productos para su reparación en garantía o para Abono. . . . .	50		
Antes de llamar . . . . .	51		
Cómo ponerse en contacto con Dell . . . . .	52		
<b>Localización de más información y Recursos. . . . .</b>	<b>54</b>		

# Configuración del portátil Inspiron

Esta sección ofrece información sobre la configuración del portátil Inspiron 1525/1526, así como de la conexión de los periféricos.

## Antes de configurar su equipo

Al situar el equipo, asegúrese de que deja un acceso fácil a la fuente de alimentación, una ventilación adecuada y que lo coloca sobre una superficie nivelada.

Las restricciones del flujo de aire alrededor del equipo Inspiron pueden hacer que se sobrecaliente. Para evitarlo, asegúrese de que deja al menos 10,2 cm (4 pulg.) por la parte de atrás del equipo y un mínimo de 5,1 cm (2 pulg.) por el resto de los lados. Nunca debe poner el equipo en un espacio cerrado, como un armario o un cajón, cuando esté encendido.

➡ **AVISO:** Colocar o apilar objetos pesados o cortantes sobre el equipo puede dañarlo de forma permanente.

### Conecte el adaptador de CA

Conecte el adaptador de CA al equipo y enchúfelo a la corriente o al protector contra sobretensiones.

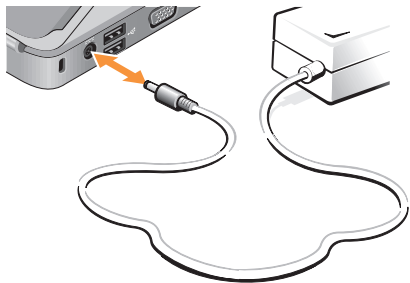

**⚠ PRECAUCIÓN:** El adaptador de CA funciona con tomas de alimentación eléctrica de todo el mundo. No obstante, los conectores de alimentación y los enchufes múltiples varían de un país a otro. El uso de un cable incompatible o la conexión incorrecta del cable al enchufe múltiple o a la toma eléctrica puede dañar el equipo o provocar un incendio.



### Compruebe el conmutador inalámbrico

Si va a usar conexiones inalámbricas, asegúrese de que el conmutador inalámbrico está en la posición "On" (Encendido).



### Uso del conmutador inalámbrico

Para encender el conmutador inalámbrico, deslícelo de atrás adelante del equipo hasta que encaje.

-  - Off (Apagado)
-  - On (Encendido)
-  - Momentáneo

## Conecte el cable de red (opcional)

Si tiene pensado usar una conexión de red por cable, enchufe el cable de red.

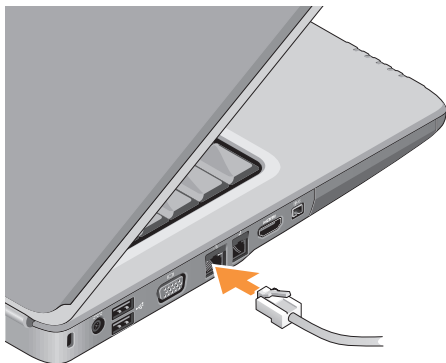

## Pulse el botón de encendido

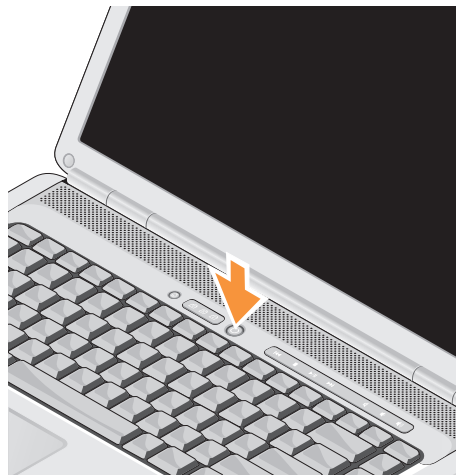

### Configuración de Microsoft® Windows®

Su equipo Dell está preconfigurado con el sistema operativo Microsoft Windows. Para instalar Windows por primera vez, siga las instrucciones que se muestran en pantalla. Estos pasos son obligatorios y pueden llevarle hasta 15 minutos. Las pantallas le llevarán a través de diversos procedimientos, incluyendo la aceptación de los acuerdos de licencia, preferencias de instalación y configuración de una conexión de Internet.

➔ **AVISO:** No interrumpa el proceso de instalación del sistema operativo. De hacerlo puede inutilizar el equipo.

### Conectarse a Internet (Opcional)

 **NOTA:** Los ISP y sus ofertas varían según el país.

Para conectarse a Internet, se necesita un módem o una conexión de red y un proveedor de servicios de Internet (ISP).

#### Configuración de una conexión de Internet por cable

Si utiliza una conexión telefónica, enchufe una línea telefónica al conector del módem USB externo (opcional) y a la toma de teléfono de la pared antes de configurar la conexión a Internet. Si utiliza una conexión ADSL o de módem por cable o satélite, póngase en contacto con su ISP o el servicio de telefonía móvil para obtener instrucciones de configuración.



### Configuración de una conexión inalámbrica

Antes de poder usar la conexión de Internet inalámbrica es necesario conectar el enrutador inalámbrico. Para configurar la conexión en el enrutador inalámbrico:

1. Guarde y cierre los archivos abiertos y salga de todos los programas activos.
2. Haga clic en **Iniciar**  → **Conectar a**.
3. Siga las instrucciones que aparecen en pantalla para completar la configuración.

### Configuración de la conexión a Internet

Para configurar una conexión a Internet con un acceso directo al ISP en el escritorio:

1. Guarde y cierre los archivos abiertos y salga de todos los programas activos.
2. Haga doble clic en el icono ISP del escritorio de Microsoft® Windows®.
3. Siga las instrucciones de la pantalla para realizar la configuración.

Si no tiene un icono ISP en el escritorio o si desea configurar una conexión a Internet con un ISP diferente, lleve a cabo los pasos que se indican la siguiente sección.

 **NOTA:** Si no puede conectarse a Internet pero anteriormente sí podía conectarse, es posible que el ISP haya interrumpido el servicio. Póngase en contacto con el ISP para comprobar el estado del servicio o intente conectar más tarde.

 **NOTA:** Tenga preparada la información del ISP. Si no tiene un ISP, el asistente Conectarse a Internet puede servirle de ayuda para conseguir uno.

### *Windows Vista*

1. Guarde y cierre los archivos abiertos y salga de todos los programas activos.
2. Haga clic en **Iniciar**  → **Panel de control**.
3. En **Red e Internet**, haga clic en **Conectarse a Internet**.

## Configuración del portátil Inspiron

Aparecerá la ventana **Conectarse a Internet**.

- Haga clic en **Banda ancha (PPPoE)** o **Acceso telefónico**, dependiendo de cómo desee conectarse:
  - Elija **Banda ancha** si va a usar una conexión ADSL, módem por satélite, módem de TV por cable o tecnología inalámbrica Bluetooth®.
  - Elija **Acceso telefónico** si va a usar un módem de acceso telefónico o RDSI.

 **NOTA:** Si no sabe qué tipo de conexión seleccionar, haga clic en **Ayuda para elegir** o póngase en contacto con su ISP.

- Siga las instrucciones de la pantalla y utilice la información de configuración facilitada por el ISP para completar el proceso de configuración.

### *Windows XP*

- Guarde y cierre los archivos abiertos y salga de todos los programas activos.
- Haga clic en **Inicio** → Internet Explorer.

Aparece la ventana **Asistente para conexión nueva**.

- Haga clic en **Conectarse a Internet**.
- En la siguiente ventana, haga clic en la opción correspondiente:
  - Si no dispone de un ISP y desea seleccionar uno, haga clic en Elegir de una lista de proveedores de servicios de Internet (ISP).
  - Si el ISP ya le ha proporcionado la información de configuración, pero no ha recibido el CD de instalación, haga clic en Establecer mi conexión manualmente.
  - Si dispone de un CD, haga clic en Usar el CD que tengo de un proveedor de servicios de Internet (ISP).

- Haga clic en **Siguiente**.

Si seleccione Configurar mi conexión manualmente, continúe en el paso 6. En caso contrario, siga las instrucciones de la pantalla para completa la configuración.

 **NOTA:** Si no sabe qué tipo de conexión seleccionar, póngase en contacto con su ISP.

6. Haga clic en la opción apropiada de ¿Cómo desea conectar a Internet? y, a continuación, haga clic en **Siguiente**.
7. Utilice la información de configuración proporcionada por el ISP para realizar la configuración.



# Uso del portátil Inspiron

El Inspiron 1525/1526 tiene varios indicadores, botones y funciones que facilitan información con un solo vistazo y accesos directos que ahorran tiempo para las tareas comunes.

## Indicadores luminosos de estado del dispositivo

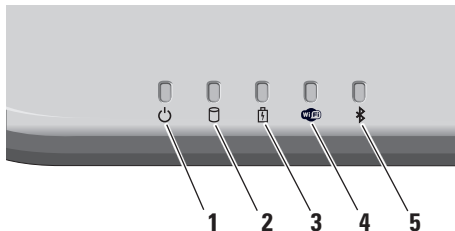
Los indicadores luminosos de estado del dispositivo situados a en la parte frontal izquierda del equipo proporcionan información de la comunicación inalámbrica y opciones de entrada con el teclado.



-  **Indicador luminoso de encendido:**  
Se enciende a la vez que enciende el equipo y parpadea cuando éste está en el modo de administración de energía.
-  **Indicador de actividad del disco duro:**  
Se ilumina cuando el equipo lee o escribe datos. Una luz parpadeante indica actividad en el disco duro.
 

**NOTA:** Para evitar que se produzcan pérdidas de datos, no apague nunca el equipo si el indicador de actividad del disco duro está parpadeando.
-  **Indicador de estado de la batería:**  
Turns on steadily or blinks to indicate battery charge status.

#### 4 Indicador de estado WiFi:

Se enciende cuando la conexión de red inalámbrica está activada.

Utilice el conmutador inalámbrico situado en la parte frontal derecha del equipo para Encender y Apagar rápidamente todas las comunicaciones inalámbricas.

##### **Uso del conmutador inalámbrico**

Para encender el conmutador inalámbrico, deslícelo de atrás adelante del equipo hasta que encaje.



- Off (apagado)



- On (encendido)



- Momentáneo

#### 5 Indicador de estado Bluetooth®:

Se enciende cuando se activa una tarjeta con tecnología inalámbrica Bluetooth.

 **NOTA:** La tarjeta con tecnología inalámbrica Bluetooth es una característica opcional.

Para desactivar la conexión inalámbrica Bluetooth, haga clic con el botón derecho del ratón en el icono Bluetooth del área de notificación del escritorio y haga clic en **Disable Bluetooth Radio** (Desactivar radio Bluetooth) o utilice el conmutador inalámbrico.

## Funciones del lado derecho

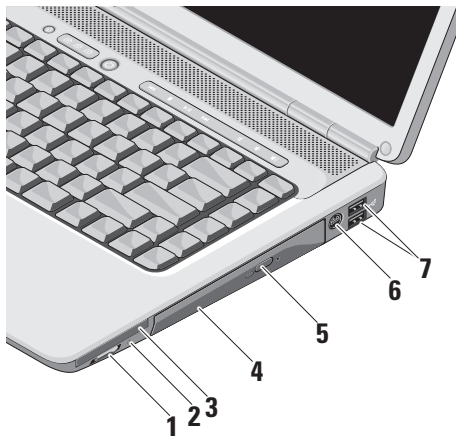

- 1  **Conmutador inalámbrico de Encendido/Apagado:** Utilice este conmutador para apagar rápidamente cualquier dispositivo inalámbrico, como tarjetas WLAN y tarjetas internas con tecnología inalámbrica Bluetooth.

Es posible que el conmutador inalámbrico esté en la posición Off (Apagado) cuando se le entregue el equipo. Para encender el conmutador, deslícelo hacia atrás hasta que encaje.



-  **NOTA:** Este conmutador se puede desactivar a través de Dell QuickSet o mediante el BIOS (programa de configuración del sistema).

**Off:** Desactiva los dispositivos inalámbricos

**On:** Activa los dispositivos inalámbricos

**Momentáneo:** Busca redes WLAN (consulte el apartado)

## 2 Indicador de Wi-Fi Catcher™:

El indicador actúa del siguiente modo:

**Azul parpadeante:** Buscando redes

**Azul fijo:** Se encontró una red con buena señal

**Luz amarilla continua:** Se encontró una red con señal débil

**Apagado:** No se encontró señal

- 3  **Ranura para ExpressCard:** Admite una ExpressCard. El equipo se envía con un *panel protector* de plástico instalado en la ranura.

- 4 **Unidad óptica:** Reproduce o graba solamente CD y DVD de forma y tamaño estándar (12 cm). Cuando introduzca discos, asegúrese de que el lado impreso o escrito está hacia arriba.

- 5 **Pulse el botón de expulsión:** Pulse el botón de expulsión para abrir la unidad óptica.

- 6 **Conector de salida de TV S-vídeo:** Conecta el equipo a un TV. También conecta dispositivos capaces de reproducir audio digital mediante el cable adaptador para TV/audio digital.

- 7  **Conectores USB 2.0:** Conecta dispositivos USB, como ratones, teclados, impresoras, unidades externas o reproductores MP3.

## Funciones del lado izquierdo

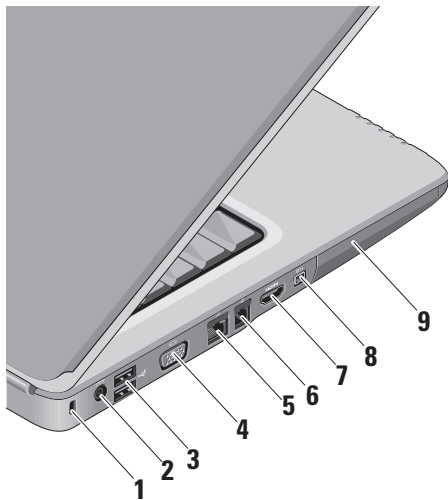

### 1 Ranura para cable de seguridad:

Se usa para sujetar dispositivos antirrobo comerciales al equipo.

 **NOTA:** Antes de adquirir un dispositivo antirrobo, asegúrese de que encajará en la ranura del cable de seguridad del equipo.

### 2 Conector del adaptador de CA:





conecta el adaptador de CA a la alimentación del equipo y carga la batería cuando el equipo no se está usando.

### 3 Conectores USB (2):

Conecta dispositivos USB, como ratones, teclados, impresoras, unidades externas o reproductores MP3.



### 4 Conector VGA: Conecta un monitor o proyector.

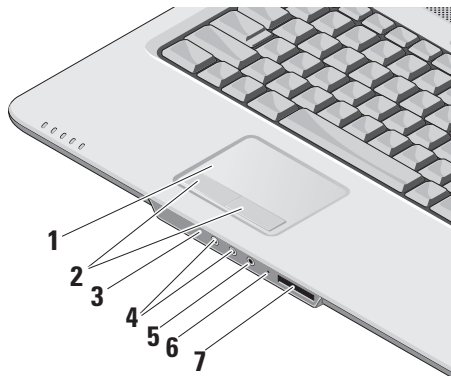

- 5  **Conector de red:** Si usa una señal de red por cable, conecta el equipo a la red o a un dispositivo de banda ancha.
- 6  **Conector de módem:** Conecte Cityla línea telefónica al enchufe del módem. Para obtener más información sobre el uso del módem, consulte la documentación en línea del mismo incluida con el equipo.
- 7  **Conector HDMI:** El conector HDMI (Interfaz multimedia de alta definición) realiza una señal digital sin comprimir para producir vídeo y audio de alta definición.
- 8  **Conector IEEE 1394:** Conecta dispositivos multimedia en serie de alta velocidad, como videocámaras digitales.
- 9 **Unidad de disco duro:** Almacena software y datos.

### Funciones de la parte frontal



- 1 Ratón táctil:** Ofrece las funciones de un ratón normal para mover el cursor, arrastrar o mover elementos y hacer clic con el botón izquierdo, tocando la superficie.
- 2 Botones del ratón táctil:** Ofrecen las funciones de hacer clic con el botón derecho y el botón izquierdo de un ratón normal.
- 3 IR de consumo:** Sensor de infrarrojos para el mando a distancia de viaje de Dell.
- 4  Conectores de salida de audio/auriculares (2):** Conecta un par de auriculares o envía el audio a un altavoz o sistema de sonido.
- 5  Conector de entrada de audio/micrófono:** Conecta un micrófono o señal de entrada para los programas de audio.
- 6 Micrófono analógico:** si no tiene la cámara incorporada opcional con micrófonos duales, este micrófono único se usa para realizar conferencias y charlas.

## 7 SD/MMC - MS/Pro - xD

**Lector de tarjetas de memoria multimedia**

**8 en 1:** Ofrece una manera cómoda y rápida de ver y compartir fotos digitales, música y vídeos almacenados en tarjetas de memoria multimedia:

- Tarjeta de memoria Secure Digital (SD)
- Tarjeta SDHC (Secure Digital High Capacity)
- Multi Media Card (MMC)
- Memory Stick
- Memory Stick PRO
- Tarjeta xD-Picture (tipo M y tipo H)

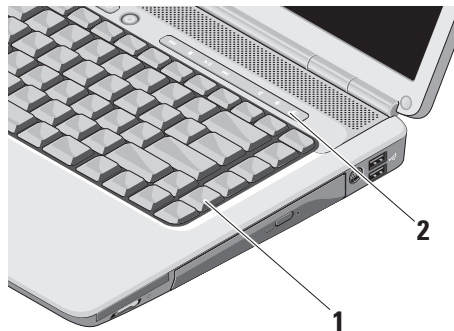
**Funciones de la base y el teclado del equipo**

- 1 Teclado:** La configuración de este teclado se puede personalizar usando Dell QuickSet. Para obtener más información, consulte la *Guía tecnológica de Dell*.
- 2 Controles de medios:** Controlan la reproducción de CD, DVD y otros soportes multimedia.

### Controles de medios

Para usar los controles multimedia, toque ligeramente el botón.



 Reproducir la pista o capítulo anteriores

 Detener

 Reproducir o hacer una pausa

 Reproducir la pista o capítulo siguientes

 Silenciar el sonido

 Bajar el volumen

 Subir el volumen

## Funciones de la pantalla

El panel de la pantalla contiene una cámara opcional con micrófonos dobles.

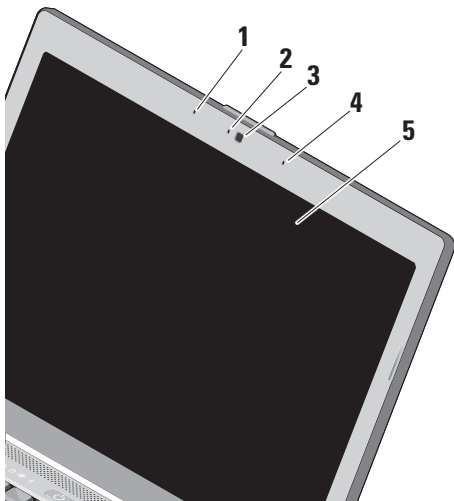

### 1 Micrófono en línea digital izquierdo:

Se combina con el derecho para ofrecer un sonido de alta calidad para la conversación con vídeo y la grabación de voz.

### 2 Indicador de actividad de la cámara

**(opcional):** Luz que indica que la cámara está encendida o apagada. Basándose en las selecciones de configuración hechas al realizar la compra del equipo, puede que éste no incluya una cámara.

**3 Cámara (opcional):** Cámara incorporada para la captura de vídeo, conferencias y charlas. Basándose en las selecciones de configuración hechas al realizar la compra del equipo, puede que éste no incluya una cámara.

### 4 Micrófono en línea digital derecho:

Se combina con el izquierdo para ofrecer un sonido de alta calidad para la conversación con vídeo y la grabación de voz.

**5 Pantalla:** La pantalla puede variar en función de las selecciones hechas al comprar el equipo. Para obtener más información sobre las pantallas, consulte la *Guía tecnológica de Dell*.

### Extracción y colocación de la batería

**⚠ PRECAUCIÓN:** El uso de baterías incompatibles puede aumentar el riesgo de incendio o explosión. Este equipo solo debe usarse con baterías compradas a Dell. No utilice baterías de otros equipos.

**⚠ PRECAUCIÓN:** Antes de extraer la batería, apague el equipo y quite los cables externos (incluyendo el adaptador de CA).

Para extraer la batería:

1. Apague el equipo y déle la vuelta.
2. Deslice el pasador de liberación de la batería hasta que oiga un clic, que indica que está bien encajado.
3. Saque la batería.

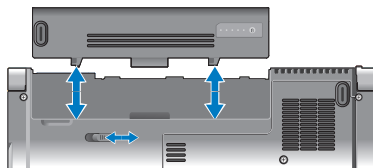

Para volver a colocar la batería, deslízcala en el compartimento hasta que encaje.

## Características de software

 **NOTA:** Para obtener más información sobre las funciones descritas en esta sección, consulte la *Guía tecnológica de Dell* en el disco duro o en el sitio Web de la asistencia de Dell en **support.dell.com**.

### Productividad y comunicación

Puede usar el equipo para crear presentaciones, folletos, tarjetas de felicitación y hojas de cálculo. También puede editar y ver fotografías e imágenes. Compruebe el pedido de compra para ver el software que el equipo tiene instalado.

Después de conectarse a Internet, podrá acceder a sitios Web, configurar cuentas de correo electrónico, cargar y descargar películas, etc.

### Entretenimiento y multimedia

Puede usar el equipo para ver vídeos, jugar, crear sus propios CD, escuchar música y estaciones de radio. La unidad de discos ópticos puede admitir varios formatos multimedia, incluyendo CD y DVD.

Puede descargar o copiar archivos de imágenes y de vídeo de dispositivos portátiles, como cámaras digitales y teléfonos móviles. Las aplicaciones de software opcionales le permiten organizar y crear archivos de música y vídeo que se pueden grabar en disco, guardarse en dispositivos portátiles como reproductores MP3 y dispositivos de entretenimiento manuales, o reproducirse y verse directamente en un TV, proyector o equipo de cine en casa conectado.

### Personalización del Escritorio en Windows Vista

Puede personalizar el escritorio para cambiar la apariencia, resolución, fondo, protector de pantalla, etc, accediendo a la ventana **Personalizar apariencia y sonidos**.

Para acceder a la ventana de propiedades de la pantalla:

1. Haga clic con el botón derecho del ratón en el escritorio.
2. Haga clic en **Personalizar**, para abrir la ventana **Personalizar apariencia y sonidos** y ver más información sobre las opciones de personalización.

## Uso del portátil Inspiron

### Personalización del Escritorio en Windows XP

Puede personalizar el escritorio para cambiar la apariencia, resolución, fondo, protector de pantalla, etc., accediendo a la ventana **Propiedades de la pantalla**.

Para acceder a la ventana de propiedades de la pantalla:

1. Haga clic con el botón derecho del ratón en el escritorio.
2. Haga clic en **Propiedades** para abrir la ventana **Propiedades de la pantalla** y ver más información sobre las opciones de personalización.

### Personalización de la configuración de la energía

Puede usar las opciones de energía del sistema operativo para realizar la configuración de energía del equipo. Microsoft® Windows Vista® ofrece tres opciones predeterminadas:

- **Equilibrado:** Esta opción ofrece rendimiento completo cuando lo necesita y ahorra energía durante los períodos de inactividad.
- **Ahorro de energía:** Esta opción ahorra energía reduciendo el rendimiento del sistema para maximizar la duración del equipo y reduciendo la cantidad de energía consumida por el equipo a lo largo de su vida.
- **Alto rendimiento:** Esta opción proporciona el nivel más alto de rendimiento del sistema del equipo adaptando la velocidad del procesador a la actividad y maximizando el rendimiento del sistema.



### Copia de seguridad de los datos en Windows Vista

Se recomienda hacer periódicamente copias de seguridad de los archivos y carpetas del equipo. Para hacer la copia de seguridad:

1. Haga clic en **Iniciar**  → **Panel de control** → **Sistema y mantenimiento** → **Centro de bienvenida** → **Transferir archivos y configuraciones**.
2. Haga clic en **Back up files** (Copia de seguridad de archivos) o **Back up computer** (Copia de seguridad del equipo).
3. Haga clic en el cuadro de diálogo **Continue on Your User Account Control** (Continuar con el control de su cuenta de usuario) y siga las instrucciones del asistente para la Copia de seguridad de archivos.

### Copia de seguridad de los datos en Windows XP

Se recomienda hacer periódicamente copias de seguridad de los archivos y carpetas del equipo. Para hacer la copia de seguridad:

1. Haga clic en **Inicio** → **Todos los programas** → **Accesorios** → **Herramientas del sistema** → **Copia de seguridad**.
2. Siga las instrucciones del Asistente para la copia de seguridad de archivos.

# Solución de problemas

Esta sección ofrece información sobre la solución de problemas del equipo. Si no puede resolver el problema usando las siguientes indicaciones, consulte “Uso de las herramientas de soporte” en la página 33 o “Cómo ponerse en contacto con Dell” en la página 52.

**⚠ PRECAUCIÓN:** Solo puede quitar el cubierta del equipo el personal debidamente preparado. Consulte el *Manual de servicio* en el sitio Web de la asistencia de Dell en [support.dell.com](http://support.dell.com) para ver instrucciones avanzadas sobre reparación y solución de problemas.

## Problemas de red

### Conexiones inalámbricas

#### Si se pierde la conexión de red:

El conmutador inalámbrico puede estar apagado. Para encender el conmutador inalámbrico, deslícelo de atrás adelante del equipo hasta que encaje.



El enrutador inalámbrico está desconectado o la conexión inalámbrica ha sido desactivada en el equipo.

- Compruebe el enrutador inalámbrico para asegurarse de que está encendido y conectado a la fuente de datos (módem por cable o concentrador de red).
- Restablezca la conexión al enrutador inalámbrico:
  - a. Guarde y cierre los archivos abiertos y salga de todos los programas activos.
  - b. Haga clic en **Iniciar**  → **Conectar a**.
  - c. Siga las instrucciones que aparecen en pantalla para completar la configuración.

### Conexiones por cable

**Si se ha perdido la conexión de red:** El cable de red está suelto o dañado.

- Compruebe el cable para asegurarse de que está enchufado y que no está dañado.

El indicador luminoso de integridad de la conexión del conector de red integrado le permite verificar que la conexión está funcionando y proporciona información sobre el estado:

- Luz verde: Existe una conexión correcta entre una red a 10 Mbps y el equipo.
- Luz naranja: Existe una conexión correcta entre una red a 100 Mbps y el equipo.
- Luz apagada: El equipo no detecta ninguna conexión física a la red.



**NOTA:** El indicador luminoso de integridad de la conexión del conector de red solo es para la conexión por cable. No facilita el estado de las conexiones inalámbricas.

### Problemas con la alimentación

**Si el indicador luminoso de encendido está apagado:** El equipo está apagado o no recibe corriente.

- Vuelva a conectar el cable de alimentación a su conector, situado en la parte posterior del equipo, y a la toma eléctrica.
- Si el ordenador está conectado a una regleta de enchufes, asegúrese de que ésta a su vez está conectada a una toma eléctrica y de que está encendida. Además, puentee temporalmente los dispositivos de protección de la alimentación, las regletas de enchufes y los alargadores de alimentación para comprobar que el equipo se enciende correctamente.
- Asegúrese de que la toma de alimentación eléctrica funciona; para ello, pruébela con otro dispositivo, por ejemplo, una lámpara.
- Compruebe las conexiones de cable del adaptador de CA. Si el adaptador de CA tiene una luz, asegúrese de que está encendida.

**Si el indicador luminoso de encendido está en color blanco fijo y el equipo no responde:**

Es posible que la pantalla no esté conectada o encendida. Asegúrese de que la pantalla está correctamente conectada y apáguela y vuelva a encenderla.

**Si el indicador luminoso de encendido está parpadeando en blanco:** El equipo está en el modo de espera. Pulse una tecla del teclado, mueva el puntero sobre la superficie táctil o un ratón normal conectado o pulse el botón de encendido para reanudar el funcionamiento normal.

**Si el indicador luminoso de encendido emite una luz ámbar fija:** El equipo tiene un problema de alimentación o un problema de funcionamiento de algún dispositivo interno. Para obtener asistencia póngase en contacto con Dell. Consulte “Cómo ponerse en contacto con Dell” en la página 52.

**Si el indicador luminoso de encendido está parpadeando en ámbar:** El equipo está recibiendo corriente, pero podría haber un dispositivo funcionando mal o estar incorrectamente instalado. Es posible que tenga que extraer y volver a instalar los módulos de memoria (para obtener información sobre la extracción y colocación de los módulos de memoria, consulte el *Manual de servicio* en el sitio Web de la asistencia de Dell en [support.dell.com](http://support.dell.com)).

**Si encuentra alguna interferencia que dificulte la recepción del equipo:** Alguna señal está creando interferencias interrumpiendo o bloqueando otras señales. Algunas de las causas de las interferencias son:

- Alargadores de alimentación, de teclado y de ratón.
- Demasiados dispositivos conectados a una regleta de enchufes.
- Varias regletas de enchufes conectadas a la misma toma eléctrica.

## Problemas con la memoria

**Si recibe un mensaje que indica que la memoria es insuficiente:**

- Guarde y cierre todos los archivos abiertos y salga de todos los programas que estén abiertos y no los utilice para ver si así se resuelve el problema.
- Consulte la documentación del software para ver los requisitos mínimos de memoria. Si es necesario, instale memoria adicional (consulte el *Manual de servicio* del sitio Web de la asistencia de Dell en [support.dell.com](http://support.dell.com)).
- Vuelva a colocar los módulos de memoria (consulte el *Manual de servicio* del sitio Web de la asistencia de Dell en [support.dell.com](http://support.dell.com)) para asegurarse de que el equipo se está comunicando correctamente con la memoria.

### Si tiene otros problemas con la memoria:

- Asegúrese de que sigue las instrucciones de instalación de la memoria (consulte el *Manual de servicio* del sitio Web de la asistencia de Dell en **support.dell.com**).
- Compruebe si el módulo de memoria es compatible con el equipo. El equipo admite memoria DDR2. Para obtener información sobre el tipo de memoria admitida por el equipo, consulte “Especificaciones básicas” en la página 56.
- Ejecute los Dell Diagnostics (consulte “Dell Diagnostics” en la página 36).
- Vuelva a colocar los módulos de memoria (consulte el *Manual de servicio* del sitio Web de la asistencia de Dell en **support.dell.com**) para asegurarse de que el equipo se está comunicando correctamente con la memoria.

## Bloqueos y problemas con el software

**Si el equipo no se inicia:** Asegúrese de que el cable de alimentación está bien conectado al equipo y a la toma eléctrica.

**Si un programa deja de responder:** Cierre el programa:

1. Pulse <Ctrl><Mayús><Esc> al mismo tiempo.
2. Haga clic en **Aplicaciones**.
3. Haga clic en el programa que ha dejado de responder.
4. Haga clic en **Finalizar tarea**.

**Si un programa falla repetidamente:** Compruebe la documentación del software. Si es necesario, desinstale el programa y, a continuación, vuelva a instalarlo.

 **NOTA:** Normalmente el software incluye instrucciones de instalación en su documentación o en CD.

**Si el equipo deja de responder:**

- ➡ **AVISO:** Es posible que se pierdan datos si no puede apagar el sistema operativo.

Apague el equipo. Si no puede conseguir que responda pulsando una tecla o moviendo el ratón, pulse el botón de alimentación durante unos 8 ó 10 segundos como mínimo hasta que se apague el equipo. A continuación, reinícielo.

**Si un programa está diseñado para un sistema operativo anterior de Microsoft® Windows®:**

Ejecute el asistente para compatibilidad de programas. El Asistente para compatibilidad de programas configura un programa de manera que se ejecute en un entorno similar a los entornos de sistemas operativos que no son Windows Vista/XP.

*Windows Vista*

1. Haga clic en **Iniciar**  → **Panel de control** → **Programas** → **Usar un programa más antiguo con esta versión de Windows.**
2. En la pantalla de bienvenida, haga clic en **Siguiente.**
3. Siga las instrucciones que aparecen en la pantalla.

*Windows XP*

1. Haga clic en **Inicio** → **Todos los programas** → **Accesorios** → **Asistente para compatibilidad de programas.**
2. En la pantalla de bienvenida, haga clic en **Siguiente.**
3. Siga las instrucciones que aparecen en la pantalla.

**Si aparece una pantalla azul fija:** Apague el equipo. Si no puede conseguir que responda pulsando una tecla o moviendo el puntero o el ratón, pulse el botón de alimentación durante unos 8 ó 10 segundos como mínimo hasta que se apague el equipo. A continuación, reinícielo.

## Solución de problemas

### Si tiene otros problemas de software:

- Realice inmediatamente una copia de seguridad de los archivos.
  - Utilice un programa de búsqueda de virus para comprobar la unidad de disco duro, los discos flexibles o los CD.
  - Guarde y cierre todos los archivos o programas abiertos y apague el equipo a través del menú **Inicio**.
  - Compruebe la documentación del software o póngase en contacto con el fabricante de software para obtener información sobre la solución de problemas:
    - Asegúrese de que el programa sea compatible con el sistema operativo instalado en el equipo.
    - Asegúrese de que el equipo cumple los requisitos mínimos de hardware necesarios para ejecutar el software. Consulte la documentación del software para obtener más información.
- Asegúrese de que el programa esté instalado y configurado correctamente.
  - Compruebe que los controladores de dispositivo no sean incompatibles con el programa.
  - Si es necesario, desinstale el programa y, a continuación, vuelva a instalarlo.



# Uso de las herramientas de soporte

## Centro de soporte técnico de Dell

El Centro de soporte técnico de Dell le ayuda a encontrar el servicio, asistencia técnica e información específica sobre el sistema que necesita. Para obtener más información sobre el Centro de soporte técnico de Dell y las herramientas de soporte disponibles, haga clic en la ficha **Servicios** de [support.dell.com](http://support.dell.com).



Haga clic en el icono  de la barra de tareas para ejecutar la aplicación. La página principal le facilita vínculos para acceder a:

- Autoayuda (Solución de problemas, seguridad, rendimiento del sistema, red e Internet, copias de seguridad y recuperación, y Windows Vista)
- Alertas (Alertas de soporte técnico importantes para su equipo)

- Asistencia de Dell (Soporte técnico con DellConnect™, servicio de atención al cliente, formación y tutoriales, cómo obtener ayuda de Dell con una llamada de teléfono y exploración en línea con PCCheckUp)
- Acerca del sistema (Documentación del sistema, información sobre la garantía, información sobre el sistema, actualizaciones y accesorios)

En la parte superior de la página principal del Centro de soporte técnico de Dell se muestra el número del modelo de su sistema con la etiqueta de servicio y el código de servicio rápido.

Para obtener más información sobre el Centro de soporte técnico de Dell, consulte la *Guía tecnológica de Dell* en el disco duro o en el sitio Web de la asistencia de Dell en [support.dell.com](http://support.dell.com).

### Mensajes del sistema

Si el equipo tiene un problema o un error, es posible que muestre un mensaje del sistema que le ayudará a identificar la causa y la acción que se necesita para resolver el problema.

 **NOTA:** Si el mensaje que recibe no figura en los siguientes ejemplos, consulte la documentación del sistema operativo o del programa que se estaba ejecutando cuando ha aparecido el mensaje. Alternativamente puede ver el *Manual de servicio* en el sitio Web de la asistencia de Dell en **support.dell.com** o consultar “Cómo ponerse en contacto con Dell” en la página 52 para obtener ayuda.

**Alert! Previous attempts at booting this system have failed at checkpoint [nnnn]. For help in resolving this problem, please note this checkpoint and contact Dell Technical Support (¡Alerta! Los intentos previos de iniciar este sistema han dado error en el punto de comprobación [nnnn]. Para ayudar a resolver este problema, anote el punto de comprobación**

**y llame a Soporte técnico de Dell):** El equipo no pudo completar la rutina de inicio tres veces consecutivas por el mismo error (consulte “Cómo ponerse en contacto con Dell” en la 52 para obtener ayuda).

**CMOS checksum error (Error de la suma de comprobación del CMOS):** Posible fallo de la placa madre o batería RTC baja. Sustituya la batería. Consulte el *Manual de servicio* en el sitio Web de la asistencia de Dell en **support.dell.com** o consultar “Cómo ponerse en contacto con Dell” en la página 52 para obtener ayuda.

**CPU fan failure (Fallo del ventilador de la CPU):** Ha habido un fallo en el ventilador de la CPU. Cambie el ventilador. Consulte el *Manual de servicio* en el sitio Web de la asistencia de Dell en **support.dell.com**.

**Hard-disk drive failure (Error de la unidad de disco duro):** Posible fallo de la unidad de disco duro durante la prueba de inicio, consulte “Cómo ponerse en contacto con Dell” en la página 52 para obtener ayuda.

**Hard-disk drive read failure (Error de lectura de la unidad de disco duro):** Posible fallo de la unidad de disco duro durante la prueba de inicio, consulte “Cómo ponerse en contacto con Dell” en la página 52 para obtener ayuda.

**Keyboard failure (Error de teclado):** Error del teclado o cable suelto de éste.

**No boot device available (No hay ningún dispositivo de inicio disponible):** No hay partición de inicio en la unidad de disco duro, el cable de la unidad de disco duro está suelto o no existe ningún dispositivo de inicio.

- Si la unidad de disco duro es el dispositivo de inicio, asegúrese de que los cables están conectados y de que la unidad está instalada correctamente y dividida en particiones como dispositivo de inicio.
- Introduzca la configuración de sistema y asegúrese de que la información de la secuencia de inicio es correcta (consulte el *Manual de servicio* del sitio Web de la asistencia de Dell en [support.dell.com](http://support.dell.com)).

**No timer tick interrupt (No hay interrupción de tic de temporizador):** Puede que haya un error de funcionamiento de un chip de la placa base o un fallo en la placa madre (consulte el *Manual de servicio* del sitio Web de la asistencia de Dell en [support.dell.com](http://support.dell.com)).

**USB over current error (Error de sobrecorriente del USB):** Desconecte el dispositivo USB. El dispositivo USB necesita más potencia para poder funcionar correctamente. Utilice una fuente de alimentación externa para conectarlo o, si el dispositivo tiene dos cables USB, conecte los dos.

**NOTICE - Hard Drive SELF MONITORING SYSTEM has reported that a parameter has exceeded its normal operating range. Dell recommends that you back up your data regularly. A parameter out of range may or may not indicate a potential hard drive problem (NOTA: El SISTEMA DE AUTOVIGILANCIA del disco duro ha detectado que un parámetro excede de su margen normal de funcionamiento. Dell recomienda que realice copias de seguridad con regularidad. Un parámetro que se halle fuera del margen puede**

## Uso de las herramientas de soporte

**indicar o no un problema potencial de la unidad de disco duro):** Error S.M.A.R.T, posible error de la unidad de disco duro. Esta función puede habilitarse o deshabilitarse en la configuración del BIOS (consulte “Cómo ponerse en contacto con Dell” en la página 52 para obtener ayuda).

## Solucionador de problemas de hardware

Si durante la instalación del sistema operativo un dispositivo no se detecta o bien se detecta pero no está configurado correctamente, puede utilizar el **Solucionador de problemas de hardware** para resolver la incompatibilidad.

Para iniciar el solucionador de problemas de hardware:

1. Haga clic en **Iniciar**  → **Ayuda y soporte técnico**.
2. Escriba `hardware troubleshooter` (solucionador de problemas de hardware) en el campo de búsqueda y pulse <Entrar> para iniciar la búsqueda.

3. En los resultados de la búsqueda seleccione la opción que mejor describa el problema y siga el resto de pasos para solucionarlo.

## Dell Diagnostics

Si tiene problemas con el equipo, realice las pruebas del apartado “Bloqueos y problemas con el software” de la página 30 y ejecute Dell Diagnostics antes de ponerse en contacto con Dell para solicitar asistencia técnica.

Se recomienda imprimir estos procesos antes de empezar.

- ➡ **AVISO:** Los Dell Diagnostics sólo funcionan en los ordenadores Dell.
- ✍ **NOTA:** El soporte *Drivers and Utilities* (Controladores y utilidades) es opcional y es posible que no se entregue con el equipo.

Consulte la sección Configuración del sistema en el *Manual de servicio* para revisar la información de configuración del equipo y asegúrese de que el dispositivo que desea probar aparece en la configuración del sistema y está activo.

Inicie los Dell Diagnostics (Diagnósticos de Dell) desde el disco duro o desde el soporte *Drivers and Utilities* (Controladores y utilidades).

### Inicio de Dell Diagnostics desde la unidad de disco duro

Los Dell Diagnostics están situados en una partición oculta para la utilidad de diagnóstico de la unidad de disco duro.

 **NOTA:** Si el equipo no muestra ninguna imagen en la pantalla, póngase en contacto con Dell (consulte “Cómo ponerse en contacto con Dell” en la página 52).

1. Asegúrese de que el equipo está conectado a una toma eléctrica que se sepa funciona correctamente.
2. Encienda (o reinicie) el equipo.
3. Cuando aparezca el logotipo de DELL™, pulse <F12> inmediatamente. Seleccione **Diagnostics** del menú de inicio y pulse <Entrar>.

 **NOTA:** Si espera demasiado y aparece el logotipo del sistema operativo, siga esperando hasta que aparezca el escritorio de Microsoft® Windows®; a continuación, apague el equipo e inténtelo de nuevo.

 **NOTA:** Si aparece un mensaje indicando que no se ha encontrado ninguna partición para la utilidad de diagnóstico, ejecute los Dell Diagnostics desde el soporte *Drivers and Utilities* (Controladores y utilidades).

4. Pulse cualquier tecla para iniciar los Dell Diagnostics desde la partición para la utilidad de diagnóstico del disco duro.

### Iniciar Dell Diagnostics desde el soporte Drivers and Utilities (Controladores y utilidades)

1. Inserte el soporte *Drivers and Utilities* (Controladores y utilidades).
2. Apague y reinicie el equipo Cuando aparezca el logotipo de DELL, pulse <F12> inmediatamente.

## Uso de las herramientas de soporte

 **NOTA:** Si espera demasiado y aparece el logotipo del sistema operativo, siga esperando hasta que aparezca el escritorio de Microsoft® Windows®; a continuación, apague el equipo e inténtelo de nuevo.

 **NOTA:** Los pasos a continuación cambian la secuencia de inicio sólo una vez. En la siguiente rutina de inicio, el equipo se iniciará conforme a los dispositivos especificados en el programa de configuración del sistema.

3. Cuando aparezca la lista de dispositivos de inicio, resalte **CD/DVD/CD-RW** y, a continuación, pulse <Entrar>.
4. Seleccione la opción **Iniciar desde CD-ROM** del menú que aparece y pulse <Entrar>.
5. Pulse 1 para iniciar el menú del CD y <Entrar> para continuar.
6. Seleccione **Ejecutar Dell Diagnostics de 32 bits** de la lista de elementos numerados. Si aparecen varias versiones, seleccione la más apropiada para su plataforma.

7. Cuando aparezca la pantalla **Main Menu** (Menú principal) de Dell Diagnostics, seleccione la prueba que desee ejecutar.

Dispone de los métodos siguientes para restaurar el sistema operativo:

- La función Restaurar sistema devuelve el equipo a un estado operativo anterior sin que esto afecte a los archivos de datos. Utilice Restaurar sistema como la primera solución para restaurar el sistema operativo y conservar los archivos de datos.
- Dell Factory Image Restore de Dell restaura su unidad de disco duro al estado operativo en el que estaba cuando adquirió el equipo. Ambos procedimientos borran permanentemente todos los datos de la unidad de disco duro y quitan cualquier aplicación que se instaló después de haber recibido el equipo. Utilícelo sólo si la función Restaurar sistema no resolvió el problema del sistema operativo.

- Si ha recibido un disco del Sistema operativo con el equipo, puede utilizarlo para restaurar el sistema operativo. Sin embargo, utilizar el disco del sistema operativo también provoca la eliminación de todos los datos de la unidad de disco duro. Utilícelo sólo si la función Restaurar sistema no resolvió el problema del sistema operativo.

## Restaurar sistema

El sistema operativo Windows proporciona la opción Restaurar el sistema, que permite volver a un estado operativo anterior del equipo (sin que ello afecte a los archivos de datos) si, al realizar cambios en el hardware, en el software o en otros valores del sistema, el ordenador se encuentra en un estado operativo no deseado. Cualquier cambio que haga Restaurar el sistema en el equipo será totalmente reversible.

- ➡ **AVISO:** Realice copias de seguridad periódicas de los archivos de datos. La función Restaurar sistema no supervisa ni recupera los archivos de datos.

# Restauración del sistema operativo

 **NOTA:** Los procedimientos descritos en este documento corresponden a la vista predeterminada de Windows, de modo que es posible que no sean de aplicación si configura el equipo Dell™ con la vista clásica de Windows.

## Inicio de Restaurar sistema en Windows Vista

1. Haga clic en **Iniciar** .
2. En el cuadro **Iniciar búsqueda** escriba `Restaurar sistema` y pulse <Entrar>.

 **NOTA:** Es posible que aparezca la ventana **Control de cuentas de usuario**. Si es usted un administrador del equipo, haga clic en **Continue** (Continuar); en caso contrario, póngase en contacto con su administrador para continuar con la acción que desee.

3. Haga clic en **Siguiente** y siga las restantes indicaciones de la pantalla.

En el caso de que Restaurar el sistema no resuelva el problema, puede deshacer la última restauración del sistema.

## Inicio de Restaurar sistema en Windows XP

1. Haga clic en **Inicio** → **Todos los programas** → **Accesorios** → **Herramientas del sistema** → **Restaurar sistema**.
2. En la pantalla de bienvenida, haga clic en **Siguiente**.
3. Siga las instrucciones que aparecen en la pantalla.

## Deshacer el último Restaurar sistema en Windows Vista

 **NOTA:** Antes de deshacer la última restauración del sistema, guarde y cierre todos los archivos abiertos y cierre todos los programas. No modifique, abra ni suprima ningún archivo ni programa hasta que la restauración del sistema haya finalizado.



1. Haga clic en **Iniciar** .
2. En el cuadro **Iniciar búsqueda** escriba `Restaurar sistema` y pulse <Entrar>.
3. Haga clic en **Deshacer la última restauración** y, a continuación, haga clic en **Siguiente**.

### Deshacer el último Restaurar sistema en Windows XP

 **NOTA:** Antes de deshacer la última restauración del sistema, guarde y cierre todos los archivos abiertos y cierre todos los programas. No modifique, abra ni suprima ningún archivo ni programa hasta que la restauración del sistema haya finalizado.

1. Haga clic en **Inicio** → **Todos los programas** → **Accesorios** → **Herramientas del sistema** → **Restaurar sistema**.
2. En la pantalla de bienvenida, haga clic en **Deshacer la última restauración** y, a continuación, haga clic en **Siguiente**.
3. Siga las instrucciones que aparecen en la pantalla.

## Windows XP: Uso de Restaurar PC de Dell™

 **AVISO:** Al utilizar la función Restaurar PC de Dell se borrarán permanentemente todos los datos de la unidad de disco duro y se eliminarán los programas o controladores instalados después de haber recibido el equipo. Si es posible, cree una copia de seguridad de todos los datos antes de utilizar estas opciones. Use PC Restore (Restaurar PC) únicamente si Restaurar sistema no soluciona su problema en el sistema operativo.

 **NOTA:** Es posible que Restaurar PC de Dell por Symantec y Factory Image Restore de Dell no estén disponibles en determinados países o determinados equipos.

## Restauración del sistema operativo

Utilice Dell PC Restore de Symantec únicamente como último recurso para restaurar el sistema operativo. Estas funciones restauran su unidad de disco duro al estado operativo en el que estaba cuando adquirió el equipo. Todos los programas o archivos que haya añadido desde que recibió el equipo, incluidos los archivos de datos, se eliminarán de forma permanente de la unidad de disco duro. Los archivos de datos pueden ser documentos, hojas de cálculo, mensajes de correo electrónico, fotografías digitales, archivos de música, etc. Si es posible, cree una copia de seguridad de todos los datos antes de utilizar la función Restaurar PC.

Uso de Restaurar PC:

### 1. Encienda el equipo.

Durante el proceso de inicio, aparecerá una barra azul con **www.dell.com** en la parte superior de la pantalla.

### 2. Pulse Ctrl <F11> inmediatamente después de ver la barra azul. Si no logra pulsar <Ctrl> <F11> a tiempo, deje que el equipo termine el reinicio y vuelva a reiniciarlo de nuevo.

 **AVISO:** Si no desea continuar con Restaurar PC, haga clic en Reiniciar.

### 3. Haga clic en Restaurar y en **Confirmar**.

El proceso de restauración tardará aproximadamente de 6 a 10 minutos en finalizar.

### 4. Cuando se le indique, haga clic en **Finalizar** para reiniciar el equipo.

 **NOTA:** No apague el equipo manualmente. Haga clic en **Finalizar** y deje que el equipo se reinicie por completo.

### 5. Cuando se le solicite, haga clic en **Sí**.

El equipo se reiniciará. Puesto que el equipo se restaura a su estado operativo original, las pantallas que aparecen, como, por ejemplo, la pantalla Contrato de licencia del usuario final, son las mismas que aparecen cuando se enciende por primera vez.

### 6. Haga clic en **Siguiente**.

Aparece la pantalla Restaurar sistema y, a continuación, el equipo se reinicia.

### 7. Cuando se reinicie, haga clic en **Aceptar**.

## Windows Vista: Dell Factory Image Restore

 **AVISO:** Al utilizar Factory Image Restore de Dell se borrarán permanentemente todos los datos de la unidad de disco duro y se eliminarán las aplicaciones o controladores instalados después de haber recibido el equipo. Si es posible, cree una copia de seguridad de todos los datos antes de utilizar estas opciones. Use Factory Image Restore de Dell únicamente si Restaurar sistema no soluciona su problema en el sistema operativo.

 **NOTA:** Es posible que Factory Image Restore no esté disponible en determinados países o determinados equipos.

Utilícelo solamente como último recurso para restaurar su sistema operativo. Estas funciones restauran su unidad de disco duro al estado operativo en el que estaba cuando adquirió el equipo. Todos los programas o archivos que

haya añadido desde que recibió el equipo, incluidos los archivos de datos, se eliminarán de forma permanente de la unidad de disco duro. Los archivos de datos pueden ser documentos, hojas de cálculo, mensajes de correo electrónico, fotografías digitales, archivos de música, etc. Si es posible, cree una copia de seguridad de todos los datos antes de utilizar la función Factory Image Restore.

### Dell Factory Image Restore

1. Encienda el equipo. Cuando aparezca el logotipo de Dell, pulse <F8> varias veces para acceder a la ventana **Vista Advanced Boot Options** (Opciones avanzadas de inicio de Vista).
2. Seleccione **Repair Your Computer** (Reparar el equipo).
3. Aparecerá la ventana **System Recovery Options** (Opciones de recuperación del sistema).
4. Seleccione un diseño de teclado y, a continuación, haga clic en **Siguiente**.

## Restauración del sistema operativo

5. Para acceder a las opciones de recuperación, inicie sesión como usuario local. Para acceder a la indicación de comando, escriba `administrador` en el campo **Nombre de usuario** y haga clic en **Aceptar**.
6. Haga clic en **Dell Factory Image Restore**. Aparecerá la pantalla de bienvenida de **Dell Factory Image Restore**.
  -  **NOTA:** Dependiendo de la configuración, es posible que tenga que seleccionar **Dell Factory Tools** y, a continuación, **Dell Factory Image Restore**.
7. Haga clic en **Siguiente**. Se mostrará la pantalla de **Confirmación de borrado de datos**.
-  **AVISO:** Si no desea continuar con Factory Image Restore, haga clic en **Cancelar**.
8. Haga clic en la casilla de verificación para confirmar que desea continuar reformateando la unidad de disco duro y resturando el software del sistema a los valores de fábrica y, a continuación, haga clic en **Siguiente**.

El proceso de restauración comenzará. Esto puede llevar cinco o más minutos. Se mostrará un mensaje cuando el sistema operativo y las aplicaciones preinstaladas hayan sido restaurados a los valores de fábrica.

9. Haga clic en **Finalizar** para reiniciar el sistema.

## Reinstalación del sistema operativo

### Antes de comenzar

Si está considerando volver a instalar el sistema operativo de Windows para corregir un problema con un controlador instalado recientemente, inténtelo primero utilizando Volver al controlador anterior de dispositivos Windows. Si con esto no se soluciona el problema, utilice la función Restaurar sistema para que el sistema operativo vuelva al estado anterior a la instalación del nuevo controlador de dispositivo. Consulte “Uso de Restaurar sistema de Microsoft Windows” en la página 39.

 **AVISO:** Antes de llevar a cabo la instalación, haga una copia de seguridad de todos los archivos de datos en el disco duro principal. En las configuraciones convencionales de disco duro, la unidad de disco duro es la primera que detecta el equipo.

Para volver a instalar Windows, necesitará los elementos siguientes:

- *Soporte del sistema operativo de Dell*
- *Soporte Drivers and Utilities (Controladores y utilidades) de Dell*

 **NOTA:** El soporte *Drivers and Utilities* (Controladores y utilidades) de Dell contiene controladores que fueron instalados durante el montaje del equipo. Utilice el soporte *Drivers and Utilities* (Controladores y utilidades) de Dell para cargar todos los controladores necesarios. En función de la región desde la que se realizó el pedido del equipo, o de si solicitó el soporte, los soportes *Drivers and Utilities* (Controladores y utilidades) y *Sistema operativo* podrían no entregársele con el equipo.

### Reinstalación de Windows

El proceso de reinstalación puede tardar entre una y dos horas. Una vez finalizada la reinstalación del sistema operativo, deberá reinstalar los controladores de dispositivo y el software antivirus, entre otros.

1. Guarde y cierre los archivos que tenga abiertos y salga de todos los programas.
2. Inserte el disco del *Sistema operativo*.
3. Haga clic en **Salir** si aparece el mensaje **Instalar Windows**.
4. Reinicie el equipo.
5. Cuando aparezca el logotipo de DELL, pulse <F12> inmediatamente.

 **NOTA:** Si espera demasiado y aparece el logotipo del sistema operativo, siga esperando hasta que aparezca el escritorio de Microsoft® Windows®; a continuación, apague el equipo e inténtelo de nuevo.

## Restauración del sistema operativo

-  **NOTA:** Los pasos a continuación cambian la secuencia de inicio sólo una vez. En la siguiente rutina de inicio, el equipo se iniciará conforme a los dispositivos especificados en el programa de configuración del sistema.
6. Cuando aparezca la lista de dispositivos de inicio, resalte **CD/DVD/CD-RW** y, a continuación, pulse <Entrar>.
  7. Pulse cualquier tecla para **Iniciar desde CD-ROM**. Siga las instrucciones que aparecen en la pantalla para completar la instalación.

# Obtención de ayuda

Si tiene problemas con su equipo, puede realizar los siguientes pasos para diagnosticar y solucionar el problema:

1. Consulte “Solución de problemas” en la página 26 para ver información y procedimientos relativos al problema que esté experimentando el equipo.
2. Consulte “Dell Diagnostics” en la página 36 para ver los procedimientos sobre cómo ejecutar los Dell Diagnostics.
3. Rellene la “Lista de verificación de diagnósticos” en la página 52.
4. Utilice la amplia gama de servicios en línea de Dell disponibles en el sitio web Dell Support (**support.dell.com**) para obtener ayuda sobre la instalación y los procedimientos de solución de problemas. Consulte los “Servicios en línea” en la página 48 para ver una lista más completa de la asistencia en línea de Dell.

5. Si los pasos descritos anteriormente no han resuelto el problema, consulte el apartado “Cómo ponerse en contacto con Dell” en la página 52.

 **NOTA:** Llame al servicio de asistencia técnica desde un teléfono situado al lado del equipo o en éste para que puedan guiarle en los procedimientos necesarios.

 **NOTA:** Es posible que el sistema de código de servicio rápido de Dell no esté disponible en todos los países.

Cuando el sistema telefónico automatizado de Dell lo solicite, marque el código de servicio rápido para dirigir su llamada directamente al personal de servicio que corresponda. Si no tiene un código de servicio rápido, abra la carpeta **Dell Accesorios** (Accesorios Dell), haga doble clic en el icono **Express Service Code** (Código de servicio rápido) y siga las instrucciones que se indican.

## Obtención de ayuda

 **NOTA:** Algunos de los servicios que se describen a continuación no siempre están disponibles en todos los lugares fuera de la parte continental de EE.UU. Póngase en contacto con su representante local de Dell para obtener información sobre su disponibilidad.

## Servicio al cliente y asistencia técnica

El servicio de asistencia de Dell está disponible para responder sus preguntas sobre el hardware Dell. Nuestro personal de asistencia utiliza diagnósticos basados en los equipos para proporcionar respuestas rápidas y precisas.

Para ponerse en contacto con el servicio de asistencia de Dell, consulte el apartado “Antes de llamar” en la página 51 y, a continuación, vea la información de contacto de su región o visite [support.dell.com](http://support.dell.com).

## DellConnect™

DellConnect es una sencilla herramienta de acceso en línea que permite al asociado de servicio y asistencia de Dell acceder a su equipo a través de una conexión de banda ancha, diagnosticar su problema y repararlo bajo su supervisión. Para más información, visite el sitio Web [support.dell.com](http://support.dell.com) y haga clic en **DellConnect**.

## Servicios en línea

Puede aprender de productos y servicios Dell en los sitios web siguientes:

- [www.dell.com](http://www.dell.com)
- [www.dell.com/ap](http://www.dell.com/ap) (únicamente para países asiáticos y del Pacífico)
- [www.dell.com/jp](http://www.dell.com/jp) (únicamente para Japón)
- [www.euro.dell.com](http://www.euro.dell.com) (únicamente para Europa)
- [www.dell.com/la](http://www.dell.com/la) (únicamente para países de Latinoamérica y Caribe)
- [www.dell.ca](http://www.dell.ca) (únicamente para Canadá)



Puede acceder al servicio de asistencia de Dell a través de los siguientes sitios Web y direcciones de correo electrónico:

Sitios web de soporte técnico de Dell:

- **support.dell.com**
- **support.jp.dell.com** (únicamente para Japón)
- **support.euro.dell.com** (únicamente para Europa)

Direcciones de correo electrónico de soporte técnico de Dell

- **mobile\_support@us.dell.com**
- **support@us.dell.com**
- **la-techsupport@dell.com** (únicamente para países de Latinoamérica y Caribe)
- **apsupport@dell.com** (únicamente para países Asiáticos y del Pacífico)

Direcciones de correo electrónico de mercadeo y ventas de Dell

- **apmarketing@dell.com** (únicamente para países Asiáticos y del Pacífico)
- **sales\_canada@dell.com** (únicamente para Canadá)

FTP (File Transfer Protocol, Protocolo de transferencia de archivos) anónimo

- **ftp.dell.com**

Inicie sesión como usuario: `anonymous` (anónimo) y utilice su dirección de correo electrónico como contraseña.

## Servicio AutoTech

El servicio automatizado de asistencia de Dell, AutoTech, proporciona respuestas grabadas a las preguntas más frecuentes de los clientes de Dell sobre sus equipo portátiles y de escritorio.

Cuando llame a AutoTech, utilice un teléfono de tonos para seleccionar los temas correspondientes a sus preguntas. Para ver instrucciones sobre el acceso al número de teléfono al que llamar en su región, consulte “Cómo ponerse en contacto con Dell” en la página 52.

## Obtención de ayuda

### Servicio automatizado de estado de pedidos

Para comprobar el estado de un pedido de cualquier producto Dell que haya solicitado, puede dirigirse a **support.dell.com** o llamar al servicio automatizado de comprobación de estado de los pedidos. Un contestador automático le pedirá los datos necesarios para buscar el pedido e informarle sobre su estado. Para ver el número de teléfono al que llamar en su región por problemas con el pedido, consulte “Cómo ponerse en contacto con Dell” en la página 52.

Si tiene algún problema con un pedido (por ejemplo, falta algún componente, hay componentes equivocados o la factura es incorrecta), póngase en contacto con el departamento de atención al cliente de Dell. Tenga a mano la factura o el albarán cuando haga la llamada. Para ver el número de teléfono al que llamar en su región, consulte “Cómo ponerse en contacto con Dell” en la página 52.

### Información sobre productos

Si necesita información sobre otros productos disponibles de Dell o si desea realizar un pedido, visite la página web de Dell en **www.dell.com**. Para saber el número de teléfono al que debe llamar para hablar con un especialista en ventas, consulte “Cómo ponerse en contacto con Dell” en la página 52.

### Devolución de productos para su reparación en garantía o para Abono

Prepare todos los artículos que vaya a devolver, ya sea para su reparación bajo garantía o para que le devuelvan el importe, de la manera siguiente:

1. Llame a Dell para obtener un número de autorización para devolución de material y anótelos de manera clara y destacada en el exterior de la caja.
2. Para ver el número de teléfono al que llamar en su región, consulte “Cómo ponerse en contacto con Dell” en la página 52.

3. Incluya una copia de la factura y una carta que describa el motivo de la devolución.
4. Incluya una copia de la Lista de verificación de diagnósticos (consulte “Lista de verificación de diagnósticos” en la página 52) indicando las pruebas que ha ejecutado y todos los mensajes de error mostrados por los Dell Diagnostics (consulte “Dell Diagnostics” en la página 36).
5. Si la devolución es para obtener un abono, incluya todos los accesorios que pertenezcan a los artículos que desea devolver (cables de alimentación, software, guías, etc.).
6. Empaque el equipo que vaya a devolver en el embalaje original (o uno equivalente).
7. Usted será responsable del pago de los gastos de envío. Asimismo, tiene la obligación de asegurar el producto devuelto y asumir el riesgo en caso de pérdida durante el envío a Dell. No se aceptará el envío de paquetes a portes debidos.

8. Cualquier devolución que no satisfaga los requisitos indicados no será aceptada por el departamento de recepción de Dell y le será devuelta.

## Antes de llamar

 **NOTA:** Tenga a mano el código de servicio rápido cuando llame. El código ayuda al sistema telefónico automatizado de asistencia Dell a transferir su llamada en forma más eficiente. Se le podría pedir la etiqueta de servicio (situada en la parte inferior del equipo).

Recuerde rellenar la siguiente Lista de verificación de diagnósticos. Si es posible, encienda el ordenador antes de llamar a Dell para solicitar asistencia y haga la llamada desde un teléfono que esté cerca de éste. Es posible que se le pida que escriba algunos comandos con el teclado, que proporcione información detallada durante las operaciones o que pruebe otros procedimientos para solucionar problemas que

## Obtención de ayuda

únicamente pueden realizarse con el ordenador. Asegúrese de tener a mano la documentación del ordenador.

### Lista de verificación de diagnósticos

- Nombre:
- Fecha:
- Dirección:
- Teléfono:
- Etiqueta de servicio (código de barras en la parte posterior o inferior del equipo):
- Código de servicio urgente:
- Número de autorización para devolución de material (si le fue proporcionado por un técnico de asistencia de Dell):
- Sistema operativo y versión:
- Dispositivos:
- Tarjetas de expansión:
- ¿Está el equipo conectado a una red? Sí/No
- Red, versión y adaptador de red:
- Programas y versiones:

Consulte la documentación del sistema operativo para determinar el contenido de los archivos de inicio del equipo. Si el ordenador está conectado a una impresora, imprima todos los archivos. Si no, anote el contenido de cada uno antes de llamar a Dell.

- Mensaje de error, código de sonido o código de diagnóstico:
- Descripción del problema y procedimientos de solución que ha realizado:

## Cómo ponerse en contacto con Dell

Los clientes de EE.UU. deben llamar al 800-WWW-DELL (800-999-3355).



**NOTA:** Si no tiene una conexión a Internet activa, puede encontrar información en la factura de compra, el albarán o el catálogo de productos de Dell.

Dell facilita diversas opciones de soporte y servicio en línea y por teléfono. La disponibilidad varía en función del país y el producto. Es posible que algunos de los servicios no se encuentren disponibles en su área. Para ponerse en contacto con Dell por problemas de ventas, soporte técnico o del servicio de atención al cliente:

1. Visite **support.dell.com**.
2. Verifique su país o región en el menú desplegable **Elija un país/región** de la parte inferior de la página.
3. Haga clic en **Contacte con nosotros** de la parte izquierda de la página.
4. Seleccione el enlace del servicio o soporte que necesite.
5. Elija el método para ponerse en contacto con Dell que le resulte más conveniente.

# Localización de más información y Recursos

**Si necesita:****Consulte:**

---

Reinstalar el sistema operativo.

El disco del sistema operativo.

Ejecutar el programa de diagnósticos del equipo, reinstalar el software del sistema o actualizar controladores del equipo y archivos Léame.

El disco *Drivers and Utilities* (Controladores y utilidades).



**NOTA:** Las actualizaciones de controladores y documentación se encuentran en el sitio Web de la asistencia de Dell™ en **support.dell.com**.

---

Tener más información sobre el sistema operativo, mantenimiento de periféricos, RAID, Internet, Bluetooth®, redes y correo electrónico.

La *Guía tecnológica de Dell* instalada en el disco duro.

Actualizar el equipo con memoria nueva o adicional o una nueva unidad de disco duro.

El *Manual de servicio* del sitio Web de la asistencia de Dell en **support.dell.com**.

Reinstalar o cambiar una pieza gastada o defectuosa.



**NOTA:** En algunos países, abrir o cambiar piezas del equipo puede anular la garantía. Compruebe la garantía y la política de devoluciones antes de manipular el interior del equipo.

---

### Si necesita:

---

Conocer información sobre las mejores prácticas de seguridad para el equipo.

Revisar la información de la garantía, los términos y condiciones (solo para EE.UU.), instrucciones de seguridad, información de carácter normativo, información ergonómica y el acuerdo de licencia de usuario final.

---

Encontrar la etiqueta de servicio/código de servicio rápido: Deberá usar la etiqueta de servicio para identificar el equipo en **support.dell.com** o para ponerse en contacto con la asistencia técnica.

---

Encontrar acceso a controladores y descargas. Acceder al soporte técnico y ayuda sobre el producto.

Comprobar el estado del pedido de nuevas compras. Encontrar soluciones y respuestas a preguntas comunes.

Localizar información de las últimas actualizaciones sobre cambios en el equipo o material avanzado de referencia técnica para técnicos o usuarios experimentados.

---

### Consulte:

---

Los documentos de seguridad y normas que se entregan con el equipo, así como la página principal de cumplimiento de normas en: **[www.dell.com/regulatory\\_compliance](http://www.dell.com/regulatory_compliance)**.



---

La parte posterior o de abajo del equipo.

---

El sitio de la asistencia de Dell™ en **[support.dell.com](http://support.dell.com)**.

# Especificaciones básicas

Modelo de sistema	Procesador	
Dell Inspiron 1525/1526	Tipos	Tecnología móvil AMD® Turion™ 64 X2 Dual-Core Tecnología móvil AMD® Athlon™ 64 X2 Dual-Core Tecnología móvil AMD® Sempron™ Intel® Celeron™ Intel® Core™ Duo Intel® Core™ 2 Duo Intel® Pentium® Dual-Core
<p>Esta sección ofrece información básica que puede necesitar al instalar o actualizar controladores, así como al actualizar el equipo. Para ver las especificaciones con más detalle, consulte el <i>Manual de servicio</i> en el sitio Web de la asistencia de Dell en <a href="http://support.dell.com">support.dell.com</a>.</p> <p> <b>NOTA:</b> Las ofertas pueden variar según la región. Para obtener más información sobre la configuración del equipo, haga clic en <b>Iniciar</b>  → <b>Ayuda y soporte técnico</b> y seleccione la opción para ver la información acerca de su equipo.</p>	Caché L2	256 KB ó 512 KB por núcleo según el modelo (AMD) 1 MB, 2 MB o 4 MB por núcleo dependiendo del modelo (Intel)



**Procesador**

Frecuencia de bus externa	1600 MT HyperTransport(AMD) 533/667/800 MHz (Intel)
---------------------------	---

**Express Card**

Controlador de ExpressCard	ATI RS690T Intel ICH8M
Conector de ExpressCard	Una ranura de ExpressCard (54 mm)
Tarjetas admitidas	ExpressCard/34 (34 mm) ExpressCard/54 (54 mm) 1,5 V y 3,3 V
Tamaño del conector de la ExpressCard	De 26 patas

**Memoria**

Conectores	Dos zócalos SO-DIMM accesibles internamente
Capacidades	512 MB, 1 GB y 2 GB
Tipo de memoria	667 MHz DDR2 SODIMM
Memoria mínima	1 GB, 1,5 GB, 2 GB, 3 GB, 4 GB
Memoria máxima	4 GB

 **NOTA:** Para obtener instrucciones sobre la actualización de la memoria, consulte el *Manual de servicio* en el sitio Web de la asistencia de Dell Support en [support.dell.com](http://support.dell.com).

 **NOTA:** Con el fin de sacar provecho de la capacidad de doble canal, es necesario rellenar las dos ranuras de memoria y que ambas tengan el mismo tamaño.

## Especificaciones básicas

### Información del equipo

---

Conjunto de chips del sistema	Chipset AMD M690T con gráficos ATI™ Radeon® X1270 o bien Mobile Intel Express GM 965
Amplitud del bus de datos	64 bits
Amplitud del bus de DRAM	Buses de 64 bits de doble canal (2)
Amplitud del bus de direcciones del procesador	36 bits (Intel) y 32 bits (AMD)
EPR0M rápida	2 MB
Bus PCI	32 bits

### Comunicaciones

---

Tipo de módem	v.92 56K Data/FAX MDC
Controlador del módem	Softmodem
Interfaz del módem	Audio de alta definición Intel
Adaptador de red	Tarjeta de sistema LAN Ethernet 10/100
Inalámbrica	Minitarjetas internas WLAN, WWAN, UWB (opcional) ExpressCard WWAN Tecnología inalámbrica Bluetooth®

**Vídeo**

Controladora de vídeo	Controladora de gráficos ATI Radeon® X1270 (AMD) o bien Intel 965 GM (Intel)
Memoria de vídeo	Dinámica basada en la capacidad de memoria del sistema
Interfaz LCD	LVDS
Compatibilidad con TV	NTSC o PAL en modos S-vídeo, vídeo compuesto y vídeo componente

**Cámara (opcional)**

Píxel	2,0 megapíxeles
Resolución de vídeo	640 x 480 a 30fps
Ángulo de visión en diagonal	66°

**Audio**

Tipo de audio	Audio de alta definición canal 2
Controlador de audio	Códec Sigmatel STAC9228
Interfaz interna	Audio Intel de alta definición
Interfaz externa	Conector de entrada de micrófono, conector de auriculares o altavoces estéreo

## Especificaciones básicas

### Audio

---

Altavoz	Dos altavoces de 4 ohmios
Amplificador de altavoz interno	1 vatio por canal a 4 ohmios
Controles de volumen	Menús de programa, botones de control multimedia

### Puertos y conectores

---

Adaptador de red	Puerto RJ-45
Conector para módem	Puerto RJ-11
S-Vídeo y salida de TV	Miniconector DIN de 7 patas (cable adaptador S-Vídeo a vídeo compuesto opcional)

### Puertos y conectores

---

USB	Cuatro conectores de 4 patas compatibles con USB 2.0
Adaptador de red	Puerto RJ-45
Vídeo	Conector de 15 orificios
HDMI	Un conector HDMI tipo B de 29 patas.

### Pantalla

---

Tipo (TFT matriz activa)	WXGA de 15,4 pulg. WXGA de 15,4 pulg. con True Life WXGA+ de 15,4 pulg. con True Life WXGA+ de 15,4 pulg. con TrueLife
--------------------------	---

**Pantalla***Dimensiones:*

Altura	207,0 mm (8,1 pulg.)
Anchura	331,2 mm (13,0 pulg.)
Diagonal	391,2 mm (15,4 pulg.)
Resolución máxima	1280 x 800 a 262 K colores (WXGA y WXGA con TrueLife), 1440 x 900 at 262 K colores (WXGA+ con TrueLife), 1680 x 1050 a 262 K colores (WSXGA+ con TrueLife)

Frecuencia de actualización 60 Hz

Ángulo de funcionamiento 0° (cerrado) a 155°

**Pantalla**

Luminancia	250 mín. 300 tip. cd/m <sup>2</sup> (media puntos LED 5) 200 mín. 220 tip. cd/m <sup>2</sup> (media puntos CCFL 5)
------------	---

*Ángulos de vista:*

Horizontal	±40° (WXGA, WXGA con TrueLife) ±55° (WXGA+ con TrueLife) ±60° (WSXGA+ con TrueLife)
Vertical	+15°/-30° (WXGA, WXGA con TrueLife) ±45° (WXGA+ con TrueLife) +40°/-50° (WSXGA+ con TrueLife)

## Especificaciones básicas

### Pantalla

---

Separación entre píxeles	0,258 mm (WXGA, WXGA con TrueLife) 0,2304 mm (WXGA+ con TrueLife) 0,197 mm (WSXGA+ con TrueLife)
--------------------------	--

Controles	El brillo se puede controlar mediante accesos directos de teclado (consulte la <i>Guía tecnológica de Dell</i> para obtener más información.)
-----------	---

### Teclado

---

Número de teclas	87 (EE.UU. y Canadá); 88 (Europa); 91 (Japón)
Diseño	QWERTY/AZERTY/ Kanji

### Ratón táctil

---

Resolución de posición X/Y (modo de tabla de gráficos)	240 cpi
<i>Tamaño:</i>	
Anchura	Área activa del sensor de 73,7 mm (2,9 pulg.)
Altura	Rectángulo de 34,0 mm (1,3 pulg.)

**Batería**

Tipo	Inteligente de iones de litio de 6 celdas polímero de litio inteligente de 6 celdas
Profundidad	57,2 mm (2,25 pulg.)
Altura	20 mm (0,78 pulg.)
Anchura	205,1 mm (8,07 pulg.)
Peso	0,35 kg (0,77 lb) (6 celdas)
Tensión	11,1 V CC
Tiempo de carga a temperatura ambiente (aproximado): Equipo apagado	4 horas

**Batería**

Tiempo de funcionamiento	El tiempo de funcionamiento de la batería depende de las condiciones de funcionamiento y puede disminuir de manera significativa en determinadas condiciones de consumo intensivo.  Consulte la <i>Guía tecnológica de Dell</i> para obtener más información.
Duración (aproximada)	300 ciclos de carga y descarga

## Especificaciones básicas

### Batería

---

#### *Intervalo de temperatura:*

En funcionamiento	De 0° a 35° C (32° a 95° F)
En almacenamiento	-40° a 65° C (-40° a 149° F)
Batería de tipo botón	CR-2032

### Adaptador de CA

---

Tensión de entrada	100–240 V CA
Intensidad de entrada (máxima)	1,5 A/1,6 A
Frecuencia de entrada	50–60 Hz
Potencia de salida	65 W o 90 W

### Adaptador de CA

---

Intensidad de salida (65 W)	3,34 A (continua) 4,34 A (máximo a un pulso de 4 segundos)
--------------------------------	--

Tensión nominal de salida	19,5 ± 1 V CC
------------------------------	---------------

#### *Dimensiones:*

Altura	28,2 mm (1,1 pulg.)
Anchura	57,9 mm (2,28 pulg.)
Profundidad	137,2 mm (5,4 pulg.)
Peso (con cables)	0,4 kg (0,9 lb)

#### *Intervalo de temperatura*

En funcionamiento	De 0° a 35° C (32° a 95° F)
En almacenamiento	-40° a 65° C (-40° a 149° F)



**Características físicas**

Altura	De 24,1 mm a 37,5 mm (0,9 pulg. a 1,47 pulg.)
Anchura	357 mm (14,05 pulg.)
Profundidad	256 mm (10,08 pulg.)
Peso (con batería de 4 celdas):	
Configurable a menos de	2,7 kg (5,9 lb)

**Entorno del equipo***Intervalo de temperatura:*

En funcionamiento	De 0° a 35° C (32° a 95° F)
En almacenamiento	-40° a 65° C (-40° a 149° F)

**Entorno del equipo***Humedad relativa (máxima):*

En funcionamiento	Del 10% al 90% (sin condensación)
En almacenamiento	Del 5% al 90% (sin condensación)

Vibración máxima (utilizando un espectro de vibración aleatoria que simula el entorno del usuario):

En funcionamiento 0,66 GRMS

Impacto máximo (medido con la unidad de disco duro en posición con cabezales aparcados y un pulso de media onda sinusoidal durante 2 ms):

En funcionamiento	110 G
En almacenamiento	163 G

## Especificaciones básicas

### Entorno del equipo

---

Altitud (máxima):

En funcionamiento      -15,2 a 3048 m  
   (-50 to 10 000 pies)

En almacenamiento      -15,2 a 10 668 m  
   (-50 a 35 000 pies)

Nivel de                      G2 o menos, según se  
contaminación              define en la  
transmitido por el aire      ISA-S71.04-1985

# Índice

## A

adaptador de CA

tamaño y peso **64**

ayuda

obtención de asistencia y soporte **47**

## B

bus de expansión **58**

## C

CD, reproducción y creación **23**

Centro de soporte técnico de Dell **33**

Cómo ponerse en contacto con Dell en línea **52**

compatibilidad de memoria **57**

conexión

a Internet **8**

conexión a Internet **8**

conexión de red

ajuste **27**

conexión de red inalámbrica **26**

configuración, antes de comenzar **5**

conjunto de chips **58**

conmutador inalámbrico **6, 13, 26**

conservación de la energía **24**

controladores y descargas **55**

copias de seguridad

creación **25**

## D

daños, evitarlos **5**

datos, copias de seguridad **25**

DellConnect **48**

## Índice

- Dell Diagnostics **36**
- Dell Factory Image Restore **38**
- devoluciones de garantía **50**
- direcciones de correo electrónico
  - para soporte técnico **49**
- direcciones de correo electrónico de asistencia **49**
- DVD, reproducción y creación **23**

## E

- energía
  - conservación **24**
- envío de productos
  - para devolución o reparación **50**
- equipo, configuración **5**
- especificaciones **56**
- estado del pedido **50**

## F

- flujo de aire, dejar **5**
- funciones de software **23**

## G

- Guía tecnológica de Dell
  - para más información **54**

## I

- inicio de sesión en FTP, anónimo **49**
- ISP
  - Proveedor de servicios de Internet **8**

## L

- Lista de verificación de diagnósticos **52**
- llamar a Dell **51**
- localización de más información **54**

**M**

Mensajes del sistema **34**

**O**

opciones de reinstalación del sistema **40**

**P**

personalización

    su configuración de energía **24**

    su escritorio **23**

posibilidades del equipo **23**

problemas, solución **26**

problemas de energía, solución **28**

problemas de hardware

    diagnosticar **36**

problemas de memoria

    solución **29**

problemas de software **30**

procesador **56**

productos

    información y compra **50**

**R**

recursos, localizar más **54**

red de cable

    cable de red, conexión **7**

regletas de alimentación, uso **6**

reinstalación de Windows **39**

restauración de imagen de fábrica **43**

Restaurar sistema **38**

**S**

servicio al cliente **48**

Servicio AutoTech **49**

sitios de asistencia

    en todo el mundo **48**

Sitio Web de la asistencia de Dell **55**

## Índice

Solucionador de problemas de hardware **36**

solución de problemas **26**

soporte técnico **48**

## V

velocidad de red

prueba **27**

ventilación, asegurar **5**

## W

Windows, reinstalación **39**

Windows Vista®

Asistente para  
compatibilidad de programas **31**

configuración **8**

volver a instalar **45**

Windows XP **31**