

Dell™ C1765nf/C1765nfw
Color Multifunction Printer
Guida per l'utente

Modello normativo: Dell C1765nf / Dell C1765nfw



Contenuto

Prima di iniziare	15
A Note, messaggi di attenzione e avvertenze	17
1 Dell™ C1765nf/C1765nfw Color Multifunction Printer Guida per l'utente	19
Convenzioni	19
2 Individuazione delle informazioni	21
3 Funzionalità del prodotto	23
4 Informazioni sulla stampante	25
Vista anteriore	25
Vista posteriore	26
Requisiti di spazio	27
Alimentatore automatico di documenti (ADF, Automatic Document Feeder)	28
Pannello operatore	28
Proteggere la stampante	29
Ordinare i materiali di consumo	30
Configurazione della stampante	31
5 Rimozione del materiale di imballaggio	33
6 Collegamento della stampante	35
Collegamento della stampante al computer o alla rete	36

Collegamento diretto	36
Connessione Ethernet	36
Connessione wireless (solo Dell C1765nfw Color Multifunction Printer)	37
Nuova configurazione dell'impostazione wireless	42
Collegamento della linea telefonica	43
Accensione della stampante	44
7 Configurazione della stampante	47
Configurazione delle impostazioni iniziali sul pannello operatore	47
Configurazione della stampante tramite il CD Software and Documentation.	52
8 Impostazione dell'indirizzo IP	55
Assegnazione di un indirizzo IP	55
Pannello operatore	55
Strumenti.	56
Verifica delle impostazioni IP	57
Pannello operatore	57
Rapporto delle impostazioni di sistema	57
Comando ping	57
9 Caricamento della carta	59
Caricamento dei supporti di stampa nell'alimentatore multifunzione (MPF)	59
Caricamento dei supporti di stampa nell'inseritore primario (PSI)	64
10 Installazione dei driver di stampa su computer che eseguono Windows®	67
Identificazione dello stato di preinstallazione del driver della stampante	67
Modifica delle impostazioni del firewall prima di installare la stampante	67
Configurazione del collegamento diretto	67
Per installare il driver della stampante host-based	67
Installazione del driver di stampa XML Paper Specification (XPS).	68
Configurazione della connessione di rete	70
Configurazione della stampante di rete su una rete locale	70
Configurazione della stampante di rete su una rete remota	75

Configurazione del protocollo Web Services on Devices (WSD)	80
Aggiunta di ruoli dei servizi di stampa	80
Configurazione della stampante WSD	80
Configurazione della stampa condivisa	82
Point & Print	83
Peer-to-Peer	86
11 Installazione dei driver di stampa su computer Macintosh	89
Installazione di driver e software	89
Aggiunta di una stampante su Mac OS X 10.5 o versioni successive	89
Aggiunta di una stampante a Mac OS X 10.4.11	90
Come usare la stampante	93
12 Pannello operatore	95
Uso dei pulsanti del pannello operatore	95
Stato della retroilluminazione del pulsante Wi-Fi WPS (solo Dell C1765nfw Color Multifunction Printer)	97
Utilizzo della tastierina numerica per inserire i caratteri	98
Lettere e numeri della tastierina numerica	98
Modifica di numeri e nomi	98
Inserimento di una pausa	98
Stampa della pagina Impostazioni pannello	99
Modifica della lingua	99
Pannello operatore	99
Strumenti	99
Impostazione dell'opzione Timer risparmio energetico	99
13 Dell™ Printer Configuration Web Tool	101
Panoramica	101
Configurazione di Dell Printer Configuration Web Tool	101
Configurazione dal browser Web	101
Configurazione dal pannello operatore	103
Avvio di Dell Printer Configuration Web Tool	103

Panoramica delle voci di menu	103
Formato di visualizzazione della pagina	105
Sezione superiore	105
Sezione di sinistra	106
Sezione di destra	107
Modifica delle impostazioni delle voci di menu	108
Dettagli delle voci di menu	108
Stato della stampante	110
Lavori stampante	111
Impostazioni stampante	112
Impostazioni server di stampa	126
Stampa volume	138
Rubrica indirizzi	138
Impostazioni vassoio	144
14 Funzionamento dei menu del programma Strumenti	145
Avvio del programma Strumenti	145
Utilizzo di Strumenti per modificare le impostazioni della stampante	145
Rapporto impostazioni stampante	146
Informazioni stampante	146
Impostazioni Menu	146
Rapporti	148
Impostazioni TCP/IP	149
Impostazioni vassoio	149
Imp. predefinite	150
Impostazioni fax	151
Manutenzione stampante	152
Impostazioni di sistema	152
Data e ora	154
Densità carta	154
Registra rullo di trasferimento	155
Registra fusore	155
Regolazione registrazione	156
Registra altitudine	157
Ripr. predef.	158
Toner non Dell	158
Modo aggiorn. rullo di trasf.	158
Personalizzazione collegamento Web	159
Impostazioni TCP/IP	159
Impostazioni vassoio	160

EWS (Embedded Web Server o Dell Printer Configuration Web Tool)	161
Scansione predef.	161
Fax predef.	163
Copia predef.	164
Impostazioni fax	166
Diagnosi	168
Stampa tabelle.	169
Info sensore ambientale.	169
Pulizia developer	169
Modo aggiornamento	169
Ripristino dei valori predefiniti	170
15 Informazioni sui menu della stampante	171
Imp. predefinite	171
Copia predef.	171
Scansione predef.	176
Fax predef.	180
Stampa da predefiniti USB	181
Impostazioni vassoio	181
MPF	181
Rapporti/Elenco	182
Impostazioni di sistema	182
Impostazioni pannello	183
Cronologia lavori	183
Cronologia errori	183
Pagina di prova colori	183
Monitor protocollo.	183
Rubrica indirizzi	183
Attività fax	183
Stampa di un rapporto/elenco mediante il pannello operatore.	183
Stampa di un rapporto/elenco mediante Strumenti.	183
Menu Ammin.	184
Rubrica	184
Rete	184
Impostazioni fax	189
Impostazioni di sistema	196
Manutenzione	200
Imp. protezione	205
Scansione su e-mail.	206
Impost. USB	207

Lingua pannello	207
Funzione Blocco pannello	208
Abilitazione di Blocco pannello	208
Disabilitazione di Blocco pannello.	208
Ripristino dei valori predefiniti	209
16 Istruzioni sull'uso dei supporti di stampa	211
Carta	211
Caratteristiche della carta	211
Carta consigliata	212
Carta non idonea	212
Selezione della carta	213
Selezione di supporti prestampati e carta intestata	213
Stampa su carta intestata	213
Caricamento di carta intestata	214
Selezione della carta preforata	214
Buste	214
Etichette	215
Conservazione dei supporti di stampa	216
Identificazione dei supporti e delle specifiche di stampa	217
Formati carta supportati	217
Tipi di carta supportati	218
Specifiche per tipo di carta	218
17 Caricamento dei supporti di stampa	219
Capacità	219
Dimensioni dei supporti di stampa	219
Caricamento dei supporti di stampa nell'alimentatore multifunzione (MPF)	219
Caricamento di buste nell'alimentatore multifunzione (MPF)	224
Caricamento di carta intestata	226
Caricamento dei supporti di stampa nell'inseritore primario (PSI)	227
Caricamento di una busta nell'inseritore primario (PSI)	229
Caricamento di carta intestata	231
Caricamento dei supporti di stampa per stampa fronte/retro manuale	232
Quando si utilizza l'MPF	232
Quando si utilizza l'inseritore primario (PSI)	233

Utilizzo dell'estensione del vassoio di uscita	234
Stampa, copia, scansione e fax	235
18 Stampa	237
Suggerimenti per una stampa ottimale	237
Suggerimenti per la conservazione dei supporti di stampa	237
Come evitare gli inceppamenti carta	237
Invio di un lavoro alla stampa	237
Annullamento di un lavoro di stampa	238
Cancellazione dal pannello operatore	238
Annullamento di un lavoro da un computer Windows	238
Stampa diretta tramite dispositivo di memorizzazione USB	239
Formati file supportati	239
Stampa di un file in dispositivo di archiviazione USB.	239
Stampa di una pagina di rapporto	240
19 Copia	241
Caricamento della carta per la copia	241
Preparazione di un documento.	241
Esecuzione di copie dalla lastra documenti.	241
Esecuzione di copie dall'alimentatore automatico di documenti (ADF)	243
Impostazione delle opzioni di copia	243
Numero di copie.	243
Colore	244
Fascicolate	244
Riduci/Ingrandisci	245
Formato documento	246
Tipo originale	247
Più chiaro/Più scuro.	247
Nitidezza.	248
Esposizione automatica.	248
Immagini multiple	249
Margine superiore/inferiore.	250
Margine sinistro/destro	251
Margine centrale	251

Uso della copia ID	252
Modifica delle impostazioni predefinite	253
20 Scansione	255
Panoramica sulla scansione	255
Scansione dal pannello operatore - Uso di un'applicazione	256
Scansione dal pannello operatore - Uso di WSD	257
Configurazione della stampante per scansione tramite WSD	257
Procedure di scansione tramite WSD	258
Scansione tramite il driver TWAIN	258
Scansione tramite il driver Windows Image Acquisition (WIA)	259
Scansione su PC o server via SMB/FTP	260
Panoramica	260
Conferma di un nome di accesso e una password	262
Specifica di una destinazione di memorizzazione del documento	264
Configurazione delle impostazioni della stampante	271
Invio del file scansionato sulla rete	276
Scansione su dispositivo di memorizzazione USB	277
Procedure base di scansione	277
Uso della scansione ID	277
Invio di un'e-mail con l'immagine scansionata	278
Impostazione di una rubrica di indirizzi e-mail	278
Invio di un'e-mail con il file scansionato	279
21 Trasmissione fax	283
Configurazione delle impostazioni fax iniziali	283
Impostazione del paese	283
Impostazione dell'ID della stampante	283
Impostazione di ora e data	284
Modifica della modalità orologio	284
Impostazione dei suoni	285
Volume altoparlante	285
Volume suoneria	285
Configurazione delle impostazioni fax	285
Modifica delle opzioni di impostazione fax	285
Opzioni di impostazione fax disponibili	286

Invio di un fax	288
Invio automatico di un fax	288
Invio manuale di un fax	288
Impostazione delle opzioni di fax	289
Conferma delle trasmissioni.	290
Ricomposizione automatica.	290
Invio di un fax differito	291
Invio di un fax dal driver (fax diretto)	291
Ricezione di un fax	294
Informazioni sulle modalità di ricezione.	294
Caricamento della carta per la ricezione dei fax	294
Ricezione automatica di un fax in Modalità FAX	294
Ricezione manuale di un fax in Modalità TEL.	295
Ricezione automatica di un fax in Modalità Tel/Fax o Segret./Fax	295
Ricezione manuale di un fax tramite un telefono esterno	295
Ricezione di fax utilizzando il modo DRPD	295
Ricezione di fax in memoria	296
Ricezione polling	296
Composizione automatica	296
Selezione veloce	296
Impostazione di Selezione veloce.	296
Invio di un fax utilizzando la composizione rapida	297
Composizione di gruppo.	298
Impostazione di composizione di gruppo	298
Modifica di selezione di gruppo.	299
Invio di un fax tramite la selezione di gruppo (Trasmissione a più indirizzi)	300
Stampa di un Elenco rubrica indirizzi	301
Altri metodi per inviare fax.	301
Utilizzo della modalità di ricezione protetta.	301
Utilizzo di una segreteria telefonica.	302
Utilizzo di un modem per computer	302
Stampa di un rapporto	303
Modifica di Fax predefiniti.	303

Conoscere la stampante 305

22 Informazioni sul software della stampante (solo Windows®)	307
Finestra Stato della stampante	307
Status Monitor Console	307
Sistema di Gestione Forniture Dell	307
Quick Launch Utility	308
Editor rubrica indirizzi	309
Manager pulsante scansione	309
Dell ScanCenter	310

23 Informazioni sui messaggi della stampante 311

24 Caratteristiche tecniche 317

Compatibilità con i sistemi operativi.	317
Alimentazione.	317
Dimensioni	317
Memoria.	317
Page Description Language (PDL)/Emulazione, sistema operativo e interfaccia	317
Compatibilità MIB.	318
Ambiente	318
Cavi	319
Specifiche per la copia.	320
Caratteristiche tecniche dello scanner	320
Caratteristiche tecniche del fax	321

Manutenzione della stampante 323

25 Manutenzione della stampante	325
Determinare lo stato delle forniture di stampa	325
Risparmio dei materiali di consumo	325

Conservazione dei supporti di stampa	325
Conservazione dei materiali di consumo	326
Sostituzione delle cartucce del toner	326
Rimozione delle cartucce di toner	326
Installazione di una cartuccia di toner	328
Pulizia dell'interno della stampante	329
Pulizia del sensore di densità del toner a colore (CTD)	332
Regolazione della registrazione del colore	333
Esecuzione della regolazione automatica	333
Stampa del diagramma di registrazione colore	334
Determinazione dei valori	334
Immissione dei valori	335
Pulizia dello scanner	336
Pulizia del rullo di alimentazione ADF	338
26 Rimozione degli inceppamenti	339
Come evitare gli inceppamenti	339
Individuazione della posizione degli inceppamenti	340
Rimozione degli inceppamenti dall'ADF	341
Rimozione degli inceppamenti nella parte anteriore della stampante	345
Rimozione degli inceppamenti nella parte posteriore della stampante	346
Rimozione degli inceppamenti dal vassoio di uscita	348
Risoluzione dei problemi	353
27 Risoluzione dei problemi	355
Problemi di base della stampante	355
Problemi al display	355
Problemi di stampa	355
Problemi di qualità di stampa	357
La stampa prodotta è troppo chiara	357

Il toner sbava o la stampa non rimane impressa sulla pagina/macchia il retro del foglio	358
Sulle stampe appaiono macchie casuali/immagini sfocate.	359
Tutta la stampa è bianca.	359
Sulla stampa appaiono delle striature.	359
Punti con spaziatura a colori	360
Spazi vuoti verticali	360
Macchie	360
Immagini spurie	361
Annebbiamento	362
La stampa presenta granuli (fenomeno denominato "Bead-Carry-Out")	362
Simbolo sonda	363
Carta piegata/macchiata	363
Il margine superiore è errato.	364
La registrazione del colore è disallineata	365
Carta sporgente/irregolare	366
Inceppamento	366
Inceppamento in fase di alimentazione	366
Inceppamento alimentazione multipla.	367
Problema con la copiatura	368
Problemi fax.	368
Problemi di scansione	369
Problemi con l'utilità stampante/driver scanner.	371
Problemi con la connessione wireless (solo Dell C1765nfw Color Multifunction Printer)	372
Altri problemi	372
Contattare l'assistenza	373

Appendice 375

B Appendice 377

Politica di assistenza tecnica Dell	377
Servizi online.	377
Garanzia e politica del reso	378
Informazioni sul riciclaggio	378
Come contattare Dell	378

Indice 379

Prima di iniziare

Note, messaggi di attenzione e avvertenze.....	17
1 Dell™ C1765nf/C1765nfw Color Multifunction Printer Guida per l'utente	19
2 Individuazione delle informazioni.....	21
3 Funzionalità del prodotto	23
4 Informazioni sulla stampante.....	25

Note, messaggi di attenzione e avvertenze



NOTA: Una **NOTA** indica informazioni importanti che aiutano a utilizzare al meglio la propria stampante.



ATTENZIONE: Un messaggio di **ATTENZIONE** indica possibili danni all'hardware o perdite di dati e spiega come evitare il problema.



AVVERTENZA: Un'**AVVERTENZA** indica un potenziale pericolo per cose e persone, con un livello di serietà che può arrivare al decesso.

Le informazioni in questo documento sono soggette a modifica senza preavviso.

© 2014 Dell Inc. Tutti i diritti riservati.

La riproduzione di questa documentazione in qualsiasi modo senza il permesso scritto di Dell Inc. è severamente vietata.

Marchi depositati usati in questo testo: *Dell* e il logo *DELL* sono marchi di fabbrica di Dell Inc.; *Microsoft*, *Windows*, *Windows Server*, *Windows Vista* e *Internet Explorer* sono marchi registrati o marchi di fabbrica di Microsoft Corporation, negli Stati Uniti e/o in altri paesi; *Macintosh* e *Mac OS* sono marchi di fabbrica di Apple Inc., registrati negli Stati Uniti e in altri paesi; *Adobe* è un marchio registrato o marchio di fabbrica di Adobe Systems Incorporated negli Stati Uniti e/o in altri paesi; *Wi-Fi* è un marchio registrato di Wi-Fi Alliance; *Wi-Fi Protected Setup*, *WPA* e *WPA2* sono marchi di fabbrica di Wi-Fi Alliance.

XML Paper Specification (XPS): questo prodotto può incorporare proprietà intellettuale di Microsoft Corporation. Termini e condizioni in base ai quali Microsoft concede in licenza tale proprietà intellettuale sono disponibili presso il sito <http://go.microsoft.com/fwlink/?LinkId=52369>; *DES*: questo prodotto include software sviluppato da Eric Young (eay@mincom.oz.au); *AES*: Copyright © 2003, Dott. Brian Gladman, Worcester, UK. Tutti i diritti riservati. Questo prodotto utilizza software AES pubblicato fornito dal Dott. Brian Gladman in base ai termini di licenza BSD; *TIFF (libtiff)*: Copyright © 1988-1997 Sam Leffler and Copyright © 1991-1997 Silicon Graphics, Inc.; *ICC Profile (Little cms)*: Copyright © 1998-2004 Marti Maria.

Altri marchi depositati e nomi registrati potrebbero essere usati in questo documento per riferirsi a entità proprietarie dei marchi e dei nomi dei prodotti. Dell Inc. nega qualsiasi interesse di proprietà in marchi o nomi depositati a esclusione dei propri.

Il software della nostra stampante utilizza codici definiti dall'Independent JPEG Group.

DIRITTI LIMITATI DEL GOVERNO DEGLI STATI UNITI

Questo software e la documentazione vengono forniti con DIRITTI LIMITATI. Uso, duplicazione o pubblicazione da parte del Governo sono soggetti a restrizioni come da sottoparagrafo (c)(1)(ii) della clausola Diritti dei dati Tecnici e Software per Computer di DFARS 252.227-7013 e disposizioni FAR pertinenti: Dell Inc., One Dell Way, Round Rock, Texas, 78682, USA.

Giugno 2014 Rev. A04

Dell™ C1765nf/C1765nfw Color Multifunction Printer

Guida per l'utente

Fare clic sui collegamenti a sinistra per ottenere informazioni su funzioni, opzioni e funzionamento di Dell C1765nf/C1765nfw Color Multifunction Printer. Per informazioni riguardanti gli altri documenti forniti a corredo con Dell C1765nf/C1765nfw Color Multifunction Printer, vedere "Individuazione delle informazioni" a pagina 21.

 **NOTA:** Nel presente, si fa riferimento a Dell C1765nf/C1765nfw Color Multifunction Printer con il termine "stampante".

Convenzioni

Di seguito è riportato il significato dei simboli e dei font utilizzati nel manuale:

- | | | |
|---|---|--|
| Testi in grassetto | : | <ul style="list-style-type: none"> • Nomi dei pulsanti hardware sul pannello operatore. • Nomi di schermate sul pannello LCD. • Menu, comandi, finestre o finestre di dialogo visualizzati nelle schermate. |
| Testi con font <code>Courier New</code> | : | <ul style="list-style-type: none"> • Menu e messaggi visualizzati nel pannello LCD. • Caratteri inseriti dal computer. • Percorsi di directory |
| < > | : | <ul style="list-style-type: none"> • Tasto sulla tastiera del computer. |
| → | : | <ul style="list-style-type: none"> • Indica un percorso a una determinata voce di una procedura sul computer. |
| " " | : | <ul style="list-style-type: none"> • Riferimenti incrociati nel manuale. • Caratteri inseriti dal pannello operatore. • Messaggi visualizzati nella schermata. |

Individuazione delle informazioni

 **NOTA:** Le immagini contenute nel presente manuale si riferiscono a Dell™ C1765nfw Color Multifunction Printer, se non diversamente indicato.

Argomento	Vedere
<ul style="list-style-type: none"> • Driver per la stampante • Guida per l'utente 	CD contenente <i>Software and Documentation</i>



Il CD con *Software and Documentation* contiene il video di installazione, la documentazione e i driver per la stampante. È possibile utilizzare il CD per installare/reinstallare i driver o per accedere al video di installazione e alla documentazione.

Il CD potrebbe contenere dei file readme che forniscono gli ultimi aggiornamenti riguardanti modifiche tecniche apportate alla stampante o materiale di riferimento tecnico avanzato per utenti esperti o tecnici.

Come utilizzare la stampante	<i>Guida di riferimento rapido</i>
------------------------------	------------------------------------

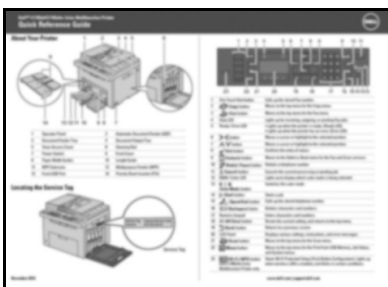

<ul style="list-style-type: none"> • Informazioni di sicurezza • Informazioni sulla garanzia 	<i>Informazioni importanti</i>
--	--------------------------------



AVVERTENZA: Leggere e osservare tutte le istruzioni di sicurezza contenute in *Informazioni importanti* prima di installare e utilizzare la stampante.

Argomento**Vedere**

Come installare la stampante

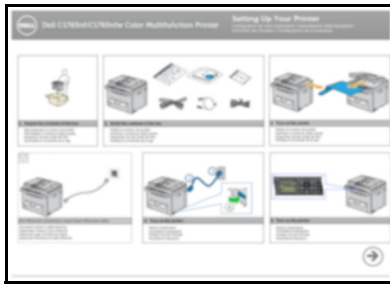
Schema di installazione

Risoluzione dei problemi

"Risoluzione dei problemi" a pagina 355

Codice Servizio Express e Codice Servizio

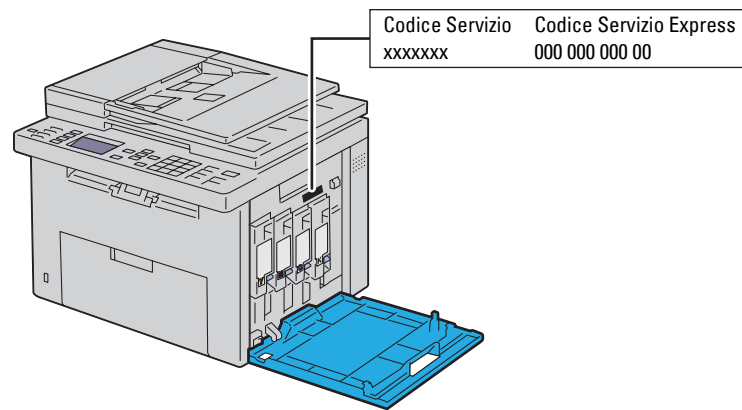

Il Codice Servizio Express e il Codice Servizio sono indicati all'interno dello sportello laterale della stampante.

-
- Driver aggiornati per la stampante
 - Risposte a domande di supporto e assistenza tecnica
 - Documentazione della stampante

Visitare il sito Web www.dell.com/supportwww.dell.com/support fornisce numerosi strumenti online, tra cui:

- Soluzioni - Suggestioni e consigli per la risoluzione dei problemi, articoli redatti da tecnici e corsi online
- Aggiornamenti - Informazioni sull'aggiornamento dei componenti, ad esempio il driver della stampante
- Servizio clienti - Informazioni sui contatti, stato dell'ordine, garanzia e informazioni sulle riparazioni
- Download - Driver
- Manuali - Documentazione relativa alla stampante e specifiche dei prodotti

Visitare il sito Web www.dell.com/support. Selezionare la propria area geografica e inserire le informazioni richieste per accedere agli strumenti e alle informazioni di assistenza desiderati.

Funzionalità del prodotto

In questo capitolo vengono descritte le funzionalità del prodotto e vengono indicati i relativi collegamenti.

Scansione in un dispositivo di memorizzazione USB

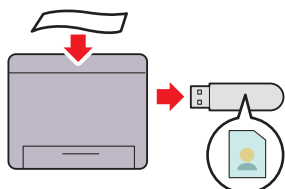

Con la stampante Dell™ C1765nf/C1765nfw Color Multifunction Printer, non è necessario un PC per collegare il dispositivo di memorizzazione USB per salvare i dati digitalizzati. Inserire il dispositivo di memorizzazione USB nella porta della stampante e salvare i dati digitalizzati direttamente sul dispositivo USB.

Per ulteriori informazioni, vedere "Scansione su dispositivo di memorizzazione USB" a pagina 277.

Stampa di più pagine su un unico foglio di carta (Immagini multiple)

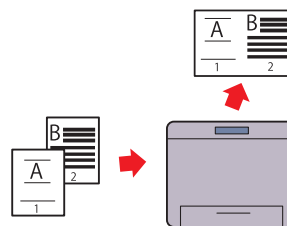

La stampa di immagini multiple consente di stampare più pagine su un unico foglio di carta. Questa funzionalità consente di ridurre il consumo di carta.

Per ulteriori informazioni, vedere "Immagini multiple" a pagina 249.

Stampa fronte/retro (Stampa in modalità F/R manuale)

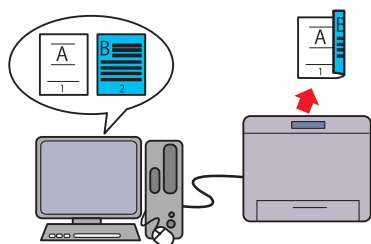

La stampa in modalità F/R manuale serve a stampare manualmente due o più pagine su entrambi i lati di un unico foglio di carta. Questa funzionalità consente di ridurre il consumo di carta.

Per ulteriori informazioni, vedere "Caricamento dei supporti di stampa per stampa fronte/retro manuale" a pagina 232.

Stampa da memoria USB (stampa diretta USB)

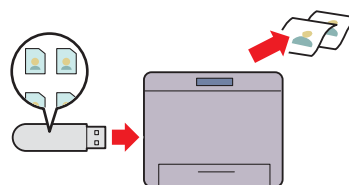

La funzione Stampa da memoria USB consente di stampare direttamente dal proprio dispositivo di memorizzazione USB senza avviare il computer. Non richiedendo l'accensione del computer o l'avvio di un'applicazione, questa funzione consente di stampare rapidamente con semplici procedure. Per ulteriori informazioni, vedere "Stampa diretta tramite dispositivo di memorizzazione USB" a pagina 239.

**Stampa attraverso una connessione wireless (Stampa wireless)
(solo Dell C1765nfw Color Multifunction Printer)**

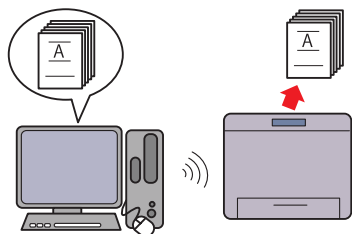

La funzionalità LAN Wireless della stampante ne consente l'installazione in qualsiasi punto e abilita la stampa in assenza di connessioni via cavo al computer.

Per ulteriori informazioni, vedere "Connessione wireless (solo Dell C1765nfw Color Multifunction Printer)" a pagina 37.

Informazioni sulla stampante

Questo capitolo fornisce una panoramica della stampante Dell™ C1765nf/C1765nfw Color Multifunction Printer.

NOTA: Le immagini contenute nel presente manuale si riferiscono a Dell C1765nfw Color Multifunction Printer, se non diversamente indicato.

Vista anteriore

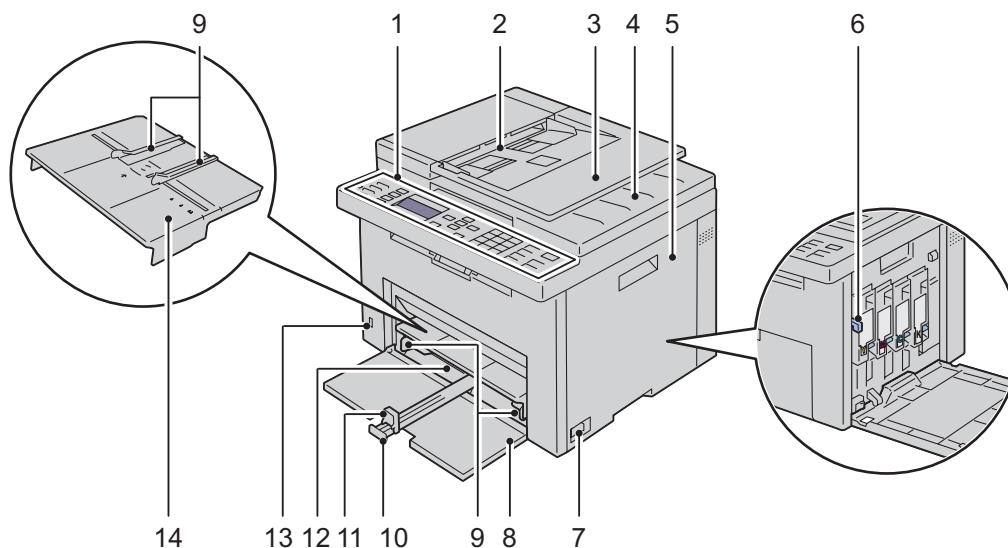

1	Pannello operatore	2	Alimentatore automatico di documenti (ADF, Automatic Document Feeder)
3	Vassoio alimentatore originali	4	Vassoio di uscita
5	Coperchio di accesso al toner	6	Asta di pulizia della testina di stampa
7	Interruttore di alimentazione	8	Coperchio anteriore
9	Guide larghezza carta	10	Estensione dell'MPF
11	Guida lunghezza	12	Alimentatore multifunzione (MPF)
13	Porta USB anteriore	14	Inseritore primario (PSI)

Vista posteriore

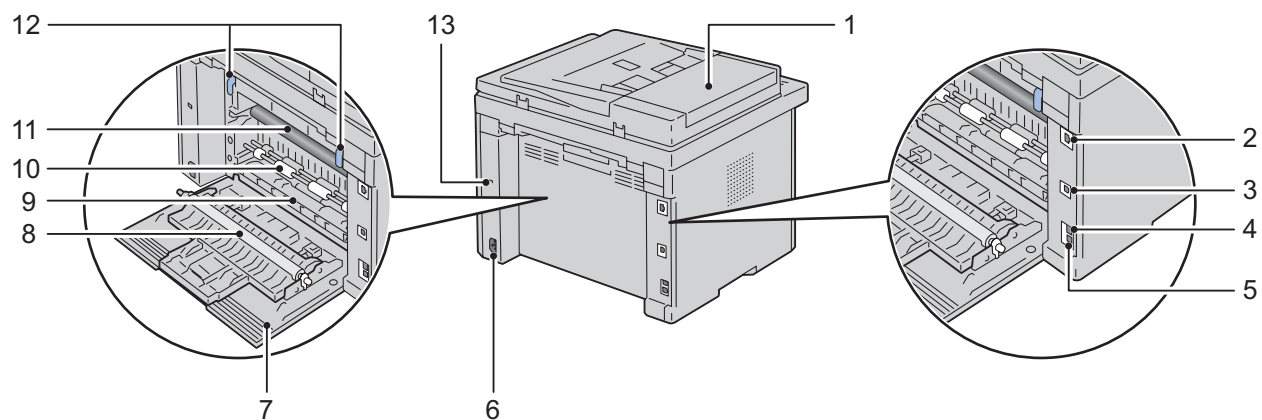

1	Coperchio ADF	2	Porta Ethernet
3	Porta USB	4	Connettore per presa a muro
5	Connettore telefonico	6	Connettore di alimentazione
7	Coperchio posteriore	8	Rullo di trasferimento
9	Scarico carta	10	Rullo alimentazione carta
11	Cinghia di trasferimento	12	Leve
13	Fessura di protezione		

Requisiti di spazio

Posizionare la stampante in un punto in cui vi sia spazio sufficiente per l'uso degli alimentatori e dei coperchi.

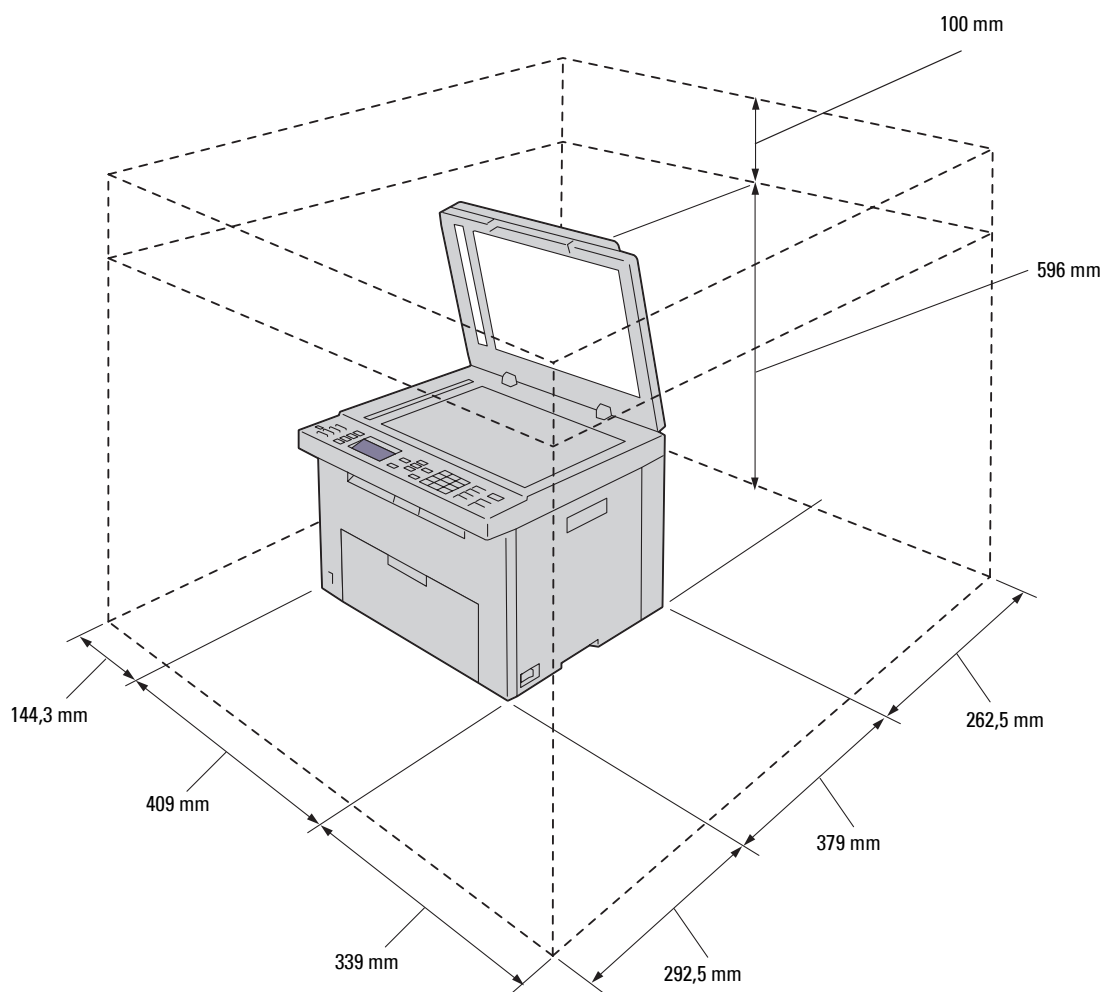

⚠ ATTENZIONE: Per evitare di ottenere un'immagine a schermo irregolare o il malfunzionamento della stampante, evitare di posizionare la stampante alla luce diretta del sole con il coperchio aperto.

Alimentatore automatico di documenti (ADF, Automatic Document Feeder)

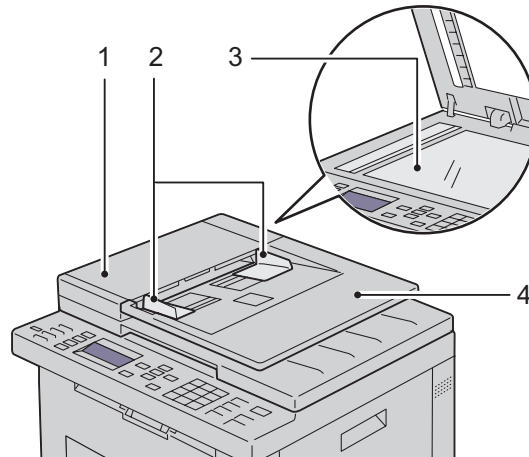

- | | |
|---|--------------------------------|
| 1 | Coperchio ADF |
| 2 | Guide dei documenti |
| 3 | Lastra documenti |
| 4 | Vassoio alimentatore originali |

Pannello operatore

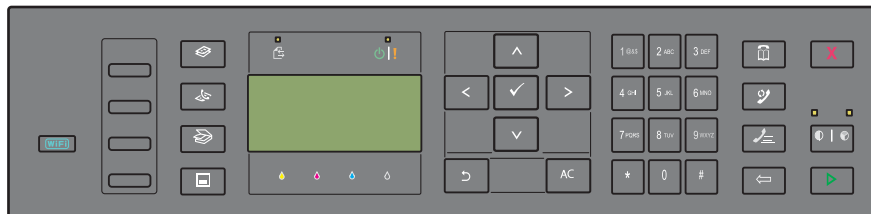

Per informazioni sul pannello operatore, vedere "Pannello operatore" a pagina 95.

Proteggere la stampante

Per proteggere la stampante dai furti, si può utilizzare il blocco opzionale Kensington. Collegare il blocco Kensington alla fessura di protezione della stampante.

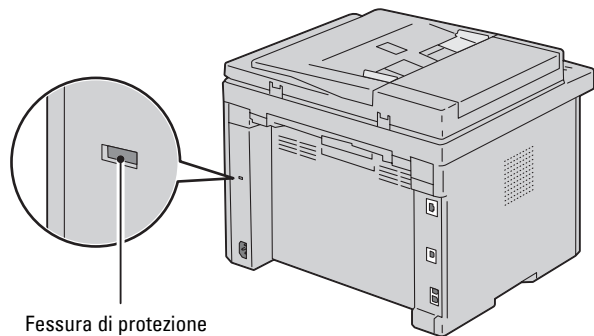

Per maggiori dettagli, vedere le istruzioni di funzionamento in dotazione con il blocco Kensington.

Ordinare i materiali di consumo

È possibile ordinare i materiali di consumo da Dell su Internet se si usa una stampante in rete. Immettere l'indirizzo IP della stampante nel browser, avviare **Dell Printer Configuration Web Tool** e fare clic su **Ordinare i materiali di consumo a:** per ordinare toner per la stampante.

È inoltre possibile ordinare cartucce del toner nel modo seguente:

- 1 Fare clic su **Start** → **Tutti i programmi** → **Stampanti Dell** → **Dell C1765 Color Multifunction Printer** → **Gestione forniture Dell**.

Verrà visualizzata la finestra **Sistema di Gestione Forniture Dell**.

- 2 Selezionare la stampante dall'elenco **Seleziona modello stampante**.

- 3 Se si ordina da Web:

- a Selezionare un indirizzo web dall'elenco **Seleziona URL riordini**.

- b Fare clic su **Visitare il sito Web per ordinare forniture per stampanti Dell**.

Verrà visualizzata la schermata **Dell C1765nf/C1765nfw Color MPF - Gestione forniture Dell**.

- c Immettere il **Codice Servizio** e fare clic su **OK**.

Il **Codice Servizio** si trova all'interno del coperchio di accesso al toner della stampante.

Viene visualizzato il sito per le forniture Dell.

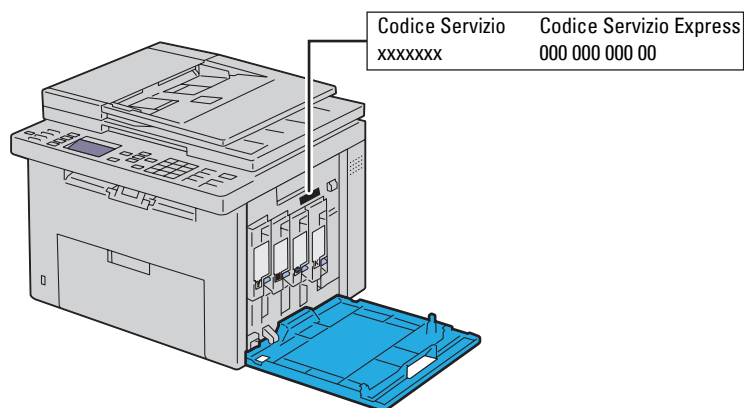

Se si ordina al telefono, chiamare il numero visualizzato nella sezione **Ordine telefonico**.

Configurazione della stampante

5	Rimozione del materiale di imballaggio.....	33
6	Collegamento della stampante	35
7	Configurazione della stampante	47
8	Impostazione dell'indirizzo IP	55
9	Caricamento della carta	59
10	Installazione dei driver di stampa su computer che eseguono Windows®	67
11	Installazione dei driver di stampa su computer Macintosh	89

Rimozione del materiale di imballaggio

Questo capitolo fornisce una panoramica della stampante Dell™ C1765nf/C1765nfw Color Multifunction Printer.

NOTA: Le immagini contenute nel presente manuale si riferiscono a Dell C1765nfw Color Multifunction Printer, se non diversamente indicato.

- 1 Rimuovere il materiale di imballaggio dalla stampante.

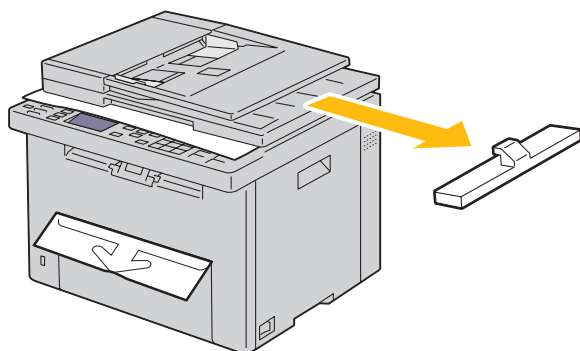

- 2 Sollevare e aprire il coperchio dei documenti.

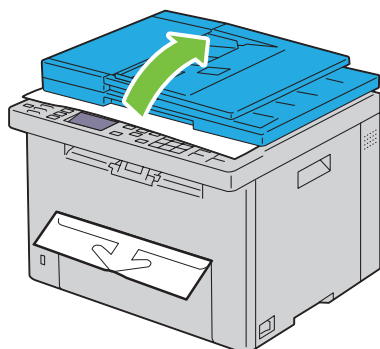

- 3 Rimuovere il foglio protettivo dalla lastra documenti.

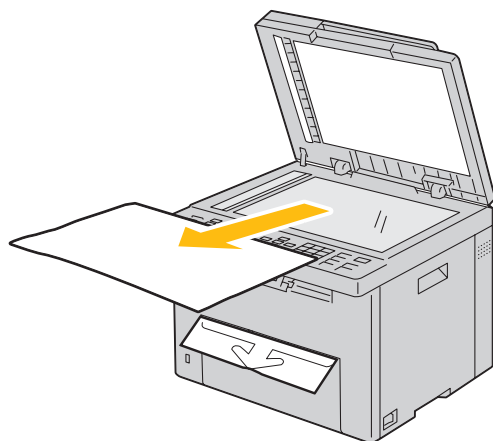

Collegamento della stampante

Il cavo di collegamento di Dell™ C1765nf/C1765nfw Color Multifunction Printer deve rispondere ai seguenti requisiti:

Tipo di collegamento	Specifiche del collegamento
Wireless	IEEE 802.11b/802.11g (solo Dell C1765nfw Color Multifunction Printer)
USB	Compatibile con USB 2.0
Ethernet	Compatibile con 10 Base-T/100 Base-TX
Connettore per presa a muro	RJ11
Connettore per telefono	RJ11

 **NOTA:** Le immagini contenute nel presente manuale si riferiscono a Dell C1765nfw Color Multifunction Printer, se non diversamente indicato.

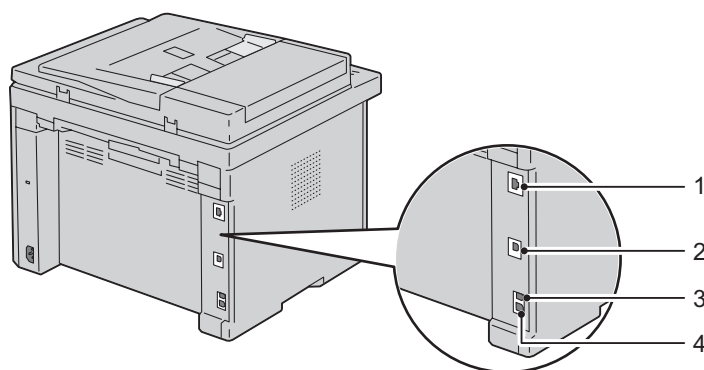

1 Porta Ethernet



2 Porta USB



3 Connettore per presa a muro



4 Connettore telefonico



Collegamento della stampante al computer o alla rete

Collegamento diretto

Una stampante locale è una stampante collegata direttamente al computer con un cavo USB. Se la stampante è collegata a una rete, vedere "Connessione Ethernet" a pagina 36.

Per collegare la stampante al computer:

- 1 Verificare che la stampante, il computer e tutti gli altri dispositivi collegati siano spenti e scollegati dalla sorgente/presa di alimentazione.
- 2 Collegare il connettore USB più piccolo alla porta USB sulla parte posteriore della stampante.

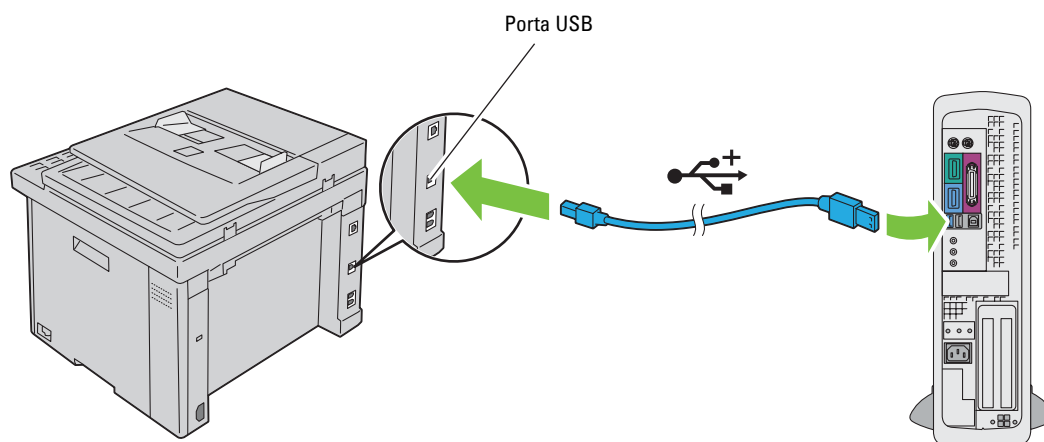

- 3 Collegare l'altra estremità del cavo a una porta USB del computer.

⚠ ATTENZIONE: Non collegare il cavo USB della stampante alla porta USB della tastiera.

Connessione Ethernet

Per collegare la stampante a una rete:

- 1 Assicurarsi che la stampante, il computer e gli altri dispositivi collegati siano stati spenti e tutti i cavi siano stati scollegati.
- 2 Collegare il cavo Ethernet.

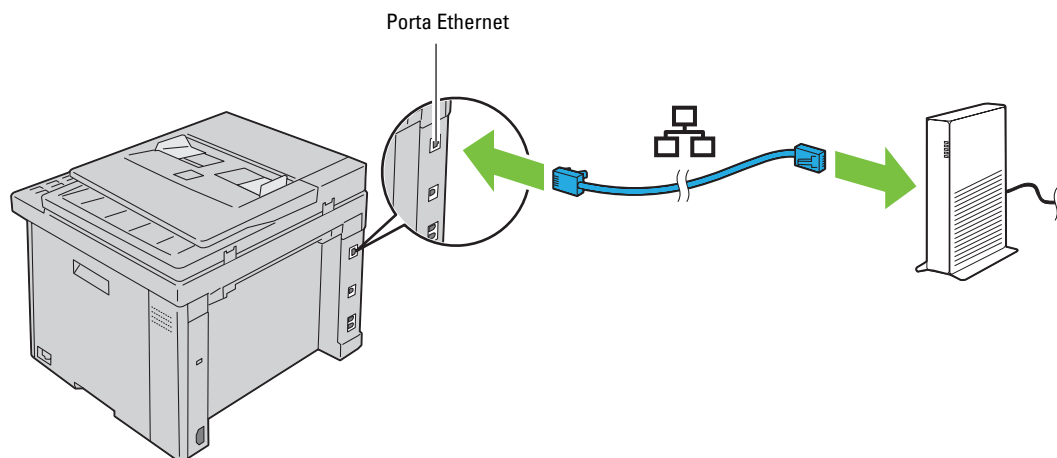

🔧 NOTA: Collegare il cavo Ethernet, solo nel caso in cui si intenda effettuare una connessione via cavo.

Per collegare la stampante alla rete, collegare un'estremità di un cavo Ethernet alla porta Ethernet sulla parte posteriore della stampante e l'altra estremità a un drop o hub LAN.

Per configurare una connessione wireless, vedere "Connessione wireless (solo Dell C1765nfw Color Multifunction Printer)" a pagina 37.

Connessione wireless (solo Dell C1765nfw Color Multifunction Printer)

Di seguito sono elencate le caratteristiche tecniche della funzione wireless:

Voce	Caratteristiche tecniche
Connettività	Wireless
Standard connettività	Conformità a IEEE 802.11b/802.11g
Larghezza di banda	2,4 GHz
Velocità di trasferimento dati	Modalità IEEE 802.11b: 11, 5,5, 2, 1 Mbps Modalità IEEE 802.11g: 54, 48, 36, 24, 18, 12, 9, 6 Mbps
Protezione	64 (chiave a 40 bit)/ 128 (chiave a 104 bit) WEP, WPA-PSK (TKIP, AES), WPA2-PSK (AES) (funzione di attestazione di IEEE 802.1x di WPA 1x non corrispondente), Modo misto PSK
Wi-Fi Protected Setup® (WPS) ^{*1}	Push-Button Configuration (PBC), Numero di identificazione personale (PIN)

^{*1} Conformità a WPS 2.0. WPS 2.0 funziona su punti di accesso con i tipi di crittografia seguenti: Modo misto PSK, WPA-PSK AES, WPA2-PSK AES, WPA-PSK TKIP, Aperto (nessuna protezione)

È possibile selezionare uno dei seguenti metodi di configurazione delle impostazioni wireless:

WPS-PBC (pulsante Wi-Fi | WPS)^{*1}

WPS-PBC (Menu del pannello operatore)^{*1}

WPS-PIN^{*2}

Configurazione SSID automatica

Configurazione SSID manuale

^{*1} WPS-PBC (Wi-Fi Protected Setup-Push Button Configuration) è un metodo per autenticare e registrare i dispositivi necessari per la configurazione wireless avviando WPS-PBC sulla stampante con il pulsante  (Wi-Fi | WPS) o il menu del pannello operatore, quindi premendo il pulsante presente sul punto di accesso (Registrar) o il router della LAN wireless. Questa impostazione è disponibile solo quando il punto di accesso supporta la modalità WPS-PBC.

^{*2} WPS-PIN (Wi-Fi Protected setup-Personal Identification Number) è un metodo per autenticare e registrare i dispositivi necessari per la configurazione wireless tramite l'inserimento di assegnazioni PIN nella stampante e nel computer. Questa impostazione, eseguita tramite il punto di accesso, è disponibile solo quando i punti di accesso del router wireless supportano la modalità WPS.

WPS-PBC (pulsante Wi-Fi | WPS)

È possibile avviare WPS-PBC (Wi-Fi Protected Setup-Push Button Configuration) premendo il pulsante **WiFi** (Wi-Fi | WPS).

NOTA: WPS-PBC è disponibile solo quando il punto di accesso (Registrar) o il router LAN wireless supporta WPS-PBC.

NOTA: Prima di avviare WPS-PBC tramite il pulsante **WiFi** (Wi-Fi | WPS), confermare la posizione di quest'ultimo (il nome del pulsante può variare) sul punto di accesso (Registrar) o router LAN wireless. Per informazioni sul funzionamento di WPS sul punto di accesso (Registrar) o sul router LAN wireless, fare riferimento al manuale in dotazione con il prodotto.

NOTA: Per informazioni sul pulsante **WiFi** (Wi-Fi | WPS), vedere "Stato della retroilluminazione del pulsante Wi-Fi | WPS (solo Dell C1765nfw Color Multifunction Printer)" a pagina 97.

Se si verifica un problema o vengono visualizzati dei messaggi di errore sul pannello operatore, vedere "Problemi con la connessione wireless (solo Dell C1765nfw Color Multifunction Printer)" a pagina 372.

- 1 Tenere premuto il pulsante **WiFi** (Wi-Fi | WPS) sulla stampante per 2 secondi.

Assicurarsi che il pulsante **WiFi** (Wi-Fi | WPS) si avvii lampeggiando, quindi verrà visualizzato Premere il pulsante WPS sul router WPS sul pannello operatore.

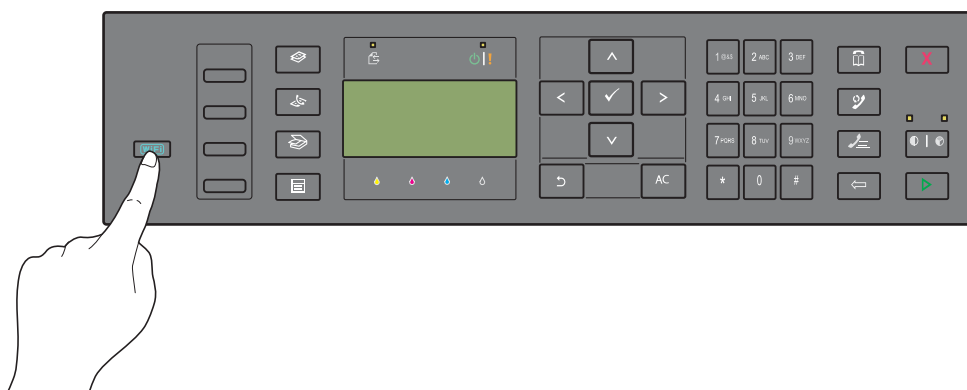



- 2 Il WPS inizierà a funzionare sul punto di accesso (Registrar) o router LAN wireless entro due minuti.
- 3 Quando il WPS è in funzione e la stampante è stata riavviata, l'impostazione della connessione LAN wireless è completata.

WPS-PBC (Menu del pannello operatore)

È possibile avviare WPS-PBC (Wi-Fi Protected Setup-Push Button Configuration) dal pannello operatore.

 **NOTA:** WPS-PBC è disponibile solo quando il punto di accesso (Registrar) o il router LAN wireless supporta WPS-PBC.

 **NOTA:** Prima di avviare WPS-PBC, confermare la posizione di quest'ultimo (il nome del pulsante può variare) sul punto di accesso (Registrar) o router LAN wireless. Per informazioni sul funzionamento di WPS sul punto di accesso (Registrar) o sul router LAN wireless, fare riferimento al manuale in dotazione con il prodotto.

 **NOTA:** Per entrare nel menu Menu Ammin. quando Imp. blocco pannello è impostato su Abilita è necessaria una password. In tal caso, immettere la password specificata e premere il pulsante ✓ (Imposta).

- 1 Premere il pulsante  (Menu).
- 2 Premere il pulsante ✓ fino a visualizzare Sistema, quindi premere il pulsante ✓ (Imposta).
- 3 Premere il pulsante ✓ fino a visualizzare Menu Ammin., quindi premere il pulsante ✓ (Imposta).
- 4 Premere il pulsante ✓ fino a visualizzare Rete, quindi premere il pulsante ✓ (Imposta).
- 5 Premere il pulsante ✓ fino a visualizzare WPS, quindi premere il pulsante ✓ (Imposta).
- 6 Premere il pulsante fino a visualizzare Controllo pulsanti, quindi premere il pulsante ✓ (Imposta).
- 7 Premere il pulsante fino a visualizzare Sì, quindi premere il pulsante ✓ (Imposta).

Assicurarsi che venga visualizzato il messaggio Premere pulsante WPS sul router WPS e avviare il WPS-PBC sul punto di accesso (Registrar) o router LAN wireless entro due minuti.

- 8 Quando il WPS è in funzione e la stampante è stata riavviata, l'impostazione della connessione LAN wireless è completata.

WPS-PIN

Il codice PIN di WPS-PIN può essere configurato solo dal pannello operatore.

 **NOTA:** WPS-PIN è disponibile solo quando il punto di accesso (Registrar) o il router LAN wireless supporta WPS-PIN.

 **NOTA:** Per entrare nel menu Menu Ammin. quando Imp. blocco pannello è impostato su Abilita è necessaria una password. In tal caso, immettere la password specificata e premere il pulsante ✓ (Imposta).

- 1 Premere il pulsante  (Menu).
- 2 Premere il pulsante ✓ fino a visualizzare Sistema, quindi premere il pulsante ✓ (Imposta).
- 3 Premere il pulsante ✓ fino a visualizzare Menu Ammin., quindi premere il pulsante ✓ (Imposta).
- 4 Premere il pulsante ✓ fino a visualizzare Rete, quindi premere il pulsante ✓ (Imposta).
- 5 Premere il pulsante ✓ fino a visualizzare WPS, quindi premere il pulsante ✓ (Imposta).
- 6 Premere il pulsante fino a visualizzare Codice PIN, quindi premere il pulsante ✓ (Imposta).
- 7 Annotare il codice PIN a 8 cifre visualizzato o selezionare Stampa codice PIN. Il codice PIN viene stampato.
- 8 Premere il pulsante fino a visualizzare Avvia configurazione, quindi premere il pulsante ✓ (Imposta).
- 9 Assicurarsi che sia visualizzato il messaggio Ricerca WPS AP e inserire il codice PIN visualizzato nel passo 7 nel punto di accesso (Registrar) LAN wireless.

 **NOTA:** Per far funzionare il WPS sul punto di accesso (Registrar) o sul router LAN wireless, fare riferimento al manuale in dotazione con il prodotto.

- 10 Quando il WPS è in funzione e la stampante è stata riavviata, l'impostazione della connessione LAN wireless è completata.

Configurazione SSID automatica

 **NOTA:** Per entrare nel menu Menu Ammin. quando Imp. blocco pannello è impostato su Abilita è necessaria una password. In tal caso, immettere la password specificata e premere il pulsante ✓ (Imposta).

- 1 Premere il pulsante  (Menu).
- 2 Premere il pulsante ✓ fino a visualizzare Sistema, quindi premere il pulsante ✓ (Imposta).
- 3 Premere il pulsante ✓ fino a visualizzare Menu Ammin., quindi premere il pulsante ✓ (Imposta).
- 4 Premere il pulsante ✓ fino a visualizzare Rete, quindi premere il pulsante ✓ (Imposta).
- 5 Premere il pulsante ✓ fino a visualizzare Impost. wireless, quindi premere il pulsante ✓ (Imposta).
La stampante cerca automaticamente i punti di accesso sulla rete wireless.
- 6 Premere il pulsante ✓ fino a visualizzare il punto di accesso desiderato, quindi premere il pulsante ✓ (Imposta).

Se il punto di accesso desiderato non viene visualizzato, vedere "Configurazione SSID manuale" a pagina 41.

 **NOTA:** Alcuni SSID nascosti potrebbero non essere visualizzati. Se il SSID non viene rilevato, attivare la trasmissione SSID dal router.

- 7 Digitare nuovamente la passphrase o la chiave WEP.

Quanto il tipo di crittografia del punto di accesso selezionato è WPA, WPA2 o Misto nel passo 6:

- Inserire la passphrase e premere il pulsante ✓ (Imposta).

Quanto il tipo di crittografia del punto di accesso selezionato è WEP nel passo 6:

- Inserire la chiave WEP e premere il pulsante ✓ (Imposta).

 **NOTA:** Una passphrase è una chiave di crittografia WPA e WPA2 composta da 8-63 caratteri alfanumerici. Può essere descritta come chiave su alcuni punti di accesso o router. Per informazioni dettagliate, fare riferimento al manuale in dotazione con il punto di accesso o router.

- 8 Una volta completata l'impostazione della connessione LAN wireless, viene visualizzata la schermata **Riavvia sistema**.

Configurazione SSID manuale

 **NOTA:** Per entrare nel menu Menu Ammin. quando Imp. blocco pannello è impostato su Abilita è necessaria una password. In tal caso, immettere la password specificata e premere il pulsante ✓ (Imposta).

- 1 Premere il pulsante  (Menu).
- 2 Premere il pulsante ✓ fino a visualizzare Sistema, quindi premere il pulsante ✓ (Imposta).
- 3 Premere il pulsante ✓ fino a visualizzare Menu Ammin., quindi premere il pulsante ✓ (Imposta).
- 4 Premere il pulsante ✓ fino a visualizzare Rete, quindi premere il pulsante ✓ (Imposta).
- 5 Premere il pulsante ✓ fino a visualizzare Impost. wireless, quindi premere il pulsante ✓ (Imposta).
- 6 Premere il pulsante ✓ fino a visualizzare Impost. manuale, quindi premere il pulsante ✓ (Imposta).
- 7 Inserire il SSID e premere il pulsante ✓ (Imposta).
- 8 Selezionare la modalità di rete in Infrastruttura e Ad hoc a seconda dell'ambiente, quindi premere il pulsante ✓ (Imposta).

Se si seleziona Infrastruttura, passare al passaggio 9.

Se si seleziona Ad hoc, passare al passaggio 10.

- 9 Selezionare il tipo di crittografia in Nessuna protezione, Modo misto PSK, WPA-PSK-TKIP, WPA2-PSK-AES o WEP.

Se non si imposta alcuna protezione per la rete wireless:

- Premere il pulsante ✓ fino a visualizzare Nessuna protezione, quindi premere il pulsante ✓ (Imposta).

Per utilizzare la crittografia in modo misto PSK, WPA-PSK-TKIP o WPA2-PSK-AES:

- a Premere il pulsante ✓ fino a visualizzare Modo misto PSK, WPA-PSK-TKIP o WPA2-PSK-AES, quindi premere il pulsante ✓ (Imposta).
- b Inserire la passphrase e premere il pulsante ✓ (Imposta).

 **NOTA:** Una passphrase è una chiave di crittografia WPA e WPA2 composta da 8-63 caratteri alfanumerici. Può essere descritta come chiave su alcuni punti di accesso o router. Per informazioni dettagliate, fare riferimento al manuale in dotazione con il punto di accesso o router.

Per utilizzare la crittografia WEP:

- a Premere il pulsante ✓ fino a visualizzare WEP, quindi premere il pulsante ✓ (Imposta).
- b Inserire la chiave WEP e premere il pulsante ✓ (Imposta).
- c Premere il pulsante ✓ per evidenziare la chiave di trasmissione desiderate da Chiave WEP 1 a Chiave WEP 4, quindi premere il pulsante ✓ (Imposta).

Passare al passaggio 11.

- 10 Selezionare il tipo di crittografia tra Nessuna protezione o WEP.

Se non si imposta alcuna protezione per la rete wireless:

- Assicurarsi che sia visualizzato il messaggio Nessuna protezione, quindi premere il pulsante ✓ (Imposta).

Per utilizzare la crittografia WEP:

- a Premere il pulsante ✓ fino a visualizzare WEP, quindi premere il pulsante ✓ (Imposta).

- b Inserire la chiave WEP e premere il pulsante ✓ (Imposta).
 - c Premere il pulsante ▼ per evidenziare la chiave di trasmissione desiderate da Chiave WEP 1 a Chiave WEP 4, quindi premere il pulsante ✓ (Imposta).
- 11 Una volta completata l'impostazione della connessione LAN wireless, viene visualizzata la schermata **Riavvia sistema**.

Nuova configurazione dell'impostazione wireless

Per modificare l'impostazione wireless tramite connessione Ethernet o wireless dal computer, eseguire la procedura riportata di seguito.

NOTA: Per modificare l'impostazione wireless tramite la connessione wireless, assicurarsi che sia stata completata la relativa impostazione in "Connessione wireless (solo Dell C1765nfw Color Multifunction Printer)" a pagina 37.

NOTA: Quando si imposta infrastruttura per la modalità di rete in "Connessione wireless (solo Dell C1765nfw Color Multifunction Printer)" a pagina 37, sono disponibili le impostazioni seguenti.

- 1 Verificare l'indirizzo IP della stampante.

Per informazioni dettagliate su come verificare l'indirizzo IP della stampante, vedere "Verifica delle impostazioni IP" a pagina 57.

- 2 Avviare Dell Printer Configuration Web Tool inserendo l'indirizzo IP della stampante nel browser Web.

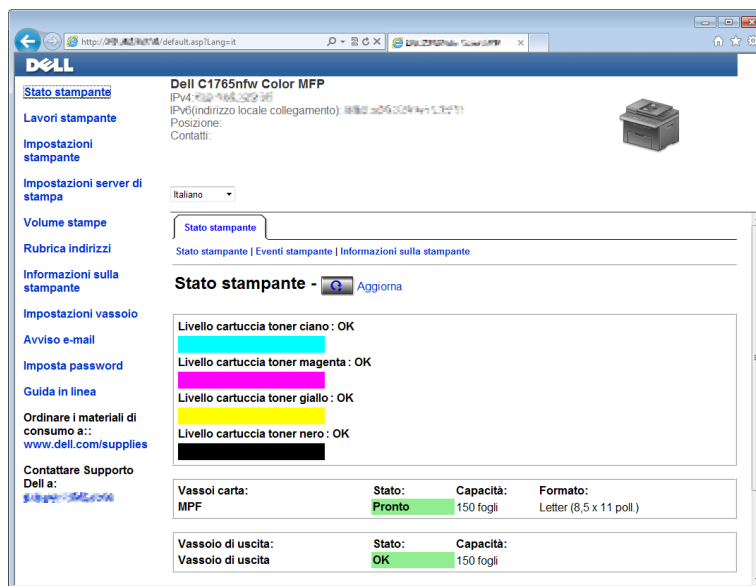

- 3 Selezionare **Impostazioni server di stampa**.
- 4 Selezionare la scheda **Impostazioni server di stampa**.
- 5 Selezionare **LAN wireless**.
- 6 Modificare l'impostazione wireless della stampante.
- 7 Riavviare la stampante.
- 8 Modificare di conseguenza le impostazioni wireless sul computer o il punto di accesso.

NOTA: Per modificare le impostazioni wireless sul computer, fare riferimento ai manuali in dotazione con l'adattatore wireless o se il computer dispone di uno strumento adattatore wireless, modificare le impostazioni wireless tramite questo strumento.

Collegamento della linea telefonica

NOTA: Non collegare la stampante direttamente a una linea DSL (Digital Subscriber Line). Tale operazione potrebbe causare danni alla stampante. Per utilizzare una linea DSL, è necessario un filtro DSL appropriato. Per il filtro DSL, contattare il proprio provider di servizi.

- 1 Collegare un'estremità del cavo telefonico al connettore per la presa a muro e l'altra estremità a una presa a muro attiva.

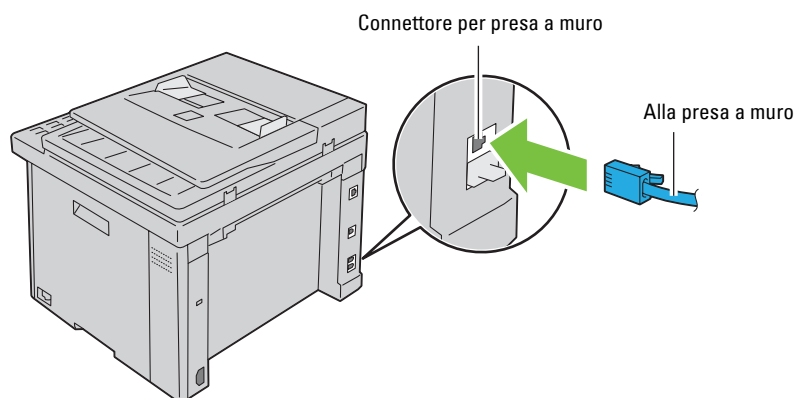

- 2 Rimuovere la spina blu dal connettore del telefono (PHONE).

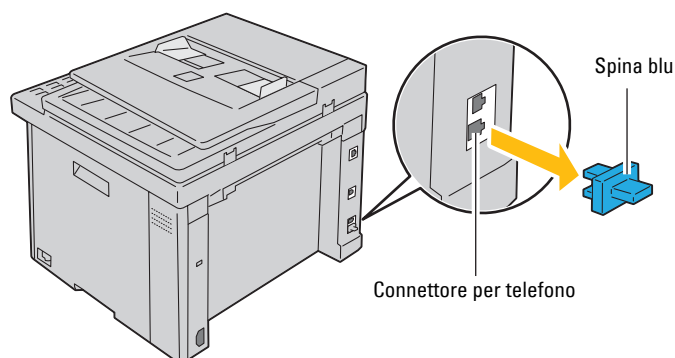

- 3 Per collegare un telefono e/o una segreteria telefonica alla stampante, collegare il cavo del telefono o della segreteria telefonica al connettore del telefono (PHONE).

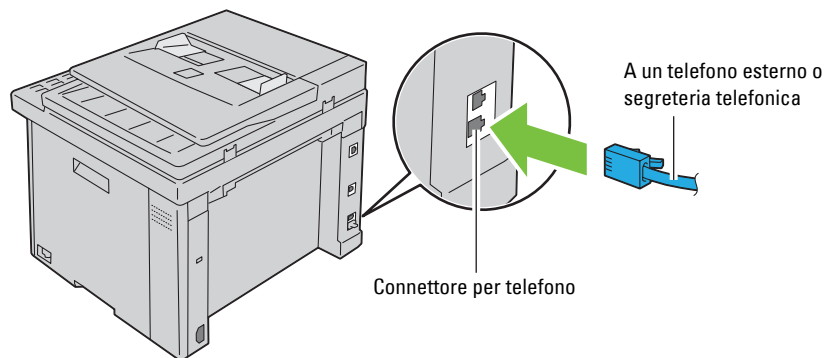

Se nel paese in cui si utilizza il dispositivo la comunicazione telefonica è di tipo seriale (ad esempio Germania, Svezia, Danimarca, Austria, Belgio, Italia, Francia e Svizzera) e si dispone di un terminatore giallo, inserirlo nel connettore del telefono (☎).

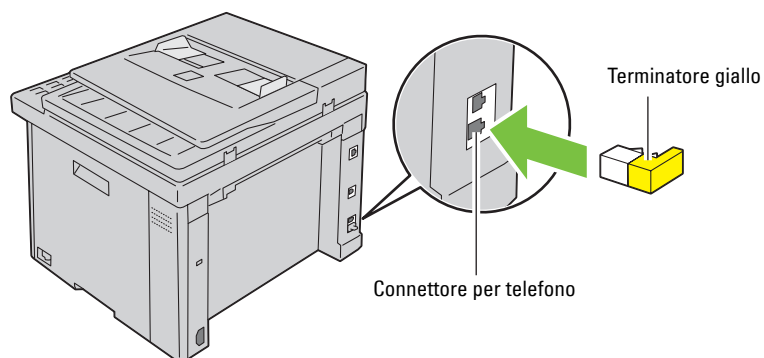

Accensione della stampante



AVVERTENZA: Non utilizzare prolunghie o morsetti.



AVVERTENZA: Non collegare la stampante a un gruppo di continuità (UPS).

- 1 Collegare il cavo di alimentazione al relativo connettore sul retro della stampante (vedere "Vista posteriore" a pagina 26).

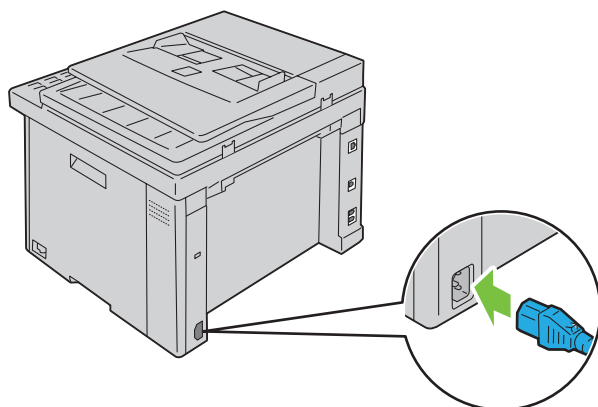

- 2 Collegare l'altra estremità del cavo alla sorgente di alimentazione.

3 Accendere la stampante.

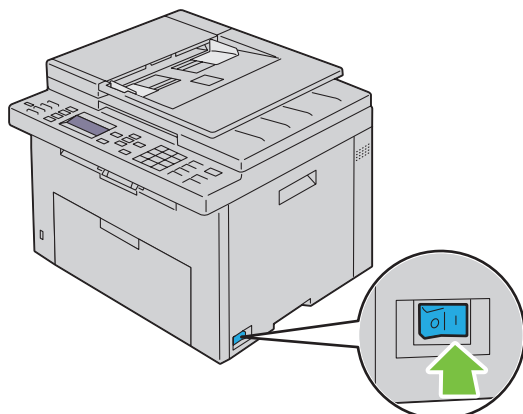

4 Seguire le istruzioni visualizzate sullo schermo nel pannello operatore per configurare le impostazioni iniziali della stampante.

Configurazione della stampante

Configurazione delle impostazioni iniziali sul pannello operatore

Quando si accende la stampante per la prima volta, è necessario impostare la lingua, il paese, la data e l'ora.

Quando si accende la stampante, viene visualizzata la schermata della procedura automatica per eseguire la configurazione iniziale sul pannello operatore. Attenersi alla procedura seguente per configurare le impostazioni iniziali.

 **NOTA:** Se non si avvia la configurazione delle impostazioni iniziali, sul pannello operatore sarà visualizzato Pronto per copia entro tre minuti. Successivamente, è possibile specificare la seguente configurazione iniziale abilitando Accens. rapida sul pannello operatore oppure **Dell™ Printer Configuration Web Tool**, se necessario.

 **NOTA:** Per ulteriori informazioni sul pannello operatore, vedere "Informazioni sui menu della stampante" a pagina 171.

 **NOTA:** Per ulteriori informazioni su **Dell Printer Configuration Web Tool**, vedere "Dell™ Printer Configuration Web Tool" a pagina 101.

- 1 Assicurarsi che venga visualizzata la voce **Selezionare lingua**, quindi selezionare la lingua che si desidera utilizzare nel pannello operatore dal seguente elenco a discesa e premere il pulsante ✓ (**Imposta**).

English
Français
Italiano
Deutsch
Español
Dansk
Nederlands
Norsk
Svenska
简体中文 ^{*1}

^{*1} Solo Dell C1765nf Color Multifunction Printer

- 2 Premere il pulsante ✓ (**Imposta**) per iniziare l'impostazione del paese.
- 3 Assicurarsi che venga visualizzata la voce **Selezionare paese**. Selezionare il paese dall'elenco a discesa, quindi premere il pulsante ✓ (**Imposta**).
- 4 Assicurarsi che venga visualizzata la voce **Selezionare fuso orario**. Selezionare il fuso orario appropriato dal seguente elenco a discesa, quindi premere il pulsante ✓ (**Imposta**).

Area geografica	Fuso orario
Africa	(UTC) Accra, Bamako, Dakar, Nouakchott
	(UTC) Casablanca
	(UTC +01:00) Algeri, Douala, Libreville, Luanda
	(UTC +01:00) Tunisi
	(UTC +01:00) Windhoek
	(UTC +02:00) Il Cairo
	(UTC +02:00) Harare, Johannesburg, Kinshasa, Tripoli
	(UTC +03:00) Addis Abeba, Khartoum, Mogadiscio, Nairobi
Americhe	(UTC -10:00) Adak
	(UTC -09:00) Alaska
	(UTC -08:00) Pacific Time (USA e Canada)
	(UTC -08:00) Tijuana
	(UTC -07:00) Arizona, Dawson Creek, Sonora
	(UTC -07:00) Chihuahua, Mazatlan
	(UTC -07:00) Mountain Time (USA e Canada)
	(UTC -06:00) Cancun, Città del Messico, Monterrey
	(UTC -06:00) America centrale
	(UTC -06:00) Central Time (USA e Canada)
	(UTC -06:00) Saskatchewan
	(UTC -05:00) Atikokan, Resolute
	(UTC -05:00) Bogota, Lima, Panama, Quito
	(UTC -05:00) Isole Cayman, Giamaica, Port-au-Prince
	(UTC -05:00) Eastern Time (USA e Canada)
	(UTC -05:00) Grand Turk
	(UTC -05:00) Havana
	(UTC -04:30) Caracas
	(UTC -04:00) Asuncion
	(UTC -04:00) Atlantic Time (Canada)
	(UTC -04:00) Blanc-Sablon
	(UTC -04:00) Caraibi
	(UTC -04:00) Cuiaba
	(UTC -04:00) Georgetown, La Paz, Manaus
	(UTC -04:00) Thule
	(UTC -03:30) St. John's
	(UTC -03:00) Brasilia, Cayenne, Paramaribo
	(UTC -03:00) Buenos Aires
(UTC -03:00) Groenlandia	
(UTC -03:00) Miquelon	
(UTC -03:00) Montevideo	
(UTC -02:00) Noronha	

Area geografica	Fuso orario
Antartide	(UTC -04:00) Palmer Archipelago, Santiago
	(UTC -03:00) Rothera
	(UTC +03:00) Syowa
	(UTC +06:00) Mawson, Vostok
	(UTC +07:00) Davis
	(UTC +08:00) Casey
	(UTC +10:00) Dumont d'Urville
	(UTC +12:00) McMurdo

Area geografica	Fuso orario
Asia	(UTC +02:00) Amman
	(UTC +02:00) Beirut
	(UTC +02:00) Damasco
	(UTC +02:00) Gerusalemme
	(UTC +02:00) Nicosia
	(UTC +02:00) Palestina
	(UTC +03:00) Aden, Baghdad, Qatar, Riyadh
	(UTC +03:30) Tehran
	(UTC +04:00) Baku
	(UTC +04:00) Dubai, Muscat, Tbilisi
	(UTC +04:00) Yerevan
	(UTC +04:30) Kabul
	(UTC +05:00) Aqtau, Aqtobe, Ashgabat, Samarcanda
	(UTC +05:00) Ekaterinburg
	(UTC +05:00) Karachi
	(UTC +05:30) Colombo, Kolkata
	(UTC +05:45) Kathmandu
	(UTC +06:00) Almaty, Bishkek, Dhaka, Thimphu
	(UTC +06:00) Novosibirsk, Omsk
	(UTC +06:30) Yangon (Rangoon)
	(UTC +07:00) Bangkok, Ho Chi Minh, Hovd, Giacarta
	(UTC +07:00) Krasnoyarsk
	(UTC +08:00) Beijing, Chongqing, Hong Kong, Shanghai
	(UTC +08:00) Irkutsk
	(UTC +08:00) Kuala Lumpur, Makassar, Manila, Singapore
	(UTC +08:00) Taipei
	(UTC +08:00) Ulaan Baatar
	(UTC +09:00) Dili, Jayapura
	(UTC +09:00) Pyongyang
	(UTC +09:00) Seoul
	(UTC +09:00) Tokyo
	(UTC +09:00) Yakutsk
(UTC +10:00) Sakhalin, Vladivostok	
(UTC +11:00) Magadan	
(UTC +12:00) Anadyr, Kamchatka	

Area geografica	Fuso orario
Oceano Atlantico	(UTC -04:00) Bermuda
	(UTC -04:00) Stanley
	(UTC -02:00) Isola della Georgia del Sud
	(UTC -01:00) Azzorre, Scoresbysund
	(UTC -01:00) Capo Verde
	(UTC) Reykjavik
Australia	(UTC +08:00) Perth
	(UTC +08:45) Eucla
	(UTC +09:30) Adelaide
	(UTC +09:30) Darwin
	(UTC +10:00) Brisbane, Lindeman
	(UTC +10:00) Hobart, Melbourne, Sydney
	(UTC +10:30) Isola di Lord Howe
Europa	(UTC) Dublino, Edimburgo, Lisbona, Londra
	(UTC +01:00) Amsterdam, Berlino, Roma, Stoccolma, Vienna
	(UTC +01:00) Belgrado, Bratislava, Budapest, Praga
	(UTC +01:00) Bruxelles, Copenhagen, Madrid, Parigi
	(UTC +01:00) Sarajevo, Skopje, Varsavia, Zagabria
	(UTC +02:00) Atene, Bucarest, Istanbul
	(UTC +02:00) Helsinki, Kiev, Riga, Sofia
	(UTC +02:00) Kaliningrad, Minsk
	(UTC +03:00) Mosca
	(UTC +04:00) Samara
Oceano Indiano	(UTC +03:00) Antananarivo, Isole Comore, Mayotte
	(UTC +04:00) Mahe, Reunion
	(UTC +04:00) Mauritius
	(UTC +05:00) Kerguelen, Maldive
	(UTC +06:00) Chagos
	(UTC +06:30) Isole Cocos
	(UTC +07:00) Isola di Natale

Area geografica	Fuso orario
Oceano Pacifico	(UTC -11:00) Atollo Midway, Niue, Samoa
	(UTC -10:00) Isole Cook, Hawaii, Tahiti
	(UTC -09:30) Isole Marchesi
	(UTC -09:00) Isole Gambier
	(UTC -08:00) Isole Pitcairn
	(UTC -06:00) Isola di Pasqua
	(UTC -06:00) Isole Galapagos
	(UTC +09:00) Palau
	(UTC +10:00) Guam, Port Moresby, Saipan
	(UTC +11:00) Efate, Guadalcanal, Kosrae
	(UTC +11:30) Isola Norfolk
	(UTC +12:00) Auckland
	(UTC +12:00) Fiji, Isole Marshall
	(UTC +12:45) Chatham
(UTC +13:00) Tongatapu	
(UTC +14:00) Kiribati	

- 5 Assicurarsi che venga visualizzata la voce *Inserire la data*. Specificare la data corrente e premere il pulsante ✓ (**Imposta**).
- 6 Assicurarsi che venga visualizzata la voce *Inserire l'ora*. Specificare l'ora corrente e premere il pulsante ✓ (**Imposta**).
- 7 Premere il pulsante ✓ (**Imposta**) per *Impostazione fax*.
Se si desidera saltare l'impostazione fax, premere il pulsante ► (**Avvia**), quindi riavviare la stampante.
- 8 Assicurarsi che venga visualizzata la voce *Inserire n. fax*. Inserire il numero di fax e premere il pulsante ✓ (**Imposta**).
- 9 Assicurarsi che sia visualizzato *Inserire Nome intestazione fax*. Immettere un nome, quindi premere il pulsante ✓ (**Imposta**).
- 10 Premere il pulsante ✓ (**Imposta**), quindi riavviare la stampante.

Configurazione della stampante tramite il CD Software and Documentation

- 1 Inserire il disco *Software and Documentation* nel computer per lanciare *Dell Printer Easy Install*.
- 2 Fare doppio clic sull'icona **Dell C1765 - Programma di installazione** e seguire le istruzioni visualizzate per collegare computer e stampante.



NOTA: Se il disco *Software and Documentation* non si avvia automaticamente, tentare la seguente procedura.

Per Windows® XP, Windows Vista®, Windows 7, Windows Server® 2003, Windows Server 2008 e Windows Server 2008 R2:

- 1 Scegliere **Start** → **Tutti i programmi** (per Windows Vista e Windows 7) → **Accessori** (per Windows Vista e Windows 7) → **Esegui**.
- 2 Digitare `D:\setup.exe` (dove D è la lettera assegnata all'unità ottica), quindi fare clic su **OK**.

Per Windows 8, Windows 8.1, Windows Server 2012 e Windows Server 2012 R2:

- 1 Puntare nell'angolo in basso a destra della schermata, quindi fare clic su **Cerca** → Digitare Run nella casella di ricerca, fare clic su **Applicazioni**, quindi scegliere **Esegui**.
- 2 Digitare `D:\setup.exe` (dove D è la lettera assegnata all'unità ottica), quindi fare clic su **OK**.

Impostazione dell'indirizzo IP

Assegnazione di un indirizzo IP

Un indirizzo IP è un numero univoco formato da quattro sezioni delimitate da un punto che può includere fino a tre cifre in ciascuna sezione, come ad esempio 111.222.33.44.

È possibile selezionare la modalità IP per Dual Stack e IPv4. Se la rete supporta sia IPv4 sia IPv6, selezionare Dual Stack.

 **ATTENZIONE:** Assegnare un indirizzo IP già in uso può generare problemi di prestazioni di rete.

 **NOTA:** L'assegnazione di un indirizzo IP è considerata una funzione avanzata e di norma viene eseguita da un amministratore di sistema.



 **NOTA:** Quando si assegna l'indirizzo IP manualmente in **modalità IPv6**, utilizzare **Dell™ Printer Configuration Web Tool**. Per aprire **Dell Printer Configuration Web Tool**, utilizzare l'indirizzo locale di collegamento. Per controllare un indirizzo locale di collegamento, vedere "Verifica delle impostazioni IP" a pagina 57.

 **NOTA:** A seconda della classe dell'indirizzo, l'intervallo dell'indirizzo IP assegnato può essere differente. Ad esempio, per la classe A sarà assegnato un indirizzo compreso nell'intervallo tra 0.0.0.0 e 127.255.255.255. Per l'assegnazione degli indirizzi IP rivolgersi all'amministratore di sistema.

Gli indirizzi IP possono essere assegnati con il pannello operatore o mediante **Strumenti**.

Pannello operatore



Per maggiori informazioni sull'utilizzo del pannello operatore, vedere "Pannello operatore" a pagina 95.



 **NOTA:** Per entrare nel menu `Menu Ammin.` quando `Imp. blocco pannello` è impostato su `Abilita` è necessaria una password. In tal caso, immettere la password specificata e premere il pulsante  (**Imposta**).

1 Accendere la stampante.

Assicurarsi che sul pannello operatore sia visualizzato il messaggio `Pronto per copia`.

2 Premere il pulsante  (**Menu**).

3 Premere il pulsante  fino a visualizzare `Sistema`, quindi premere il pulsante  (**Imposta**).



4 Premere il pulsante  fino a visualizzare `Menu Ammin.`, quindi premere il pulsante  (**Imposta**).

5 Premere il pulsante  fino a visualizzare `Rete`, quindi premere il pulsante  (**Imposta**).



6 Premere il pulsante  fino a visualizzare `TCP/IP`, quindi premere il pulsante  (**Imposta**).

7 Premere il pulsante  fino a visualizzare `IPv4`, quindi premere il pulsante  (**Imposta**).

8 Assicurarsi che venga visualizzato `Ottieni ind. IP`, quindi premere il pulsante  (**Imposta**).

9 Premere il pulsante  fino a visualizzare il `Pannello`, quindi premere il pulsante  (**Imposta**).

10 Premere il pulsante  e assicurarsi che venga visualizzato `Ottieni ind. IP`.

11 Premere il pulsante  fino a visualizzare `Indirizzo IP`, quindi premere il pulsante  (**Imposta**).











Il cursore sarà posizionato sulle prime tre cifre dell'indirizzo IP.

12 Immettere il valore dell'indirizzo IP utilizzando la tastierina numerica.

13 Premere il pulsante .

Vengono evidenziate le successive tre cifre.

14 Ripetere i passi 12 e 13 per immettere tutte le cifre dell'indirizzo IP, quindi premere il pulsante  (**Imposta**).

- 15 Premere il pulsante  e assicurarsi che venga visualizzato `Indirizzo IP`.
- 16 Premere il pulsante  fino a visualizzare `Subnet mask`, quindi premere il pulsante  (**Imposta**).
Il cursore sarà posizionato sulle prime tre cifre della subnet mask.
- 17 Immettere il valore della subnet mask utilizzando la tastierina numerica.
- 18 Premere il pulsante .
Vengono evidenziate le successive tre cifre.
- 19 Ripetere i passi 17 e 18 per impostare la subnet mask, quindi premere il pulsante  (**Imposta**).
- 20 Premere il pulsante  e assicurarsi che venga visualizzato `Subnet mask`.
- 21 Premere il pulsante  fino a visualizzare `Indirizzo gateway`, quindi premere il pulsante  (**Imposta**).
Il cursore sarà posizionato sulle prime tre cifre dell'indirizzo gateway.
- 22 Immettere il valore dell'indirizzo gateway utilizzando la tastierina numerica.
- 23 Premere il pulsante .
Vengono evidenziate le successive tre cifre.
- 24 Ripetere i passi 22 e 23 per impostare l'indirizzo gateway, quindi premere il pulsante  (**Imposta**).
- 25 Spegner e riaccendere la stampante.

Strumenti

 **NOTA:** Quando si utilizza la Modalità IPv6 per la stampa in rete non è possibile utilizzare **Strumenti** per assegnare un indirizzo IP.

- 1 Scegliere **Start** → **Tutti i programmi** → **Stampanti Dell** → **Dell C1765 Color Multifunction Printer** → **Strumenti**.

 **NOTA:** Se nel computer sono installati più driver di stampa, si apre la finestra di dialogo **Seleziona stampante**. In tal caso, fare clic sul nome della stampante **Dell C1765nf Color Multifunction Printer** oppure **Dell C1765nfw Color Multifunction Printer** elencato in **Nome stampante**.

Viene aperto il programma **Strumenti**.

- 2 Selezionare la scheda **Manutenzione stampante**.
- 3 Selezionare **Impostazioni TCP/IP** dall'elenco a sinistra della pagina.
Viene visualizzata la pagina **Impostazioni TCP/IP**.
- 4 Selezionare la modalità da **Modalità indirizzo IP**, quindi immettere i valori in **Indirizzo IP**, **Subnet mask** e **Indirizzo gateway**.
- 5 Premere il pulsante **Applica nuove impostazioni** per rendere effettive le impostazioni.

L'indirizzo IP viene assegnato alla stampante. Per verificare la correttezza dell'impostazione, aprire il browser su uno qualsiasi dei computer connessi alla rete e immettere l'indirizzo IP nella barra degli indirizzi del browser. Se l'indirizzo IP è stato impostato correttamente, il browser visualizza la pagina **Dell Printer Configuration Web Tool**.

È inoltre possibile assegnare l'indirizzo IP alla stampante quando si installano i driver della stampante con il programma di installazione. Quando si usa la funzione **Connessione wireless o Ethernet** e **Ottieni ind. IP** è impostato su **IP autom.** nel menu del pannello operatore, è possibile impostare l'indirizzo IP da `0.0.0.0` all'indirizzo IP desiderato nella schermata di selezione stampante.

Verifica delle impostazioni IP

È possibile confermare le impostazioni tramite il pannello operatore, stampando il rapporto impostazioni stampante o utilizzando il comando ping.

 **NOTA:** Per entrare nel menu `Menu Ammin.` quando `Imp. blocco pannello` è impostato su `Abilita` è necessaria una password. In tal caso, immettere la password specificata e premere il pulsante ✓ (Imposta).

Pannello operatore

- 1 Premere il pulsante  (Menu).
- 2 Premere il pulsante ✓ fino a visualizzare `Sistema`, quindi premere il pulsante ✓ (Imposta).
- 3 Premere il pulsante ✓ fino a visualizzare `Menu Ammin.`, quindi premere il pulsante ✓ (Imposta).
- 4 Premere il pulsante ✓ fino a visualizzare `Rete`, quindi premere il pulsante ✓ (Imposta).
- 5 Premere il pulsante ✓ fino a visualizzare `TCP/IP`, quindi premere il pulsante ✓ (Imposta).
- 6 Premere il pulsante ✓ fino a visualizzare `IPv4`, quindi premere il pulsante ✓ (Imposta).

Controllare l'indirizzo IP visualizzato sul pannello operatore.

Rapporto delle impostazioni di sistema

- 1 Stampare il rapporto impostazioni sistema.
Per informazioni dettagliate su come stampare il rapporto impostazioni sistema, vedere "Stampa di un rapporto/elenco mediante il pannello operatore" a pagina 183.
- 2 Verificare che l'indirizzo IP, la subnet mask e l'indirizzo gateway corretti siano elencati nel rapporto impostazioni sistema in `Rete collegata` o `Rete wireless`.
Se l'indirizzo IP visualizzato è 0.0.0.0 (il valore predefinito di fabbrica), non è stato assegnato un indirizzo IP. Per assegnarne uno alla stampante, vedere "Assegnazione di un indirizzo IP" a pagina 55.





Comando ping

Eseguire il comando ping per la stampante e verificarne la risposta. Ad esempio, al prompt dei comandi su un computer di rete, digitare ping seguito dal nuovo indirizzo IP (ad esempio 192.168.0.11):

```
ping 192.168.0.11
```

Se la stampante è attiva sulla rete, verrà ricevuta una risposta.

Caricamento della carta

-  **NOTA:** Le immagini utilizzate nel presente manuale si riferiscono a Dell™ C1765nfw Color Multifunction Printer, se non diversamente indicato.
-  **NOTA:** Per evitare inceppamenti della carta, non rimuovere l'inseritore primario durante la stampa.
-  **NOTA:** Utilizzare supporti di stampa solo per stampa laser. Non utilizzare carta per stampa a getto di inchiostro con questa stampante.
-  **NOTA:** Per stampa su buste, vedere "Caricamento dei supporti di stampa" a pagina 219.

Caricamento dei supporti di stampa nell'alimentatore multifunzione (MPF)

- 1 Aprire il pannello frontale estraendo il foglio delle istruzioni.

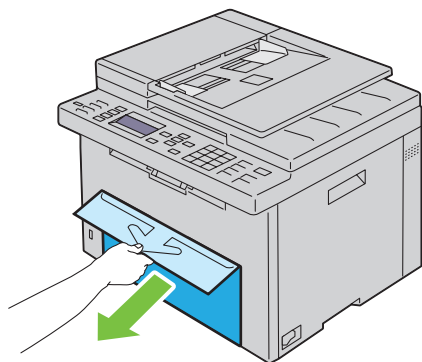

- 2 Estrarre il PSI.

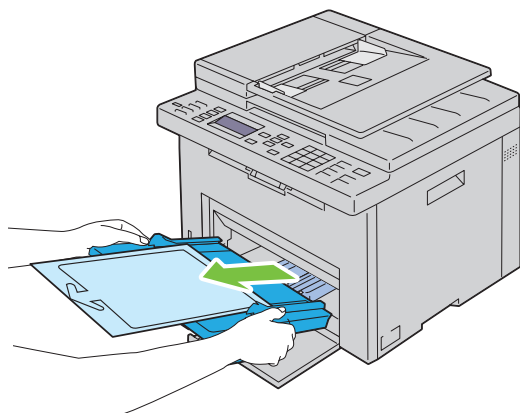

- 3 Rimuovere il foglio delle istruzioni attaccato al PSI con il nastro adesivo.

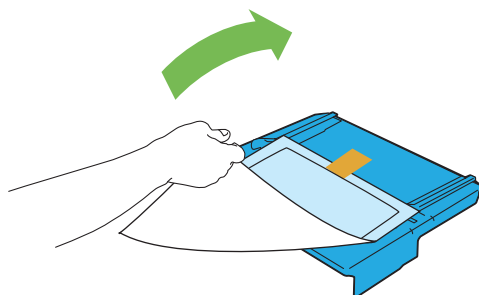

NOTA: Prima di utilizzare il PSI, leggere il foglio delle istruzioni.

- 4 Estrarre la guida della lunghezza finché non si arresta.

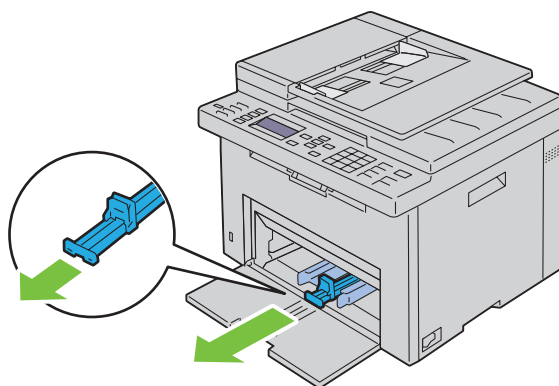

- 5 Estrarre l'estensione dell'MPF finché non si arresta.

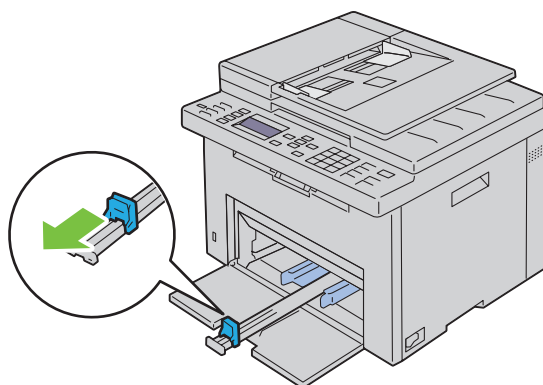

- 6** Allargare al massimo le guide della larghezza della carta.

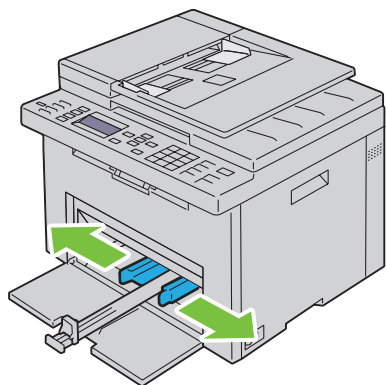

- 7** Prima di caricare i supporti di stampa, flettere i fogli avanti e indietro, quindi sventagliarli. Allineare i bordi della risma su una superficie piana.

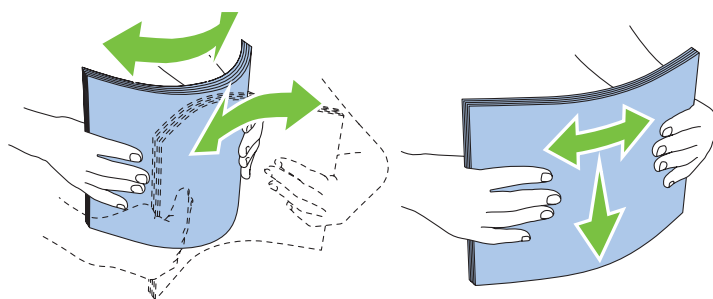

- 8** Caricare i supporti di stampa nell'MPF con il bordo superiore in avanti e con il lato di stampa consigliato rivolto verso l'alto.

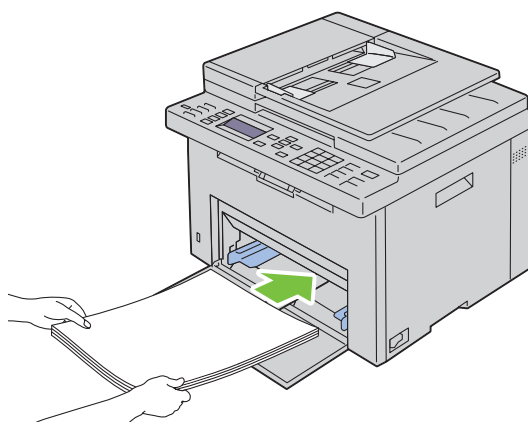

- 9 Regolare le guide della larghezza e della lunghezza fino ad appoggiarle leggermente i margini della pila di supporti di stampa.

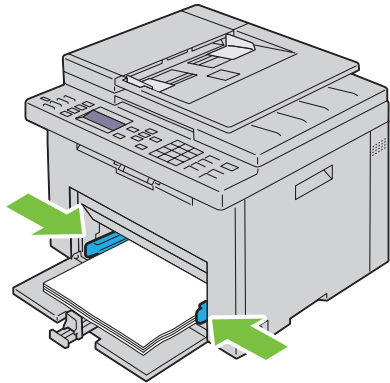

- 10 Far scivolare la guida della lunghezza verso la stampante fino a che non tocca i supporti di stampa.

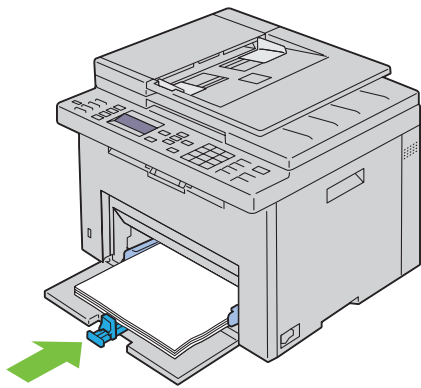

NOTA: In base alle dimensioni dei supporti di stampa, far scivolare l'estensione dell'MPF all'indietro fino a quando non si arresta, quindi esercitare pressione sulla guida della lunghezza e farla scivolare fino a quando non tocca i supporti di stampa.

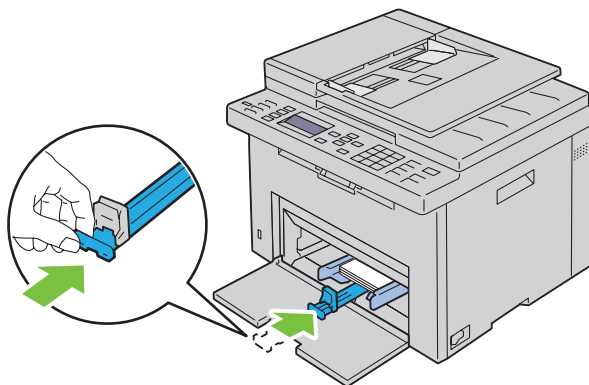

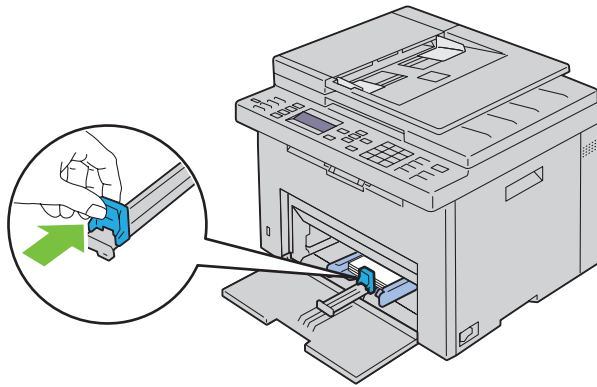

11 Inserire il PSI nella stampante e poi allinearli ai segni tracciati sul vassoio della carta.

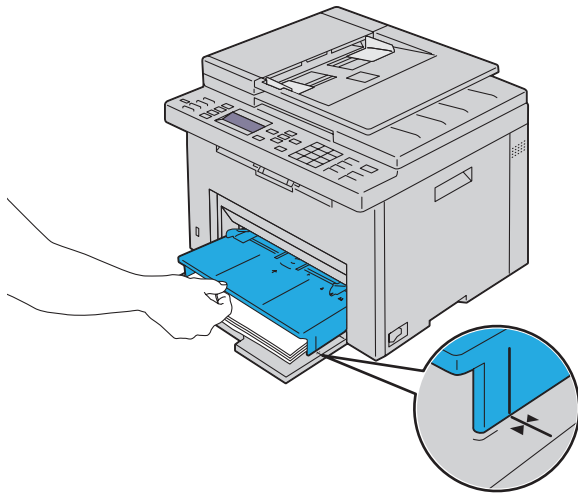
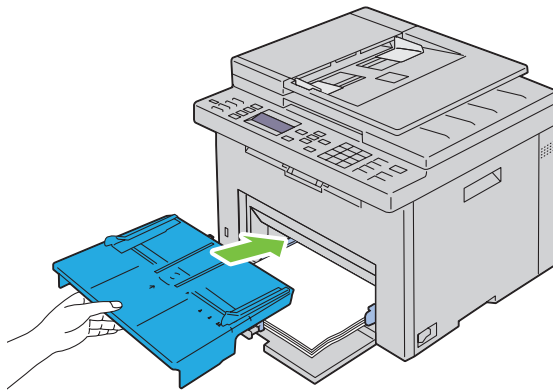

12 Selezionare il tipo di carta nel driver della stampante se il supporto di stampa caricato non è carta standard. Se nell'MPF è caricato un supporto di formato personalizzato, è necessario specificare le impostazioni relative tramite il driver della stampante.

Caricamento dei supporti di stampa nell'inseritore primario (PSI)

- 1 Aprire il coperchio anteriore.

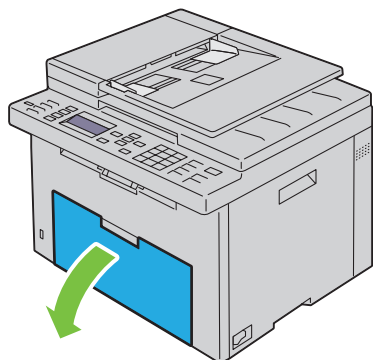

- 2 Far scorrere il PSI in avanti e poi allinearlo ai segni tracciati sul vassoio della carta.

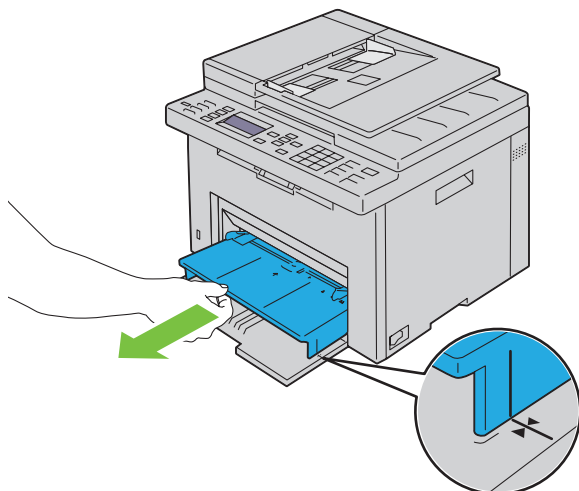

- 3 Prima di caricare i supporti di stampa, flettere i fogli avanti e indietro, quindi sventagliarli. Allineare i bordi della risma su una superficie piana.

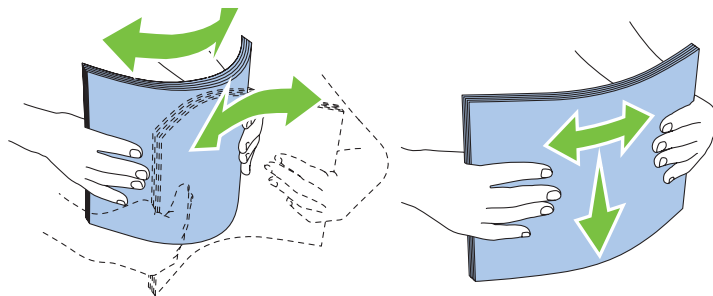

- 4** Caricare i supporti di stampa nel PSI con il bordo superiore in avanti e con il lato di stampa consigliato rivolto verso l'alto.

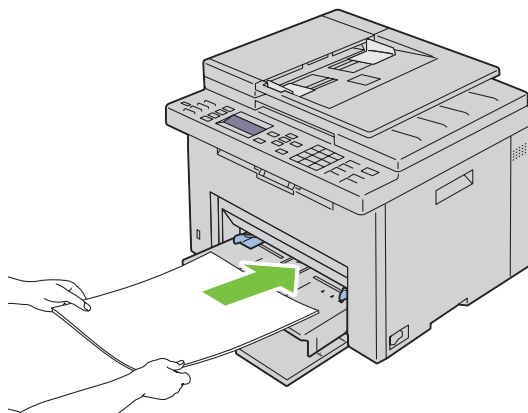

- 5** Regolare le guide della larghezza fino ad appoggiarle leggermente contro i margini della pila di supporti di stampa.

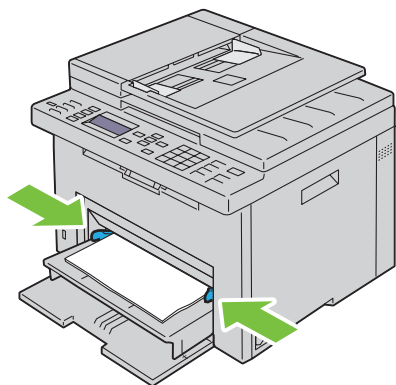

- 6** Selezionare il tipo di carta nel driver della stampante se il supporto di stampa caricato non è carta standard. Se nel PSI è caricato un supporto di formato personalizzato, è necessario specificare le impostazioni relative tramite il driver della stampante.

Installazione dei driver di stampa su computer che eseguono Windows®

 **NOTA:** Le immagini utilizzate nel presente manuale si riferiscono a Dell™ C1765nfw Color Multifunction Printer, se non diversamente indicato.

Identificazione dello stato di preinstallazione del driver della stampante

Prima di installare il driver di stampa sul computer, verificare l'indirizzo IP della stampante eseguendo una delle procedure riportate in "Verifica delle impostazioni IP" a pagina 57.

Modifica delle impostazioni del firewall prima di installare la stampante

Nel caso in cui sia in uso uno dei sistemi operativi seguenti, prima di installare il software per la stampante Dell è necessario modificare le impostazioni di firewall:

- Microsoft® Windows XP
- Windows Vista®
- Windows 7
- Windows 8
- Windows 8.1
- Windows Server® 2008
- Windows Server 2008 R2
- Windows Server 2012
- Windows Server 2012 R2

 **NOTA:** Per Windows XP, deve essere installato il Service Pack 2 o 3.

La procedura seguente utilizza Windows 7 come esempio.

- 1 Inserire il CD con *Software and Documentation* nel computer.
- 2 Fare clic su **Start** → **Pannello di controllo**.
- 3 Selezionare **Sistema e sicurezza**.
- 4 Fare clic su **Consenti programma con Windows Firewall**.
- 5 Selezionare **Modifica impostazioni** → **Consenti un altro programma**.
- 6 Selezionare **Sfoglia**.
- 7 `D:\setup.exe` (laddove D è la lettera dell'unità ottica) nella casella di testo **Nome file**, quindi fare clic su **Apri**.
- 8 Selezionare **Aggiungi**, quindi fare clic su **OK**.

Configurazione del collegamento diretto

Per installare il driver della stampante host-based

- 1 Inserire il disco *Software and Documentation* nel computer per lanciare **Dell Printer Easy Install**.
- 2 Verificare che la stampante sia collegata al computer tramite il cavo USB e che sia accesa.
- 3 Selezionare **Connetti**.

- 4 Selezionare **Connessione tramite cavo USB** e fare clic su **Avanti**.
Viene avviata l'installazione Plug and Play e il driver e il software richiesti vengono installati automaticamente.
- 5 Fare clic su **Fine** per uscire dall'installazione guidata quando appare la schermata **Pronto per stampare**. Se necessario fare clic su **Stampa pagina di prova** per stampare una pagina di prova.

Connessione tramite cavo USB

Una stampante personale è una stampante collegata al computer o un server di stampa con un cavo USB. Se la stampante è collegata in rete e non al computer, vedere "Configurazione della connessione di rete" a pagina 70.

Installazione del driver di stampa XML Paper Specification (XPS)



NOTA: Scaricare e installare il driver XPS per la stampante dal sito Web www.dell.com/support.



NOTA: Il driver XPS è supportato dai seguenti sistemi operativi: Windows Vista, Windows Vista 64-bit Edition, Windows 7, Windows 7 64-bit Edition, Windows 8, Windows 8 64-bit Edition, Windows 8.1, Windows 8.1 64-bit Edition, Windows Server 2008, Windows Server 2008 64-bit Edition, Windows Server 2008 R2, Windows Server 2012 e Windows Server 2012 R2.

Windows Vista o Windows Vista 64-bit Edition

- 1 Estrarre il file zip scaricato nella posizione desiderata.
- 2 Scegliere **Start** → **Pannello di controllo** → **Hardware e suoni** → **Stampanti**.
- 3 Scegliere **Aggiungi stampante**.
- 4 Scegliere **Aggiungi stampante locale**.
- 5 Selezionare la porta collegata a questo prodotto e fare clic su **Avanti**.
- 6 Fare clic su **Disco driver** per visualizzare la finestra di dialogo **Installa da disco**.
- 7 Fare clic su **Sfoglia** e selezionare la cartella estratta al passo 1.
- 8 Fare clic su **OK**.
- 9 Selezionare il nome della stampante e fare clic su **Avanti**.
- 10 Per modificare il nome della stampante, inserire il nome della suddetta nella casella **Nome stampante**. Per usare questa stampante come predefinita, selezionare la casella di controllo visualizzata in **Nome stampante**. Fare clic su **Avanti**.

L'installazione viene avviata.

Se viene visualizzata la finestra di dialogo **Controllo dell'account utente**, fare clic su **Continua**.



NOTA: Se l'utente è un amministratore del computer, fare clic su **Continua**, altrimenti contattare l'amministratore per continuare con l'azione desiderata.

- 11 Quando l'installazione del driver è completata, fare clic su **Stampa pagina di prova** per stampare una pagina di prova.
- 12 Fare clic su **Fine**.

Windows Server 2008 o Windows Server 2008 64-bit Edition



NOTA: L'utente deve accedere come amministratore.

- 1 Estrarre il file zip scaricato nella posizione desiderata.
- 2 Scegliere **Start** → **Pannello di controllo** → **Hardware e suoni** → **Stampanti**.
- 3 Scegliere **Aggiungi stampante**.
- 4 Scegliere **Aggiungi stampante locale**.
- 5 Selezionare la porta collegata a questo prodotto e fare clic su **Avanti**.

- 6 Fare clic su **Disco driver** per visualizzare la finestra di dialogo **Installa da disco**.
- 7 Fare clic su **Sfogli**a e selezionare la cartella estratta al passo 1.
- 8 Fare clic su **OK**.
- 9 Selezionare il nome della stampante e fare clic su **Avanti**.
- 10 Per modificare il nome della stampante, inserire il nome della suddetta nella casella **Nome stampante**.
Per usare questa stampante come predefinita, selezionare la casella di controllo **Imposta come stampante predefinita**. Fare clic su **Avanti**.
L'installazione viene avviata.
- 11 Se la stampante non deve essere condivisa, selezionare **Non condividere questa stampante**. Se la stampante deve essere condivisa, selezionare **Condividi la stampante per consentire agli altri utenti della rete locale di trovarla e utilizzarla**. Fare clic su **Avanti**.
- 12 Quando l'installazione del driver è completata, fare clic su **Stampa pagina di prova** per stampare una pagina di prova.
- 13 Fare clic su **Fine**.

Windows 7, Windows 7 64-bit Edition o Windows Server 2008 R2

- 1 Estrarre il file zip scaricato nella posizione desiderata.
- 2 Scegliere **Start** → **Dispositivi e stampanti**.
- 3 Scegliere **Aggiungi stampante**.
- 4 Se si utilizza Windows Server 2008 R2, fare clic su **Aggiungi una stampante locale o di rete come amministratore**.
Se viene visualizzata la finestra di dialogo **Controllo dell'account utente**, fare clic su **Sì**.
 **NOTA:** Se l'utente è amministratore del computer, fare clic su **Sì**, altrimenti contattare l'amministratore per continuare con l'azione desiderata.
- 5 Scegliere **Aggiungi stampante locale**.
- 6 Selezionare la porta collegata a questo prodotto e fare clic su **Avanti**.
- 7 Fare clic su **Disco driver** per visualizzare la finestra di dialogo **Installa da disco**.
- 8 Fare clic su **Sfogli**a e selezionare la cartella estratta al passo 1.
- 9 Fare clic su **OK**.
- 10 Selezionare il nome della stampante e fare clic su **Avanti**.
- 11 Per modificare il nome della stampante, inserire il nome della suddetta nella casella **Nome stampante** e fare clic su **Avanti**.
L'installazione viene avviata.
- 12 Se la stampante non deve essere condivisa, selezionare **Non condividere questa stampante**. Se la stampante deve essere condivisa, selezionare **Condividi la stampante per consentire agli altri utenti della rete locale di trovarla e utilizzarla**. Fare clic su **Avanti**.
- 13 Quando l'installazione del driver è completata, fare clic su **Stampa pagina di prova** per stampare una pagina di prova. Per usare questa stampante come predefinita, selezionare la casella di controllo **Imposta come stampante predefinita**.
- 14 Fare clic su **Fine**.

Windows 8, Windows 8 64-bit Edition , Windows 8.1, Windows 8.1 64-bit Edition, Windows Server 2012 o Windows Server 2012 R2

- 1 Estrarre il file zip scaricato nella posizione desiderata.
- 2 Fare clic con il tasto destro del mouse nell'angolo in basso a sinistra della schermata, quindi fare clic su **Pannello di controllo**.
- 3 Fare clic su **Hardware e suoni** (**Hardware** per Windows Server 2012 e Windows Server 2012 R2) → **Dispositivi e stampanti** → **Aggiungi stampante**.
- 4 Fare clic su **Disco driver** per visualizzare la finestra di dialogo **Installa da disco**.
- 5 Fare clic su **Sfogli** e selezionare la cartella estratta al passo 1.
- 6 Fare clic su **OK**.
- 7 Selezionare il nome della stampante e fare clic su **Avanti**.
- 8 Per modificare il nome della stampante, inserire il nome della suddetta nella casella **Nome stampante** e fare clic su **Avanti**.
L'installazione viene avviata.
- 9 Se la stampante non deve essere condivisa, selezionare **Non condividere questa stampante**. Se la stampante deve essere condivisa, selezionare **Condividi la stampante per consentire agli altri utenti della rete locale di trovarla e utilizzarla**. Fare clic su **Avanti**.
- 10 Quando l'installazione del driver è completata, fare clic su **Stampa pagina di prova** per stampare una pagina di prova. Per usare questa stampante come predefinita, selezionare la casella di controllo **Imposta come stampante predefinita**.
- 11 Fare clic su **Fine**.

Configurazione della connessione di rete

Configurazione della stampante di rete su una rete locale

Per installare il driver della stampante host-based

- 1 Inserire il disco *Software and Documentation* nel computer per lanciare **Dell Printer Easy Install**.
- 2 Selezionare **Connetti**.
- 3 Selezionare **Connessione wireless o Ethernet** e quindi **Avanti**.
- 4 Selezionare **Installare la stampante su questo computer** e quindi **Avanti**.
- 5 Selezionare la stampante che si desidera installare dall'elenco delle stampanti, quindi fare clic su **Avanti**. Se la stampante desiderata non è visualizzata nell'elenco fare clic sul pulsante  (**Aggiorna**) oppure su **aggiungi stampante** per aggiungere manualmente una stampante all'elenco. A questo punto, è possibile specificare l'indirizzo IP e il nome della porta.

Se si desidera installare la stampante selezionata sul computer server, selezionare **Impostazione della stampante nel server**.

 **NOTA:** Quando si utilizza AutoIP, nel programma di installazione viene visualizzato 0.0.0.0. Prima di poter continuare, è necessario inserire un indirizzo IP valido.

 **NOTA:** Se si utilizza uno dei seguenti sistemi operativi, viene visualizzato un avviso di protezione di Windows.

- Windows Vista
- Windows Vista 64-bit Edition
- Windows 7
- Windows 7 64-bit Edition

- Windows 8
- Windows 8 64-bit Edition
- Windows 8.1
- Windows 8.1 64-bit Edition
- Windows Server 2008
- Windows Server 2008 64-bit Edition
- Windows Server 2008 R2 64-bit Edition
- Windows Server 2012
- Windows Server 2012 R2

Per proseguire nell'installazione del driver di stampa host-based, fare clic su **Sblocca** o su **Consenti accesso** (per Windows Server 2008 R2 e Windows 7).

- 6** Specificare le impostazioni della stampante, quindi fare clic su **Avanti**.
 - a** Inserire il nome della stampante.
 - b** Se si desidera consentire ad altri utenti della rete di accedere alla stampante, selezionare **Condividi stampante con altri utenti di rete**, quindi inserire un nome di condivisione che gli utenti possano identificare.
 - c** Se si desidera impostare una stampante come predefinita, selezionare la casella di controllo **Imposta stampante come predefinita**.
- 7** Selezionare il software e la documentazione che si desidera installare, quindi fare clic su **Installa**. È possibile specificare le cartelle per l'installazione del software Dell e relativa documentazione. Per modificare le cartelle, fare clic su **Modifica cartella di destinazione**.
- 8** Fare clic su **Fine** per uscire dall'installazione guidata quando appare la schermata **Pronto per stampare**. Se necessario fare clic su **Stampa pagina di prova** per stampare una pagina di prova.

Installazione del driver di stampa XML Paper Specification (XPS)



NOTA: Scaricare e installare il driver XPS per la stampante dal sito www.dell.com/support.



NOTA: Il driver XPS è supportato dai seguenti sistemi operativi: Windows Vista, Windows Vista 64-bit Edition, Windows 7, Windows 7 64-bit Edition, Windows 8, Windows 8 64-bit Edition, Windows 8.1, Windows 8.1 64-bit Edition, Windows Server 2008, Windows Server 2008 64-bit Edition, Windows Server 2008 R2, Windows Server 2012 e Windows Server 2012 R2.

Windows Vista o Windows Vista 64-bit Edition

- 1** Estrarre il file zip scaricato nella posizione desiderata.
- 2** Scegliere **Start**→ **Pannello di controllo**→ **Hardware e suoni**→ **Stampanti**.
- 3** Scegliere **Aggiungi stampante**.
- 4** Fare clic su **Aggiungi stampante di rete, wireless o Bluetooth**.
- 5** Selezionare la stampante o fare clic su **La stampante desiderata non è nell'elenco**.
- 6** Selezionare **Aggiungi una stampante utilizzando un nome host o un indirizzo TCP/IP** e fare clic su **Avanti**.
- 7** Selezionare **Dispositivo TCP/IP** per **Tipo dispositivo** e immettere l'indirizzo IP per **Nome host o indirizzo IP**. Fare clic su **Avanti**.

Se viene visualizzata la finestra di dialogo **Continua controllo dell'account utente**, fare clic su **Continua**.



NOTA: Se l'utente è un amministratore del computer, fare clic su **Continua**, altrimenti contattare l'amministratore per continuare con l'azione desiderata.

- 8** Fare clic su **Disco driver** per visualizzare la finestra di dialogo **Installa da disco**.
- 9** Fare clic su **Sfoglia** e selezionare la cartella estratta al passo 1, quindi fare clic su **OK**.
- 10** Selezionare il nome della stampante e fare clic su **Avanti**.

- 11 Per modificare il nome della stampante, inserire il nome della suddetta nella casella **Nome stampante** e fare clic su **Avanti**.

Per usare questa stampante come predefinita, selezionare la casella di controllo **Imposta come stampante predefinita**.

L'installazione viene avviata.

Se viene visualizzata la finestra di dialogo **Controllo dell'account utente**, fare clic su **Continua**.

 **NOTA:** Se l'utente è un amministratore del computer, fare clic su **Continua**, altrimenti contattare l'amministratore per continuare con l'azione desiderata.

- 12 Quando l'installazione del driver è completata, fare clic su **Stampa pagina di prova** per stampare una pagina di prova.

- 13 Fare clic su **Fine**.

Windows Server 2008 o Windows Server 2008 64-bit Edition

 **NOTA:** L'utente deve accedere come amministratore.

- 1 Estrarre il file zip scaricato nella posizione desiderata.

- 2 Scegliere **Start** → **Pannello di controllo** → **Hardware e suoni** → **Stampanti**.

- 3 Scegliere **Aggiungi stampante**.

- 4 Fare clic su **Aggiungi stampante di rete, wireless o Bluetooth**.

- 5 Selezionare la stampante o fare clic su **La stampante desiderata non è nell'elenco**.

Dopo aver selezionato la stampante, procedere al passo 8.

Fare clic su **La stampante desiderata non è nell'elenco** e procedere al passo 6.

- 6 Selezionare **Aggiungi una stampante utilizzando un nome host o un indirizzo TCP/IP** e fare clic su **Avanti**.

- 7 Selezionare **Dispositivo TCP/IP** in **Tipo dispositivo** e immettere l'indirizzo IP per **Nome host o indirizzo IP**. Fare clic su **Avanti**.

Se viene visualizzata la finestra di dialogo **Continua controllo dell'account utente**, fare clic su **Continua**.

- 8 Fare clic su **Disco driver** per visualizzare la finestra di dialogo **Installa da disco**.

- 9 Fare clic su **Sfoglia** e selezionare la cartella estratta al passo 1, quindi fare clic su **OK**.

- 10 Selezionare il nome della stampante e fare clic su **Avanti**.

- 11 Per modificare il nome della stampante, inserire il nome della suddetta nella casella **Nome stampante** e fare clic su **Avanti**.

Per usare questa stampante come predefinita, selezionare la casella di controllo **Imposta come stampante predefinita**.

L'installazione viene avviata.

- 12 Se la stampante non deve essere condivisa, selezionare **Non condividere questa stampante**. Se la stampante deve essere condivisa, selezionare **Condividi la stampante per consentire agli altri utenti della rete locale di trovarla e utilizzarla**. Fare clic su **Avanti**.

- 13 Quando l'installazione del driver è completata, fare clic su **Stampa pagina di prova** per stampare una pagina di prova.

- 14 Fare clic su **Fine**.

Windows Server 2008 R2

- 1 Estrarre il file zip scaricato nella posizione desiderata.
- 2 Scegliere **Start** → **Dispositivi e stampanti**.
- 3 Scegliere **Aggiungi stampante**.
- 4 Fare clic su **Aggiungi stampante di rete, wireless o Bluetooth**.
- 5 Selezionare la stampante o fare clic su **La stampante desiderata non è nell'elenco**.

 **NOTA:** Quando si fa clic su **La stampante desiderata non è nell'elenco**, viene visualizzata la schermata **Trova una stampante per nome o TCP/IP** in cui poter trovare la stampante tramite il nome o l'indirizzo TCP/IP.

Se viene visualizzata la finestra di dialogo **Controllo dell'account utente**, fare clic su **Sì**.

 **NOTA:** Se l'utente è amministratore del computer, fare clic su **Sì**, altrimenti contattare l'amministratore per continuare con l'azione desiderata.

- 6 Fare clic su **Disco driver** per visualizzare la finestra di dialogo **Installa da disco**.
- 7 Fare clic su **Sfoglia** e selezionare la cartella estratta al passo 1, quindi fare clic su **OK**.
- 8 Selezionare il nome della stampante e fare clic su **Avanti**.
- 9 Per modificare il nome della stampante, inserire il nome della suddetta nella casella **Nome stampante** e fare clic su **Avanti**.
- 10 Se la stampante non deve essere condivisa, selezionare **Non condividere questa stampante**. Se la stampante deve essere condivisa, selezionare **Condividi la stampante per consentire agli altri utenti della rete locale di trovarla e utilizzarla**.
- 11 Fare clic su **Avanti**.
L'installazione viene avviata.
- 12 Quando l'installazione del driver è completata, fare clic su **Stampa pagina di prova** per stampare una pagina di prova. Per usare questa stampante come predefinita, selezionare la casella di controllo **Imposta come stampante predefinita**.
- 13 Fare clic su **Fine**.

Windows 7 o Windows 7 64-bit Edition

- 1 Estrarre il file zip scaricato nella posizione desiderata.
- 2 Scegliere **Start** → **Dispositivi e stampanti**.
- 3 Scegliere **Aggiungi stampante**.
- 4 Fare clic su **Aggiungi stampante di rete, wireless o Bluetooth**.
- 5 Selezionare la stampante o fare clic su **La stampante desiderata non è nell'elenco**.

Dopo aver selezionato la stampante, procedere al passo 8.

Fare clic su **La stampante desiderata non è nell'elenco** e procedere al passo 6.

- 6 Selezionare **Aggiungi una stampante utilizzando un nome host o un indirizzo TCP/IP** e fare clic su **Avanti**.
- 7 Selezionare **Dispositivo TCP/IP** in **Tipo dispositivo** e immettere l'indirizzo IP per **Nome host o indirizzo IP**. Fare clic su **Avanti**.

Se viene visualizzata la finestra di dialogo **Controllo dell'account utente**, fare clic su **Sì**.

 **NOTA:** Se l'utente è amministratore del computer, fare clic su **Sì**, altrimenti contattare l'amministratore per continuare con l'azione desiderata.

- 8 Fare clic su **Disco driver** per visualizzare la finestra di dialogo **Installa da disco**.

- 9 Fare clic su **Sfoglia** e selezionare la cartella estratta al passo 1, quindi fare clic su **OK**.
- 10 Selezionare il nome della stampante e fare clic su **Avanti**.
- 11 Per modificare il nome della stampante, inserire il nome della suddetta nella casella **Nome stampante** e fare clic su **Avanti**.
L'installazione viene avviata.
- 12 Quando l'installazione del driver è completata, fare clic su **Stampa pagina di prova** per stampare una pagina di prova. Per usare questa stampante come predefinita, selezionare la casella di controllo **Imposta come stampante predefinita**.
- 13 Fare clic su **Fine**.

Windows 8, Windows 8 64-bit Edition, Windows 8.1, Windows 8.1 64-bit Edition, Windows Server 2012 o Windows Server 2012 R2

- 1 Estrarre il file zip scaricato nella posizione desiderata.
- 2 Fare clic con il tasto destro del mouse nell'angolo in basso a sinistra della schermata, quindi fare clic su **Pannello di controllo**.
- 3 Fare clic su **Hardware e suoni (Hardware per Windows Server 2012 e Windows Server 2012 R2) → Dispositivi e stampanti → Aggiungi stampante**.
- 4 Fare clic su **Disco driver** per visualizzare la finestra di dialogo **Installa da disco**.
- 5 Fare clic su **Sfoglia** e selezionare la cartella estratta al passo 1.
- 6 Fare clic su **OK**.
- 7 Selezionare il nome della stampante e fare clic su **Avanti**.
- 8 Per modificare il nome della stampante, inserire il nome della suddetta nella casella **Nome stampante** e fare clic su **Avanti**.
L'installazione viene avviata.
- 9 Se la stampante non deve essere condivisa, selezionare **Non condividere questa stampante**. Se la stampante deve essere condivisa, selezionare **Condividi la stampante per consentire agli altri utenti della rete locale di trovarla e utilizzarla**. Fare clic su **Avanti**.
- 10 Quando l'installazione del driver è completata, fare clic su **Stampa pagina di prova** per stampare una pagina di prova. Per usare questa stampante come predefinita, selezionare la casella di controllo **Imposta come stampante predefinita**.
- 11 Fare clic su **Fine**.

Utilizzare **Dell Printer Configuration Web Tool** per monitorare lo stato della stampante di rete in remoto. È possibile visualizzare e/o modificare le impostazioni della stampante, monitorare il livello del toner e riconoscere il momento per ordinare i prodotti di consumo sostitutivi. È possibile fare clic sul collegamento per le forniture Dell per eseguirne l'ordine.

 **NOTA:** **Dell Printer Configuration Web Tool** non è disponibile quando la stampante è collegata direttamente a un computer o a un server di stampa.

Per avviare **Dell Printer Configuration Web Tool**, digitare l'indirizzo IP della stampante nel browser Web. La configurazione della stampante viene visualizzata nella schermata.

È possibile impostare **Dell Printer Configuration Web Tool** inviando un'e-mail qualora la stampante necessiti materiali o interventi d'assistenza.

Per impostare gli avvisi via e-mail:

- 1 Avviare **Dell Printer Configuration Web Tool**.
- 2 Fare clic sul collegamento **Avviso e-mail**.
- 3 In **Impostazioni server e-mail**, inserire il **Gateway SMTP primario**, **Indirizzo risposte**, quindi digitare l'indirizzo e-mail proprio o dell'operatore responsabile nella casella dell'elenco e-mail.
- 4 Fare clic su **Applica nuove impostazioni**.

 **NOTA:** Viene visualizzato il messaggio **Connessione in sospeso finché la stampante non invia un avviso** sul server SMTP finché non si verifica un errore.

Configurazione della stampante di rete su una rete remota

Prima dell'installazione

Prima di iniziare l'installazione remota, effettuare le seguenti procedure.

Eeguire lo spooler di stampa per accettare le connessioni client

 **NOTA:** Questa procedura è richiesta per Windows XP 64-bit Edition, Windows Vista, Windows Vista 64-bit Edition, Windows 7, Windows 7 64-bit Edition, Windows Server 2003, Windows Server 2003 x64 Edition, Windows Server 2008, Windows Server 2008 64-bit Edition e Windows Server 2008 R2.

Per Windows XP 64-bit Edition, Windows Vista, Windows Server 2003 e Windows Server 2008:

- 1 Scegliere **Start** → **Tutti i programmi** (solo per Windows Vista) → **Accessori** (solo per Windows Vista) → **Esegui**.
- 2 Digitare `gpedit.msc`, quindi fare clic su **OK**.
- 3 Fare clic su **Configurazione computer** → **Modelli amministrativi** → **Stampanti**.
- 4 Fare clic con il tasto destro del mouse su **Consenti allo spooler di stampa di accettare connessioni client** e selezionare **Proprietà**.
- 5 Nella scheda **Impostazione**, selezionare **Attivata** quindi fare clic su **OK**.
- 6 Riavviare il computer.

Per Windows Server 2008 R2 e Windows 7:

- 1 Scegliere **Start** → **Tutti i programmi** (solo per Windows 7) → **Accessori** (solo per Windows 7) → **Esegui**.
- 2 Digitare `gpedit.msc`, quindi fare clic su **OK**.
- 3 Fare clic su **Configurazione computer** → **Modelli amministrativi** → **Stampanti**.
- 4 Fare clic con il tasto destro del mouse su **Consenti allo spooler di stampa di accettare connessioni client** e selezionare **Modifica**.
- 5 Selezionare **Attivata**, quindi fare clic su **OK**.
- 6 Riavviare il computer.

Condividere il file firewall e la stampante



NOTA: Questa procedura è richiesta per Windows XP, Windows XP 64-bit Edition, Windows Vista, Windows Vista 64-bit Edition, Windows 7, Windows 7 64-bit Edition, Windows Server 2008, Windows Server 2008 64-bit Edition e Windows Server 2008 R2.

Per Windows XP:

- 1 Fare clic su **Start** → **Pannello di controllo**.
- 2 Selezionare **Centro sicurezza PC**.
- 3 Fare clic su **Windows Firewall**.
- 4 Dalla scheda **Eccezioni** abilitare la casella di controllo **Condivisione file e stampanti** quindi fare clic su **OK**.

Per Windows Vista:

- 1 Fare clic su **Start** → **Pannello di controllo**.
- 2 Selezionare **Protezione**.
- 3 Fare clic su **Windows Firewall**.
- 4 Fare clic su **Modifica impostazioni**.
- 5 Fare clic su **Continua**.
- 6 Dalla scheda **Eccezioni** abilitare la casella di controllo **Condivisione file e stampanti** quindi fare clic su **OK**.

Per Windows Server 2008:

- 1 Fare clic su **Start** → **Pannello di controllo**.
- 2 Fare doppio clic su **Windows Firewall**.
- 3 Fare clic su **Modifica impostazioni**.
- 4 Dalla scheda **Eccezioni** abilitare la casella di controllo **Condivisione file e stampanti** quindi fare clic su **OK**.

Per Windows Server 2008 R2 e Windows 7:

- 1 Fare clic su **Start** → **Pannello di controllo**.
- 2 Selezionare **Sistema e sicurezza**.
- 3 Fare clic su **Windows Firewall**.
- 4 Fare clic su **Consenti programma o funzionalità con Windows Firewall**.
- 5 Se le caselle di controllo in **Consenti programmi e funzionalità** sono disattivate, fare clic su **Cambia impostazioni**.
- 6 Selezionare la casella di controllo **Condivisione file e stampanti**. A seconda delle impostazioni la casella di controllo **Domestica/aziendale (privata)** o **Pubblica** viene selezionata automaticamente.
Se viene visualizzata la finestra di dialogo con le proprietà di **Condivisione file e stampanti**, fare clic su **OK**.
- 7 Fare clic su **OK**.

Avvia registrazione remota

 **NOTA:** Questa procedura è richiesta per Windows Vista, Windows Vista 64-bit Edition, Windows 7 e Windows 7 64-bit Edition.

- 1 Fare clic su **Start** → **Pannello di controllo**.
- 2 Selezionare **Sistema e manutenzione** (**Sistema e sicurezza** per Windows 7).
- 3 Fare clic su **Strumenti di amministrazione**.
- 4 Fare doppio clic su **Servizi**.
- 5 Fare clic su **Continua** (solo per Windows Vista).
- 6 Fare clic con il tasto destro del mouse su **Registro di sistema remoto** e selezionare **Avvia**.
- 7 Fare clic con il tasto destro del mouse su **Registro di sistema remoto** e selezionare **Proprietà**.
- 8 Modificare il **Tipo di avvio**: in **Automatico**, quindi fare clic su **OK**.

Disabilitare controllo account utente

 **NOTA:** Disabilitando il controllo dell'account utente si lascia il sistema vulnerabile a eventuali attacchi di virus.

 **NOTA:** Questa procedura è richiesta per Windows Vista, Windows Vista 64-bit Edition, Windows 7, Windows 7 64-bit Edition, Windows Server 2008, Windows Server 2008 64-bit Edition, Windows Server 2008 R2.

Per Windows Vista:

- 1 Fare clic su **Start** → **Pannello di controllo**.
- 2 Selezionare **Account utente e protezione per la famiglia**.
- 3 Fare clic su **Account utente**.
- 4 Fare clic su **Attiva o disattiva Controllo account utente**.
- 5 Fare clic su **Continua**.
- 6 Deselezionare la casella di controllo **Per proteggere il computer, utilizzare il controllo dell'account utente**.
- 7 Riavviare il computer.

Per Windows Server 2008:

- 1 Fare clic su **Start** → **Pannello di controllo**.
- 2 Fare doppio clic su **Account utente**.
- 3 Fare clic su **Attiva o disattiva Controllo account utente**.
- 4 Fare clic su **Continua**.
- 5 Deselezionare la casella di controllo **Per proteggere il computer, utilizzare il controllo dell'account utente**.
- 6 Fare clic su **OK**.
- 7 Riavviare il computer.

Per Windows Server 2008 R2:

- 1 Fare clic su **Start** → **Pannello di controllo**.
- 2 Selezionare **Account utente**.
- 3 Fare clic su **Account utente**.
- 4 Fare clic su **Modifica impostazioni di Controllo dell'account utente**.
- 5 Spostare il cursore di scorrimento fino in basso e fare clic su **OK**.
- 6 Premere **Sì**.
- 7 Riavviare il computer.

Per Windows 7:

- 1 Fare clic su **Start** → **Pannello di controllo**.
- 2 Selezionare **Account utente e protezione per la famiglia**.
- 3 Fare clic su **Account utente**.
- 4 Fare clic su **Modifica impostazioni di Controllo dell'account utente**.
- 5 Spostare il cursore di scorrimento fino in basso e fare clic su **OK**.
- 6 Fare clic su **Sì** nella finestra di dialogo **Controllo dell'account utente**.
- 7 Riavviare il computer.

Abilitare l'individuazione di rete e la condivisione di file per tutte le reti pubbliche



NOTA: Questa procedura è richiesta quando si utilizza Windows Vista, Windows Vista 64-bit Edition, Windows 7, Windows 7 64-bit Edition, Windows Server 2008, Windows Server 2008 64-bit Edition e Windows Server 2008 R2.

Per Windows 7, Windows 7 64-bit Edition, Windows Server 2008 R2:

- 1 Scegliere **Start** → **Pannello di controllo** → **Reti e Internet** → **Centro rete e condivisione** → **Modifica impostazioni di condivisione avanzate**.
- 2 Per consentire al computer di essere trovato in rete e consentire agli altri computer che ne fanno parte di condividere file e cartelle sul computer in uso, fare clic su **Avvia individuazione rete**.
- 3 Fare clic su **Salva modifiche**.
- 4 Se viene visualizzata la finestra di dialogo **Controllo dell'account utente**, fare clic su **Sì**.

Per Windows Vista, Windows Vista 64-bit Edition, Windows Server 2008, Windows Server 2008 64-bit Edition:

- 1 Scegliere **Start** → **Rete**.
- 2 Fare clic con il tasto destro del mouse su **Reti** e selezionare **Proprietà**.
Viene visualizzata la schermata **Centro connessioni di rete e condivisione**.
- 3 Fare clic sul pulsante freccia in basso accanto a **Individuazione rete**.
- 4 Per consentire al computer di essere trovato in rete e consentire agli altri computer che ne fanno parte di condividere file e cartelle sul computer in uso, fare clic su **Avvia individuazione rete**.
- 5 Fare clic su **Applica**.
- 6 Se viene visualizzata la finestra di dialogo **Controllo dell'account utente**, fare clic su **Continua**.

Disabilitare la condivisione di file semplice



NOTA: Questa procedura è richiesta per Windows XP e Windows XP 64-bit Edition.

- 1 Fare clic su **Start** → **Pannello di controllo**.
- 2 Selezionare **Aspetto e temi**.
- 3 Selezionare **Opzioni cartella**.
- 4 Nella scheda **Visualizza**, deselezionare la casella di controllo **Utilizza condivisione file semplice (scelta consigliata)** quindi fare clic su **OK**.
- 5 Fare clic su **Start** → **Pannello di controllo**.
- 6 Selezionare **Prestazioni e manutenzione**.
- 7 Selezionare **Strumenti di amministrazione**.
- 8 Fare doppio clic su **Criteri di protezione locali**.
- 9 Fare clic su **Criteri locali** → **Opzioni di protezione**.

- 10 Fare clic con il tasto destro del mouse su **Accesso di rete: modello di condivisione e protezione per gli account locali** e selezionare **Proprietà**.
- 11 Accertarsi che sia selezionato **Classico: gli utenti locali effettuano l'autenticazione di se stessi**.
- 12 Fare clic su **OK**.

Installazione del driver di stampa

 **NOTA:** L'installazione su Windows XP Home Edition, Windows Vista Home Basic, Windows Vista Home Premium, Windows Vista x64 Home Basic, Windows Vista x64 Home Premium, Windows 7 Starter, Windows 7 Home Basic, Windows 7 Home Premium, Windows 7 x64 Home Basic, Windows 7 x64 Home Premium, Windows 8, Windows 8 x64, Windows 8 Pro, Windows 8 x64 Pro, Windows 8.1, Windows 8.1 x64, Windows 8.1 Pro, Windows 8.1 x64 Pro, Windows Server 2012 e Windows Server 2012 R2 non è supportata.

- 1 Inserire il CD *Software and Documentation* fornito a corredo con la stampante nel computer. Viene lanciato automaticamente il file **Dell Printer Easy Install**.
- 2 Selezionare **Connetti**.
Viene visualizzata la schermata **Scegli un metodo di connessione**.
- 3 Selezionare **Connessione wireless o Ethernet** e quindi **Avanti**.
- 4 Selezionare **Installare la stampante su uno o più computer**, e quindi fare clic su **Avanti**.
- 5 Inserire nome utente e password dell'amministratore del computer client, selezionare i client o i server e poi **Avanti**.

 **NOTA:** Se si utilizza uno dei seguenti sistemi operativi, viene visualizzato un avviso di protezione di Windows:

- Windows Vista
- Windows Vista 64-bit Edition
- Windows 7
- Windows 7 64-bit Edition
- Windows Server 2008
- Windows Server 2008 64-bit Edition
- Windows Server 2008 R2 64-bit Edition

Per proseguire nell'installazione del driver di stampa host-based, fare clic su **Sblocca** o su **Consenti accesso** (per Windows Server 2008 R2 e Windows 7).

- 6 Controllare che la stampante da installare sia presente in elenco in **Seleziona stampante**, e poi fare clic su **Avanti**.

 **NOTA:** Se la stampante da installare non è elencata in **Seleziona stampante**, eseguire i seguenti tentativi.

- Fare clic su **Aggiorna** per aggiornare le informazioni.
- Fare clic su **aggiungi stampante** e poi digitare il nome di una porta (una stringa alfanumerica qualsiasi) e un indirizzo IP esistente per la stampante.

- 7 Selezionare le voci necessarie in **Installa il driver della stampante e il software**, poi fare clic su **Installa**.
- 8 Fare clic su **Fine** per uscire dal programma.

Configurazione del protocollo Web Services on Devices (WSD)

La presente sezione fornisce informazioni relative alla stampa di rete con WSD, il protocollo di Microsoft per Windows Vista, Windows 7, Windows 8, Windows 8.1, Windows Server 2008, Windows Server 2008 R2, Windows Server 2012 e Windows Server 2012 R2.

Aggiunta di ruoli dei servizi di stampa

Quando si utilizza Windows Server 2008, Windows Server 2008 R2, Windows Server 2012 o Windows Server 2012 R2, è necessario aggiungere regole dei servizi di stampa al client Windows Server 2008, Windows Server 2008 R2, Windows Server 2012 o Windows Server 2012 R2.

Per Windows Server 2008 R2:

- 1 Scegliere **Start** → **Strumenti di amministrazione** → **Server Manager**.
- 2 Selezionare **Aggiungi ruoli** dal menu **Azione**.
- 3 Selezionare la casella di controllo **Servizi di stampa** nella finestra **Ruoli del server** di **Aggiunta guidata ruoli** e scegliere **Avanti**.
- 4 Fare clic su **Avanti**.
- 5 Selezionare la casella di controllo **Server di stampa** e scegliere **Avanti**.
- 6 Fare clic su **Installa**.

Per Windows Server 2008:

- 1 Scegliere **Start** → **Strumenti di amministrazione** → **Server Manager**.
- 2 Selezionare **Aggiungi ruoli** dal menu **Azione**.
- 3 Selezionare l'opzione **Servizi di stampa** nella finestra **Ruoli del server** di **Aggiunta guidata ruoli** e scegliere **Avanti**.
- 4 Selezionare la casella di controllo **Server di stampa** e scegliere **Avanti**.
- 5 Fare clic su **Installa**.

Per Windows Server 2012, Windows Server 2012 R2:

- 1 Fare clic su **Server Manager** nella schermata **Start**.
- 2 Selezionare **Aggiungi ruoli e funzionalità** dal menu **Gestire**.
- 3 Fare clic su **Avanti** nella finestra **Prima di iniziare** → Selezionare il tipo di installazione nella finestra **Tipo di installazione** → Selezionare il server di destinazione nella finestra **Selezione server** in **Aggiunta guidata ruoli e funzionalità**.
- 4 Selezionare la casella di controllo **Servizi di stampa e digitalizzazione** nella finestra **Ruoli del server**, quindi fare clic su **Avanti**.
- 5 Selezionare le funzionalità nella finestra **Funzionalità** → Confermare le selezioni di installazione nella finestra **Conferma**.
- 6 Fare clic su **Installa**.

Configurazione della stampante WSD



È possibile installare la nuova stampante in rete utilizzando la procedura guida **Aggiungi stampante**. Quando si esegue l'installazione mediante il CD *Software and Documentation* in dotazione con la stampante, vedere "Configurazione della connessione di rete" a pagina 70 per i dettagli.



NOTA: L'installazione della stampante WSD per Windows 8, Windows 8.1, Windows Server 2008, Windows Server 2008 R2, Windows Server 2012 e Windows Server 2012 R2 è disponibile solo con la procedura guidata **Aggiungi stampante**.

Installazione di un driver di stampa mediante la procedura guidata **Aggiungi stampante**

- 1** Per Windows Vista, Windows 7, Windows Server 2008 e Windows Server 2008 R2:
Fare clic su **Start** → **Dispositivi e stampanti** (**Start** → **Pannello di controllo** → **Hardware e suoni** → **Stampanti** per Windows Server 2008 e Windows Vista).

Per Windows 8, Windows 8.1, Windows Server 2012 e Windows Server 2012 R2:
Fare clic con il tasto destro del mouse sull'angolo in basso a sinistra della schermata, fare clic su **Pannello di controllo** → **Hardware e suoni** (**Hardware** per Windows Server 2012 e Windows Server 2012 R2) → **Dispositivi e stampanti**.
- 2** Scegliere **Aggiungi stampante** per avviare la procedura guidata **Aggiungi stampante**.
- 3** Selezionare **Aggiungi stampante di rete, wireless o Bluetooth**.
- 4** Nell'elenco di stampanti visualizzate, selezionare quella da utilizzare, quindi scegliere **Avanti**.
 -  **NOTA:** Nell'elenco di stampanti disponibili, la stampante WSD viene mostrata nella forma **http://IP address/ws/**.
 -  **NOTA:** Se nell'elenco non è visualizzata alcuna stampante WSD, inserire manualmente l'indirizzo IP della stampante per creare una stampante WSD. Per inserire manualmente l'indirizzo IP della stampante, attenersi alle istruzioni di seguito. In Windows Server 2008 R2, per creare una stampante WSD è necessario essere membro del gruppo Administrators.
 1. Fare clic su **La stampante desiderata non è nell'elenco**.
 2. Selezionare **Aggiungi stampante usando un indirizzo TCP/IP o nome host** e fare clic su **Avanti**.
 3. Selezionare **Web Services Device** in **Tipo di dispositivo**.
 4. Inserire l'indirizzo IP della stampante nella casella di testo **Nome host o indirizzo IP** e fare clic su **Avanti**.
 -  **NOTA:** Prima di installare il driver mediante la procedura guidata **Aggiungi stampante** in Windows Server 2008 R2 o Windows 7, effettuare una delle seguenti operazioni:
 - Stabilire la connessione Internet in modo da consentire l'analisi del computer da parte di Windows Update.
 - Aggiungere il driver di stampa al computer in anticipo.
- 5** Installare il driver di stampa sul computer. Inserire la password di amministrazione o confermare l'operazione, se richiesto.
- 6** Completare le successive operazioni della procedura guidata e quindi scegliere **Fine**.
- 7** Stampare una pagina di prova per verificare la corretta installazione.
 - a** Per Windows Vista, Windows 7, Windows Server 2008 e Windows Server 2008 R2:
Fare clic su **Start** → **Dispositivi e stampanti** (**Start** → **Pannello di controllo** → **Hardware e suoni** → **Stampanti** per Windows Server 2008 e Windows Vista).

Per Windows 8, Windows 8.1, Windows Server 2012 e Windows Server 2012 R2:
Fare clic con il tasto destro del mouse sull'angolo in basso a sinistra della schermata, fare clic su **Pannello di controllo** → **Hardware e suoni** (**Hardware** per Windows Server 2012 e Windows Server 2012 R2) → **Dispositivi e stampanti**.
 - b** Fare clic con il pulsante destro del mouse sulla stampante appena creata, quindi scegliere **Proprietà stampante** (**Proprietà** per Windows Server 2008 e Windows Vista).
 - c** Nella scheda **Generale**, fare clic su **Stampa pagina di prova**. Quando la pagina di prova viene stampata correttamente, l'installazione è terminata.

Configurazione della stampa condivisa

È possibile condividere la nuova stampante in rete utilizzando il CD *Software and Documentation* in dotazione con la stampante o tramite il metodo peer-to-peer o "Point & Print" di Windows. Utilizzando uno dei metodi Microsoft non saranno tuttavia disponibili tutte le funzioni, ad esempio il monitor di stato e le altre utilità della stampante installate con il CD *Software and Documentation*.

Per utilizzare la stampante in rete, è necessario condividere la rete e installarne i driver su tutti i computer della rete.



NOTA: Per utilizzare la stampa condivisa è necessario acquistare separatamente il cavo Ethernet.

Per Windows XP, Windows XP 64-bit Edition, Windows Server 2003, Windows Server 2003 x64 Edition

- 1 Scegliere Start → Stampanti e fax.
- 2 Fare clic con il tasto destro del mouse sull'icona di questa stampante e selezionare **Proprietà**.
- 3 Nella scheda **Condivisione**, selezionare la casella di controllo **Condividi la stampante** e digitare un nome nella casella di testo **Nome condivisione**.
- 4 Fare clic su **Driver aggiuntivi** e selezionare i sistemi operativi di tutti i client di rete che utilizzano questa stampante.
- 5 Fare clic su **OK**.

Se alcuni file non sono presenti nel computer, è possibile che venga richiesto di inserire il CD del sistema operativo del server.

Per Windows Vista, Windows Vista 64-bit Edition

- 1 Scegliere Start → Pannello di controllo → Hardware e suoni → Stampanti.
- 2 Fare clic con il tasto destro del mouse sull'icona di questa stampante e selezionare **Condivisione**.
- 3 Fare clic su **Modifica opzioni condivisione**.
- 4 Viene visualizzato il messaggio "Per continuare è necessaria l'autorizzazione dell'utente".
- 5 Fare clic su **Continua**.
- 6 Selezionare la casella di controllo **Condividi la stampante** quindi digitare un nome per **Nome condivisione**.
- 7 Fare clic su **Driver aggiuntivi** e selezionare i sistemi operativi di tutti i client di rete che utilizzano questa stampante.
- 8 Fare clic su **OK**.

Per Windows Server 2008 o Windows Server 2008 64-bit Edition

- 1 Scegliere Start → Pannello di controllo → Stampanti.
- 2 Fare clic con il tasto destro del mouse sull'icona di questa stampante e selezionare **Condivisione**.
- 3 Fare clic su **Modifica opzioni condivisione**, se esiste.
- 4 Selezionare la casella di controllo **Condividi la stampante** quindi digitare un nome per **Nome condivisione**.
- 5 Fare clic su **Driver aggiuntivi** e selezionare i sistemi operativi di tutti i client di rete che utilizzano questa stampante.
- 6 Fare clic su **OK**.

Per Windows 7, Windows 7 64-bit Edition, Windows Server 2008 R2

- 1 Scegliere Start → Dispositivi e stampanti.
- 2 Fare clic con il tasto destro del mouse sull'icona della stampante e selezionare **Proprietà della stampante**.
- 3 Nella scheda **Condivisione**, fare clic **Modifica opzioni condivisione**, se esistente.

- 4 Selezionare la casella di controllo **Condividi la stampante** quindi digitare un nome per **Nome condivisione**.
- 5 Fare clic su **Driver aggiuntivi** e selezionare i sistemi operativi di tutti i client di rete che utilizzano questa stampante.
- 6 Fare clic su **Applica**, quindi fare clic su **OK**.

Per Windows 8, Windows 8 64-bit Edition, Windows 8.1, Windows 8.1 64-bit Edition, Windows Server 2012, Windows Server 2012 R2

- 1 Fare clic con il tasto destro del mouse sull'angolo in basso a sinistra della schermata, fare clic su **Pannello di controllo** → **Hardware e suoni** (**Hardware** per Windows Server 2012 e Windows Server 2012 R2) → **Dispositivi e stampanti**.
- 2 Fare clic con il tasto destro del mouse sull'icona della stampante e selezionare **Proprietà della stampante**.
- 3 Nella scheda **Condivisione**, fare clic **Modifica opzioni condivisione**, se esistente.
- 4 Selezionare la casella di controllo **Condividi la stampante** quindi digitare un nome per **Nome condivisione**.
- 5 Fare clic su **Driver aggiuntivi** e selezionare i sistemi operativi di tutti i client di rete che utilizzano questa stampante.
- 6 Fare clic su **Applica**, quindi fare clic su **OK**.

Per verificare che la stampante sia effettivamente condivisa:

- Verificare che l'oggetto stampante nella cartella **Stampanti, Stampanti e fax** o **Dispositivi e stampanti** risulti condiviso. L'icona di condivisione è riportata sotto l'icona della stampante.
- Sfogliare **Rete oppure Risorse di rete**. Individuare il nome host del server e cercare il nome di condivisione assegnato alla stampante.

Ora che la stampante è condivisa, è possibile installarla sui client di rete tramite i metodi "point & print" e peer-to-peer.

Point & Print

Point & Print è una tecnologia Microsoft Windows che permette di collegarsi a una stampante remota. Questa funzionalità scarica e installa automaticamente il driver di stampa.

Per Windows XP, Windows XP 64-bit Edition, Windows Server 2003, Windows Server 2003 x64 Edition

- 1 Sul desktop di Windows del computer client, fare doppio clic su **Risorse di rete**.
- 2 Individuare e fare doppio clic sul nome host del computer server.

- 3 Fare clic con il tasto destro del mouse sul nome della stampante condivisa e quindi su **Connetti**.

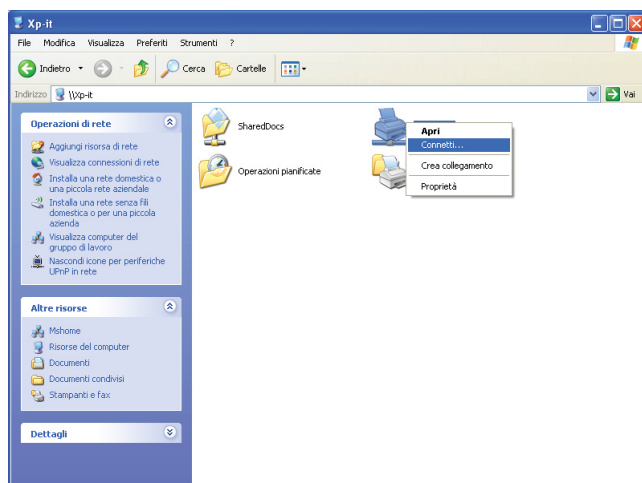

Attendere che le informazioni relative al driver vengano copiate dal server al client e che un nuovo oggetto stampante venga aggiunto alla cartella **Stampanti e fax**. Il tempo necessario per copiare varia a seconda del traffico di rete.

Chiudere **Risorse di rete**.

- 4 Stampare una pagina di prova per verificare l'installazione.
 - a Fare clic su **Start** (**Start** per Windows Server 2003 / Windows Server 2003 x64 Edition) → **Impostazioni** (per Windows XP / Windows XP 64-bit Edition) → **Stampanti e fax**.
 - b Selezionare la stampante appena installata.
 - c Fare clic su **File** → **Proprietà**.
 - d Nella scheda **Generale**, fare clic su **Stampa pagina di prova**.
Quando la pagina di prova viene stampata correttamente, l'installazione è terminata.

Per Windows Vista, Windows Vista 64-bit Edition

- 1 Scegliere **Start** → **Rete**.
- 2 Individuare e fare doppio clic sul nome host del computer.
- 3 Fare clic con il tasto destro del mouse sul nome della stampante condivisa e quindi su **Connetti**.
- 4 Fare clic su **Installa driver**.
- 5 Fare clic su **Continua** in **Controllo dell'account utente**.

Attendere che il driver venga copiato dal computer server al client. Viene aggiunto un nuovo oggetto stampante alla cartella **Stampanti**. La durata della procedura varia a seconda del traffico di rete.

- 6 Stampare una pagina di prova per verificare l'installazione.
 - a Scegliere **Start** → **Pannello di controllo** → **Hardware e suoni**.
 - b Selezionare **Stampanti**.
 - c Fare clic con il tasto destro del mouse sull'icona della stampante appena creata e selezionare **Proprietà**.
 - d Nella scheda **Generale**, fare clic su **Stampa pagina di prova**.
Quando la pagina di prova viene stampata correttamente, l'installazione è terminata.

Per Windows Server 2008 o Windows Server 2008 64-bit Edition

- 1** Scegliere **Start** → **Rete**.
- 2** Individuare e fare doppio clic sul nome host del computer server.
- 3** Fare clic con il tasto destro del mouse sul nome della stampante condivisa e quindi su **Connetti**.
- 4** Fare clic su **Installa driver**.
- 5** Attendere che il driver venga copiato dal computer server al client. Viene aggiunto un nuovo oggetto stampante alla cartella **Stampanti**. Il tempo necessario varia a seconda del traffico di rete.
- 6** Stampare una pagina di prova per verificare l'installazione.
 - a** Fare clic su **Start** → **Pannello di controllo**.
 - b** Selezionare **Stampanti**.
 - c** Fare clic con il tasto destro del mouse sull'icona della stampante appena creata e selezionare **Proprietà**.
 - d** Nella scheda **Generale**, fare clic su **Stampa pagina di prova**.

Quando la pagina di prova viene stampata correttamente, l'installazione è terminata.

Per Windows 7, Windows 7 64-bit Edition, Windows Server 2008 R2

- 1** Fare clic su **Start** → sul nome utente → **Rete** (**Start** → **Rete** per Windows Server 2008 R2).
- 2** Individuare e fare doppio clic sul nome host del computer server.
- 3** Fare clic con il tasto destro del mouse sul nome della stampante condivisa e quindi su **Connetti**.
- 4** Fare clic su **Installa driver**.
- 5** Attendere che il driver venga copiato dal computer server al client. Viene aggiunto un nuovo oggetto stampante alla cartella **Stampanti**. Il tempo necessario varia a seconda del traffico di rete.
- 6** Stampare una pagina di prova per verificare l'installazione.
 - a** Scegliere **Start** → **Dispositivi e stampanti**.
 - b** Fare clic con il tasto destro del mouse sull'icona della stampante appena creata e selezionare **Proprietà della stampante**.
 - c** Nella scheda **Generale**, fare clic su **Stampa pagina di prova**.

Quando la pagina di prova viene stampata correttamente, l'installazione è terminata.

Per Windows 8, Windows 8 64-bit Edition, Windows 8.1, Windows 8.1 64-bit Edition, Windows Server 2012, Windows Server 2012 R2

- 1** Puntare nell'angolo in basso a destra della schermata, quindi fare clic su **Cerca** → Digitare **Network** nella casella di ricerca, fare clic su **App**, quindi fare clic su **Rete**.
- 2** Individuare e fare doppio clic sul nome host del computer server.
- 3** Fare clic con il tasto destro del mouse sul nome della stampante condivisa e quindi su **Connetti**.
- 4** Fare clic su **Installa driver**.
- 5** Attendere che il driver venga copiato dal computer server al client. Viene aggiunto un nuovo oggetto stampante alla cartella **Stampanti**. Il tempo necessario varia a seconda del traffico di rete.

- 6 Stampare una pagina di prova per verificare l'installazione.
 - a Fare clic con il tasto destro del mouse sull'angolo in basso a sinistra della schermata, fare clic su **Pannello di controllo** → **Hardware e suoni** (Hardware per Windows Server 2012 e Windows Server 2012 R2) → **Dispositivi e stampanti**.
 - b Fare clic con il tasto destro del mouse sull'icona della stampante appena creata e selezionare **Proprietà della stampante**.
 - c Nella scheda **Generale**, fare clic su **Stampa pagina di prova**.
Quando la pagina di prova viene stampata correttamente, l'installazione è terminata.

Peer-to-Peer

Se si usa il metodo peer-to-peer, il driver di stampa viene installato su ciascun computer client. I computer client possono modificare i driver e gestire i lavori di stampa.

Per Windows XP, Windows XP 64-bit Edition, Windows Server 2003, Windows Server 2003 x64 Edition

- 1 Scegliere **Start** (Start per Windows Server 2003 / Windows Server 2003 x64 Edition) → **Impostazioni** (per Windows XP / Windows XP 64-bit Edition) **Stampanti e fax**.
- 2 Fare clic su **Aggiungi stampante** per avviare l'installazione guidata stampante.
- 3 Fare clic su **Avanti**.
- 4 Selezionare **una stampante di rete o una stampante collegata a un altro computer** e fare clic su **Avanti**. Se la stampante non è visualizzata nell'elenco, digitare il relativo percorso nella casella di testo.

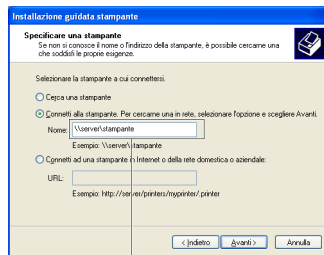

Ad esempio: \\<nome host server>\<nome stampante condivisa>

Il nome host del server è il nome con cui il computer del server è identificato in rete. Il nome della stampante condivisa corrisponde al nome assegnato durante l'installazione del server.

- 5 Fare clic su **Cerca una stampante** e fare clic su **Avanti**.
Se si tratta di una stampante nuova, potrebbe essere necessario installare un driver di stampa. Se non è disponibile alcun driver di sistema, specificare il percorso per il driver disponibile.
- 6 Selezionare **Sì** per impostare la stampante come predefinita e quindi selezionare **Avanti**.
Se si desidera verificare l'installazione, fare clic su **Sì** per stampare una pagina di prova.
- 7 Fare clic su **Fine**.
Quando la pagina di prova viene stampata correttamente, l'installazione è terminata.

Per Windows Vista, Windows Vista 64-bit Edition

- 1 Scegliere Start → Pannello di controllo → Hardware e suoni → Stampanti.
- 2 Fare clic su **Aggiungi stampante** per avviare l'Installazione guidata stampante.
- 3 Selezionare **Aggiungi stampante di rete, wireless o Bluetooth**, quindi fare clic su **Avanti**. Se la stampante è presente nell'elenco selezionarla e fare clic su **Avanti** oppure selezionare **La stampante desiderata non è nell'elenco**, digitarne il percorso nella casella di testo **Seleziona in base al nome una stampante condivisa** e fare clic su **Avanti**.

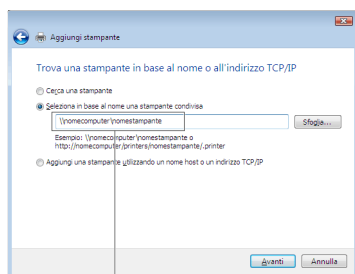

Ad esempio: \\<nome host server>\<nome stampante condivisa>

Il nome host del server è il nome con cui il computer server è identificato sulla rete. Il nome della stampante condivisa corrisponde al nome assegnato durante l'installazione del server.

- 4 Se si tratta di una stampante nuova, potrebbe essere necessario installare un driver di stampa. Se non è disponibile alcun driver di sistema, specificare il percorso per il driver disponibile.
- 5 Selezionare **Sì** per impostare la stampante come predefinita e quindi selezionare **Avanti**.
- 6 Se si desidera verificare l'installazione fare clic su **Stampa pagina di prova**.
- 7 Fare clic su **Fine**.

Quando la pagina di prova viene stampata correttamente, l'installazione è terminata.

Per Windows Server 2008 o Windows Server 2008 64-bit Edition

- 1 Scegliere Start → Pannello di controllo → Stampanti.
- 2 Fare clic su **Aggiungi stampante** per avviare l'Installazione guidata stampante.
- 3 Selezionare **Aggiungi stampante di rete, wireless o Bluetooth**, quindi fare clic su **Avanti**. Se la stampante è presente nell'elenco selezionarla e fare clic su **Avanti** oppure selezionare **La stampante desiderata non è nell'elenco**, digitarne il percorso nella casella di testo **Seleziona in base al nome una stampante condivisa** e fare clic su **Avanti**.

Ad esempio: \\<nome host server>\<nome stampante condivisa>

Il nome host del server è il nome con cui il computer server è identificato sulla rete. Il nome della stampante condivisa corrisponde al nome assegnato durante l'installazione del server.

- 4 Se si tratta di una stampante nuova, potrebbe essere necessario installare un driver di stampa. Se non è disponibile alcun driver di sistema, specificare il percorso per il driver disponibile.
- 5 Selezionare **Sì** per impostare la stampante come predefinita e quindi selezionare **Avanti**.
- 6 Se si desidera verificare l'installazione fare clic su **Stampa pagina di prova**.
- 7 Fare clic su **Fine**.

Quando la pagina di prova viene stampata correttamente, l'installazione è terminata.

Per Windows 7, Windows 7 64-bit Edition, Windows Server 2008 R2

- 1 Scegliere **Start** → **Dispositivi e stampanti**.
- 2 Fare clic su **Aggiungi stampante** per avviare l'**Installazione guidata stampante**.
- 3 Selezionare **Aggiungi stampante di rete, wireless o Bluetooth**. Se la stampante è inclusa nell'elenco, selezionarla e fare clic su **Avanti**, altrimenti selezionare **La stampante desiderata non è nell'elenco**. Fare clic su **Seleziona in base al nome una stampante condivisa** e digitare il percorso della stampante nella casella di testo. Fare clic su **Avanti**.

Ad esempio: \\<nome host server>\<nome stampante condivisa>

Il nome host del server è il nome con cui il computer del server è identificato in rete. Il nome della stampante condivisa corrisponde al nome assegnato durante l'installazione del server.

- 4 Se si tratta di una stampante nuova, potrebbe essere necessario installare un driver di stampa. Se non è disponibile alcun driver di sistema, è necessario specificare il percorso per i driver disponibili.
- 5 Confermare il nome della stampante, quindi fare clic su **Avanti**.
- 6 Selezionare **Sì** per impostare la stampante come predefinita e quindi selezionare **Avanti**.
- 7 Se si desidera verificare l'installazione fare clic su **Stampa pagina di prova**.
- 8 Fare clic su **Fine**.

Quando la pagina di prova viene stampata correttamente, l'installazione è terminata.

Per Windows 8, Windows 8 64-bit Edition, Windows 8.1, Windows 8.1 64-bit Edition, Windows Server 2012, Windows Server 2012 R2

- 1 Fare clic con il tasto destro del mouse sull'angolo in basso a sinistra della schermata, fare clic su **Pannello di controllo** → **Hardware e suoni** (**Hardware** per Windows Server 2012 e Windows Server 2012 R2) → **Dispositivi e stampanti**.
- 2 Fare clic su **Aggiungi stampante** per avviare l'**Installazione guidata stampante**.
- 3 Selezionare **Aggiungi stampante di rete, wireless o Bluetooth**. Se la stampante è inclusa nell'elenco, selezionarla e fare clic su **Avanti**, altrimenti selezionare **La stampante desiderata non è nell'elenco**. Fare clic su **Seleziona in base al nome una stampante condivisa** e digitare il percorso della stampante nella casella di testo. Fare clic su **Avanti**.

Ad esempio: \\<nome host server>\<nome stampante condivisa>

Il nome host del server è il nome con cui il computer del server è identificato in rete. Il nome della stampante condivisa corrisponde al nome assegnato durante l'installazione del server.

- 4 Se si tratta di una stampante nuova, potrebbe essere necessario installare un driver di stampa. Se non è disponibile alcun driver di sistema, è necessario specificare il percorso per i driver disponibili.
- 5 Confermare il nome della stampante, quindi fare clic su **Avanti**.
- 6 Selezionare **Sì** per impostare la stampante come predefinita e quindi selezionare **Avanti**.
- 7 Se si desidera verificare l'installazione fare clic su **Stampa pagina di prova**.
- 8 Fare clic su **Fine**.

Quando la pagina di prova viene stampata correttamente, l'installazione è terminata.

Installazione dei driver di stampa su computer Macintosh

Installazione di driver e software

- 1 Eseguire il disco *Software and Documentation* sul computer Macintosh.
- 2 Fare doppio clic sull'icona **Dell C1765 - Programma di installazione**.
- 3 Fare clic su **Continua** nella schermata di **Presentazione**.
- 4 Confermare il percorso di installazione, quindi fare clic su **Continua**.
- 5 Selezionare **Installa** per eseguire l'installazione standard.
- 6 Digitare il nome e la password dell'amministratore e selezionare **Installa software**.
- 7 Fare clic su **Continua installazione**.
- 8 Fare clic su **Riavvia** per completare l'installazione del software.

Aggiunta di una stampante su Mac OS X 10.5 o versioni successive

Quando si usa una connessione USB

- 1 Accendere la stampante.
- 2 Collegare il cavo USB alla stampante e al computer Macintosh.
- 3 Per Mac OS X 10.5 e Mac OS X 10.6: Aprire **Preferenze di sistema** e scegliere **Stampa e Fax**.
Per Mac OS X 10.7 e Mac OS X 10.8: Aprire **Preferenze di sistema** e scegliere **Stampa e scansione**.
Per Mac OS X 10.9: Aprire **Preferenze di sistema** e scegliere **Stampanti e Scanner**.
- 4 Selezionare il segno più (+) e quindi **Default**.
- 5 Selezionare la stampante connessa via USB nell'elenco **Nome stampante**.
Per Mac OS X 10.5, Mac OS X 10.6 e Mac OS X 10.7: I valori per **Nome** e **Stampa con** vengono inseriti automaticamente.
Per Mac OS X 10.8 e Mac OS X 10.9: I valori per **Nome** e **Usa** vengono inseriti automaticamente.
- 6 Selezionare **Aggiungi**.

Quando si usa Bonjour

- 1 Accendere la stampante.
- 2 Accertarsi che il computer Macintosh sia collegato alla rete.
Se si utilizza una connessione con cavi, collegare la stampante alla rete con il cavo Ethernet.
Se si utilizza una connessione wireless, accertarsi che la connessione wireless sia configurata correttamente sul computer Macintosh e la stampante.
- 3 Per Mac OS X 10.5 e Mac OS X 10.6: Aprire **Preferenze di sistema** e scegliere **Stampa e Fax**.
Per Mac OS X 10.7 e Mac OS X 10.8: Aprire **Preferenze di sistema** e scegliere **Stampa e scansione**.
Per Mac OS X 10.9: Aprire **Preferenze di sistema** e scegliere **Stampanti e Scanner**.

- 4 Fare clic sull'icona Più (+), quindi su **Stampante** (Fare clic sull'icona Più (+) e selezionare la stampante in **Stampanti vicine**.
Se non vi sono stampanti nell'elenco **Stampanti vicine**, selezionare **Aggiungi stampante o scanner** per Mac OS X 10.7 o **aggiungi stampante o scanner** per Mac OS X 10.8 e Mac OS X 10.9).
- 5 Selezionare la stampante connessa via Bonjour nell'elenco **Nome stampante**.
Per Mac OS X 10.5, Mac OS X 10.6 e Mac OS X 10.7: I valori per **Nome** e **Stampa con** vengono inseriti automaticamente.
Per Mac OS X 10.8 e Mac OS X 10.9: I valori per **Nome** e **Usa** vengono inseriti automaticamente.
- 6 Selezionare **Aggiungi**.

Quando si usa Stampa IP

- 1 Accendere la stampante.
- 2 Accertarsi che il computer Macintosh sia collegato alla rete.
Se si utilizza una connessione con cavi, collegare la stampante alla rete con il cavo Ethernet.
Se si utilizza una connessione wireless, accertarsi che la connessione wireless sia configurata correttamente sul computer Macintosh e la stampante.
- 3 Per Mac OS X 10.5 e Mac OS X 10.6: Aprire **Preferenze di sistema** e scegliere **Stampa e Fax**.
Per Mac OS X 10.7 e Mac OS X 10.8: Aprire **Preferenze di sistema** e scegliere **Stampa e scansione**.
Per Mac OS X 10.9: Aprire **Preferenze di sistema** e scegliere **Stampanti e Scanner**.
- 4 Selezionare il segno più (+) e quindi **IP**.
- 5 Selezionare **Line Printer Daemon - LPD per Protocollo**.
- 6 Digitare l'indirizzo IP per la stampante nell'area **Indirizzo**.
- 7 Per Mac OS X 10.5, Mac OS X 10.6 e Mac OS X 10.7: Selezionare il modello della stampante per **Stampa con**.
Per Mac OS X 10.8 e Mac OS X 10.9: Selezionare il modello della stampante per **Usa**.
 **NOTA:** Quando si configura la stampa con la stampa IP, il nome della coda sarà visualizzato vuoto. Non è necessario specificarlo.
- 8 Selezionare **Aggiungi**.

Aggiunta di una stampante a Mac OS X 10.4.11



Quando si usa una connessione USB

- 1 Accendere la stampante.
- 2 Collegare il cavo USB alla stampante e al computer Macintosh.
- 3 Avviare **Impostazione stampante**.
 **NOTA:** **Impostazione stampante** si trova nella cartella **Utilities** in **Applicazioni**.
- 4 Selezionare **Aggiungi**.
- 5 Selezionare **Browser di default** nella finestra di dialogo **Browser stampante**.
- 6 Selezionare la stampante connessa via USB nell'elenco **Nome stampante**.
I valori per **Nome** e **Stampa con** vengono inseriti automaticamente.
- 7 Selezionare **Aggiungi**.

Quando si usa Bonjour

- 1 Accendere la stampante.
- 2 Accertarsi che il computer Macintosh sia collegato alla rete.
Se si utilizza una connessione con cavi, collegare la stampante alla rete con il cavo Ethernet.
Se si utilizza una connessione wireless, accertarsi che la connessione wireless sia configurata correttamente sul computer Macintosh e la stampante.
- 3 Avviare la **Impostazione stampante**.
 **NOTA:** **Impostazione stampante** si trova nella cartella **Utilities** in **Applicazioni**.
- 4 Selezionare **Aggiungi**.
- 5 Selezionare **Browser di default** nella finestra di dialogo **Browser stampante**.
- 6 Selezionare la stampante connessa via Bonjour nell'elenco **Nome stampante**.
I valori per **Nome** e **Stampa con** vengono inseriti automaticamente.
- 7 Selezionare **Aggiungi**.

Quando si usa Stampa IP

- 1 Accendere la stampante.
- 2 Accertarsi che il computer Macintosh sia collegato alla rete.
Se si utilizza una connessione con cavi, collegare la stampante alla rete con il cavo Ethernet.
Se si utilizza una connessione wireless, accertarsi che la connessione wireless sia configurata correttamente sul computer Macintosh e la stampante.
- 3 Avviare **Impostazione stampante**.
 **NOTA:** **Impostazione stampante** si trova nella cartella **Utilities** in **Applicazioni**.
- 4 Selezionare **Aggiungi**.
- 5 Selezionare **Stampa IP** nella finestra di dialogo **Browser stampante**.
- 6 Selezionare **Line Printer Daemon - LPD per Protocollo**.
- 7 Digitare l'indirizzo IP per la stampante nell'area **Indirizzo**.
- 8 Selezionare il modello della stampante per **Stampa con**.
 **NOTA:** Quando si configura la stampa con la stampa IP, il nome della coda sarà visualizzato vuoto. Non è necessario specificarlo.
- 9 Selezionare **Aggiungi**.

Come usare la stampante

12 Pannello operatore	95
13 Dell™ Printer Configuration Web Tool.....	101
14 Funzionamento dei menu del programma Strumenti	145
15 Informazioni sui menu della stampante	171
16 Istruzioni sull'uso dei supporti di stampa.....	211
17 Caricamento dei supporti di stampa	219







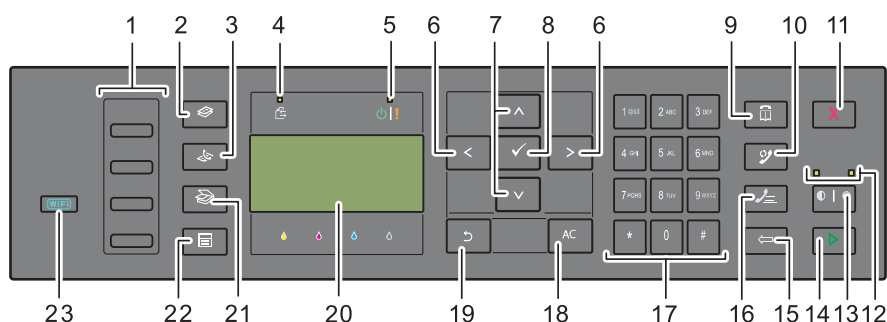

Pannello operatore

NOTA: Le immagini contenute in questo manuale si riferiscono a Dell™ C1765nfw Color Multifunction Printer, se non diversamente indicato.



Uso dei pulsanti del pannello operatore

Il pannello operatore è composto da un display a cristalli liquidi (LCD) a 4 righe per 28 caratteri, diodi a emissione luminosa (LED), pulsanti di controllo e da una tastierina numerica che consentono di controllare la stampante.



- 1 Pulsante di selezione diretta
 - Chiama il numero fax memorizzato registrato nella rubrica. I primi quattro numeri fax nella rubrica vengono assegnati ai pulsanti iniziando, nell'ordine, dall'angolo in alto a sinistra.
- 2 Pulsante  (Copia)
 - Porta al livello superiore del menu Copia.
- 3 Pulsante  (Fax)
 - Porta al livello superiore del menu Fax.
- 4 LED dati
 - Si illumina per fax in arrivo, in uscita o in attesa.
- 5 LED Pronto / Errore
 - Si illumina quando la stampante è pronta. (LED Pronto)
 - Si illumina quando si verifica un errore nella stampante. (LED Errore)
- 6 Pulsante  
 - Sposta il cursore o evidenzia a destra o a sinistra.
- 7 Pulsante  
 - Sposta il cursore o evidenzia in alto o in basso.
- 8 Pulsante  (Imposta)
 - Conferma l'inserimento di valori.
- 9 Pulsante  (Contatti)
 - Porta al menu Rubrica indirizzi per i servizi Fax e Scansione.
- 10 Pulsante  (Riselezione/Pausa)
 - Richiama l'ultimo numero telefonico digitato dalla stampante.
 - Inserisce una pausa nel numero telefonico.

- 11** Pulsante  (Annulla)
 - Annulla il lavoro in corso o in attesa.
- 12** LED B/N / Colore
 - Si illumina a indicare quale modalità colore è selezionata.
- 13** Pulsante  |  (Modalità colore)
 - Passa dalla modalità a colori a quella in bianco e nero e viceversa.
- 14** Pulsante  (Avvia)
 - Avvia un lavoro.
- 15** Pulsante  (Backspace)
 - Cancella caratteri e numeri.
- 16** Pulsante  (Selezione veloce)
 - Chiama un numero telefonico memorizzato.
- 17** Tastierina numerica
 - Inserisce caratteri e numeri.
- 18** Pulsante AC (Cancella tutto)
 - Ripristina l'impostazione attuale e ritorna al menu principale.
- 19** Pulsante  (Indietro)
 - Ritorna alla schermata precedente.
- 20** Display LCD
 - Visualizza varie impostazioni, istruzioni e messaggi di errore.
- 21** Pulsante  (Scansione)
 - Porta al livello superiore del menu Scansione.
- 22** Pulsante  (Menu)
 - Porta al livello superiore dei menu Stampa da memoria USB, Stato lavoro e Sistema.
- 23** Pulsante  (Wi-Fi | WPS) (solo Dell C1765nfw Color Multifunction Printer)
 - Avvia Wi-Fi Protected Setup® (Push Button Configuration). Si illumina quando viene attivato e lampeggia in determinate condizioni.





 **NOTA:** Il passaggio a un menu diverso o il ritorno alla schermata precedente, annulla il valore o l'impostazione appena inseriti. Per salvare il valore o l'impostazione appena inseriti, accertarsi di premere il pulsante  (Imposta).

 **NOTA:** Per ulteriori informazioni sull'uso della tastierina numerica per inserire caratteri alfanumerici, vedere "Utilizzo della la tastierina numerica per inserire i caratteri" a pagina 98.

Stato della retroilluminazione del pulsante Wi-Fi | WPS (solo Dell C1765nfw Color Multifunction Printer)

In questa sezione vengono illustrati i casi in cui la retroilluminazione del pulsante  (Wi-Fi | WPS) si attiva o lampeggia.

Per ulteriori informazioni, vedere "Problemi con la connessione wireless (solo Dell C1765nfw Color Multifunction Printer)" a pagina 372.

Retroilluminazione del pulsante Wi-Fi WPS	Impostazioni Wi-Fi ^{*1}	Stato della stampante	Messaggio di errore
 No	N/D	Connessa alla rete tramite cavo Ethernet; le impostazioni Wi-Fi non sono disponibili se alla stampante è collegato un cavo Ethernet.	-
	No	-	-
	Sì	La stampante entra in Modalità 1/Modalità 2	-
 Sì	Sì	Collegamento wireless stabilito	-
 Luce lampeggiante normale	Sì	Ricerca del punto di accesso o router LAN wireless	-
 Luce lampeggiante lenta	Sì	Ricerca/connessione con punto di accesso o router WPS durante il funzionamento wireless	-

*1 È possibile abilitare/disabilitare le impostazioni Wi-Fi. Per ulteriori informazioni, vedere "Wi-Fi (solo Dell C1765nfw Color Multifunction Printer)" a pagina 188.

Utilizzo della la tastierina numerica per inserire i caratteri

Mentre si eseguono le varie operazioni, potrebbe essere necessario inserire nomi e numeri. Ad esempio, quando si configura la stampante, è necessario inserire il proprio nome o il nome dell'azienda e il numero di telefono. Quando si memorizzano numeri di selezione veloce o di gruppo, potrebbe essere necessario inserire i rispettivi nomi.



- Quando viene richiesto di inserire una lettera, premere il relativo tasto fino a quando non appare la lettera corretta sul display.
Ad esempio, per inserire la lettera O, premere 6.
 - Ogni volta che si preme 6, il display mostra una lettera diversa, M, N, O ed infine 6.
 - Per inserire altre lettere, ripetere il primo passaggio.
 - Al termine, premere il pulsante ✓ (Imposta).

Lettere e numeri della tastierina numerica

Tasto	Numeri, lettere o caratteri assegnati
1	@ : . / 1
2	a b c A B C 2
3	d e f D E F 3
4	g h i G H I 4
5	j k l J K L 5
6	m n o M N O 6
7	p q r s P Q R S 7
8	t u v T U V 8
9	w x y z W X Y Z 9
0	0
*	- _ ~
#	@ . ¥ _ ! " # \$ % & ' ~ ^ ` ; : ? , (spazio) + - * / = () [] { } < >

Modifica di numeri e nomi

Se viene immesso un nome o un numero non corretto, premere il pulsante ← (Backspace) per cancellare l'ultima cifra o carattere. Quindi inserire il numero o il carattere corretto.

Inserimento di una pausa

Per alcuni sistemi telefonici, è necessario comporre un codice di accesso e attendere un secondo tono di selezione. Per consentire al codice di accesso di funzionare, è necessario inserire una pausa. Ad esempio, inserire il codice di accesso 9, quindi premere il pulsante ☎ (Riselezione/Pausa) prima di inserire il numero di telefono. "-" appare sul display ad indicare quando viene inserita una pausa.







Stampa della pagina Impostazioni pannello

La pagina Impostazioni pannello mostra le impostazioni correnti per i menu della stampante. Per informazioni dettagliate su come stampare il rapporto impostazioni pannello, vedere "Informazioni sui menu della stampante" a pagina 171.

Modifica della lingua

Per visualizzare una lingua diversa sul pannello operatore:

Pannello operatore

- 1 Premere il pulsante  (Menu).
- 2 Premere il pulsante  fino a evidenziare **Sistema**, quindi premere il pulsante  (**Imposta**).
- 3 Premere il pulsante  finché non viene evidenziato **Lingua pannello**, quindi premere il pulsante  (**Imposta**).
- 4 Premere il pulsante  finché non viene evidenziata la lingua desiderata, quindi premere il pulsante  (**Imposta**).

Strumenti



- 1 Scegliere **Start** → **Tutti i programmi** → **Stampanti Dell** → **Dell C1765 Color Multifunction Printer** → **Strumenti**.

 **NOTA:** Per informazioni dettagliate sull'avvio del programma Strumenti, vedere "Avvio del programma Strumenti" a pagina 145.













Viene aperto il programma **Strumenti**.

- 2 Selezionare la scheda **Manutenzione stampante**.
- 3 Selezionare **Impostazioni di sistema** nell'elenco a sinistra della pagina.
Verrà visualizzata la pagina **Impostazioni di sistema**.
- 4 Selezionare la lingua da **Lingua pannello**, quindi fare clic su **Applica nuove impostazioni**.

Impostazione dell'opzione Timer risparmio energetico

 **NOTA:** Per entrare nel menu **Menu Ammin.** quando **Imp. blocco pann.** è impostato su **Abilita** è necessaria una password. In tal caso, immettere la password specificata e premere il pulsante  (**Imposta**).

È possibile impostare il timer risparmio energetico per la stampante. La stampante attende prima il ripristino delle impostazioni di copia predefinite, se non si avvia la copia dopo averle modificate nel pannello operatore.

- 1 Premere il pulsante  (Menu).
- 2 Premere il pulsante  fino a evidenziare **Sistema**, quindi premere il pulsante  (**Imposta**).
- 3 Premere il pulsante  fino a evidenziare **Menu Ammin.**, quindi premere il pulsante  (**Imposta**).
- 4 Premere il pulsante  fino a evidenziare **Impost. sistema**, quindi premere il pulsante  (**Imposta**).
- 5 Assicurarsi che **Timer risparmio energetico** sia evidenziato, quindi premere il pulsante  (**Imposta**).
- 6 Premere il pulsante  per selezionare **Modalità 1** o **Modalità 2**, quindi premere il pulsante  (**Imposta**).
- 7 Premere il pulsante  o  oppure immettere il valore desiderato utilizzando la tastierina numerica, quindi premere il pulsante  (**Imposta**).

È possibile selezionare da 5 a 30 minuti per la **Modalità 1** o da 1 a 6 minuti per la **Modalità 2**.

8 Per ritornare alla precedente schermata, premere il pulsante  (**Indietro**).

Dell™ Printer Configuration Web Tool

NOTA: Le immagini contenute nel presente manuale si riferiscono a Dell C1765nfw Color Multifunction Printer, se non diversamente indicato.

Panoramica

NOTA: Questo strumento web è disponibile esclusivamente quando la stampante è connessa a una rete.

Tra le altre funzionalità di Dell Printer Configuration Web Tool vi è la configurazione di Avviso e-mail, una funzione che invia all'utente o all'operatore responsabile un messaggio di posta elettronica quando la stampante necessita di un intervento di assistenza o eventuali forniture.

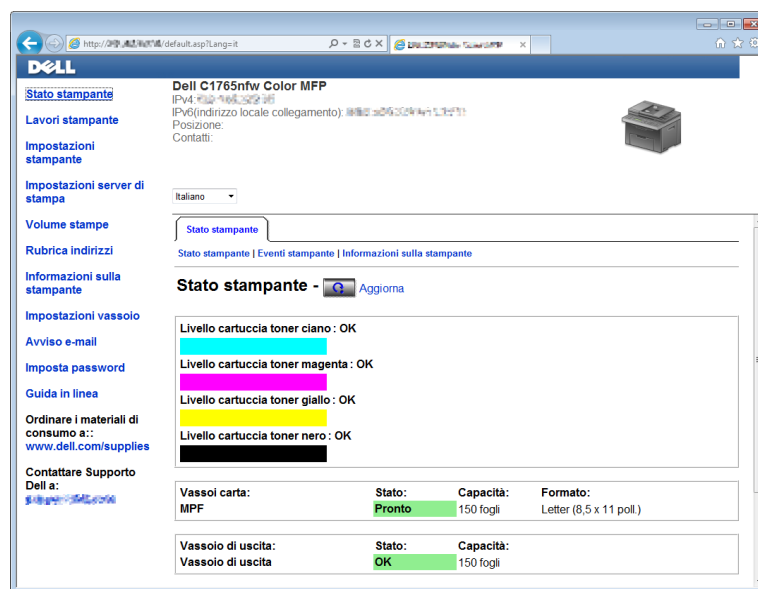

Per compilare i rapporti d'inventario della stampante, immettere il numero di codice attività di tutte le stampanti presenti nell'area usando la funzione **Informazioni stampante** in Dell Printer Configuration Web Tool. È sufficiente immettere l'indirizzo IP di ciascuna stampante nella rete per visualizzare il numero di codice risorsa.

La funzione Dell Printer Configuration Web Tool consente anche di modificare le impostazioni della stampante e di registrare le modalità di stampa più utilizzate.

Configurazione di Dell Printer Configuration Web Tool

Assicurarsi di aver attivato JavaScript sul browser prima di utilizzare Dell Printer Configuration Web Tool.

È consigliabile configurare le impostazioni di ambiente del browser Web prima di utilizzare Dell Printer Configuration Web Tool.

NOTA: Le pagine di Dell Printer Configuration Web Tool possono risultare illeggibili se vi sono differenze di linguaggio rispetto al browser Web in uso.

Configurazione dal browser Web

È consigliabile configurare le impostazioni di ambiente del browser Web e del pannello operatore prima di utilizzare Dell Printer Configuration Web Tool.

Per Internet Explorer®

Configurazione della lingua di visualizzazione

- 1 Selezionare **Opzioni Internet** dal menu **Strumenti** nella barra dei menu.
- 2 Selezionare **Lingue** nella scheda **Generale**.
- 3 Specificare la lingua di visualizzazione in ordine di preferenza nell'elenco **Lingua**.

Ad esempio:

- Italiano (Italia) [it-IT]
- Spagnolo (tradizionale) [es-ES tradnl]
- Tedesco (Germania) [de-DE]
- Francese (Francia) [fr-FR]
- Inglese (Stati Uniti d'America) [en-us]
- Danese [da-DK]
- Olandese (Paesi Bassi) [nl-NL]
- Norvegese (Bokmal) [no]
- Svedese [sv-SE]
- Cinese (Semplificato, PRC) [zh-CN]

Impostazione dell'indirizzo IP della stampante su Senza proxy

- 1 Selezionare **Opzioni Internet** dal menu **Strumenti**.
- 2 Scegliere **Impostazioni LAN** in **Impostazioni rete locale (LAN)** nella scheda **Connessioni**.
- 3 Le impostazioni LAN si possono configurare in uno dei modi seguenti:
 - Deselezionare la casella di controllo **Utilizza un server proxy per le connessioni LAN** in **Server proxy**.
 - Fare clic su **Avanzate**, quindi specificare l'indirizzo IP della stampante nel campo **Non utilizzare server proxy per gli indirizzi che iniziano per** in **Eccezioni**.

Dopo aver ultimato l'impostazione della lingua e del proxy, digitare <http://nnn.nnn.nnn.nnn/> (l'indirizzo IP della stampante) nella barra degli indirizzi del browser per attivare **Dell Printer Configuration Web Tool**.

Per Firefox®

Configurazione della lingua di visualizzazione

- 1 Selezionare **Opzioni** nel menu **Strumenti**.
- 2 Fare clic su **Scegli** nella scheda **Contenuti**.
- 3 Specificare la lingua di visualizzazione in ordine di preferenza nell'elenco **Lingue in ordine di preferenza**.

Ad esempio:

- Inglese [en] o Inglese/Stati Uniti [en-us]
- Italiano [it]
- Spagnolo [es]
- Tedesco [de]
- Francese [fr]
- Olandese [nl]
- Norvegese [no]
- Svedese [sv]

- Danese [da]
- Cinese/Cina [zh-cn]

Impostazione dell'indirizzo IP della stampante su Senza proxy

- 1 Selezionare **Opzioni** nel menu **Strumenti**.
- 2 Fare clic sulla scheda **Avanzate**.
- 3 Scegliere **Rete** nella finestra **Opzioni**.
- 4 Scegliere **Connessione** → **Impostazioni**.
- 5 Le impostazioni LAN si possono configurare in uno dei modi seguenti:
 - Selezionare la casella di controllo **Nessun proxy** se non si desidera usare un proxy.
 - Selezionare la casella di controllo **Individua automaticamente le impostazioni proxy per questa rete**.
 - Selezionare la casella di controllo **Configurazione manuale dei proxy**, quindi inserire un nome host e un numero di porta se si possiede un elenco di uno o più server proxy. Se si possiede un indirizzo IP che non utilizza un proxy, inserirlo nella casella di modifica **Nessun proxy per**.
 - Selezionare la casella di controllo **Configurazione automatica dei proxy (URL)**.

Dopo aver ultimato l'impostazione della lingua e del proxy, digitare `<http://nnn.nnn.nnn.nnn/>` (l'indirizzo IP della stampante) nella barra degli indirizzi del browser per attivare **Dell Printer Configuration Web Tool**.

Configurazione dal pannello operatore

È possibile avviare **Dell Printer Configuration Web Tool** solo quando **EWS** è impostato su **Abilita** (il valore predefinito) sul pannello operatore. Verificare l'impostazione del pannello operatore se non è possibile avviare **Dell Printer Configuration Web Tool**. Per ulteriori informazioni, vedere "Informazioni sui menu della stampante" a pagina 171.

Avvio di Dell Printer Configuration Web Tool

Avviare **Dell Printer Configuration Web Tool** inserendo l'indirizzo IP della stampante nel browser Web.



Se non si conosce l'indirizzo IP della stampante, stampare la pagina delle impostazioni di sistema o visualizzare la pagina **Impostazioni TCP/IP**, in cui è contenuto l'indirizzo IP della stampante. Per informazioni dettagliate sulle modalità di ricerca dell'indirizzo IP della stampante, vedere "Verifica delle impostazioni IP" a pagina 57.

Panoramica delle voci di menu

Utilizzare **Dell Printer Configuration Web Tool** per:

Stato della stampante

Utilizzare il menu **Stato della stampante** per ottenere un feedback sullo stato della stampante. Quando la cartuccia del toner sta per terminare, selezionare il collegamento per la fornitura dei ricambi sulla schermata principale per ordinare una cartuccia aggiuntiva del toner.

Lavori stampante

Utilizzare il menu **Lavori stampante** che contiene informazioni sulla pagina **Elenco lavori** e sulla pagina **Lavori completati**.

Queste pagine mostrano i dettagli di stato riguardanti ciascun protocollo o lavoro.

Impostazioni stampante

Utilizzare il menu **Impostazioni stampante** per modificare le impostazioni della stampante e visualizzare in modalità remota il pannello operatore.

Impostazioni server di stampa

Usare il menu **Impostazioni server di stampa** per modificare il tipo di interfaccia della stampante e le condizioni necessarie per la comunicazione.

Stampa volume

Usare l'opzione **Stampa volume** per verificare il numero di pagine stampate per ciascun formato carta.

Rubrica indirizzi

Utilizzare il menu **Rubrica indirizzi** per visualizzare o modificare le voci relative all'indirizzo e-mail, al numero di telefono, all'indirizzo del server e al numero di fax nella Rubrica indirizzi o per registrare nuove voci.



NOTA: Per utilizzare questa funzionalità accedere come amministratore.

Informazioni stampante

Utilizzare il menu **Informazioni stampante** per visualizzare le informazioni relative alla stampante.

Impostazioni vassoio

Utilizzare il menu **Impostazioni vassoio** per ottenere informazioni sul tipo e sul formato della carta caricata nell'alimentatore multifunzione (MPF).

Avviso e-mail

Utilizzare il menu **Avviso e-mail** per ricevere un'e-mail quando la stampante ha bisogno di ricambi o interventi. Per ricevere l'avviso, immettere il proprio nome o quello dell'operatore responsabile nella casella di riepilogo della posta elettronica. Impostare **Avviso e-mail** anche per l'utilizzo della funzionalità **Scansione su e-mail**.

Imposta password

Utilizzare il menu **Imposta password** per bloccare **Dell Printer Configuration Web Tool** con una password in modo che gli altri utenti non possano modificare inavvertitamente le impostazioni selezionate.



NOTA: Per utilizzare questa funzionalità accedere come amministratore.

Guida in linea

Fare clic su **Guida in linea** per visitare il sito Web dell'assistenza tecnica Dell.

Ordinare i materiali di consumo a:

www.dell.com/supplies

Contattare Supporto Dell a:

www.dell.com/support

Formato di visualizzazione della pagina

La struttura della pagina è divisa in tre sezioni.

Sezione superiore

Nella parte superiore di tutte le pagine si trova la sezione superiore. Quando viene attivato **Dell Printer Configuration Web Tool**, lo stato e le specifiche attualmente in essere nella stampante vengono visualizzate nella sezione superiore di ogni pagina.

Le seguenti voci vengono visualizzate nella sezione superiore.

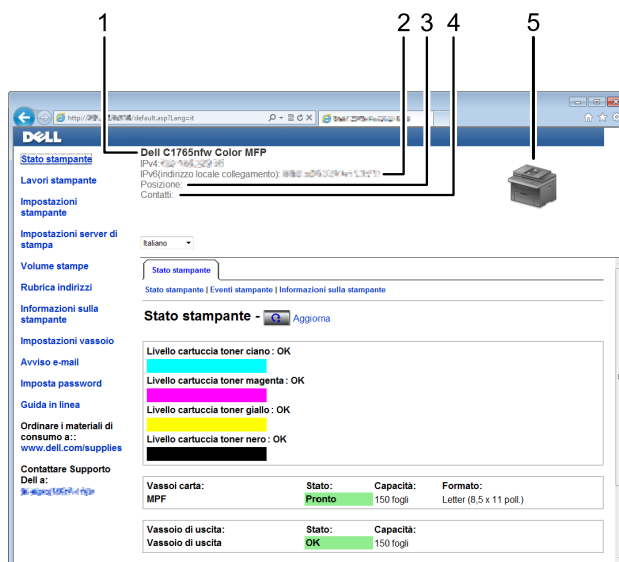

1	Dell C1765nfw Color MFP	Mostra il nome del modello della stampante.
2	Indirizzo IP	Mostra l'indirizzo IP della stampante.
3	Posizione	Mostra la posizione della stampante. La posizione può essere cambiata nella sezione Informazioni di base della pagina Impostazioni server di stampa .
4	Contatti	Mostra il nome dell'amministratore della stampante. Il nome può essere cambiato nella sezione Informazioni di base della pagina Impostazioni server di stampa .
5	Bitmap della stampante	Mostra l'immagine bitmap della stampante. Il menu Stato stampante viene visualizzato nella sezione di destra facendo clic sull'immagine.

Sezione di sinistra

Sul lato sinistro di tutte le pagine si trova la sezione di sinistra. I titoli dei menu visualizzati nella sezione di sinistra rimandano alle pagine e ai menu corrispondenti. È possibile raggiungere le pagine interessate facendo clic sulla voce corrispondente.

Nella sezione di sinistra vengono visualizzati i menu seguenti.

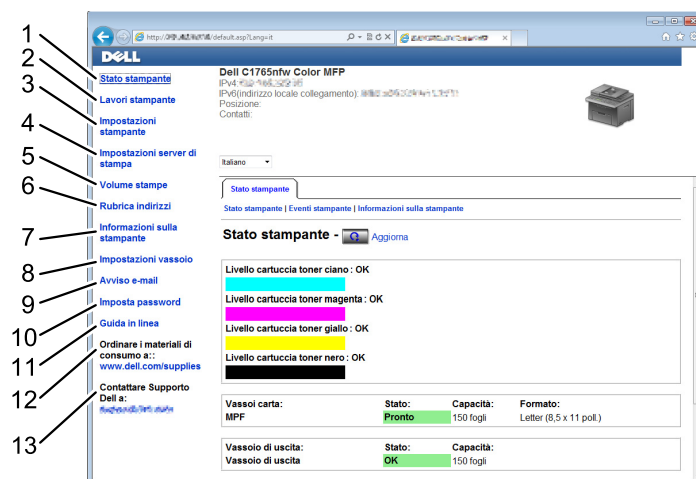

1	Stato della stampante	Rimanda al menu Stato stampante .
2	Lavori stampante	Rimanda al menu Lavori stampante .
3	Impostazioni stampante	Rimanda al menu Rapporto impostazioni stampante .
4	Impostazioni server di stampa	Rimanda al menu Rapporti server di stampa .
5	Stampa volume	Rimanda al menu Stampa volume .
6	Rubrica indirizzi	Rimanda al menu Rubrica indirizzi .
7	Informazioni stampante	Rimanda al menu Stato stampante .
8	Impostazioni vassoio	Rimanda al menu Impostazioni vassoio .
9	Avviso e-mail	Rimanda al menu Impostazioni server di stampa .
10	Imposta password	Rimanda al menu Protezione .
11	Guida in linea	Rimanda alla pagina dell'assistenza Dell.
12	Ordinare i materiali di consumo a:	Rimanda alla pagina Web di Dell.
13	Contattare Supporto Dell a:	Rimanda all'indirizzo web della pagina di assistenza Dell.

Sezione di destra

Sul lato destro di tutte le pagine si trova la sezione di destra. I contenuti della sezione di destra corrispondono al menu che è stato selezionato nella sezione di sinistra. Per i dettagli sulle voci visualizzate nella sezione di destra, vedere "Dettagli delle voci di menu" a pagina 108.

Pulsanti nella sezione di destra

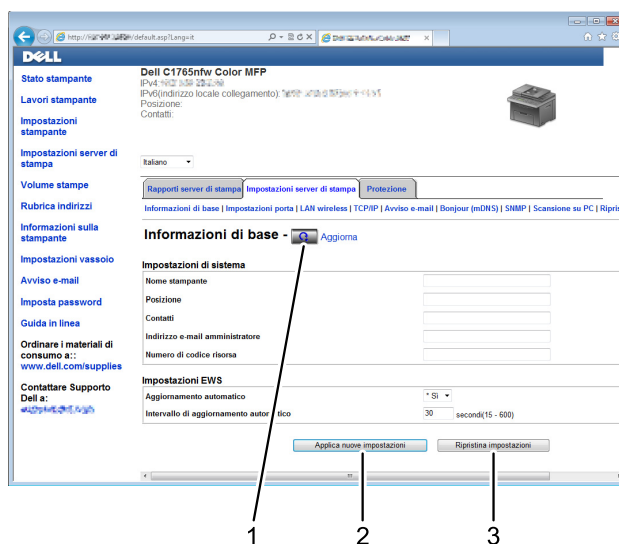

1	Pulsante Aggiorna	Consente di aggiornare la sezione di destra con le informazioni più recenti lette dalla configurazione della stampante.
2	Pulsante Applica nuove impostazioni	Invia alla stampante le nuove impostazioni configurate con Dell Printer Configuration Web Tool . Le nuove impostazioni sostituiscono le vecchie impostazioni della stampante.
3	Pulsante Ripristina impostazioni	Ripristina le impostazioni precedenti. Le nuove impostazioni non verranno inviate alla stampante.

Modifica delle impostazioni delle voci di menu

Alcuni menu permettono di modificare le impostazioni della stampante tramite **Dell Printer Configuration Web Tool**. Quando si accede a questi menu viene visualizzata la finestra di autenticazione. Inserire il nome utente e la password dell'amministratore seguendo le istruzioni della finestra di dialogo.

Il nome utente predefinito è **admin** e il campo per la password predefinita è lasciato vuoto (NULL). È possibile modificare la password soltanto nella pagina **Imposta password** del menu **Protezione**. Per ulteriori informazioni, vedere "Imposta password" a pagina 137.

Dettagli delle voci di menu

"Stato della stampante"		"Stato della stampante"
		"Eventi stampante"
		"Informazioni stampante"
"Lavori stampante"		"Elenco lavori"
		"Lavori completati"
"Impostazioni stampante"	"Rapporto impostazioni stampante"	"Impostazioni Menu"
		"Rapporti"
	"Impostazioni stampante"	"Impostazioni di sistema"
		"Imp. protezione"
		"Copia predef."
		"Bilanciamento colore copia"
		"Impostazioni copiatura"
		"Scansione predef."
		"Fax predef."
		"Impostazioni fax"
	"Manutenzione stampante"	"Densità carta"
		"Registra rullo di trasferimento"
		"Registra fusore"
		"Registrazione automatica"
		"Regolazioni registrazione colore"
		"Pulizia developer"
		"Registra altitudine"
		"Ripr. predef."
		"Toner non Dell"
		"Impostazioni orologio"
		"Personalizzazione collegamento Web"

"Impostazioni server di stampa"	"Rapporti server di stampa"	"Pagina di configurazione server di stampa"
		"Pagina di configurazione avvisi e-mail"
	"Impostazioni server di stampa"	"Informazioni di base"
		"Impostazioni porta"
		"LAN wireless (solo Dell C1765nfw Color Multifunction Printer)"*1
		"TCP/IP"
		"Avviso e-mail"
		"Bonjour (mDNS)"
		"SNMP"
		"Scansione su PC"
	"Ripristina server di stampa"	
"Protezione"	"Imposta password"	
	"Filtro IP (IPv4)"	
"Stampa volume"		"Stampa volume"
"Rubrica indirizzi"	"Fax/E-mail"	"Rubrica indirizzi - Pagina superiore"
		"Rubrica indirizzi (Conferma/Modifica, Crea)"
		"Rubrica indirizzi (Cancella)"
		"Gruppo FAX - Pagina superiore"
		"Gruppo FAX (Conferma/Modifica, Crea)"
		"Gruppo FAX (Cancella)"
		"Gruppo e-mail - Pagina superiore"
		"Gruppo e-mail (Conferma/Modifica, Crea)"
		"Gruppo e-mail (Cancella)"
		"Impostazione e-mail predef."
	"Indirizzo Server"	"Indirizzo server - Pagina superiore"
		"Indirizzo server (Conferma/Modifica, Crea)"
		"Indirizzo server (Cancella)"
"Impostazioni vassoio"		
*1 Questa voce è presente esclusivamente quando la stampante è connessa a una rete wireless.		

Stato della stampante

Il menu **Stato stampante** consente di verificare lo stato dei materiali di consumo, dell'hardware e delle specifiche della stampante.

Le pagine che seguono sono visualizzate nel menu **Stato stampante**.

Stato della stampante

Funzione:

Permette di verificare lo stato dei materiali di consumo e dei vassoi.

Valori:

Livello cartuccia toner ciano		Visualizza la percentuale di toner rimanente in ciascuna cartuccia del toner. Quando una cartuccia è vuota viene visualizzato un messaggio. Il testo <i>Chiamare o ordinare</i> rimanda al sito Web Dell Printer Supplies.	
Livello cartuccia toner magenta			
Livello cartuccia toner giallo			
Livello cartuccia toner nero			
Vassoi carta	Stato	Pronto	Indica che c'è carta nel vassoio, in quantità non specificata.
		Aggiungere carta	Indica che non c'è carta nel vassoio.
	Capacità		Mostra la capacità massima del vassoio della carta.
	Formato		Mostra i formati della carta nel vassoio.
Vassoio di uscita	Stato	OK	Indica che il vassoio è disponibile.
	Capacità		Mostra la capacità massima del vassoio di uscita.
Coperchio	Stato	Chiuso	Indica che il coperchio è chiuso.
		Aperto	Indica che il coperchio è aperto.
Tipo di stampante		Mostra il tipo di stampante. Normalmente viene visualizzato Laser a colori .	
Velocità di stampa		Mostra la velocità di stampa.	

Eventi stampante

Funzione:

Quando si verificano errori della stampante come *Carta esaurita* o *Coperchio post. aperto*, i dettagli di tutti gli allarmi o indicatori d'errore vengono visualizzati nella pagina **Eventi stampante**.

Valori:

Posizione	Mostra la posizione in cui si è verificato il problema.
Dettagli	Mostra i dettagli dell'errore.

Informazioni stampante

Funzione:

Visualizzare le informazioni di sistema della stampante. Questa pagina può essere visualizzata anche facendo clic su **Informazioni stampante** nel frame di sinistra.

Valori:

Numero di codice servizio Dell		Mostra il numero di codice del servizio assistenza di Dell.
Numero di codice risorsa		Mostra il numero di codice impresso sull'etichetta della stampante ai fini di inventario.
Numero di serie stampante		Mostra il numero di serie della stampante.
Capacità di memoria		Mostra la capacità di memoria.
Velocità processore		Mostra la velocità di elaborazione.
Livelli di revisione stampante	Versione firmware	Mostra la versione del controller.
	Versione firmware di rete	Mostra la versione della scheda di rete.

Lavori stampante

Il menu **Lavori stampante** contiene informazioni sulle pagine **Elenco lavori** e **Lavori completati**. Queste pagine mostrano i dettagli di stato riguardanti ciascun protocollo o processo di stampa.

Elenco lavori

Funzione:

Consente di confermare che i processi sono in corso di elaborazione. Fare clic su **Aggiorna** per aggiornare la schermata.

Valori:

ID		Mostra l'identificativo del lavoro.
Nome Lavoro		Mostra il nome del file del processo in stampa.
Titolare		Mostra il nome del titolare del lavoro di stampa.
Nome host		Mostra il nome del computer host.
Stato lavoro		Mostra lo stato del processo in stampa.
Tipo lavoro		Mostra il tipo di lavoro di stampa.
I/F host		Mostra lo stato dell'interfaccia host.
Ora invio lavoro		Mostra la data in cui il processo di stampa è stato inviato.

Lavori completati

Funzione:

Permette di controllare i lavori terminati. Vengono visualizzati gli ultimi 20 lavori. Fare clic su **Aggiorna** per aggiornare la schermata.

Valori:

ID		Mostra l'identificativo del lavoro.
Nome Lavoro		Mostra il nome del file del lavoro.
Titolare		Mostra il nome del titolare del lavoro di stampa.
Nome host		Mostra il nome del computer host.
Risultato di uscita		Mostra lo stato del lavoro di stampa.
Tipo lavoro		Mostra il tipo di lavoro di stampa.
N. impressioni		Mostra il numero totale delle pagine del lavoro di stampa.

N. di fogli	Mostra il numero totale dei fogli utilizzati dal lavoro di stampa.
I/F host	Mostra lo stato dell'interfaccia host.
Ora invio lavoro	Mostra la data in cui il lavoro di stampa è stato inviato.

Impostazioni stampante

Il menu **Impostazioni stampante** consente di visualizzare il **Rapporto impostazioni stampante** e di configurare le impostazioni della stampante.

Nella parte superiore della sezione di destra sono presenti le schede seguenti.

Rapporto impostazioni stampante

La scheda **Rapporto impostazioni stampante** include le pagine **Impostazioni Menu** e **Rapporti**.

Impostazioni Menu

Funzione:

Visualizzare le impostazioni attuali della stampante.

Valori:

Impostazioni di sistema	Timer risparmio energetico - Modalità 1	Mostra il tempo che deve trascorrere prima che la stampante entri in Timer risparmio energetico - Modalità 1 dopo aver completato un lavoro.
	Timer risparmio energetico - Modalità 2	Mostra il tempo che deve trascorrere prima che la stampante passi da Timer risparmio energetico - Modalità 1 a Timer risparmio energetico - Modalità 2.
	Ripristino automatico	Mostra il tempo che deve trascorrere prima che la stampante reimposti automaticamente i valori predefiniti delle impostazioni dei processi di copia, scansione o fax nel pannello operatore quando non vengono effettuate ulteriori impostazioni.
	Segnale selezione pannello	Mostra il volume del segnale acustico emesso quando l'immissione dal pannello operatore è corretta. No indica che il tono è disabilitato.
	Segnale avviso pannello	Mostra il volume del segnale acustico emesso quando l'immissione dal pannello operatore non è corretta. No indica che il tono è disabilitato.
	Segnale lavoro	Mostra il volume del segnale acustico emesso quando un lavoro viene completato. No indica che il tono è disabilitato.
	Segnale avviso	Mostra il volume del segnale acustico emesso quando si verifica un problema. No indica che il tono è disabilitato.
	Segnale carta esaurita	Mostra il volume del segnale acustico emesso quando la stampante esaurisce la carta. No indica che il tono è disabilitato.
	Segnale eliminazione automatica	Mostra il volume del segnale acustico emesso 5 secondi prima che la stampante esegua l'eliminazione automatica. No indica che il tono è disabilitato.
	Tutti i segnali	Mostra il volume di tutti i segnali acustici. No indica che tutti i segnali acustici sono disabilitati.
	Timeout lavoro	Visualizza il tempo che la stampante attende per la ricezione di dati dal computer.
Lingua pannello	Visualizza la lingua utilizzata sul pannello operatore.	

	Disabilita stampa con i formati carta più grandi	Visualizza se disabilitare la stampa quando il formato della carta impostato nel driver della stampante non corrisponde a quello impostato nel vassoio (la carta impostata nel vassoio è più grande).
	Stampa reg. autom.	Mostra se generare automaticamente un rapporto della cronologia dei lavori dopo 20 lavori.
	mm/pollici	Visualizza l'unità di misura predefinita visualizzata dopo il valore numerico sul pannello operatore.
Imp. protezione	Imp. blocco pannello	Mostra se limitare l'accesso a Menu Amm.in. con una password.
	Scarica software	Visualizza se abilitare il download degli aggiornamenti firmware.
	Imp. blocco servizio copia	Mostra se abilitare il servizio Copia o richiedere una password per utilizzare il servizio.
	Impostazione blocco servizio scansione	Mostra se abilitare il servizio Scansione o richiedere una password per utilizzare il servizio.
	Impostazione blocco servizio fax	Mostra se abilitare il servizio Fax o richiedere una password per utilizzare il servizio.
	Stampa da USB	Mostra se abilitare il servizio Stampa USB o richiedere una password per utilizzare il servizio.
	Imp.ricez. protetta	Mostra se richiedere una password per stampare fax in arrivo.
Copia predef.	Colore	Mostra se creare copie a colori o in bianco e nero.
	Riduci/Ingrandisci	Mostra il rapporto di ingrandimento o riduzione predefinito per la copia.
	Tipo originale	Mostra il tipo di documento predefinito.
	Formato doc.	Mostra il formato di documento predefinito.
	Più chiaro/Più scuro	Mostra il livello di densità della copia predefinita.
	Nitidezza	Mostra il livello di nitidezza predefinito.
	Esposizione automatica	Mostra se eliminare lo sfondo dell'originale per migliorare il testo nella copia.
Bilanciamento colore copia	Bilanc. colore (rosso)	Mostra il livello di bilanciamento colore del rosso.
	Bilanc. colore (verde)	Mostra il livello di bilanciamento colore del verde.
	Bilanc. colore (blu)	Mostra il livello di bilanciamento colore del blu.
	Bilanciamento grigio	Mostra il livello di bilanciamento del grigio.
Impostazioni copiatura	Immagini multiple	Mostra se attivare la funzione Immagini multiple.
	Fascicolate	Mostra se ordinare il lavoro di copia.
	Margine superiore/inferiore	Mostra il valore dei margini superiore e inferiore.
	Margine sinistro/destro	Mostra il valore dei margini destro e sinistro.
	Margine centrale	Mostra il valore del margine centrale.
Scansione predef.	Formato file	Mostra il formato file in cui salvare l'immagine digitalizzata.
	Colore	Mostra se creare scansioni a colori o in bianco e nero.
	Risoluzione	Mostra la risoluzione predefinita per la scansione.
	Formato doc.	Mostra il formato di documento predefinito.
	Più chiaro/Più scuro	Mostra il livello di densità predefinito per la scansione.
	Nitidezza	Mostra il livello di nitidezza predefinito.
	Esposizione automatica	Mostra se eliminare lo sfondo dell'originale per migliorare il testo nell'immagine digitalizzata.

	Margine superiore/inferiore	Mostra il valore dei margini superiore e inferiore.
	Margine sinistro/destro	Mostra il valore dei margini destro e sinistro.
	Margine centrale	Mostra il valore del margine centrale.
	Formato file TIFF	Mostra il formato file TIFF; TIFF V6 o TTN2.
	Compressione immagine	Mostra il livello di compressione delle immagini.
	Dim. max e-mail	Mostra la dimensione massima delle e-mail che possono essere inviate.
Fax predef.	Risoluzione	Mostra il livello di risoluzione da utilizzare per la trasmissione fax.
	Più chiaro/Più scuro	Mostra il livello di densità predefinito da utilizzare per la trasmissione fax.
	Invio ritardato	Mostra l'ora di avvio della trasmissione fax.
Impostazioni fax	Modo ricezione	Mostra la modalità di ricezione dei fax.
	Ricezione automatica Fax	Mostra l'intervallo dopo il quale la stampante entra in modalità di ricezione fax dopo la ricezione di una chiamata in arrivo.
	Ricezione automatica Tel/Fax	Mostra l'intervallo dopo il quale la stampante entra in modalità di ricezione fax dopo che il telefono esterno riceve una chiamata in arrivo.
	Ricezione automatica Segreteria telefonica/Fax	Mostra l'intervallo dopo il quale la stampante entra in modalità di ricezione fax dopo che la segreteria telefonica esterna riceve una chiamata in arrivo.
	Monitor linea	Mostra il volume del monitor linea, che monitora una trasmissione tramite l'altoparlante interno finché non viene stabilita una connessione.
	Volume tono squillo	Mostra il volume del tono dello squillo, che indica che una chiamata in arrivo è una chiamata telefonica tramite l'altoparlante interno quando Modo ricezione è impostato su Tel/Fax .
	Tipo linea	Mostra il tipo di linea.
	Toni/Impulsi	Mostra il tipo di composizione.
	Ritardo rinvio	Mostra l'intervallo tra i tentativi di trasmissione.
	Tentativi rielezione	Mostra il numero di tentativi di rielezione.
	Ritardo rielezione	Mostra l'intervallo tra i tentativi di rielezione.
	Configurazione fax indesiderati	Mostra se rifiutare i fax inviati da numeri indesiderati.
	Ricezione remota	Mostra se ricevere i fax premendo un codice di ricezione remota sul telefono esterno.
	Tono ricezione remota	Mostra il codice di ricezione remota per l'avvio della Ricezione remota.
	Intestazione fax	Mostra se stampare le informazioni sul mittente nelle intestazioni dei fax.
	Nome intestazione fax	Mostra il nome del mittente che deve essere stampato sull'intestazione dei fax.
	Numero fax	Mostra il numero di fax che deve essere stampato sull'intestazione dei fax.
	Pagina copertina fax	Mostra se allegare una copertina ai fax.
	Percorso DRPD	Mostra l'impostazione della funzionalità di riconoscimento dello squillo (DRPD).

	Inoltro fax inv.	Mostra se inoltrare i fax in arrivo a una destinazione specificata.
	Numero fax inoltrato	Mostra il numero di fax della destinazione a cui i fax in arrivo devono essere inoltrati.
	Composizione prefisso	Mostra se impostare un numero di composizione prefisso.
	N. selez. prefisso	Mostra un numero di selezione prefisso. Questo numero viene composto prima dell'avvio di qualsiasi numero di composizione automatica.
	Ignora formato	Mostra se scartare testo o immagini nella parte inferiore di una pagina di un fax quando l'intera pagina non può essere contenuta nella carta in uscita.
	ECM	Mostra se abilitare la modalità ECM (Error Correction Mode).
	Velocità modem	Mostra la velocità del modem fax.
	Attività fax	Mostra se stampare automaticamente un rapporto di attività fax dopo ogni 50 comunicazioni fax in entrata e in uscita.
	Trasm. fax	Mostra se stampare un report sulla trasmissione dopo ogni trasmissione fax o solo quando si verifica un errore.
	Trasmissione fax	Mostra se stampare un report sulla trasmissione dopo ogni trasmissione fax a più destinazioni o solo quando si verifica un errore.
	Protocollo fax	Mostra se stampare un report sul protocollo monitor dopo ogni trasmissione fax o solo quando si verifica un errore.
	Paese	Mostra il paese in cui viene utilizzata la stampante.
Densità carta	Standard	Mostra la densità della carta per la carta standard.
	Etichetta	Mostra la densità della carta per le etichette.
Registra rullo di trasferimento	Standard	Mostra l'impostazione di tensione del rullo di trasferimento per la carta standard.
	Standard spessa	Mostra l'impostazione di tensione del rullo di trasferimento per la carta standard spessa.
	Copertine	Mostra l'impostazione di tensione del rullo di trasferimento per le copertine.
	Etichetta	Mostra l'impostazione di tensione del rullo di trasferimento per le etichette.
	Patinata	Mostra l'impostazione di tensione del rullo di trasferimento per la carta patinata.
	Riciclata	Mostra l'impostazione di tensione del rullo di trasferimento per la carta riciclata.
	Busta	Mostra l'impostazione di tensione del rullo di trasferimento per le buste.

Registra fusore	Standard	Mostra l'impostazione di temperatura del fusore per la carta comune.
	Standard spessa	Mostra l'impostazione di temperatura del fusore per la carta spessa.
	Copertine	Mostra l'impostazione di temperatura del fusore per la carta utilizzata per le copertine.
	Etichetta	Mostra l'impostazione di temperatura del fusore per le etichette.
	Patinata	Mostra l'impostazione di temperatura del fusore per la carta patinata.
	Riciclata	Mostra l'impostazione di temperatura del fusore per la carta riciclata.
	Busta	Mostra l'impostazione di temperatura del fusore per le buste.
Registrazione automatica		Mostra se effettuare oppure no la regolazione automatica della registrazione del colore.
Registra altitudine		Mostra l'altitudine del luogo di installazione della stampante.
Toner non Dell		Mostra se utilizzare una cartuccia toner di un altro produttore.
Impostazioni orologio	Formato data	Mostra il formato data predefinito.
	Formato ora	Mostra il formato ora predefinito; 24 ore o 12 ore .
	Fuso orario	Mostra il fuso orario predefinito.
	Imposta data	Mostra l'impostazione della data.
	Imposta ora	Mostra l'impostazione dell'ora.
Personalizzazione collegamento Web	Seleziona URL riordini	Mostra un collegamento utilizzato per ordinare i materiali di consumo, cui si può accedere da Ordinare i materiali di consumo a: nella sezione di sinistra.
	Regolare	Mostra il normale indirizzo URL (http://accessories.us.dell.com/sna) cui è possibile collegarsi per Ordinare i materiali di consumo a: nella sezione di sinistra.
	Premier	Mostra l'indirizzo URL privilegiato (http://premier.dell.com) cui è possibile collegarsi per Ordinare i materiali di consumo a: nella sezione di sinistra.
Impostazioni vassoio	Tipo di carta MPF	Mostra l'impostazione di tipo di carta dell'MPF.
	Formato carta MPF	Mostra l'impostazione di formato di carta dell'MPF.
	Form. pers. MPF - Y	Mostra la lunghezza del formato carta personalizzato caricato nell'MPF.
	Form. pers. MPF - X	Mostra la larghezza del formato carta personalizzato caricato nell'MPF.
	Visualizza popup	Mostra se visualizzare un menu a scomparsa che suggerisce all'utente di impostare il Tipo di carta e il Formato carta quando la carta viene caricata nell'MPF.

Rapporti

Funzione:

Stampare le informazioni sulle impostazioni e sulla cronologia della stampante.

Valori:

Impostazioni di sistema	Fare clic sul pulsante Avvia per stampare la pagina delle impostazioni del sistema.
Impostazioni pannello	Fare clic su Avvia per stampare la pagina delle impostazioni del sistema.
Cronologia lavori	Fare clic su Avvia per stampare il rapporto della cronologia dei lavori.
Cronologia errori	Fare clic su Avvia per stampare il rapporto della cronologia degli errori.
Rubrica indirizzi	Fare clic su Avvia per stampare il rapporto della rubrica indirizzi.
Pagina di prova colori	Fare clic su Avvia per stampare la pagina di prova dei colori.

Impostazioni stampante

La scheda **Impostazioni stampante** contiene le pagine **Impostazioni di sistema**, **Imp. protezione**, **Copia predef.**, **Bilanciamento colore copia**, **Impostazioni copiatura**, **Scansione predef.**, **Fax predef.** e **Impostazioni fax**.

Impostazioni di sistema

Funzione:

Consente di configurare le impostazioni di base della stampante.

Valori:

Timer risparmio energetico - Modalità 1* ¹	Specifica il tempo che deve trascorrere prima che la stampante passi a Timer risparmio energetico - Modalità 1 dopo aver completato un lavoro.
Timer risparmio energetico - Modalità 2	Specifica il tempo che deve trascorrere prima che la stampante passi da Timer risparmio energetico - Modalità 1 a Timer risparmio energetico - Modalità 2.
Ripristino automatico	Specifica il tempo che deve trascorrere prima che la stampante reimposti automaticamente i valori predefiniti delle impostazioni dei processi di copia, scansione o fax nel pannello operatore quando non vengono modificate ulteriori impostazioni.
Segnale selezione pannello	Imposta il volume del segnale acustico emesso quando l'immissione dal pannello operatore è corretta o disattiva il segnale.
Segnale avviso pannello	Imposta il volume del segnale acustico emesso quando l'immissione dal pannello operatore non è corretta o disattiva il segnale.
Segnale lavoro	Imposta il volume del segnale acustico emesso quando un lavoro viene completato o disabilita il segnale.
Segnale avviso	Imposta il volume del segnale acustico emesso quando si verifica un problema o disattiva il segnale.
Segnale carta esaurita	Imposta il volume del segnale acustico emesso quando la stampante ha esaurito la carta o disattiva il segnale.
Segnale eliminazione automatica	Imposta il volume del segnale acustico emesso 5 secondi prima che la stampante esegua l'eliminazione automatica o disattiva il segnale.
Tutti i segnali	Imposta il volume di tutti i segnali acustici o disattiva tutti i segnali acustici.
Timeout lavoro	Consente di specificare il tempo che la stampante attenderà per la ricezione di dati dal computer. Il lavoro viene cancellato se si supera questo tempo.
Lingua pannello	Imposta la lingua da utilizzare sullo schermo del pannello operatore.

Disabilita stampa con i formati carta più grandi*2	Specifica se stampare lavori nel caso la carta sistemata nel vassoio della stampante sia più grande del formato carta impostato nel driver di stampa (il formato carta deve corrispondere).
Stampa reg. autom. mm/pollici*3	Specifica se stampare la cronologia dei lavori dopo 20 lavori. Specifica l'unità di misura visualizzata dopo il valore numerico sul pannello operatore.

*1 Inserire 5 in **Timer risparmio energetico - Modalità 1** per portare la stampante in modalità Timer economizz. cinque minuti dopo aver completato un lavoro. In questo modo si consuma meno corrente, ma serve più tempo di riscaldamento per la stampante. Inserire 5 se la stampante condivide lo stesso circuito elettrico dell'illuminazione della stanza e si nota un abbassamento dell'illuminazione. Scegliere un valore alto se la stampante viene utilizzata costantemente. Nella maggior parte dei casi, un valore elevato comporta un tempo minimo di riscaldamento della stampante. Per ottimizzare il rapporto tra risparmio di energia e tempi di riscaldamento brevi, impostare un valore compreso tra 5 e 30 minuti per la modalità Timer risparmio energetico. La stampante torna automaticamente alla modalità di attesa dalla modalità Timer risparmio energetico quando riceve dati dal computer. È possibile riattivare la modalità di attesa della stampante anche premendo un qualsiasi pulsante sul pannello operatore.

*2 L'opzione **Disabilita stampa con i formati carta più grandi** è disponibile solo nel **Dell Printer Configuration Web Tool** e in **Strumenti**.

*3 L'impostazione predefinita di **mm/pollici** varia a seconda delle impostazioni predefinite di fabbrica specifiche di ogni paese.

Imp. protezione

Blocco pannello

Funzione:

Consente di limitare l'accesso al Menu **Admin.** con una password e di impostare o modificare questa password.



NOTA: Questo menu imposta la password di blocco del pannello operatore. Quando si modifica la password di **Dell Printer Configuration Web Tool**, fare clic su **Imposta password** nella sezione di sinistra e immettere la password.

Valori:

Imp. blocco pannello	Limita l'accesso a Menu Admin. con una password.
Nuova password	Imposta la password richiesta per accedere a Menu Admin.
Conferma password	Digitare la nuova password per confermarla.

Scarica software

Funzione:

Impostare se abilitare il download degli aggiornamenti firmware.

Funzione abilitata

Funzione:

Consente di abilitare i servizi mediante una password e permette all'utente di modificarla.



NOTA: Questo menu imposta una password per limitare l'accesso ai servizi Copia, Scansione, Fax e Stampa USB. Quando si modifica la password per **Dell Printer Configuration Web Tool**, fare clic su **Imposta password** nella sezione di sinistra e impostare la password.

Valori:

Imp. blocco servizio copia	Consente di impostare una password per la funzione di servizio Copia.
Impostazione blocco servizio scansione	Consente di impostare una password per la funzione di servizio Scansione.
Impostazione blocco servizio fax	Consente di impostare una password per la funzione di servizio Fax.
Stampa da USB	Consente di impostare una password per la funzione di servizio Stampa USB.
Nuova password	Imposta una password necessaria per utilizzare i servizi Copia, Scansione, Fax e Stampa USB.
Conferma password	Digitare la nuova password per confermarla.

Ricezione protetta

Funzione:

Consente di impostare una password per proteggere i fax in arrivo. Quando la funzionalità Ricezione protetta è abilitata, la stampante memorizza i fax in arrivo e li stampa quando viene immessa la password corretta nel pannello operatore.



NOTA: Questo menu imposta una password per bloccare la stampa di un fax in arrivo. Quando si modifica la password di **Dell Printer Configuration Web Tool**, fare clic su **Imposta password** nella sezione di sinistra e immettere la password.

Valori:

Imp.ricez. protetta	Consente di impostare una password per proteggere i fax in arrivo.
Nuova password	Imposta una password richiesta per stampare i fax in arrivo.
Conferma password	Digitare la nuova password per confermarla.

Copia predef.

Funzione:

Creare impostazioni di copia predefinite.

Valori:

Colore	Seleziona la modalità per la copia a colori o in bianco e nero.
Riduci/Ingrandisci	Imposta il rapporto di ingrandimento o riduzione predefinito per la copia.
Riduci/Ingrandisci personalizz.	Imposta un rapporto di ingrandimento/riduzione personalizzato su un valore compreso tra 25% e 400% quando Riduci/Ingrandisci è impostata su Personal..
Tipo originale	Imposta la qualità dell'immagine copiata.
Formato doc.	Imposta il formato del documento predefinito.
Più chiaro/Più scuro	Imposta il livello di densità predefinito per la copia.
Nitidezza	Imposta il livello di nitidezza predefinito.
Esposizione automatica	Imposta se eliminare lo sfondo dell'originale per migliorare il testo nella copia.

Bilanciamento colore copia

Funzione:

Consente di specificare il livello di bilanciamento del colore predefinito.

Valori:

Bilanc. colore (rosso)	Imposta il livello di bilanciamento di colore del rosso.
Bilanc. colore (verde)	Imposta il livello di bilanciamento di colore del verde.
Bilanc. colore (blu)	Imposta il livello di bilanciamento di colore del blu.
Bilanciamento grigio	Imposta il livello di bilanciamento del grigio.

Impostazioni copiatura

Funzione:

Configurare le impostazioni per la copia.



NOTA: I valori contrassegnati da un asterisco (*) sono le impostazioni di menu predefinite.

Valori:

Immagini multiple	No*	Non esegue la stampa di più pagine in un solo foglio.
	Automatico	Riduce automaticamente le pagine originali per stamparle su un solo foglio.
	Manuale	Stampa le pagine originali su un foglio di carta del formato specificato in Riduci/Ingrandisci .
Fascicolate	Imposta se ordinare il lavoro di copia.	
Margine superiore/inferiore	Imposta il valore dei margini superiore e inferiore nell'intervallo compreso tra 0 mm e 50 mm.	
Margine sinistro/destro	Imposta il valore dei margini destro e sinistro nell'intervallo compreso tra 0 mm e 50 mm.	
Margine centrale	Imposta il valore del margine centrale nell'intervallo compreso tra 0 mm e 50 mm.	

Scansione predef.

Funzione:

Creare impostazioni di scansione predefinite.

Valori:

Formato file	Imposta il formato file in cui salvare l'immagine digitalizzata.
Colore	Imposta se digitalizzare a colori o in bianco e nero.
Risoluzione	Imposta la risoluzione predefinita per la scansione.
Formato doc.	Imposta il formato del documento predefinito.
Più chiaro/Più scuro	Imposta il livello di densità predefinito per la scansione.
Nitidezza	Imposta il livello di nitidezza predefinito.
Esposizione automatica	Imposta se eliminare lo sfondo dell'originale per migliorare il testo nell'immagine digitalizzata.
Margine superiore/inferiore	Imposta il valore dei margini superiore e inferiore nell'intervallo compreso tra 0 mm e 50 mm.
Margine sinistro/destro	Imposta il valore dei margini destro e sinistro nell'intervallo compreso tra 0 mm e 50 mm.
Margine centrale	Imposta il valore del margine centrale nell'intervallo compreso tra 0 mm e 50 mm.
Formato file TIFF	Imposta il formato file TIFF; TIFF V6 o TTN2.
Compressione immagine	Imposta il livello di compressione delle immagini.
Dim. max e-mail	Imposta la dimensione massima delle e-mail che possono essere inviate in un intervallo compreso tra 50 K byte e 16.384 K byte. Il valore predefinito è di 2.048 K byte.

Fax predef.

Funzione:

Creare impostazioni fax predefinite specifiche.



NOTA: I valori contrassegnati da un asterisco (*) sono le impostazioni di menu predefinite.

Valori:

Risoluzione	Standard*	Adatta per i documenti con caratteri di dimensioni normali.
	Fine	Adatta per i documenti che contengono caratteri di piccole dimensioni o linee sottili oppure per i documenti stampati tramite una stampante ad aghi.
	Superfine	Adatta per i documenti che contengono numerosi dettagli. La modalità Superfine è abilitata solo se anche la macchina remota supporta la risoluzione Superfine.
	Ultrafine	Adatta per i documenti che contengono immagini fotografiche.
Più chiaro/Più scuro	Imposta il livello di densità predefinito da utilizzare per la trasmissione fax.	
Invio ritardato	Imposta l'ora di avvio della trasmissione fax quando è necessario inviare un fax a un orario specificato.	

Impostazioni fax

Funzione:

Configurare le impostazioni fax di base.



NOTA: I valori contrassegnati da un asterisco (*) sono le impostazioni di menu predefinite.

Valori:

Modo ricezione	Telefono	La ricezione automatica dei fax è disattivata. È possibile ricevere un fax sollevando il ricevitore del telefono esterno e premendo il codice di ricezione remota.
	Fax*	Riceve automaticamente i fax.
	Telefono/Fax	Quando la stampante riceve un fax in arrivo, il telefono esterno squilla per il tempo specificato in Ricezione automatica Fax/Tel , quindi la stampante riceve automaticamente il fax. Se la chiamata in arrivo non è un fax, la stampante emette un segnale acustico dall'altoparlante interno per indicare che si tratta di una chiamata telefonica.
	Segreteria telefonica/ Fax	La stampante può condividere una linea telefonica con una segreteria telefonica. In questa modalità, la stampante monitora il segnale fax e risponde se rileva segnali fax. Se la comunicazione telefonica utilizza la trasmissione seriale nel paese (Germania, Svezia, Danimarca, Austria, Belgio, Italia, Francia e Svizzera), questa modalità non è supportata.
	DRPD	Prima di utilizzare la funzionalità di riconoscimento dello squillo (DRPD), la società telefonica deve aver installato sulla linea telefonica tale servizio di riconoscimento. Una volta che la società telefonica ha fornito un numero distinto per i fax con uno squillo caratteristico, configurare il fax per il monitoraggio di tale squillo.
Ricezione automatica Fax	Imposta l'intervallo di tempo in cui la stampante entra in modalità di ricezione fax dopo avere ricevuto una chiamata.	
Ricezione automatica Tel/Fax	Imposta l'intervallo dopo il quale la stampante entra in modalità di ricezione fax dopo che il telefono esterno riceve una chiamata in arrivo.	

Ricezione automatica Segreteria telefonica/Fax	Imposta l'intervallo dopo il quale la stampante entra in modalità di ricezione fax dopo che la segreteria telefonica esterna riceve una chiamata in arrivo.
Monitor linea	Imposta il volume del monitor linea, che monitora una trasmissione tramite l'altoparlante interno finché non viene stabilita una connessione.
Volume tono squillo	Imposta il volume della suoneria che indica che la chiamata in arrivo è una chiamata telefonica tramite l'altoparlante interno quando Modo ricezione è impostato su Tel/fax .
Tipo linea	Imposta il tipo di linea.
Toni/Impulsi	Imposta il tipo di composizione.
Ritardo rinvio	Specifica l'intervallo tra i tentativi di trasmissione.
Tentativi rielezione	Specifica il numero di tentativi di rielezione da effettuare quando il numero di fax di destinazione è occupato. Se si immette 0, la stampante non effettuerà alcun tentativo di ricomposizione del numero occupato.
Ritardo rielezione	Specifica l'intervallo tra i tentativi di rielezione.
Configurazione fax indesiderati	Imposta se respingere i fax inviati da numeri indesiderati, accettando fax solo dai numeri registrati nella rubrica indirizzi.
Ricezione remota	Imposta se ricevere i fax premendo un codice di ricezione remota sul telefono esterno.
Tono ricezione remota	Specifica il codice di ricezione remota a due cifre per l'avvio della Ricezione remota .
Intestazione fax	Imposta se stampare le informazioni sul mittente nelle intestazioni dei fax.
Nome intestazione fax	Imposta il nome del mittente che deve essere stampato sull'intestazione dei fax. È possibile inserire fino a 30 caratteri alfanumerici.
Numero fax	Imposta il numero di fax della stampante che verrà stampato nelle intestazioni dei fax.
Pagina copertina fax	Imposta se allegare una copertina ai fax.
Percorso DRPD	Configura l'impostazione DRPD da Modello 1 a Modello 7 . DRPD è un servizio fornito da alcune società telefoniche.
Inoltro fax inv.	Imposta se inoltrare i fax in arrivo a una destinazione specificata.
Numero fax inoltrato	Specifica il numero fax della destinazione a cui vengono inoltrati i fax in arrivo.
Composizione prefisso	Specifica se impostare un numero di composizione prefisso.
N. selez. prefisso	Imposta un numero di composizione prefisso composto da un massimo di cinque cifre. Questo numero viene composto prima dell'avvio di qualsiasi numero di composizione automatica. È utile per l'accesso a Private Automatic Branch Exchange (PABX).
Ignora formato	Imposta se scartare testo o immagini nella parte inferiore di una pagina fax quando l'intera pagina non può essere contenuta nella carta in uscita. La selezione di Riduzione automatica riduce automaticamente la pagina fax per adattarla alla carta in uscita e non elimina testo o immagini nella parte inferiore della pagina.
ECM	Imposta se attivare ECM. Per utilizzare ECM, anche le macchine remote devono supportare l'ECM.
Velocità modem	Specifica la velocità del modem fax quando si verifica un errore di trasmissione o di ricezione del fax.
Attività fax	Imposta se stampare automaticamente un report attività fax dopo ogni 50 comunicazioni fax in entrata e in uscita.
Trasm. fax	Imposta se stampare un report sulla trasmissione dopo ogni trasmissione fax o solo quando si verifica un errore.
Trasmissione fax	Imposta se stampare un report sulla trasmissione dopo ogni trasmissione fax a più destinazioni o solo quando si verifica un errore.
Protocollo fax	Imposta se stampare un report sul monitor protocollo dopo ogni trasmissione fax o solo quando si verifica un errore.
Paese	Imposta il paese in cui viene utilizzata la stampante.

Manutenzione stampante

La scheda Manutenzione stampante contiene le pagine **Densità carta**, **Registra rullo di trasferimento**, **Registra fusore**, **Registrazione automatica**, **Regolazione registrazione colore**, **Pulizia developer**, **Registra altitudine**, **Ripr. predef.**, **Toner non Dell**, **Impostazioni orologio** e **Personalizzazione collegamento Web**.

Densità carta

Funzione:

Specifica la densità della carta.

Valori:

Standard	Imposta la densità della carta per la carta comune.
Etichetta	Imposta la densità della carta per le etichette.

Registra rullo di trasferimento

Funzione:

Specificare le impostazioni della tensione ottimali di stampa per il rullo di trasferimento. Per ridurre la tensione, specificare valori negativi. Per aumentare la tensione, specificare valori positivi.

I valori predefiniti possono non garantire i risultati migliori in tutti i tipi di carta. Se sono presenti delle chiazze sulle stampe, provare ad aumentare la tensione. Se sono presenti delle macchie bianche sulle stampe, provare a ridurre la tensione.



NOTA: La qualità di stampa varia in funzione dei valori impostati per questa voce.

Valori:

Standard	Regola le impostazioni della tensione di riferimento del rullo di trasferimento per la carta standard nell'intervallo da -3 a 3.
Standard spessa	Regola le impostazioni della tensione di riferimento del rullo di trasferimento per la carta standard spessa nell'intervallo da -3 a 3.
Copertine	Regola le impostazioni della tensione di riferimento del rullo di trasferimento per le copertine nell'intervallo da -3 a 3.
Etichetta	Regola le impostazioni della tensione di riferimento del rullo di trasferimento per le etichette nell'intervallo da -3 a 3.
Patinata	Regola le impostazioni della tensione di riferimento del rullo di trasferimento per la carta patinata nell'intervallo da -3 a 3.
Riciclata	Regola l'impostazione della tensione di riferimento del rullo di trasferimento per la carta riciclata nell'intervallo da -3 a 3.
Busta	Regola le impostazioni della tensione di riferimento del rullo di trasferimento per le buste nell'intervallo da -3 a 3.

Registra fusore

Funzione:

Specificare le impostazioni di temperatura ottimali di stampa per il fusore. Per ridurre la temperatura, specificare valori negativi. Per aumentare la temperatura, specificare valori positivi.

I valori predefiniti possono non garantire i risultati migliori in tutti i tipi di carta. Se le stampe risultano arricciate, provare a ridurre la temperatura. Quando il toner non si fissa correttamente sulla carta, provare ad aumentare la temperatura.



NOTA: La qualità di stampa varia in funzione dei valori impostati per questa voce.

Valori:

Standard	Regola le impostazioni di temperatura del fusore per la carta semplice nell'intervallo tra -3 e 3.
Standard spessa	Regola le impostazioni di temperatura del fusore per la carta semplice spessa nell'intervallo tra -3 e 3.
Copertine	Regola le impostazioni di temperatura del fusore per le copertine nell'intervallo tra -3 e 3.
Etichetta	Regola le impostazioni di temperatura del fusore per le etichette nell'intervallo tra -3 e 3.
Patinata	Regola le impostazioni di temperatura del fusore per la carta patinata nell'intervallo tra -3 e 3.
Riciclata	Regola le impostazioni di temperatura del fusore per la carta riciclata nell'intervallo tra -3 e 3.
Busta	Regola le impostazioni di temperatura del fusore per le buste nell'intervallo tra -3 e 3.

Registrazione automatica

Funzione:

Specificare se effettuare oppure no la regolazione automatica della registrazione del colore.

Regolazioni registrazione colore

Funzione:

Consente di regolare manualmente la registrazione del colore.

La regolazione della registrazione colore deve essere eseguita durante la configurazione iniziale della stampante o quando questa viene spostata.



NOTA: La funzione **Regolazioni registrazione colore** può essere configurata quando **Registrazione automatica** è impostata su **No**.

Valori:

Correzione automatica	Fare clic su Avvia per correggere automaticamente la registrazione del colore.
Regolazione registrazione colore 1 (laterale)	Specifica singolarmente i valori di regolazione del colore laterale (perpendicolare alla direzione di alimentazione della carta) per G (Giallo), M (Magenta), C (Ciano) nell'intervallo da -5 a +5.
Regolazione registrazione colore 2 (elaborazione)	Specifica singolarmente i valori di regolazione del colore di elaborazione (direzione di alimentazione della carta) per LY (Sinistra giallo), LM (Sinistra magenta), LC (Sinistra ciano), RY (Destra giallo), RM (Destra magenta) e RC (Destra ciano) nell'intervallo da -5 a +5.

Pulizia developer

Funzione:

Per far ruotare il motore del developer e agitare una cartuccia del toner, allo scopo di esaurire una cartuccia quando è necessario sostituirla prima del termine naturale della sua durata o per agitare il toner in una nuova cartuccia.

Valori:

Pulizia developer	Fare clic su Avvia per agitare il toner nella cartuccia.
Aggiornamento toner giallo	Fare clic su Avvia per pulire il toner nella cartuccia del toner giallo.
Aggiornamento toner magenta	Fare clic su Avvia per pulire il toner nella cartuccia del toner magenta.
Aggiornamento toner ciano	Fare clic su Avvia per pulire il toner nella cartuccia del toner ciano.
Aggiornamento toner nero	Fare clic su Avvia per pulire il toner nella cartuccia del toner nero.

Registra altitudine

Funzione:

Impostare l'altitudine del luogo in cui è stata installata la stampante.

Il sistema di scaricamento/caricamento del conduttore fotografico varia in funzione della pressione barometrica. Le regolazioni vengono eseguite specificando l'altitudine della località in cui viene utilizzata la stampante.



NOTA: Un'impostazione di regolazione dell'altitudine erranea comporta scarsa qualità di stampa e indicazione errata del toner rimanente.



NOTA: I valori contrassegnati da un asterisco (*) sono le impostazioni di menu predefinite.

Valori:

0 metri*	Specifica l'altezza del punto in cui la stampante viene installata.
1.000 metri	
2.000 metri	
3.000 metri	

Ripr. predef.

Funzione:

Inizializzare la memoria non-volatile (NVM) per i parametri di sistema o per i dati della rubrica indirizzi. Dopo aver eseguito questa funzione e riavviato la stampante, tutti i parametri dei menu o i dati vengono reimpostati sui valori predefiniti.

Valori:

Ripr. predef. e riavvia stampante	Fare clic su Avvia per inizializzare i parametri di sistema.
Ripristina sezione utente predefinita (fax)	Fare clic sul pulsante Avvia per inizializzare le voci relative ai numeri di fax nella Rubrica indirizzi.
Ripristina sezione utente predefinita (scans.)	Fare clic sul pulsante Avvia per inizializzare le voci relative agli indirizzi e-mail e agli indirizzi server nella Rubrica indirizzi.

Toner non Dell

Funzione:

Utilizzare una cartuccia toner di un altro produttore.

 **NOTA:** L'uso di cartucce di toner non Dell può rendere inutilizzabili alcune funzionalità della stampante, ridurre la qualità di stampa e rendere meno affidabile la stampante. Dell suggerisce di utilizzare solo cartucce toner Dell nuove per la propria stampante. Dell non fornisce garanzia relativamente a problemi legati all'uso di accessori, elementi o componenti non forniti da Dell.

 **NOTA:** Prima di utilizzare cartucce di toner di altri produttori, accertarsi di riavviare la stampante.

Impostazioni orologio

Funzione:

Impostare data e ora e fuso orario locale della stampante.

 **NOTA:** I valori contrassegnati da un asterisco (*) sono le impostazioni di menu predefinite.

Valori:

Formato data ^{*1}	<u>aa/mm/gg</u> <u>mm/gg/aa</u> <u>gg/mm/aa</u>	Specifica il formato della data.
Formato ora	<u>12 ore*</u> <u>24H</u>	Specifica il formato dell'ora.
Fuso orario		Specifica il fuso orario.
Imposta data		Specifica la data corrente.
Imposta ora		Specifica l'ora corrente.

^{*1} L'impostazione predefinita di **Formato data** varia a seconda delle impostazioni predefinite di fabbrica specifiche di ogni paese.

Personalizzazione collegamento Web

Funzione:

Consente di specificare un collegamento utilizzato per ordinare i materiali di consumo, cui si può accedere da **Ordinare i materiali di consumo a:** nella sezione di sinistra.

Valori:

Seleziona URL riordini	Selezionare l'indirizzo Web Regolare o Premier da collegare a Ordinare i materiali di consumo a: nella sezione di sinistra.
Regolare	Mostra il normale indirizzo URL (http://accessories.us.dell.com/sna) cui è possibile collegarsi per Ordinare i materiali di consumo a: nella sezione di sinistra.
Premier	Mostra l'indirizzo URL privilegiato (http://premier.dell.com) cui è possibile collegarsi per Ordinare i materiali di consumo a: nella sezione di sinistra.

Impostazioni server di stampa

Usare il menu **Impostazioni server di stampa** per impostare il tipo di interfaccia stampante e le condizioni necessarie per la comunicazione.

Nella parte superiore della sezione di destra vengono visualizzate le schede seguenti.

Rapporti server di stampa

La scheda Rapporti server di stampa include la Pagina di configurazione server di stampa e la Pagina di configurazione avvisi e-mail.

Pagina di configurazione server di stampa

Funzione:

Permette di verificare le attuali impostazioni del protocollo TCP/IP (Transmission Control Protocol/Internet Protocol) e delle porte di stampa. Su questa pagina è possibile visualizzare solo le impostazioni corrispondenti alle voci. Se si desidera modificare le impostazioni, andare alle pagine della scheda **Impostazioni server di stampa**.

Valori:

Ethernet ^{*1}	Impostazioni Ethernet	Mostra le attuali informazioni sulla velocità di trasmissione Ethernet e le impostazioni duplex.	
	Impostazioni Ethernet correnti	Mostra le attuali impostazioni Ethernet.	
	Indirizzo MAC	Mostra l'indirizzo MAC (Media Access Control) della stampante.	
Wireless ^{*2}	LAN wireless	Visualizza se abilitare la connessione wireless.	
	SSID	Mostra il nome che identifica la rete.	
	Tipo di rete	Mostra se la rete è di tipo Ad hoc o Infrastruttura.	
	Indirizzo MAC	Mostra l'indirizzo MAC delle impostazioni wireless della stampante.	
	Canale di collegamento	Mostra il numero del canale utilizzato per il collegamento.	
	Qualità di collegamento	Mostra la qualità del collegamento.	
	Crittografia	Visualizza il metodo di sicurezza.	
Impostazioni TCP/IP	Chiave di trasmissione	Visualizza la chiave di trasmissione.	
	Nome host	Mostra il nome host.	
	Modalità IP	Mostra la modalità IP utilizzata.	
	IPv4	Modalità Indirizzo IP	Mostra la modalità indirizzo IP.
		Indirizzo IP	Mostra l'indirizzo IP.
		Mask di sottorete	Visualizza la maschera di sottorete.
		Indirizzo gateway	Visualizza l'indirizzo del gateway.
	IPv6	Usa indirizzo manuale	Visualizza l'indirizzo IP manuale.
		Indirizzo manuale	Mostra l'indirizzo IP.
		Indirizzo senza stato 1-3	Visualizza gli indirizzi senza stato (stateless).
		Indirizzo locale collegamento	Visualizza l'indirizzo locale del collegamento.
		Indirizzo gateway manuale	Visualizza l'indirizzo del gateway.
		Configurazione automatica indirizzo gateway	Visualizza l'indirizzo del gateway.

DNS	IPv4	Otteni indirizzo server DNS da DHCP	Mostra se la stampante riceve automaticamente l'indirizzo del server DNS dal server DHCP.
		Indirizzo server DNS manuale	Mostra l'indirizzo del server DNS.
	IPv6	Indirizzo server DNS manuale	Mostra l'indirizzo del server DNS.
LPD	Stato porta	Mostra lo stato della porta.	
	Timeout collegamento	Mostra il periodo di timeout del collegamento.	
Bonjour (mDNS)	Stato porta	Mostra lo stato della porta.	
Port9100	Stato porta	Mostra lo stato della porta.	
	Numero porta	Mostra il numero della porta.	
	Timeout collegamento	Mostra il periodo di timeout del collegamento.	
HTTP	Stato porta	Mostra lo stato della porta.	
	Numero porta	Mostra il numero della porta.	
	Collegamenti simultanei	Mostra il numero di connessioni simultanee ricevute dal client.	
	Timeout collegamento	Mostra il periodo di timeout del collegamento.	
WSD	Stato porta	Mostra lo stato della porta Web Services on Devices (WSD).	
	Numero porta	Mostra il numero della porta WSD.	
	Timeout ricezione	Mostra il periodo di timeout per la ricezione.	
	Notifica timeout	Visualizza il periodo di timeout per la notifica.	
	Numero massimo di TTL	Mostra il numero massimo di TTL.	
	Numero massimo di notifiche	Mostra il numero massimo di notifiche.	
SNMP	Stato porta	Mostra lo stato della porta.	
Client FTP	Timeout collegamento	Mostra il periodo di timeout del collegamento.	
	Modalità FTP passiva	Mostra se attivare la modalità FTP passiva.	
Client SMB	Timeout collegamento	Mostra il periodo di timeout del collegamento.	

*1 Questa voce è disponibile solo quando la stampante è connessa a una rete con collegamento via cavo.

*2 Questa voce è presente esclusivamente quando la stampante è connessa a una rete wireless.

Pagina di configurazione avvisi e-mail

Funzione:

Permette di verificare le impostazioni attuali di SMTP/POP (Simple Mail Transfer Protocol/Post Office Protocol) utilizzate per la funzione e-mail, la funzione Avviso e-mail. Su questa pagina è possibile visualizzare solo le impostazioni corrispondenti alle voci. Se si desidera modificare le impostazioni, andare alle pagine della scheda **Impostazioni server di stampa**.

Valori:

Pagina di configurazione avvisi e-mail	Stato porta	Mostra lo stato della porta.	
	Gateway SMTP primario	Mostra il gateway SMTP primario.	
	Numero porta SMTP	Mostra il numero della porta SMTP.	
	Autenticazione invio e-mail	Mostra il metodo di autenticazione delle e-mail in uscita.	
	Indirizzo server POP3	Mostra l'indirizzo del server POP3.	
	Numero porta POP3	Mostra il numero della porta POP3.	
	Indirizzo risposte	Mostra l'indirizzo di risposta e-mail inviato con ogni avviso e-mail.	
	Connessione server SMTP	Mostra lo stato della connessione al server SMTP.	
Impostazioni avvisi e-mail	Elenco e-mail 1	Mostra gli indirizzi e-mail accettabili per la funzione Avviso e-mail specificati nell' Elenco e-mail 1 .	
	Seleziona avvisi per elenco 1	Avvisi forniture	Mostra lo stato di ricezione degli avvisi tramite e-mail per i materiali di consumo.
		Avvisi gestione carta	Mostra lo stato di ricezione degli avvisi tramite e-mail per la gestione della carta.
		Chiamata di servizio	Mostra lo stato di ricezione degli avvisi tramite e-mail per le richieste di assistenza.
	Elenco e-mail 2	Mostra gli indirizzi e-mail accettabili per la funzione Avviso e-mail specificati nell' Elenco e-mail 2 .	
	Seleziona avvisi per elenco 2	Avvisi forniture	Mostra lo stato di ricezione degli avvisi tramite e-mail per i materiali di consumo.
		Avvisi gestione carta	Mostra lo stato di ricezione degli avvisi tramite e-mail per la gestione della carta.
		Chiamata di servizio	Mostra lo stato di ricezione degli avvisi tramite e-mail per le richieste di assistenza.

Impostazioni server di stampa

La scheda Impostazioni server di stampa contiene le pagine Informazioni di base, Impostazioni porta, LAN wireless, TCP/IP, Avviso e-mail, Bonjour (mDNS), SNMP, Scansione su PC e Ripristina server di stampa.

Informazioni di base

Funzione:

Configurare le informazioni di base della stampante.



NOTA: La funzione **Aggiornamento automatico** ha effetto sul contenuto della sezione superiore, della pagina **Stato stampante**, della pagina **Elenco lavori** e della pagina **Lavori completati**.

Valori:

Impostazioni di sistema	Nome stampante	Specifica il nome della stampante utilizzando massimo 31 caratteri alfanumerici.
	Posizione	Specifica l'ubicazione della stampante (fino a 63 caratteri alfanumerici).
	Contatti	Specifica il nome, il numero e altre informazioni relative all'amministratore della stampante e il centro assistenza (fino a 63 caratteri alfanumerici).
	Indirizzo e-mail amministratore	Specifica l'indirizzo a cui contattare l'amministratore della stampante e il centro assistenza (fino a 63 caratteri alfanumerici).
	Numero di codice risorsa	Inserire il numero di codice impresso sull'etichetta della stampante.
Impostazioni EWS	Aggiornamento automatico	Aggiorna automaticamente i contenuti delle pagine di visualizzazione di stato.
	Intervallo di aggiornamento automatico	Imposta l'intervallo di tempo per l'aggiornamento automatico dei contenuti delle pagine di visualizzazione di stato da 15 a 600 secondi.

Impostazioni porta

Funzione:

Abilitare o disabilitare connettori di stampa e funzioni del protocollo di gestione.

 **NOTA:** Le impostazioni della pagina **Impostazioni porta** saranno operative solo dopo il riavvio della stampante. Quando vengono modificate o impostate queste voci, fare clic sul pulsante **Applica nuove impostazioni** per rendere effettive le nuove impostazioni.

 **NOTA:** I valori contrassegnati da un asterisco (*) sono le impostazioni di menu predefinite.

Valori:

Ethernet ^{*1}	Impostazioni Ethernet	Automatico [*]	Riconosce automaticamente la velocità di trasmissione Ethernet e le impostazioni duplex.
		10Base-T Half-Duplex	Seleziona 10Base-T Half-Duplex come valore predefinito.
		10Base-T Full-Duplex	Seleziona 10Base-T Full-Duplex come valore predefinito.
		100Base-TX Half-Duplex	Seleziona 100Base-TX Half-Duplex come valore predefinito.
		100Base-TX Full-Duplex	Seleziona 100Base-TX Full-Duplex come valore predefinito.
		Impostazioni Ethernet correnti	Mostra le attuali impostazioni Ethernet.
		Indirizzo MAC	Mostra l'indirizzo MAC della stampante.
Stato porta	LPD	Specifica se attivare LPD.	
	Port9100	Specifica se attivare Port9100.	
	Avviso e-mail	Specifica se abilitare la funzionalità Avviso e-mail.	
	SNMP	Specifica se abilitare il protocollo SNMP.	
	WSD	Specifica se abilitare la porta WSD.	
	Bonjour (mDNS)	Specifica se abilitare la funzionalità Bonjour (mDNS).	
	Messenger di stato	Specifica se abilitare il Messenger di stato.	

*1 Questa voce è disponibile solo quando la stampante è connessa a una rete con collegamento via cavo.

LAN wireless (solo Dell C1765nfw Color Multifunction Printer)

Funzione:

Configurare le impostazioni della rete wireless.

Per connettere la stampante a una rete wireless, accertarsi di aver scollegato il cavo Ethernet.

 **NOTA:** Dopo aver attivato la LAN wireless, il protocollo LAN via cavo verrà disabilitato.

 **NOTA:** I valori contrassegnati da un asterisco (*) sono le impostazioni di menu predefinite.

Valori:

Impostazioni rete wireless	LAN wireless	Specifica se abilitare la connessione wireless.	
	SSID	Specifica il nome che identifica la rete wireless con caratteri alfanumerici (fino a 32).	
	Tipo di rete	Consente di impostare il tipo di rete su Ad Hoc oppure Infrastruttura .	
	Indirizzo MAC	Mostra l'indirizzo MAC dell'impostazione rete wireless della stampante.	
	Canale di collegamento	Mostra il numero di canale della connessione wireless della stampante.	
	Qualità di collegamento	Mostra la qualità della connessione di rete wireless della stampante.	
Impostazioni di protezione	Crittografia	Consente di selezionare il metodo di protezione dall'elenco.	
		Nessuna protezione*	Indica Nessuna protezione per configurare le impostazioni wireless senza specificare un metodo di protezione tra WEP, WPA-PSK TKIP/WPA2-PSK AES e Modo misto PSK.
		WEP 64 bit ASCII (5 Byte)	Specifica il WEP 64 bit ASCII da usare con la rete wireless.
		WEP 128 bit ASCII (13 Byte)	Specifica il WEP 128 bit ASCII da usare con la rete wireless.
		WEP 64 bit Hex (10 Byte)	Specifica il WEP 64 bit Hex da usare con la rete wireless.
		WEP 128 bit Hex (26 Byte)	Specifica il WEP 128 bit Hex da usare con la rete wireless.
		WPA-PSK TKIP* ¹	Specifica il WPA-PSK TKIP da usare nella rete wireless.
		WPA2-PSK AES* ¹	Specifica il WPA2-PSK AES da usare con la rete wireless.
		Modo misto PSK	Specifica il modo misto PSK da usare con la rete wireless.

Chiave WEP 1	Inserire la chiave WEP quando si seleziona WEP in Crittografia .
Conferma chiave WEP 1	Digitare nuovamente la chiave WEP 1 per conferma.
Chiave WEP 2	Inserire la chiave WEP quando si seleziona WEP in Crittografia .
Conferma chiave WEP 2	Digitare nuovamente la chiave WEP 2 per conferma.
Chiave WEP 3	Inserire la chiave WEP quando si seleziona WEP in Crittografia .
Conferma chiave WEP 3	Digitare nuovamente la chiave WEP 3 per conferma.
Chiave WEP 4	Inserire la chiave WEP quando si seleziona WEP in Crittografia .
Conferma chiave WEP 4	Digitare nuovamente la chiave WEP 4 per conferma.
Chiave di trasmissione	Consente di selezionare il tipo di chiave di trasmissione dall'elenco.
Passphrase	Specifica la passphrase.
Conferma passphrase	Immettere nuovamente la passphrase per confermare.

*1 Questa voce è disponibile solo quando è selezionata l'opzione **Infrastruttura per Tipo di rete**.

TCP/IP

Funzione:

Configurare l'indirizzo IP, la subnet mask e l'indirizzo gateway della stampante.

Valori:

Impostazioni TCP/IP	Nome host	Imposta il nome host.		
	Modalità IP	Imposta la modalità IP utilizzata.		
	IPv4	Modalità Indirizzo IP	Imposta la modalità dell'indirizzo IP.	
		Indirizzo IP manuale	Imposta manualmente l'indirizzo IP.	
		Subnet mask manuale	Imposta manualmente la maschera di sottorete.	
		Indirizzo gateway manuale	Imposta manualmente l'indirizzo gateway.	
		Indirizzo senza stato 1-3	Visualizza gli indirizzi senza stato (stateless).	
	IPv6	Usa indirizzo manuale	Consente di impostare manualmente l'indirizzo IP.	
		Indirizzo manuale	Imposta manualmente l'indirizzo IP. Per specificare un indirizzo IPv6, immettere l'indirizzo seguito da una barra (/) e poi da "64". Per ulteriori informazioni rivolgersi all'amministratore di sistema.	
		Indirizzo locale collegamento	Visualizza l'indirizzo locale del collegamento.	
		Indirizzo gateway manuale	Imposta manualmente l'indirizzo gateway.	
		Configurazione automatica indirizzo gateway	Visualizza l'indirizzo del gateway.	

DNS	Nome dominio DNS	Imposta il nome di dominio del server DNS. Possono essere utilizzati un massimo di 255 caratteri alfanumerici, punti e trattini. Per specificare più di un nome di dominio, separare le diverse voci con una virgola o un punto e virgola.
	IPv4	Ottieni indirizzo server DSN da DHCP Specifica se ottenere automaticamente l'indirizzo del server DNS dal server DHCP. Indirizzo server DNS manuale Imposta l'indirizzo del server DNS.
	IPv6	Indirizzo server DNS manuale Imposta l'indirizzo del server DNS.
LPD	Timeout collegamento	Imposta il periodo di timeout del collegamento compreso tra 1 e 1.000 secondi.
	Filtro IP (IPv4)	Specifica l'indirizzo IP e la subnet mask in modo da consentire o rifiutare l'accesso alla stampante.
Port9100	Numero porta	Imposta il numero della porta da 9000 a 9999.
	Timeout collegamento	Imposta il periodo di timeout del collegamento compreso tra 1 e 1.000 secondi.
	Filtro IP (IPv4)	Specifica l'indirizzo IP e la subnet mask in modo da consentire o rifiutare l'accesso alla stampante.
HTTP	Numero porta	Imposta il numero della porta. Questo numero deve essere pari a 80 o compreso tra 8000 e 9999.
	Collegamenti simultanei	Mostra il numero massimo di connessioni simultanee ricevute dal client.
	Timeout collegamento	Imposta il periodo di timeout del collegamento compreso tra 1 e 255 secondi.
WSD	Numero porta	Imposta il numero della porta. Questo numero deve essere pari a 80 o compreso tra 8000 e 9999.
	Timeout ricezione	Imposta il periodo di timeout della ricezione compreso tra 1 e 65.535 secondi.
	Timeout di consegna notifica	Imposta il periodo di timeout per la notifica compreso tra 1 e 60 secondi.
	Numero massimo di TTL	Imposta il numero massimo di TTL compreso tra 1 e 10.
	Numero massimo di notifiche	Imposta il numero massimo di notifiche compreso tra 10 e 20.

Avviso e-mail

Funzione:

Configurare le impostazioni per Avviso e-mail. Questa pagina può essere visualizzata anche facendo clic su **Avviso e-mail** nella sezione di sinistra.

Valori:

Impostazioni server e-mail	Gateway SMTP primario	Imposta il gateway SMTP primario.
	Numero porta SMTP	Specifica il numero della porta SMTP. Questo deve essere pari a 25, 587 o compreso tra 5000 e 65535.
	Autenticazione invio e-mail	Specifica il metodo di autenticazione per le e-mail in uscita.

	Utente login SMTP	Specifica l'utente di accesso SMTP. Possono essere utilizzati massimo 63 caratteri alfanumerici, punti, trattini, underscore e il simbolo at (@). Se si specifica più di un indirizzo, separarli utilizzando le virgole.	
	Password login SMTP	Specifica la password dell'account SMTP utilizzando massimo 31 caratteri alfanumerici.	
	Conferma password login SMTP	Digitare di nuovo la password dell'account SMTP per confermarla.	
	Indirizzo server POP3	Specifica l'indirizzo del server POP3 nel formato indirizzo IP "aaa.bbb.ccc.ddd" o come nome host DNS utilizzando un numero massimo di 63 caratteri.	
	Numero porta POP3	Specifica il numero della porta del server POP3. Questo deve essere pari a 110 o compreso tra 5000 e 65535.	
	Nome utente POP	Specifica il nome utente dell'account POP3. Possono essere utilizzati massimo 63 caratteri alfanumerici, punti, trattini, underscore e il simbolo at (@). Se si specifica più di un indirizzo, separarli utilizzando le virgole.	
	Password utente POP	Specifica la password dell'account POP3 utilizzando fino a 31 caratteri alfanumerici.	
	Conferma password utente POP	Immettere nuovamente la password per confermare.	
	Indirizzo risposte	Indica l'indirizzo di risposta e-mail inviato con ogni avviso e-mail.	
	Connessione server SMTP	Mostra lo stato della connessione al server SMTP.	
Impostazioni avvisi e-mail	Elenco e-mail 1	Imposta gli indirizzi e-mail accettabili per la funzione Avviso e-mail fino a 255 caratteri alfanumerici.	
	Seleziona avvisi per elenco 1	Avvisi forniture	Specifica se ricevere un avviso e-mail per i materiali di consumo.
		Avvisi gestione carta	Specifica se ricevere un avviso e-mail per la gestione della carta e/o le richieste di assistenza.
	Elenco e-mail 2	Imposta gli indirizzi e-mail accettabili per la funzione Avviso e-mail fino a 255 caratteri alfanumerici.	
	Seleziona avvisi per elenco 2	Avvisi forniture	Specifica se ricevere un avviso e-mail per i materiali di consumo.
		Avvisi gestione carta	Specifica se ricevere un avviso e-mail per la gestione della carta e/o le richieste di assistenza.

Bonjour (mDNS)

Funzione:

Configurare impostazioni dettagliate per Bonjour.

Valori:

Nome host	Specifica il nome host fino a un massimo di 63 caratteri alfanumerici e "-" (trattino). L'impostazione originaria rimane valida se non si immette alcun valore.
Nome stampante	Specifica il nome della stampante fino a un massimo di 63 caratteri alfanumerici e gruppi di simboli.

SNMP

Funzione:

Configurare impostazioni dettagliate per SNMP.

Valori:

Nome comunità	Nome comunità (sola lettura)	Specifica il nome di comunità per accedere (in sola lettura) ai dati sino a un massimo di 31 caratteri alfanumerici. L'impostazione originaria rimane valida se non si immette alcun valore. I caratteri immessi come nome di comunità nell'impostazione precedente non verranno visualizzati sullo schermo. La comunità di lettura predefinita è public.
	Conferma nome comunità (sola lettura)	Immettere di nuovo il nome comunità per l'accesso ai dati (sola lettura) per confermarlo.
	Nome comunità (Lettura/Scrittura)	Specifica il nome di comunità per l'accesso ai dati (in lettura e scrittura) sino a un massimo di 31 caratteri alfanumerici. L'impostazione originaria rimane valida se non si immette alcun valore. I caratteri immessi come nome di comunità nell'impostazione precedente non verranno visualizzati sullo schermo. La comunità Lettura/Scrittura predefinita è privata.
	Conferma nome comunità (lettura/scrittura)	Immettere di nuovo il nome di comunità per l'accesso ai dati (in lettura e scrittura) per confermarlo.
	Nome comunità (Trap)	Specifica il nome della comunità utilizzata per il trap fino a massimo 31 caratteri alfanumerici. Se non si immette alcun valore, resteranno valide le impostazioni originarie. I caratteri immessi come nome di comunità nell'impostazione precedente non verranno visualizzati sullo schermo. La comunità Trap predefinita è public.
	Conferma nome comunità (trap)	Immettere di nuovo il nome di comunità utilizzata per il trapping per confermarlo.
Notifica trap 1-4	Tipo indirizzo trap	Imposta il tipo di indirizzo per il trapping dall'elenco. Selezionando No si azzerano le impostazioni in Indirizzo trap , Numero porta e Notifica , inoltre non vengono notificati i casi di trapping. Selezionando IPv4 o IPv6 è possibile immettere l' Indirizzo trap .
	Indirizzo trap	Specifica l'indirizzo IP e il socket IP nel seguente formato: <ul style="list-style-type: none">• IPv4 Specifica l'indirizzo IP e il socket IP in formato nnn.nnn.nnn.nnn:mmmmm. Ogni sezione di "nnn" è un valore variabile tra 0 e 255. Notare che i valori 127 e da 224 a 254 non sono validi come prime tre cifre. Il socket IP mmmmm è un valore variabile compreso tra 0 e 65535.• IPv6 Specifica l'indirizzo IP e il socket IP in formato xxxx:xxxx:xxxx:xxxx:xxxx:xxxx:xxxx:mmmmm. Ogni sezione "xxxx" è un valore variabile esadecimale compreso tra 0 e ffff. Il socket IP mmmmm è un valore variabile compreso tra 0 e 65535.
	Numero porta notifica trap (IP)	Immettere il numero della porta di destinazione trap SNMP.
	Notifica	Specifica se notificare i casi di trap.
Trap errore di autenticazione		Specifica se notificare i casi di Trap errore di autenticazione.

Scansione su PC

Funzione:

Specificare il client durante la scansione dei dati.

Valori:

Client FTP	Timeout collegamento	Imposta il periodo di timeout del collegamento compreso tra 1 e 60 secondi.
	Modalità FTP passiva	Imposta se attivare la modalità FTP passiva.
Client SMB	Timeout collegamento	Imposta il periodo di timeout del collegamento compreso tra 1 e 60 secondi.

Ripristina server di stampa

Funzione:

Inizializzare la NVM (Non-Volatile Memory) per la funzione di rete e riavviare la stampante. È possibile inizializzare la NVM della stampante anche da **Ripr. predef.** nel menu **Impostazioni stampante**.

Valori:

Inizializzare la memoria NVRAM NIC e riavviare la stampante.	Fare clic sul pulsante Avvia per inizializzare la NVM. Le impostazioni di rete torneranno ai valori predefiniti di fabbrica e verranno riavviate le funzioni di rete.
Riavviare stampante	Fare clic sul pulsante Avvia per riavviare la stampante.

Protezione

La scheda **Protezione** contiene le pagine **Imposta password** e **Filtro IP (IPv4)**.

Imposta password

Funzione:

Impostare o modificare la password che viene richiesta per accedere ai parametri di impostazione della stampante da **Dell Printer Configuration Web Tool**.

Questa pagina può essere visualizzata anche facendo clic su **Imposta password** nella sezione di sinistra.



NOTA: Se si dimentica la password, inizializzare la memoria non volatile (NVM) per ripristinare l'impostazione predefinita della password (NULL). Vedere "Ripristina server di stampa" a pagina 137.



NOTA: Quando si modifica la password per bloccare il pannello operatore, impostarla in **Imp. blocco pannello** in **Impostazioni stampante**.

Valori:

Password amministratore	Specifica la password fino a 10 caratteri alfanumerici. La password verrà visualizzata come una serie di asterischi (*) quando viene digitata.
Conferma password amministratore	Immettere nuovamente la password per confermare.

Filtro IP (IPv4)

Funzione:

Specificare l'indirizzo IP e la subnet mask in modo da consentire o rifiutare l'accesso alla stampante.

Valori:

Indirizzo	Specifica gli indirizzi IP in modo da consentire o rifiutare l'accesso alla stampante. Inserire un valore numerico tra 0 e 255 in tutti i campi.	
Maschera di indirizzo	Specifica la subnet mask in modo da consentire o rifiutare l'accesso alla stampante. Inserire un valore numerico tra 0 e 255 in tutti i campi.	
Modo attivo	Consenti	Consente la stampa dall'indirizzo di rete specificato.
	Rifiuta	Rifiuta la stampa dall'indirizzo di rete specificato.
	Disabilita	Disabilita la funzione Filtro IP per l'indirizzo IP specificato.

Stampa volume

Usare il menu **Stampa volume** per verificare il numero di pagine stampate.

Valori:

Conteggio pagine stampante	Mostra il numero totale di pagine stampate dalla consegna della stampante.
Carta usata	Mostra il numero di pagine per ciascun formato di carta.

Rubrica indirizzi

Il menu **Rubrica indirizzi** contiene le pagine **Fax/E-mail** e **Indirizzo server**.

Fax/E-mail

La pagina **Fax/E-mail** contiene le seguenti pagine secondarie.

Rubrica indirizzi	Permette di visualizzare, modificare o creare le voci della rubrica indirizzi.
Gruppo FAX	Consente di visualizzare, modificare o creare le voci relative ai gruppi fax.
Gruppo e-mail	Consente di visualizzare, modificare o creare le voci relative ai gruppi e-mail.
Impostazione e-mail predef.	Consente di visualizzare, modificare o creare l'oggetto e il messaggio e-mail predefiniti.

Rubrica indirizzi - Pagina superiore

Funzione:

Visualizzare le voci della rubrica indirizzi registrate nella pagina **Rubrica indirizzi**.

Valori:

Elenco indirizzi a:	Selezionando ciascun pulsante si visualizza un elenco di voci per il gruppo di ID utente indicato sul pulsante.
ID:Nome	Visualizza un ID utente e il nome dell'utente registrato per quello specifico ID utente. Per gli ID senza una voce viene riportato il messaggio (Non in uso) nella colonna Nome .
Numero telefonico	Mostra il numero telefonico dell'utente.
Indirizzo e-mail	Mostra l'indirizzo e-mail dell'utente.

Cancella	Cancella la voce per l'ID utente selezionato.
Conferma/Modifica	Mostra una finestra di dialogo dove poter modificare la voce per l'ID utente selezionato.
Crea	Mostra una finestra di dialogo dove poter creare una nuova voce nell'ID utente selezionato.

Rubrica indirizzi (Conferma/Modifica, Crea)

Funzione:

Visualizzare o modificare le voci della rubrica indirizzi registrate nella pagina **Rubrica indirizzi** o di creare una nuova voce. Le seguenti voci si trovano nella finestra di dialogo visualizzata quando si fa clic sui pulsanti **Conferma/Modifica** o **Crea** nella pagina superiore **Rubrica indirizzi**.

Valori:

ID (Selez. veloce fax)	Mostra l'ID utente selezionato.
Nome	Consente di visualizzare o modificare il nome dell'utente registrato nell'ID utente oppure di immettere un nome per la nuova voce.
Numero telefonico	Consente di visualizzare o modificare il numero telefonico dell'utente oppure di immettere un numero telefonico per la nuova voce.
Indirizzo e-mail	Consente di visualizzare o modificare l'indirizzo e-mail dell'utente oppure di immettere un indirizzo e-mail per la nuova voce.
Cancella	Fare clic su questo pulsante per cancellare la voce relativa all'ID utente. Questo pulsante è disponibile solo nella finestra di dialogo in cui si modifica una voce esistente.
Applica nuove impostazioni	Fare clic su questo pulsante per applicare le nuove impostazioni.
Ripristina impostazioni	Fare clic su questo pulsante per ripristinare le impostazioni precedenti.
Indietro	Fare clic su questo pulsante per tornare alla pagina superiore.

Rubrica indirizzi (Cancella)

Funzione:

Eliminare le voci della rubrica indirizzi registrate nella pagina **Rubrica indirizzi**. Le seguenti voci sono disponibili nella finestra di dialogo visualizzata quando si fa clic sul pulsante **Cancella** nella pagina superiore **Rubrica indirizzi**.

Valori:

ID (Selez. veloce fax)	Mostra l'ID utente selezionato.
Nome	Mostra il nome dell'utente registrato sotto l'ID utente selezionato.
Numero telefonico	Mostra il numero telefonico dell'utente.
Indirizzo e-mail	Mostra l'indirizzo e-mail dell'utente.
Applica nuove impostazioni	Fare clic su questo pulsante per applicare le nuove impostazioni.
Indietro	Fare clic su questo pulsante per tornare alla pagina superiore.

Gruppo FAX - Pagina superiore

Funzione:

Visualizzare le voci relative ai gruppi fax registrate nella pagina **Gruppo FAX**.

Valori:

IDgruppo:Nome	Visualizza un ID gruppo per fax e il nome gruppo assegnato. Per gli ID senza una voce viene riportato il messaggio (Non in uso) nella colonna Nome .
Cancella	Cancella la voce per l'ID gruppo selezionato.
Conferma/Modifica	Mostra una finestra di dialogo dove poter modificare la voce per l'ID gruppo selezionato.
Crea	Mostra una finestra di dialogo dove poter creare una nuova voce nell'ID gruppo selezionato.

Gruppo FAX (Conferma/Modifica, Crea)

Funzione:

Visualizzare o modificare le voci relative ai gruppi di numeri di fax nella pagina **Gruppo FAX** o di creare una nuova voce. Le seguenti voci si trovano nella finestra di dialogo visualizzata quando si fa clic sui pulsanti **Conferma/Modifica** o **Crea** nella pagina superiore **Gruppo FAX**.

Valori:

Gruppo FAX	ID	Mostra l'ID gruppo selezionato.
	Nome	Consente di visualizzare o modificare il nome assegnato all'ID gruppo oppure di immettere un nuovo nome del gruppo.
Selez. veloce fax	Elenco indirizzi a:	Selezionando ciascun pulsante si visualizza un elenco di voci per il gruppo di codici di composizione rapida indicato sul pulsante.
	ID:Nome	Visualizza un codice di selezione rapida e i nomi di una voce registrata per tale codice di selezione rapida. Per i codici di selezione rapida senza una voce è riportato il messaggio (Non in uso) nella colonna Nome .
	Numero telefonico	Permette di visualizzare o modificare il numero di fax di una voce registrata nel codice di composizione rapida selezionato oppure digitare un numero di fax per la nuova voce.
	Applica nuove impostazioni	Fare clic su questo pulsante per applicare le nuove impostazioni.
	Ripristina impostazioni	Fare clic su questo pulsante per ripristinare le impostazioni precedenti.
	Indietro	Fare clic su questo pulsante per tornare alla pagina superiore.

Gruppo FAX (Cancella)

Funzione:

Eliminare le voci relative ai gruppi di numeri di fax registrate nella pagina **Gruppo FAX**. Le seguenti voci sono disponibili nella finestra di dialogo visualizzata quando si fa clic sul pulsante **Cancella** nella pagina superiore **Gruppo FAX**.

Valori:

ID	Mostra l'ID gruppo selezionato.
Nome	Mostra il nome assegnato all'ID gruppo.
Applica nuove impostazioni	Fare clic su questo pulsante per applicare le nuove impostazioni.
Indietro	Fare clic su questo pulsante per tornare alla pagina superiore.

Gruppo e-mail - Pagina superiore

Funzione:

Visualizzare le voci relative agli indirizzi e-mail registrati nella pagina **Gruppo e-mail**.

Valori:

IDgruppo:Nome	Visualizza un ID gruppo e il nome gruppo assegnato. Per gli ID senza una voce viene riportato il messaggio (Non in uso) nella colonna Nome .
Cancella	Cancella la voce per l'ID gruppo selezionato.
Conferma/Modifica	Mostra una finestra di dialogo dove poter modificare la voce per l'ID gruppo selezionato.
Crea	Mostra una finestra di dialogo dove poter creare una nuova voce nell'ID gruppo selezionato.

Gruppo e-mail (Conferma/Modifica, Crea)

Funzione:

Visualizzare o modificare le voci relative ai gruppi di indirizzi e-mail nella pagina **Gruppo e-mail** o di creare una nuova voce. Le seguenti voci si trovano nella finestra di dialogo visualizzata quando si fa clic sui pulsanti **Conferma/Modifica** o **Crea** nella pagina superiore **Gruppo e-mail**.

Valori:

Gruppo e-mail	ID	Mostra l'ID gruppo selezionato.
	Nome	Consente di visualizzare o modificare il nome assegnato all'ID gruppo oppure di immettere un nuovo nome del gruppo.
Indirizzo e-mail	Elenco indirizzi a:	Selezionando ciascun pulsante si visualizza un elenco di voci per il gruppo di ID indicato sul pulsante.
	ID:Nome	Visualizza un ID utente e il nome dell'utente registrato per quello specifico ID utente. Per gli ID senza una voce viene riportato il messaggio (Non in uso) nella colonna Nome .
	Indirizzo	Consente di visualizzare o modificare l'indirizzo e-mail di una voce registrata nell'ID utente selezionato oppure di immettere un indirizzo e-mail per la nuova voce.
	Applica nuove impostazioni	Fare clic su questo pulsante per applicare le nuove impostazioni.
	Ripristina impostazioni	Fare clic su questo pulsante per ripristinare le impostazioni precedenti.
	Indietro	Fare clic su questo pulsante per tornare alla pagina superiore.

Gruppo e-mail (Cancella)

Funzione:

Eliminare le voci relative ai gruppi e-mail registrati nella pagina **Gruppo e-mail**. Le seguenti voci sono disponibili nella finestra di dialogo visualizzata quando si fa clic sul pulsante **Cancella** nella pagina superiore **Gruppo e-mail**.

Valori:

ID	Mostra l'ID gruppo selezionato.
Nome	Mostra il nome assegnato all'ID gruppo.
Applica nuove impostazioni	Fare clic su questo pulsante per applicare le nuove impostazioni.
Indietro	Fare clic su questo pulsante per tornare alla pagina superiore.

Impostazione e-mail predef.

Funzione:

Impostare l'oggetto e il messaggio e-mail predefiniti.

Valori:

Oggetto predefinito	Consente di immettere l'oggetto predefinito dell'e-mail. È possibile inserire fino a 50 caratteri alfanumerici.
Testo corpo	Consente di immettere il messaggio e-mail predefinito. È possibile inserire fino a 200 caratteri alfanumerici.
Applica nuove impostazioni	Fare clic su questo pulsante per applicare le nuove impostazioni.
Ripristina impostazioni	Fare clic su questo pulsante per ripristinare le impostazioni precedenti.

Indirizzo Server

Indirizzo server - Pagina superiore

Funzione:

Permette di visualizzare le voci relative agli indirizzi server registrate nella pagina **Indirizzo server**.

Valori:

Elenco indirizzi a:	Selezionando ciascun pulsante si visualizza un elenco di voci per il gruppo di ID indicato sul pulsante.
ID:Nome	Visualizza un ID server e il nome di una directory file registrata per tale ID server. Per gli ID senza una voce viene riportato il messaggio (Non in uso) nella colonna Nome .
Indirizzo Server	Mostra l'indirizzo della directory di file.
Cancella	Elimina la voce per l'ID server selezionato.
Conferma/Modifica	Mostra una finestra di dialogo dove poter modificare la voce per l'ID server selezionato.
Crea	Mostra una finestra di dialogo dove poter creare una nuova voce nell'ID server selezionato.

Indirizzo server (Conferma/Modifica, Crea)

Funzione:

Consente di visualizzare o modificare le voci relative agli indirizzi server nella pagina **Indirizzo server** o di creare una nuova voce. Le seguenti voci si trovano nella finestra di dialogo visualizzata quando si fa clic sui pulsanti **Conferma/Modifica** o **Crea** nella pagina superiore **Indirizzo server**.

Valori:

ID	Mostra l'ID server selezionato.
Nome	Consente di visualizzare o modificare il nome del server assegnato all'ID server oppure di immettere un nuovo nome del server.
Tipo server	FTP Selezionare questa opzione per memorizzare i documenti digitalizzati in un server utilizzando il protocollo FTP.
	SMB Selezionare questa opzione per memorizzare i documenti digitalizzati in un computer utilizzando il protocollo SMB (Server Message Block).
Indirizzo Server	Consente di visualizzare o modificare l'indirizzo del server registrato nell'ID server oppure di immettere un nuovo indirizzo del server.
Nome condivisione	Consente di visualizzare o modificare il nome condiviso assegnato o immettere un nuovo nome condiviso, quando Tipo server è impostato su SMB .
Percorso server	Consente di visualizzare o modificare il percorso server assegnato o immettere un nuovo percorso.
Numero porta server	Consente di visualizzare o modificare il numero di porta del server assegnato o immettere un nuovo numero di porta. Se si lascia vuota la casella di testo, verrà utilizzato il numero di porta predefinito (FTP: 21, SMB: 139).
Nome di accesso	Consente di visualizzare o modificare il nome di accesso necessario per accedere al protocollo selezionato oppure di immettere un nuovo nome di accesso.
Password login	Consente di visualizzare o modificare la password necessaria per accedere al protocollo selezionato oppure di immettere una nuova password.
Conferma password	Immettere nuovamente la password per confermare.
Applica nuove impostazioni	Fare clic su questo pulsante per applicare le nuove impostazioni.
Ripristina impostazioni	Fare clic su questo pulsante per ripristinare le impostazioni precedenti.
Indietro	Fare clic su questo pulsante per tornare alla pagina superiore.

Indirizzo server (Cancella)

Funzione:

Eliminare le voci relative agli indirizzi server registrati nella pagina **Indirizzo server**. Le seguenti voci sono disponibili nella finestra di dialogo visualizzata quando si fa clic sul pulsante **Cancella** nella pagina superiore **Indirizzo server**.

Valori:

ID	Mostra l'ID server selezionato.
Nome	Mostra il nome assegnato all'ID server.
Indirizzo Server	Mostra l'indirizzo del server registrato nell'ID server.
Applica nuove impostazioni	Fare clic su questo pulsante per applicare le nuove impostazioni.
Indietro	Fare clic su questo pulsante per tornare alla pagina superiore.

Impostazioni vassoio

Utilizzare il menu **Impostazioni vassoio** per impostare il tipo e il formato della carta caricata nell'alimentatore multifunzione (MPF).

Valori:

Tipo di carta MPF	Imposta il tipo di carta caricata nell'alimentatore multifunzione (MPF).
Formato carta MPF	Imposta il formato della carta caricata nell'alimentatore multifunzione (MPF).
Form. pers. MPF - Y	Imposta la lunghezza della carta dal formato personalizzato caricata nell'alimentatore multifunzione (MPF).
Form. pers. MPF - X	Imposta la larghezza della carta dal formato personalizzato caricata nell'alimentatore multifunzione (MPF).
Visualizza popup	Imposta se visualizzare un messaggio popup in cui si chiede all'utente di impostare il Tipo di carta e il Formato carta quando la carta viene caricata nell'alimentatore multifunzione (MPF).
Applica nuove impostazioni	Fare clic su questo pulsante per applicare le nuove impostazioni.
Ripristina impostazioni	Fare clic su questo pulsante per ripristinare le impostazioni precedenti.

Funzionamento dei menu del programma Strumenti

Il programma **Strumenti** permette di visualizzare o specificare le impostazioni di sistema. Il programma **Strumenti** consente inoltre di diagnosticare le impostazioni di sistema.

Comprende le schede **Rapporto impostazioni stampante**, **Manutenzione stampante** e **Diagnosi**.

 **NOTA:** La finestra di dialogo **Password** viene visualizzata la prima volta che si modificano le impostazioni in **Strumenti** quando **Blocco pannello** è impostato sulla stampante. In questo caso immettere la password specificata e fare clic su **OK** per applicare le impostazioni.

Avvio del programma Strumenti

Scegliere **Start** → **Tutti i programmi** → **Stampanti Dell** → **Dell C1765 Color Multifunction Printer** → **Strumenti**.

 **NOTA:** Se sul computer sono installati più driver di stampa, viene visualizzata la finestra **Selezione stampante**. In tal caso, fare clic sulla stampante **Dell C1765nf Color Multifunction Printer** oppure **Dell C1765nfw Color Multifunction Printer** elencata in **Nome stampante**.

Viene aperto il programma **Strumenti**.

Utilizzo di Strumenti per modificare le impostazioni della stampante

È possibile scegliere voci di menu e valori corrispondenti dal programma **Strumenti**.

Per selezionare un nuovo valore come impostazione:

- 1 Scegliere **Start** → **Tutti i programmi** → **Stampanti Dell** → **Dell C1765 Color Multifunction Printer** → **Strumenti**.

 **NOTA:** Se sul computer sono installati più driver di stampa, viene visualizzata la finestra **Selezione stampante**. In tal caso, fare clic sulla stampante **Dell C1765nf Color Multifunction Printer** oppure **Dell C1765nfw Color Multifunction Printer** elencata in **Nome stampante**.

Viene aperto il programma **Strumenti**.

- 2 Selezionare la scheda **Manutenzione stampante**.
- 3 Selezionare la voce di menu desiderata.

A ciascuna voce di menu è associata un lista di valori. Un valore può essere:

- Una frase o una parola che descrive un'impostazione
- Un valore numerico che può essere modificato
- Un'impostazione Sì o No

- 4 Selezionare il valore desiderato e fare clic sul pulsante associato a ciascuna voce di menu.

Le impostazioni del driver possono avere la priorità rispetto alle modifiche precedentemente apportate e possono richiedere la modifica delle impostazioni predefinite del programma **Strumenti**.

Rapporto impostazioni stampante

La scheda Rapporto impostazioni stampante include le pagine **Informazioni stampante**, **Impostazioni Menu**, **Rapporti**, **Impostazioni TCP/IP**, **Impostazioni Cassetto**, **Imp. predefinite** e **Impostazioni fax**.

Informazioni stampante

Funzione:

Visualizzare le informazioni della stampante.

Valori:

Numero di codice servizio Dell	Mostra il numero di codice servizio della stampante.
Codice Servizio Express	Mostra il numero di codice express della stampante.
Numero di serie stampante	Mostra il numero di serie della stampante.
Tipo di stampante	Mostra il tipo di stampante.
Numero di codice risorsa	Mostra il codice risorsa della stampante.
Capacità di memoria	Mostra la capacità di memoria.
Velocità processore	Mostra la velocità di elaborazione.
Versione firmware	Mostra la versione del controller.
Versione firmware di rete	Mostra la versione della scheda NIC (Network Interface Card).
Versione firmware MCU	Visualizza la versione del firmware MCU (Machine Control Unit).
Velocità di stampa (Colore)	Mostra la velocità per la stampa a colori.
Velocità di stampa (B/N)	Mostra la velocità per la stampa monocromatica.
Versione codice di avvio	Mostra la versione del codice di avvio.
Versione tabella colori	Mostra la versione della tabella colori

Impostazioni Menu

Funzione:

Visualizzare le impostazioni attuali della stampante.

Valori:

Impostazioni di sistema	Modalità 1	Visualizza il tempo impiegato dalla stampante per attivare la Modalità 1 al termine di un lavoro.
	Modalità 2	Visualizza il tempo impiegato dalla stampante per attivare la Modalità 2 dopo che è stata attivata la Modalità 1.
	Ripristino automatico	Mostra il tempo che deve trascorrere prima che la stampante reimposti automaticamente i valori predefiniti delle impostazioni dei processi di copia, scansione o fax nel pannello operatore quando non vengono effettuate ulteriori impostazioni.
	Segnale selezione pannello	Mostra il volume del segnale acustico emesso quando l'immissione dal pannello operatore è corretta. No indica che il tono è disabilitato.
	Segnale avviso pannello	Mostra il volume del segnale acustico emesso quando l'immissione dal pannello operatore non è corretta. No indica che il tono è disabilitato.

	Segnale lavoro	Mostra il volume del segnale acustico emesso quando un lavoro viene completato. No indica che il tono è disabilitato.
	Segnale avviso	Mostra il volume del segnale acustico emesso quando si verifica un problema. No indica che il tono è disabilitato.
	Segnale carta esaurita	Mostra il volume del segnale acustico emesso quando la stampante esaurisce la carta. No indica che il tono è disabilitato.
	Segnale eliminazione automatica	Mostra il volume del segnale acustico emesso 5 secondi prima che la stampante esegua l'eliminazione automatica. No indica che il tono è disabilitato.
	Tutti i segnali	Mostra il volume di tutti i segnali acustici. No indica che tutti i segnali acustici sono disabilitati.
	Timeout lavoro	Visualizza il tempo che la stampante attende per la ricezione di dati dal computer.
	Timeout errore	Visualizza il tempo che la stampante attende prima di annullare un lavoro di stampa interrotto in modo anomalo.
	Lingua pannello	Visualizza la lingua utilizzata sul pannello operatore.
	Stampa reg. autom.	Mostra se generare automaticamente un rapporto della cronologia dei lavori dopo 20 lavori.
	Disabilita stampa con i formati carta più grandi	Visualizza se disabilitare la stampa quando il formato della carta impostato nel driver della stampante non corrisponde a quello impostato nel vassoio (la carta impostata nel vassoio è più grande).
	mm/pollici	Visualizza l'unità di misura predefinita visualizzata dopo il valore numerico sul pannello operatore.
Data e ora	Formato data	Mostra il formato data predefinito.
	Formato ora	Visualizza il formato ora predefinito: 24H o 12H .
	Fuso orario	Mostra il fuso orario predefinito.
	Imposta data	Mostra l'impostazione della data.
	Imposta ora	Mostra l'impostazione dell'ora.
Densità carta	Standard	Mostra la densità della carta per la carta standard.
	Etichetta	Mostra la densità della carta per le etichette.
Registra rullo di trasferimento	Standard	Mostra l'impostazione di tensione del rullo di trasferimento per la carta standard.
	Standard spessa	Mostra l'impostazione di tensione del rullo di trasferimento per la carta standard spessa.
	Riciclata	Mostra l'impostazione di tensione del rullo di trasferimento per la carta riciclata.
	Copertine	Mostra l'impostazione di tensione del rullo di trasferimento per le copertine.
	Patinata	Mostra l'impostazione di tensione del rullo di trasferimento per la carta patinata.
	Busta	Mostra l'impostazione di tensione del rullo di trasferimento per le buste.
	Etichetta	Mostra l'impostazione di tensione del rullo di trasferimento per le etichette.

Registra fusore	Standard	Mostra l'impostazione di temperatura del fusore per la carta comune.
	Standard spessa	Mostra l'impostazione di temperatura del fusore per la carta spessa.
	Riciclata	Mostra l'impostazione di temperatura del fusore per la carta riciclata.
	Copertine	Mostra l'impostazione di temperatura del fusore per la carta utilizzata per le copertine.
	Patinata	Mostra l'impostazione di temperatura del fusore per la carta patinata.
	Busta	Mostra l'impostazione di temperatura del fusore per le buste.
	Etichetta	Mostra l'impostazione di temperatura del fusore per le etichette.
Registrazione automatica		Mostra se effettuare oppure no la regolazione automatica della registrazione del colore.
Registra altitudine		Mostra l'altitudine del luogo di installazione della stampante.
Toner non Dell		Mostra se utilizzare una cartuccia toner di un altro produttore.
Modo aggiorn. rullo di trasf.		Visualizza se sono in atto le contromisure contro l'arricciamento/separazione dell'espulsione della carta.
Personalizzazione collegamento Web	Seleziona URL riordini	Visualizza un collegamento per ordinare i materiali di consumo.
	Regolare	Visualizza l'indirizzo Web regolare (http://accessories.us.dell.com/sna/PrinterSeg.aspx).
	Premier	Visualizza l'indirizzo Web premier (http://premier.dell.com).

Rapporti

Funzione:

Stampare le informazioni sulle impostazioni e sulla cronologia della stampante.

I rapporti vengono stampati con le dimensioni pagina specificate nelle impostazioni del sistema.

Valori:

Impostazioni di sistema	Fare clic per stampare una lista dettagliata delle impostazioni di sistema.
Impostazioni pannello	Fare clic per stampare una lista dettagliata delle impostazioni del pannello.
Cronologia lavori	Fare clic per stampare la cronologia dei lavori completati.
Cronologia errori	Fare clic per stampare la cronologia degli errori.
Pagina di prova colori	Fare clic per stampare la Pag. prova colore.
Elenco rubrica indirizzi	Fare clic per stampare l'elenco di Indirizzi personali, Gruppo fax e Gruppo e-mail memorizzati come Rubrica.

Impostazioni TCP/IP

Funzione:

Visualizzare le attuali impostazioni del protocollo TCP/IP (Transmission Control Protocol/Internet Protocol).

Valori:

Modalità Indirizzo IP	Mostra il metodo per acquisire l'indirizzo IP.
Indirizzo IP	Mostra l'indirizzo IP della stampante.
Mask di sottorete	Visualizza la maschera di sottorete.
Indirizzo gateway	Visualizza l'indirizzo del gateway.

Impostazioni vassoio

Funzione:

Visualizzare il formato e il tipo di carta caricata nell'alimentatore multifunzione (MFP).

Valori:

Tipo di carta	Mostra l'impostazione di tipo di carta dell'MPF.
Formato carta	Mostra l'impostazione di formato di carta dell'MPF.
Form. pers. - Y	Mostra la lunghezza del formato carta personalizzato caricato nell'MPF.
Form. pers. - X	Mostra la larghezza del formato carta personalizzato caricato nell'MPF.
Visualizza popup	Mostra se visualizzare un menu a scomparsa che suggerisce all'utente di impostare il Tipo di carta e il Formato carta quando la carta viene caricata nell'MPF.

Imp. predefinite

Funzione:

Visualizzare le impostazioni di scansione, fax e copia predefinite della stampante.

Valori:

Scansione predef.	Formato file	Mostra il formato file in cui salvare l'immagine digitalizzata.
	Colore	Mostra se creare scansioni a colori o in bianco e nero.
	Risoluzione	Mostra la risoluzione predefinita per la scansione.
	Formato documento	Mostra il formato di documento predefinito.
	Più chiaro/Più scuro	Mostra il livello di densità predefinito per la scansione.
	Nitidezza	Mostra il livello di nitidezza predefinito.
	Esposizione automatica	Mostra se eliminare lo sfondo dell'originale per migliorare il testo nell'immagine digitalizzata.
	Margine superiore/inferiore	Mostra il valore dei margini superiore e inferiore.
	Margine sinistro/destro	Mostra il valore dei margini destro e sinistro.
	Margine centrale	Mostra il valore del margine centrale.
	Formato file TIFF	Mostra il formato file TIFF.
	Compressione immagine	Mostra il livello di compressione delle immagini.
	Dim. max e-mail	Mostra la dimensione massima delle e-mail che possono essere inviate.
Fax predef.	Risoluzione	Mostra il livello di risoluzione da utilizzare per la trasmissione fax.
	Tipo di documento	Mostra il tipo di documento.
	Più chiaro/Più scuro	Mostra il livello di densità predefinito da utilizzare per la trasmissione fax.
	Invio ritardato	Mostra l'ora di avvio della trasmissione fax.
Copia predef.	Colore	Mostra se creare copie a colori o in bianco e nero.
	Riduci/Ingrandisci	Mostra il rapporto di ingrandimento o riduzione predefinito per la copia.
	Tipo originale	Mostra il tipo di documento predefinito.
	Formato documento	Mostra il formato di documento predefinito.
	Più chiaro/Più scuro	Mostra il livello di densità della copia predefinita.
	Nitidezza	Mostra il livello di nitidezza predefinito.
	Esposizione automatica	Mostra se eliminare lo sfondo dell'originale per migliorare il testo nella copia.
	Bilanc. colore (rosso)	Mostra il livello di bilanciamento colore del rosso.
	Bilanc. colore (verde)	Mostra il livello di bilanciamento colore del verde.
	Bilanc. colore (blu)	Mostra il livello di bilanciamento colore del blu.
	Bilanciamento grigio	Mostra il livello di bilanciamento del grigio.
	Immagini multiple	Mostra se attivare la funzione Immagini multiple.
	Fascicolate	Mostra se ordinare il lavoro di copia.
	Margine superiore/inferiore	Mostra il valore dei margini superiore e inferiore.
	Margine sinistro/destro	Mostra il valore dei margini destro e sinistro.
Margine centrale	Mostra il valore del margine centrale.	

Impostazioni fax

Funzione:

Visualizzare le impostazioni fax di base.

Valori:

Modo ricezione	Mostra la modalità di ricezione dei fax.
Ricez. autom. fax	Mostra l'intervallo dopo il quale la stampante entra in modalità di ricezione fax dopo la ricezione di una chiamata in arrivo.
Ric. autom. fax/tel	Mostra l'intervallo dopo il quale la stampante entra in modalità di ricezione fax dopo che il telefono esterno riceve una chiamata in arrivo.
Ric. autom. segr./fax	Mostra l'intervallo dopo il quale la stampante entra in modalità di ricezione fax dopo che la segreteria telefonica esterna riceve una chiamata in arrivo.
Monitor linea	Mostra il volume del monitor linea, che monitora una trasmissione tramite l'altoparlante interno finché non viene stabilita una connessione.
Volume tono squillo	Mostra il volume del tono dello squillo, che indica che una chiamata in arrivo è una chiamata telefonica tramite l'altoparlante interno quando Modo ricezione è impostato su Tel/Fax .
Tipo linea	Mostra il tipo di linea.
Toni/Impulsi	Mostra il tipo di composizione.
Ritardo rinvio	Mostra l'intervallo tra i tentativi di trasmissione.
Tentativi riselezione	Mostra il numero di tentativi di riselezione.
Ritardo riselezione	Mostra l'intervallo tra i tentativi di riselezione.
Configurazione fax indesiderati	Mostra se rifiutare i fax inviati da numeri indesiderati.
Ricezione remota	Mostra se ricevere i fax premendo un codice di ricezione remota sul telefono esterno.
Segnale ricez. remota	Mostra il codice di ricezione remota per l'avvio della Ricezione remota.
Intestazione fax	Mostra se stampare le informazioni sul mittente nelle intestazioni dei fax.
Nome intestazione fax	Mostra il nome del mittente che deve essere stampato sull'intestazione dei fax.
Numero fax	Mostra il numero di fax che deve essere stampato sull'intestazione dei fax.
Pagina copertina fax	Mostra se allegare una copertina ai fax.
Percorso DRPD	Mostra l'impostazione della funzionalità di riconoscimento dello squillo (DRPD).
Inoltro fax inv.	Mostra se inoltrare i fax in arrivo a una destinazione specificata.
N. inoltro fax	Mostra il numero di fax della destinazione a cui i fax in arrivo devono essere inoltrati.
Composizione prefisso	Mostra se impostare un numero di composizione prefisso.
N. sel. prefisso	Mostra un numero di selezione prefisso. Questo numero viene composto prima dell'avvio di qualsiasi numero di composizione automatica.
Ignora formato	Mostra se scartare testo o immagini nella parte inferiore di una pagina di un fax quando l'intera pagina non può essere contenuta nella carta in uscita.
ECM	Mostra se abilitare la modalità ECM (Error Correction Mode).
Velocità modem	Mostra la velocità del modem fax quando si verifica un errore di trasmissione o di ricezione del fax.
Attività fax	Mostra se stampare automaticamente un rapporto di attività fax dopo ogni 50 comunicazioni fax in entrata e in uscita.

Trasm. fax	Mostra se stampare un report sulla trasmissione dopo ogni trasmissione fax o solo quando si verifica un errore.
Trasmissione fax	Mostra se stampare un report sulla trasmissione dopo ogni trasmissione fax a più destinazioni o solo quando si verifica un errore.
Protocollo fax	Mostra se stampare un report sul protocollo monitor dopo ogni trasmissione fax o solo quando si verifica un errore.
Paese	Mostra il paese in cui viene utilizzata la stampante.

Manutenzione stampante

La scheda Manutenzione stampante contiene le pagine **Impostazioni di sistema**, **Data e ora**, **Densità carta**, **Registra rullo di trasferimento**, **Registra fusore**, **regolazione registrazione**, **Registra altitudine**, **Ripr. predef.**, **Toner non Dell**, **Modo aggiorn. rullo di trasf.**, **Personalizzazione collegamento Web**, **Impostazioni TCP/IP**, **Impostazioni Cassetto**, **EWS**, **Scansione predef.**, **Fax predef.**, **Copia predef.** e **Impostazioni fax**.

Impostazioni di sistema

Funzione:

Configurare la modalità di risparmio energetico, il tempo di eliminazione automatica, i toni di avviso, l'intervallo di timeout, l'impostazione della lingua per il pannello operatore, la stampa automatica del registro lavori e l'impostazione delle unità di misura in mm o pollici.

Valori:

Timer risparmio energetico	Modalità 1 ¹	Intervallo disponibile: 5 – 30 minuti	Specifica il tempo impiegato dalla stampante prima di entrare in Modalità 1 al termine di un lavoro.
	Modalità 2	Intervallo disponibile: 1 – 6 minuti	Specifica il tempo impiegato dalla stampante prima di entrare in Modalità 2 dopo che è stata attivata la Modalità 1.
Ripristino automatico	45 secondi	Specifica il tempo che deve trascorrere prima che la stampante reimposti automaticamente i valori predefiniti delle impostazioni dei processi di copia, scansione o fax nel pannello operatore quando non vengono modificate ulteriori impostazioni.	
	1 minuto		
	2 minuti		
	3 minuti		
	4 minuti		
Segnale avviso	Segnale selezione pannello	No	Non emette un segnale acustico di avviso quando l'immissione del pannello operatore è corretta.
		Basso	Emette un segnale acustico al volume specificato quando l'immissione del pannello operatore è corretta.
		Medio	
		Alto	
	Segnale avviso pannello	No	Non emette un segnale acustico di avviso quando l'immissione del pannello operatore è sbagliata.
		Basso	Emette un segnale acustico al volume specificato quando l'immissione del pannello operatore è sbagliata.
		Medio	
	Alto		

Segnale lavoro	No	Non emette un segnale acustico di avviso quando un lavoro è completato.
	Basso	Emette un segnale acustico al volume specificato quando un lavoro è completato.
	Medio	
	Alto	
Segnale avviso	No	Non emette un segnale acustico di avviso quando si verifica un problema.
	Basso	Emette un segnale acustico al volume specificato quando si verifica un problema.
	Medio	
	Alto	
Segnale carta esaurita	No	Non emette un segnale acustico di avviso quando la stampante ha esaurito la carta.
	Basso	Emette un segnale acustico al volume specificato quando la stampante esaurisce la carta.
	Medio	
	Alto	
Segnale eliminazione automatica	No	Non emette un segnale acustico di avviso prima che la stampante esegua un'eliminazione automatica.
	Basso	Emette un segnale acustico al volume specificato 5 secondi prima che la stampante esegua un'eliminazione automatica.
	Medio	
	Alto	
Tutti i segnali	No	Disabilita tutti i segnali acustici di avviso.
	Basso	Specifica il volume di tutti i segnali acustici di avviso in una sola volta.
	Medio	
	Alto	
Timeout lavoro	0	Disabilita il timeout dei lavori.
	Intervallo disponibile: 5 – 300 secondi	Consente di specificare il tempo che la stampante attenderà per la ricezione di dati dal computer. Il lavoro viene cancellato se si supera questo tempo.
Timeout errore	0	Disabilita il timeout degli errori.
	Intervallo disponibile: 3 – 300 secondi	Imposta il tempo che la stampante aspetterà prima di annullare un lavoro di stampa interrotto in modo anomalo. Il lavoro viene cancellato se si supera questo tempo.
Lingua pannello	Inglese	Specifica la lingua da utilizzare sullo schermo del pannello operatore.
	Francese	
	Italiano	
	Tedesco	
	Spagnolo	
	Olandese	
	Danese	
	Norvegese	
	Svedese	
Cinese semplificato ^{*2}		

Stampa reg. autom.	No	Non stampa automaticamente un report di cronologia dei lavori.
	Si	Stampa automaticamente un report di cronologia dei lavori ogni 20 lavori di stampa.
Disabilita stampa con i formati carta più grandi ^{*3}	No	Stampa anche se il formato carta impostato nel vassoio della stampante è più grande rispetto a quello impostato nel driver (i formati carta non devono corrispondere).
	Si	Disabilita la stampa quando il formato carta impostato nel driver della stampante non corrisponde a quello impostato nel vassoio (il formato impostato nel vassoio della stampante è più grande).
mm/pollici	millimetri (mm)	Specifica l'unità di misura visualizzata dopo il valore numerico sul pannello operatore.
	poll. (")	
Applica nuove impostazioni	Al termine delle impostazioni, fare clic su Applica nuove impostazioni per applicare le modifiche.	

^{*1} Inserire 5 in Modalità 1 per attivare la Modalità 1 della stampante cinque minuti dopo aver finito di stampare un lavoro. In questo modo si consuma meno corrente, ma serve più tempo di riscaldamento per la stampante. Inserire 5 se la stampante condivide lo stesso circuito elettrico dell'illuminazione della stanza e si nota un abbassamento dell'illuminazione.

Scegliere un valore alto se la stampante viene utilizzata costantemente. Nella maggior parte dei casi, un valore elevato comporta un tempo minimo di riscaldamento della stampante. Per ottimizzare il rapporto tra risparmio di energia e tempi di riscaldamento brevi, impostare un valore compreso tra 5 e 30 minuti per la modalità Timer risparmio energetico.

La stampante torna automaticamente in modalità di attesa dalla Modalità 1 quando riceve dati dal computer. È possibile riattivare la modalità di attesa della stampante anche premendo un qualsiasi pulsante sul pannello operatore.

^{*2} Questo elemento è disponibile solo per Dell™ C1765nf Color Multifunction Printer.

^{*3} L'opzione **Disabilita stampa con i formati carta più grandi** è disponibile solo nel **Dell Printer Configuration Web Tool** e in **Strumenti**.

Data e ora

Funzione:

Impostare data e ora e fuso orario locale della stampante.

Valori:

Formato data	Specifica il formato della data aa/mm/gg, mm/gg/aa o gg/mm/aa .
Formato ora	Specifica il formato dell'ora 12H o 24H .
Fuso orario	Specifica il fuso orario.
Imposta data	Specifica la data corrente.
Imposta ora	Specifica l'ora corrente.
Applica nuove impostazioni	Al termine delle impostazioni, fare clic su Applica nuove impostazioni per applicare le modifiche.

Densità carta

Funzione:

Specifica la densità della carta.

Valori:

Standard	Leggera	Specifica la densità per la carta standard.
	Normale	

Etichetta	Leggera	Specifica la densità per le etichette.
	Normale	
Applica nuove impostazioni	Al termine delle impostazioni, fare clic su Applica nuove impostazioni per applicare le modifiche.	

Registra rullo di trasferimento

Funzione:

Specificare le impostazioni della tensione ottimali di stampa per il rullo di trasferimento. Per ridurre la tensione, specificare valori negativi. Per aumentare, specificare valori positivi.

I valori predefiniti possono non garantire i risultati migliori in tutti i tipi di carta. Se sono presenti delle chiazze sulle stampe, provare ad aumentare la tensione. Se sono presenti delle macchie bianche sulle stampe, provare a ridurre la tensione.



NOTA: La qualità di stampa varia in funzione dei valori impostati per questa voce.

Valori:

Standard	Intervallo disponibile: -3 – +3
Standard spessa	Intervallo disponibile: -3 – +3
Riciclata	Intervallo disponibile: -3 – +3
Copertine	Intervallo disponibile: -3 – +3
Patinata	Intervallo disponibile: -3 – +3
Busta	Intervallo disponibile: -3 – +3
Etichetta	Intervallo disponibile: -3 – +3
Applica nuove impostazioni	Al termine delle impostazioni, fare clic su Applica nuove impostazioni per applicare le modifiche.

Registra fusore

Funzione:

Specificare le impostazioni di temperatura ottimali di stampa per il fusore. Per ridurre la temperatura, specificare valori negativi. Per aumentare, specificare valori positivi.

I valori predefiniti possono non garantire i risultati migliori in tutti i tipi di carta. Se le stampe risultano arricciate, provare a ridurre la temperatura. Quando il toner non si fissa correttamente sulla carta, provare ad aumentare la temperatura.



NOTA: La qualità di stampa varia in funzione dei valori impostati per questa voce.

Valori:

Standard	Intervallo disponibile: -3 – +3
----------	------------------------------------

Standard spessa	Intervallo disponibile: -3 – +3
Riciclata	Intervallo disponibile: -3 – +3
Copertine	Intervallo disponibile: -3 – +3
Patinata	Intervallo disponibile: -3 – +3
Busta	Intervallo disponibile: -3 – +3
Etichetta	Intervallo disponibile: -3 – +3
Applica nuove impostazioni	Al termine delle impostazioni, fare clic su Applica nuove impostazioni per applicare le modifiche.

Regolazione registrazione

Funzione:

Configurare le impostazioni di **Regolazione registrazione colore** (correzione personalizzata giallo, magenta e ciano). Quando **Registrazione automatica** è impostata su **Sì**, l'unità stampa la tabella per la registrazione del colore e la utilizza per regolare la registrazione del colore. La regolazione della registrazione colore deve essere eseguita durante la configurazione iniziale della stampante o quando questa viene spostata.

Valori:

Registrazione automatica	Sì	Non regola automaticamente la registrazione del colore.	
	No	Regola automaticamente la registrazione del colore.	
Correzione Automatica ^{*1}		Fare clic su Avvia per correggere automaticamente la registrazione del colore.	
Stampa diag. reg. col. ^{*1,*2}		Fare clic su Avvia per stampare una tabella di registrazione colore.	
Regolazione registrazione colore 1 (laterale) ^{*1}	Giallo	Intervallo disponibile: -5 – +5	Specifica i valori di regolazione colore laterale (perpendicolare alla direzione di alimentazione della carta) per i singoli colori.
	Magenta	Intervallo disponibile: -5 – +5	
	Ciano	Intervallo disponibile: -5 – +5	

Regolazione registrazione colore 2 (elaborazione)* ¹	LY (Sinistra giallo)	Intervallo disponibile: -5 – +5	Specifica i valori di regolazione colore di elaborazione processo (direzione di alimentazione della carta) per i singoli colori.
	LM (Sinistra magenta)	Intervallo disponibile: -5 – +5	
	LC (Sinistra ciano)	Intervallo disponibile: -5 – +5	
	RY (Destra giallo)	Intervallo disponibile: -5 – +5	
	RM (Destra magenta)	Intervallo disponibile: -5 – +5	
	RC (Destra ciano)	Intervallo disponibile: -5 – +5	
Applica nuove impostazioni		Al termine delle impostazioni, fare clic su Applica nuove impostazioni per applicare le modifiche.	
* ¹ Questa voce è presente solo quando l'opzione Registrazione automatica è impostata su No .			
* ² La tabella di registrazione del colore stampa uno schema di linee giallo, magenta e ciano. Sul diagramma trovare i valori sul lato destro vicino alla linea perfettamente dritta per ciascuno dei tre colori. Se il valore per tale linea è uguale a 0, non è necessario effettuare la registrazione del colore. Se il valore per tale linea è diverso da 0, specificare i valori di regolazione in Regolazione registrazione colore .			

Registra altitudine

Funzione:

Impostare l'altitudine del luogo in cui è stata installata la stampante.

Il sistema di scaricamento/caricamento del conduttore fotografico varia in funzione della pressione barometrica. Le regolazioni vengono eseguite specificando l'altitudine della località in cui viene utilizzata la stampante.



NOTA: Un'impostazione di regolazione dell'altitudine erranea comporta scarsa qualità di stampa e indicazione errata del toner rimanente.

Valori:

0 metri	Specifica l'altezza del punto in cui la stampante viene installata.	
1.000 metri		
2.000 metri		
3.000 metri		
Applica nuove impostazioni		Al termine delle impostazioni, fare clic su Applica nuove impostazioni per applicare le modifiche.

Ripr. predef.

Funzione:

Inizializzare la memoria non-volatile (NVM) per i parametri di sistema o per i dati della rubrica indirizzi. Dopo aver eseguito questa funzione e riavviato la stampante, tutti i parametri dei menu o i dati vengono reimpostati sui valori predefiniti.

Per informazioni dettagliate, vedere "Ripristino dei valori predefiniti" a pagina 170.

Valori:

Sez. sistema	Fare clic per inizializzare i parametri di sistema.
Sezione fax utente	Fare clic per inizializzare le voci del numero di fax della Rubrica indirizzi.
Sez. scans. utente	Fare clic per inizializzare le voci e-mail e indirizzo server della Rubrica indirizzi.

Toner non Dell

Funzione:

Utilizzare una cartuccia toner di un altro produttore.



NOTA: L'uso di cartucce di toner non Dell può rendere inutilizzabili alcune funzionalità della stampante, ridurre la qualità di stampa e rendere meno affidabile la stampante. Dell suggerisce di utilizzare solo cartucce toner Dell nuove per la propria stampante. Dell non fornisce garanzia relativamente a problemi legati all'uso di accessori, elementi o componenti non forniti da Dell.



NOTA: Prima di utilizzare cartucce di toner di altri produttori, accertarsi di riavviare la stampante.

Valori:

Toner non Dell	No	Non utilizza la cartuccia del toner di un altro produttore.
	Sì	Utilizza la cartuccia del toner di un altro produttore.
Applica nuove impostazioni		Al termine delle impostazioni, fare clic su Applica nuove impostazioni per applicare le modifiche.

Modo aggiorn. rullo di trasf.

Funzione:

Eseguire le contromisure contro l'arricciamento/separazione dell'espulsione della carta.

Valori:

Modo aggiorn. rullo di trasf.	No	Non mette in atto automaticamente le contromisure contro l'arricciamento/separazione dell'espulsione della carta.
	Sì	Mette in atto automaticamente le contromisure contro l'arricciamento/separazione dell'espulsione della carta.
Applica nuove impostazioni		Al termine delle impostazioni, fare clic su Applica nuove impostazioni per applicare le modifiche.

Personalizzazione collegamento Web

Funzione:

Specificare un collegamento utilizzato per ordinare i materiali di consumo.

Valori:

Seleziona URL riordini	Selezionare l'URL Regolare o Premier .
Regolare	Visualizza l'indirizzo Web regolare (http://accessories.us.dell.com/sna/PrinterSeg.aspx).
Premier	Visualizza l'indirizzo Web premier (http://premier.dell.com).
Applica nuove impostazioni	Al termine delle impostazioni, fare clic su Applica nuove impostazioni per applicare le modifiche.

Impostazioni TCP/IP

Funzione:

Consente di configurare le impostazioni TCP/IP.

Valori:

Modalità Indirizzo IP	IP auto	Imposta automaticamente l'indirizzo IP.
	BOOTP	Utilizza BOOTP per impostare l'indirizzo IP.
	RARP	Utilizza RARP per impostare l'indirizzo IP.
	DHCP	Utilizza DHCP per impostare l'indirizzo IP.
	Pannello	Imposta manualmente l'indirizzo IP.
Indirizzo IP		Imposta manualmente l'indirizzo IP attribuito alla stampante.
Mask di sottorete		Imposta manualmente la maschera di sottorete.
Indirizzo gateway		Imposta manualmente l'indirizzo gateway.
Applica nuove impostazioni		Al termine delle impostazioni, fare clic su Applica nuove impostazioni per applicare le modifiche.
Riavvia la stampante per applicare le nuove impostazioni		Fare clic su Riavvia la stampante per applicare le nuove impostazioni per applicare le modifiche.

Impostazioni vassoio

Funzione:

Specificare il formato e il tipo di carta caricati nell'alimentatore multifunzione (MPF).

Valori:

Tipo di carta	Standard	Specifica il tipo di carta caricato nell'MPF.
	Standard spessa	
	Copertine	
	Patinata	
	Etichette	
	Riciclata	
	Busta	
	Standard - Lato 2	
	Standard spessa - Lato 2	
	Copertine - Lato 2	
	Patinata - Lato 2	
	Riciclata - Lato 2	
Formato carta	A4	Specifica il formato di carta caricato nell'MPF.
	A5	
	B5	
	Letter	
	Folio	
	Legal	
	Executive	
	Busta #10	
	Monarch	
	Monarch - Orizzontale	
	DL	
	DL - Orizzontale	
	C5	
Form. pers.		
Form. pers. - Y	Intervallo disponibile: 127 – 355 mm	Specifica la lunghezza della carta di formato personalizzato.
Form. pers. - X	Intervallo disponibile: 77 – 215 mm	Specifica la larghezza della carta di formato personalizzato.
Visualizza popup	Sì	Mostra se visualizzare un menu a scomparsa che suggerisce all'utente di impostare il Tipo di carta e il Formato carta quando la carta viene caricata nell'MPF.
	No	Non visualizza un menu a scomparsa.
Applica nuove impostazioni		Al termine delle impostazioni, fare clic su Applica nuove impostazioni per applicare le modifiche.

EWS (Embedded Web Server o Dell Printer Configuration Web Tool)

Funzione:

Visualizzare le impostazioni del server per Dell Printer Configuration Web Tool.



NOTA: Quando la stampante è collegata alla porta USB questa impostazione non può essere visualizzata.

Valori:

Impostazioni server di stampa		Fare clic su Visualizzazione per visualizzare le impostazioni del server per Dell Printer Configuration Web Tool.
Visualizzazione di EWS	Sì	Attiva la visualizzazione delle impostazioni del server per Dell Printer Configuration Web Tool.
	No	Disattiva la visualizzazione delle impostazioni del server per Dell Printer Configuration Web Tool.
Applica nuove impostazioni		Al termine delle impostazioni, fare clic su Applica nuove impostazioni per applicare le modifiche.
Riavvia la stampante per applicare le nuove impostazioni		Fare clic su Riavvia la stampante per applicare le nuove impostazioni per applicare le modifiche.

Scansione predef.

Funzione:

Creare impostazioni di scansione predefinite personalizzate.

Valori:

Formato file	TIFF	Salva l'immagine scansionata in TIFF .
	PDF	Salva l'immagine scansionata in PDF .
	JPEG	Salva l'immagine scansionata in JPEG .
Colore	Bianco e nero	Esegue la scansione in modalità bianco e nero.
	Scala di grigi	Esegue la scansione in modalità scala di grigi.
	Colore	Esegue la scansione in modalità a colori.
	Colore (Foto)	Esegue la scansione in modalità a colori. Tale impostazione è indicata per le immagini fotografiche.
Risoluzione	200	Esegue la scansione di un'immagine a 200 dpi.
	300	Esegue la scansione di un'immagine a 300 dpi.
	400	Esegue la scansione di un'immagine a 400 dpi.
	600	Esegue la scansione di un'immagine a 600 dpi.
Formato documento	A4	Imposta il formato del documento su A4 .
	A5	Imposta il formato del documento su A5 .
	B5	Imposta il formato del documento su B5 .
	Letter	Imposta il formato del documento su Letter .
	Folio	Imposta il formato del documento su Folio .
	Legal	Imposta il formato del documento su Legal .
	Executive	Imposta il formato del documento su Executive .

Più chiaro/Più scuro	Più chiaro2	Rende l'immagine scansionata più chiara dell'originale. Funziona bene con la stampa scura.
	Più chiaro1	
	Normale	Funziona bene con i documenti scritti o stampati standard.
	Più scuro1	Rende l'immagine scansionata più scura dell'originale. Funziona bene con la stampa chiara oppure con le sottolineature a matita.
	Più scuro2	
Nitidezza	Minimo	Rende l'immagine digitalizzata più tenue rispetto all'originale.
	Più tenue	
	Normale	Non rende l'immagine digitalizzata più nitida o più tenue rispetto all'originale.
	Più intensa	Rende l'immagine digitalizzata più nitida rispetto all'originale.
	Massimo	
Esposizione automatica	Sì	Elimina lo sfondo dell'originale per migliorare il testo dell'immagine digitalizzata.
	No	Non elimina lo sfondo.
Margine superiore/inferiore	Intervallo disponibile: 0 – 50 mm	Specifica il valore dei margini superiore e inferiore.
Margine sinistro/destro	Intervallo disponibile: 0 – 50 mm	Specifica il valore dei margini destro e sinistro.
Margine centrale	Intervallo disponibile: 0 – 50 mm	Specifica il valore del margine centrale.
Formato file TIFF	TIFF V6	Imposta il formato file TIFF su TIFF V6 .
	TTN2	Imposta il formato file TIFF su TTN2 .
Compressione immagine	Alto	Imposta il livello di compressione dell'immagine su Alto .
	Medio	Imposta il livello di compressione dell'immagine su Medio .
	Basso	Imposta il livello di compressione dell'immagine su Basso .
Dim. max e-mail		Imposta la dimensione massima delle e-mail che possono essere inviate in un intervallo compreso tra 50 K byte e 16.384 K byte.
Applica nuove impostazioni		Al termine delle impostazioni, fare clic su Applica nuove impostazioni per applicare le modifiche.

Fax predef.

Funzione:

Creare impostazioni fax predefinite personalizzate.

Valori:

Risoluzione	Standard	Adatta per i documenti con caratteri di dimensioni normali.
	Fine	Adatta per i documenti che contengono caratteri di piccole dimensioni o linee sottili oppure per i documenti stampati tramite una stampante ad aghi.
	Superfine	Adatta per i documenti che contengono numerosi dettagli. La modalità Superfine è abilitata solo se anche l'apparecchiatura remota supporta la risoluzione Superfine .
	Ultrafine	Adatta per i documenti che contengono immagini fotografiche.
Tipo di documento	Testo	Migliora la qualità dei documenti che contengono testo.
	Foto	Migliora la qualità dei documenti che contengono foto.
Più chiaro/Più scuro	Più chiaro2	Rende il fax più chiaro dell'originale. Funziona bene con la stampa scura.
	Più chiaro1	
	Normale	Funziona bene con i documenti scritti o stampati standard.
	Più scuro1	Rende il fax più scuro dell'originale. Funziona bene con la stampa chiara oppure con le sottolineature a matita.
	Più scuro2	
Invio ritardato	Intervallo disponibile: 00:00 – 23:59	Imposta l'ora di avvio della trasmissione fax quando è necessario inviare un fax a un orario specificato.
Applica nuove impostazioni		Al termine delle impostazioni, fare clic su Applica nuove impostazioni per applicare le modifiche.

Copia predef.

Funzione:

Creare impostazioni di copia predefinite personalizzate.

Valori:

Colore	Bianco e nero	Stampa in modalità bianco e nero.	
	Colore	Stampa in modalità a colori.	
Riduci/Ingrandisci	Serie mm	200%	Imposta il rapporto di ingrandimento predefinito quando si imposta l'unità di misura predefinita su millimetri.
		A5->A4 (141%)	
		A5->B5 (122%)	
		100%	Non esegue l'ingrandimento o la riduzione delle dimensioni di un'immagine copiata.
		B5->A5 (81%)	Imposta il rapporto di riduzione predefinito quando si imposta l'unità di misura predefinita su millimetri.
	A4->A5 (70%)		
	50%	Imposta il rapporto di riduzione/ingrandimento predefinito alle dimensioni personalizzate.	
	Personal.		
	Serie pollici	200%	Imposta il rapporto di ingrandimento predefinito quando si imposta l'unità di misura predefinita su pollici.
		Statement->Legal (154%)	
Statement->Letter (129%)			
100%		Non esegue l'ingrandimento o la riduzione delle dimensioni di un'immagine copiata.	
Legal->Letter (78%)		Imposta il rapporto di riduzione predefinito quando si imposta l'unità di misura predefinita su pollici.	
Ledger->Letter (64%)			
50%	Imposta il rapporto di riduzione/ingrandimento predefinito alle dimensioni personalizzate.		
Personal.			
Riduci/Ingrandisci personalizz.	Intervallo disponibile: 25 – 400%	Riduce o ingrandisce l'immagine fino alle dimensioni personalizzate quando si imposta l'opzione Riduci/Ingrandisci su Personal. .	
Tipo originale	Testo	Indicata per documenti con testo.	
	Testo e foto	Indicata per documenti contenenti testo e foto nei toni di grigio.	
	Foto	Indicata per documenti con foto.	
Formato documento	A4	Imposta il formato del documento su A4 .	
	A5	Imposta il formato del documento su A5 .	
	B5	Imposta il formato del documento su B5 .	
	Letter	Imposta il formato del documento su Letter .	
	Folio	Imposta il formato del documento su Folio .	
	Legal	Imposta il formato del documento su Legal .	
	Executive	Imposta il formato del documento su Executive .	

Più chiaro/Più scuro	Più chiaro2	Rende la copia più chiara dell'originale.
	Più chiaro1	Funziona bene con la stampa scura.
	Normale	Funziona bene con i documenti scritti o stampati standard.
	Più scuro1	Rende la copia più scura dell'originale.
	Più scuro2	Funziona bene con la stampa chiara oppure con le sottolineature a matita.
Nitidezza	Minimo	Rende la copia più tenue rispetto all'originale.
	Più tenue	
	Normale	Non esegue la copia più nitida o più tenue rispetto all'originale.
	Più intensa	Rende la stampa più nitida rispetto all'originale.
	Massimo	
Esposizione automatica	Sì	Elimina lo sfondo dell'originale per migliorare il testo della copia.
	No	Non elimina lo sfondo.
Bilanc. colore (rosso)	Intervallo disponibile: -2 - 2	Imposta il livello di bilanciamento di colore del rosso.
Bilanc. colore (verde)	Intervallo disponibile: -2 - 2	Imposta il livello di bilanciamento di colore del verde.
Bilanc. colore (blu)	Intervallo disponibile: -2 - 2	Imposta il livello di bilanciamento di colore del blu.
Bilanciamento grigio	Intervallo disponibile: -2 - 2	Imposta il livello di bilanciamento del grigio.
Immagini multiple	No	Non esegue la stampa di più pagine in un solo foglio.
	Automatico	Riduce automaticamente le pagine originali per stamparle su un solo foglio.
	Manuale	Stampa le pagine originali su un solo foglio di carta del formato specificato in Riduci/Ingrandisci .
Fasciolate	Non fascicol.	Non viene eseguito l'ordinamento del lavoro di copia.
	Fasciolate	Viene eseguito l'ordinamento del lavoro di copia.
	Automatico	Determina automaticamente la modalità di uscita del lavoro di copia.
Margine superiore/inferiore	Intervallo disponibile: 0 - 50 mm	Specifica il valore dei margini superiore e inferiore.
Margine sinistro/destro	Intervallo disponibile: 0 - 50 mm	Specifica il valore dei margini destro e sinistro.

Margine centrale	Intervallo disponibile: 0 - 50 mm	Specifica il valore del margine centrale.
Applica nuove impostazioni		Al termine delle impostazioni, fare clic su Applica nuove impostazioni per applicare le modifiche.

Impostazioni fax

Funzione:

Configurare le impostazioni fax di base.

Valori:

Modo ricezione	Telefono	La ricezione automatica dei fax è disattivata. È possibile ricevere un fax sollevando il ricevitore del telefono esterno e premendo il codice di ricezione remota.
	Fax	Riceve automaticamente i fax.
	Telefono/Fax	Quando la stampante riceve un fax in entrata, il telefono esterno squilla per il tempo specificato in Ric. autom. fax/tel , quindi la stampante riceve automaticamente il fax. Se la chiamata in arrivo non è un fax, la stampante emette un segnale acustico dall'altoparlante interno per indicare che si tratta di una chiamata telefonica.
	Segret./fax	La stampante può condividere una linea telefonica con una segreteria telefonica. In questa modalità, la stampante monitora il segnale fax e risponde se rileva segnali fax. Se la comunicazione telefonica utilizza la trasmissione seriale nel paese (Germania, Svezia, Danimarca, Austria, Belgio, Italia, Francia e Svizzera), questa modalità non è supportata.
	DRPD	Prima di utilizzare la funzionalità di riconoscimento dello squillo (DRPD), la società telefonica deve aver installato sulla linea telefonica tale servizio di riconoscimento. Una volta che la società telefonica ha fornito un numero distinto per i fax con uno squillo caratteristico, configurare il fax per il monitoraggio di tale squillo.
Ricez. autom. fax	Intervallo disponibile: 0 - 255 secondi	Imposta l'intervallo di tempo in cui la stampante entra in modalità di ricezione fax dopo avere ricevuto una chiamata.
Ric. autom. fax/tel	Intervallo disponibile: 0 - 255 secondi	Imposta l'intervallo dopo il quale la stampante entra in modalità di ricezione fax dopo che il telefono esterno riceve una chiamata in arrivo.
Ric. autom. segr./fax	Intervallo disponibile: 0 - 255 secondi	Imposta l'intervallo dopo il quale la stampante entra in modalità di ricezione fax dopo che la segreteria telefonica esterna riceve una chiamata in arrivo.
Monitor linea	No	Disattiva il volume del monitor linea.
	Basso	Specifica il volume del monitor linea, che monitora una trasmissione tramite l'altoparlante interno finché non viene stabilita una connessione.
	Medio	
	Alto	
Volume tono squillo	No	Disattiva il volume del tono squillo.
	Basso	Specifica il volume del tono squillo, che indica che una chiamata in arrivo è una chiamata telefonica tramite l'altoparlante interno, quando Modo ricezione è impostato su Tel/fax .
	Medio	
	Alto	

Tipo linea	PSTN	Imposta il tipo di linea su PSTN.
	PBX	Imposta il tipo di linea su PBX.
Toni/Impulsi	Toni	Imposta il tipo di selezione su Toni.
	Impulsi(10PPS)	Imposta il tipo di selezione su Impulsi (10 impulsi al secondo).
	Impulsi(20PPS) ^{*1}	Imposta il tipo di selezione su Impulsi (20 impulsi al secondo).
Ritardo rinvio	Intervallo disponibile: 3 – 255 secondi	Specifica l'intervallo tra i tentativi di trasmissione.
Tentativi rizelezione	Intervallo disponibile: 0 – 9	Specifica il numero di tentativi di rizelezione da effettuare quando il numero di fax di destinazione è occupato. Se si immette 0, la stampante non effettuerà alcun tentativo di ricomposizione del numero occupato.
Ritardo rizelezione	Intervallo disponibile: 1 – 15 minuti	Specifica l'intervallo tra i tentativi di rizelezione.
Configurazione fax indesiderati	No	Non rifiuta i fax inviati da numeri indesiderati.
	Sì	Respinge i fax inviati da numeri indesiderati, accettando fax solo dai numeri registrati nella rubrica indirizzi.
Ricezione remota	No	Disabilita la funzione di ricezione remota.
	Sì	Permette di ricevere un fax premendo un codice di ricezione remoto sul telefono esterno, dopo aver sollevato il ricevitore del telefono.
Segnale ricez. remota	Intervallo disponibile: 00 – 99	Specifica il codice di ricezione remota a due cifre per l'avvio della Ricezione remota.
Intestazione fax	Sì	Stampa le informazioni del mittente nell'intestazione dei fax.
	No	Non stampa le informazioni del mittente nell'intestazione dei fax.
Nome intestazione fax		Imposta il nome del mittente che deve essere stampato sull'intestazione dei fax. È possibile inserire fino a 30 caratteri alfanumerici.
Numero fax		Imposta il numero di fax della stampante che verrà stampato nelle intestazioni dei fax.
Pagina copertina fax	No	Non allega una pagina di copertina ai fax.
	Sì	Allega una pagina di copertina ai fax.
Percorso DRPD	Pattern1 – 7	Fornisce un numero separato per i fax con un suono di chiamata distinto.
Inoltro fax inv.	No	Non inoltra i fax in ingresso.
	Inoltra	Inoltra sempre i fax in ingresso a una destinazione specificata.
	Stampa e inoltra	Inoltra sempre i fax in ingresso a una destinazione specificata e stampa tutti i fax in ingresso inoltrati.
N. inoltro fax		Specifica il numero fax della destinazione a cui vengono inoltrati i fax in arrivo.
Composizione prefisso	No	Non imposta un numero di composizione prefisso.
	Sì	Imposta un numero di composizione prefisso.
N. sel. prefisso		Imposta un numero di composizione prefisso composto da un massimo di cinque cifre. Questo numero viene composto prima dell'avvio di qualsiasi numero di composizione automatica. È utile per l'accesso a Private Automatic Branch Exchange (PABX).

Ignora formato	No	Stampa eventuali parti in eccesso in fondo alla pagina fax senza eliminarle.
	Sì	Elimina eventuali parti in eccesso in fondo alla pagina fax.
	Riduzione automatica	Riduce automaticamente una pagina fax adattandola al formato carta in uscita.
ECM	Sì	Abilita l'ECM. Per utilizzare ECM, anche le macchine remote devono supportare l'ECM.
	No	Disabilita l'ECM.
Velocità modem	2,4	Specifica la velocità del modem fax quando si verifica un errore di trasmissione o di ricezione del fax.
	4,8	
	9,6	
	14,4	
	33,6	
Attività fax	Stampa autom.	Stampa automaticamente un report di attività fax dopo ogni 50 comunicazioni fax in ingresso e in uscita.
	Stampa autom.: No	Non stampa automaticamente il report di attività fax.
Trasmissione fax	Disabilita stampa	Non stampa un report di trasmissione dopo una trasmissione fax.
	Stampa in caso di errore	Stampa un report di trasmissione solo quando si verifica un errore.
	Stampa sempre	Stampa un report di trasmissione dopo ogni trasmissione fax.
Trasmissione fax	Disabilita stampa	Non stampa un report di trasmissione dopo una trasmissione fax a più destinazioni.
	Stampa in caso di errore	Stampa un report di trasmissione solo quando si verifica un errore.
	Stampa sempre	Stampa un report di trasmissione dopo ogni trasmissione fax a più destinazioni.
Protocollo fax	Disabilita stampa	Non stampa un report di monitoraggio del protocollo.
	Stampa in caso di errore	Stampa un report di monitoraggio del protocollo solo quando si verifica un errore.
	Stampa sempre	Stampa un report di monitoraggio del protocollo dopo ogni trasmissione fax.
Paese		Seleziona il paese dove viene utilizzata la stampante.
Applica nuove impostazioni		Al termine delle impostazioni, fare clic su Applica nuove impostazioni per applicare le modifiche.
Riavvia la stampante per applicare le nuove impostazioni		Fare clic su Riavvia la stampante per applicare le nuove impostazioni per applicare le modifiche.

*1 **Impulsi(20PPS)** è disponibili solo in alcuni paesi.

Diagnosi

La scheda Diagnosi include le pagine **Stampa tabelle**, **Info sensore ambientale**, **Pulizia developer** e **Modo aggiornamento**.

Stampa tabelle

Funzione:

Stampa varie tabelle che possono essere utilizzate per diagnosi della stampante.

Valori:

Tabella configurazione passo	Fare clic per stampare pagine in semitono per giallo, magenta, ciano e nero. Stampa inoltre le pagine per controllare il passo.
Tabella configurazione immagine spuria	Fare clic per stampare una tabella per controllare la stampa spuria.
Tabella configurazione 4 colori	Fare clic per stampare strisce di giallo, magenta, ciano e nero con diversa densità.
Tabella MQ	Fare clic per stampare tabelle per controllare la rilegatura.
Tabella allineamento	Fare clic per stampare una tabella e poi controllare l'allineamento corretto per l'immagine di stampa sulla carta.
Schema di configurazione agg. tamburo	Fare clic per stampare una tabella per controllare l'uso delle luci dell'unità tamburo.

Info sensore ambientale

Funzione:

Stampare le informazioni sul sensore ambiente interno alla stampante su **Risultato** premere il pulsante **Recupera info sensore ambientale**.

Pulizia developer

Funzione:

Ruotare il motore del developer e mescolare il toner nella cartuccia.

Valori:

Pulizia developer	Fare clic su Avvia per azionare il toner.
-------------------	--

Modo aggiornamento

Funzione:

Esaurire una cartuccia toner quando la si deve sostituire prima del termine naturale della sua durata oppure mescolare il toner in una nuova cartuccia.



NOTA: Utilizzando il Modo aggiornamento si consuma una quantità maggiore di toner.

Valori:

Modo aggiorn. toner	Giallo	Fare clic per pulire il toner nella cartuccia del toner giallo.
	Magenta	Fare clic per pulire il toner nella cartuccia del toner magenta.
	Ciano	Fare clic per pulire il toner nella cartuccia del toner ciano.
	Nero	Fare clic per pulire il toner nella cartuccia del toner nero.

Ripristino dei valori predefiniti

Dopo aver eseguito questa funzione e riavviato la stampante, tutti i parametri dei menu o i dati vengono reimpostati sui valori predefiniti.

- 1 Scegliere **Start** → **Tutti i programmi** → **Stampanti Dell** → **Dell C1765 Color Multifunction Printer** → **Strumenti**.

 **NOTA:** Se sul computer sono installati diversi driver della stampante, viene visualizzata la finestra **Seleziona stampante**. In tal caso, fare clic sulla stampante **Dell C1765nf Color Multifunction Printer** oppure **Dell C1765nfw Color Multifunction Printer** elencata in **Nome stampante**.

Viene aperto il programma **Strumenti**.

- 2 Selezionare la scheda **Manutenzione stampante**.
- 3 Selezionare **Ripr. predef.** dall'elenco a sinistra della pagina.

Si apre la pagina **Ripr. predef.**

- 4 Selezionare il pulsante per l'opzione richiesta.

La stampante si riavvia automaticamente e le modifiche vengono applicate.

Informazioni sui menu della stampante

Quando la stampante è configurata come stampante di rete accessibile a più utenti, è possibile limitare l'accesso ai menu `Menu Ammin.`. Questo impedisce che utenti non autorizzati utilizzino il pannello operatore per modificare inavvertitamente le impostazioni configurate dall'amministratore. Tuttavia, è possibile scegliere le impostazioni per i singoli lavori di stampa utilizzando il driver della stampante. Le impostazioni di stampa selezionate dal driver hanno la priorità sulle impostazioni predefinite selezionate dai menu del pannello operatore.

Imp. predefinite

Utilizzare il menu `Imp. predefinite` per configurare le impostazioni di copia, di scansione e di fax predefinite della stampante.

Copia predef.

Utilizzare i menu `Copia predef.` per configurare diverse funzioni di copia.



NOTA: I valori contrassegnati da un asterisco (*) sono le impostazioni di menu predefinite.

Colore

Funzione:

Consente di impostare se creare copie a colori o in bianco e nero.

Valori:

Bianco e nero	Stampa in modalità bianco e nero.
Colore*	Stampa in modalità a colori.

Fascicolate

Funzione:

Consente di ordinare i processi di copia.

Valori:

Non fascicol*	Non viene eseguito l'ordinamento del lavoro di copia.
Fascicolate	Viene eseguito l'ordinamento del lavoro di copia.
Automatico	Determina automaticamente la modalità di uscita del lavoro di copia.

Riduci/Ingrandisci

Funzione:

Consente di impostare il rapporto di ingrandimento/riduzione predefinito per la copia.

Valori:

Serie mm

200%
A5->A4 (141%)
A5->B5 (122%)
100%*
B5->A5 (81%)
A4->A5 (70%)
50%

Serie pollici

200%
Stmt->Lgl (154%)
Stmt->Ltr (129%)
100%*
Lgl->Ltr (78%)
Ldgr->Ltr (64%)
50%

 **NOTA:** È anche possibile utilizzare la tastierina numerica per inserire il fattore di zoom desiderato dal 25% a 400% oppure premere > per aumentare il fattore di zoom o premere < per ridurlo con intervalli dell'1%.

 **NOTA:** Questa voce è disponibile solo quando la voce `Immagini multiple` è impostata su `No` o su `Manuale`.

Formato doc.**Funzione:**

Consente di specificare le dimensioni predefinite del documento.

Valori:

A4 (210 x 297 mm) ^{*1}
A5 (148 x 210 mm)
B5 (182 x 257 mm)
Letter (8,5 x 11 poll.) ^{*1}
Folio (8,5 x 13 poll.)
Legal (8,5 x 14 poll.)
Executive (7,25 x 10,5 poll.)
^{*1} L'impostazione predefinita di Formato doc. varia a seconda delle impostazioni predefinite di fabbrica specifiche di ogni paese.

Tipo originale**Funzione:**

Consente di selezionare la qualità dell'immagine copiata.

Valori:

Testo	Indicata per documenti con testo.
Testo e Foto*	Indicata per documenti contenenti testo e foto nei toni di grigio.
Foto	Indicata per documenti con foto.

Più chiaro/Più scuro**Funzione:**

Consente di impostare il livello di densità predefinito per la copia.

Valori:

Più chiaro2	Rende la copia più chiara dell'originale. Funziona bene con la stampa scura.
Più chiaro1	
Normale*	Funziona bene con i documenti scritti o stampati standard.
Più scuro1	Rende la copia più scura dell'originale. Funziona bene con la stampa chiara oppure con le sottolineature a matita.
Più scuro2	

Nitidezza**Funzione:**

Consente di impostare il livello di nitidezza predefinito.

Valori:

Massimo	Rende la stampa più nitida rispetto all'originale.
Più intensa	
Normale*	Non esegue la copia più nitida o più tenue rispetto all'originale.
Più tenue	Rende la copia più tenue rispetto all'originale.
Minimo	

Esposizione automatica**Funzione:**

Consente di eliminare lo sfondo dell'originale e migliorare il testo sulla copia.

Valori:

No	Non elimina lo sfondo.
Sì*	Elimina lo sfondo dell'originale per migliorare il testo della copia.

Bilanc. colore R**Funzione:**

Consente di specificare il livello di bilanciamento colore predefinito per il rosso nell'intervallo da -2 a +2.

Bilanc. colore G**Funzione:**

Consente di specificare il livello di bilanciamento colore predefinito per il verde nell'intervallo da -2 a +2.

Bilanc. colore B**Funzione:**

Consente di specificare il livello di bilanciamento colore predefinito per il blu nell'intervallo da -2 a +2.

Bilanciamento grigio**Funzione:**

Consente di specificare il livello di bilanciamento del grigio predefinito nell'intervallo da -2 a +2.

Immagini multiple

Funzione:

Consente di stampare due pagine originali su un unico foglio di carta.

Valori:

No*	Non esegue la stampa di più pagine in un solo foglio.
Automatico	Riduce automaticamente le pagine originali per stamparle su un solo foglio.
Manuale	Stampa le pagine originali su un solo foglio di carta del formato specificato in Riduci/Ingrandisci.

Margine superiore/inferiore

Funzione:

Consente di specificare il valore dei margini superiore e inferiore.

Valori:

4 mm*	Specificare il valore in incrementi di 1 mm.
Intervallo disponibile: 0 - 50 mm	

Margine sinistro/destro

Funzione:

Consente di specificare il valore dei margini destro e sinistro.

Valori:

4 mm*	Specificare il valore in incrementi di 1 mm.
Intervallo disponibile: 0 - 50 mm	

Margine centrale

Funzione:

Consente di specificare il valore del margine centrale.

Valori:

0 mm*	Specificare il valore in incrementi di 1 mm.
Intervallo disponibile: 0 - 50 mm	

Scansione predef.

Utilizzare il menu Scansione predef. per configurare diverse funzioni di scansione.



NOTA: I valori contrassegnati da un asterisco (*) sono le impostazioni di menu predefinite.

Formato file

Funzione:

Consente di specificare il formato file per salvare l'immagine digitalizzata.

Valori:

PDF*

TIFF

JPEG

Colore

Funzione:

Consente di impostare se eseguire la scansione a colori o in bianco e nero.

Valori:

Bianco e nero Esegue la scansione in modalità bianco e nero.

Colore* Esegue la scansione in modalità a colori.

Imp. puls. Colore

Funzione:

Consente di assegnare la modalità colore al pulsante modalità colore.

Valori:

Pulsante B e N	Bianco e nero*	Esegue la scansione in bianco e nero quando Bianco e nero è la modalità colore selezionata.
	Scala di grigi	Esegue la scansione nella scala di grigi quando Bianco e nero è la modalità colore selezionata.
Pulsante Colore	Colore*	Esegue la scansione a colori quando Colore è la modalità colore selezionata.
	Colore (Foto)	Esegue la scansione a colori (Foto) quando Colore è la modalità colore selezionata. Tale impostazione è indicata per le immagini fotografiche.

Risoluzione

Funzione:

Consente di specificare la risoluzione predefinita per la scansione.

Valori:

200 x 200 dpi*

300 x 300 dpi

400 x 400 dpi

600 x 600 dpi

Formato doc.

Funzione:

Consente di specificare le dimensioni predefinite del documento.

Valori:

A4 (210 x 297 mm)*¹

A5 (148 x 210 mm)

B5 (182 x 257 mm)

Letter (8,5 x 11 poll.)*¹

Folio (8,5 x 13 poll.)

Legal (8,5 x 14 poll.)

Executive (7,25 x 10,5 poll.)

*¹ L'impostazione predefinita di
Formato doc. varia a
seconda delle impostazioni
predefinite di fabbrica specifiche
di ogni paese.

Più chiaro/Più scuro

Funzione:

Consente di impostare il livello di densità predefinito per la scansione.

Valori:

Più chiaro2 Rende l'immagine scansionata più chiara dell'originale. Funziona bene con la stampa scura.

Più chiaro1

Normale* Funziona bene con i documenti scritti o stampati standard.

Più scuro1 Rende l'immagine scansionata più scura dell'originale. Funziona bene con la stampa chiara oppure con le

Più scuro2 sottolineature a matita.

Nitidezza**Funzione:**

Consente di impostare il livello di nitidezza predefinito.

Valori:

Massimo	Rende l'immagine digitalizzata più nitida rispetto all'originale.
Più intensa	
Normale*	Non rende l'immagine digitalizzata più nitida o più tenue rispetto all'originale.
Più tenue	Rende l'immagine digitalizzata più tenue rispetto all'originale.
Minimo	

Esposizione automatica**Funzione:**

Consente di eliminare lo sfondo dell'originale e migliorare il testo dell'immagine digitalizzata.

Valori:

No	Non elimina lo sfondo.
Sì*	Elimina lo sfondo dell'originale per migliorare il testo dell'immagine digitalizzata.

Margine superiore/inferiore**Funzione:**

Consente di specificare il valore dei margini superiore e inferiore.

Valori:

2 mm*	Specificare il valore in incrementi di 1 mm.
Intervallo disponibile:	
0 - 50 mm	

Margine sinistro/destro**Funzione:**

Consente di specificare il valore dei margini destro e sinistro.

Valori:

2 mm*	Specificare il valore in incrementi di 1 mm.
Intervallo disponibile:	
0 - 50 mm	

Margine centrale

Funzione:

Consente di specificare il valore del margine centrale.

Valori:

0 mm*	Specificare il valore in incrementi di 1 mm.
-------	--

Intervallo disponibile:

0 - 50 mm

Formato file TIFF

Funzione:

Consente di specificare il formato file TIFF predefinito.

Valori:

TIFF V6*	Imposta il formato file TIFF predefinito su TIFF V6.
----------	--

TTN2	Imposta il formato file TIFF predefinito su TTN2.
------	---

Compressione immagine

Funzione:

Consente di specificare il livello di compressione dell'immagine.

Valori:

Alto	Imposta il livello di compressione dell'immagine su Alto.
------	---

Medio*	Imposta il livello di compressione dell'immagine su Medio.
--------	--

Basso	Imposta il livello di compressione dell'immagine su Basso.
-------	--

Dim. max e-mail

Funzione:

Consente di impostare la dimensione massima delle e-mail che possono essere inviate, in un intervallo compreso tra 50 K byte e 16.384 K byte. Il valore predefinito è di 2.048 K byte.

Fax predef.

Utilizzare il menu Fax predef. per configurare una serie di funzioni fax.

 **NOTA:** Il servizio FAX non può essere utilizzato se non si configura un codice paese in Paese. Se Paese non è configurato, sul display viene visualizzato il messaggio Impostare il codice paese.

 **NOTA:** I valori contrassegnati da un asterisco (*) sono le impostazioni di menu predefinite.

Risoluzione

Funzione:

Consente di specificare il livello di risoluzione da utilizzare per la trasmissione fax.

Valori:

Standard*	Adatta per i documenti con caratteri di dimensioni normali.
Fine	Adatta per i documenti che contengono caratteri di piccole dimensioni o linee sottili oppure per i documenti stampati tramite una stampante ad aghi.
Superfine	Adatta per i documenti che contengono numerosi dettagli. La modalità Superfine è abilitata solo se anche l'apparecchiatura remota supporta la risoluzione superfine. Vedere le seguenti note.
Ultrafine	Adatta per i documenti che contengono immagini fotografiche.

 **NOTA:** I fax digitalizzati in modalità Superfine vengono trasmessi alla risoluzione più elevata supportata dal dispositivo di ricezione.

Tipo originale

Funzione:

Consente di selezionare il tipo di documento predefinito.

Valori:

Testo*	Indicata per documenti con testo.
Foto	Indicata per documenti con foto.

Più chiaro/Più scuro

Funzione:

Consente di impostare il livello di densità predefinito per la copia.

Valori:

Più chiaro2	Rende il fax più chiaro dell'originale. Funziona bene con la stampa scura.
Più chiaro1	
Normale*	Funziona bene con i documenti scritti o stampati standard.
Più scuro1	Rende il fax più scuro dell'originale. Funziona bene con la stampa chiara oppure con le sottolineature a matita.
Più scuro2	

Invio ritardato

Funzione:

Questa funzione consente di impostare un'ora specifica alla quale avviare la trasmissione fax. Dopo avere attivato la modalità Invio ritardato, la stampante memorizza tutti i documenti da mandare per fax e li invia all'ora specificata. Dopo avere inviato i fax con invio ritardato, i dati in memoria vengono cancellati.

Valori:

21:00*/PM9:00*	Specificare l'ora di avvio della trasmissione fax quando è necessario inviare un fax a un orario specificato.
0:00 - 23:59 / AM/PM1:00 - 12:59	



NOTA: In questa stampante è possibile memorizzare fino a 19 lavori fax che sono stati ritardati.

Stampa da predefiniti USB

Layout

Funzione:

Consente di ingrandire automaticamente i documenti di stampa quando si esegue la stampa direttamente da un dispositivo di memorizzazione USB.

Valori:

Automatico*	Ingrandisce automaticamente i documenti per adattarli al foglio.
No	Non ingrandisce i documenti di stampa.

Impostazioni vassoio

Utilizzare il menu Impostazioni vassoio per impostare il tipo e il formato della carta caricata nell'alimentatore multifunzione (MPF).



NOTA: I valori contrassegnati da un asterisco (*) sono le impostazioni di menu predefinite.

MPF

Funzione:

Consente di specificare la carta caricata nell'alimentatore multifunzione (MPF).

Valori:

Formato carta	A4 (210 x 297 mm) ^{*1}
	A5 (148 x 210 mm)
	B5 (182 x 257 mm)
	Letter (8,5 x 11 poll.) ^{*1}
	Folio (8,5 x 13 poll.)
	Legal (8,5 x 14 poll.)
	Executive (7,25 x 10,5 poll.)
	Busta #10 (4,1 x 9,5 poll.)

Busta Monarch (3,9x7,5 poll.)			
Busta Monarch L (7,5x3,9 poll.)			
Busta DL (110x220 mm)			
Busta DL L (220x110 mm)			
Busta C5 (162 x 229 mm)			
Form. pers.	Verticale (Y)	297 mm* Intervallo disponibile: 127 – 355 mm	Specifica la lunghezza della carta in formato personalizzato.
	Orizzontale (X)	210 mm* Intervallo disponibile: 77 – 215 mm	
Tipo di carta	Standard*		
	Standard spessa		
	Copertine		
	Patinata		
	Etichette		
	Riciclata		
	Busta		
	Standard L2		
	Standard spessa L2		
	Copertine L2		
	Patinata L2		
	Riciclata L2		
Visualizza popup	No	Non visualizza un menu a scomparsa.	
	Sì*	Visualizza un menu a scomparsa in cui si chiede all'utente di impostare il Formato carta e il Tipo di carta quando la carta viene caricata nell'alimentatore multifunzione (MPF).	

*1 L'impostazione predefinita di Formato carta varia a seconda delle impostazioni predefinite di fabbrica specifiche di ogni paese.

 **NOTA:** Per ulteriori informazioni sui formati di carta supportati, vedere "Formati carta supportati" a pagina 217.

Rapporti/Elenco

Utilizzare il menu Rapporto/Elenco per stampare diversi tipi di report ed elenchi.

 **NOTA:** Per entrare nel menu Rapporto/Elenco quando Imp. blocco pannello è impostato su Abilita è necessaria una password. In tal caso, immettere la password specificata e premere il pulsante ✓ (Imposta).

Impostazioni di sistema

Funzione:

Consente di stampare un elenco di informazioni come nome della stampante, codice di servizio, stato della stampante, materiali di consumo e impostazioni di rete.

Impostazioni pannello

Funzione:

Consente di stampare un elenco dettagliato di tutte le impostazioni dei menu del pannello operatore.

Cronologia lavori

Funzione:

Consente di stampare un elenco dettagliato dei lavori di stampa, copia, fax o scansione elaborati. Questo elenco contiene gli ultimi 20 lavori.

Cronologia errori

Funzione:

Consente di stampare un elenco dettagliato degli inceppamenti di carta e degli errori irrimediabili.

Pagina di prova colori

Funzione:

Consente di stampare una pagina di prova colore.

Monitor protocollo

Funzione:

Consente di stampare un elenco dettagliato dei protocolli monitorati.

Rubrica indirizzi

Funzione:







Consente di stampare l'elenco di tutti gli indirizzi memorizzati come informazioni della Rubrica indirizzi.

Attività fax

Funzione:

Consente di stampare il rapporto dei fax ricevuti o inviati di recente.

Stampa di un rapporto/elenco mediante il pannello operatore

- 1 Premere il pulsante  (Menu).
- 2 Premere il pulsante  fino a evidenziare Sistema, quindi premere il pulsante  (Imposta).
- 3 Premere il pulsante  fino a evidenziare Rapporto/Elenco, quindi premere il pulsante  (Imposta).
- 4 Premere il pulsante  finché non viene evidenziato il rapporto desiderato, quindi premere il pulsante  (Imposta).

Il rapporto o l'elenco selezionato viene stampato.

Stampa di un rapporto/elenco mediante Strumenti

- 1 Scegliere Start → Tutti i programmi → Stampanti Dell → Dell C1765 Color Multifunction Printer → Strumenti.

 **NOTA:** Se sul computer sono installati più driver di stampa, viene visualizzata la finestra **Seleziona stampante**. In tal caso, fare clic sulla stampante **Dell C1765nf Color Multifunction Printer** oppure **Dell C1765nfw Color Multifunction Printer** elencata in **Nome stampante**.

Viene aperto il programma Strumenti.

- 2 Fare clic sulla scheda **Rapporto impostazioni stampante**.
- 3 Selezionare **Rapporti** dall'elenco a sinistra della pagina.
Si apre la pagina **Rapporti**.
- 4 Fare clic sul pulsante relativo al rapporto o all'elenco desiderato.
Il rapporto o l'elenco viene stampato.

Menu Ammin.

Usare il menu **Menu Ammin.** per configurare una serie di funzioni della stampante.

 **NOTA:** Per entrare nel menu **Menu Ammin.** quando **Imp. blocco pannello** è impostato su **Abilita** è necessaria una password. In tal caso, immettere la password specificata e premere il pulsante **✓ (Imposta)**.

Rubrica

Utilizzare il menu **Rubrica** per configurare le impostazioni di selezione veloce e di gruppo.

Selezione veloce

Funzione:

Consente di memorizzare fino a 99 numeri chiamati frequentemente in percorsi di selezione veloce.

Vedere anche:

"Impostazione di Selezione veloce" a pagina 296.

Composizione di gruppo

Funzione:

Consente di creare un gruppo di destinazioni fax e di registrarlo con un codice di selezione a due cifre. È possibile registrare fino a 6 codici di selezione di gruppo.

Vedere anche:

"Impostazione di composizione di gruppo" a pagina 298.

Rete

Usare il menu **Rete** per modificare le impostazioni della stampante riguardanti i processi inviati alla stampante tramite la rete cablata o wireless.

 **NOTA:** I valori contrassegnati da un asterisco (*) sono le impostazioni di menu predefinite.

Ethernet

Funzione:

Consente di specificare la velocità di comunicazione e le impostazioni duplex di Ethernet. La modifica diventa attiva dopo aver spento e riaccessato la stampante.

Valori:

Automatico*	Individua le impostazioni Ethernet automaticamente.
10BASE-T Half	Usa 10base-T half-duplex.
10BASE-T Full	Usa 10base-T full-duplex.
100BASE-TX Half	Usa 100base-TX half-duplex.
100BASE-TX Full	Usa 100base-TX full-duplex.

 **NOTA:** Per la Dell C1765nfw Color Multifunction Printer, questa voce non viene visualizzata quando il cavo Ethernet è scollegato e il Wi-Fi è impostato su S1.

Stato wireless (solo Dell™ C1765nfw Color Multifunction Printer)

Funzione:

Visualizza le informazioni relative all'intensità del segnale wireless. Non è possibile fare alcuna modifica dal pannello operatore per migliorare lo stato della connessione wireless.

Valori:

Connessione	Buono	Indica una buona intensità di segnale.
	Accettabile	Indica un'intensità di segnale appena sufficiente.
	Basso	Indica un'intensità di segnale insufficiente.
	Nessuna ric.	Indica che non viene ricevuto alcun segnale.
SSID	Mostra il nome che identifica la rete wireless.	
Tipo crittografia	Mostra il tipo di crittografia.	

 **NOTA:** Questa voce non viene visualizzata quando il cavo Ethernet è scollegato e il Wi-Fi è impostato su S1.

Impost. wireless (solo Dell C1765nfw Color Multifunction Printer)

Funzione:

Consente di configurare l'interfaccia di rete wireless.

Valori:

Selez. accesso	Consente di selezionare il punto di accesso dall'elenco.	
	Immissione chiave WEP	Quando si seleziona un punto di accesso utilizzando WEP come metodo di protezione, inserire la chiave WEP. Per chiavi a 64 bit, è possibile inserire fino a 10 caratteri esadecimali. Per chiavi a 128 bit, è possibile inserire fino a 26 caratteri esadecimali.
	Immissione passphrase	Quando si seleziona un punto di accesso utilizzando WPA, WPA2 o Misto come tipo di crittografia, immettere una passphrase contenente da 8 a 63 caratteri alfanumerici.
Impostaz. manuale	Inser. rete (SSID)	Specificare un nome per identificare la rete wireless. È possibile inserire fino a 32 caratteri alfanumerici.
	Infrastruttura	Selezionare quando configurare le impostazioni wireless attraverso un punto di accesso come un router wireless.
	Nessuna protezione*	Specificare Nessuna protezione per configurare le impostazioni wireless senza scegliere un metodo di protezione tra WEP, WPA-PSK-TKIP e WPA2-PSK-AES.
	Modo misto PSK	Selezionare per configurare le impostazioni wireless con il tipo di crittografia Modo misto PSK. Con Modo misto PSK, viene selezionato automaticamente il tipo di crittografia tra WPA-PSK-TKIP, WPA-PSK-AES o WPA2-PSK-AES.
	Immissione passphrase	Specificare la passphrase di caratteri alfanumerici (da 8 a 63).

WPA-PSK TKIP	Selezionare per configurare le impostazioni wireless con il metodo di protezione di WPA-PSK TKIP.	
	Immissione passphrase	Specificare la passphrase di caratteri alfanumerici (da 8 a 63).
WPA2-PSK-AES	Selezionare per configurare le impostazioni wireless con il metodo di protezione WPA2-PSK-AES o WPA-PSK-AES.	
	Immissione passphrase	Specificare la passphrase di caratteri alfanumerici (da 8 a 63).
WEP	Specifica la chiave WEP da usare con la rete wireless. Per chiavi a 64 bit, è possibile inserire fino a 10 caratteri esadecimali. Per chiavi a 128 bit, è possibile inserire fino a 26 caratteri esadecimali.	
	Chiave di trasmissione	Indica la chiave di trasmissione da usare tra Chiave WEP 1* , Chiave WEP 2 , Chiave WEP 3 e Chiave WEP 4 .
Ad hoc	Selezionare per configurare le impostazioni wireless senza un punto di accesso come un router wireless.	
Nessuna protezione*	Selezionare Nessuna protezione per configurare le impostazioni wireless senza specificare il metodo di protezione in WEP.	
WEP	Specifica la chiave WEP da usare con la rete wireless. Per chiavi a 64 bit, è possibile inserire fino a 10 caratteri esadecimali. Per chiavi a 128 bit, è possibile inserire fino a 26 caratteri esadecimali.	
	Chiave di trasmissione	Indica la chiave di trasmissione da usare tra Chiave WEP 1* , Chiave WEP 2 , Chiave WEP 3 e Chiave WEP 4 .

 **NOTA:** Questa voce non viene visualizzata quando il cavo Ethernet è scollegato e il Wi-Fi è impostato su Sì.

WPS (solo Dell C1765nfw Color Multifunction Printer)

Funzione:

Consente di configurare la rete wireless tramite WPS.

Valori:

Controllo pulsanti	Avvio PBC* ¹	No*	Disattiva il metodo di protezione di WPS-PBC.
		Sì	Consente di configurare le impostazioni wireless senza il metodo di protezione di WPS-PBC.
Codice PIN	Avvia configurazione	Consente di configurare le impostazioni wireless tramite il codice PIN assegnato automaticamente dalla stampante.	
	Stampa codice PIN	Stampa il codice PIN Confermarlo quando si inserisce nel computer il codice PIN assegnato alla stampante.	

*¹ È anche possibile avviare WPS-PBC premendo e tenendo premuto il pulsante  (**Wi-Fi | WPS**).

 **NOTA:** Conformità a WPS 2.0. WPS 2.0 funziona su punti di accesso con i seguenti tipi di crittografia: Modo misto PSK, WPA-PSK AES, WPA2-PSK AES, WPA-PSK TKIP, Aperto (nessuna protezione)

 **NOTA:** Questa voce non viene visualizzata quando il cavo Ethernet è scollegato e il Wi-Fi è impostato su Sì.

Ripristino wireless (solo Dell C1765nfw Color Multifunction Printer)

Funzione:

Consente di inizializzare le impostazioni della rete wireless. Dopo aver eseguito questa funzione e riavviato la stampante, tutte le impostazioni della rete wireless vengono reimpostate sui valori predefiniti.

No*	Non ripristina le impostazioni wireless.
-----	--

Sì	Ripristina le impostazione wireless.
----	--------------------------------------



NOTA: Questa voce non viene visualizzata quando il cavo Ethernet è scollegato e il Wi-Fi è impostato su Sì.

TCP/IP

Funzione:

Consente di configurare le impostazioni TCP/IP. La modifica diventa attiva dopo aver spento e riaccesso la stampante.

Valori:

Modalità IP	Dual Stack*	Utilizza sia IPv4 sia IPv6 per impostare l'indirizzo IP.	
	Modalità IPv4	Utilizza IPv4 per impostare l'indirizzo IP.	
IPv4	Ottieni ind. IP	IP auto*	Imposta automaticamente l'indirizzo IP.
		BOOTP	Utilizza BOOTP per impostare l'indirizzo IP.
		RARP	Utilizza RARP per impostare l'indirizzo IP.
		DHCP	Utilizza DHCP per impostare l'indirizzo IP.
		Pannello	Abilita l'indirizzo IP immesso nel pannello operatore.
	Indirizzo IP	Imposta manualmente l'indirizzo IP attribuito alla stampante.	
Mask di sottorete	Imposta manualmente la maschera di sottorete.		
Indirizzo gateway	Imposta manualmente l'indirizzo gateway.		

Protocollo

Funzione:

Consente di abilitare o disabilitare ciascun protocollo. La modifica diventa attiva dopo aver spento e riaccesso la stampante.

Valori:

LPD	Disabilita	Disabilita la porta LPD (Line Printer Daemon).
	Abilita*	Abilita la porta LPD (Line Printer Daemon).
Port9100	Disabilita	Disabilita la porta Port9100.
	Abilita*	Abilita la porta Port9100.
WSD	Disabilita	Disabilita la porta Web Services on Devices (WSD).
	Abilita*	Abilita la porta WSD.
SNMP	Disabilita	Disabilita la porta SNMP (Simple Network Management Protocol) UDP.
	Abilita*	Abilita la porta SNMP (Simple Network Management Protocol) UDP.

Avviso e-mail	Disabilita	Disabilita la funzione Avviso e-mail.
	Abilita*	Abilita la funzione Avviso e-mail.
EWS	Disabilita	Disabilita l'accesso allo strumento Dell Printer Configuration Web Tool integrato nella stampante.
	Abilita*	Abilita l'accesso allo strumento Dell Printer Configuration Web Tool integrato nella stampante.
Bonjour(mDNS)	Disabilita	Disabilita Bonjour (mDNS).
	Abilita*	Abilita Bonjour (mDNS).

Filtro IP

Funzione:

Consente di bloccare i dati ricevuti da determinati indirizzi IP attraverso la rete cablata o wireless. È possibile impostare fino a 5 indirizzi IP. La modifica diventa attiva dopo aver spento e riaccesso la stampante.

Valori:

N. n/Indirizzo (n è compreso tra 1 e 5.)		Imposta l'indirizzo IP per il filtro <i>n</i> .
N. n/Maschera (n è compreso tra 1 e 5.)		Imposta la maschera di indirizzo per il filtro <i>n</i> .
N. n/Modo (n è compreso tra 1 e 5.)	Rifiuta	Rifiuta l'accesso da un indirizzo IP specificato.
	Accetta	Accetta l'accesso da un indirizzo IP specificato.
	No*	Disabilita la funzionalità del filtro <i>n</i> .

 **NOTA:** Questa voce è disponibile solo per LPD o Port9100.

Inizializz. NVM

Funzione:

Consente di azzerare i dati di rete archiviati nella memoria non volatile (NVM). Dopo aver eseguito questa funzione e riavviato la stampante, tutte le impostazioni di rete vengono reimpostate sui valori predefiniti.

Valori:

Sì	Azzerare i dati di rete memorizzati in NVM.
No*	Non azzerare i dati della rete cablata memorizzati in NVM.

Wi-Fi (solo Dell C1765nfw Color Multifunction Printer)

Funzione:

Consente di abilitare la connessione wireless.

Valori:

No	Disabilita la connessione wireless.
Sì*	Abilita la connessione wireless.

 **NOTA:** Questa voce viene visualizzata solo quando il cavo Ethernet è scollegato.

 **NOTA:** Quando si utilizza la connessione USB e non la connessione wireless, è necessario disabilitare la LAN wireless.

Impostazioni fax

Utilizzare il menu **Impostazioni fax** per configurare le impostazioni fax di base.

 **NOTA:** I valori contrassegnati da un asterisco (*) sono le impostazioni di menu predefinite.

Modo ricezione

Funzione:

Consente di selezionare la modalità di ricezione fax predefinita.

Valori:

Telefono	La ricezione automatica dei fax è disattivata. È possibile ricevere un fax sollevando il ricevitore del telefono esterno e premendo il codice di ricezione remota.
FAX*	Riceve automaticamente i fax.
Telefono/Fax	Quando la stampante riceve un fax in entrata, il telefono esterno squilla per il tempo specificato in Ric. TEL/FAX autom. , quindi la stampante riceve automaticamente il fax. Se la chiamata in arrivo non è un fax, la stampante emette un segnale acustico dall'altoparlante interno per indicare che si tratta di una chiamata telefonica.
Segret./fax	La stampante può condividere una linea telefonica con una segreteria telefonica. In questa modalità, la stampante monitora il segnale fax e risponde se rileva segnali fax. Se la comunicazione telefonica utilizza la trasmissione seriale nel paese (Germania, Svezia, Danimarca, Austria, Belgio, Italia, Francia e Svizzera), questa modalità non è supportata.
DRPD	Prima di utilizzare la funzionalità di riconoscimento dello squillo (DRPD), la società telefonica deve aver installato sulla linea telefonica tale servizio di riconoscimento. Una volta che la società telefonica ha fornito un numero distinto per i fax con uno squillo caratteristico, configurare il fax per il monitoraggio di tale squillo.

Ricez. autom. fax

Funzione:

Consente di impostare l'intervallo dopo il quale si attiva la modalità di ricezione fax della stampante quando si riceve una chiamata in entrata. L'intervallo può essere compreso tra 0 e 255 secondi. Il valore predefinito è 0 secondi.

Ric. TEL/FAX autom.

Funzione:

Consente di impostare l'intervallo dopo il quale si attiva la modalità di ricezione fax della stampante quando il telefono esterno riceve una chiamata in entrata. L'intervallo può essere compreso tra 0 e 255 secondi. Il valore predefinito è 6 secondi.

Ric. autom. segr./fax

Funzione:

Consente di impostare l'intervallo dopo il quale si attiva la modalità di ricezione fax della stampante quando la segreteria telefonica esterna riceve una chiamata in entrata. L'intervallo può essere compreso tra 0 e 255 secondi. Il valore predefinito è 21 secondi.

Monitor linea

Funzione:

Consente di impostare il volume del monitor linea, che monitora una trasmissione tramite l'altoparlante interno finché non viene stabilita una connessione.

Valori:

No	Disattiva il volume del monitor linea.
Basso	Imposta il volume del monitor linea.
Medio*	
Alto	

Volume tono squillo

Funzione:

Consente di impostare il volume del tono squillo, che indica che una chiamata in ingresso è una chiamata telefonica tramite l'altoparlante interno quando Modo ricezione è impostato su Tel/Fax.

Valori:

No	Disattiva il volume del tono squillo.
Basso	Imposta il volume del tono squillo.
Medio	
Alto*	

Tipo linea

Funzione:

Consente di selezionare il tipo di linea.

Valori:

PSTN*	Imposta il tipo di linea su PSTN.
PBX	Imposta il tipo di linea su PBX.

Toni/Impulsi

Funzione:

Consente di scegliere il tipo di selezione.

Valori:

Toni*	Imposta il tipo di selezione su Toni.
Impulsi(10pps)	Imposta il tipo di selezione su Impulsi (10 impulsi al secondo).
Impulsi(20pps) ^{*1}	Imposta il tipo di selezione su Impulsi (20 impulsi al secondo).

^{*1} Impulsi (20pps) è disponibili solo in alcuni paesi.

Ritardo rinvio**Funzione:**

Consente di specificare l'intervallo tra un tentativo di trasmissione e l'altro, compreso tra 3 e 255 secondi. Il valore predefinito è 8 secondi.

Tentativi riselezione**Funzione:**

Consente di specificare il numero di tentativi di riselezione nel caso in cui il numero di fax di destinazione sia occupato. È possibile specificare da 0 a 9 tentativi. Se si immette 0, la stampante non effettuerà alcun tentativo di ricomposizione del numero occupato. Il valore predefinito è 3.

Ritardo riselezione**Funzione:**

Consente di specificare l'intervallo tra due tentativi di riselezione nell'intervallo tra 1 e 15 minuti. Il valore predefinito è 1 minuto.

Configurazione fax indesiderati**Funzione:**

Consente di rifiutare i fax inviati da numeri indesiderati, accettando fax solo dai numeri registrati nella Rubrica indirizzi.

Valori:

No*	Non rifiuta i fax inviati da numeri indesiderati.
-----	---

Sì	Rifiuta i fax inviati da numeri indesiderati.
----	---



NOTA: Assicurarsi di specificare Numero fax prima di utilizzare Configurazione fax indesiderati.

Ricezione remota**Funzione:**

Consente di ricevere un fax premendo un codice di ricezione remota sul telefono esterno dopo aver sollevato il ricevitore del telefono.

Valori:

No*	Non riceve un fax premendo un codice di ricezione remota sul telefono esterno.
-----	--

Sì	Riceve un fax premendo un codice di ricezione remota sul telefono esterno.
----	--

Segnale ricez. remota**Funzione:**

Consente di specificare il codice di ricezione remota a due cifre per avviare Ricezione remota.

Intestazione fax**Funzione:**

Consente di stampare le informazioni del mittente nell'intestazione dei fax.

Valori:

No	Non stampa le informazioni del mittente nell'intestazione dei fax.
Sì*	Stampa le informazioni del mittente nell'intestazione dei fax.

Nome intestazione fax**Funzione:**

Consente di impostare il nome del mittente da stampare nell'intestazione dei fax. È possibile inserire fino a 30 caratteri alfanumerici.

Numero fax**Funzione:**

Consente di impostare il numero di fax della stampante da stampare nell'intestazione dei fax.

Pagina copertina fax**Funzione:**

Consente di impostare se allegare una pagina di copertina ai fax.

Valori:

No*	Non allega una pagina di copertina ai fax.
Sì	Allega una pagina di copertina ai fax.

Percorso DRPD

Funzione:

Consente di fornire un numero a parte per inviare fax con un modello di squillo distintivo.

Valori:

Modello1-7 DRPD è un servizio fornito da alcune società telefoniche. I modelli DRPD vengono specificati dalla società telefonica utilizzata. Di seguito vengono mostrati i modelli forniti per la stampante in uso:

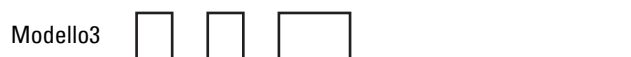

Chiedere alla propria società telefonica il modello necessario per selezionare e utilizzare questo servizio. Ad esempio, Modello 7 è il modello di squillo distintivo della Capacità fax della Nuova Zelanda: squilla per 400 ms, si interrompe per 800 ms, squilla per 400 ms e si interrompe per 1.400 ms. Questo modello viene ripetuto continuamente. Questa stampante risponde solo alle Cadenze di avviso distintive DA4 in Nuova Zelanda.

Impostazioni di inoltra

Funzione:

Consente di impostare se inoltrare i fax in ingresso a una destinazione specificata.

Valori:

No*	Non inoltra i fax in ingresso.
Inoltra solo	Inoltra i fax in ingresso a una destinazione specificata.
Stampa e inoltra	Stampa i fax in ingresso e li inoltra a una destinazione specificata.

N. inoltra fax**Funzione:**

Consente di inserire il numero di fax della destinazione cui saranno inoltrati i fax in ingresso.

Composizione prefisso**Funzione:**

Consente di selezionare se impostare un numero di selezione prefisso.

Valori:

No*	Non imposta un numero di composizione prefisso.
Sì	Imposta un numero di composizione prefisso.

N. sel. prefisso**Funzione:**

Consente di impostare un numero di selezione prefisso fino a cinque cifre. Questo numero viene composto prima dell'avvio di qualsiasi numero di composizione automatica. È utile per l'accesso a Private Automatic Branch Exchange (PABX).

Ignora formato**Funzione:**

Consente di impostare se eliminare testo o immagini nella parte inferiore di una pagina di un fax se l'intera pagina non può essere contenuta nella carta in uscita.

Valori:

No	Stampa eventuali parti in eccesso in fondo alla pagina fax senza eliminarle.
Sì	Elimina eventuali parti in eccesso in fondo alla pagina fax.
Riduzione automatica*	Riduce automaticamente una pagina fax adattandola al formato carta in uscita.

ECM**Funzione:**

Consente di impostare se abilitare la modalità ECM (Error Correction Mode). Per utilizzare ECM, anche le macchine remote devono supportare l'ECM.

Valori:

No	Disabilita l'ECM.
Sì*	Abilita l'ECM.

Velocità modem

Funzione:

Consente di specificare la velocità del modem fax quando si verifica un errore di trasmissione o ricezione fax.

Valori:

2,4 Kbps

4,8 Kbps

9,6 Kbps

14,4 Kbps

33,6 Kbps*

Attività fax

Funzione:

Consente di impostare se stampare automaticamente un report di attività fax dopo ogni 50 comunicazioni fax in ingresso e in uscita.

Valori:

Stampa autom.* Stampa automaticamente un report di attività fax dopo ogni 50 comunicazioni fax in ingresso e in uscita.

Stampa autom.: No Non stampa automaticamente il report di attività fax.

Trasm. fax

Funzione:

Consente di impostare se stampare un report sulla trasmissione dopo ogni trasmissione fax o solo quando si verifica un errore.

Valori:

Stampa sempre Stampa un report di trasmissione dopo ogni trasmissione fax.

Stampa in caso di errore* Stampa un report di trasmissione solo quando si verifica un errore.

Disabilita stampa Non stampa un report di trasmissione dopo una trasmissione fax.

Trasmissione fax

Funzione:

Consente di impostare se stampare un report sulla trasmissione dopo ogni trasmissione fax a più destinazioni o solo quando si verifica un errore.

Valori:

Stampa sempre* Stampa un report di trasmissione dopo ogni trasmissione fax.

Stampa in caso di errore Stampa un report di trasmissione solo quando si verifica un errore.

Disabilita stampa Non stampa un report di trasmissione dopo una trasmissione fax a più destinazioni.

Monitor protocollo

Funzione:

Consente di impostare se stampare un report di monitoraggio del protocollo, grazie al quale è possibile identificare la causa di un problema di comunicazione.

Valori:

Stampa sempre	Stampa un report di monitoraggio del protocollo dopo ogni trasmissione fax.
Stampa in caso di errore	Stampa un report di monitoraggio del protocollo solo quando si verifica un errore.
Disabilita stampa*	Non stampa un report di monitoraggio del protocollo dopo ogni trasmissione fax.

Paese

Funzione:

Consente di selezionare il paese in cui viene utilizzata la stampante.

Impostazioni di sistema

Utilizzare il menu Impostazioni di sistema per configurare diverse funzioni della stampante.



NOTA: I valori contrassegnati da un asterisco (*) sono le impostazioni di menu predefinite.

Timer risparmio energetico

Funzione:

Consente di specificare il tempo per il passaggio in modalità risparmio energetico.

Valori:

Modalità 1	5 min* Intervallo disponibile: 5-30 min	Specifica il tempo impiegato dalla stampante prima di entrare in Modalità 1 al termine di un lavoro.
Modalità 2	6 min* Intervallo disponibile: 1-6 min	Specifica il tempo impiegato dalla stampante prima di entrare in Modalità 2 dopo che è stata attivata la Modalità 1.

Inserire 5 in Modalità 1 per portare la stampante in modalità timer risparmio energetico cinque minuti dopo aver completato un lavoro. In questo modo si consuma meno corrente, ma serve più tempo di riscaldamento per la stampante. Inserire 5 se la stampante condivide lo stesso circuito elettrico dell'illuminazione della stanza e si nota un abbassamento dell'illuminazione.

Scegliere un valore alto se la stampante viene utilizzata costantemente. Nella maggior parte dei casi, un valore elevato comporta un tempo minimo di riscaldamento della stampante. Per ottimizzare il rapporto tra risparmio di energia e tempi di riscaldamento brevi, impostare un valore compreso tra 5 e 30 minuti per la modalità Timer risparmio energetico.

La stampante torna automaticamente alla modalità di attesa dalla modalità Timer risparmio energetico quando riceve dati dal computer. È possibile riattivare la modalità di attesa della stampante anche premendo un qualsiasi pulsante sul pannello operatore.

Ripristino automatico

Funzione:

Consente di ripristinare automaticamente le impostazioni predefinite per COPIA, SCANSIONE o FAX e di ritornare alla modalità di attesa se non si specifica alcuna impostazione per il tempo specificato.

Valori:

45 sec*
1 min
2 min
3 min
4 min

Timeout errore

Funzione:

Imposta il tempo che la stampante aspetterà prima di annullare un lavoro di stampa interrotto in modo anomalo. Il lavoro viene cancellato se si supera questo tempo.

Valori:

No		Disabilita il timeout degli errori.
Sì*	60 sec*	Specifica il tempo che la stampante attenderà prima di annullare un lavoro di stampa interrotto in modo anomalo.
	Intervallo disponibile: 3-300 sec	

Timeout lavoro

Funzione:

Consente di specificare il tempo che la stampante attenderà per la ricezione di dati dal computer. Il lavoro viene cancellato se si supera questo tempo.

Valori:

No		Disabilita il timeout dei lavori.
Sì*	60 sec*	Consente di specificare il tempo che la stampante attenderà per la ricezione di dati dal computer.
	Intervallo disponibile: 5-300 sec	

Data e ora

Funzione:

Impostare data e ora e fuso orario locale della stampante.

Valori:

Imposta data	Specifica la data corrente.
Imposta ora	Specifica l'ora corrente.
Formato data ^{*1}	<u>aa/mm/gg</u> Specifica il formato della data. <u>mm/gg/aa</u> <u>gg/mm/aa</u>
Formato ora	<u>12H*</u> Specifica il formato dell'ora. <u>24H</u>
Fuso orario	Specifica il fuso orario.

^{*1} L'impostazione predefinita di Formato data varia a seconda delle impostazioni predefinite di fabbrica specifiche di ogni paese.

Segnale avviso

Funzione:

Consente di configurare le impostazioni per i toni emessi dalla macchina durante il funzionamento o quando appare un messaggio di avviso.

Valori:

Segnale selezione pannello	No*	Non emette un segnale acustico di avviso quando l'immissione del pannello operatore è corretta.
	Basso	Emette un segnale acustico al volume specificato quando l'immissione del pannello operatore è corretta.
	Medio	
	Alto	
Segnale avviso pannello	No*	Non emette un segnale acustico di avviso quando l'immissione del pannello operatore è sbagliata.
	Basso	Emette un segnale acustico al volume specificato quando l'immissione del pannello operatore è sbagliata.
	Medio	
	Alto	
Tono eliminaz. automatica	No*	Non emette un segnale acustico di avviso prima che la stampante esegua un'eliminazione automatica.
	Basso	Emette un segnale acustico al volume specificato 5 secondi prima che la stampante esegua un'eliminazione automatica.
	Medio	
	Alto	
Segnale lavoro	No	Non emette un segnale acustico di avviso quando un lavoro è completato.
	Basso	Emette un segnale acustico al volume specificato quando un lavoro è completato.
	Medio*	
	Alto	

Segnale avviso	No	Non emette un segnale acustico di avviso quando si verifica un problema.
	Basso	Emette un segnale acustico al volume specificato quando si verifica un problema.
	Medio*	
	Alto	
Carta esaurita	No	Non emette un segnale acustico di avviso quando la stampante ha esaurito la carta.
	Basso	Emette un segnale acustico al volume specificato quando la stampante esaurisce la carta.
	Medio*	
	Alto	
Tutti i segnali	No	Disabilita tutti i segnali acustici di avviso.
	Basso	Imposta il volume di tutti i segnali acustici di avviso in una sola volta.
	Medio*	
	Alto	

mm/pollici

Funzione:

Consente di specificare l'unità di misura visualizzata dopo il valore numerico sul pannello operatore.

Valori:

mm (mm)	Specifica l'unità di misura predefinita.
---------	--

Pollici (")	
-------------	--

 **NOTA:** L'impostazione predefinita di mm/pollici varia a seconda delle impostazioni predefinite di fabbrica specifiche di ogni paese.

Stampa reg. autom.

Funzione:

Consente di stampare automaticamente un report di cronologia dei lavori ogni 20 lavori.

Valori:

No*	Non stampa automaticamente un report di cronologia dei lavori.
-----	--

Sì	Stampa automaticamente un report di cronologia dei lavori.
----	--

 **NOTA:** Il report di cronologia dei lavori può essere stampato anche utilizzando il menu Rapporto/Elenco.

Avviso toner basso

Funzione:

Consente di specificare se mostrare il messaggio di avviso quando il toner è insufficiente.

Valori:

No	Non mostra il messaggio di avviso quando il toner è insufficiente.
----	--

Sì*	Mostra il messaggio di avviso quando il toner è insufficiente.
-----	--

Accens. rapida

Funzione:

Consente di eseguire la configurazione iniziale della stampante.

Valori:

Sì	Esegue la configurazione iniziale della stampante.
No*	Non esegue la configurazione iniziale della stampante.

Manutenzione

Utilizzare il menu **Manutenzione** per inizializzare la memoria non volatile (NVM), configurare le impostazioni di regolazione della qualità della carta standard e configurare le impostazioni di protezione.



NOTA: I valori contrassegnati da un asterisco (*) sono le impostazioni di menu predefinite.

Versione F/W

Funzione:

Visualizza la versione del controller.

Codice Servizio

Funzione:

Mostra il codice di servizio della stampante.

Codice Express

Funzione:

Mostra il codice servizio express della stampante.

Densità carta

Funzione:

Specifica la densità della carta.

Valori:

Standard	Leggera
	Normale*
Etichetta	Leggera
	Normale*

Registra rullo di trasferimento

Funzione:

Specificare le impostazioni della tensione ottimali di stampa per il rullo di trasferimento. Per ridurre la tensione, specificare valori negativi. Per aumentare la tensione, specificare valori positivi.

I valori predefiniti possono non garantire i risultati migliori in tutti i tipi di carta. Se sono presenti delle chiazze sulle stampe, provare ad aumentare la tensione. Se sono presenti delle macchie bianche sulle stampe, provare a ridurre la tensione.

 **NOTA:** La qualità di stampa varia in funzione dei valori impostati per questa voce.

Valori:

Standard	0*	Intervallo disponibile: -3 – +3
Standard spessa	0*	Intervallo disponibile: -3 – +3
Copertine	0*	Intervallo disponibile: -3 – +3
Patinata	0*	Intervallo disponibile: -3 – +3
Etichetta	0*	Intervallo disponibile: -3 – +3
Riciclata	0*	Intervallo disponibile: -3 – +3
Busta	0*	Intervallo disponibile: -3 – +3

Registra fusore

Funzione:

Specificare le impostazioni di temperatura ottimali di stampa per il fusore. Per ridurre la temperatura, specificare valori negativi. Per aumentare la temperatura, specificare valori positivi.

I valori predefiniti possono non garantire i risultati migliori in tutti i tipi di carta. Se le stampe risultano arricciate, provare a ridurre la temperatura. Quando il toner non si fissa correttamente sulla carta, provare ad aumentare la temperatura.

 **NOTA:** La qualità di stampa varia in funzione dei valori impostati per questa voce.

Valori:

Standard	0*	Intervallo disponibile: -3 – +3
Standard spessa	0*	Intervallo disponibile: -3 – +3
Copertine	0*	Intervallo disponibile: -3 – +3

Patinata	0*
	Intervallo disponibile: -3 – +3
Etichetta	0*
	Intervallo disponibile: -3 – +3
Riciclata	0*
	Intervallo disponibile: -3 – +3
Busta	0*
	Intervallo disponibile: -3 – +3

Registraz. autom.

Funzione:

Specificare se effettuare oppure no la regolazione automatica della registrazione del colore.

Valori:

No	Non regola automaticamente la registrazione del colore.
Sì*	Regola automaticamente la registrazione del colore.

Registraz.colore

Funzione:

Consente di regolare automaticamente la registrazione del colore.

La regolazione della registrazione colore deve essere eseguita durante la configurazione iniziale della stampante o quando questa viene spostata.



NOTA: Questa voce è disponibile solo quando *Registraz. autom.* è impostata su *No*.

Valori:

Registraz. autom.	Sì	Regola automaticamente la registrazione del colore.
	No*	Non regola automaticamente la registrazione del colore.

Pulizia developer

Funzione:

Ruotare il motore del developer e mescolare il toner nella cartuccia.

Valori:

Sì	Versa il toner in una nuova cartuccia del toner.
No*	Non versa il toner in una nuova cartuccia del toner.

Aggiorn. toner

Funzione:

Esaurire una cartuccia toner quando la si deve sostituire prima del termine naturale della sua durata oppure mescolare il toner in una nuova cartuccia.

Valori:

Giallo	Sì	Pulisce il toner nella cartuccia del toner giallo.
	No*	Non pulisce il toner nella cartuccia del toner giallo.
Magenta	Sì	Pulisce il toner nella cartuccia del toner magenta.
	No*	Non pulisce il toner nella cartuccia del toner magenta.
Ciano	Sì	Pulisce il toner nella cartuccia del toner ciano.
	No*	Non pulisce il toner nella cartuccia del toner ciano.
Nero	Sì	Pulisce il toner nella cartuccia del toner nero.
	No*	Non pulisce il toner nella cartuccia del toner nero.

Aggiorn. rullo di trasf.

Funzione:

Consente di specificare se mettere in atto le contromisure contro l'arricciamento/separazione dell'espulsione della carta.

Valori:

No*	Non mette in atto automaticamente le contromisure contro l'arricciamento/separazione dell'espulsione della carta.
Sì	Mette in atto automaticamente le contromisure contro l'arricciamento/separazione dell'espulsione della carta.

Inizializz. NVM

Funzione:

Consente di inizializzare la memoria non volatile (NVM, Non-Volatile Memory) per i parametri di sistema, i dati della Rubrica indirizzi per fax o e-mail. Dopo aver eseguito questa funzione e riavviato la stampante, tutti i parametri dei menu o i dati vengono reimpostati sui valori predefiniti.

Per informazioni dettagliate, vedere "Ripristino dei valori predefiniti" a pagina 209.

Valori:

Sezione fax utente	Sì	Inizializza le voci del numero di fax della Rubrica indirizzi.
	No*	Non inizializza le voci del numero di fax della Rubrica indirizzi.
Sez. scans. utente	Sì	Inizializza le voci e-mail e indirizzo server della Rubrica indirizzi.
	No*	Non inizializza le voci e-mail e indirizzo server della Rubrica indirizzi.
Sez. sistema	Sì	Inizializza i parametri di sistema.
	No*	Non inizializza i parametri di sistema.

Toner non Dell

Funzione:

Utilizzare una cartuccia toner di un altro produttore.

 **NOTA:** L'uso di cartucce di toner non Dell può rendere inutilizzabili alcune funzionalità della stampante, ridurre la qualità di stampa e rendere meno affidabile la stampante. Dell suggerisce di utilizzare solo cartucce toner Dell nuove per la propria stampante. Dell non fornisce garanzia relativamente a problemi legati all'uso di accessori, elementi o componenti non forniti da Dell.

 **NOTA:** Prima di utilizzare cartucce di toner di altri produttori, accertarsi di riavviare la stampante.

Valori:

No*	Non utilizza la cartuccia del toner di un altro produttore.
-----	---

Sì	Utilizza la cartuccia del toner di un altro produttore.
----	---

Registra altitudine

Funzione:

Impostare l'altitudine del luogo in cui è stata installata la stampante.

Il sistema di scaricamento/caricamento del conduttore fotografico varia in funzione della pressione barometrica. Le regolazioni vengono eseguite specificando l'altitudine della località in cui viene utilizzata la stampante.

 **NOTA:** Un'impostazione di regolazione dell'altitudine erranea comporta scarsa qualità di stampa e indicazione errata del toner rimanente.

Valori:

0 m*	Specifica l'altezza del punto in cui la stampante viene installata.
------	---

1.000 m

2.000 m

3.000 m

Imp. protezione

Usare il menu Imp. protezione per impostare una password e limitare l'accesso ai menu. Ciò impedisce che vengano accidentalmente modificate delle voci.

 **NOTA:** I valori contrassegnati da un asterisco (*) sono le impostazioni di menu predefinite.

Blocco pannello

Funzione:

Limitare l'accesso a Menu Ammin. e a Rapporto/Elenco.

Per informazioni dettagliate, vedere "Funzione Blocco pannello" a pagina 208.

 **NOTA:** È possibile selezionare Disabilita per Imp. blocco pannello quando tutte le voci in Funzione abilitata sono impostate su Sì e Imp. ricez. prot. è impostata su Disabilita.

Valori:

Imp. blocco pannello	Disabilita*	Non limita l'accesso a Menu Ammin. e Rapporto/Elenco.
	Abilita	Limita l'accesso a Menu Ammin. e Rapporto/Elenco con una password.
Cambia password	Intervallo disponibile: 0000-9999	Imposta o modifica la password richiesta per accedere a Menu Ammin. e Rapporto/Elenco.

Funzione abilitata

Funzione:

Consente di specificare se abilitare ciascuno dei servizi della stampante o richiedere una password per utilizzare i servizi; in tal caso, consente di impostare o modificare tale password.

 **NOTA:** È possibile accedere alle voci in Funzione abilitata solo quando Imp. blocco pannello è impostato su Abilita.

Valori:

COPIA	Sì*	Abilita il servizio Copia.
	No	Disabilita il servizio Copia.
	Sì (Password)	Abilita il servizio Copia, ma richiede una password.
	Sì (password colore)	Abilita il servizio Copia con una modalità colore, ma richiede una password.
FAX	Sì*	Abilita il servizio Fax.
	No	Disabilita il servizio Fax (la stampante non invia né riceve fax).
	Sì (Password)	Abilita i servizi Fax, ma richiede una password per l'invio di fax (non richiede una password per ricevere i fax in ingresso).
SCANSIONE	Sì*	Abilita il servizio Scansione.
	No	Disabilita il servizio Scansione.
	Sì (Password)	Abilita il servizio Scansione, ma richiede una password.
Stampa USB	Sì*	Abilita il servizio Stampa USB.
	No	Disabilita il servizio Stampa USB.
	Sì (Password)	Abilita il servizio Stampa USB, ma richiede una password.
	Sì (password colore)	Abilita il servizio Stampa USB con una modalità colore, ma richiede una password.

Cambia password	Imposta o modifica la password richiesta per utilizzare i servizi Copia, Scansione, Fax e Stampa USB.
-----------------	---

Ricezione protetta

Funzione:

Consente di specificare se richiedere una password per ricevere i fax in arrivo e di impostare o modificare tale password. Quando Imp. ricez. prot. è impostata su Abilita, la stampante memorizza i fax in arrivo e li stampa quando si immette nel pannello operatore la password richiesta.

 **NOTA:** È possibile accedere alle voci in Imp. ricez. prot. solo quando Imp. blocco pannello è impostato su Abilita.

Valori:

Imp.ricez. protetta	Disabilita*	Non richiede una password per stampare i fax in arrivo.
	Abilita	Richiede una password per stampare i fax in arrivo.
Cambia password	Intervallo disponibile: 0000-9999	Imposta o modifica la password richiesta per stampare i fax in arrivo.

Scarica software

Funzione:

Abilitare o disabilitare lo scaricamento di aggiornamenti del firmware.

Valori:

Disabilita	Disabilita gli aggiornamenti del firmware.
Abilita*	Abilita gli aggiornamenti del firmware.

Scansione su e-mail

Utilizzare il menu Scansione su e-mail per modificare l'origine della trasmissione.

 **NOTA:** I valori contrassegnati da un asterisco (*) sono le impostazioni di menu predefinite.

Mod. campo Da

Funzione:

Specificare se abilitare la modifica dell'origine della trasmissione quando si utilizza Scansione su e-mail.

Valori:

Disabilita	Disabilita la modifica dell'origine della trasmissione.
Abilita*	Abilita la modifica dell'origine della trasmissione.

Impost. USB

Utilizzare il menu **Impost. USB** per cambiare le impostazioni della stampante che influenzano una porta USB.



NOTA: I valori contrassegnati da un asterisco (*) sono le impostazioni di menu predefinite.

Porta USB

Funzione:

Consente di abilitare o disabilitare l'interfaccia USB. La modifica diventa attiva dopo aver spento e riaccessò la stampante.

Valori:

Abilita*	Abilita l'interfaccia USB.
Disabilita	Disabilita l'interfaccia USB.

Lingua pannello

Funzione:

Specifica la lingua da utilizzare sullo schermo del pannello operatore.

Valori:











English*
Français
Italiano
Deutsch
Español
Nederlands
Dansk
Norsk
Svenska
简体中文 ^{*1}

^{*1} Solo Dell C1765nf Color
Multifunction Printer

Funzione Blocco pannello

Questa funzione impedisce che utenti non autorizzati modifichino le impostazioni dell'amministratore della stampante. Tuttavia, è possibile scegliere le impostazioni per i singoli lavori di stampa mediante il driver della stampante.

Abilitazione di Blocco pannello

- 1 Premere il pulsante  (Menu).
- 2 Premere il pulsante  fino a evidenziare Sistema, quindi premere il pulsante  (Imposta).
- 3 Premere il pulsante  fino a evidenziare Menu Ammin., quindi premere il pulsante  (Imposta).
- 4 Premere il pulsante  finché non viene evidenziato Imp. protezione, quindi premere il pulsante  (Imposta).
- 5 Accertarsi che la voce Blocco pannello sia evidenziata, quindi premere il pulsante  (Imposta).
- 6 Accertarsi che la voce Imp. blocco pannello sia evidenziata, quindi premere il pulsante  (Imposta).
- 7 Premere il pulsante  fino a evidenziare Abilita, quindi premere il pulsante  (Imposta).













 **NOTA:** La password del pannello predefinita di fabbrica è 0000.

 **NOTA:** Accertarsi di ricordare la password. La procedura descritta di seguito consente di ripristinare la password, tuttavia le impostazioni per Rubrica indirizzi e Rubrica vengono cancellate.

- Spegnerla stampante. Tenendo quindi premuto il pulsante  (Menu), accendere la stampante.

 **NOTA:** Se si modifica la password quando la voce Blocco pannello è impostata su Abilita, eseguire i passi 1-5. Premere il pulsante  fino a evidenziare Cambia password, quindi premere il pulsante  (Imposta). Inserire la nuova password e premere il pulsante  (Imposta). La password verrà modificata.

Disabilitazione di Blocco pannello

- 1 Premere il pulsante  (Menu).
- 2 Premere il pulsante  fino a evidenziare Sistema, quindi premere il pulsante  (Imposta).
- 3 Premere il pulsante  fino a evidenziare Menu Ammin., quindi premere il pulsante  (Imposta).
- 4 Inserire la password e premere il pulsante  (Imposta).
- 5 Premere il pulsante  finché non viene evidenziato Imp. protezione, quindi premere il pulsante  (Imposta).
- 6 Accertarsi che la voce Blocco pannello sia evidenziata, quindi premere il pulsante  (Imposta).
- 7 Accertarsi che la voce Imp. blocco pannello sia evidenziata, quindi premere il pulsante  (Imposta).
- 8 Premere il pulsante  fino a evidenziare Disabilita, quindi premere il pulsante  (Imposta).

Ripristino dei valori predefiniti

Dopo aver eseguito questa funzione e riavviato la stampante, tutti i parametri dei menu o i dati vengono reimposti sui valori predefiniti.

 **NOTA:** Per entrare nel menu Menu Ammin. quando Imp. blocco pannello è impostato su Abilita è necessaria una password. In tal caso, immettere la password specificata e premere il pulsante ✓ (Imposta).

- 1 Premere il pulsante  (Menu).
- 2 Premere il pulsante ✓ fino a evidenziare Sistema, quindi premere il pulsante ✓ (Imposta).
- 3 Premere il pulsante ✓ fino a evidenziare Menu Ammin., quindi premere il pulsante ✓ (Imposta).
- 4 Premere il pulsante ✓ fino a evidenziare Manutenzione, quindi premere il pulsante ✓ (Imposta).
- 5 Premere il pulsante ✓ finché non viene evidenziato Inizializz. NVM, quindi premere il pulsante ✓ (Imposta).
- 6 Premere il pulsante ✓ finché non viene evidenziata l'impostazione desiderata, quindi premere il pulsante ✓ (Imposta).
- 7 Premere il pulsante ✓ finché non viene evidenziato Sì, quindi premere il pulsante ✓ (Imposta).

La stampante si riavvia automaticamente e le modifiche vengono applicate.

Istruzioni sull'uso dei supporti di stampa

Per supporti di stampa si intendono tra le altre cose la carta, le etichette, le buste, la carta patinata. La stampante consente di ottenere stampe di alta qualità con numerosi supporti di stampa. La selezione dei supporti di stampa appropriati alla stampante consente di evitare problemi di stampa. Questa sezione descrive la modalità di selezione dei supporti di stampa, le modalità di gestione degli stessi e le operazioni di caricamento dei supporti di stampa nell'Alimentatore multifunzione (MPF) e nell'Inseritore primario (PSI).

 **NOTA:** Le immagini contenute in questo manuale si riferiscono a Dell™ C1765nfw Color Multifunction Printer, se non diversamente indicato.

Carta

Per ottenere la migliore qualità di stampa a colori, utilizzare carta xerografica da 75 g/m² a grana lunga. Per ottenere la migliore qualità di stampa in bianco e nero, utilizzare carta xerografica da 90 g/m² a grana lunga. Prima di acquistare grandi quantità del tipo di carta che si intende utilizzare con la stampante, si consiglia di provarne un campione.

Caricare la carta utilizzando il lato di stampa consigliato sulla confezione. Vedere "Caricamento dei supporti di stampa nell'alimentatore multifunzione (MPF)" a pagina 219 e "Caricamento dei supporti di stampa nell'inseritore primario (PSI)" a pagina 227 per informazioni dettagliate sul caricamento.

Caratteristiche della carta

Le caratteristiche della carta descritte in questa sezione influiscono sulla qualità e la riuscita della stampa. È consigliabile attenersi a tali linee guida prima di acquistare nuove risme.

Grammatura

Sia l'MPF che il PSI alimentano automaticamente la stampante con carta di peso compreso tra 60 e 163 g/m² a grana lunga. La carta con grammatura inferiore a 60 g/m² potrebbe non essere alimentata correttamente e può causare inceppamenti. Per ottenere prestazioni ottimali, utilizzare carta a grana lunga da 75 g/m².

Arricciamento

L'arricciamento è la tendenza della carta a curvarsi sui bordi. Un arricciamento eccessivo può causare problemi di alimentazione. La carta di solito si arriccia dopo il passaggio nella stampante, dove è esposta ad alte temperature. Conservare la carta priva di involucro, anche nell'alimentatore della stampante, può contribuire a provocarne l'arricciamento prima della stampa e a causare problemi di alimentazione indipendentemente dall'umidità. In caso di stampa su carta arricciata, stendere i fogli e poi inserirli nell'MPF o nel PSI.

Levigatezza

Il grado di levigatezza della carta influisce direttamente sulla qualità di stampa. Se la carta è troppo ruvida, il toner non si fonde correttamente con la carta e si ottiene una scarsa qualità di stampa. Se la carta è troppo levigata, è possibile che si verifichino problemi di alimentazione. Un valore di levigatezza compreso tra 150 e 250 punti Sheffield produce la qualità di stampa migliore.

Contenuto di umidità

La quantità di umidità presente nella carta influisce sia sulla qualità di stampa che sulla corretta alimentazione della stampante. Lasciare la carta nella confezione originale finché non deve essere utilizzata. In questo modo, se ne limita l'esposizione a sbalzi di umidità che possono alterarne le prestazioni.

Direzione della grana

Per grana si intende l'allineamento delle fibre di carta in un foglio. La grana può essere lunga, ovvero seguire la lunghezza del foglio o corta, ovvero seguirne la larghezza. Per la carta con un peso compreso tra 60 e 135 g/m², sono consigliate le fibre a grana lunga. Per la carta con peso superiore a 135 g/m², è preferibile la grana corta.

Contenuto di fibre

Gran parte della carta xerografica di alta qualità è composta dal 100% di legno ridotto in polpa tramite meccanismi chimici. La carta contenente fibre come il cotone possiede caratteristiche che possono causare problemi di gestione.

Carta consigliata

Per garantire la migliore qualità di stampa e affidabilità di alimentazione utilizzare carta asciutta di tipo xerografico da 75 g/m². La carta di tipo commerciale ideata per uso commerciale generico è in grado di fornire una qualità di stampa accettabile. Utilizzare soltanto carta in grado di resistere a temperature elevate, che non scolorisca, non trasudi e non rilasci emissioni pericolose. La procedura di stampa laser surriscalda la carta a temperature elevate. Controllare con il produttore o il rivenditore l'idoneità della carta scelta per l'uso con stampanti laser.



NOTA: Stampare un certo numero di campioni prima di acquistare grandi quantità di qualsiasi supporto di stampa. Quando si sceglie un supporto di stampa, considerare la grammatura, il contenuto di fibra e il colore.

Carta non idonea

Di seguito sono elencati i tipi di carta che non è consigliabile utilizzare con la stampante:

- Carta sottoposta a trattamenti chimici utilizzata per eseguire copie senza carta carbone, detta anche carta autocopiante, carta CCP (Carbonless Copy Paper), o carta NCR (No Carbon Required)
- Carta prestampata con sostanze chimiche che potrebbero contaminare la stampante
- Carta prestampata che può alterarsi a causa della temperatura del fusore della macchina
- Carta prestampata che richiede una registrazione (l'esatta indicazione dell'area di stampa sulla pagina) superiore a ±0,09 pollici, ad esempio i moduli OCR (riconoscimento ottico dei caratteri)

In alcuni casi, è possibile regolare la registrazione tramite l'applicazione software per stampare correttamente su questi moduli.

- Carta patinata (di qualità cancellabile), carta sintetica, carta termica
- Carta con bordi irregolari, ruvida, arricciata o con superficie lavorata
- Carta riciclata con un contenuto di sostanze riciclate superiore al 25%, quindi non conforme alla specifica DIN 19 309
- Moduli o documenti composti da più parti
- La qualità di stampa potrebbe risultare compromessa (spazi bianchi o macchie presenti nel testo) in caso di stampa su carta contenente talco o acido.
- Carta umida che può causare grinze

Selezione della carta

Una selezione corretta della carta consente di prevenire inceppamenti e di eseguire stampe senza problemi.

Per evitare inceppamenti o una scarsa qualità di stampa:

- Utilizzare sempre carta nuova, asciutta e senza difetti.
- Prima di caricare la carta, è necessario identificare il lato di stampa consigliato. In genere, questa informazione è riportata sulla confezione della carta.
- Non utilizzare carta tagliata o ritagliata a mano.
- Non mischiare supporti di dimensioni, grammature o tipi diversi nella stessa origine. Ciò potrebbe causare un inceppamento carta.
- Non rimuovere il PSI durante un processo di stampa.
- Assicurarci che la carta sia caricata nell'MPF o nel PSI in modo corretto.
- Flettere la carta avanti e indietro e aprirla a ventaglio. Allineare i bordi della risma su una superficie piana.

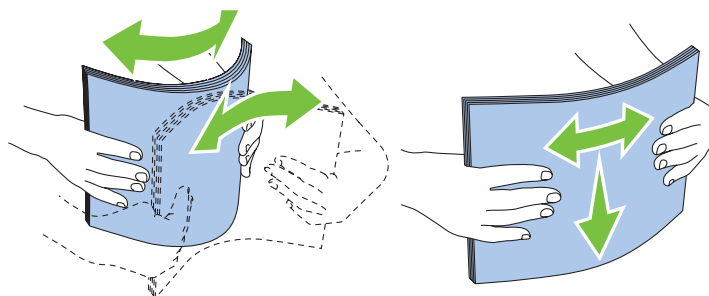

Selezione di supporti prestampati e carta intestata

Per selezionare i supporti prestampati e la carta intestata per la stampante:

- Utilizzare carta a grana lunga per ottenere risultati ottimali.
- Utilizzare solo moduli e carta intestata ottenuti con un processo di fotolitografia o di stampa a rilievo.
- Scegliere tipi di carta che assorbano l'inchiostro, ma che non sbavino.
- Evitare tipi di carta con superfici ruvide o lavorate.
- Utilizzare carta stampata con inchiostri resistenti alle alte temperature per l'uso con fotocopiatrici xerografiche. L'inchiostro deve resistere alla temperatura di 225°C senza sciogliersi o emettere sostanze nocive.
- Utilizzare inchiostri che non risentono dell'eventuale presenza di resina nel toner o di silicone nel fusore. Gli inchiostri stabilizzati per ossidazione o oleosi dovrebbero soddisfare questi requisiti; gli inchiostri al lattice sono sconsigliati. In caso di dubbi, contattare il fornitore della carta.

Stampa su carta intestata

Per verificare la compatibilità della carta con le stampanti laser, rivolgersi al produttore o al rivenditore.

Quando si esegue la stampa su carta intestata, è importante tenere presente l'orientamento della pagina. Per istruzioni su come caricare la carta intestata nelle origini dei supporti di stampa, fare riferimento alla seguente immagine.

Caricamento di carta intestata

Caricare la carta intestata nella stampante con il lato di stampa consigliato rivolto verso l'alto. Assicurarsi che il lato dell'intestazione entri nella stampante per primo.

Alimentatore multifunzione (MPF)

Inseritore primario (PSI)

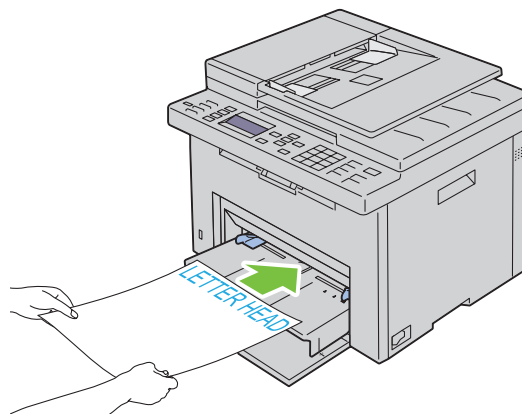
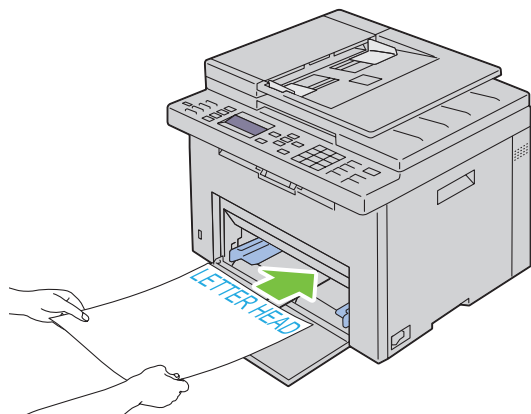

Selezione della carta preforata

Sono disponibili vari marchi di carta preforata che differiscono sia per il numero e la posizione dei fori sia per le tecniche di lavorazione. Tuttavia potrebbe non essere possibile stampare la carta a seconda del posizionamento dei fori su di essa.

Per selezionare e utilizzare la carta preforata:

- Effettuare prove con carta preforata di diversi produttori prima di ordinarne grandi quantità.
- È preferibile utilizzare carta già perforata alla fabbrica e non carta perforata a mano risma per risma. La carta perforata potrebbe causare inceppamenti quando nella stampante vengono alimentati più fogli. Ciò potrebbe causare un inceppamento carta.
- La carta preforata contiene generalmente più residui di polvere rispetto a quella standard. La stampante potrebbe richiedere una pulizia più frequente e l'alimentazione potrebbe non risultare altrettanto corretta.
- Le caratteristiche di grammatura della carta preforata sono le stesse della carta standard.

Buste

A seconda del tipo di busta, è possibile che si presentino dei livelli variabili di lievi grinze. Prima di acquistare grandi quantità del tipo di carta che si intende utilizzare con la stampante, si consiglia di provarne un campione. Vedere "Caricamento dei supporti di stampa nell'alimentatore multifunzione (MPF)" a pagina 219 oppure "Caricamento dei supporti di stampa nell'inseritore primario (PSI)" a pagina 227 per istruzioni sul caricamento delle buste.

Quando si esegue la stampa su buste:

- Per ottenere la migliore qualità di stampa, utilizzare solo buste di alta qualità, destinate all'uso con le stampanti laser.
- Impostare MPF o PSI come fonte dei supporti di stampa. Impostare il tipo di carta su **Busta**, quindi selezionare le dimensioni corrette delle buste dal driver della stampante.
- Per ottenere prestazioni ottimali, utilizzare buste realizzate con carta da 75 g/m². È possibile utilizzare supporti con peso fino a 105 g/m² per l'alimentatore buste purché il contenuto di cotone sia del 25% o inferiore. Buste di cotone 100% non devono superare il peso di 90 g/m².
- Utilizzare solo buste appena tolte dalla confezione, senza difetti.

- Utilizzare buste in grado di resistere a temperature di 205°C senza incollarsi, piegarsi eccessivamente, incresparsi o emettere sostanze nocive. In caso di dubbi, rivolgersi al fornitore delle buste.
- Regolare la guida adattandola alla larghezza delle buste.
- Nel caricare buste nell'MPF o nel PSI, il lato da stampare deve essere rivolto verso l'alto.
- Vedere "Caricamento di buste nell'alimentatore multifunzione (MPF)" a pagina 224 oppure "Caricamento di una busta nell'inseritore primario (PSI)" a pagina 229 per istruzioni sul caricamento delle buste.
- Usare una sola dimensione di busta in un lavoro di stampa.
- Verificare che il livello di umidità sia basso, in quanto un alto tasso di umidità (oltre il 60%) in combinazione con le alte temperature raggiunte in fase di stampa potrebbe sigillare le buste.
- Se si desidera ottimizzare le prestazioni della stampante, non utilizzare buste:
 - eccessivamente curvate
 - incollate o difettose
 - con finestre, fori, perforazioni, ritagli o stampe in rilievo
 - con graffette, spago o barrette pieghevoli di metallo
 - ripiegate in modo complesso
 - con francobolli applicati
 - con bordi rovinati o angoli ripiegati
 - con rifiniture ruvide o ondulazioni

Etichette

È possibile stampare su diverse etichette destinate all'uso con stampanti laser.

Quando si scelgono le etichette:

- Le etichette adesive, i cartoncini stampabili e le protezioni devono essere in grado di resistere a temperature di 205°C e a una pressione di 25 libbre per pollice quadrato (psi).
- Utilizzare etichette stampabili senza incollarsi, arricciarsi eccessivamente, incresparsi o emettere sostanze nocive.
- Non utilizzare fogli di etichette contenenti protezioni lucide.



ATTENZIONE: Prima di acquistare grandi quantità del tipo di carta che si intende utilizzare con la stampante, si consiglia di provarne un campione.

Quando si esegue la stampa su etichette:

- Utilizzare etichette in grado di resistere a temperature di 205°C senza incollarsi, piegarsi eccessivamente, incresparsi o emettere sostanze nocive.
- Impostare il tipo di carta su Etichetta dal driver della stampante.
- Non caricare le etichette nello stesso cassetto in cui è stata caricata la carta.
- Non stampare a meno di 1 mm dal bordo.
- Non stampare a meno di 1 mm dal bordo delle etichette, dalle perforazioni o tra i bordi delle etichette.
- Non stampare un'etichetta più di una volta.
- È preferibile utilizzare l'orientamento verticale, in particolare per la stampa di codici a barre.
- Non utilizzare etichette con l'adesivo esposto.
- Utilizzare fogli di etichette integri. Se si utilizzano fogli non completi, le etichette restanti potrebbero sollevarsi e provocare inceppamenti.

- Non utilizzare fogli di etichette contenenti materiale adesivo sui bordi. Si consiglia la patinatura della zona dell'adesivo ad almeno 1 mm di distanza dai bordi. Il materiale adesivo potrebbe contaminare la stampante e invalidare la garanzia.



AVVERTENZA: L'adesivo potrebbe causare un inceppamento e danneggiare la stampante e le cartucce. In tal caso si potrebbero invalidare le garanzie della stampante e delle cartucce.

Conservazione dei supporti di stampa

Per una conservazione adeguata dei supporti di stampa, attenersi alle indicazioni fornite di seguito per evitare i problemi relativi all'alimentazione della carta e alla qualità di stampa.

- Per ottenere risultati di stampa ottimali, conservare i supporti di stampa in ambienti con temperatura di circa 21°C e umidità relativa del 40%.
- Conservare le confezioni dei supporti su un ripiano o uno scaffale anziché sul pavimento.
- Se si conservano le singole confezioni fuori dalle scatole originali, accertarsi che si trovino su una superficie piana per evitare che i bordi si flettano o si arriccino.
- Non collocare oggetti sulle confezioni.

Identificazione dei supporti e delle specifiche di stampa

La presente sezione contiene informazioni su formati e tipi di carta supportati, nonché le relative specifiche.

Formati carta supportati

	Alimentatore multifunzione (MPF)	Inseritore primario (PSI)
A4 (210x297 mm)	S	S
B5 (182x257 mm)	S	S
A5 (148x210 mm)	S	S
C5 (162x229 mm)	S	S
Monarch (3,875x7,5 poll.)	S	S
Monarch LEF (7,5x3,875 poll.) ^{*1}	S	S ^{*4}
Busta #10 (4,125x9,5 poll.)	S	S
DL (110x220 mm)	S	S
DL LEF (220x110 mm) ^{*1}	S	S ^{*4}
Letter (8,5x11 poll.)	S	S
Legal (8,5x14 poll.)	S	S
Folio (8,5x13 poll.)	S	S
Executive (7,25x10,5 poll.)	S	S
Personalizzata ^{*2*3}	S	S

^{*1} Gli originali possono essere posizionati in modo che l'alimentazione avvenga lungo la direzione del lato lungo o lungo la direzione del lato corto. Le figure seguenti mostrano gli orientamenti di caricamento SEF e LEF. La freccia della figura mostra l'orientamento di caricamento della carta.

NOTA: Non disponibile quando si usa il driver stampante XML Paper Specification (XPS).

^{*2} Larghezza personalizzata: da 76,2 mm a 215,9 mm
Larghezza massima per buste (DL LEF): 220,0 mm
Lunghezza personalizzata: da 127,0 mm a 355,6 mm
Larghezza massima per buste (Monarch LEF): 98,4 mm

^{*3} Il formato personalizzato nel driver della stampante può essere impostato solo dall'utente amministratore.

^{*4} Accertarsi di inserire completamente la busta finché non si arresta. In caso contrario, verranno utilizzati i supporti di stampa caricati nell'MPF.

SEF

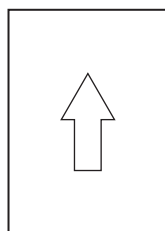

LEF

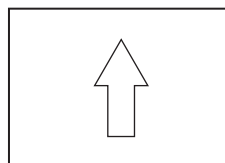

Tipi di carta supportati

Supporti di stampa	Alimentatore multifunzione (MPF)	Inseritore primario (PSI)
Standard	S*	S*
Standard Lato 2	S	S
Standard spessa	S	S
Standard spessa Lato 2	S	S
Riciclata	S	S
Riciclata Lato 2	S	S
Etichetta	S	S
Copertine	S	S
Copertine Lato 2	S	S
Busta	S	S
Patinata	S	S
Patinata Lato 2	S	S

* I valori contrassegnati da un asterisco (*) sono le impostazioni di menu predefinite.

Specifiche per tipo di carta

Tipo di carta	Peso (g/mq)	Note
Standard	60-90	-
Standard spessa	91-105	-
Copertine	106-163	-
Patinata	106-163	Non è possibile utilizzare la carta per stampanti a getto di inchiostro.
Etichetta	-	Non è possibile utilizzare la carta per stampanti a getto di inchiostro.
Buste	-	-
Riciclata	60-105	-

Caricamento dei supporti di stampa

Un corretto caricamento dei supporti di stampa consente di prevenire inceppamenti e di eseguire stampa senza problemi.

Prima di caricare i supporti desiderati, è necessario identificare il lato di stampa consigliato. In genere, questa informazione è riportata sulla confezione della carta.

 **NOTA:** Le immagini contenute in questo manuale si riferiscono a Dell™ C1765nfw Color Multifunction Printer, se non diversamente indicato.

 **NOTA:** Dopo aver caricato la carta nell'alimentatore, specificare lo stesso tipo di fogli dal pannello operatore.

Capacità

L'alimentatore multifunzione (MPF) può ospitare:

- 150 fogli di carta standard
- 16,2 mm di carta spessa
- Un foglio di carta patinata
- 16,2 mm di cartoline
- Cinque buste
- 16,2 mm di etichette

L'inseritore primario (PSI) può ospitare:

- 10 fogli di carta standard o un foglio di carta di diverso tipo

Dimensioni dei supporti di stampa

Sia l'MPF che il PSI sono in grado di contenere supporti di stampa entro le seguenti dimensioni:

- Larghezza — da 76,2 mm a 215,9 mm
- Lunghezza — da 127,0 mm a 355,6 mm

Caricamento dei supporti di stampa nell'alimentatore multifunzione (MPF)

 **NOTA:** Utilizzare supporti di stampa solo per stampa laser. Non utilizzare carta per stampa a getto di inchiostro nella stampante.

- 1 Aprire il coperchio anteriore.

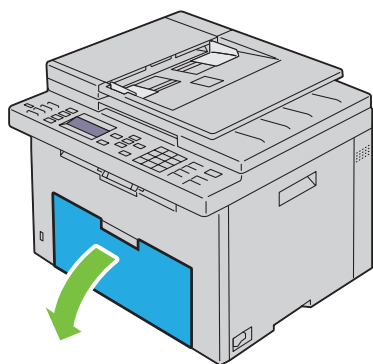

2 Estrarre il PSI.

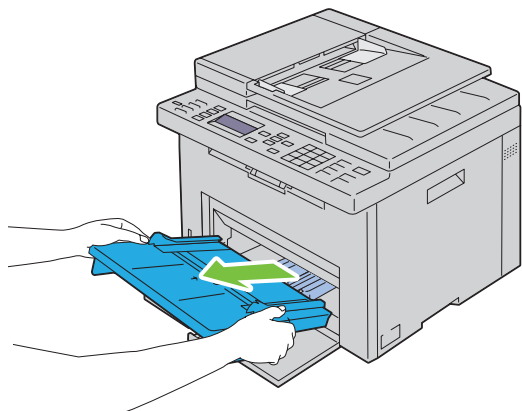

3 Estrarre la guida della lunghezza finché non si arresta.

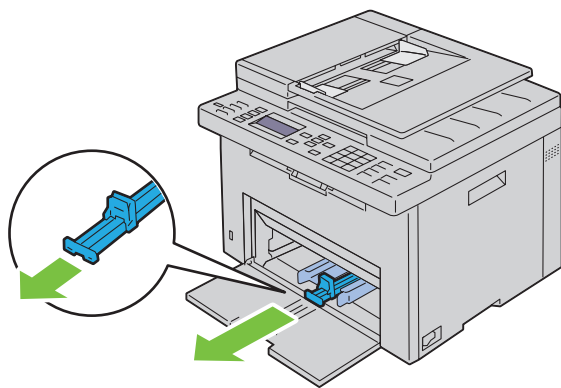

4 Estrarre l'estensione dell'MPF finché non si arresta.

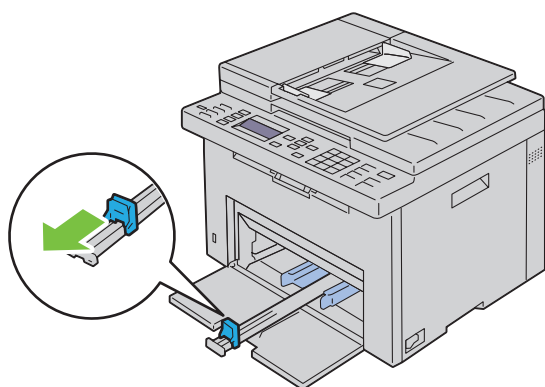

- 5 Allargare al massimo le guide della larghezza della carta.

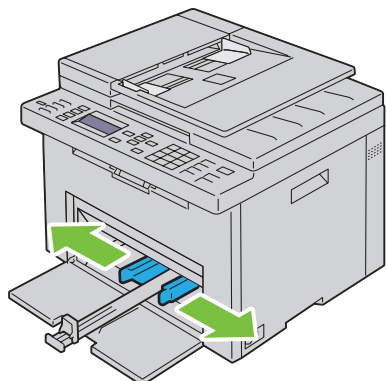

- 6 Prima di caricare i supporti di stampa, flettere i fogli avanti e indietro, quindi sventagliarli. Allineare i bordi della risma su una superficie piana.

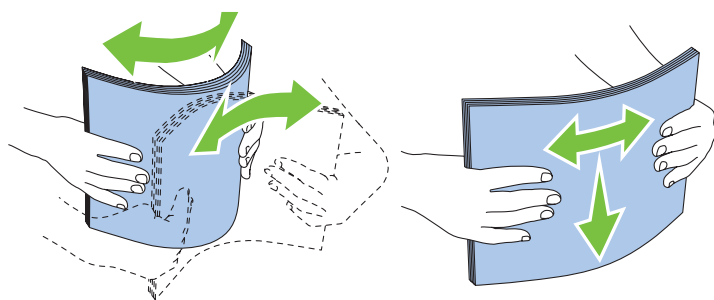

- 7 Caricare i supporti di stampa con il bordo superiore in avanti e il lato di stampa consigliato rivolto verso l'alto.

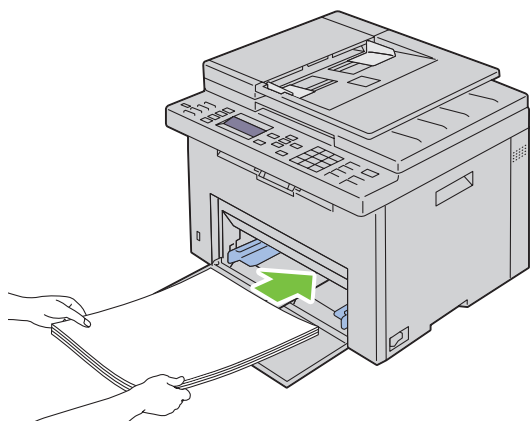

8 Regolare le guide della larghezza fino ad appoggiarle leggermente contro i margini della pila di supporti di stampa.

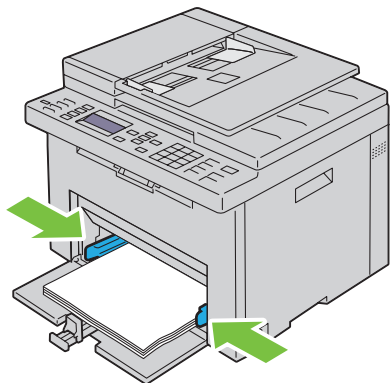

9 Far scivolare la guida della lunghezza verso la stampante fino a che non tocca i supporti di stampa.

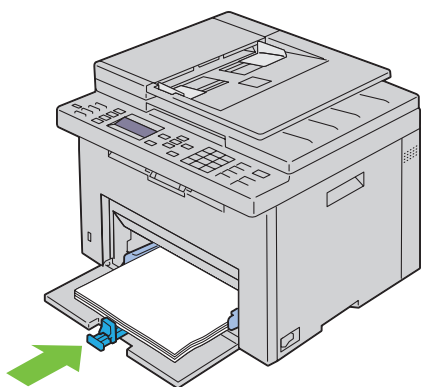

NOTA: In base alle dimensioni dei supporti di stampa, far scivolare l'estensione dell'MPF all'indietro fino a quando non si arresta, quindi esercitare pressione sulla guida della lunghezza e farla scivolare fino a quando non tocca i supporti di stampa.

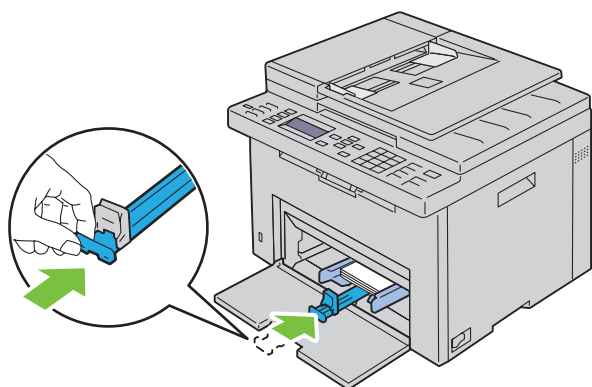

10 Inserire il PSI nella stampante e poi allinearlo ai segni tracciati sul vassoio della carta.

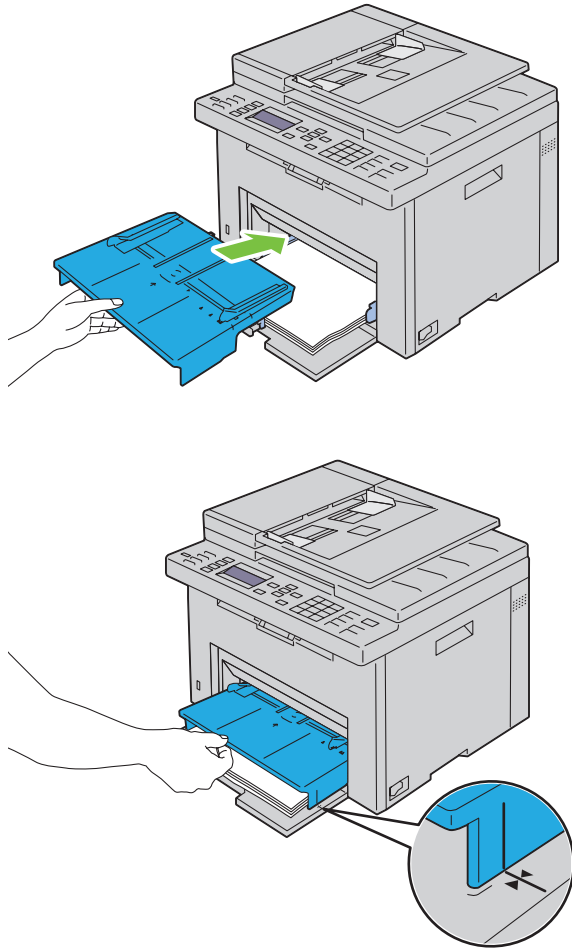

11 Selezionare il tipo di carta nel pannello operatore se il supporto di stampa caricato non è carta standard. Se nell'alimentatore multifunzione è caricato un supporto di formato personalizzato è necessario specificare le impostazioni relative tramite il pannello operatore.

 **NOTA:** Per carta di formato standard, regolare prima le guide e poi impostare la carta.

Caricamento di buste nell'alimentatore multifunzione (MPF)

 **NOTA:** Quando si intende stampare su buste, assicurarsi di aver effettuato la relativa impostazione sul driver della stampante. Se non diversamente specificato, l'immagine stampata verrà ruotata di 180 gradi.

Quando si caricano Buste #10, DL o Monarch

Caricare le buste con il lato da stampare rivolto verso l'alto, il lato dell'aletta rivolto verso il basso e l'aletta rivolta a destra.

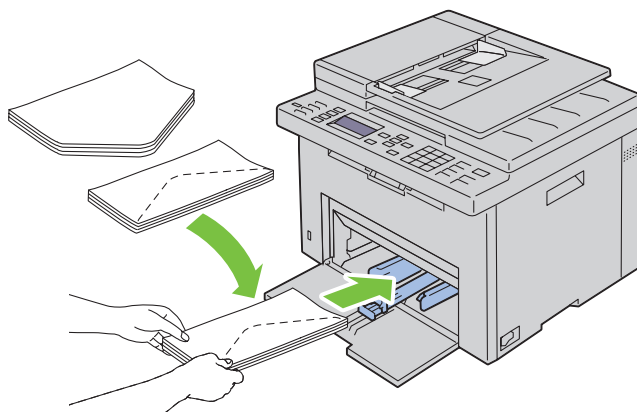

Per impedire la formazione di pieghe su buste DL e Monarch si raccomanda di caricarle con il lato da stampare rivolto verso l'alto, l'aletta aperta e rivolta verso l'operatore.

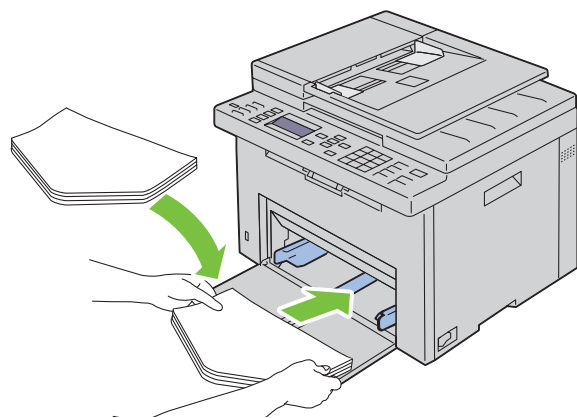

Quando si caricano C5

Caricare le buste con il lato da stampare rivolto verso l'alto e l'aletta aperta.

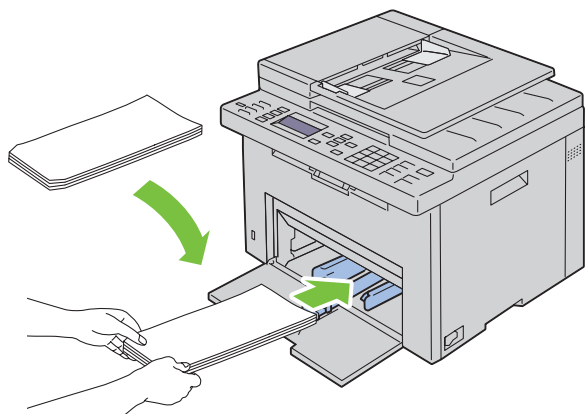

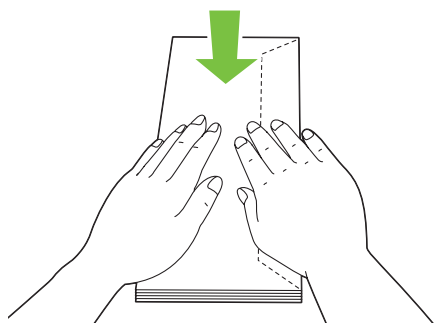

⚠ ATTENZIONE: Non usare mai buste con finestre o rivestite. In questo caso si verificherebbero inceppamenti carta e danni alla stampante.

✍ NOTA: Se le buste non vengono caricate nell'MPF subito dopo averle estratte dalla confezione, queste potrebbero gonfiarsi. Per evitare inceppamenti, appiattire le buste nel modo illustrato prima di caricarle nell'MPF.

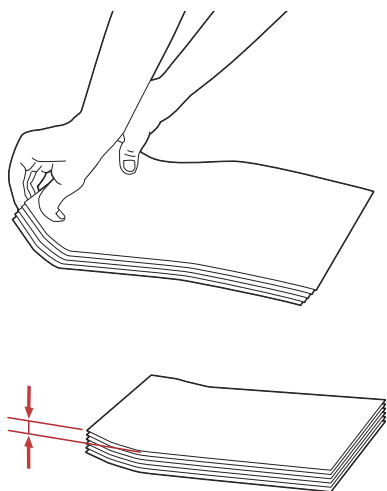

 **NOTA:** Se il caricamento delle buste continua a non avvenire correttamente, piegare lievemente le alette delle buste come nell'illustrazione successiva.
La piegatura non deve superare i 5 mm.



 **NOTA:** Per verificare il corretto orientamento dei vari supporti di stampa, ad esempio le buste, consultare le istruzioni presentate nell'Envelope/Paper Setup Navigator del driver della stampante.

Caricamento di carta intestata

Caricare la carta intestata nella stampante con il lato di stampa consigliato rivolto verso l'alto. Assicurarsi che il lato dell'intestazione entri nella stampante per primo.

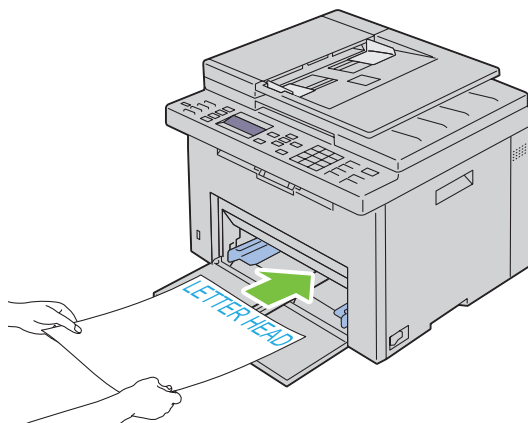

Caricamento dei supporti di stampa nell'inseritore primario (PSI)

 **NOTA:** Per evitare inceppamenti della carta, non rimuovere il PSI durante la stampa.

 **NOTA:** Utilizzare supporti di stampa solo per stampa laser. Non utilizzare carta per stampa a getto di inchiostro nella stampante.

- 1 Aprire il coperchio anteriore.

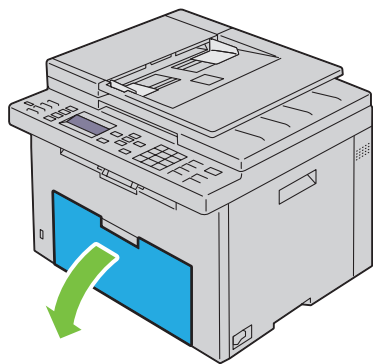

- 2 Far scorrere il PSI in avanti e poi allinearlo ai segni tracciati sul vassoio della carta.

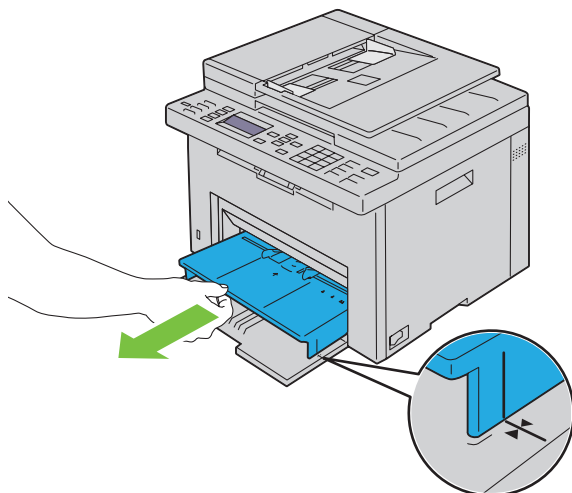

- 3 Allargare al massimo le guide della larghezza della carta.

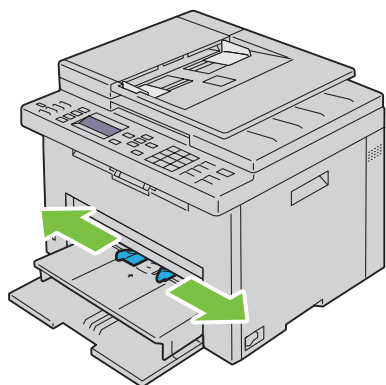

- 4** Prima di caricare i supporti di stampa, flettere i fogli avanti e indietro, quindi sventagliarli. Allineare i bordi della risma su una superficie piana.

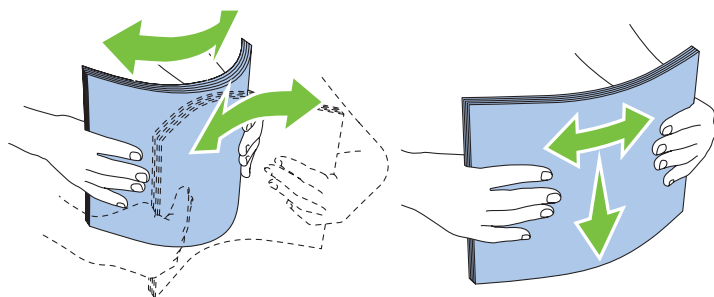

- 5** Caricare i supporti di stampa nel PSI con il bordo superiore in avanti e con il lato di stampa consigliato rivolto verso l'alto.

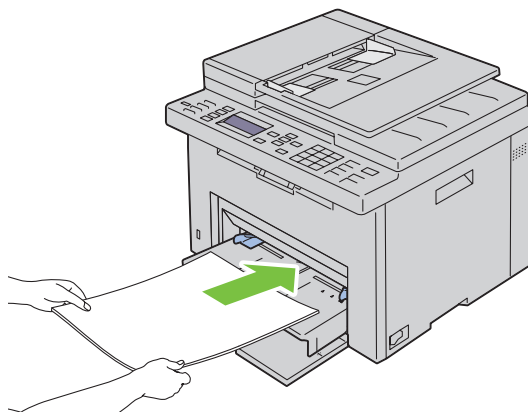

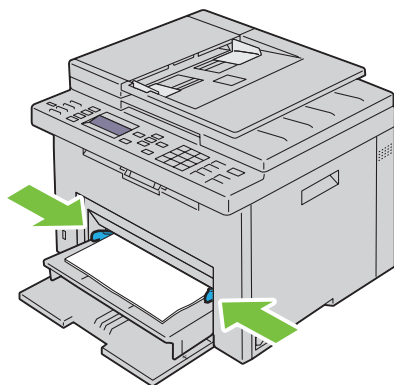

- 6** Regolare le guide della larghezza fino ad appoggiarle leggermente contro i margini della pila di supporti di stampa.



- 7** Selezionare il tipo di carta nel driver della stampante se il supporto di stampa caricato non è carta standard. Se nel PSI è caricato un supporto di formato personalizzato, è necessario specificare le impostazioni relative tramite il driver della stampante.

Caricamento di una busta nell'inseritore primario (PSI)

 **NOTA:** Accertarsi di inserire completamente la busta finché non si arresta. In caso contrario, verranno utilizzati i supporti di stampa caricati nell'MPF.

 **NOTA:** Quando si intende stampare su buste, assicurarsi di aver effettuato la relativa impostazione sul driver della stampante. Se non diversamente specificato, l'immagine stampata verrà ruotata di 180 gradi.

Quando si caricano Buste #10, DL o Monarch

Caricare le buste con il lato da stampare rivolto verso l'alto, il lato dell'aletta rivolto verso il basso e l'aletta rivolta a destra.

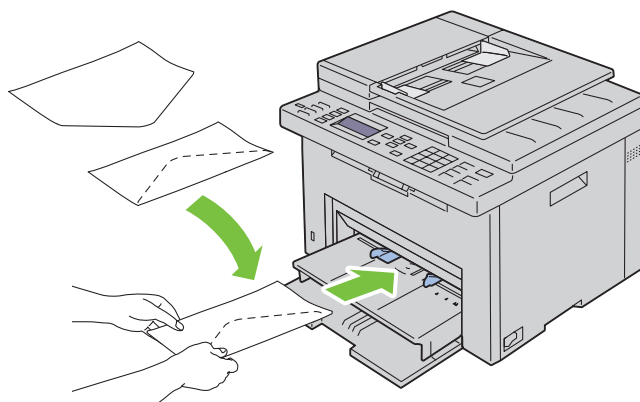

Per impedire la formazione di pieghe su buste DL e Monarch si raccomanda di caricarle con il lato da stampare rivolto verso l'alto, l'aletta aperta e rivolta verso l'operatore.

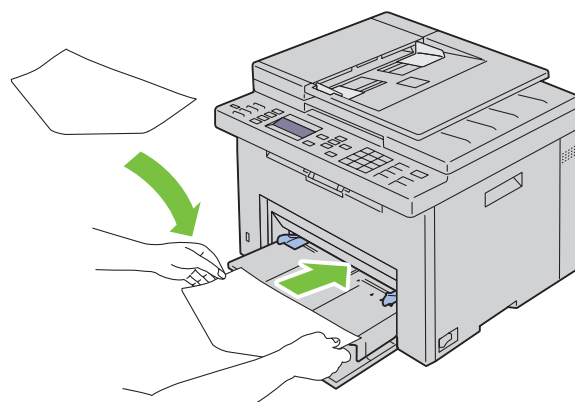

Quando si caricano C5

Caricare le buste con il lato da stampare rivolto verso l'alto e l'aletta aperta.

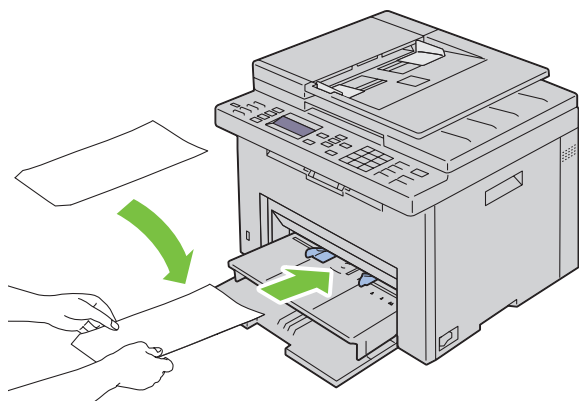

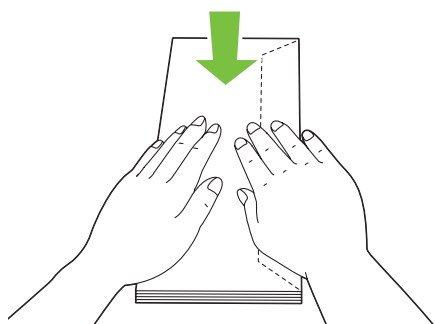

⚠ ATTENZIONE: Non usare mai buste con finestre o rivestite. In questo caso si verificherebbero inceppamenti carta e danni alla stampante.

📄 NOTA: Se le buste non vengono caricate nel PSI subito dopo averle estratte dalla confezione, queste potrebbero gonfiarsi. Per evitare inceppamenti, appiattire le buste nel modo illustrato prima di caricarle nel PSI.

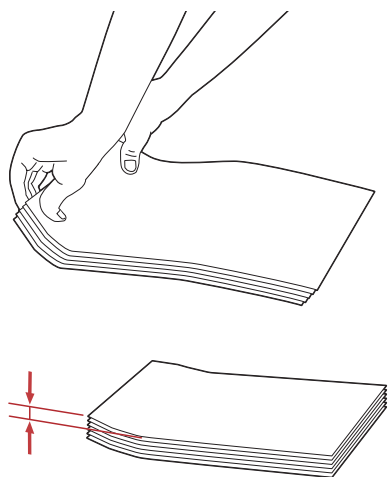

 **NOTA:** Se il caricamento delle buste continua a non avvenire correttamente, piegare lievemente le alette delle buste come nell'illustrazione successiva.
La piegatura non deve superare i 5 mm.



 **NOTA:** Per verificare il corretto orientamento dei vari supporti di stampa, ad esempio le buste, consultare le istruzioni presentate nell'Envelope/Paper Setup Navigator del driver della stampante.

Caricamento di carta intestata

Caricare la carta intestata nella stampante con il lato di stampa consigliato rivolto verso l'alto. Assicurarsi che il lato dell'intestazione entri nella stampante per primo.

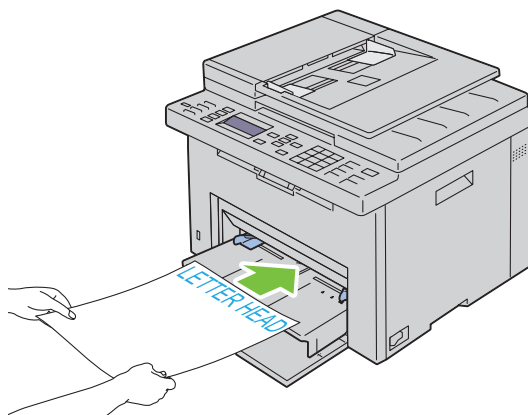

Caricamento dei supporti di stampa per stampa fronte/retro manuale

NOTA: In caso di stampa su carta piegata, distendere i fogli e poi inserirli nell'alimentatore.

All'inizio della stampa fronte/retro manuale, si apre la relativa finestra di istruzioni. Si noti che la finestra una volta chiusa non può essere riaperta. Non chiudere la finestra prima che la stampa fronte/retro sia stata completata.

La stampa fronte/retro può essere eseguita tramite l'MPF o il PSI.

Quando si utilizza l'MPF

- 1 Stampare prima le pagine pari (lati retro).

Per un documento di sei pagine, l'ordine di stampa delle pagine retro è: pagina 6, pagina 4 e infine pagina 2.

Al termine della stampa delle pagine pari, il LED Pronto/Errore lampeggia e compare il relativo messaggio sul pannello operatore.

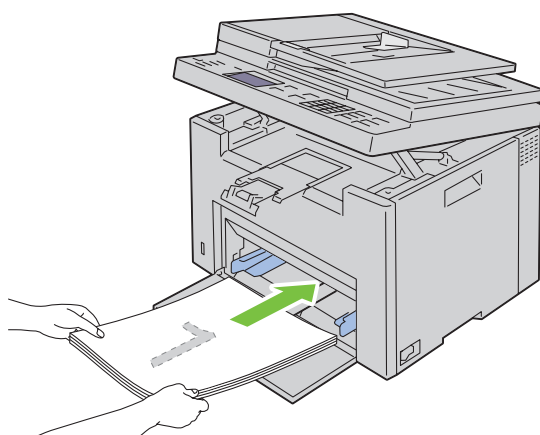

- 2 Dopo aver stampato le pagine pari, rimuovere la pila di carta dal vassoio di uscita e riporla come si trova (con il lato ancora in bianco verso l'alto) nell'MPF.

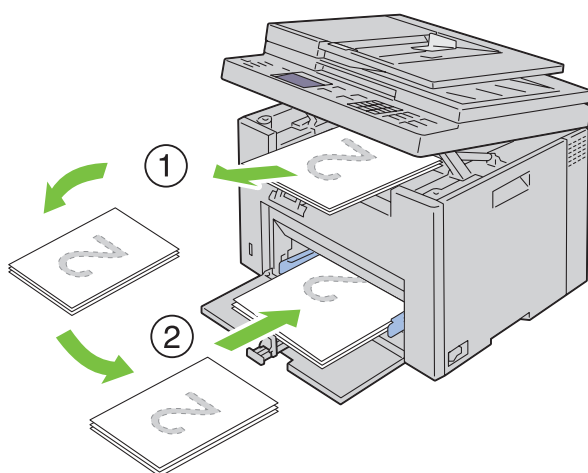

NOTA: Se la carta è spiegazzata o arricciata, durante la stampa si possono verificare degli inceppamenti. Distendere i fogli prima di inserirli.

NOTA: La stampa su entrambi i lati del foglio non è possibile se il documento è composto di fogli di dimensioni diverse.

- 3 Assicurarsi che venga evidenziata la voce **Inserire stampati nel vassoio carta** ✓ per continuare a stampare, quindi premere il pulsante ✓ (**Imposta**). Stampare le pagine nell'ordine seguente: pagina 1 (retro di pagina 2), pagina 3 (retro di pagina 4) e infine pagina 5 (retro di pagina 6).

Quando si utilizza l'inseritore primario (PSI)

- 1 Stampare prima le pagine pari (lati retro).

Per un documento di sei pagine, l'ordine di stampa delle pagine pari è: pagina 2, pagina 4 e infine pagina 6.

Al termine della stampa delle pagine pari, il LED Pronto/Errore lampeggia e compare il relativo messaggio sul pannello operatore.

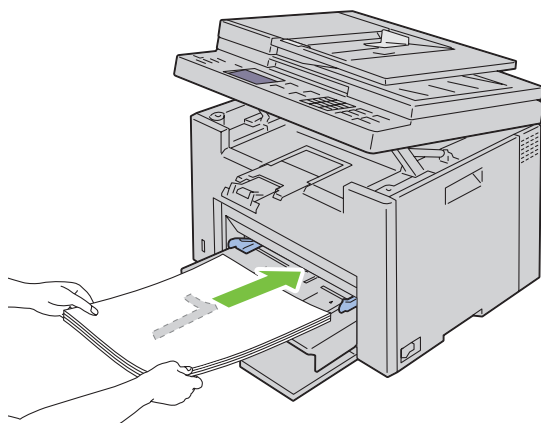

- 2 Dopo aver stampato le pagine pari, rimuovere la pila di carta dal vassoio di uscita e riporla come si trova (con il lato ancora in bianco verso l'alto).

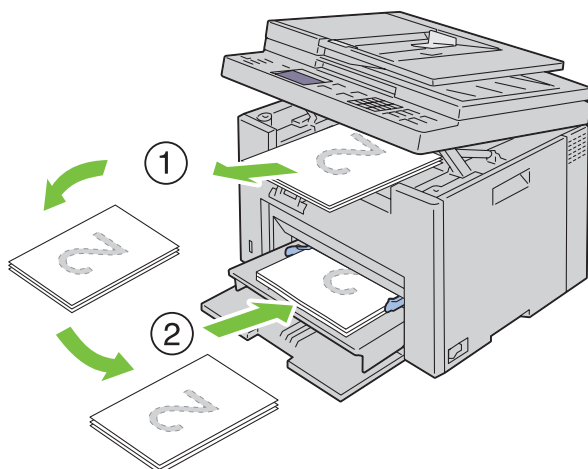

NOTA: Se la carta è spiegazzata o arricciata, durante la stampa si possono verificare degli inceppamenti. Distendere i fogli prima di inserirli.

NOTA: La stampa su entrambi i lati del foglio non è possibile se il documento è composto di fogli di dimensioni diverse.

- 3 Assicurarsi che venga evidenziata la voce **Inserire stampati nel vassoio carta** ✓ per continuare a stampare, quindi premere il pulsante ✓ (**Imposta**). Stampare le pagine nell'ordine seguente: pagina 1 (retro di pagina 2), pagina 3 (retro di pagina 4) e infine pagina 5 (retro di pagina 6).

Utilizzo dell'estensione del vassoio di uscita

L'estensione del vassoio di uscita è stata progettata per evitare la caduta dei supporti dopo la stampa. Assicurarsi che l'estensione del vassoio di uscita sia completamente estesa prima di stampare un documento.

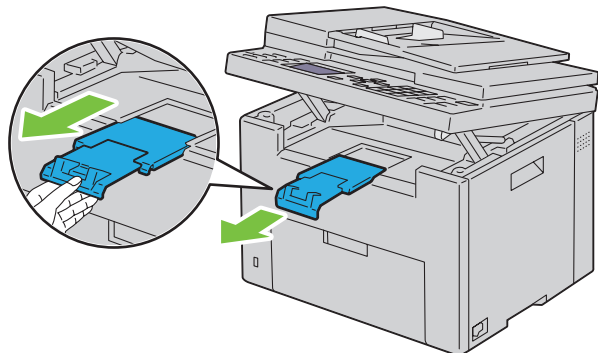

 **NOTA:** Quando si estraggono buste o supporti di stampa di formato piccolo, sollevare l'unità di scansione.

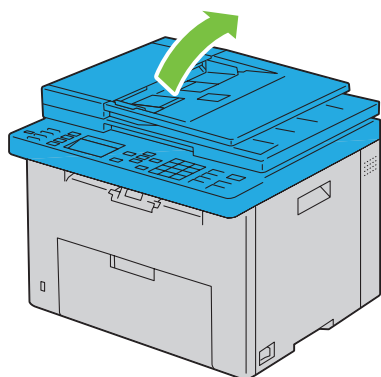

Stampa, copia, scansione e fax

18 Stampa	237
19 Copia	241
20 Scansione.....	255
21 Trasmissione fax.....	283

Stampa

In questo capitolo vengono fornite informazioni generali sulla stampa, sulla creazione di alcuni elenchi di informazioni dalla stampante e sull'eliminazione dei lavori di stampa.

Suggerimenti per una stampa ottimale

Suggerimenti per la conservazione dei supporti di stampa

È necessario conservare i supporti di stampa in modo adeguato. Per ulteriori informazioni, vedere "Conservazione dei supporti di stampa" a pagina 216.

Come evitare gli inceppamenti carta

 **NOTA:** Prima di acquistare grandi quantità dei supporti di stampa che si intende utilizzare con la stampante è consigliabile provarne un campione.

Una selezione accurata e un caricamento corretto dei supporti di stampa consentono di prevenire gran parte degli inceppamenti della carta. Consultare le seguenti sezioni per istruzioni relative al caricamento dei supporti di stampa:

- "Caricamento dei supporti di stampa nell'alimentatore multifunzione (MPF)" a pagina 219
- "Caricamento dei supporti di stampa nell'inseritore primario (PSI)" a pagina 227
- "Come evitare gli inceppamenti" a pagina 339

Per istruzioni su come rimuovere un inceppamento, vedere "Inceppamento" a pagina 366.

Invio di un lavoro alla stampa

Installare il driver della stampante per utilizzare tutte le funzioni della stampante. Quando si seleziona **Stampa** da un'applicazione, viene visualizzata la finestra del driver della stampante. Selezionare le impostazioni adeguate per il lavoro specifico da stampare. Le impostazioni di stampa selezionate dal driver hanno la precedenza sulle impostazioni predefinite del menu selezionate dal pannello operatore o dalla casella **Strumenti**.

Per visualizzare tutte le impostazioni modificabili disponibili, fare clic su **Preferenze** dalla finestra iniziale **Stampa**. Per maggiori informazioni sulle funzioni visualizzate nella finestra del driver della stampante, consultare la Guida online.

Per stampare un lavoro da un'applicazione Microsoft® Windows® comune:

- 1 Aprire il file che si desidera stampare.
- 2 Scegliere **Stampa** dal menu **File**.
- 3 Verificare che nella finestra di dialogo sia selezionata la stampante corretta. Modificare le impostazioni di stampa secondo necessità (come ad esempio le pagine da stampare o il numero di copie).
- 4 Per regolare le impostazioni di stampa non disponibili nella prima schermata, come **Qualità**, **Formato carta** o **Orient. immagine**, fare clic su **Preferenze**.
Viene visualizzata la finestra di dialogo **Preferenze stampa**.
- 5 Specificare le impostazioni di stampa. Per ulteriori informazioni, fare clic su **Guida**.
- 6 Fare clic su **OK** per chiudere la finestra di dialogo **Preferenze stampa**.
- 7 Fare clic su **Stampa** per inviare il lavoro alla stampante selezionata.

Annullamento di un lavoro di stampa

Esistono diversi metodi per annullare un lavoro di stampa.

Cancellazione dal pannello operatore

Per annullare un lavoro a stampa in corso:

- 1 Premere il pulsante **X** (Annulla).



NOTA: La stampa è annullata solo per il lavoro corrente. Tutti i lavori di stampa successivi saranno stampati.

Annullamento di un lavoro da un computer Windows

Annullamento di un lavoro dalla barra delle applicazioni

Quando si invia un lavoro di stampa, nell'angolo destro sulla barra delle applicazioni viene visualizzata una piccola icona della stampante.

- 1 Fare doppio clic sull'icona della stampante.
Nella finestra della stampante viene visualizzato un elenco dei lavori di stampa.
- 2 Selezionare il lavoro che si desidera annullare.
- 3 Premere il tasto <Canc> sulla tastiera.

Annullamento di un lavoro dal desktop

- 1 Ridurre a icona i programmi in modo da liberare il desktop.
Fare clic su **Start** → **Dispositivi e stampanti** (per Windows 7 e Windows Server® 2008 R2).
Fare clic su **Start** → **Stampanti e fax** (per Windows XP e 2003).
Fare clic su **Start** → **Pannello di controllo** → **Hardware e suoni** → **Stampanti** (in Windows Vista®).
Fare clic su **Start** → **Pannello di controllo** → **Stampanti** (in Windows Server 2008).
Fare clic con il tasto destro del mouse nell'angolo in basso a sinistra, quindi selezionare **Pannello di controllo** → **Hardware e suoni** → **Dispositivi e stampanti** (per Windows 8 e Windows 8.1).
Fare clic con il tasto destro del mouse nell'angolo in basso a sinistra, quindi selezionare **Pannello di controllo** → **Hardware** → **Dispositivi e stampanti** (per Windows Server 2012 e Windows Server 2012 R2).
Viene visualizzato un elenco delle stampanti disponibili.
- 2 Fare clic con il pulsante destro del mouse sulla stampante selezionata al momento dell'invio del lavoro di stampa, quindi scegliere **Visualizza lavoro di stampa**.
- 3 Selezionare il driver della stampante.
Nella finestra della stampante viene visualizzato un elenco dei lavori di stampa.
- 4 Selezionare il lavoro che si desidera annullare.
- 5 Premere il tasto <Canc> sulla tastiera.

Stampa diretta tramite dispositivo di memorizzazione USB

La funzione Stampa da memoria USB consente di stampare file archiviati in un dispositivo di memorizzazione USB dal pannello operatore.

NOTA: Se l'opzione Funzione abilitata per Stampa USB è impostata su Sì (Password), è necessario immettere la password a quattro cifre per utilizzare la funzione di stampa. Se l'opzione Funzione abilitata per Stampa USB è impostata su No, la funzione di stampa è disattivata. Per informazioni dettagliate, vedere "Funzione abilitata" a pagina 205.

Formati file supportati

I file nei seguenti formati possono essere stampati direttamente da una dispositivo di memorizzazione USB.

- PDF
- TIFF (solo pagina singola)
- JPEG

NOTA: Solo i PDF/TIFF/JPEG file creati tramite le funzioni di scansione della stampante possono essere stampati tramite la funzione USB Direct Print.

Stampa di un file in dispositivo di archiviazione USB

- 1 Inserire un dispositivo di memorizzazione USB nella porta USB della stampante.

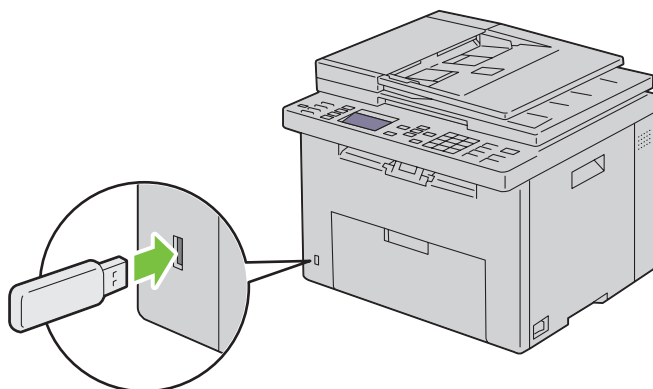



- 2 Premere il pulsante **✓** finché non viene evidenziato Stampa da, quindi premere il pulsante **✓** (Imposta). Viene visualizzato Seleziona doc.
È possibile inoltre stampare un file effettuando le seguenti operazioni.
 - a Premere il pulsante **☰**.
 - b Accertarsi che sia evidenziata la voce Stampa da memoria USB, quindi premere il pulsante **✓** (Imposta).
- 3 Premere il pulsante **✓** finché non viene evidenziato il file desiderato, quindi premere il pulsante **✓** (Imposta).
- 4 Selezionare le opzioni di stampa richieste.
- 5 Accertarsi che sia evidenziata la funzione Avvia stampa, quindi premere il pulsante **▶** (Avvia).

Stampa di una pagina di rapporto

Utilizzando il menu **Report/Elenco**, è possibile stampare una varietà di impostazioni per la stampante che comprendono le impostazioni della stampante, le impostazioni del pannello, la cronologia dei lavori, la cronologia degli errori, la pagina di verifica colore, il monitoraggio del protocollo, la rubrica indirizzi e l'attività fax. Per informazioni dettagliate su come stampare rapporti o elenchi, vedere "Rapporti/Elenco" a pagina 182.

Copia





-  **NOTA:** Le immagini contenute nel presente manuale si riferiscono a Dell™ C1765nfw Color Multifunction Printer, se non diversamente indicato.
-  **NOTA:** Se l'impostazione Funzione abilitata per COPIA è impostata su Sì (Password), è necessario immettere un password di quattro cifre per utilizzare la funzione copia. Se l'impostazione Funzione abilitata per COPIA è impostata su No, la funzione copia è disabilitata. Per informazioni dettagliate, vedere "Funzione abilitata" a pagina 205.

Caricamento della carta per la copia



Le istruzioni per caricare i documenti di stampa sono identiche a prescindere dall'operazione da eseguire: stampa, invio di fax o copia. Per ulteriori informazioni, vedere "Caricamento dei supporti di stampa" a pagina 219.

Preparazione di un documento

Per caricare un documento originale per la copia, la scansione e l'invio di un fax, è possibile utilizzare la lastra documenti oppure l'alimentatore automatico di documenti (ADF). È possibile caricare fino a 15 fogli da 75 g/m² per un processo se si utilizza l'ADF oppure un foglio per volta se si utilizza la lastra documenti.

-  **AVVERTENZA:** Evitare di caricare nell'ADF documenti più piccoli di 148,0 mm per 210,0 mm o più grandi di 215,9 mm per 355,6 mm, documenti di dimensioni o peso diverso insieme oppure libretti, opuscoli, lucidi oppure documenti con caratteristiche insolite.
-  **AVVERTENZA:** Non è possibile utilizzare nell'ADF carta carbone oppure carta con un lato in carta carbone, carta patinata, a buccia di cipolla o carta sottile, piegata o sgualcita, arricciata, arrotolata o strappata.
-  **AVVERTENZA:** Non utilizzare nell'ADF documenti con spillette, graffette o trattati con materiali a base di adesivi o solventi quali colla, inchiostro e bianchetto.
-  **NOTA:** Per una qualità di scansione ottimale, specialmente per le immagini a colori o in scala di grigi, utilizzare la lastra documenti invece dell'ADF.

Esecuzione di copie dalla lastra documenti

-  **NOTA:** Per la copia non è necessaria la connessione a un computer.
-  **NOTA:** Accertarsi che non vi siano documenti nell'ADF. Se viene rilevato un documento nell'ADF, esso ha priorità sul documento che si trova sulla lastra documenti.
-  **NOTA:** La presenza di agenti contaminanti sulla lastra documenti potrebbe causare la formazione di macchie nere sulla copia stampata. Per risultati ottimali, pulire la lastra documenti prima dell'uso. Per ulteriori informazioni, vedere "Pulizia dello scanner" a pagina 336.

Per eseguire una copia dalla lastra documenti:

- 1 Aprire il coperchio dei documenti.

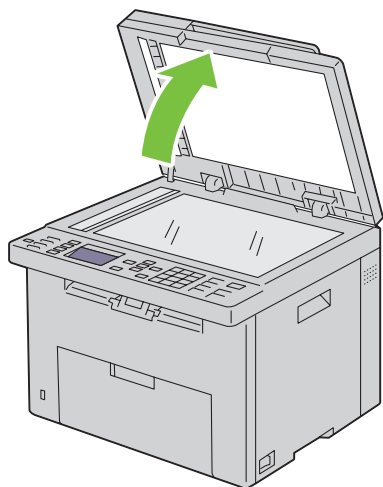

- 2 Posizionare il documento rivolto verso il basso sulla lastra documenti e allinearne con la guida di registrazione nell'angolo in alto a sinistra della lastra.

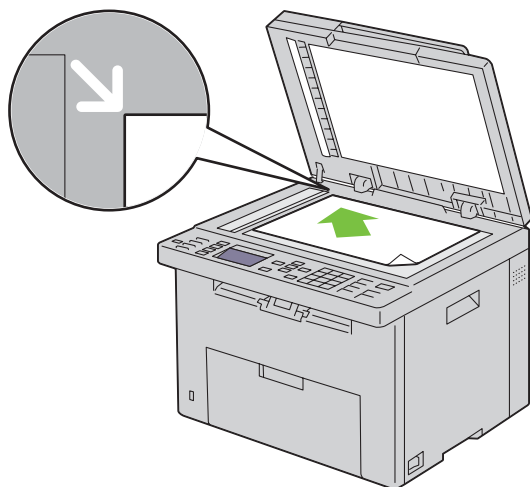

- 3 Chiudere il coperchio dei documenti.

 **NOTA:** Se il coperchio dei documenti viene lasciato aperto durante la copia, la qualità della copia potrebbe essere compromessa e il consumo del toner aumenta.

 **NOTA:** Se si esegue la copia di una pagina di un libro o di una rivista, sollevare il coperchio fino a quando i relativi perni non vengono a contatto con i meccanismi di arresto, quindi chiuderlo. Se lo spessore del libro o della rivista supera i 20 mm, iniziare la copia con il coperchio aperto.

- 4 Personalizzare le impostazioni di copia, inclusi il numero di copie, il formato della copia, il contrasto e la qualità dell'immagine. Per ulteriori informazioni, vedere "Impostazione delle opzioni di copia" a pagina 243.

Per annullare le impostazioni, utilizzare il pulsante **Cancella tutto**.

- 5 Accertarsi che sia evidenziata la funzione **Avvia copia**, quindi premere il pulsante  (**Avvia**) per iniziare la copia.

 **NOTA:** Premere il pulsante **X (Annulla)** per annullare un processo di copia durante la scansione di un documento.

Esecuzione di copie dall'alimentatore automatico di documenti (ADF)

ATTENZIONE: Non caricare più di 15 fogli nell'ADF oppure non consentire che vengano inseriti più di 15 fogli nel vassoio di uscita dell'ADF. Se il numero di fogli presenti nel vassoio di uscita dell'ADF è superiore a 15, i documenti originali potrebbero essere danneggiati.

NOTA: Per ottenere la migliore qualità di scansione possibile, specialmente per immagini in scala di grigi, utilizzare la lastra documenti e non l'ADF.

NOTA: Per la copia non è necessaria la connessione a un computer.

- 1 Caricare nell'ADF un massimo di 15 fogli da 75 g/m² con il lato da stampare rivolto verso l'alto e inserendoli a partire dal bordo superiore. Quindi regolare le guide dei documenti per adeguarle alla corretta dimensione dei documenti.

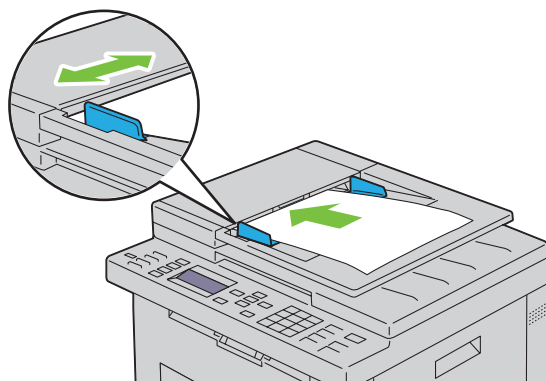

NOTA: Prima di copiare un documento di formato Legal, assicurarsi di utilizzare le guide per i documenti.

- 2 Personalizzare le impostazioni di copia, inclusi il numero di copie, il formato della copia, il contrasto e la qualità dell'immagine. Per ulteriori informazioni, vedere "Impostazione delle opzioni di copia" a pagina 243.

Per annullare le impostazioni, utilizzare il pulsante **Cancella tutto**.

- 3 Accertarsi che sia evidenziata la funzione **Avvia copia**, quindi premere il pulsante **▶ (Avvia)** per iniziare la copia.

NOTA: Premere il pulsante **X (Annulla)** per annullare un processo di copia durante la scansione di un documento.

Impostazione delle opzioni di copia

Impostare le seguenti opzioni per il lavoro di copia corrente prima di premere il pulsante **▶ (Avvia)** per eseguire le copie.

NOTA: Al termine della copia, viene ripristinato automaticamente lo stato predefinito delle opzioni di copia.

Numero di copie

Consente di specificare il numero di copie da 1 a 99:

- 1 Caricare i documenti nell'ADF rivolti verso l'alto e partendo dal bordo superiore.

OPPURE

Posizionare un singolo documento rivolto verso il basso sulla lastra documenti e chiudere il coperchio dei documenti.

Per informazioni dettagliate sul caricamento dei documenti, vedere "Esecuzione di copie dall'alimentatore automatico di documenti (ADF)" a pagina 243 o "Esecuzione di copie dalla lastra documenti" a pagina 241.

- 2 Premere il pulsante  (Copia).
- 3 Immettere il numero di copie utilizzando la tastierina numerica per selezionare il valore desiderato.

Colore

Consente di selezionare la modalità per la copia a colori o in bianco e nero:

- 1 Caricare i documenti nell'ADF rivolti verso l'alto e partendo dal bordo superiore.

OPPURE

Posizionare un singolo documento rivolto verso il basso sulla lastra documenti e chiudere il coperchio dei documenti.

Per informazioni dettagliate sul caricamento dei documenti, vedere "Esecuzione di copie dall'alimentatore automatico di documenti (ADF)" a pagina 243 o "Esecuzione di copie dalla lastra documenti" a pagina 241.

- 2 Premere il pulsante  (Copia).
- 3 Premere il pulsante  (Modalità colore) per selezionare la modalità colore desiderata.

È possibile selezionare la modalità colore desiderata anche selezionando **Preferenze** sul pannello operatore.

 **NOTA:** Se l'impostazione **Funzione abilitata per COPIA** è impostata su **Sì (password colore)**, è necessario immettere una password di quattro cifre per utilizzare la funzione copia. Se l'impostazione **Funzione abilitata per COPIA** è impostata su **No**, la funzione copia è disabilitata. Per informazioni dettagliate, vedere "Funzione abilitata" a pagina 205.

Fascicolate

Consente di ordinare le copie stampate. Se, ad esempio, si eseguono due copie di documenti da tre pagine, verrà stampato un documento completo di tre pagine seguito dal secondo documento completo.

 **NOTA:** La copia di documenti contenenti grandi quantità di dati potrebbe esaurire la memoria disponibile. Se la memoria è insufficiente, annullare la fascicolazione impostando **Fascicolate** su **Non fascicol.** sul pannello operatore.

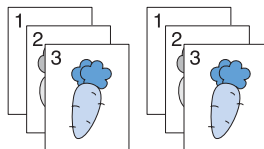





- 1 Caricare i documenti nell'ADF rivolti verso l'alto e partendo dal bordo superiore.

OPPURE

Posizionare un singolo documento rivolto verso il basso sulla lastra documenti e chiudere il coperchio dei documenti.

Per informazioni dettagliate sul caricamento dei documenti, vedere "Esecuzione di copie dall'alimentatore automatico di documenti (ADF)" a pagina 243 o "Esecuzione di copie dalla lastra documenti" a pagina 241.

- 2 Premere il pulsante  (Copia).
- 3 Premere il pulsante  finché non viene evidenziato **Preferenze**, quindi premere il pulsante  (**Imposta**).
- 4 Accertarsi che la voce **Fascicolate** sia evidenziata, quindi premere il pulsante  (**Imposta**).

- 5 Premere il pulsante  per selezionare l'impostazione desiderata, quindi premere il pulsante  (**Imposta**).

 **NOTA:** I valori contrassegnati da un asterisco (*) sono le impostazioni di menu predefinite.

Non fascicol.*	Non esegue l'ordinamento del lavoro di copia
Fascicolate	Esegue l'ordinamento del lavoro di copia
Automatico	Determina automaticamente la modalità di uscita per il lavoro di copia

- 6 Se necessario, personalizzare le impostazioni di copia, inclusi il numero di copie, il contrasto e la qualità dell'immagine. Vedere "Impostazione delle opzioni di copia" a pagina 243.

Riduci/Ingrandisci

Consente di ridurre o ingrandire le dimensioni di un'immagine copiata dal 25% al 400% quando si copiano documenti originali dalla lastra documenti o dall'alimentatore automatico di documenti (ADF):

 **NOTA:** Quando si esegue una copia ridotta, sul fondo della copia potrebbero comparire delle linee nere.







 **NOTA:** Questa voce è disponibile solo quando la voce Immagini multiple è impostata su No o su Manuale.

- 1 Caricare i documenti nell'ADF rivolti verso l'alto e partendo dal bordo superiore.

OPPURE

Posizionare un singolo documento rivolto verso il basso sulla lastra documenti e chiudere il coperchio dei documenti.

Per informazioni dettagliate sul caricamento dei documenti, vedere "Esecuzione di copie dall'alimentatore automatico di documenti (ADF)" a pagina 243 o "Esecuzione di copie dalla lastra documenti" a pagina 241.

- 2 Premere il pulsante  (Copia).
- 3 Premere il pulsante  finché non viene evidenziato Preferenze, quindi premere il pulsante  (**Imposta**).
- 4 Premere il pulsante  fino a evidenziare Riduci/Ingrandisci, quindi premere il pulsante  (**Imposta**).
- 5 Premere il pulsante  per selezionare le impostazioni desiderate, quindi premere il pulsante  (**Imposta**).

serie mm

 **NOTA:** I valori contrassegnati da un asterisco (*) sono le impostazioni di menu predefinite.

200%
A5->A4 (141%)
A5->B5 (122%)
100%*
B5->A5 (81%)
A4->A5 (70%)
50%

serie pollici

200%
Stmt->Lgl (154%)
Stmt->Ltr (129%)
100%*
Lgl->Ltr (78%)
Ldgr->Ltr (64%)
50%

 **NOTA:** È anche possibile utilizzare la tastierina numerica per inserire il fattore di zoom desiderato dal 25% al 400% oppure premere il pulsante > per aumentare il fattore di zoom o il pulsante < per ridurlo con intervalli dell'1%.

Formato documento







Consente di specificare le dimensioni predefinite del documento:

- 1 Caricare i documenti nell'ADF rivolti verso l'alto e partendo dal bordo superiore.

OPPURE

Posizionare un singolo documento rivolto verso il basso sulla lastra documenti e chiudere il coperchio dei documenti.

Per informazioni dettagliate sul caricamento dei documenti, vedere "Esecuzione di copie dall'alimentatore automatico di documenti (ADF)" a pagina 243 o "Esecuzione di copie dalla lastra documenti" a pagina 241.

- 2 Premere il pulsante  (Copia).
- 3 Premere il pulsante  finché non viene evidenziato **Preferenze**, quindi premere il pulsante  (**Imposta**).
- 4 Premere il pulsante  fino a evidenziare **Formato Doc.**, quindi premere il pulsante  (**Imposta**).
- 5 Premere il pulsante  per selezionare le impostazioni desiderate, quindi premere il pulsante  (**Imposta**).

 **NOTA:** I valori contrassegnati da un asterisco (*) sono le impostazioni di menu predefinite.

A4 (210 x 297 mm)* ¹
A5 (148 x 210 mm)
B5 (182 x 257 mm)
Letter (8,5 x 11 poll.)* ¹
Folio (8,5 x 13 poll.)
Legal (8,5 x 14 poll.)
Executive (7,25 x 10,5 poll.)

^{*1} L'impostazione predefinita di Formato doc. varia a seconda delle impostazioni predefinite di fabbrica specifiche di ogni paese.

Tipo originale







Consente di selezionare la qualità dell'immagine copiata:

- 1 Caricare i documenti nell'ADF rivolti verso l'alto e partendo dal bordo superiore.

OPPURE

Posizionare un singolo documento rivolto verso il basso sulla lastra documenti e chiudere il coperchio dei documenti.

Per informazioni dettagliate sul caricamento dei documenti, vedere "Esecuzione di copie dall'alimentatore automatico di documenti (ADF)" a pagina 243 o "Esecuzione di copie dalla lastra documenti" a pagina 241.

- 2 Premere il pulsante  (Copia).
- 3 Premere il pulsante  finché non viene evidenziato **Preferenze**, quindi premere il pulsante  (**Imposta**).
- 4 Premere il pulsante  fino a evidenziare **Tipo originale**, quindi premere il pulsante  (**Imposta**).
- 5 Premere il pulsante  per selezionare le impostazioni desiderate, quindi premere il pulsante  (**Imposta**).

 **NOTA:** I valori contrassegnati da un asterisco (*) sono le impostazioni di menu predefinite.

Testo	Indicata per documenti con testo.
Testo e Foto*	Utilizzata per documenti con testo e foto.
Foto	Indicata per documenti con foto.

Più chiaro/Più scuro









Permette di regolare il contrasto in modo da eseguire la copia più chiara o più scura rispetto all'originale:

- 1 Caricare i documenti nell'ADF rivolti verso l'alto e partendo dal bordo superiore.

OPPURE

Posizionare un singolo documento rivolto verso il basso sulla lastra documenti e chiudere il coperchio dei documenti.

Per informazioni dettagliate sul caricamento dei documenti, vedere "Esecuzione di copie dall'alimentatore automatico di documenti (ADF)" a pagina 243 o "Esecuzione di copie dalla lastra documenti" a pagina 241.

- 2 Premere il pulsante  (Copia).
- 3 Premere il pulsante  finché non viene evidenziato **Preferenze**, quindi premere il pulsante  (**Imposta**).
- 4 Premere il pulsante  fino a evidenziare **Più chiaro/Più scuro**, quindi premere il pulsante  (**Imposta**).
- 5 Premere il pulsante  o  per selezionare le impostazioni desiderate, quindi premere il pulsante  (**Imposta**).

 **NOTA:** I valori contrassegnati da un asterisco (*) sono le impostazioni di menu predefinite.

Più chiaro2	Rende la copia più chiara dell'originale. Funziona bene con la stampa scura.
Più chiaro1	
Normale*	Funziona bene con i documenti scritti o stampati standard.
Più scuro1	Rende la copia più scura dell'originale. Funziona bene con la stampa chiara oppure con le sottolineature a matita.
Più scuro2	

Nitidezza







Consente di regolare la nitidezza in modo da eseguire la copia più intensa o più tenue rispetto all'originale:

- 1 Caricare i documenti nell'ADF rivolti verso l'alto e partendo dal bordo superiore.

OPPURE

Posizionare un singolo documento rivolto verso il basso sulla lastra documenti e chiudere il coperchio dei documenti.

Per informazioni dettagliate sul caricamento dei documenti, vedere "Esecuzione di copie dall'alimentatore automatico di documenti (ADF)" a pagina 243 o "Esecuzione di copie dalla lastra documenti" a pagina 241.

- 2 Premere il pulsante  (Copia).
- 3 Premere il pulsante  finché non viene evidenziato **Preferenze**, quindi premere il pulsante  (**Imposta**).
- 4 Premere il pulsante  fino a evidenziare **Nitidezza**, quindi premere il pulsante  (**Imposta**).
- 5 Premere il pulsante  per selezionare le impostazioni desiderate, quindi premere il pulsante  (**Imposta**).

 **NOTA:** I valori contrassegnati da un asterisco (*) sono le impostazioni di menu predefinite.

Massimo	Rende la stampa più nitida rispetto all'originale.
Più intensa	
Normale*	Non esegue la copia più nitida o più tenue rispetto all'originale.
Più tenue	Rende la copia più tenue rispetto all'originale.
Minimo	

Esposizione automatica









Consente di eliminare lo sfondo dell'originale e migliorare il testo sulla copia:

- 1 Caricare i documenti nell'ADF rivolti verso l'alto e partendo dal bordo superiore.

OPPURE

Posizionare un singolo documento rivolto verso il basso sulla lastra documenti e chiudere il coperchio dei documenti.

Per informazioni dettagliate sul caricamento dei documenti, vedere "Esecuzione di copie dall'alimentatore automatico di documenti (ADF)" a pagina 243 o "Esecuzione di copie dalla lastra documenti" a pagina 241.

- 2 Premere il pulsante  (Copia).
- 3 Premere il pulsante  finché non viene evidenziato **Preferenze**, quindi premere il pulsante  (**Imposta**).
- 4 Premere il pulsante  fino a evidenziare **Esposizione automatica**, quindi premere il pulsante  (**Imposta**).
- 5 Premere il pulsante  fino a evidenziare **Sì**, quindi premere il pulsante  (**Imposta**).
- 6 Premere il pulsante  (**Avvia**) per iniziare la copia.

Immagini multiple

Consente di stampare due immagini originali su un unico foglio di carta:

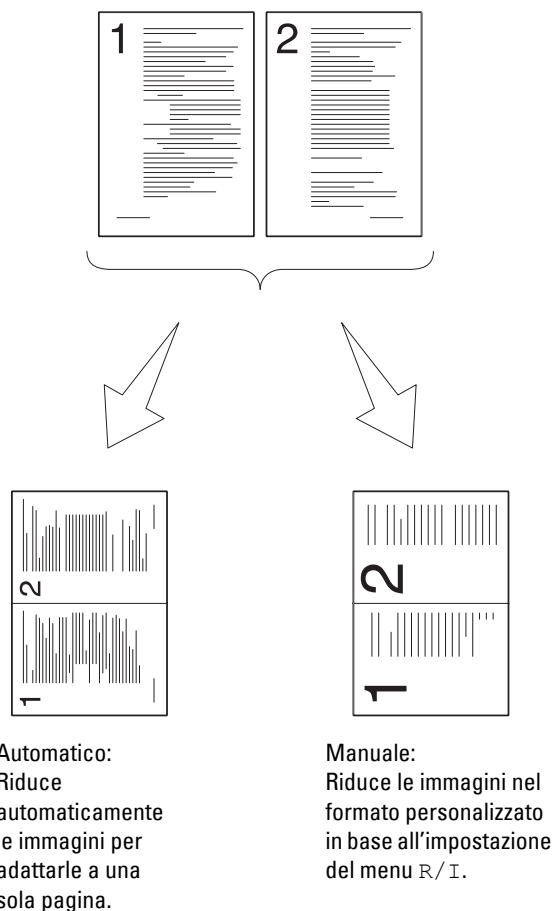





- 1 Caricare i documenti nell'ADF rivolti verso l'alto e partendo dal bordo superiore.

OPPURE

Posizionare un singolo documento rivolto verso il basso sulla lastra documenti e chiudere il coperchio dei documenti.

Per informazioni dettagliate sul caricamento dei documenti, vedere "Esecuzione di copie dall'alimentatore automatico di documenti (ADF)" a pagina 243 o "Esecuzione di copie dalla lastra documenti" a pagina 241.



- 2 Premere il pulsante  (Copia).
- 3 Premere il pulsante  finché non viene evidenziato **Preferenze**, quindi premere il pulsante  (**Imposta**).
- 4 Premere il pulsante  fino a evidenziare **Immagini multiple**, quindi premere il pulsante  (**Imposta**).

- 5 Premere il pulsante  per selezionare l'impostazione desiderata, quindi premere il pulsante  (**Imposta**).

 **NOTA:** I valori contrassegnati da un asterisco (*) sono le impostazioni di menu predefinite.

No*	Non esegue la stampa di più pagine in un solo foglio.
Automatico	Riduce automaticamente le immagini originali per adattarle su un solo foglio.
Manuale	Stampa le immagini originali su un solo foglio di carta del formato specificato in R/I.

- 6 Se necessario, personalizzare le impostazioni di copia, inclusi il numero di copie, il contrasto e la qualità dell'immagine. Vedere "Impostazione delle opzioni di copia" a pagina 243.
- 7 Accertarsi che sia evidenziata la funzione **Avvia copia**, quindi premere il pulsante  (**Avvia**) per iniziare la copia.

Quando si utilizza la lastra documenti e la voce **Immagini multiple** è impostata su **Automatico**, o **Manuale**, viene chiesto di posizionare un'altra pagina. Premere il pulsante  per selezionare **Sì** o **No**, quindi premere il pulsante  (**Imposta**).

Se si seleziona **Sì**, premere il pulsante  per selezionare **Continua** o **Annulla**, quindi premere il pulsante  (**Imposta**).

Margine superiore/inferiore









Consente di specificare i margini superiore e inferiore della copia:

- 1 Caricare i documenti nell'ADF rivolti verso l'alto e partendo dal bordo superiore.

OPPURE

Posizionare un singolo documento rivolto verso il basso sulla lastra documenti e chiudere il coperchio dei documenti.

Per informazioni dettagliate sul caricamento dei documenti, vedere "Esecuzione di copie dall'alimentatore automatico di documenti (ADF)" a pagina 243 o "Esecuzione di copie dalla lastra documenti" a pagina 241.

- 2 Premere il pulsante  (**Copia**).
- 3 Premere il pulsante  finché non viene evidenziato **Preferenze**, quindi premere il pulsante  (**Imposta**).
- 4 Premere il pulsante  fino a evidenziare **Margine superiore/inferiore**, quindi premere il pulsante  (**Imposta**).
- 5 Premere il pulsante  o  oppure immettere il valore desiderato utilizzando la tastierina numerica, quindi premere il pulsante  (**Imposta**).

 **NOTA:** I valori contrassegnati da un asterisco (*) sono le impostazioni di menu predefinite.

4 mm*	Specificare il valore in incrementi di 1 mm.
-------	--

Intervallo disponibile:
0 - 50 mm

Margine sinistro/destro









Consente di specificare i margini sinistro e destro della copia:

- 1 Caricare i documenti nell'ADF rivolti verso l'alto e partendo dal bordo superiore.

OPPURE

Posizionare un singolo documento rivolto verso il basso sulla lastra documenti e chiudere il coperchio dei documenti.

Per informazioni dettagliate sul caricamento dei documenti, vedere "Esecuzione di copie dall'alimentatore automatico di documenti (ADF)" a pagina 243 o "Esecuzione di copie dalla lastra documenti" a pagina 241.

- 2 Premere il pulsante  (Copia).
- 3 Premere il pulsante  finché non viene evidenziato *Preferenze*, quindi premere il pulsante  (**Imposta**).
- 4 Premere il pulsante  fino a evidenziare *Margine sinistro/destro*, quindi premere il pulsante  (**Imposta**).
- 5 Premere il pulsante  o  oppure immettere il valore desiderato utilizzando la tastierina numerica, quindi premere il pulsante  (**Imposta**).

 **NOTA:** I valori contrassegnati da un asterisco (*) sono le impostazioni di menu predefinite.

4 mm* Specificare il valore in incrementi di 1 mm.

Intervallo disponibile:
0 - 50 mm

Margine centrale









Consente di specificare il margine centrale della copia:

- 1 Caricare i documenti nell'ADF rivolti verso l'alto e partendo dal bordo superiore.

OPPURE

Posizionare un singolo documento rivolto verso il basso sulla lastra documenti e chiudere il coperchio dei documenti.

Per informazioni dettagliate sul caricamento dei documenti, vedere "Esecuzione di copie dall'alimentatore automatico di documenti (ADF)" a pagina 243 o "Esecuzione di copie dalla lastra documenti" a pagina 241.

- 2 Premere il pulsante  (Copia).
- 3 Premere il pulsante  finché non viene evidenziato *Preferenze*, quindi premere il pulsante  (**Imposta**).
- 4 Premere il pulsante  fino a evidenziare *Margine centrale*, quindi premere il pulsante  (**Imposta**).
- 5 Premere il pulsante  o  oppure immettere il valore desiderato utilizzando la tastierina numerica, quindi premere il pulsante  (**Imposta**).

 **NOTA:** I valori contrassegnati da un asterisco (*) sono le impostazioni di menu predefinite.

0 mm* Specificare il valore in incrementi di 1 mm.

Intervallo disponibile:
0 - 50 mm

Uso della copia ID

È possibile eseguire la copia di entrambi i lati del documento di identità su un solo lato del foglio con le dimensioni originali selezionando la funzione **Avvia copia ID**.

Per eseguire una copia:

- 1 Posizionare un documento di identità rivolto verso il basso sulla lastra documenti e chiudere il coperchio dei documenti.



Per informazioni dettagliate sul caricamento dei documenti, vedere "Esecuzione di copie dalla lastra documenti" a pagina 241.

- 2 Premere il pulsante  (**Copia**).





- 3 Per specificare le opzioni di copia riportate qui di seguito, premere il pulsante  finché non viene evidenziato **Preferenze**, quindi premere il pulsante  (**Imposta**).

- Chiaro/Scuro
- Nitidezza
- Esposiz. autom.
- Colore

Per informazioni dettagliate sulle opzioni di copia, vedere "Impostazione delle opzioni di copia" a pagina 243.

- 4 Premere il pulsante  finché non viene evidenziato **Avvia copia ID**, quindi premere il pulsante  (**Imposta**).

Dopo la scansione del lato anteriore del documento di identità, viene visualizzato un messaggio con la richiesta di girarlo.

- a Per eseguire la scansione del lato posteriore del documento di identità, girarlo e premere il pulsante  finché non viene evidenziato **Continua**, quindi premere il pulsante  (**Imposta**).
- b Per terminare la copia senza eseguire la scansione del lato posteriore del documento di identità, premere il pulsante  finché non viene evidenziato **Stampa adesso**, quindi premere il pulsante  (**Imposta**).











 **NOTA:** Se l'impostazione **Funzione abilitata per COPIA** è impostata su **Sì (password col.)**, è necessario immettere una password di quattro cifre per iniziare a eseguire la copia a colori. Per informazioni dettagliate, vedere "Funzione abilitata" a pagina 205.

Modifica delle impostazioni predefinite

È possibile configurare le impostazioni del menu COPIA, inclusi il contrasto e la qualità dell'immagine, sulle modalità utilizzate con maggiore frequenza. Quando si copia un documento, vengono utilizzate le impostazioni predefinite, a meno che non vengano modificate utilizzando i corrispondenti pulsanti del pannello operatore.

 **NOTA:** Quando si impostano le opzioni di copia, premendo il pulsante **Cancella tutto**, si annullano le impostazioni modificate e si ripristina lo stato predefinito.

Per creare delle impostazioni personalizzate:

- 1 Premere il pulsante  (Menu).
- 2 Premere il pulsante  fino a evidenziare Sistema, quindi premere il pulsante  (Imposta).
- 3 Accertarsi che venga evidenziata la voce Imp. predefinite, quindi premere il pulsante  (Imposta).
- 4 Accertarsi che la voce Copia predef. sia evidenziata, quindi premere il pulsante  (Imposta).
- 5 Premere il pulsante  fino a evidenziare la voce di menu desiderata, quindi premere il pulsante  (Imposta).
- 6 Premere il pulsante  o  finché non viene evidenziata l'impostazione desiderata oppure inserire il valore con la tastierina numerica, quindi premere il pulsante  (Imposta).
- 7 Se necessario, ripetere i passaggi 5 e 6.
- 8 Per ritornare alla precedente schermata, premere il pulsante  (Indietro).

Scansione

Panoramica sulla scansione

 **NOTA:** Se l'impostazione Funzione abilitata per SCANSIONE è impostata su Sì (Password), è necessario immettere una password di quattro cifre per utilizzare la funzione di scansione. Se l'impostazione Funzione abilitata per SCANSIONE è impostata su No, la funzione di scansione è disabilitata. Per informazioni dettagliate, vedere "Funzione abilitata" a pagina 205.

 **NOTA:** Le immagini contenute nel presente manuale si riferiscono a Dell™ C1765nfw Color Multifunction Printer, se non diversamente indicato.

È possibile utilizzare la stampante Dell™ C1765nf/C1765nfw Color Multifunction Printer per trasformare immagini e testo in immagini modificabili dal computer.

PaperPort® è un programma che consente di organizzare, trovare e condividere tutti i documenti cartacei e digitali e viene fornito in dotazione con la stampante.

 **NOTA:** PaperPort potrebbe non essere supportato a seconda dei sistemi operativi in uso.

 **NOTA:** L'applicazione PaperPort è disponibile solo sul disco di PaperPort 14 fornito in dotazione con la stampante. Non è possibile eseguire il download del software applicativo con licenza da www.dell.com/support.

L'impostazione di risoluzione da utilizzare durante la scansione di un elemento dipende dal tipo di elemento e dall'utilizzo che si prevede per l'immagine o il documento dopo la scansione nel computer. Per ottenere i risultati migliori, si consiglia di utilizzare le seguenti impostazioni.

Tipo	Risoluzione
Documenti	300 dpi bianco e nero o 200 dpi in scala di grigi o a colori
Documenti di scarsa qualità o contenenti poco testo	400 dpi bianco e nero o 300 dpi in scala di grigi
Fotografie e immagini	100-200 dpi a colori o 200 dpi in scala di grigi
Immagini per una stampante a getto d'inchiostro	150-300 dpi
Immagini per una stampante ad alta risoluzione	300-600 dpi

La scansione eseguita con risoluzioni più elevate di quelle indicate può superare la capacità dell'applicazione. Se è necessaria una risoluzione maggiore di quanto indicato in tabella, è consigliabile ridurre le dimensioni dell'immagine tramite la funzione di anteprima (o prescansione) e ridurla prima della scansione.

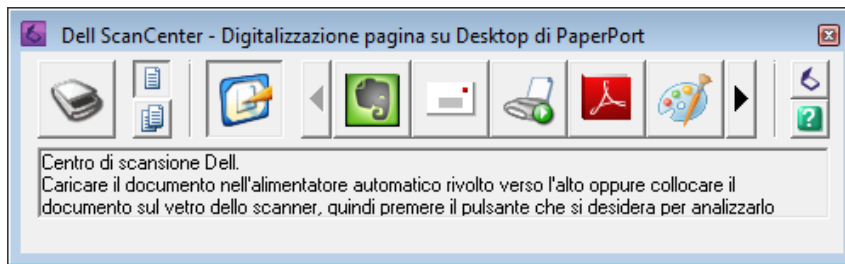

 **NOTA:** È possibile utilizzare il software di riconoscimento ottico dei caratteri (OCR, Optical Character Recognition) di PaperPort's per copiare il testo da documenti scansionati, in modo da poterlo utilizzare e modificare con qualsiasi programma di editing, elaborazione di testi o fogli di calcolo. Per il processo OCR sono necessarie immagini testuali scansionate a 150-600 dpi; per i grafici si consigliano 300 dpi o 600 dpi.

Dell ScanCenter è un'applicazione di PaperPort che permette di scansionare gli elementi e inviarli direttamente a PaperPort o ad altri programmi sul computer, senza eseguire prima PaperPort. Dell ScanCenter viene eseguito come applicazione separata dal menu Start di Microsoft® Windows® e visualizza la barra Dell ScanCenter. Per ulteriori informazioni sull'utilizzo di Dell ScanCenter, vedere il menu Guida di PaperPort.



Le icone sulla barra di **Dell ScanCenter** rappresentano programmi limitati a **PaperPort** e **Dell ScanCenter**. Per scansionare e inviare un elemento a un programma, fare clic sulla relativa icona e quindi eseguire la scansione dell'elemento. **Dell ScanCenter** avvia automaticamente il programma selezionato al termine della scansione.

Scansione dal pannello operatore - Uso di un'applicazione









-  **NOTA:** Accertarsi che la stampante sia collegata al computer tramite cavo USB.
-  **NOTA:** È necessario utilizzare **Manager pulsante scansione** sul computer per configurare la destinazione finale del file acquisito e selezionare se aprire il file utilizzando la relativa applicazione. Per informazioni dettagliate, vedere "Manager pulsante scansione" a pagina 309.

- 1 Caricare i documenti nell'ADF rivolti verso l'alto e partendo dal bordo superiore.

OPPURE

Posizionare un singolo documento rivolto verso il basso sulla lastra documenti e chiudere il coperchio dei documenti.

Per informazioni dettagliate sul caricamento dei documenti, vedere "Esecuzione di copie dall'alimentatore automatico di documenti (ADF)" a pagina 243 o "Esecuzione di copie dalla lastra documenti" a pagina 241.

- 2 Premere il pulsante  (Scansione).
- 3 Premere il pulsante  finché non viene evidenziato **Scans** su computer, quindi premere il pulsante  (**Imposta**).
- 4 Premere il pulsante  finché non viene evidenziato **Computer**, quindi premere il pulsante  (**Imposta**).
- 5 Configurare le impostazioni di scansione, se necessario.
Sono disponibili impostazioni come il formato del file e la modalità del colore. Per configurare queste impostazioni, premere il pulsante  finché non viene evidenziato **Preferenze**, quindi premere il pulsante  (**Imposta**). Per informazioni dettagliate sulle opzioni di impostazione, vedere "Scansione predef." a pagina 176.
- 6 Accertarsi che sia evidenziata la funzione **Avvia scansione**, quindi premere il pulsante  (**Avvia**).

L'immagine del file acquisito viene visualizzato sullo schermo, quindi salvata nella destinazione specificata con **Manager pulsante scansione**.

-  **NOTA:** Se sul computer viene visualizzata la seguente finestra di dialogo, selezionare **Dell C1765 MFP - Manager pulsante scansione** e fare clic su **OK**.

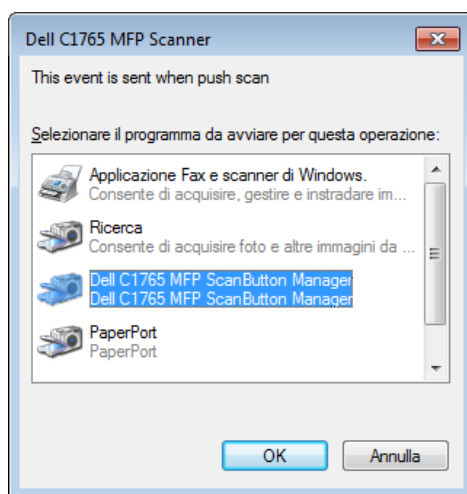

Scansione dal pannello operatore - Uso di WSD

Se la stampante è collegata a un computer tramite una rete che utilizza il protocollo Web Services on Devices (WSD), è possibile utilizzare il protocollo per inviare immagini scansionate a un computer.

 **NOTA:** Per eseguire la scansione su WSD, occorre configurare la connessione usando il protocollo WSD.

 **NOTA:** Il protocollo WSD è supportato solo da Windows Vista®, Windows 7, Windows 8 e Windows 8.1.

Configurazione della stampante per scansione tramite WSD

Configurare la stampante e il computer affinché utilizzino una connessione tramite protocollo WSD.

Controllo delle impostazioni della stampante

Impostare **Abilita** per WSD nelle impostazioni della stampante. Vedere "Protocollo" a pagina 187 per ulteriori dettagli.

Configurazione del computer

 **NOTA:** Con Windows 8 e Windows 8.1 il computer si collega automaticamente alla stampante usando il protocollo WSD. Non è necessario installare la stampante manualmente.











Per Windows 7:

- 1 Fare clic su **Start** → **Computer** → **Rete**
- 2 Fare clic con il pulsante destro sull'icona della stampante, quindi fare clic su **Installa**. La stampante ora è collegata tramite il protocollo WSD.

Per Windows Vista:

- 1 Fare clic su **Start** → **Rete**
- 2 Fare clic con il pulsante destro sull'icona della stampante, quindi fare clic su **Installa**.
- 3 Fare clic su **Continua**. La stampante ora è collegata tramite il protocollo WSD.

Procedure di scansione tramite WSD

- 1 Caricare i documenti nell'ADF rivolti verso l'alto e partendo dal bordo superiore.
OPPURE
Posizionare un singolo documento rivolto verso il basso sulla lastra documenti e chiudere il coperchio dei documenti.
Per informazioni dettagliate sul caricamento dei documenti, vedere "Esecuzione di copie dall'alimentatore automatico di documenti (ADF)" a pagina 243 o "Esecuzione di copie dalla lastra documenti" a pagina 241.
 - 2 Premere il pulsante  (Scansione).
 - 3 Premere il pulsante  finché non viene evidenziato `Scans` su `computer`, quindi premere il pulsante  (Imposta).
 - 4 Premere il pulsante  fino a evidenziare il computer a cui si desidera inviare il lavoro di scansione, quindi premere il pulsante  (Imposta) button.
 - 5 Premere il pulsante  finché non viene evidenziato `Evento`, quindi premere il pulsante  (Imposta).
 - 6 Premere il pulsante  fino a evidenziare l'evento di scansione desiderato, quindi premere il pulsante  (Imposta).
-  **NOTA:** A quale applicazione è associato ogni evento di scansione dipende dall'impostazione del computer.
- 7 Accertarsi che sia evidenziata la funzione `Avvia scansione`, quindi premere il pulsante  (Avvia).

Scansione tramite il driver TWAIN

La stampante supporta il driver TWAIN per la scansione delle immagini. TWAIN è uno dei componenti standard forniti da Windows XP, Windows Vista, Windows 7, Windows 8, Windows 8.1, Windows Server® 2003, Windows Server 2008, Windows Server 2008 R2, Windows Server 2012, Windows Server 2012 R2, Mac OS X 10.4, Mac OS X 10.5, Mac OS X 10.6, Mac OS X 10.7, OS X 10.8, OS X 10.9 e funziona con diversi scanner.

 **NOTA:** Accertarsi che la stampante sia collegata al computer tramite cavo Ethernet o USB.

Per scansionare un'immagine da **PaperPort**:

- 1 Caricare i documenti nell'ADF rivolti verso l'alto e partendo dal bordo superiore.
OPPURE
Posizionare un singolo documento rivolto verso il basso sulla lastra documenti e chiudere il coperchio dei documenti.
Per informazioni dettagliate sul caricamento dei documenti, vedere "Esecuzione di copie dall'alimentatore automatico di documenti (ADF)" a pagina 243 o "Esecuzione di copie dalla lastra documenti" a pagina 241.
- 2 Sul menu **Start** di Windows, fare clic su **Nuance PaperPort 14** in **Tutti i programmi**, quindi fare clic su **PaperPort** (con Windows 8 e Windows 8.1, fare clic sull'icona **PaperPort** nella schermata **Start**).
- 3 Nella scheda **Desktop**, fare clic su **Impostazioni di scansione** nel gruppo **Pannello funzioni**.
- 4 Fare clic su **Seleziona** nel pannello **Scansione o acquisizione foto**.
- 5 Nella finestra di dialogo **Scanner disponibili**, selezionare **TWAIN: Dell C1765 MFP Scanner**, quindi fare clic su **OK**.

- 6 Selezionare le preferenze di scansione e fare clic su **Anteprima** per visualizzare l'anteprima dell'immagine.

 **NOTA:** L'illustrazione può variare in base ai differenti sistemi operativi.

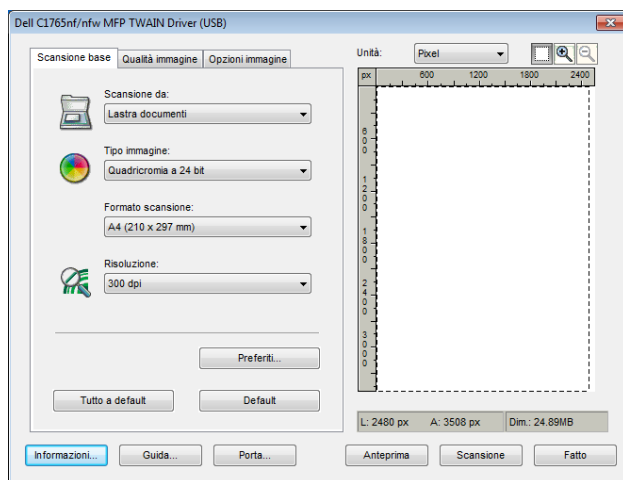

- 7 Selezionare le proprietà desiderate nelle schede **Qualità immagine** e **Opzioni immagine**.
- 8 Fare clic su **Scansione** per iniziare la scansione.
- 9 Seguire le istruzioni sullo schermo per modificare l'immagine dopo averla copiata sul computer.

Scansione tramite il driver Windows Image Acquisition (WIA)

La stampante supporta inoltre il driver WIA per la scansione delle immagini. WIA è uno dei componenti standard forniti da Windows XP e dai sistemi operativi successivi e può essere utilizzato con fotocamere digitali e scanner. A differenza del driver TWAIN, il driver WIA permette di scansionare e manipolare agevolmente le immagini senza dover ricorrere ad altro software.

 **NOTA:** Accertarsi che la stampante sia collegata al computer tramite cavo USB.

- 1 Caricare i documenti nell'ADF rivolti verso l'alto e partendo dal bordo superiore.

OPPURE

Posizionare un singolo documento rivolto verso il basso sulla lastra documenti e chiudere il coperchio dei documenti.

Per informazioni dettagliate sul caricamento dei documenti, vedere "Esecuzione di copie dall'alimentatore automatico di documenti (ADF)" a pagina 243 o "Esecuzione di copie dalla lastra documenti" a pagina 241.

- 2 Avviare il software di disegno, ad esempio **Paint** per Windows.

 **NOTA:** Quando si utilizza Windows Vista o Windows Server 2008, utilizzare **Windows Photo Gallery** anziché **Paint**.

- 3 Fare clic su **File** → **Da scanner o fotocamera digitale** (pulsante **Paint** → **Da scanner o fotocamera digitale** per Windows 7, Windows 8, Windows 8.1, Windows Server 2008 R2, Windows Server 2012 e Windows Server 2012 R2).

Viene visualizzata la finestra **Digitalizza utilizzando Dell C1765 MFP Scanner**.

 **NOTA:** L'illustrazione può variare in base ai differenti sistemi operativi.

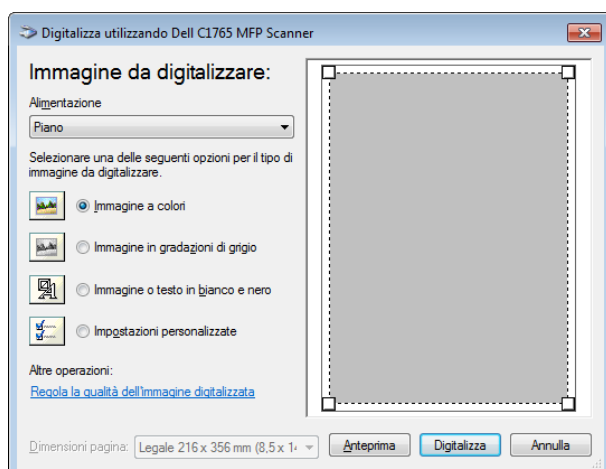

- 4 Selezionare le preferenze di scansione e fare clic su **Regola la qualità dell'immagine digitalizzata** per visualizzare la finestra di dialogo **Proprietà avanzate**.
- 5 Selezionare le proprietà desiderate, comprese luminosità e contrasto, e fare clic su **OK**.
- 6 Fare clic su **Scansione** per iniziare la scansione.
- 7 Fare clic su **Salva con nome** dal menu **File**.
- 8 Immettere un nome per l'immagine, selezionare un formato file e la destinazione in cui salvare l'immagine.

Scansione su PC o server via SMB/FTP

Panoramica

La funzione Scansione su cartella di rete consente di eseguire le scansioni dei documenti e di inviare i documenti digitalizzati su un computer in rete tramite il protocollo FTP o SMB.

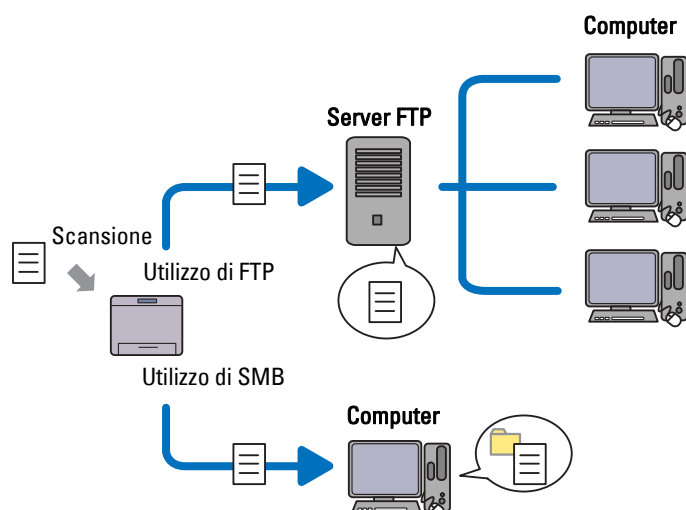

È possibile selezionare il tipo di server e specificare una destinazione per la memorizzazione del documento digitalizzato con **Dell Printer Configuration Web Tool** o **Editor rubrica indirizzi**.

Per utilizzare la funzione Scansione su cartella di rete, sono necessari gli elementi seguenti.

- Utilizzo di SMB

Per trasferire i dati tramite SMB, il computer deve utilizzare uno dei sistemi operativi seguenti che include la condivisione cartelle.

Per Mac OS X, è necessario un account utente condiviso su Mac OS X.

- Windows XP
- Windows Vista
- Windows 7
- Windows 8
- Windows 8.1
- Windows Server 2003
- Windows Server 2008
- Windows Server 2008 R2
- Windows Server 2012
- Windows Server 2012 R2
- Mac OS X 10.4
- Mac OS X 10.5
- Mac OS X 10.6
- Mac OS X 10.7
- OS X 10.8
- OS X 10.9

- Utilizzo di FTP

Per trasferire i dati tramite FTP, sono richiesti uno dei server FTP seguenti e un account corrispondente (nome di accesso e password).

- Windows XP
Servizio FTP di Microsoft Internet Information Server 3.0/4.0 o Internet Information Services 5.0/5.1
- Windows Vista, Windows 7, Windows Server 2003, Windows Server 2008 e Windows Server 2008 R2
Servizio FTP di Microsoft Internet Information Services 6.0
- Windows 8 e Windows Server 2012
Servizio FTP di Microsoft Internet Information Services 8.0
- Mac OS X
Servizio FTP di Mac OS X 10.4.2/10.4.4/10.4.8/10.4.9/10.4.10/10.4.11/10.5/10.6/10.7/10.8/10.9

Per informazioni sulla configurazione del servizio FTP, contattare il proprio amministratore di sistema.

Seguire la procedura sottostante per utilizzare la funzione Scansione su cartella di rete.

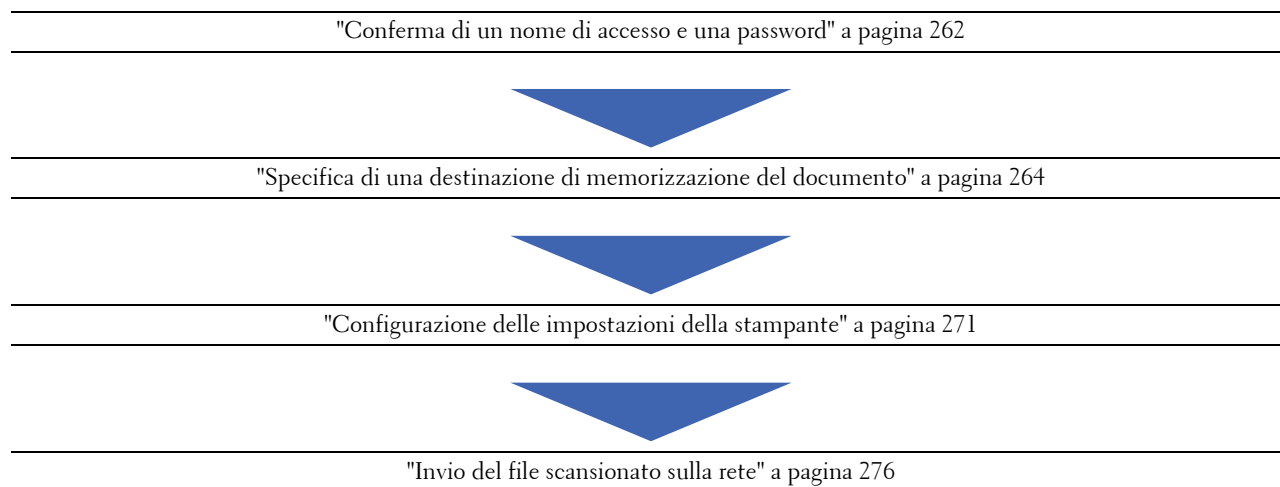

Conferma di un nome di accesso e una password

Quando si utilizza SMB

La funzione Scansione su cartella di rete richiede un account di accesso utente con una password valida e non vuota per l'autenticazione. Confermare il nome utente di accesso e la password.



Se non si utilizza una password per l'accesso utente, è necessario crearne una sull'account di accesso utente procedendo come segue.

Per Windows Vista e Windows 7:

- 1 Fare clic su Start → Pannello di controllo.
- 2 Fare clic su Account utente e protezione per la famiglia.
- 3 Fare clic su Account utente.
- 4 Fare clic su Crea una password per l'account e aggiungere una password per l'account di accesso utente.

Per Windows 8 e Windows Server 2012

- 1 Fare clic con il tasto destro del mouse nell'angolo in basso a sinistra della schermata, quindi fare clic su **Pannello di controllo**
- 2 Fare clic su **Modifica impostazioni PC**.
- 3 Fare clic su **Utenti**.
- 4 Fare clic su **Crea password** e aggiungere una password per l'account di accesso utente.

Per Windows 8.1 e Windows Server 2012 R2:

- 1 Fare clic con il tasto destro del mouse nell'angolo in basso a sinistra della schermata, quindi fare clic su **Pannello di controllo**.
- 2 Fare clic su **Modifica impostazioni PC**.
- 3 Fare clic su **Account**.
- 4 Fare clic su **Opzioni di accesso**.
- 5 Fare clic su **Aggiungi in Password** e aggiungere una password per l'account di accesso utente.

Per Windows XP:

- 1 Fare clic su **Start** → **Pannello di controllo** → **Account utente**.
- 2 Fare clic su **Cambia un account**.
- 3 Selezionare l'account.
- 4 Fare clic su **Crea password** e aggiungere una password per l'account di accesso utente.

Per Windows Server 2008:

- 1 Fare clic su **Start** → **Pannello di controllo**.
- 2 Fare doppio clic su **Account utente**.
- 3 Fare clic su **Crea una password per l'account** e aggiungere una password per l'account di accesso utente.

Per Windows Server 2008 R2:

- 1 Fare clic su **Start** → **Pannello di controllo**.
- 2 Selezionare **Account utente**.
- 3 Fare clic su **Account utente**.
- 4 Fare clic su **Crea una password per l'account** e aggiungere una password per l'account di accesso utente.

Per Mac OS X 10.4, Mac OS X 10.5 e Mac OS X 10.6:

- 1 Fare clic su **Preferenze di sistema** → **Account**.
- 2 Selezionare l'account.
- 3 Selezionare **Cambia Password**.
- 4 Immettere una password per l'account di accesso utente in **Nuova password**.
- 5 Immettere nuovamente la password in **Verifica**.
- 6 Fare clic su **Cambia password**.

Per Mac OS X 10.7, OS X 10.8 e OS X 10.9:

- 1 Fare clic su **Preferenze di sistema** → **Utenti e gruppi**.
- 2 Selezionare l'account.

- 3 Selezionare **Cambia password**.
- 4 Immettere una password per l'account di accesso utente in **Nuova password**.
- 5 Immettere nuovamente la password in **Verifica**.
- 6 Fare clic su **Cambia password**.

Dopo aver confermato nome utente di accesso e password, andare in "Specifica di una destinazione di memorizzazione del documento" a pagina 264.

Quando si utilizza FTP

La funzione Scansione su cartella di rete richiede un nome utente e una password. Per il proprio nome utente e password, contattare l'amministratore di sistema.

Specifica di una destinazione di memorizzazione del documento

Quando si utilizza SMB

Condividere una cartella per memorizzare il documento digitalizzato utilizzando la seguente procedura.

Per Windows Vista, Windows 7, Windows 8, Windows 8.1, Windows Server 2008, Windows Server 2008 R2, Windows Server 2012 e Windows Server 2012 R2

- 1 Creare una cartella nella directory desiderata sul computer (esempio di nome della cartella, **Condivisione**).
- 2 Fare clic con il pulsante destro sulla cartella e selezionare **Proprietà**.

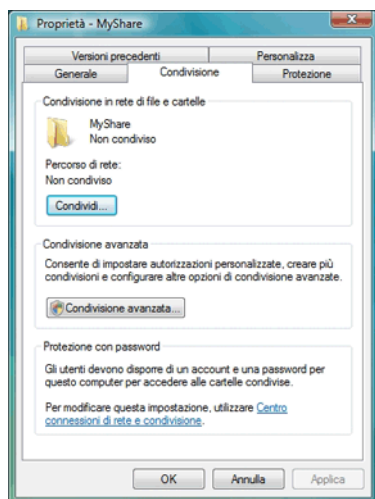

- 3 Fare clic sulla scheda **Condivisione** e selezionare **Condivisione avanzata**.
- 4 Selezionare la casella di controllo **Condividi la cartella**.
- 5 Immettere un nome condiviso nella casella **Nome condivisione**.

 **NOTA:** Annotare il nome di condivisione, perché servirà nella procedura di impostazione successiva.

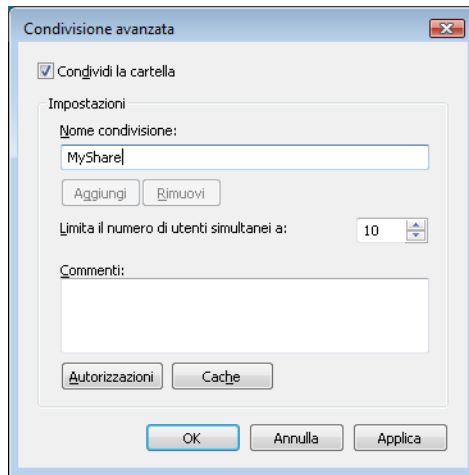

- 6 Fare clic su **Autorizzazioni** per fornire un'autorizzazione in scrittura per la cartella.
- 7 Selezionare **Aggiungi**.
- 8 Cercare il nome di accesso utente facendo clic su **Avanzate** o immetterlo nella casella **Immettere i nomi degli oggetti da selezionare** e fare clic su **Controlla nomi** per confermare (esempio di nome di accesso utente Mio account).



- 9 Al termine, fare clic su **OK**.
- 10 Fare clic sul nome di accesso utente appena immesso. Selezionare la casella di controllo **Controllo completo**. In tal modo si otterrà l'autorizzazione per inviare il documento nella cartella.

 **NOTA:** Non utilizzare **Everyone** come nome di accesso utente.

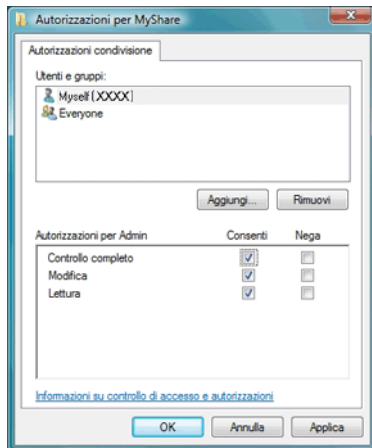

11 Fare clic su OK.



NOTA: Per aggiungere sottocartelle, creare nuove cartelle nella cartella condivisa che è stata creata.
Esempio: Nome cartella, Condivisione, nome cartella di secondo livello: MyPic, nome cartella di terzo livello: John La directory contiene ora Condivisione\MyPic\John.

Dopo aver creato una cartella, andare in "Configurazione delle impostazioni della stampante" a pagina 271.

Per Windows XP Home Edition:

- 1 Creare una cartella nella directory desiderata sul computer (esempio di nome della cartella, Condivisione).
- 2 Fare clic con il pulsante destro sulla cartella e selezionare **Proprietà**.
- 3 Fare clic sulla scheda **Condivisione** e selezionare **Condividi la cartella in rete**.
- 4 Immettere un nome condiviso nella casella **Nome condivisione**.



NOTA: Annotare il nome di condivisione, perché servirà nella procedura di impostazione successiva.

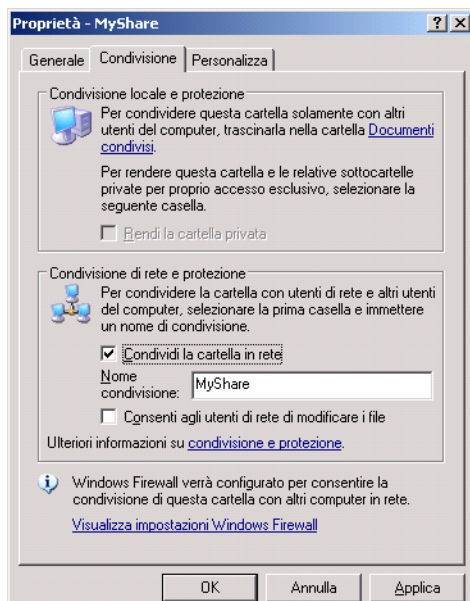

 **NOTA:** Quando viene visualizzata la schermata seguente, fare clic su **Se pur comprendendo i rischi in termini di protezione si desidera condividere i file senza eseguire la procedura, fare clic qui**, quindi selezionare **Attiva la condivisione file senza utilizzare la procedura guidata** e fare clic su **OK**.

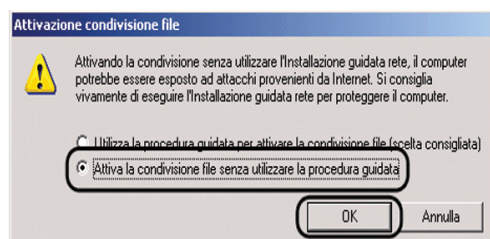
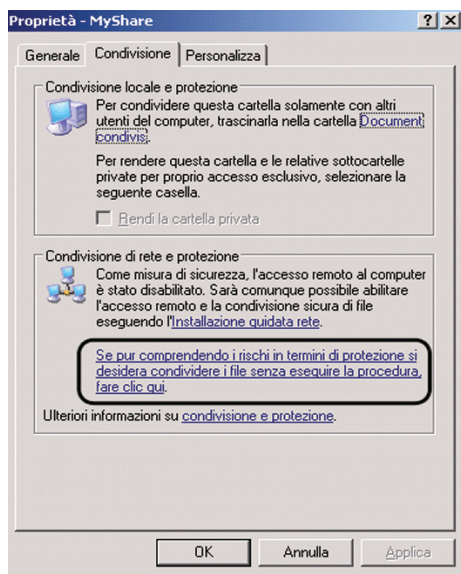

5 Selezionare **Consenti agli utenti di rete di modificare i file**.

6 Fare clic su **OK**.

 **NOTA:** Per aggiungere sottocartelle, creare nuove cartelle nella cartella condivisa che è stata creata.
Esempio: Nome cartella, **Condivisione**, nome cartella di secondo livello: **MyPic**, nome cartella di terzo livello: **John** La directory contiene ora **Condivisione\MyPic\John**.

Dopo aver creato una cartella, andare in "Configurazione delle impostazioni della stampante" a pagina 271.

Per Windows XP Professional Edition:

- 1 Creare una cartella nella directory desiderata sul computer (esempio di nome della cartella, **Condivisione**) e fare doppio clic sulla cartella.
- 2 Selezionare **Opzioni cartella** in **Strumenti**.

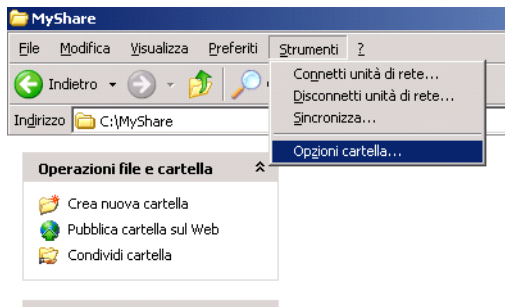

- 3 Fare clic sulla scheda **Visualizzazione**, quindi deselezionare la casella di controllo **Utilizza condivisione file semplice** (scelta consigliata) check box.

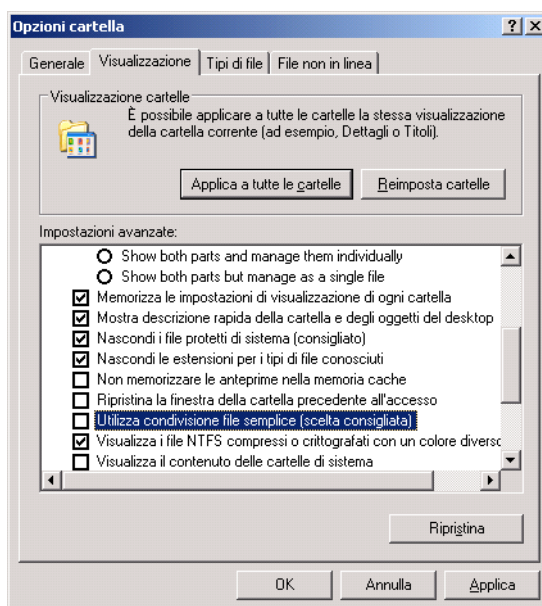

- 4 Fare clic su **OK**, quindi chiudere la finestra.
- 5 Fare clic con il pulsante destro sulla cartella e selezionare **Proprietà**.
- 6 Selezionare la scheda **Condivisione** e quindi **Condividi la cartella**.
- 7 Immettere un nome condiviso nella casella **Nome condivisione**.

 **NOTA:** Annotare il nome di condivisione, perché servirà nella procedura di impostazione successiva.

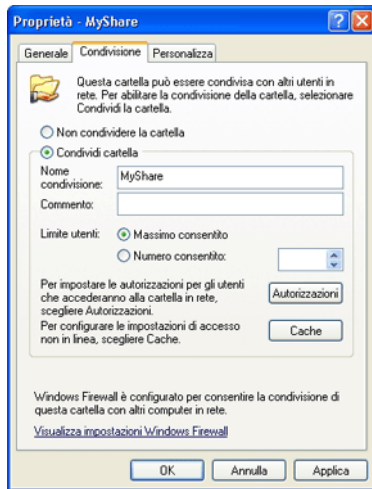

- 8 Fare clic su **Autorizzazioni** per creare un'autorizzazione in scrittura per la cartella.
- 9 Fare clic su **Aggiungi**.
- 10 Cercare il nome di accesso utente facendo clic su **Avanzate** o immetterlo nella casella **Immettere i nomi degli oggetti da selezionare** e fare clic su **Controll. nomi** per confermare (esempio di nome di accesso utente Mio account).



- 11 Fare clic su **OK**.
- 12 Fare clic sul nome di accesso utente appena immesso. Selezionare la casella di controllo **Controllo completo**. In tal modo si otterrà l'autorizzazione per inviare il documento nella cartella.

 **NOTA:** Non utilizzare **Everyone** come nome di accesso utente.

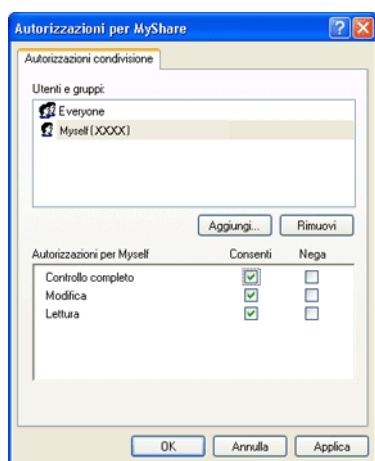

13 Fare clic su **OK**.



NOTA: Per aggiungere sottocartelle, creare nuove cartelle nella cartella condivisa che è stata creata.

Esempio: Nome cartella, *Condivisione*, nome cartella di secondo livello: *MyPic*, nome cartella di terzo livello: *John* La directory contiene ora *Condivisione\MyPic\John*.

Dopo aver creato una cartella, andare in "Configurazione delle impostazioni della stampante" a pagina 271.

Per Mac OS X 10.4:

- 1 Selezionare **Vai** nel menu **Trova** e fare clic su **Home**.
- 2 Fare doppio clic su **Pubblico**.
- 3 Creare una cartella (esempio di nome di cartella, *Condivisione*).
-  **NOTA:** Annotare il nome della cartella perché servirà nella procedura di impostazione successiva.
- 4 Aprire **Preferenze di Sistema** e fare clic su **Condivisione**.
- 5 Selezionare le caselle di controllo **Condivisione documenti** e **Condivisione Windows**.

Per Mac OS X 10.5 e Mac OS X 10.6:

- 1 Creare una cartella nella directory desiderata sul computer (esempio di nome della cartella, *Condivisione*).
-  **NOTA:** Annotare il nome della cartella perché servirà nella procedura di impostazione successiva.
- 2 Selezionare la cartella creata, quindi scegliere **Ottieni informazioni** dal menu **File**.
- 3 Selezionare la casella di controllo **Cartella condivisa** quindi chiudere la finestra.
- 4 Aprire **Preferenze di Sistema** e fare clic su **Condivisione**.
- 5 Selezionare la casella di controllo **Condivisione documenti** e fare clic su **Opzioni**.
- 6 Selezionare la casella di controllo **Condividi documenti e cartelle mediante SMB (Condividi documenti e cartelle mediante SMB (Windows))** per Mac OS X 10.6) e il nome account.
- 7 Immettere la password dell'account e fare clic su **OK**.
- 8 Fare clic su **Fine**.

Per Mac OS X 10.7, OS X 10.8 e OS X 10.9:

- 1 Creare una cartella nella directory desiderata sul computer (esempio di nome della cartella, **Condivisione**).
 **NOTA:** Annotare il nome della cartella perché servirà nella procedura di impostazione successiva.
- 2 Selezionare la cartella creata, quindi scegliere **Ottieni informazioni** dal menu **File**.
- 3 Selezionare la casella di controllo **Cartella condivisa**, quindi chiudere la finestra.
- 4 Aprire **Preferenze di Sistema** e fare clic su **Condivisione**.
- 5 Selezionare la casella di controllo **Condivisione documenti** e fare clic su **Opzioni**.
- 6 Selezionare la casella di controllo **Condividi documenti e cartelle mediante SMB** e il nome account.
- 7 Immettere la password dell'account e fare clic su **OK**.
- 8 Fare clic su **Fine**.

Quando si utilizza FTP

Per una destinazione per la memorizzazione dei documenti, contattare l'amministratore di sistema.

Configurazione delle impostazioni della stampante

È possibile configurare le impostazioni della stampante per l'utilizzo della funzione Scansione su cartella di rete con Dell Printer Configuration Web Tool o Editor rubrica indirizzi.

Da Dell Printer Configuration Web Tool

- 1 Aprire un browser Web.
- 2 Immettere l'indirizzo IP della stampante nella barra degli indirizzi e fare clic su **Vai**.
Viene visualizzata la pagina Web della stampante.
 **NOTA:** Per informazioni su come verificare l'indirizzo IP della stampante, vedere "Verifica delle impostazioni IP" a pagina 57.
- 3 Fare clic su **Rubrica indirizzi**.
Viene visualizzata la finestra di dialogo di accesso.



- 4 Immettere il nome utente e la password corretti.
 **NOTA:** Il nome utente predefinito è admin e il campo per la password predefinita è lasciato vuoto (NULL).
- 5 Fare clic sulla scheda **Indirizzo Server**.
- 6 Selezionare un numero qualsiasi non utilizzato e fare clic su **Crea**.

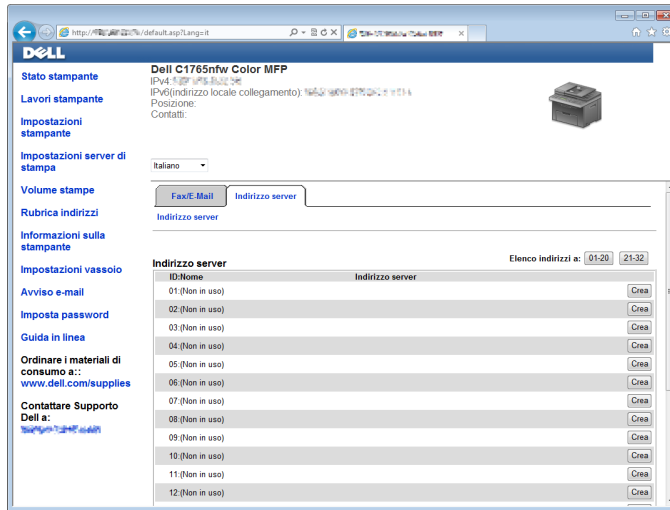

Viene visualizzata la pagina **Indirizzo server**.

Indirizzo server

<p>1 — Nome</p> <p>2 — Tipo server</p> <p>3 — Indirizzo server</p> <p>4 — Nome condivisione</p> <p>5 — Percorso server</p> <p>6 — Numero porta server</p> <p>7 — Nome di accesso</p> <p>8 — Password</p> <p>9 — Conferma password</p>	<p>ID 01 (Nuova registrazione)</p> <p>Nome <input type="text"/></p> <p>ad es. PeterCondivisione, Cartella condivisione</p> <p>Tipo server <input checked="" type="radio"/> FTP <input type="radio"/> SMB</p> <p>FTP(ftp://indirizzo server/percorso server)</p> <p>SMB(//indirizzo server/nome condivisione/percorso server)</p> <p>Indirizzo server <input type="text"/></p> <p>ad es. PC_XXX.XXX.XXX.XXX</p> <p>Nome condivisione <input type="text"/></p> <p>ad es. SMB (Condivisione, Cartella condivisione)</p> <p>Percorso server <input type="text"/></p> <p>ad es. FTP (pub, pub/share), SMB (amministrazione, amministrazione/Peter, amministrazione/Peter endite)</p> <p>Numero porta server <input type="text"/> FTP(21, 5000 - 65535), SMB(139, 5000 - 65535)</p> <p>Nome di accesso <input type="text"/></p> <p>ad es. FTP (anonimo, Peter), SMB (Peter, Dominio/Peter)</p> <p>Password <input type="password"/></p> <p>Conferma password <input type="password"/></p>
---	---

Compilare i campi immettendo le seguenti informazioni:

1	Nome	Immettere un nome descrittivo da visualizzare nella Rubrica indirizzi.
2	Tipo server	Selezionare SMB se il documento viene memorizzato in una cartella condivisa del computer. Selezionare FTP se si utilizza un server FTP.

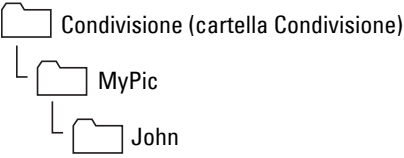
3	Indirizzo Server	<p>Immettere un nome server o l'indirizzo IP del computer o del server FTP condiviso.</p> <p>Sono supportati IPv4 e IPv6.</p> <p>Di seguito sono riportati alcuni esempi:</p> <ul style="list-style-type: none"> • Per FTP: Nome server: myhost.example.com (myhost: nome host, example.com: nome dominio) Indirizzo IP (IPv4): 192.168.1.100 • Per SMB: Nome server: myhost Indirizzo IP (IPv4): 192.168.1.100
4	Nome condivisione	<p>Solo per SMB.</p> <p>Sul sistema operativo Windows, immettere il nome condiviso della cartella per memorizzare il documento digitalizzato sul computer di destinazione.</p> <p>Su Mac OS, immettere il nome della cartella per memorizzare il documento digitalizzato sul computer di destinazione.</p>
5	Percorso server	<p>Per SMB</p> <p>Per memorizzare il documento digitalizzato nella cartella condivisa direttamente e senza creare sottocartelle, lasciare lo spazio vuoto.</p> <p>Per memorizzare il documento digitalizzato nella cartella creata all'interno della cartella condivisa, immettere il percorso nel modo seguente.</p> <p>Esempio: Nome cartella condivisa, Condivisione, nome cartella di secondo livello: MyPic, nome cartella di terzo livello: John</p> <p>La directory contiene ora Condivisione\MyPic\John.</p> <div style="margin-left: 20px;">  <pre> graph TD A[Condivisione (cartella Condivisione)] --> B[MyPic] B --> C[John] </pre> </div> <p>In questo caso, immettere la seguente voce.</p> <p>Percorso server: \MyPic\John</p> <p>Per FTP</p> <p>Immettere il percorso del server per memorizzare il documento digitalizzato.</p>
6	Numero porta server	<p>Immettere il numero di porta del server. In caso di dubbi, è possibile immettere il valore predefinito di 139 per SMB e di 21 per FTP.</p>
7	Nome di accesso	<p>Immettere il nome account utente che ha accesso alla cartella condivisa sul computer o sul server FTP.</p>
8	Password login	<p>Immettere la password corrispondente al suddetto nome di accesso.</p> <p>NOTA: Non è consentito utilizzare una password vuota quando si inviano i documenti scansionati tramite il protocollo SMB. Accertarsi di disporre di una password valida per l'account di accesso utente. (Vedere "Conferma di un nome di accesso e una password" a pagina 262, per informazioni su come aggiungere una password all'account di accesso utente.)</p>
9	Conferma password	<p>Reinserire la password.</p>

Dopo aver configurato le impostazioni, andare in "Invio del file scansionato sulla rete" a pagina 276.

Da Editor rubrica indirizzi

- 1 Fare clic su **Start** → **Tutti i programmi** → **Stampanti Dell** → **Dell C1765 Color Multifunction Printer** → **Editor rubrica indirizzi**.
Viene visualizzata la finestra **Seleziona dispositivo**.
- 2 Selezionare la stampante dall'elenco.
- 3 Fare clic su **OK**.
- 4 Fare clic su **Strumenti** → **Nuovo (Rubrica indirizzi dispositivo)** → **Server**.

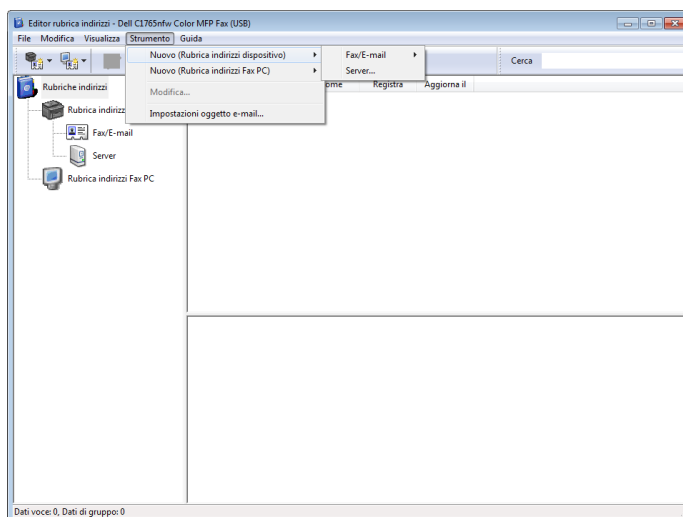

Viene visualizzata la finestra di dialogo **Indirizzo server**.

The image shows a screenshot of the 'Indirizzo server - 001' dialog box. The dialog has several input fields and a checkbox. Numbered callouts (1-10) point to the following fields:

- 1: Nome
- 2: Tipo server (radio buttons for Computer and Server)
- 3: Impostazione guidata computer... button
- 4: Nome server / Indirizzo IP
- 5: Nome condivisione
- 6: Percorso
- 7: Nome di accesso
- 8: Password
- 9: Conferma password
- 10: Numero porta (with a checkbox 'Utilizza Numero porta predefinito')

At the bottom, there are 'OK', 'Annulla', and 'Guida' buttons.

Compilare i campi immettendo le seguenti informazioni:



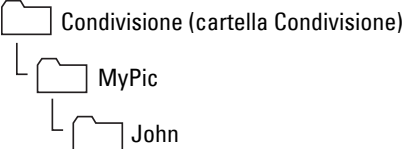

-
- 1 **Nome** Immettere un nome descrittivo da visualizzare nella Rubrica indirizzi.





2	Tipo server	<p>Selezionare Computer se il documento viene memorizzato in una cartella condivisa del computer.</p> <p>Selezionare Server se si utilizza un server FTP.</p>
3	Impostazioni guidate computer	<p>Facendo clic su questo pulsante, viene aperta la schermata di procedura guidata che conduce attraverso i vari passi.</p> <p>Quando si completano i passi della procedura, le voci da 4 a 10 vengono inserite automaticamente. Per ulteriori dettagli, fare clic su Guida.</p>
4	Nome server/ Indirizzo IP	<p>Immettere un nome server o l'indirizzo IP del computer o del server FTP condiviso.</p> <p>Sono supportati IPv4 e IPv6.</p> <p>Di seguito sono riportati alcuni esempi:</p> <ul style="list-style-type: none"> • Per Computer: Nome server: myhost Indirizzo IP (IPv4): 192.168.1.100 • Per Server: Nome server: myhost.example.com (myhost: nome host, example.com: nome dominio) Indirizzo IP (IPv4): 192.168.1.100
5	Nome condivisione	Immettere in nome della cartella condivisa sul computer di destinazione. Solo per SMB.
6	Percorso	<p>Per SMB</p> <p>Per memorizzare il documento digitalizzato nella cartella condivisa direttamente e senza creare sottocartelle, lasciare lo spazio vuoto.</p> <p>Per memorizzare il documento digitalizzato nella cartella creata all'interno della cartella condivisa, immettere il percorso nel modo seguente.</p> <p>Esempio: Nome cartella condivisa, Condivisione, nome cartella di secondo livello: MyPic, nome cartella di terzo livello: John</p> <p>La directory contiene ora Condivisione\MyPic\John.</p> <div style="margin-left: 20px;">  <pre> graph TD A[Condivisione (cartella Condivisione)] --> B[MyPic] B --> C[John] </pre> </div> <p>In questo caso, immettere la seguente voce.</p> <p style="margin-left: 40px;">Percorso: \MyPic\John</p> <p>Per FTP</p> <p>Immettere il percorso per memorizzare il documento digitalizzato.</p>
7	Nome di accesso	Immettere il nome account utente che ha accesso alla cartella condivisa sul computer o sul server FTP.
8	Password login	<p>Immettere la password corrispondente al suddetto nome di accesso.</p> <p>NOTA: Non è consentito utilizzare una password vuota quando si inviano i documenti scansionati tramite il protocollo SMB. Accertarsi di disporre di una password valida per l'account di accesso utente. (Vedere "Conferma di un nome di accesso e una password" a pagina 262, per informazioni su come aggiungere una password all'account di accesso utente.)</p>
9	Conferma password login	Reinserire la password.

10	Numero porta	Immettere il numero di porta del server. In caso di dubbi, è possibile immettere il valore predefinito di 139 per SMB e di 21 per FTP.
----	--------------	--

Dopo aver configurato le impostazioni, andare in "Invio del file scansionato sulla rete" a pagina 276.

Invio del file scansionato sulla rete

- 1 Caricare i documenti nell'ADF rivolti verso l'alto e partendo dal bordo superiore.
OPPURE
Posizionare un singolo documento rivolto verso il basso sulla lastra documenti e chiudere il coperchio dei documenti.
Per informazioni dettagliate sul caricamento dei documenti, vedere "Esecuzione di copie dall'alimentatore automatico di documenti (ADF)" a pagina 243 o "Esecuzione di copie dalla lastra documenti" a pagina 241.
- 2 Premere il pulsante  (Scansione).
- 3 Premere il pulsante  finché non viene evidenziato Scans. su cartella di rete, quindi premere il pulsante  (Imposta).
- 4 Premere il pulsante  per selezionare la destinazione dove memorizzare il file scansionato.
 - È possibile inoltre trovare direttamente la destinazione tramite il numero ID presente nella Rubrica indirizzi. Immettere l'ID mediante la tastierina numerica, quindi premere il pulsante  (Imposta).
 - Per verificare le informazioni dettagliate della destinazione, premere il pulsante #.

 **NOTA:** È possibile specificare una sola destinazione alla volta.
- 5 Accertarsi che sia evidenziata la destinazione desiderata, quindi premere il pulsante  (Imposta).
- 6 Configurare le impostazioni di scansione, se necessario.
Sono disponibili impostazioni come il formato del file e la modalità del colore. Per configurare queste impostazioni, premere il pulsante  finché non viene evidenziato Preferenze, quindi premere il pulsante  (Imposta). Per informazioni dettagliate sulle opzioni di impostazione, vedere "Scansione predef." a pagina 176.
- 7 Accertarsi che sia evidenziata la funzione Avvia scansione, quindi premere il pulsante  (Avvia).

Scansione su dispositivo di memorizzazione USB

La funzione Scansione su memoria USB consente di eseguire scansioni di documenti e di salvare i dati digitalizzati in un dispositivo di memorizzazione USB. Con questa funzione è possibile eseguire la scansione di entrambi i lati del documento di identità su una sola pagina con il formato originale.

Procedure base di scansione

- 1 Inserire un dispositivo di memorizzazione USB nella porta USB della stampante.

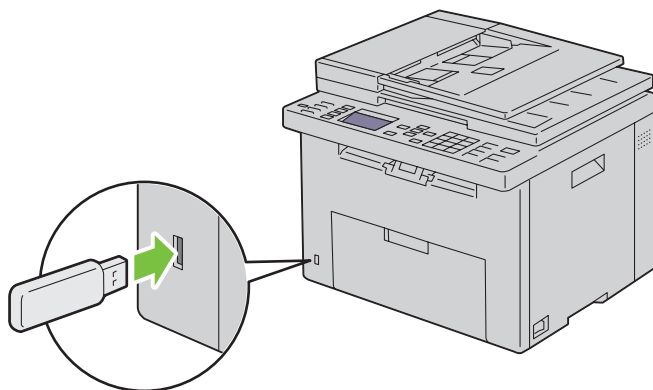

- 2 Caricare i documenti nell'ADF rivolti verso l'alto e partendo dal bordo superiore.

OPPURE

Posizionare un singolo documento rivolto verso il basso sulla lastra documenti e chiudere il coperchio dei documenti.

Per informazioni dettagliate sul caricamento dei documenti, vedere "Esecuzione di copie dall'alimentatore automatico di documenti (ADF)" a pagina 243 o "Esecuzione di copie dalla lastra documenti" a pagina 241.

- 3 Accertarsi che sia evidenziata la funzione **Scansione su**, quindi premere il pulsante ✓ (**Imposta**).

È possibile inoltre eseguire la scansione di documenti effettuando le seguenti operazioni.

a Premere il pulsante ➡ (**Scansione**).

b Accertarsi che sia evidenziata la funzione **Scansione su memoria USB**, quindi premere il pulsante ✓ (**Imposta**).

- 4 Premere il pulsante ▼ per selezionare la cartella in cui memorizzare il file scansionato, quindi premere il pulsante ✓ (**Imposta**).

Se non si specifica la cartella, saltare questo passaggio.

- 5 Configurare le impostazioni di scansione, se necessario.

Sono disponibili impostazioni come il formato del file e la modalità del colore. Per configurare queste impostazioni, premere il pulsante ▼ finché non viene evidenziato **Preferenze**, quindi premere il pulsante ✓ (**Imposta**). Per informazioni dettagliate sulle opzioni di impostazione, vedere "Scansione predef." a pagina 176.

- 6 Accertarsi che sia evidenziata la funzione **Avvia scansione**, quindi premere il pulsante ▶ (**Avvia**).

Uso della scansione ID

- 1 Eseguire le operazioni da 1 a 5 indicate in "Procedure base di scansione" a pagina 277.

Accertarsi di posizionare il documento di identità sulla lastra documenti.

- 2 Premere il pulsante **✓** finché non viene evidenziato **Avvia scansione ID**, quindi premere il pulsante **✓** (**Imposta**).

Dopo la scansione del lato anteriore del documento di identità, viene visualizzato un messaggio con la richiesta di girarlo.

- a Per eseguire la scansione del lato posteriore del documento di identità, girarlo, premere il pulsante **✓** finché non viene evidenziato **Continua**, quindi premere il pulsante **✓** (**Imposta**).
- b Per terminare la scansione senza eseguire la scansione del lato posteriore del documento di identità, premere il pulsante **✓** finché non viene evidenziato **Salva adesso**, quindi premere il pulsante **✓** (**Imposta**).

Invio di un'e-mail con l'immagine scansionata

Per inviare un'e-mail associata all'immagine scansionata dalla stampante, procedere come segue:

- Configurare **Impostazioni server e-mail** di **Avviso e-mail** su **Dell Printer Configuration Web Tool**. Per ulteriori informazioni, vedere "Avviso e-mail" a pagina 134. Per informazioni sul server di posta elettronica in uso, contattare l'amministratore di sistema o il proprio provider di servizi Internet.
- Configurare la rubrica di indirizzi e-mail attraverso **Dell Printer Configuration Web Tool**. Per ulteriori informazioni, vedere "Impostazione di una rubrica di indirizzi e-mail" a pagina 278.

Impostazione di una rubrica di indirizzi e-mail

- 1 Aprire un browser Web.
- 2 Immettere l'indirizzo IP della stampante nella barra degli indirizzi e fare clic su **Vai**.

Viene visualizzata la pagina Web della stampante.

 **NOTA:** Per informazioni su come verificare l'indirizzo IP della stampante, vedere "Verifica delle impostazioni IP" a pagina 57.

- 3 Fare clic su **Rubrica indirizzi**.

Viene visualizzata la finestra di dialogo di accesso.



- 4 Immettere il nome utente e la password corretti.

 **NOTA:** Il nome utente predefinito è **admin** e il campo per la password predefinita è lasciato vuoto (**NULL**).

5 Fare clic su Crea.

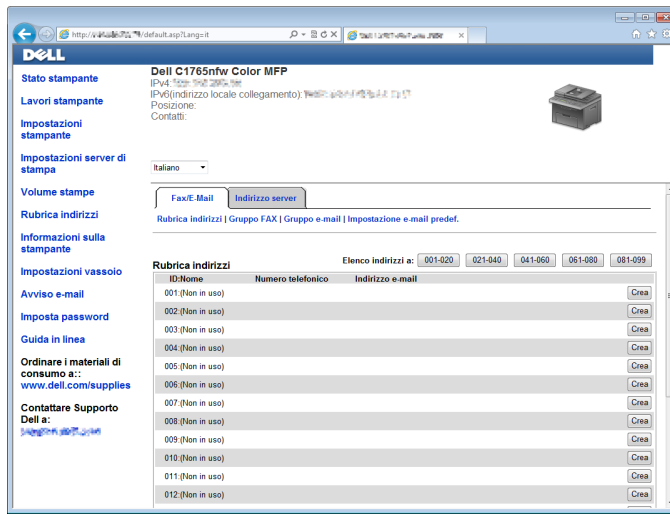

6 Inserire un nome e un indirizzo e-mail nei campi Nome e Indirizzo e-mail.

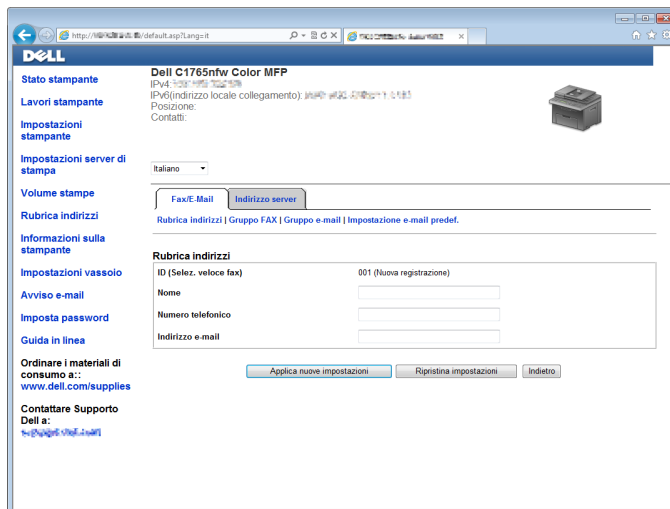

7 Fare clic su Applica nuove impostazioni.

Invio di un'e-mail con il file scansionato

1 Caricare i documenti nell'ADF rivolti verso l'alto e partendo dal bordo superiore.

OPPURE

Posizionare un singolo documento rivolto verso il basso sulla lastra documenti e chiudere il coperchio dei documenti.

Per informazioni dettagliate sul caricamento dei documenti, vedere "Esecuzione di copie dall'alimentatore automatico di documenti (ADF)" a pagina 243 o "Esecuzione di copie dalla lastra documenti" a pagina 241.

2 Premere il pulsante  (Scansione).

3 Premere il pulsante  finché non viene evidenziato Scansione su e-mail, quindi premere il pulsante  (Imposta).

4 Specificare un indirizzo e-mail utilizzando la tastierina numerica o la Rubrica indirizzi.

Una volta specificate le destinazioni, è possibile selezionare A o CCN come tipo di destinazione.

Per immettere l'indirizzo e-mail direttamente utilizzando la tastierina numerica:

- a Accertarsi che sia evidenziata la funzione `Inserisci indirizzo`, quindi premere il pulsante ✓ (**Imposta**).
- b Immettere l'indirizzo e-mail tramite la tastierina numerica, quindi premere il pulsante ✓ (**Imposta**).

 **NOTA:** È possibile specificare una sola destinazione alla volta. Per specificare più destinazioni, utilizzare la Rubrica indirizzi.

 **NOTA:** Il tipo di destinazione viene automaticamente impostata su A.

Per selezionare gli indirizzi personali dalla Rubrica indirizzi:

- a Premere il pulsante ▼ finché non viene evidenziato `Rubrica`, quindi premere il pulsante ✓ (**Imposta**).

OPPURE

Premere il pulsante  (`Contatti`), il pulsante ▼ finché non viene evidenziato `Tutte le voci`, quindi premere il pulsante ✓ (**Imposta**).

- b Premere il pulsante ▼ per spostare il cursore nella destinazione desiderata.
È possibile inoltre trovare direttamente la destinazione tramite il numero ID presente nella Rubrica indirizzi. Immettere il numero mediante la tastierina numerica, quindi premere il pulsante ✓ (**Imposta**).

Per verificare le informazioni dettagliate della destinazione, premere il pulsante #.

- c Premere ripetutamente il pulsante > per visualizzare A o CCN come tipo di destinazione, quindi premere il pulsante ✓ (**Imposta**).

Per selezionare gli indirizzi di gruppo dalla Rubrica indirizzi:

- a Premere il pulsante ▼ finché non viene evidenziato `Gruppo e-mail`, quindi premere il pulsante ✓ (**Imposta**).

OPPURE

Premere il pulsante  (`Contatti`), il pulsante ▼ finché non viene evidenziato `Gruppo e-mail`, quindi premere il pulsante ✓ (**Imposta**).

- b Premere il pulsante ▼ per spostare il cursore nella destinazione desiderata.
È possibile inoltre trovare direttamente la destinazione tramite il numero ID presente nella Rubrica indirizzi. Immettere il numero mediante la tastierina numerica, quindi premere il pulsante ✓ (**Imposta**).

Per verificare le informazioni dettagliate della destinazione, premere il pulsante #.

- c Premere ripetutamente il pulsante > per visualizzare A o CCN come tipo di destinazione, quindi premere il pulsante ✓ (**Imposta**).

Per cercare destinazioni dalla Rubrica indirizzi:









- a Premere il pulsante ▼ finché non viene evidenziato `Cerca nella Rubrica`, quindi premere il pulsante ✓ (**Imposta**).

OPPURE



Premere il pulsante  (`Contatti`), il pulsante ▼ finché non viene evidenziato `Cerca`, quindi premere il pulsante ✓ (**Imposta**).

- b Utilizzare la tastierina numerica per immettere il primo carattere dei nomi personali o di gruppo di cui desidera specificare le destinazioni, quindi premere ✓ (**Imposta**).

Vengono visualizzate destinazioni con nomi che iniziano con il carattere specificato.

- c** Premere il pulsante  per spostare il cursore nella destinazione desiderata.
Per verificare le informazioni dettagliate della destinazione, premere il pulsante **#**.
- d** Premere ripetutamente il pulsante  per visualizzare A o CCN come tipo di destinazione, quindi premere il pulsante  (**Imposta**).
- 5** Premere il pulsante  finché non viene evidenziato **Preferenze**, quindi premere il pulsante  (**Imposta**).
- 6** Accertarsi che sia evidenziata la funzione **Impost. Da**, quindi premere il pulsante  (**Imposta**).
 **NOTA:** Se questa impostazione non viene visualizzata, accertarsi che sia impostata l'opzione **Abilita** per la funzione **Mod. campo Da**. Per informazioni dettagliate, vedere "Scansione su e-mail" a pagina 206.
- 7** Specificare un indirizzo mittente dell'e-mail utilizzando la tastierina numerica o la Rubrica indirizzi.
L'indirizzo specificato viene notificato al destinatario quando si invia l'e-mail. Se non si specifica alcun indirizzo e-mail, viene invece notificato l'indirizzo presente in **Indirizzo risposte** come mittente. Per informazioni dettagliate, vedere "Avviso e-mail" a pagina 134.
 **NOTA:** Assicurarsi di specificare un indirizzo e-mail in **Impost. Da** o in **Indirizzo risposte**. Diversamente la stampante non riesce a iniziare l'invio dell'e-mail.
- 8** Configurare le impostazioni di scansione, se necessario.
Sono disponibili impostazioni come il formato del file e la modalità del colore. Per informazioni dettagliate sulle opzioni di impostazione, vedere "Scansione predef." a pagina 176.
- 9** Accertarsi che sia evidenziata la funzione **Avvia scansione**, quindi premere il pulsante  (**Avvia**).

Trasmissione fax













-  **NOTA:** Se l'impostazione Funzione abilitata per FAX è impostata su Sì (Password), è necessario immettere una password di quattro cifre per utilizzare la funzione fax. Se l'impostazione Funzione abilitata per FAX è impostata su No, la funzione fax è disabilitata. Per informazioni dettagliate, vedere "Funzione abilitata" a pagina 205.
-  **NOTA:** Se Imp. blocco pannello è impostato su Abilita, è necessario immettere una password di quattro cifre per accedere al Menu Ammin.
-  **NOTA:** Accertarsi che la linea telefonica sia correttamente connessa. Per informazioni dettagliate, vedere "Collegamento della linea telefonica" a pagina 43.

Configurazione delle impostazioni fax iniziali

-  **NOTA:** Le seguenti impostazioni possono essere configurate utilizzando anche **Strumenti avanzati** in **Navigatore configurazione semplice**.

Impostazione del paese

Per utilizzare il servizio fax della stampante, è necessario impostare il paese in cui si utilizza la stampante.















- 1 Premere il pulsante  (Menu).
- 2 Premere il pulsante  fino a evidenziare Sistema, quindi premere il pulsante  (Imposta).
- 3 Premere il pulsante  fino a evidenziare Menu Ammin., quindi premere il pulsante  (Imposta).
- 4 Premere il pulsante  fino a evidenziare Impostazioni fax, quindi premere il pulsante  (Imposta).
- 5 Premere il pulsante  fino a evidenziare Paese, quindi premere il pulsante  (Imposta).
- 6 Premere il pulsante  per selezionare il paese in cui la stampante viene utilizzata, quindi premere il pulsante  (Imposta).
- 7 Accertarsi che sia visualizzata la voce Continuare?, premere il pulsante  per selezionare Sì, quindi premere il pulsante  (Imposta).

La stampante si riavvia automaticamente e le modifiche vengono applicate.

-  **NOTA:** In ogni caso, una volta configurate, le impostazioni relative al paese registrate sul dispositivo vengono inizializzate.

Impostazione dell'ID della stampante



Nella maggior parte dei paesi per legge viene richiesto di indicare il numero di fax su tutti i fax inviati. L'ID della stampante, contenente il numero di telefono e il nome del proprietario o il nome dell'azienda, viene stampato su ogni pagina inviata dalla stampante.

- 1 Premere il pulsante  (Menu).
- 2 Premere il pulsante  fino a evidenziare Sistema, quindi premere il pulsante  (Imposta).
- 3 Premere il pulsante  fino a evidenziare Menu Ammin., quindi premere il pulsante  (Imposta).
- 4 Premere il pulsante  fino a evidenziare Impostazioni fax, quindi premere il pulsante  (Imposta).
- 5 Premere il pulsante  fino a evidenziare Numero fax, quindi premere il pulsante  (Imposta).
- 6 Immettere il numero di fax utilizzando la tastierina numerica.
 -  **NOTA:** Se si sbaglia ad inserire un numero, premere il pulsante  (Backspace) per cancellare l'ultima cifra.
- 7 Premere il pulsante  (Imposta) quando il numero sul display è corretto.
- 8 Premere il pulsante  fino a evidenziare Nome intestazione fax, quindi premere il pulsante  (Imposta).

- 9 Immettere il proprio nome o il nome della propria azienda tramite la tastierina numerica.
È possibile inserire i caratteri alfanumerici utilizzando la tastierina numerica, compresi simboli speciali premendo i pulsanti 1, *, #.
Per ulteriori informazioni sull'uso della tastierina numerica per inserire caratteri alfanumerici, vedere "Utilizzo della la tastierina numerica per inserire i caratteri" a pagina 98.
- 10 Premere il pulsante ✓ (Imposta) quando il nome sul display è corretto.
- 11 Per ritornare alla precedente schermata, premere il pulsante ↶ (Indietro).

Impostazione di ora e data

 **NOTA:** Se viene a mancare la corrente alla stampante, potrebbe essere necessario reimpostare l'ora e la data.

- 1 Premere il pulsante  (Menu).
- 2 Premere il pulsante ✓ fino a evidenziare Sistema, quindi premere il pulsante ✓ (Imposta).
- 3 Premere il pulsante ✓ fino a evidenziare Menu Ammin., quindi premere il pulsante ✓ (Imposta).
- 4 Premere il pulsante ✓ fino a evidenziare Impost. sistema, quindi premere il pulsante ✓ (Imposta).
- 5 Premere il pulsante ✓ fino a evidenziare Data e ora, quindi premere il pulsante ✓ (Imposta).
- 6 Accertarsi che venga visualizzata la voce Imposta data, quindi premere il pulsante ✓ (Imposta).
- 7 Immettere la data corretta utilizzando la tastierina numerica oppure premere il pulsante ✓ per selezionarla.
 **NOTA:** Se si sbaglia ad inserire un numero, premere il pulsante < per reinserire la cifra.
- 8 Premere il pulsante ✓ (Imposta) quando la data sul display è corretta.
- 9 Premere il pulsante ✓ fino a evidenziare Imposta ora, quindi premere il pulsante ✓ (Imposta).
- 10 Immettere l'ora corretta utilizzando la tastierina numerica oppure premere il pulsante ✓ per selezionarla.
- 11 Premere il pulsante ✓ (Imposta) quando l'ora sul display è corretta.
- 12 Per ritornare alla precedente schermata, premere il pulsante ↶ (Indietro).











Modifica della modalità orologio

È possibile impostare l'ora corrente utilizzando il formato 12 o 24 ore.











- 1 Premere il pulsante  (Menu).
- 2 Premere il pulsante ✓ fino a evidenziare Sistema, quindi premere il pulsante ✓ (Imposta).
- 3 Premere il pulsante ✓ fino a evidenziare Menu Ammin., quindi premere il pulsante ✓ (Imposta).
- 4 Premere il pulsante ✓ fino a evidenziare Impost. sistema, quindi premere il pulsante ✓ (Imposta).
- 5 Premere il pulsante ✓ fino a evidenziare Data e ora, quindi premere il pulsante ✓ (Imposta).
- 6 Premere il pulsante ✓ fino a evidenziare Formato data, quindi premere il pulsante ✓ (Imposta).
- 7 Premere il pulsante ✓ fino a evidenziare il formato desiderato, quindi premere il pulsante ✓ (Imposta).
- 8 Per ritornare alla precedente schermata, premere il pulsante ↶ (Indietro).

Impostazione dei suoni

Volume altoparlante













- 1 Premere il pulsante  (Menu).
- 2 Premere il pulsante  fino a evidenziare Sistema, quindi premere il pulsante  (Imposta).
- 3 Premere il pulsante  fino a evidenziare Menu Ammin., quindi premere il pulsante  (Imposta).
- 4 Premere il pulsante  fino a evidenziare Impostazioni fax, quindi premere il pulsante  (Imposta).
- 5 Premere il pulsante  fino a evidenziare Monitor linea, quindi premere il pulsante  (Imposta).
- 6 Premere il pulsante  fino a evidenziare il volume desiderato, quindi premere il pulsante  (Imposta).
- 7 Riavviare la stampante tramite l'interruttore di alimentazione.

Volume suoneria

- 1 Premere il pulsante  (Menu).
- 2 Premere il pulsante  fino a evidenziare Sistema, quindi premere il pulsante  (Imposta).
- 3 Premere il pulsante  fino a evidenziare Menu Ammin., quindi premere il pulsante  (Imposta).
- 4 Premere il pulsante  fino a evidenziare Impostazioni fax, quindi premere il pulsante  (Imposta).
- 5 Premere il pulsante  fino a evidenziare Volume tono squillo, quindi premere il pulsante  (Imposta).
- 6 Premere il pulsante  fino a evidenziare il volume desiderato, quindi premere il pulsante  (Imposta).
- 7 Riavviare la stampante tramite l'interruttore di alimentazione.

Configurazione delle impostazioni fax

Modifica delle opzioni di impostazione fax

- 1 Premere il pulsante  (Menu).
- 2 Premere il pulsante  fino a evidenziare Sistema, quindi premere il pulsante  (Imposta).
- 3 Premere il pulsante  fino a evidenziare Menu Ammin., quindi premere il pulsante  (Imposta).
- 4 Premere il pulsante  fino a evidenziare Impostazioni fax, quindi premere il pulsante  (Imposta).
- 5 Premere il pulsante  fino a evidenziare la voce di menu desiderata, quindi premere il pulsante  (Imposta).
- 6 Premere il pulsante  o  finché non appare l'impostazione desiderata oppure inserire il valore con la tastierina numerica.
- 7 Premere il pulsante  (Imposta) per salvare la selezione.
- 8 Se necessario, ripetere i passaggi da 5 a 7.
- 9 Per ritornare alla precedente schermata, premere il pulsante  (Indietro).

Opzioni di impostazione fax disponibili





















Per configurare il sistema fax è possibile utilizzare le seguenti opzioni di impostazione:

Opzione	Descrizione
Modo ricezione	Telefono La ricezione automatica dei fax è disattivata. È possibile ricevere un fax sollevando il ricevitore del telefono esterno e premendo il codice di ricezione remota.
	Fax Riceve automaticamente i fax.
	Telefono/Fax Quando la stampante riceve un fax in entrata, il telefono esterno squilla per il tempo specificato in Ric. TEL/FAX autom. , quindi la stampante riceve automaticamente il fax. Se la chiamata in arrivo non è un fax, la stampante emette un segnale acustico dall'altoparlante interno per indicare che si tratta di una chiamata telefonica.
	Segret./fax La stampante può condividere una linea telefonica con una segreteria telefonica. In questa modalità, la stampante monitora il segnale fax e risponde se rileva segnali fax. Se la comunicazione telefonica utilizza la trasmissione seriale nel paese (Germania, Svezia, Danimarca, Austria, Belgio, Italia, Francia e Svizzera), questa modalità non è supportata.
DRPD Prima di utilizzare la funzionalità di riconoscimento dello squillo (DRPD), la società telefonica deve aver installato sulla linea telefonica tale servizio di riconoscimento. Una volta che la società telefonica ha fornito un numero distinto per i fax con uno squillo caratteristico, configurare il fax per il monitoraggio di tale squillo.	
Ricez. autom. fax	Imposta l'intervallo di tempo in cui la stampante entra in modalità di ricezione fax dopo avere ricevuto una chiamata.
Ric. TEL/FAX autom.	Imposta l'intervallo dopo il quale la stampante entra in modalità di ricezione fax dopo che il telefono esterno riceve una chiamata in arrivo.
Ric. autom. segr./fax	Imposta l'intervallo dopo il quale la stampante entra in modalità di ricezione fax dopo che la segreteria telefonica esterna riceve una chiamata in arrivo.
Monitor linea	Imposta il volume del monitor linea, che monitora una trasmissione tramite l'altoparlante interno finché non viene stabilita una connessione.
Volume tono squillo	Imposta il volume della suoneria che indica che la chiamata in arrivo è una chiamata telefonica tramite l'altoparlante interno quando Modo ricezione è impostato su Tel/fax .
Tipo linea	Imposta il tipo di linea.
Toni/Impulsi	Imposta il tipo di composizione.
Ritardo rinvio	Specifica l'intervallo tra i tentativi di trasmissione.
Tentativi riselezione	Specifica il numero di tentativi di riselezione da effettuare quando il numero di fax di destinazione è occupato. Se si immette 0, la stampante non effettuerà alcun tentativo di ricomposizione del numero occupato.
Ritardo riselezione	Specifica l'intervallo tra i tentativi di riselezione.
Configurazione fax indesiderati	Imposta se respingere i fax inviati da numeri indesiderati, accettando fax solo dai numeri registrati nella rubrica indirizzi.
Ricezione remota	Imposta se ricevere i fax premendo un codice di ricezione remota sul telefono esterno.
Segnale ricez. remota	Specifica il codice di ricezione remota a due cifre per l'avvio della Ricezione remota .
Intestazione fax	Imposta se stampare le informazioni sul mittente nelle intestazioni dei fax.
Nome intestazione fax	Imposta il nome del mittente che deve essere stampato sull'intestazione dei fax. È possibile inserire fino a 30 caratteri alfanumerici.

Opzione	Descrizione
Numero fax	Imposta il numero di fax della stampante che verrà stampato nelle intestazioni dei fax.
Pagina copertina fax	Imposta se allegare una copertina ai fax.
Percorso DRPD	Configura l'impostazione DRPD da Modello 1 a Modello 7 . DRPD è un servizio fornito da alcune società telefoniche.
Impostazioni di inoltrato	Imposta se inoltrare i fax in arrivo a una destinazione specificata.
N. inoltrato fax	Specifica il numero fax della destinazione a cui vengono inoltrati i fax in arrivo.
Composizione prefisso	Specifica se impostare un numero di composizione prefisso.
N. sel. prefisso	Imposta un numero di composizione prefisso composto da un massimo di cinque cifre. Questo numero viene composto prima dell'avvio di qualsiasi numero di composizione automatica. È utile per l'accesso a Private Automatic Branch Exchange (PABX).
Ignora formato	Imposta se scartare testo o immagini nella parte inferiore di una pagina fax quando l'intera pagina non può essere contenuta nella carta in uscita. La selezione di Riduzione automatica riduce automaticamente la pagina fax per adattarla alla carta in uscita e non elimina testo o immagini nella parte inferiore della pagina.
ECM	Imposta se attivare ECM. Per utilizzare ECM, anche le macchine remote devono supportare l'ECM.
Velocità modem	Specifica la velocità del modem fax quando si verifica un errore di trasmissione o di ricezione del fax.
Attività fax	Imposta se stampare automaticamente un report attività fax dopo ogni 50 comunicazioni fax in entrata e in uscita.
Trasm. fax	Imposta se stampare un report sulla trasmissione dopo ogni trasmissione fax o solo quando si verifica un errore.
Trasmissione fax	Imposta se stampare un report sulla trasmissione dopo ogni trasmissione fax a più destinazioni o solo quando si verifica un errore.
Monitor protocollo	Imposta se stampare un report sul monitor protocollo dopo ogni trasmissione fax o solo quando si verifica un errore.
Paese	Imposta il paese in cui viene utilizzata la stampante.

Composizione prefisso

 **NOTA:** Selez. prefisso supporta solo l'ambiente in cui si invia un fax al numero di linea esterna. Per utilizzare Selez. prefisso, è necessario effettuare quanto segue dal pannello operatore.

- 1 Premere il pulsante  (Menu).
- 2 Premere il pulsante  fino a evidenziare Sistema, quindi premere il pulsante  (Imposta).
- 3 Premere il pulsante  fino a evidenziare Menu Ammin., quindi premere il pulsante  (Imposta).
- 4 Premere il pulsante  fino a evidenziare Impostazioni fax, quindi premere il pulsante  (Imposta).
- 5 Premere il pulsante  fino a evidenziare Tipo linea, quindi premere il pulsante  (Imposta).
- 6 Premere il pulsante  fino a evidenziare PBX, quindi premere il pulsante  (Imposta).
- 7 Premere il pulsante  (Indietro) per tornare al menu precedente.
- 8 Premere il pulsante  fino a evidenziare Selez. prefisso, quindi premere il pulsante  (Imposta).
- 9 Premere il pulsante  fino a evidenziare Sì, quindi premere il pulsante  (Imposta).
- 10 Premere il pulsante  (Indietro) per tornare al menu precedente.
- 11 Premere il pulsante  fino a evidenziare N. sel. prefisso, quindi premere il pulsante  (Imposta).
- 12 Immettere un numero di prefisso di massimo 5 cifre comprese tra 0 e 9, * e #.
- 13 Premere il pulsante  (Imposta) quando il numero di composizione prefisso sul display è corretto.
- 14 Riavviare la stampante tramite l'interruttore di alimentazione.

Invio di un fax

Dalla stampante è possibile inviare fax.



Invio automatico di un fax

- 1 Caricare i documenti nell'ADF rivolti verso l'alto e partendo dal bordo superiore.



OPPURE

Posizionare un singolo documento rivolto verso il basso sulla lastra documenti e chiudere il coperchio dei documenti.



Per informazioni dettagliate sul caricamento dei documenti, vedere "Esecuzione di copie dall'alimentatore automatico di documenti (ADF)" a pagina 243 o "Esecuzione di copie dalla lastra documenti" a pagina 241.

- 2 Premere il pulsante  (Fax).
- 3 Immettere l'indirizzo fax della macchina fax remota tramite la tastierina numerica, quindi premere il pulsante  (Imposta).



È possibile utilizzare inoltre i numeri di selezione veloce o di gruppo per specificare il numero fax. Per ulteriori informazioni, vedere "Composizione automatica" a pagina 296.



 **NOTA:** Per richiamare l'ultimo numero di fax composto dalla stampante, premere il pulsante  (Riselezione/Pausa), quindi il pulsante  (Imposta).

- 4 Configurare le impostazioni di fax, se necessario.

Sono disponibili, ad esempio, le impostazioni di risoluzione e contrasto. Per configurare queste impostazioni, premere il pulsante  finché non viene evidenziato *Preferenze*, quindi premere il pulsante  (Imposta). Per informazioni dettagliate sulle opzioni di impostazione, vedere "Impostazione delle opzioni di fax" a pagina 289.

- 5 Accertarsi che sia evidenziata la funzione *Avvia fax*, quindi premere il pulsante  (Avvia).

Quando si utilizza la lastra documenti, il display suggerisce di posizionare un'altra pagina. Premere il pulsante  per selezionare *Sì* per aggiungere altri documenti oppure per selezionare *No* e iniziare a inviare il fax immediatamente, quindi premere il pulsante  (Imposta).

 **NOTA:** Premere il pulsante  (Annulla) per annullare in qualsiasi momento un lavoro fax durante l'invio del fax.







Invio manuale di un fax





- 1 Caricare i documenti nell'ADF rivolti verso l'alto e partendo dal bordo superiore.

OPPURE

Posizionare un singolo documento rivolto verso il basso sulla lastra documenti e chiudere il coperchio dei documenti.

Per informazioni dettagliate sul caricamento dei documenti, vedere "Esecuzione di copie dall'alimentatore automatico di documenti (ADF)" a pagina 243 o "Esecuzione di copie dalla lastra documenti" a pagina 241.

- 2 Premere il pulsante  (Fax).
- 3 Immettere l'indirizzo fax della macchina fax remota tramite la tastierina numerica, quindi premere il pulsante  (Imposta).
- 4 Premere il pulsante  finché non viene evidenziato *Preferenze*, quindi premere il pulsante  (Imposta).
- 5 Configurare le impostazioni di fax, se necessario.
Sono disponibili, ad esempio, le impostazioni di risoluzione e contrasto. Per informazioni dettagliate sulle opzioni di impostazione, vedere "Impostazione delle opzioni di fax" a pagina 289.
- 6 Premere il pulsante  finché non viene evidenziato *Agganciato*, quindi premere il pulsante  (Imposta).

- 7 Premere il pulsante  finché non viene evidenziato Sì, quindi premere il pulsante  (**Imposta**).
 - 8 Inserire il numero del fax remoto utilizzando la tastierina numerica.
È possibile utilizzare inoltre i numeri di selezione veloce per specificare il numero fax. Per ulteriori informazioni, vedere "Invio di un fax utilizzando la composizione rapida" a pagina 297.
 - 9 Premere il pulsante  (**Avvia**).
- Se il documento viene caricato sulla lastra documenti, premere il pulsante  finché non viene evidenziato Invio manuale, quindi premere il pulsante  (**Imposta**).

 **NOTA:** Premere il pulsante  (**Annulla**) per annullare un processo di invio fax.







Impostazione delle opzioni di fax

Impostare le seguenti opzioni per il lavoro di fax corrente prima di premere il pulsante  (**Avvia**) per inviare fax.

 **NOTA:** Al termine dell'invio fax, viene ripristinato automaticamente lo stato predefinito delle opzioni di fax.

Risoluzione

Consente di specificare il livello di risoluzione da utilizzare per la trasmissione fax:

- 1 Premere il pulsante  (**Fax**).
- 2 Specificare un numero di fax.
Per informazioni dettagliate, vedere "Invio automatico di un fax" a pagina 288 e "Composizione automatica" a pagina 296.
- 3 Premere il pulsante  finché non viene evidenziato Preferenze, quindi premere il pulsante  (**Imposta**).
- 4 Premere il pulsante  fino a evidenziare Risoluzione, quindi premere il pulsante  (**Imposta**).
- 5 Premere il pulsante  fino a evidenziare la voce di menu desiderata, quindi premere il pulsante  (**Imposta**).





 **NOTA:** I valori contrassegnati da un asterisco (*) sono le impostazioni di menu predefinite.

Standard*	Adatta per i documenti con caratteri di dimensioni normali.
Fine	Adatta per i documenti che contengono caratteri di piccole dimensioni o linee sottili oppure per i documenti stampati tramite una stampante ad aghi.
Superfine	Adatta per i documenti che contengono numerosi dettagli. La modalità Superfine è abilitata solo se anche la macchina remota supporta la risoluzione Superfine.
Ultrafine	Adatta per i documenti che contengono immagini fotografiche.

 **NOTA:** I fax digitalizzati in modalità Superfine vengono trasmessi alla risoluzione più elevata supportata dal dispositivo di ricezione.

Tipo originale

Per selezionare il tipo di originale predefinito per il lavoro fax attuale:

- 1 Premere il pulsante  (**Fax**).
- 2 Specificare un numero di fax.
Per informazioni dettagliate, vedere "Invio automatico di un fax" a pagina 288 e "Composizione automatica" a pagina 296.
- 3 Premere il pulsante  finché non viene evidenziato Preferenze, quindi premere il pulsante  (**Imposta**).
- 4 Premere il pulsante  fino a evidenziare Tipo originale, quindi premere il pulsante  (**Imposta**).

- 5 Premere il pulsante  per selezionare l'impostazione desiderata, quindi premere il pulsante  (**Imposta**).











NOTA: I valori contrassegnati da un asterisco (*) sono le impostazioni di menu predefinite.

Testo*	Indicata per documenti con testo.
Foto	Indicata per documenti con foto.

Più chiaro/Più scuro

Consente di regolare il contrasto in modo da rendere il fax più chiaro o più scuro rispetto all'originale:

- 1 Premere il pulsante  (Fax).
- 2 Specificare un numero di fax.
Per informazioni dettagliate, vedere "Invio automatico di un fax" a pagina 288 e "Composizione automatica" a pagina 296.
- 3 Premere il pulsante  finché non viene evidenziato **Preferenze**, quindi premere il pulsante  (**Imposta**).
- 4 Premere il pulsante  fino a evidenziare **Più chiaro/Più scuro**, quindi premere il pulsante  (**Imposta**).
- 5 Premere il pulsante  o  per selezionare l'impostazione desiderata, quindi premere il pulsante  (**Imposta**).



NOTA: I valori contrassegnati da un asterisco (*) sono le impostazioni di menu predefinite.

Più chiaro2	Rende il fax più chiaro dell'originale. Funziona bene con la stampa scura.
Più chiaro1	
Normale*	Funziona bene con i documenti scritti o stampati standard.
Più scuro1	Rende il fax più scuro dell'originale. Funziona bene con la stampa chiara oppure con le
Più scuro2	sottolineature a matita.

Conferma delle trasmissioni

Quando l'ultima pagina del documento è stata inviata, la stampante emette un segnale acustico e torna in modalità standby.

Se si verifica un errore durante l'invio del fax, sul display appare il messaggio di errore.

Se si riceve un messaggio di errore, premere il pulsante  (**Imposta**) per eliminare il messaggio e riprovare a mandare il documento.

È possibile impostare la stampante per stampare automaticamente un rapporto di conferma dopo ogni trasmissione fax. Per ulteriori informazioni, vedere "Stampa di un rapporto" a pagina 303.

Ricomposizione automatica

Se il numero è occupato o non c'è risposta quando si invia un fax, la stampante ricompile automaticamente il numero a intervalli di 1 minuto in base al numero di tentativi impostato nelle impostazioni di ricomposizione.

Per cambiare l'intervallo di tempo tra le ricomposizioni e il numero di tentativi di ricomposizione, vedere "Opzioni di impostazione fax disponibili" a pagina 286.



NOTA: La stampante non ricompile automaticamente un numero che era occupato se il numero è stato inserito manualmente.

Invio di un fax differito



La modalità Invio ritardato può essere utilizzata per salvare documenti da trasmettere a un'ora specificata per sfruttare le tariffe telefoniche più basse per comunicazioni interurbane.

- 1 Caricare i documenti nell'ADF rivolti verso l'alto e partendo dal bordo superiore.









OPPURE

Posizionare un singolo documento rivolto verso il basso sulla lastra documenti e chiudere il coperchio dei documenti.

Per informazioni dettagliate sul caricamento dei documenti, vedere "Esecuzione di copie dall'alimentatore automatico di documenti (ADF)" a pagina 243 o "Esecuzione di copie dalla lastra documenti" a pagina 241.

- 2 Premere il pulsante  (Fax).
- 3 Immettere l'indirizzo fax della macchina fax remota tramite la tastierina numerica, quindi premere il pulsante  (Imposta).

È possibile utilizzare inoltre i numeri di selezione veloce o di gruppo per specificare il numero fax. Per ulteriori informazioni, vedere "Composizione automatica" a pagina 296.

- 4 Premere il pulsante  finché non viene evidenziato *Preferenze*, quindi premere il pulsante  (Imposta).
- 5 Premere il pulsante  fino a evidenziare *Invio ritardato*, quindi premere il pulsante  (Imposta).
- 6 Premere il pulsante  fino a evidenziare *Sì*, quindi premere il pulsante  (Imposta).
- 7 Utilizzare la tastierina numerica oppure premere il pulsante  o  per specificare il tempo di inizio, quindi premere il pulsante  (Imposta).
- 8 Configurare le impostazioni di fax, se necessario.

Sono disponibili, ad esempio, le impostazioni di risoluzione e contrasto. Per informazioni dettagliate sulle opzioni di impostazione, vedere "Impostazione delle opzioni di fax" a pagina 289.

- 9 Accertarsi che sia evidenziata la funzione *Avvia fax*, quindi premere il pulsante  (Avvia).

Dopo avere attivato la modalità Invio ritardato, la stampante memorizza tutti i documenti da mandare via fax nella sua memoria e li invia all'ora specificata. Dopo avere inviato i fax con invio ritardato, i dati in memoria vengono cancellati.

Invio di un fax dal driver (fax diretto)

È possibile inviare un fax direttamente dal computer utilizzando il driver.

 **NOTA:** Con Fax diretto è possibile inviare solo fax in bianco e nero.

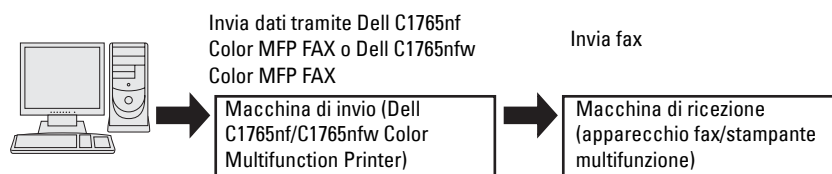

Per Windows:

 **NOTA:** I nomi delle finestre e dei pulsanti possono essere diversi da quelli indicati nella seguente procedura in base all'applicazione utilizzata.

 **NOTA:** Per utilizzare questa funzione, è necessario installare il driver del fax.

- 1 Aprire il file da inviare via fax.

- 2 Aprire la finestra di dialogo Stampa dall'applicazione e selezionare **Dell C1765nf Color MFP FAX** o **Dell C1765nfw Color MFP FAX**.
- 3 Fare clic su **Preferenze**.

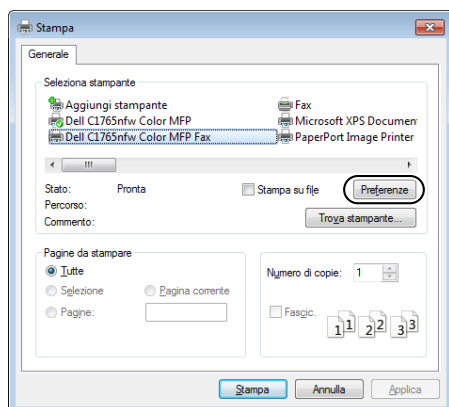

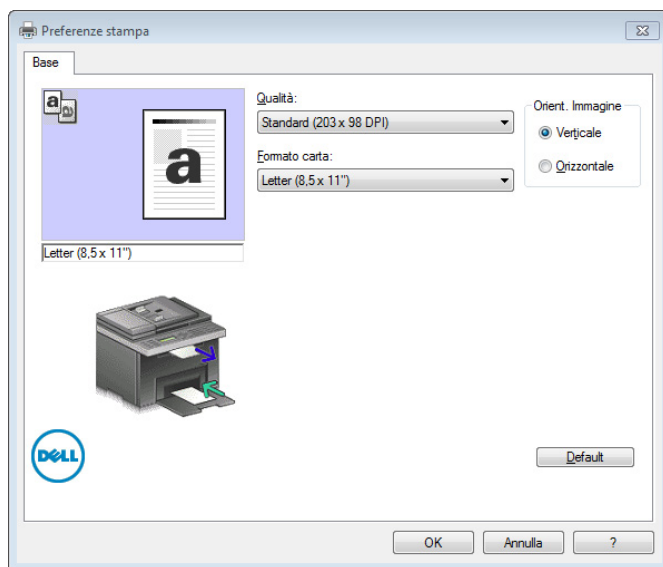

- 4 Viene visualizzata la finestra di dialogo **Preferenze stampa**. Specificare le impostazioni del fax. Per ulteriori informazioni, fare clic sulla **Guida del driver**.

 **NOTA:** Le presenti impostazioni valgono solo per un fax singolo.

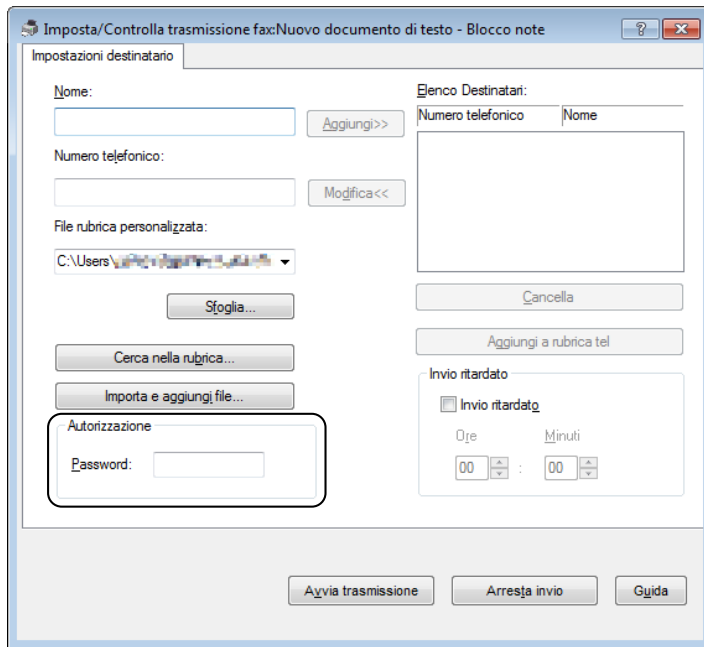

- 5 Fare clic su **OK** per chiudere la finestra di dialogo **Preferenze stampa**.
- 6 Fare clic su **Stampa**. Viene visualizzata la finestra di dialogo **Imposta/controll. trasmissione fax**.
- 7 Specificare i dati del destinatario in uno dei seguenti modi:
 - Inserire direttamente un nome e un numero di telefono.
 - Selezionare un destinatario da una rubrica salvata sul computer.
 - Selezionare un destinatario da un database diverso dalla rubrica degli indirizzi o da quella telefonica.
 Per ulteriori informazioni su come specificare la destinazione, vedere la **Guida del driver**.





 **NOTA:** Inserire la password nel campo **Password** nell'area **Autorizzazione** prima di inviare un fax se il servizio fax è bloccato da una password.

8 Fare clic su **Avvia trasmissione**.

Per Macintosh:

 **NOTA:** I nomi delle finestre e dei pulsanti possono essere diversi da quelli indicati nella seguente procedura in base all'applicazione utilizzata.

 **NOTA:** Quando si utilizza una connessione USB su Mac OS 10.4.x, aggiornare il software Common Unix Printing System (CUPS) alla versione 1.2.12 o successiva. È possibile scaricarlo dal sito Web CUPS.

 **NOTA:** Per utilizzare questa funzione, è necessario installare il driver del fax.

- 1** Aprire il file da inviare via fax.
- 2** Aprire la finestra di dialogo Stampa dall'applicazione e selezionare **Dell C1765nf Color MFP Fax** o **Dell C1765nfw Color MFP Fax**.

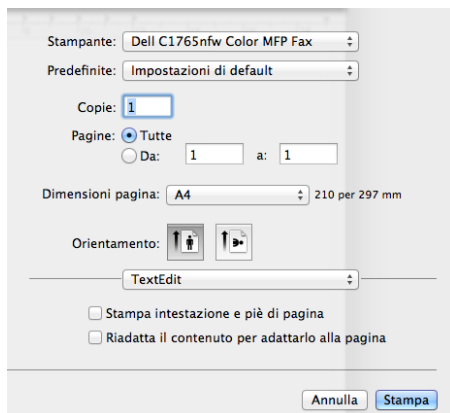

3 Specificare le impostazioni del fax.

 **NOTA:** Le presenti impostazioni valgono solo per un fax singolo.

4 Fare clic su **Stampa**. Viene visualizzata la finestra di dialogo **Destinatario fax**.

5 Specificare i dati del destinatario in uno dei seguenti modi:

- Inserire direttamente un nome e un numero di telefono.
- Selezionare un destinatario da una rubrica salvata sul computer.

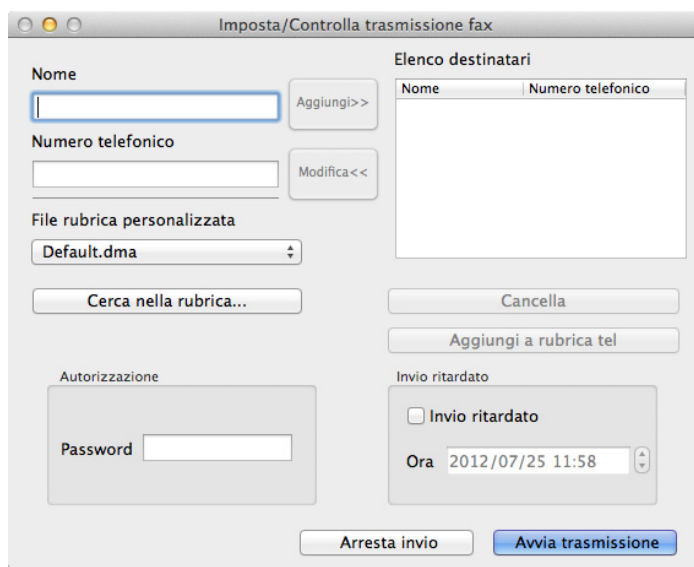

 **NOTA:** Inserire la password nel campo **Password** nell'area **Autorizzazione** prima di inviare un fax se il servizio fax è bloccato da una password.

6 Fare clic su **Avvia trasmissione**.

Ricezione di un fax

Informazioni sulle modalità di ricezione

Sono disponibili cinque modalità di ricezione: Telefono, Fax, Tel/Fax, Segret. /Fax e DRPD.

 **NOTA:** Per utilizzare la modalità **Tel/Fax** o la modalità **Segret. /Fax**, collegare un telefono o una segreteria telefonica esterni al connettore del telefono (PHONE) sul retro della stampante.

 **NOTA:** Quando la memoria è piena, il fax viene ricevuto in modalità **Telefono**.

Caricamento della carta per la ricezione dei fax

Le istruzioni di caricamento della carta nel PSI valgono per lavori di stampa, fax o copiatura, con un'eccezione: i fax possono essere stampati solo su formati carta Letter, A4 o Legal. Per informazioni dettagliate sul caricamento della carta, vedere "Caricamento dei supporti di stampa" a pagina 219. Per informazioni dettagliate sull'impostazione del tipo di carta e del formato nel PSI, vedere "Istruzioni sull'uso dei supporti di stampa" a pagina 211.

Ricezione automatica di un fax in Modalità FAX





La stampante viene preimpostata in fabbrica per ricevere automaticamente un fax.

Se si riceve un fax, dopo un intervallo di tempo specificato, la stampante passa direttamente in modalità ricezione fax e riceve il fax.

Per modificare l'intervallo dopo il quale si attiva la modalità di ricezione fax della stampante quando si riceve una chiamata in entrata, vedere "Opzioni di impostazione fax disponibili" a pagina 286.

Ricezione manuale di un fax in Modalità TEL

Per ricevere un fax manualmente, sollevare il ricevitore del telefono esterno e attenersi alle istruzioni riportate di seguito.

- 1 Premere il pulsante  (Fax) quando si sentono toni fax emessi dal telefono esterno.
Viene visualizzato il messaggio Sganciato.
- 2 Premere il pulsante  (Avvia).
- 3 Premere il pulsante  fino a evidenziare Ricezione manuale, quindi premere il pulsante  (Imposta).
La stampante riceve il documento.

Ricezione automatica di un fax in Modalità Tel/Fax o Segret./Fax

Per utilizzare la modalità `Tel/Fax` o la modalità `Segret./Fax`, collegare una segreteria telefonica esterna al connettore del telefono ( PHONE) sul retro della stampante.

Nella modalità `Tel/Fax`, se la stampante riceve un fax in entrata, il telefono esterno squilla per il tempo specificato in `Ric. TEL/FAX autom.`, quindi la stampante riceve automaticamente il fax.

In modalità `Segret./Fax`, se colui che chiama lascia un messaggio, la segreteria memorizza il messaggio come avverrebbe normalmente. Se la stampante rileva un tono fax sulla linea, inizia automaticamente la ricezione.

 **NOTA:** Se la stampante è impostata su `Segret./Fax` e la segreteria telefonica è disattivata, o non c'è una segreteria telefonica connessa alla stampante, la stampante passa automaticamente alla modalità di ricezione fax dopo un intervallo di tempo predefinito.

Ricezione manuale di un fax tramite un telefono esterno

Questa modalità funziona meglio utilizzando un telefono esterno connesso al connettore del telefono ( PHONE) sul retro della stampante. È possibile ricevere un fax da una persona con cui si sta parlando al telefono esterno senza recarsi alla stampante.

Quando si riceve una chiamata sul telefono esterno e si sentono dei toni fax, premere i tasti a due cifre sul telefono esterno.

La stampante riceve il documento.

Premere i pulsanti lentamente in sequenza. Se si sente ancora il tono fax dall'apparecchio remoto, provare a premere di nuovo i tasti a due cifre.

Il codice di ricezione remota è impostato su `No` in fabbrica. È possibile cambiare il numero a due cifre a scelta. Per informazioni su come cambiare il codice, vedere "Opzioni di impostazione fax disponibili" a pagina 286.

È possibile anche ricevere il fax premendo il pulsante  (Fax) quando si sentono toni fax emessi dal telefono esterno. Vedere "Ricezione manuale di un fax in Modalità TEL" a pagina 295.













 **NOTA:** Impostare il sistema di composizione del telefono esterno su DTME.

Ricezione di fax utilizzando il modo DRPD

DRPD (Distinctive Ring Pattern Detection) è un servizio offerto dalla compagnia telefonica che consente all'utente di utilizzare una sola linea telefonica per diversi numeri di telefono. Il numero specifico utilizzato per effettuare una chiamata viene identificato tramite la suoneria, che consiste di una combinazione di suoni lunghi e corti.

Prima di utilizzare l'opzione DRPD, è necessario che la compagnia telefonica installi un servizio di suoneria distinto sulla linea telefonica in uso. Per impostare DRPD, è necessario avere un'altra linea telefonica, oppure qualcuno disponibile a comporre il numero di fax dall'esterno.

Per impostare DRPD:

- 1 Premere il pulsante  (Menu).
- 2 Premere il pulsante  fino a evidenziare Sistema, quindi premere il pulsante  (Imposta).
- 3 Premere il pulsante  fino a evidenziare Menu Ammin., quindi premere il pulsante  (Imposta).
- 4 Premere il pulsante  fino a evidenziare Impostazioni fax, quindi premere il pulsante  (Imposta).
- 5 Premere il pulsante  fino a evidenziare Modello DRPD, quindi premere il pulsante  (Imposta).
- 6 Premere il pulsante  fino a evidenziare la voce di menu desiderata, quindi premere il pulsante  (Imposta).
- 7 Per ritornare alla precedente schermata, premere il pulsante  (Indietro).

Per ricevere fax nel modo DRPD, è necessario impostare il menu sul modo DRPD; vedere "Opzioni di impostazione fax disponibili" a pagina 286.









La stampante fornisce sette modelli DRPD. Se il servizio è disponibile tramite la compagnia telefonica, chiedere alla compagnia telefonica quale modello è necessario selezionare per utilizzare questo servizio.

Ricezione di fax in memoria

La stampante è un dispositivo multifunzione, quindi è possibile ricevere fax mentre si eseguono copie o stampe. Se si riceve un fax mentre si eseguono copie o stampe, oppure finisce la carta o il toner, la stampante memorizza i fax in arrivo. In seguito, la stampante stampa i fax automaticamente, non appena sono terminate le operazioni di copiatura o stampa, oppure sono stati riforniti i materiali di consumo.

Ricezione polling

È possibile ricevere fax dall'apparecchio fax remoto in un orario prestabilito.

- 1 Premere il pulsante  (Fax).
- 2 Immettere l'indirizzo fax della macchina fax remota tramite la tastierina numerica, quindi premere il pulsante  (Imposta).
- 3 Premere il pulsante  finché non viene evidenziato Preferenze, quindi premere il pulsante  (Imposta).
- 4 Premere il pulsante  finché non viene evidenziato Ricez. polling, quindi premere il pulsante  (Imposta).
- 5 Premere il pulsante  finché non viene evidenziato Sì, quindi premere il pulsante  (Imposta).
- 6 Accertarsi che sia evidenziata la funzione Avvia fax, quindi premere il pulsante  (Avvia).









Composizione automatica



Selezione veloce

È possibile memorizzare fino a 99 numeri utilizzati di frequente nelle posizioni di selezione veloce (01-99).









Quando è presente un lavoro di selezione veloce specificato nella ricomposizione o nel fax ritardato, non è possibile cambiare il numero di selezione veloce dal pannello operatore o da Dell Printer Configuration Web Tool.

Impostazione di Selezione veloce

- 1 Premere il pulsante  (Menu).
- 2 Premere il pulsante  fino a evidenziare Sistema, quindi premere il pulsante  (Imposta).
- 3 Premere il pulsante  fino a evidenziare Menu Ammin., quindi premere il pulsante  (Imposta).
- 4 Premere il pulsante  fino a evidenziare Rubrica, quindi premere il pulsante  (Imposta).
- 5 Accertarsi che sia evidenziata la voce Selez. veloce, quindi premere il pulsante  (Imposta).

- 6 Premere il pulsante  finché non viene evidenziato il numero di selezione veloce compreso tra 01 e 99 desiderato, quindi premere il pulsante  (**Imposta**).

I numeri di fax registrati nei numeri di selezione compresi tra 01 e 04 sono anche assegnati ai pulsanti di selezione diretta compresi tra 01 e 04. Si consiglia di registrare su questi pulsanti le destinazioni utilizzate più spesso per chiamarli direttamente.

- 7 Accertarsi che la voce Nome sia evidenziata, quindi premere il pulsante  (**Imposta**).
- 8 Inserire il nome e premere il pulsante  (**Imposta**).
- 9 Accertarsi che sia evidenziata la voce Numero telefonico, quindi premere il pulsante  (**Imposta**).
- 10 Inserire il numero da memorizzare con la tastierina numerica, quindi premere il pulsante  (**Imposta**).
Per inserire una pausa tra i numeri, premere il pulsante  (**Ricomposizione/Pausa**). "-" appare sul display.
- 11 Accertarsi che venga evidenziata la voce Applica impost., quindi premere il pulsante  (**Imposta**).
- 12 Quando viene visualizzato il messaggio Continuare?, accertarsi che sia evidenziato Sì, quindi premere il pulsante  (**Imposta**).
- 13 Per memorizzare altri numeri di fax, ripetere i passaggi da 6 a 12.
- 14 Per ritornare alla precedente schermata, premere il pulsante  (**Indietro**).

Invio di un fax utilizzando la composizione rapida

- 1 Caricare i documenti nell'ADF rivolti verso l'alto e partendo dal bordo superiore.

OPPURE

Posizionare un singolo documento rivolto verso il basso sulla lastra documenti e chiudere il coperchio dei documenti.

Per informazioni dettagliate sul caricamento dei documenti, vedere "Esecuzione di copie dall'alimentatore automatico di documenti (ADF)" a pagina 243 o "Esecuzione di copie dalla lastra documenti" a pagina 241.



- 2 Premere il pulsante  (**Fax**).
- 3 Specificare un numero di fax mediante la selezione veloce.

La selezione veloce consente di specificare rapidamente e facilmente le destinazioni selezionando o cercando in un elenco di destinazioni registrate nella Rubrica. È possibile inoltre specificare direttamente le destinazioni immettendo i numeri di selezione veloce o premendo i pulsanti di selezione veloce.

Per selezionare le destinazioni direttamente inserendo i numeri di selezione veloce:

- a Premere il pulsante  (**Selez. veloce**).

OPPURE

Premere il pulsante  finché non viene evidenziato Selez. veloce, quindi premere il pulsante  (**Imposta**).









- b Immettere il numero di selezione veloce (da 01 a 99) tramite la tastierina numerica, quindi premere il pulsante  (**Imposta**).

Se si immette l'asterisco (*) è possibile cercare e visualizzare più destinazioni per volta. Ad esempio, se si immette "0*", vengono chiamati i numeri di selezione veloce che iniziano con 0. In tal caso, vengono visualizzate tutte le destinazioni registrate nei numeri di selezione compresi tra 01 e 09.















Per selezionare le destinazioni premendo direttamente i pulsanti di selezione diretta:

- a Premere il pulsante di selezione diretta (da 01 a 04).
- b Accertarsi che sia visualizzata la destinazione desiderata, quindi premere il pulsante  (**Imposta**).

Per selezionare destinazioni dalla Rubrica:

- a Premere il pulsante  finché non viene evidenziato *Rubrica*, quindi premere il pulsante  (**Imposta**).
OPPURE
Premere il pulsante  (*Contatti*), il pulsante  finché non viene evidenziato *Tutte le voci*, quindi premere il pulsante  (**Imposta**).
- b Premere il pulsante  per spostare il cursore nella destinazione desiderata.
Per verificare le informazioni dettagliate della destinazione, premere il pulsante *#*.
- c Premere il pulsante  (**Imposta**) per selezionare la destinazione, quindi premere il pulsante .
È possibile inoltre cercare direttamente la destinazione tramite il numero di selezione veloce. Immettere il numero mediante la tastierina numerica, quindi premere il pulsante  (**Imposta**).

Per cercare destinazioni nella Rubrica:

- a Premere il pulsante  finché non viene evidenziato *Cerca nella Rubrica*, quindi premere il pulsante  (**Imposta**).
OPPURE
Premere il pulsante  (*Contatti*), il pulsante  finché non viene evidenziato *Cerca*, quindi premere il pulsante  (**Imposta**).
 - b Utilizzare la tastierina numerica per immettere il primo carattere dei nomi personali di cui desidera specificare le destinazioni, quindi premere  (**Imposta**).
Vengono visualizzate destinazioni con nomi che iniziano con il carattere specificato.
 - c Premere il pulsante  per spostare il cursore nella destinazione desiderata.
Per verificare le informazioni dettagliate della destinazione, premere il pulsante *#*.
 - d Premere il pulsante  (**Imposta**) per selezionare la destinazione, quindi premere il pulsante .
- 4** Configurare le impostazioni di fax, se necessario.
Sono disponibili, ad esempio, le impostazioni di risoluzione e contrasto. Per configurare queste impostazioni, premere il pulsante  finché non viene evidenziato *Preferenze*, quindi premere il pulsante  (**Imposta**).
Per informazioni dettagliate sulle opzioni di impostazione, vedere "Impostazione delle opzioni di fax" a pagina 289.
- 5** Accertarsi che sia evidenziata la funzione *Avvia fax*, quindi premere il pulsante  (**Avvia**).
Quando si utilizza la lastra documenti, il display suggerisce di posizionare un'altra pagina. Premere il pulsante  per selezionare *Sì* per aggiungere altri documenti oppure per selezionare *No* e iniziare a inviare il fax immediatamente, quindi premere il pulsante  (**Imposta**).

Composizione di gruppo

Se si invia di frequente lo stesso documento a più destinatari, è possibile creare un gruppo di questi destinatari e impostarli in un gruppo di composizione a una cifra. In questo modo è possibile utilizzare un'impostazione di numero di composizione di gruppo per inviare un documento a tutti i destinatari di un gruppo.





















NOTA: È necessario registrare prima le destinazioni fax nella selezione veloce.



NOTA: Non è possibile includere un numero di composizione di gruppo all'interno di un altro numero di composizione di gruppo.











Impostazione di composizione di gruppo

- 1 Premere il pulsante  (*Menu*).
- 2 Premere il pulsante  fino a evidenziare *Sistema*, quindi premere il pulsante  (**Imposta**).





- 3 Premere il pulsante  fino a evidenziare Menu Ammin., quindi premere il pulsante  (Imposta).
- 4 Premere il pulsante  fino a evidenziare Rubrica, quindi premere il pulsante  (Imposta).
- 5 Premere il pulsante  fino a evidenziare Sel. di gruppo, quindi premere il pulsante  (Imposta).
- 6 Premere il pulsante  finché non viene evidenziato il numero di composizione di gruppo compreso tra 1 e 6 desiderato, quindi premere il pulsante  (Imposta).
- 7 Accertarsi che la voce Nome sia evidenziata, quindi premere il pulsante  (Imposta).
- 8 Inserire il nome e premere il pulsante  (Imposta).
- 9 Accertarsi che sia evidenziata la voce N. selez. veloce, quindi premere il pulsante  (Imposta).
- 10 Premere il pulsante  per spostare il cursore sul numero di selezione veloce da registrare nella selezione di gruppo, poi il pulsante  (Imposta) per selezionare il numero, quindi il pulsante .
- 11 Accertarsi che venga evidenziata la voce Applica impost., quindi premere il pulsante  (Imposta).
- 12 Quando viene visualizzato il messaggio Continuare?, accertarsi che sia evidenziato Sì, quindi premere il pulsante  (Imposta).
- 13 Per memorizzare altri numeri di composizione di gruppo, ripetere i passaggi da 6 a 12.
- 14 Per ritornare alla precedente schermata, premere il pulsante  (Indietro).

Modifica di selezione di gruppo









È possibile cancellare un numero di composizione di gruppo specifico da un gruppo selezionato o aggiungere un nuovo numero al gruppo selezionato.

- 1 Premere il pulsante  (Menu).
- 2 Premere il pulsante  fino a evidenziare Sistema, quindi premere il pulsante  (Imposta).
- 3 Premere il pulsante  fino a evidenziare Menu Ammin., quindi premere il pulsante  (Imposta).
- 4 Premere il pulsante  fino a evidenziare Rubrica, quindi premere il pulsante  (Imposta).
- 5 Premere il pulsante  fino a evidenziare Sel. di gruppo, quindi premere il pulsante  (Imposta).
- 6 Premere il pulsante  finché non viene evidenziato il numero di composizione di gruppo da modificare, quindi premere il pulsante  (Imposta).



Per modificare il nome di composizione di gruppo:

- a Accertarsi che la voce Nome sia evidenziata, quindi premere il pulsante  (Imposta).
- b Inserire un nuovo nome e premere il pulsante  (Imposta).
- c Premere il pulsante  fino a evidenziare Applica impost., quindi premere il pulsante  (Imposta).
- d Quando viene visualizzato il messaggio Continuare?, accertarsi che sia evidenziato Sì, quindi premere il pulsante  (Imposta).

Per modificare il numero di selezione veloce:

- a Premere il pulsante  fino a evidenziare N. selez. veloce, quindi premere il pulsante  (Imposta).
- b Premere il pulsante  per spostare il cursore sul numero di selezione veloce da modificare, poi il pulsante  (Imposta) per selezionare il numero, quindi il pulsante .
- c Premere il pulsante  fino a evidenziare Applica impost., quindi premere il pulsante  (Imposta).
- d Quando viene visualizzato il messaggio Continuare?, accertarsi che sia evidenziato Sì, quindi premere il pulsante  (Imposta).

Per eliminare la composizione di gruppo:

- a Premere il pulsante  (**Backspace**).
 - b Quando viene visualizzato il messaggio Continuare?, accertarsi che sia evidenziato Sì, quindi premere il pulsante  (**Imposta**).
- 7 Per modificare un altro numero di selezione di gruppo, ripetere l'operazione 6.
 - 8 Per ritornare alla precedente schermata, premere il pulsante  (**Indietro**).

Invio di un fax tramite la selezione di gruppo (Trasmissione a più indirizzi)

- 1 Caricare i documenti nell'ADF rivolti verso l'alto e partendo dal bordo superiore.



OPPURE

Posizionare un singolo documento rivolto verso il basso sulla lastra documenti e chiudere il coperchio dei documenti.

Per informazioni dettagliate sul caricamento dei documenti, vedere "Esecuzione di copie dall'alimentatore automatico di documenti (ADF)" a pagina 243 o "Esecuzione di copie dalla lastra documenti" a pagina 241.

- 2 Premere il pulsante  (**Fax**).
- 3 Specificare un numero di fax mediante la selezione di gruppo.
È possibile specificare le destinazioni selezionando o cercando in un elenco di destinazioni registrate nella Rubrica.

Per selezionare destinazioni dalla Rubrica:

- a Premere il pulsante  finché non viene evidenziato Sel. di gruppo, quindi premere il pulsante  (**Imposta**).

OPPURE

Premere il pulsante  (**Contatti**), il pulsante  finché non viene evidenziato Sel. di gruppo, quindi premere il pulsante  (**Imposta**).

- b Premere il pulsante  per spostare il cursore nella destinazione desiderata.

Per verificare le informazioni dettagliate della destinazione, premere il pulsante #.

- c Premere il pulsante  (**Imposta**) per selezionare la destinazione, quindi premere il pulsante .

È possibile inoltre cercare direttamente la destinazione tramite il numero di selezione di gruppo. Immettere il numero mediante la tastierina numerica, quindi premere il pulsante  (**Imposta**).

Per cercare destinazioni nella Rubrica:

- a Premere il pulsante  finché non viene evidenziato Cerca nella Rubrica, quindi premere il pulsante  (**Imposta**).

OPPURE

Premere il pulsante  (**Contatti**), il pulsante  finché non viene evidenziato Cerca, quindi premere il pulsante  (**Imposta**).

- b Utilizzare la tastierina numerica per immettere il primo carattere dei nomi di gruppo di cui desidera specificare le destinazioni, quindi premere  (**Imposta**).



Vengono visualizzate destinazioni con nomi che iniziano con il carattere specificato.

- c Premere il pulsante  per spostare il cursore nella destinazione desiderata.



Per verificare le informazioni dettagliate della destinazione, premere il pulsante #.

- d Premere il pulsante  (**Imposta**) per selezionare la destinazione, quindi premere il pulsante .

4 Configurare le impostazioni di fax, se necessario.







Sono disponibili, ad esempio, le impostazioni di risoluzione e contrasto. Per configurare queste impostazioni, premere il pulsante  finché non viene evidenziato *Preferenze*, quindi premere il pulsante  (**Imposta**). Per informazioni dettagliate sulle opzioni di impostazione, vedere "Impostazione delle opzioni di fax" a pagina 289.

5 Accertarsi che sia evidenziata la funzione *Avvia fax*, quindi premere il pulsante (**Avvia**).

Quando si utilizza la lastra documenti, il display suggerisce di posizionare un'altra pagina. Premere il pulsante  per selezionare *Sì* per aggiungere altri documenti oppure per selezionare *No* e iniziare a inviare il fax immediatamente, quindi premere il pulsante  (**Imposta**).

Stampa di un Elenco rubrica indirizzi

È possibile controllare l'impostazione di composizione automatica stampando un elenco di Rubrica indirizzi.

- 1 Premere il pulsante  (**Menu**).
- 2 Premere il pulsante  fino a evidenziare *Sistema*, quindi premere il pulsante  (**Imposta**).
- 3 Premere il pulsante  fino a evidenziare *Rapporto/Elenco*, quindi premere il pulsante  (**Imposta**).
- 4 Premere il pulsante  fino a evidenziare *Rubrica indirizzi*, quindi premere il pulsante  (**Imposta**).
Viene stampato un elenco delle voci di selezione veloce e di gruppo.













Altri metodi per inviare fax

Utilizzo della modalità di ricezione protetta

È possibile impedire che persone non autorizzate possano accedere ai fax ricevuti. È possibile attivare la modalità di ricezione fax protetta tramite l'opzione **Ricezione protetta** per impedire che i fax ricevuti vengano stampati se non si è in prossimità della stampante. In modalità ricezione fax protetta, tutti i fax in arrivo vengono salvati in memoria. Quando questa modalità è disattivata, qualsiasi fax memorizzato viene stampato.

 **NOTA:** Come operazione preliminare, assicurarsi che la voce *Imp. blocco pannello* sia impostata su *Abilita*.





Per attivare la modalità di ricezione protetta.

- 1 Premere il pulsante  (**Menu**).
- 2 Premere il pulsante  fino a evidenziare *Sistema*, quindi premere il pulsante  (**Imposta**).
- 3 Premere il pulsante  fino a evidenziare *Menu Ammin.*, quindi premere il pulsante  (**Imposta**).
- 4 Premere il pulsante  fino a evidenziare *Imp. protezione*, quindi premere il pulsante  (**Imposta**).
- 5 Premere il pulsante  fino a evidenziare *Ricezione protetta*, quindi premere il pulsante  (**Imposta**).
- 6 Verificare che l'opzione *Imp. ricez. protetta* sia evidenziata, quindi premere il pulsante  (**Imposta**).
- 7 Premere il pulsante  fino a evidenziare *Abilita*, quindi premere il pulsante  (**Imposta**).







 **NOTA:** La password predefinita di fabbrica è 0000.

- 8 Per ritornare alla modalità standby, premere il pulsante  (**Menu**).



Quando un fax viene ricevuto nella modalità di ricezione protetta, la stampante lo memorizza e la schermata Stato lavori visualizza "Ricezione protetta" per informare che è presente un fax in memoria.

 **NOTA:** Se si modifica la password mentre *Imp. ricez. protetta* è impostata su *Abilita*, eseguire i passi da 1 a 5. Premere il pulsante  fino a evidenziare *Cambia password*, quindi premere il pulsante  (**Imposta**). Inserire la nuova password e premere il pulsante  (**Imposta**).

Per stampare documenti ricevuti:

- 1 Premere il pulsante  (Menu).
- 2 Premere il pulsante  fino a evidenziare Stato lavori, quindi premere il pulsante  (Imposta).
- 3 Premere il pulsante  fino a evidenziare Ricezione protetta, quindi premere il pulsante  (Imposta).
- 4 Inserire la password e premere il pulsante  (Imposta).
I fax in memoria vengono stampati.

Per disattivare la modalità di ricezione protetta.

- 1 Accedere al menu Imp. ricez. protetta seguendo i passi da 1 a 6 presenti in "Per attivare la modalità di ricezione protetta".
- 2 Premere il pulsante  fino a evidenziare Disabilita, quindi premere il pulsante  (Imposta).
- 3 Per ritornare alla precedente schermata, premere il pulsante  (Indietro).

Utilizzo di una segreteria telefonica

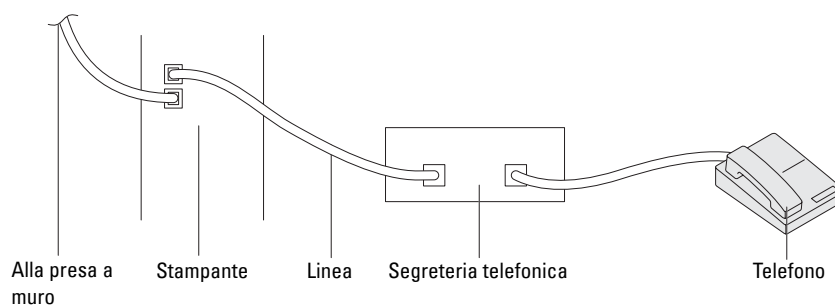

È possibile connettere una segreteria telefonica (TAD) direttamente sul retro della stampante come mostrato sopra.

- Impostare la stampante sulla modalità Segret./Fax e impostare Ric. autom. segr./Fax per specificare l'intervallo di tempo per la segreteria telefonica.
- Quando la segreteria telefonica rileva la chiamata, la stampante controlla e prende la linea se riceve toni fax e quindi avvia la ricezione del fax.
- Se la segreteria telefonica è disinserita, la stampante passa automaticamente in modalità di ricezione fax dopo l'emissione dello squillo per un tempo predefinito.

Utilizzo di un modem per computer

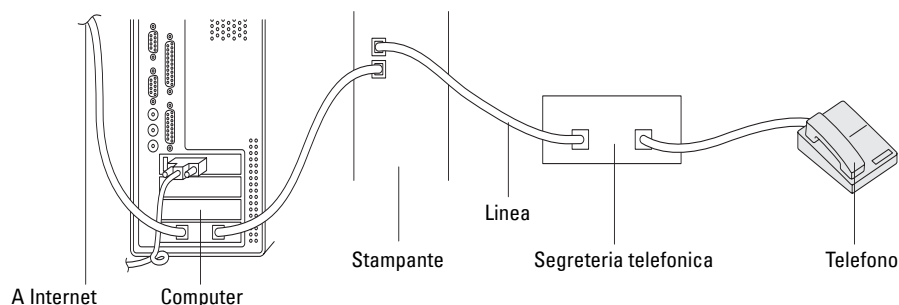

Per utilizzare il modem di un computer per inviare fax o per la connessione a internet, collegare il modem direttamente sul retro della stampante con una segreteria telefonica come illustrato.

- Impostare la stampante sulla modalità *Segret./Fax* e impostare *Ric. autom. segr./Fax* per specificare l'intervallo di tempo per la segreteria telefonica.
- Disattivare la funzione di ricezione fax del modem del computer.
- Non utilizzare il modem del computer se la stampante sta inviando o ricevendo fax.
- Per inviare fax tramite il modem del computer, seguire le istruzioni fornite con il modem del computer e l'applicazione fax.

Stampa di un rapporto

Quando si utilizza il fax, i seguenti rapporti possono risultare utili:

Rubrica indirizzi

Questo elenco mostra tutti gli indirizzi attualmente memorizzati nella memoria della stampante come informazioni di **Rubrica indirizzi**.







Attività fax

Questo rapporto contiene informazioni sui fax inviati o ricevuti di recente.

Monitor protocollo













Questo report mostra lo stato del protocollo dopo l'invio dell'ultimo fax.

Procedure:

- 1 Premere il pulsante  (Menu).
- 2 Premere il pulsante  fino a evidenziare *Sistema*, quindi premere il pulsante  (**Imposta**).
- 3 Premere il pulsante  fino a evidenziare *Rapporto/Elenco*, quindi premere il pulsante  (**Imposta**).
- 4 Premere il pulsante  fino a evidenziare il rapporto o l'elenco da stampare, quindi premere il pulsante  (**Imposta**).

Il rapporto o l'elenco selezionato viene stampato.

Modifica di Fax predefiniti

- 1 Premere il pulsante  (Menu).
- 2 Premere il pulsante  fino a evidenziare *Sistema*, quindi premere il pulsante  (**Imposta**).
- 3 Accertarsi che venga evidenziata la voce *Imp. predefinite*, quindi premere il pulsante  (**Imposta**).
- 4 Premere il pulsante  fino a evidenziare *Fax predef.*, quindi premere il pulsante  (**Imposta**).
- 5 Premere il pulsante  fino a evidenziare la voce di menu desiderata, quindi premere il pulsante  (**Imposta**).
- 6 Premere il pulsante  o  finché non viene evidenziata l'impostazione desiderata oppure inserire il valore con la tastierina numerica, quindi premere il pulsante  (**Imposta**).
- 7 Se necessario, ripetere i passaggi 5 e 6.
- 8 Per ritornare alla precedente schermata, premere il pulsante  (**Indietro**).

Conoscere la stampante

22 Informazioni sul software della stampante (solo Windows®)	307
23 Informazioni sui messaggi della stampante	311
24 Caratteristiche tecniche	317

Informazioni sul software della stampante (solo Windows®)

Utilizzare il disco *Software and Documentation* fornito con la stampante per installare la combinazione appropriata di software, a seconda del sistema operativo in uso.

 **NOTA:** Le immagini contenute nel presente manuale si riferiscono a Dell™ C1765nfw Color Multifunction Printer, se non diversamente indicato.

Finestra Stato della stampante

La finestra **Stato della Stampante** avvisa in caso di errore o di visualizzazione di un messaggio di avvertenza, per esempio quando si verifica un inceppamento o quando il toner si sta esaurendo.

Per impostazione predefinita la finestra **Stato della Stampante** si apre solo quando si verifica un errore. Quando si verifica un errore, il messaggio d'errore viene visualizzato nella finestra **Stato della Stampante**. È possibile configurare la finestra **Stato della Stampante** in modo che si avvii sempre quando si stampa in **Proprietà finestra stato stampante**.

È inoltre possibile verificare il livello del toner della stampante.

Status Monitor Console

Utilizzare **Status Monitor Console** per gestire istanze multiple della **Finestra di stato** per una stampante specifica. Selezionare una stampante dall'elenco (o da **Selezione stampante**) facendo clic sul suo nome per aprire la **Finestra di stato** di una specifica stampante.

Sistema di Gestione Forniture Dell

È possibile accedere alla finestra di dialogo **Sistema di Gestione Forniture Dell** dal menu **Tutti i programmi** o dall'icona sul desktop.

È possibile ordinare altri materiali di consumo telefonicamente o via Web.

- 1 Fare clic su **Start** → **Tutti i programmi** → **Stampanti Dell** → **Dell C1765 Color Multifunction Printer** → **Sistema di Gestione forniture Dell**.

Verrà visualizzata la finestra **Sistema di Gestione Forniture Dell**.

- 2 Selezionare la stampante dall'elenco **Seleziona modello stampante**.

- 3 Se si ordina da Web:

a Selezionare un indirizzo web dall'elenco **Seleziona URL riordini**.

b Fare clic su **Visitare il sito Web per ordinare forniture per stampanti Dell**.

Viene visualizzata la finestra **Dell C1765nf/C1765nfw Color MFP - Sistema di Gestione forniture Dell**.

c Immettere il Codice Servizio e fare clic su **OK**.

Se si ordina al telefono, chiamare il numero visualizzato nella sezione **Ordine telefonico**.

Quick Launch Utility

Utilizzando la finestra **Quick Launch Utility**, è possibile aprire **Finestra di stato**, **Strumenti**, **Risoluzione dei problemi**, **Editor rubrica indirizzi** e **Manager pulsante scansione**.

Per utilizzare **Quick Launch Utility**, durante l'installazione del software Dell selezionare l'opzione di installazione di **Quick Launch Utility**.

Per aprire la finestra **Quick Launch Utility**:

- 1 Fare clic su **Start** → **Tutti i programmi** → **Stampanti Dell** → **Dell C1765 Color Multifunction Printer** → **Quick Launch Utility**.

Si apre la finestra di dialogo **Quick Launch Utility**.

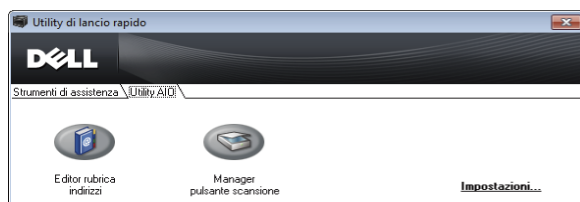

- 2 La finestra **Quick Launch Utility** include cinque pulsanti; **Finestra di stato**, **Utility impostazioni stampante**, **Risoluzione dei problemi**, **Editor rubrica indirizzi** e **Manager pulsante scansione**.

Per uscire, fare clic su **X** in alto a destra nella finestra.

Per ulteriori dettagli, fare clic su **Guida** in ciascuna applicazione.

Finestra di stato	Fare clic per visualizzare la finestra Stato stampa . Vedere "Finestra Stato della stampante" a pagina 307.
Utility impostazioni stampante	Fare clic per aprire la finestra Strumenti . Vedere "Funzionamento dei menu del programma Strumenti" a pagina 145.
Risoluzione dei problemi ^{*1}	Fare clic per aprire la Guida per la risoluzione dei problemi , che permette di risolvere le difficoltà per proprio conto.
Editor rubrica indirizzi	Fare clic per aprire l' Editor rubrica indirizzi , che consente di modificare e creare le voci della Rubrica indirizzi .
Manager pulsante scansione	Fare clic per aprire Manager pulsante scansione , che consente di specificare come si comporta Manager pulsante scansione in occasione di eventi di scansione generati dal dispositivo.

^{*1} La Guida per la risoluzione dei problemi è un file in formato PDF (Portable Document Format). È necessario il software appropriato per visualizzare il documento.

Editor rubrica indirizzi

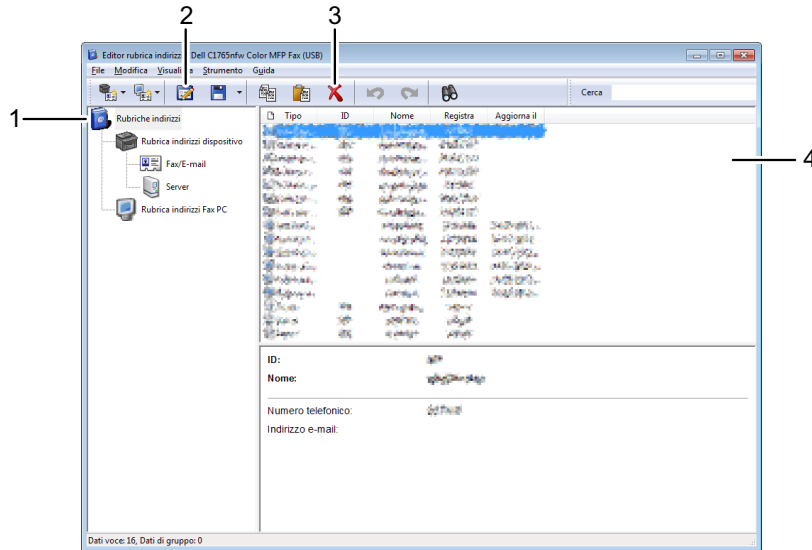

- 1 Legge le voci della **Rubrica indirizzi** dispositivi dalla stampante all'Editor rubrica indirizzi e le voci della **Rubrica indirizzi Fax PC** dal PC all'Editor rubrica indirizzi.
- 2 Consente di modificare una voce selezionata della **Rubrica indirizzi** nella finestra di dialogo di modifica.
- 3 Elimina una voce selezionata della **Rubrica indirizzi**.
- 4 Visualizza le voci della **Rubrica indirizzi**.

 **NOTA:** È necessario installare il driver del fax prima di leggere o modificare le voci della **Rubrica indirizzi**.

Per ulteriori informazioni sull'Editor rubrica indirizzi, vedere la **Guida dell'Editor rubrica indirizzi**.

Manager pulsante scansione

Questo software consente di configurare la destinazione finale del file acquisito e selezionare se aprire il file utilizzando la relativa applicazione. Le impostazioni sono disponibili quando si esegue la scansione su un computer premendo il pulsante  (**Avvia**) sul pannello operatore. Per informazioni dettagliate su come eseguire la scansione di documenti, vedere "Scansione dal pannello operatore - Uso di un'applicazione" a pagina 256.

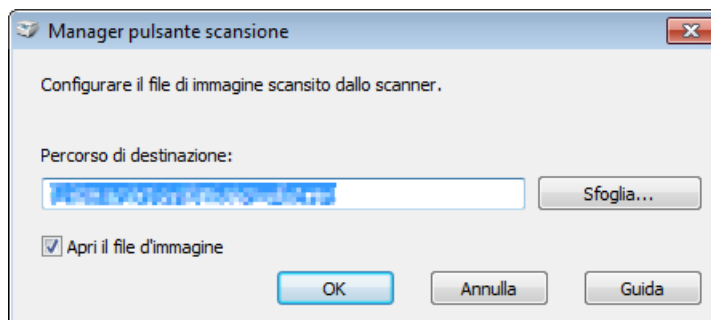

Dell ScanCenter

Dell ScanCenter è un'applicazione di PaperPort® che permette di scansionare gli elementi e inviarli direttamente a PaperPort o ad altri programmi sul computer, senza eseguire prima il programma PaperPort. Per ulteriori informazioni sull'utilizzo di Dell ScanCenter, vedere il menu della Guida di PaperPort.

 **NOTA:** PaperPort potrebbe non essere supportato a seconda dei sistemi operativi in uso.

 **NOTA:** L'applicazione PaperPort è disponibile solo sul disco di PaperPort 14 fornito in dotazione con la stampante. Non è possibile eseguire il download del software applicativo con licenza da www.dell.com/support.

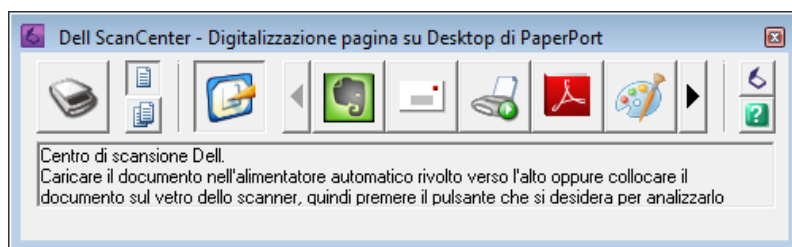

Informazioni sui messaggi della stampante

Il pannello operatore della stampante visualizza dei messaggi che descrivono lo stato corrente della stampante e indicano eventuali problemi da risolvere. Nel presente capitolo sono descritti i messaggi, il loro significato e come cancellarli.

 **ATTENZIONE:** Quando viene visualizzato un codice di stato, i dati di stampa che rimangono sulla stampante e le informazioni accumulate nella memoria della suddetta non sono protette.

Stato-Codice	Operazione da eseguire
001-360	Spegner e riaccendere la stampante. Se questa operazione non risolve il problema contattare Dell™. Vedere "Come contattare Dell" a pagina 378.
003-340	
003-356	
005-121	Controllare e pulire il percorso dei fogli. Vedere "Rimozione degli inceppamenti dall'ADF" a pagina 341.
005-301	Chiudere il coperchio dell'ADF.
006-370	Spegner e riaccendere la stampante. Se questa operazione non risolve il problema contattare Dell. Vedere "Come contattare Dell" a pagina 378.
007-340	
007-371	
009-360	Re-installare la cartuccia toner specificata. Vedere "Installazione di una cartuccia di toner" a pagina 328.
009-361	
009-362	
009-363	
009-654	Spegner e riaccendere la stampante. Se questa operazione non risolve il problema contattare Dell. Vedere "Come contattare Dell" a pagina 378.
010-354	
010-377	
016-315	
016-317	
016-338	
016-344	
016-347	
016-354	
016-355	
016-370	
016-372	
016-374	
016-375	
016-376	
016-377	
016-393	Spegner e riaccendere la stampante. Se questa operazione non risolve il problema contattare Dell. Vedere "Come contattare Dell" a pagina 378.
016-395	
016-503	Premere il pulsante  (Imposta). Verificare che il server SMTP e il server DNS siano impostati correttamente.

Stato-Codice	Operazione da eseguire
016-504	Premere il pulsante ✓ (Imposta). Verificare che il nome utente e la password per il server POP3 e il server DNS siano impostati correttamente.
016-507	Premere il pulsante ✓ (Imposta). Verificare che il nome utente e la password per il server SMTP siano impostati correttamente.
016-700	Premere il pulsante ✓ (Imposta) per annullare il lavoro di stampa corrente.
016-701	
016-720	
016-744	Premere il pulsante ✓ (Imposta). Contattare Dell se questo messaggio continua ad essere visualizzato.
016-745	Vedere "Come contattare Dell" a pagina 378.
016-749	Premere il pulsante ✓ (Imposta) per annullare il lavoro di stampa corrente.
016-764	Premere il pulsante ✓ (Imposta). Contattare l'amministratore del server SMTP.
016-766	
016-767	Premere il pulsante ✓ (Imposta). Verificare l'indirizzo e-mail, quindi riprovare a eseguire la scansione.
016-794	Premere il pulsante ✓ (Imposta) per cancellare il messaggio.
016-795	
016-797	
016-920	Premere il pulsante ✓ (Imposta). Eseguire nuovamente l'operazione in base alla procedura operativa.
016-921	
016-981	Premere il pulsante ✓ (Imposta) per annullare il lavoro di stampa corrente. Se si esegue una copia utilizzando <i>Fascicolate</i> , modificare l'impostazione selezionando <i>Non fascicol.</i> e riprovare ad eseguire la copia. Vedere "Impostazione delle opzioni di copia" a pagina 243.
016-985	Premere il pulsante ✓ (Imposta). Riprovare a eseguire la scansione riducendo l'impostazione della risoluzione o modificando il formato di file dell'immagine digitalizzata.
017-970	
017-980	Premere il pulsante ✓ (Imposta) per cancellare il messaggio.
017-981	
017-988	
024-914	Caricare la carta specificata. Vedere "Caricamento dei supporti di stampa nell'alimentatore multifunzione (MPF)" a pagina 219 o "Caricamento dei supporti di stampa nell'inseritore primario (PSI)" a pagina 227.
024-969	Caricare la carta appropriata. Vedere "Caricamento dei supporti di stampa nell'alimentatore multifunzione (MPF)" a pagina 219 o "Caricamento dei supporti di stampa nell'inseritore primario (PSI)" a pagina 227.
026-720	Premere il pulsante ✓ (Imposta) per cancellare il messaggio.
026-721	
026-722	
026-723	
026-750	
026-751	
026-752	
027-446	Modificare l'indirizzo IP per evitare la duplicazione. Spegner e riaccendere la stampante.
027-452	
031-521	Premere il pulsante ✓ (Imposta). Verificare che il computer sia accessibile con l'amministratore di sistema.
031-526	Premere il pulsante ✓ (Imposta). Verificare la connessione DNS o che il server di destinazione per l'inoltro sia registrato in DNS.

Stato-Codice	Operazione da eseguire
031-529	Premere il pulsante ✓ (Imposta). Verificare che la password sia corretta.
031-530	Premere il pulsante ✓ (Imposta). Verificare che la posizione di memorizzazione sia corretta. la posizione di memorizzazione specificata è DFS; verificare se è collegata a un altro server. Specificare il server collegato direttamente, il nome della condivisione e la posizione di memorizzazione.
031-533	Premere il pulsante ✓ (Imposta). Verificare quanto segue:
031-534	<ul style="list-style-type: none"> • Se il nome file specificato è utilizzato da altri utenti. • Se esiste già un file o una cartella con il nome specificato.
031-535	Premere il pulsante ✓ (Imposta). Verificare se un altro utente sta utilizzando il file nella posizione di
031-536	memorizzazione specificata.
031-537	Premere il pulsante ✓ (Imposta). Verificare che lo spazio disponibile nella posizione di memorizzazione sia sufficiente.
031-555	Premere il pulsante ✓ (Imposta) per cancellare il messaggio.
031-556	
031-557	Premere il pulsante ✓ (Imposta). Modificare il nome file già esistente sul server FTP.
031-558	Premere il pulsante ✓ (Imposta) per cancellare il messaggio.
031-571	
031-574	Premere il pulsante ✓ (Imposta). Verificare la connessione DNS o che il nome del server di destinazione per l'inoltro sia registrato in DNS.
031-575	Premere il pulsante ✓ (Imposta). Impostare l'indirizzo DNS o l'indirizzo del server di destinazione per l'inoltro come indirizzo IP.
031-576	Premere il pulsante ✓ (Imposta). Verificare la comunicazione tra la stampante e il server FTP di destinazione di inoltro. Ad esempio, verificare il collegamento del cavo di rete e che l'indirizzo IP del server sia corretto.
031-578	Premere il pulsante ✓ (Imposta). Verificare che il nome di accesso (nome utente) e la password siano corretti.
031-579	Premere il pulsante ✓ (Imposta). Verificare che la posizione di memorizzazione sia corretta.
031-582	Premere il pulsante ✓ (Imposta). Verificare che il nome file specificato possa essere creato nella posizione di memorizzazione specificata. Verificare che lo spazio disponibile nella posizione di memorizzazione sia sufficiente.
031-584	Premere il pulsante ✓ (Imposta). Verificare che il nome della cartella specificato possa essere creato nella posizione di memorizzazione specificata. Verificare se esiste già una cartella con il nome specificato.
031-585	Premere il pulsante ✓ (Imposta). Verificare i diritti di accesso al server.
031-587	
031-588	Premere il pulsante ✓ (Imposta). Verificare che lo spazio disponibile nella posizione di memorizzazione sia sufficiente.
031-589	Premere il pulsante ✓ (Imposta) per cancellare il messaggio.
031-594	Premere il pulsante ✓ (Imposta). Eseguire nuovamente l'operazione in base alla procedura operativa. Contattare Dell se questo messaggio continua ad essere visualizzato. Vedere "Come contattare Dell" a pagina 378.
031-598	Premere il pulsante ✓ (Imposta). Verificare i diritti di accesso di accodamento per il file e se il server supporta il comando di accodamento FTP.
033-503	Premere il pulsante ✓ (Imposta) per cancellare il messaggio.
033-513	Premere il pulsante ✓ (Imposta). Stampare il fax ricevuto o attendere il completamento dell'invio di un fax.
033-517	Premere il pulsante ✓ (Imposta). Verificare che la password sia corretta.

Stato-Codice	Operazione da eseguire
033-518	Premere il pulsante ✓ (Imposta). Verificare che il codice paese sia impostato correttamente.
033-519	Premere il pulsante ✓ (Imposta) per cancellare il messaggio.
033-787	
033-788	Premere il pulsante ✓ (Imposta). Eliminare il fax ricevuto o attendere il completamento dell'invio di un fax. Premere il pulsante ✓ (Imposta) per cancellare il messaggio.
034-700	Premere il pulsante ✓ (Imposta) per cancellare il messaggio. Accertarsi che la linea telefonica sia correttamente connessa. Vedere "Collegamento della linea telefonica" a pagina 43.
034-701	
034-702	
034-703	Premere il pulsante ✓ (Imposta) per cancellare il messaggio. Accertarsi che la linea telefonica sia correttamente connessa. Vedere "Collegamento della linea telefonica" a pagina 43.
034-704	
034-705	
034-706	
034-707	
034-708	
034-709	
034-710	
034-711	
034-712	
034-713	
034-714	
034-715	
034-716	
034-717	
034-718	
034-719	
034-720	
034-721	
034-722	
034-723	
034-724	
034-725	
034-726	
034-727	
034-750	
034-751	
034-752	
034-753	
034-754	
034-755	
034-756	
034-757	

Stato-Codice	Operazione da eseguire
034-758	
034-759	
034-760	
034-761	
034-762	
034-763	
034-764	
034-765	
034-766	
034-767	
034-768	
062-321	Spegnere e riaccendere la stampante. Se questa operazione non risolve il problema contattare Dell. Vedere "Come contattare Dell" a pagina 378.
062-790	Premere il pulsante ✓ (Imposta).
075-100	Verificare e liberare il percorso della carta, caricare la carta specificata e poi premere il pulsante ✓ (Imposta). Vedere "Rimozione degli inceppamenti nella parte anteriore della stampante" a pagina 345.
075-921	Caricare la carta per le pagine del lato retro (pari) e premere il pulsante ✓ (Imposta). Vedere la figura "Caricamento dei supporti di stampa per stampa fronte/retro manuale" a pagina 232.
077-100	Controllare e pulire il percorso dei fogli. Vedere "Rimozione degli inceppamenti" a pagina 339.
077-101	
077-102	Controllare e pulire il percorso dei fogli. Vedere "Rimozione degli inceppamenti nella parte posteriore della stampante" a pagina 346.
077-104	Controllare e pulire il percorso dei fogli. Vedere "Rimozione degli inceppamenti" a pagina 339.
077-105	
077-300	Chiudere il coperchio posteriore.
077-900	Controllare e pulire il percorso dei fogli. Vedere "Rimozione degli inceppamenti dal vassoio di uscita" a pagina 348.
077-901	Controllare e pulire il percorso dei fogli. Vedere "Rimozione degli inceppamenti" a pagina 339.
091-402	Spegnere e riaccendere la stampante. Se questa operazione non risolve il problema contattare Dell. Vedere "Come contattare Dell" a pagina 378.
092-310	Pulire il sensore CTD. Vedere "Pulizia del sensore di densità del toner a colore (CTD)" a pagina 332.
093-423	Sostituire la cartuccia toner specificata entro breve tempo. Ordinare nuovo materiale di consumo dal sito Web www.dell.com/supplies .
093-424	
093-425	Vedere "Sostituzione delle cartucce del toner" a pagina 326.
093-426	
093-919	Re-installare o sostituire la cartuccia toner specificata. Vedere "Sostituzione delle cartucce del toner" a pagina 326.
093-920	
093-921	
093-922	

Stato-Codice	Operazione da eseguire
093-930	Rimuovere la cartuccia toner specificata e installarne una nuova. Se non si sostituisce la cartuccia toner possono verificarsi problemi di stampa. Ordinare nuovo materiale di consumo dal sito Web www.dell.com/supplies .
093-931	
093-932	
093-933	Vedere "Sostituzione delle cartucce del toner" a pagina 326.
093-960	Sostituire la cartuccia toner specificata con una cartuccia di tipo supportato. Ordinare nuovo materiale di consumo dal sito Web www.dell.com/supplies .
093-961	
093-962	
093-963	Vedere "Sostituzione delle cartucce del toner" a pagina 326.
093-970	Re-installare la cartuccia toner specificata. Vedere "Installazione di una cartuccia di toner" a pagina 328.
093-971	
093-972	
093-973	
093-973	
117-331	Spegnere e riaccendere la stampante. Se questa operazione non risolve il problema contattare Dell. Vedere "Come contattare Dell" a pagina 378.
117-332	
117-333	
117-334	
117-340	
117-342	
117-343	
117-344	
117-346	
117-348	
117-349	
117-350	
117-351	
117-366	
124-333	
134-211	
191-310	
193-700	Questo messaggio indica che la stampante si trova in modalità toner non-Dell.

Caratteristiche tecniche

 **NOTA:** Le immagini contenute nel presente manuale si riferiscono a Dell™ C1765nfw Color Multifunction Printer, se non diversamente indicato.

Compatibilità con i sistemi operativi

La stampante Dell™ C1765nf/C1765nfw Color Multifunction Printer è compatibile con Microsoft® Windows® XP, Windows XP 64-bit Edition, Windows Vista®, Windows Vista 64-bit Edition, Windows 7, Windows 7 64-bit Edition, Windows 8, Windows 8 64-bit Edition, Windows 8.1, Windows 8.1 64-bit Edition, Windows Server® 2003, Windows Server 2003 x64 Edition, Windows Server 2008, Windows Server 2008 64-bit Edition, Windows Server 2008 R2, Windows Server 2012, Windows Server 2012 R2, Mac OS X Versione 10.4.11, 10.5, 10.6, 10.7, 10.8 e 10.9.

Alimentazione

Tensione nominale	220-240 VCA	110-127 VCA
Frequenza	50/60 Hz	50/60 Hz
Corrente	5,0 A	7,0 A

Dimensioni

Altezza: 338 mm Larghezza: 410 mm Profondità: 379 mm

Peso (sono incluse solo le cartucce toner):

- Dell C1765nf Color Multifunction Printer: 14,8 kg
- Dell C1765nfw Color Multifunction Printer: 14,9 kg

Memoria

Memoria di base	128 MB
-----------------	--------

Page Description Language (PDL)/Emulazione, sistema operativo e interfaccia

PDL/Emulazioni	Sistema di stampa host-based
Sistemi operativi	Windows XP, Windows XP 64-bit Edition, Windows Vista, Windows Vista 64-bit Edition, Windows 7, Windows 7 64-bit Edition, Windows 8, Windows 8 64-bit Edition, Windows 8.1, Windows 8.1 64-bit Edition, Windows Server 2003, Windows Server 2003 x64 Edition, Windows Server 2008, Windows Server 2008 64-bit Edition, Windows Server 2008 R2, Windows Server 2012, Windows Server 2012 R2, Mac OS X Version 10.4.11, 10.5, 10.6, 10.7, 10.8 e 10.9.

Interfacce	Locale standard:	USB 2.0
	Rete standard:	10Base-T/100Base-TX Ethernet IEEE 802.11b/802.11g (Wireless) (solo per Dell C1765nfw Color Multifunction Printer)

Compatibilità MIB

Una base di gestione informazioni (MIB) è un database contenente informazioni sui dispositivi di rete (quali adattatori, bridge, router o computer). Queste informazioni consentono agli amministratori di gestire la rete (analizzare le prestazioni, il traffico, gli errori e così via). La stampante Dell C1765nf/C1765nfw Color Multifunction Printer è conforme agli standard industriali delle specifiche MIB; questa caratteristica permette alla macchina di essere riconosciuta e gestita da vari sistemi software per la gestione di stampanti e reti.

Ambiente

Funzionamento

Temperatura	10-32°C
Umidità relativa	10-85% di umidità relativa (senza formazione di condensa)

Garanzia della qualità di stampa

Temperatura	15-28°C
Umidità relativa	20-70% di umidità relativa (senza formazione di condensa)

Conservazione

Temperatura	-20 -40°C
Umidità di conservazione	5-80% di umidità relativa (senza formazione di condensa)

Altitudine





Funzionamento	Fino a 3.100 m
Conservazione	70,9275 Kpa



NOTA: Per informazioni sulla regolazione dell'altitudine, vedere "Registra altitudine" a pagina 157.

Cavi

Il cavo di collegamento deve rispondere ai seguenti requisiti:

Tipo di collegamento	Specifiche e simboli di collegamento	
1 Ethernet	10 Base-T/100 Base-TX	
2 USB	USB 2.0	
3 Connettore per presa a muro		LINE 
4 Connettore telefonico		PHONE 

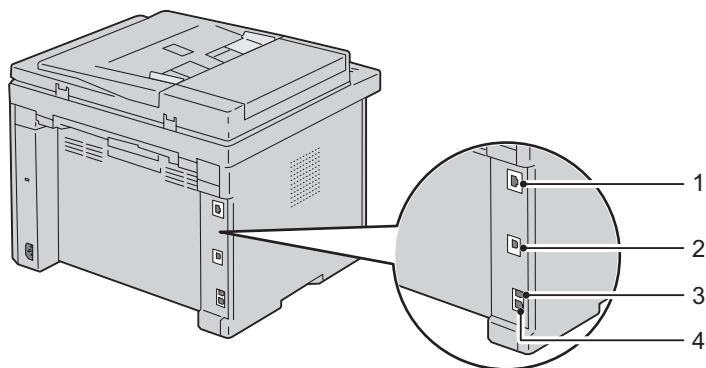

Specifiche per la copia

Voce	Descrizione
Risoluzione di copia	Lastra documenti: 600x600 dot/25,4 mm, ADF: 600x300 dot/25,4mm (identico per colore/bianco e nero)
Velocità di copia	Colore: 12 cpm o più, bianco e nero: 15 cpm o più (utilizzando la lastra documenti per creare copie in sequenza di un documento con pagine digitalizzate una alla volta.) Colore: 2,87 cpm o più, bianco e nero: 10,64 cpm o più (utilizzando l'ADF per creare copie in sequenza di più documenti.)
Formato carta	A4, A5, B5, Executive, Letter, Folio, Legal, Monarch, DL, C5, Busta #10
Zoom	Lastra documenti: 25% - 400%, ADF: 25% - 400%
Copie multiple	1-99 pagine
Modalità di copia (=tipo originale)	Testo, Testo & Foto, Foto
Metodo di scansione	Lastra documenti: Metodo di scansione flatbed a documento fisso ADF: Metodo di scansione ad alimentazione di documento, carrello fisso (scansione su un lato)

Caratteristiche tecniche dello scanner

Voce	Descrizione
Compatibilità	TWAIN (Tool Without An Interesting Name), Windows Image Acquisition (WIA)
Risoluzione di scansione	TWAIN: da 75 x 75 a 4.800 x 4.800 dot/25,4 mm WIA: 75/100/150/200/300/400/600 dot/25,4 mm Risoluzioni diverse dalle seguenti si ottengono dalla conversione di risoluzione del driver: 200 x 200 dot/25,4 mm 300 x 300 dot/25,4 mm (predefinita) 600 x 600 dot/25,4 mm 1.200 x 1.200 dot/25,4 mm
Profondità in bit colore	24 bit (WIA, TWAIN)
Profondità in bit monocromatica	1 bit per bianco e nero e 8 bit per scala di grigi
Lunghezza effettiva di scansione	Lastra documenti: 297 mm, ADF: 355,6 mm
Larghezza effettiva di scansione	215,9 mm
Velocità di scansione (modalità testo)	Bianco e nero: 641,22 μ sec/linea (600 dot/25,4 mm), 1.265,19 μ sec/linea (1.200 dot/25,4 mm) Colore: 2.176,52 μ sec/linea (600 dot/25,4 mm), 4.363,36 μ sec/linea (1.200 dot/25,4 mm)

Caratteristiche tecniche del fax

Voce	Descrizione
Compatibilità	ITU-T Group 3
Linea applicabile	PSTN (Public Switched Telephone Network)
Codifica dei dati	Bianco e nero: 1bit, codifica JBIG, MMR, MR, MH Colore: non supportato
Velocità massima modem	33,6 Kbps
Velocità di trasmissione	Circa 3 secondi/pagina *Il tempo di trasmissione si applica alla trasmissione della memoria di dati di testo digitalizzati in risoluzione standard con ECM utilizzando solo ITU-T No.1 Chart.
Velocità di scansione	Lastra documenti: circa 3 secondi/A4 (in modalità di risoluzione fax Standard), ADF: circa 5 secondi/Letter (in modalità di risoluzione fax Standard), 7,5 secondi/Letter (in modalità di risoluzione fax Fine)
Lunghezza massima documento	Lastra documenti: 297 mm, ADF: 355,6 mm
Formato foglio	Letter, A4, Legal
Risoluzione	Standard: 8 pel/mm x 3,85 linee/mm 200 dpi x 100 dpi Fine: 8 pel/mm x 7,7 linee/mm 200 dpi x 200 dpi Superfine: 8 pel/mm x 15,4 linee/mm 200 dpi x 400 dpi Ultrafine: 16 pel/mm x 15,4 linee/mm 400 dpi x 400 dpi
Memoria utente	2 MB
Mezzitoni	256 livelli

Manutenzione della stampante

25 Manutenzione della stampante	325
26 Rimozione degli inceppamenti.....	339

Manutenzione della stampante

Per mantenere elevata la qualità di stampa, è necessario eseguire periodicamente alcune operazioni di manutenzione. Se la stampante è utilizzata da più utenti, è consigliabile affidarne la manutenzione a un singolo operatore. Fare riferimento a tale operatore per eventuali problemi di stampa e per le operazioni di manutenzione.

 **NOTA:** Le immagini contenute nel presente manuale si riferiscono a Dell™ C1765nfw Color Multifunction Printer, se non diversamente indicato.

Determinare lo stato delle forniture di stampa

Se la stampante è collegata alla rete, **Dell Printer Configuration Web Tool** fornisce immediatamente le informazioni relative alla quantità di toner rimanente. Per visualizzare queste informazioni, immettere l'indirizzo IP della stampante nel browser. Per utilizzare la funzione **Avviso e-mail** che consente di impostare un avviso e-mail che notifica quando è necessario sostituire i materiali di consumo della stampante, immettere il proprio nome o quello dell'operatore responsabile nella casella di posta elettronica.

Sul pannello operatore, è inoltre possibile verificare quanto segue:

- Materiali di consumo o operazioni manutenzione che richiedono attenzione durante la sostituzione (tuttavia, sulla stampante vengono visualizzate informazioni di un solo elemento per volta.)
- Quantità di toner residua in ciascuna cartuccia

Risparmio dei materiali di consumo

È possibile modificare numerose impostazioni nel driver di stampa per risparmiare la cartuccia toner e la carta.

Materiali di consumo	Impostazione	Funzione
Cartuccia toner	Modalità di risparmio toner nella scheda Grafici del driver di stampa	Questa casella di controllo permette agli utenti di selezionare una modalità di stampa che usa una minore quantità di toner. Quando si usa questa funzione, la qualità d'immagine sarà più bassa di quando non viene usata.
Supporti di stampa	Immagini multiple nella scheda Layout del driver di stampa	La stampante consente di stampare due o più immagini di pagine su una facciata del foglio. Il numero di pagine che ciascun driver di stampa permette di stampare su un singolo foglio di carta è: <ul style="list-style-type: none"> • Driver di stampa per Microsoft® Windows®: 2, 4, 8 o 16 pagine • Driver di stampa per Macintosh: 2, 4, 6, 9 o 16 pagine Se selezionata con l'impostazione fronte/retro, la funzione Immagini multiple consente di stampare fino a 32 pagine su un unico foglio. (16 immagini su ciascun lato del foglio)

Conservazione dei supporti di stampa

Per evitare problemi relativi all'alimentazione della carta e alla qualità di stampa, è possibile adottare diverse soluzioni.

- Per ottenere risultati di stampa ottimali, conservare i supporti di stampa in ambienti con temperatura di circa 21°C e umidità relativa del 40%.
- Conservare le confezioni dei supporti su un ripiano o uno scaffale anziché sul pavimento.

- Se si conservano le singole confezioni fuori dalle scatole originali, accertarsi che si trovino su una superficie piana onde evitare che i bordi si flettano o si ariccino.
- Non collocare oggetti sulle confezioni.

Conservazione dei materiali di consumo

Conservare i materiali di consumo nella confezione originale fino al momento dell'utilizzo. Evitare di conservare i materiali di consumo:

- A temperature superiori a 40°C.
- In un ambiente con forti variazioni di temperatura o di umidità.
- Alla luce diretta del sole.
- In ambienti polverosi.
- Nell'automobile, per periodi prolungati.
- In un ambiente in cui siano presenti gas corrosivi.
- In un ambiente con aria salmastra.

Sostituzione delle cartucce del toner

⚠ AVVERTENZA: Prima di sostituire le cartucce toner, leggere e seguire le norme di sicurezza contenute nelle *Informazioni importanti*.

Le cartucce toner Dell sono disponibili solo tramite Dell. È possibile ordinare le cartucce online su <http://www.dell.com/supplies> o per telefono. Per ordini telefonici vedere "Come contattare Dell" a pagina 378.

Si consiglia di utilizzare solo cartucce toner prodotte da Dell per la propria stampante. Dell non fornisce garanzia relativamente a problemi legati all'uso di accessori, elementi o componenti non forniti da Dell.

⚠ AVVERTENZA: Non gettare cartucce toner usate nel fuoco. Il toner residuo potrebbe esplodere provocando bruciature e ferite.

⚠ AVVERTENZA: Non scuotere la cartuccia toner usata per evitare che il toner fuoriesca.

Rimozione delle cartucce di toner

- 1 Aprire il coperchio di accesso al toner.

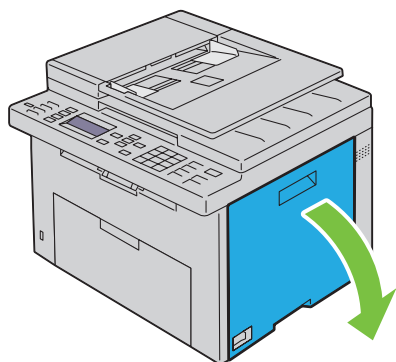

2 Afferrare saldamente la cartuccia come indicato nell'illustrazione.

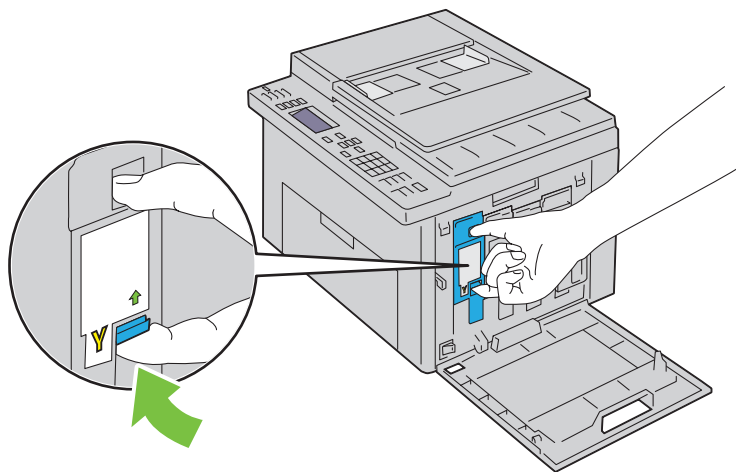

⚠ AVVERTENZA: Estrarre sempre la cartuccia lentamente in modo che il toner non fuoriesca.

3 Estrarre la cartuccia toner.

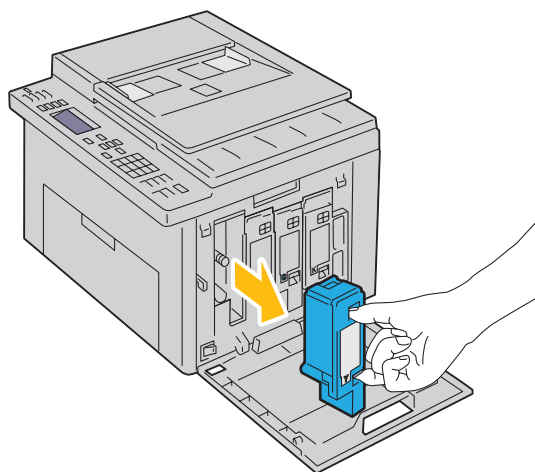

Installazione di una cartuccia di toner

- 1 Estrarre dalla confezione una cartuccia toner nuova del colore desiderato e scuoterla cinque o sei volte per distribuire il toner in modo uniforme.

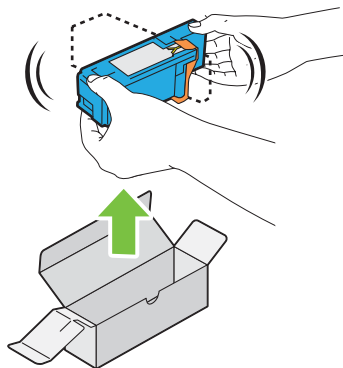

 **NOTA:** Accertarsi che il colore della nuova cartuccia toner corrisponda a quello sulla maniglia prima di sostituirla.

 **NOTA:** Maneggiare la cartuccia con attenzione per evitare la fuoriuscita di toner.

- 2 Rimuovere il nastro dalla cartuccia toner.

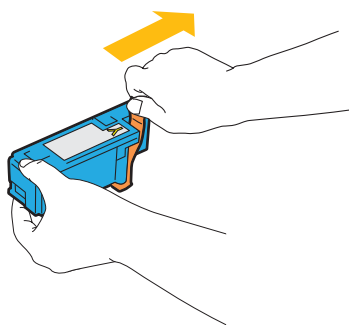

- 3 Accostare la cartuccia toner al relativo alloggiamento, quindi inserirla e bloccarla in posizione premendo in prossimità del centro della cartuccia fino a sentire un clic.

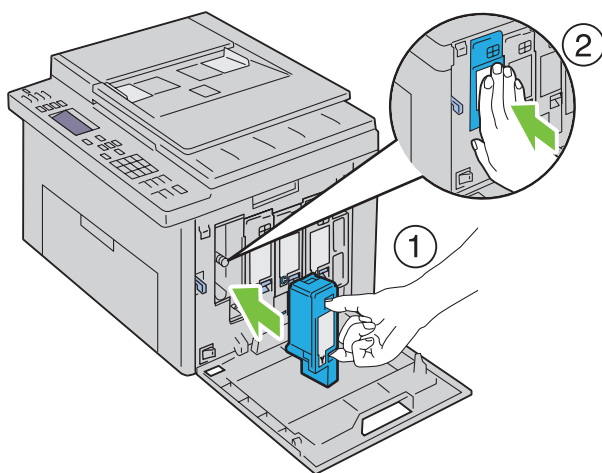

- 4 Chiudere il coperchio di accesso al toner.

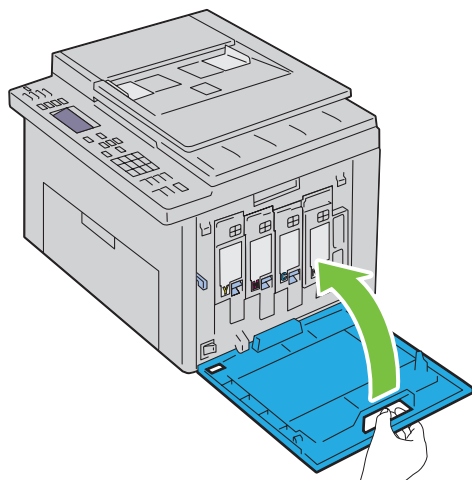

Pulizia dell'interno della stampante

⚠ AVVERTENZA: Per evitare il pericolo di scosse elettriche, spegnere sempre la stampante e scollegare il cavo di alimentazione dalla presa con la messa a terra prima di effettuare operazioni di manutenzione.

- 1 Verificare che la stampante non sia in funzione e aprire il coperchio di accesso al toner.

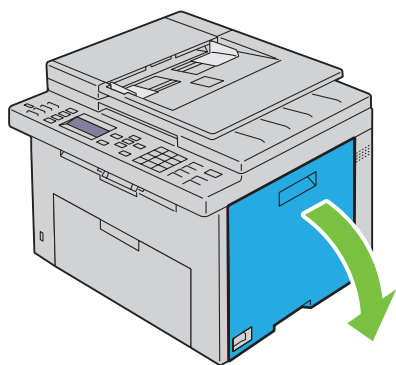

2 Afferrare saldamente la cartuccia come indicato nell'illustrazione.

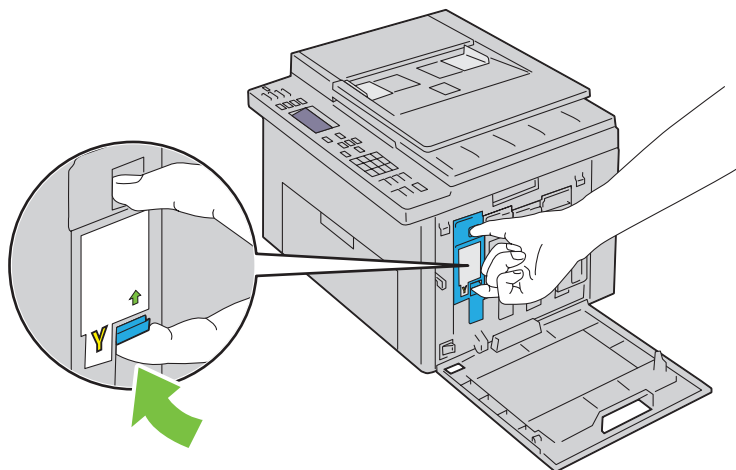

3 Estrarre la cartuccia toner.

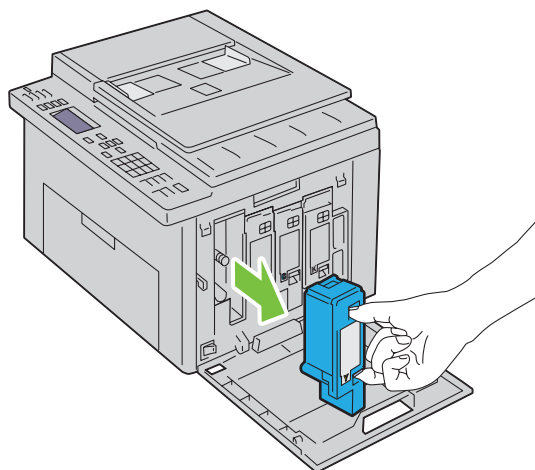

4 Estrarre anche le altre tre cartucce.

5 Estrarre l'asta di pulizia.

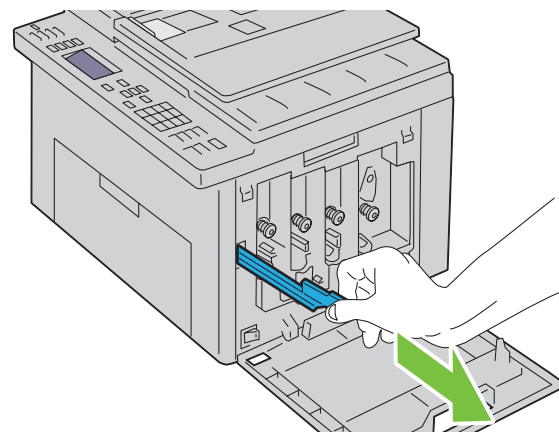

- 6 Inserire completamente l'asta di pulizia nel foro accanto alla freccia sulla stampante fino a quando tocca l'interno della macchina e poi estrarla.

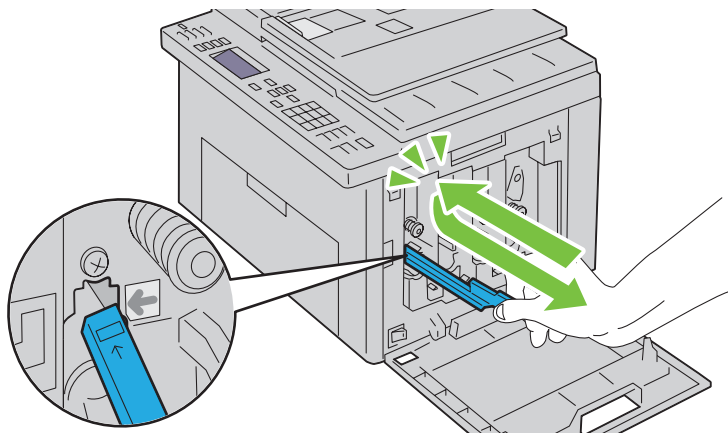

- 7 Ripetere la procedura per gli altri tre fori.
8 Inserire nuovamente l'asta di pulizia nella posizione originale.

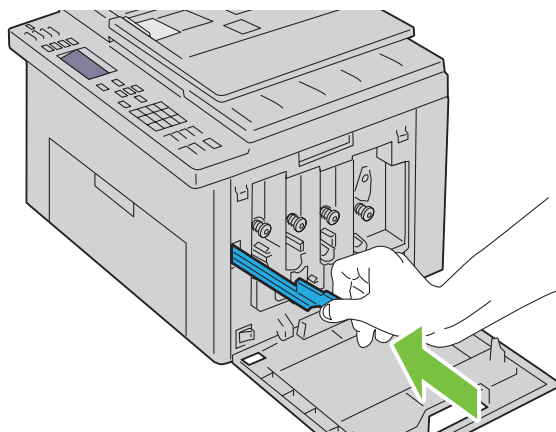

- 9 Rimettere a posto la cartuccia del nero accostandola al relativo alloggiamento, quindi inserirla saldamente premendo in prossimità del centro della cartuccia fino a sentire un clic.

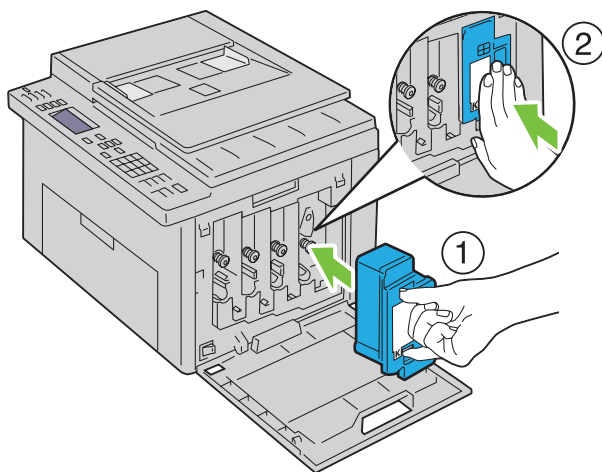

- 10 Rimettere a posto anche le altre tre cartucce.
- 11 Chiudere il coperchio di accesso al toner.

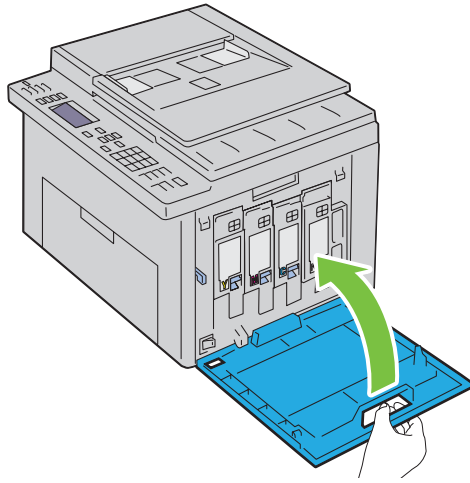

Pulizia del sensore di densità del toner a colore (CTD)

Pulire il sensore CTD solo quando Status Monitor o il pannello operatore visualizzano un avviso relativo al sensore CTD.

- 1 Verificare che la stampante sia spenta.
- 2 Aprire il coperchio posteriore premendo la maniglia di sblocco.

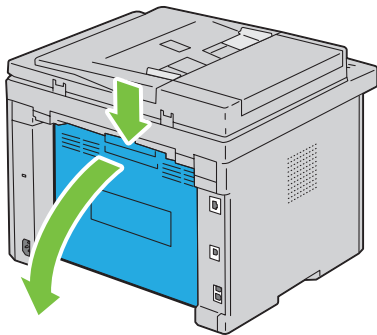

- 3 Pulire il rullo del sensore CTD all'interno della stampante con un cotton fioc pulito e asciutto.

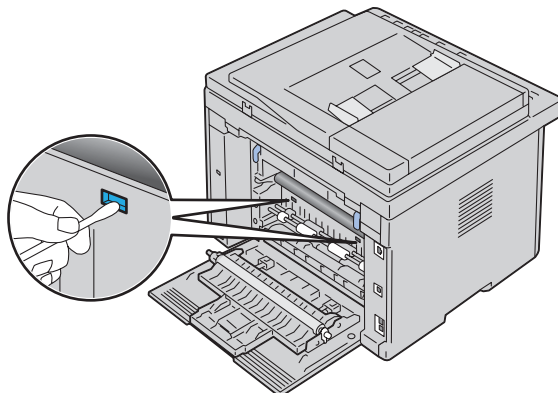

- 4 Chiudere il coperchio posteriore.

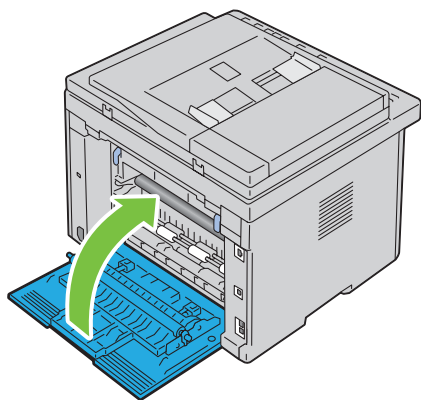

- 5 Accendere la stampante.

Regolazione della registrazione del colore





In questa sezione viene spiegato come regolare la registrazione del colore alla prima installazione della stampante o dopo un suo spostamento in altra sede o posizione.



NOTA: Per entrare nel menu Menu Ammin. quando Imp. blocco pannello è impostato su Abilita è necessaria una password. In tal caso, immettere la password specificata e premere il pulsante ✓ (Imposta).

Esecuzione della regolazione automatica

Regol. autom. consente di correggere in maniera automatica la registrazione del colore.

Pannello operatore

- 1 Premere il pulsante  (Menu).
- 2 Premere il pulsante  fino a evidenziare Sistema, quindi premere il pulsante ✓ (Imposta).
- 3 Premere il pulsante  fino a evidenziare Menu Ammin., quindi premere il pulsante ✓ (Imposta).
- 4 Premere il pulsante  fino a evidenziare Manutenzione, quindi premere il pulsante ✓ (Imposta).
- 5 Premere il pulsante  fino a evidenziare Registraz. colore, quindi premere il pulsante ✓ (Imposta).
- 6 Accertarsi che la voce Regol. autom. sia evidenziata, quindi premere il pulsante ✓ (Imposta).

- 7 Accertarsi che sia visualizzata la voce *Continuare?*, premere il pulsante  per selezionare *Sì*, quindi premere il pulsante  (**Imposta**).

Viene eseguita la regolazione automatica.

Strumenti

- 1 Scegliere **Start** → **Tutti i programmi** → **Stampanti Dell** → **Dell C1765 Color Multifunction Printer** → **Strumenti**.



NOTA: Se sul computer sono installati più driver di stampa, viene visualizzata la finestra **Seleziona stampante**. In tal caso, fare clic sulla stampante **Dell C1765nf Color Multifunction Printer** oppure **Dell C1765nfw Color Multifunction Printer** elencata in **Nome stampante**.

Viene aperto il programma **Strumenti**.

- 2 Selezionare la scheda **Manutenzione stampante**.
- 3 Selezionare **Regolazione registrazione** dall'elenco sulla sinistra nella pagina.
Viene visualizzata la pagina **Regolazione registrazione**.
- 4 Deselezionare la casella di controllo **Sì** per **Regolazione automatica**.
- 5 Fare clic su **Avvia** accanto a **Correzione Automatica**.
La registrazione del colore viene corretta automaticamente.

Stampa del diagramma di registrazione colore

Strumenti

- 1 Scegliere **Start** → **Tutti i programmi** → **Stampanti Dell** → **Dell C1765 Color Multifunction Printer** → **Strumenti**.



NOTA: Se sul computer sono installati più driver di stampa, viene visualizzata la finestra **Seleziona stampante**. In tal caso, fare clic sulla stampante **Dell C1765nf Color Multifunction Printer** oppure **Dell C1765nfw Color Multifunction Printer** elencata in **Nome stampante**.

Viene aperto il programma **Strumenti**.

- 2 Selezionare la scheda **Manutenzione stampante**.
- 3 Selezionare **Regolazione registrazione** dall'elenco sulla sinistra nella pagina.
Viene visualizzata la pagina **Regolazione registrazione**.
- 4 Deselezionare la casella di controllo **Sì** per **Regolazione automatica**.
- 5 Fare clic sul pulsante **Avvia** accanto a **Stampa diag. reg. col.**
Il diagramma di registrazione del colore viene stampato.

Determinazione dei valori

Nel diagramma di registrazione del colore stampato, individuare per ciascun colore (G, M e C) le linee più dritte in cui le due linee nere e la linea colorata risultano più strettamente allineate.

Individuata la linea più dritta, annotare il valore (da -5 a +5) indicato da tale linea per ciascun colore.

Quando il valore è pari a 0 per tutti i colori, non è necessario regolare la registrazione del colore.

Se il valore è diverso da 0, inserire il valore secondo la procedura descritta in "Immissione dei valori" a pagina 335.

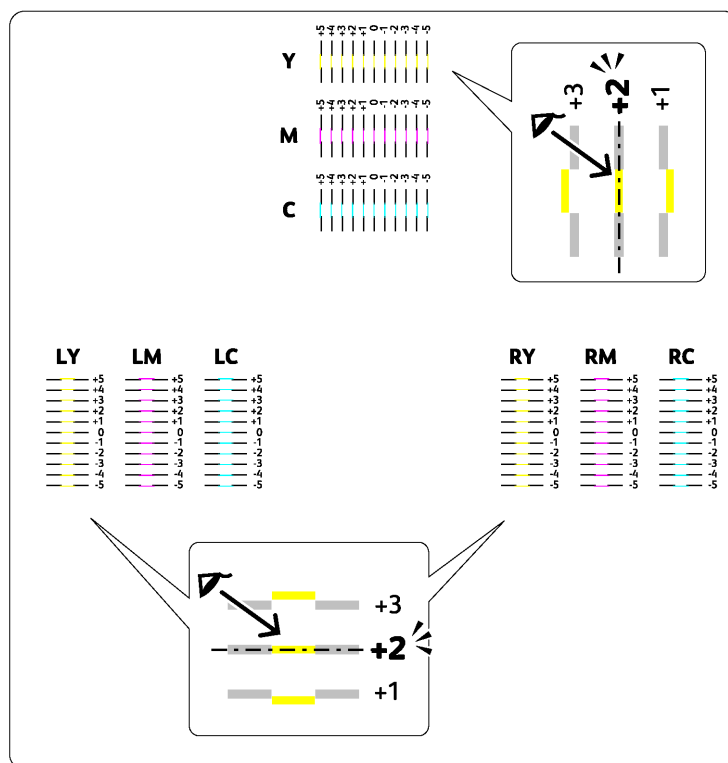

Immissione dei valori

Strumenti

Mediante la pagina **Strumenti**, inserire i valori trovati nel diagramma di registrazione del colore per effettuare le regolazioni.

- 1 Scegliere **Start** → **Tutti i programmi** → **Stampanti Dell** → **Dell C1765 Color Multifunction Printer** → **Strumenti**.

 **NOTA:** Se sul computer sono installati più driver di stampa, viene visualizzata la finestra **Seleziona stampante**. In tal caso, fare clic sulla stampante **Dell C1765nf Color Multifunction Printer** oppure **Dell C1765nfw Color Multifunction Printer** elencata in **Nome stampante**.

Viene aperto il programma **Strumenti**.

- 2 Selezionare la scheda **Manutenzione stampante**.
- 3 Selezionare **Regolazione registrazione** dall'elenco sulla sinistra nella pagina.
Viene visualizzata la pagina **Regolazione registrazione**.
- 4 Deselezionare la casella di controllo **Sì** per **Registrazione automatica**.
- 5 Selezionare il valore desiderato con la linea dritta, quindi fare clic su **Applica nuove impostazioni**.
- 6 Fare clic sul pulsante **Avvia** accanto a **Stampa diag. reg. col.**
Il diagramma di registrazione del colore verrà stampato con i nuovi valori.
- 7 Regolare i valori di ogni colore finché le righe corrispondenti a 0 risultano le più dritte. Se una linea non risulta più dritta quando corrisponde a 0, determinare il valore e regolare nuovamente la stampante.

 **ATTENZIONE:** Dopo la stampa del diagramma di registrazione del colore, non spegnere la stampante prima che il motore abbia smesso di girare.

Pulizia dello scanner

Mantenere lo scanner pulito consente di assicurare delle copie ottimali. Si consiglia di pulire lo scanner all'inizio di ogni giorno e durante il giorno, se necessario.

- 1 Inumidire leggermente con acqua un panno morbido senza pelucchi oppure una salvietta di carta.
- 2 Aprire il coperchio dei documenti.

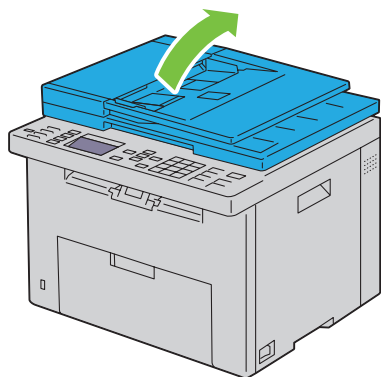

- 3 Strofinare la superficie della lastra documenti e della lastra ADF fino a quando non è pulita e asciutta.

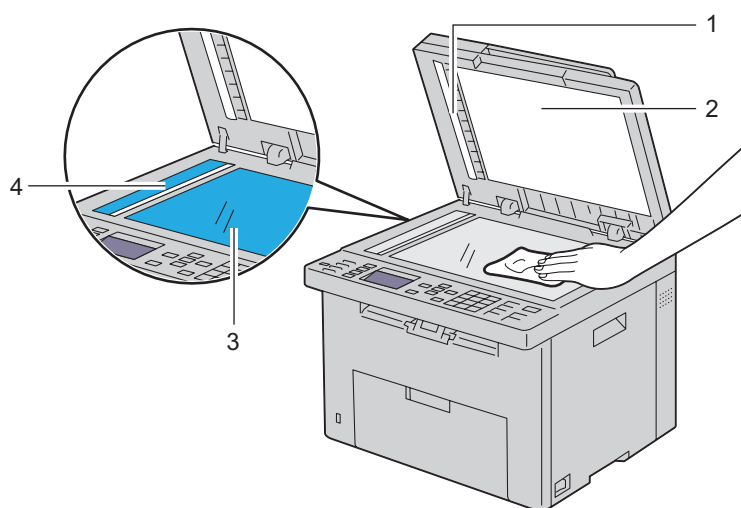

1	Foglio bianco
2	Coperchio documenti bianco
3	Lastra documenti
4	Lastra ADF

- 4 Strofinare il lato inferiore del coperchio documenti bianco e la fascia bianca fino a quando non sono puliti e asciutti.

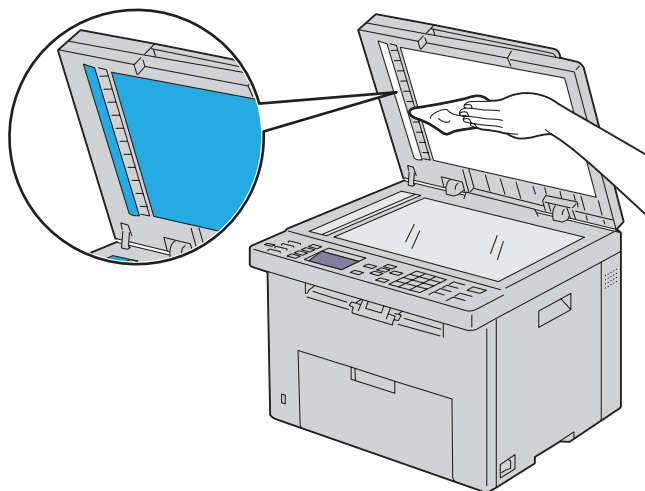

- 5 Chiudere il coperchio dei documenti.

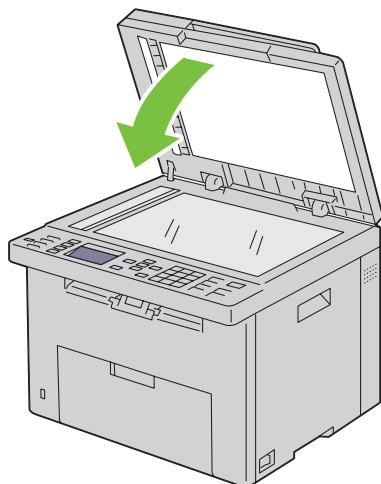

Pulizia del rullo di alimentazione ADF

Mantenere il rullo di alimentazione ADF pulito consente di assicurare delle copie ottimali. Si consiglia di pulire il rullo di alimentazione ADF a intervalli regolari.

- 1 Aprire il coperchio dell'ADF.

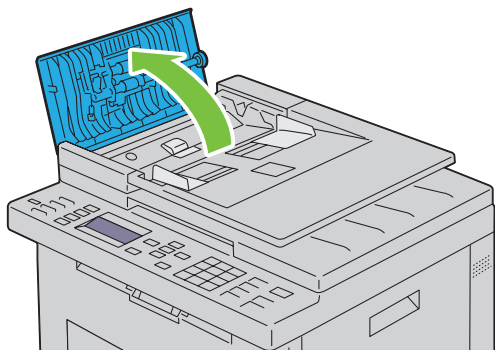

- 2 Strofinare il rullo di alimentazione ADF con un panno morbido asciutto senza pelucchi o con una salvietta di carta fino a quando non è pulito.

Se il rullo di alimentazione ADF si sporca di inchiostro, anche la carta dell'ADF potrebbe sporcarsi. In questo caso, inumidire leggermente un panno morbido senza pelucchi oppure una salvietta di carta con acqua o con un detergente neutro e rimuovere lo sporco dal rullo di alimentazione ADF fino a quando non è pulito e asciutto.

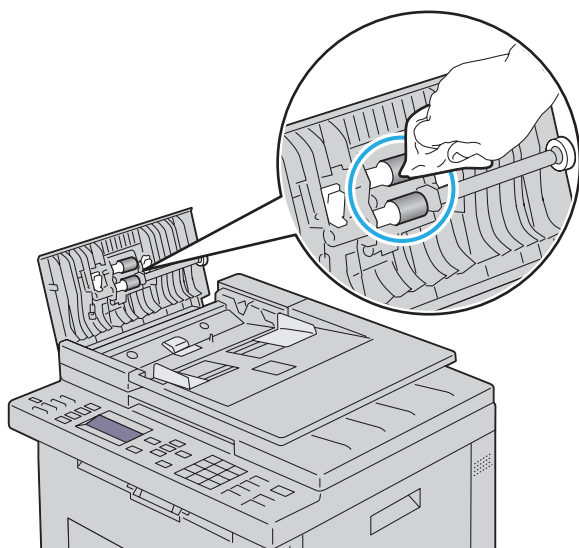

Rimozione degli inceppamenti

Una selezione accurata e un caricamento corretto dei supporti di stampa consentono di prevenire la maggior parte degli inceppamenti della carta. Per ulteriori informazioni, vedere "Istruzioni sull'uso dei supporti di stampa" a pagina 211.

 **NOTA:** Le immagini contenute nel presente manuale si riferiscono a Dell™ C1765nfw Color Multifunction Printer, se non diversamente indicato.

 **NOTA:** Prima di acquistare grandi quantità del tipo di carta che si intende utilizzare con la stampante, si consiglia di provarne un campione.

Come evitare gli inceppamenti

- Utilizzare solo i supporti consigliati. Per ulteriori informazioni, vedere "Istruzioni sull'uso dei supporti di stampa" a pagina 211.
- Vedere "Caricamento dei supporti di stampa nell'alimentatore multifunzione (MPF)" a pagina 219 e "Caricamento dei supporti di stampa nell'inseritore primario (PSI)" a pagina 227 per caricare i supporti di stampa correttamente.
- Non sovraccaricare i vassoi di alimentazione. Verificare che l'altezza della risma di carta non superi il limite massimo di caricamento indicato dalla linea con la freccia su ciascuna guida della larghezza.
- Non caricare carta piegata, sguallata, umida o arricciata.
- Flettere, aprire a ventaglio e allineare la carta prima di caricarla. Se si verifica un inceppamento a livello del supporto di stampa, provare a caricare un foglio alla volta utilizzando l'alimentatore MPF o l'inseritore primario.
- Non utilizzare carta tagliata o ritagliata a mano.
- Non mischiare supporti di dimensioni, peso o tipo diverso nello stesso vassoio.
- Verificare che il lato consigliato per la stampa sia rivolto verso l'alto nel momento dell'inserimento del supporto di stampa.
- Conservare i supporti di stampa in un ambiente adeguato. Per ulteriori informazioni, vedere "Conservazione dei supporti di stampa" a pagina 216.
- Non rimuovere l'inseritore primario durante un processo di stampa.
- Verificare che tutti i cavi che collegano la stampante siano correttamente collegati.
- Non stringere eccessivamente le guide per evitare inceppamenti.

Individuazione della posizione degli inceppamenti

⚠ AVVERTENZA: Non tentare di rimuovere l'inceppamento con attrezzi o strumenti. Ciò potrebbe causare danni permanenti alla stampante.

La seguente figura mostra le aree in cui si verificano gli inceppamenti lungo il percorso dei supporti di stampa.

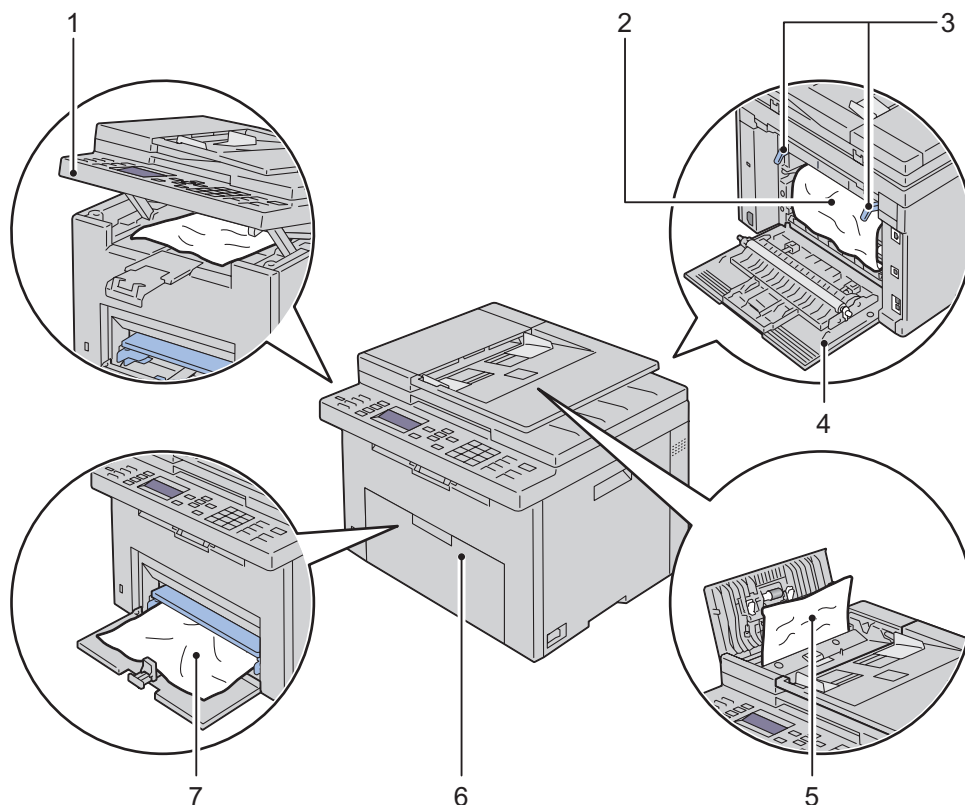

1 Unità scanner

2 Unità di fusione

3 Leve

4 Coperchio posteriore

5 Coperchio ADF

6 Coperchio anteriore

7 Alimentatore multifunzione (MPF)

Rimozione degli inceppamenti dall'ADF

Quando un documento si inceppa durante il passaggio attraverso l'ADF, rimuovere l'inceppamento come descritto nella seguente procedura.

AVVERTENZA: Prima di eseguire una delle procedure riportate di seguito, attenersi alle norme di sicurezza contenute nella *Guida alle informazioni sul prodotto*.

AVVERTENZA: Per evitare il pericolo di scosse elettriche, spegnere sempre la stampante e scollegare il cavo di alimentazione dalla presa con la messa a terra prima di effettuare operazioni di manutenzione.

AVVERTENZA: Non rimuovere gli inceppamenti carta subito dopo la stampa, per evitare ustioni. L'unità di fusione diventa estremamente calda durante l'uso.

NOTA: Per risolvere il problema indicato dall'errore sul pannello operatore, è necessario togliere tutti i supporti di stampa dal percorso dei supporti di stampa.

- 1 Aprire il coperchio dell'ADF.

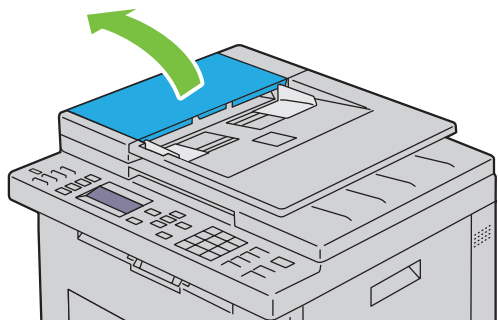

- 2 Rimuovere il documento inceppato estraendolo delicatamente nella direzione indicata dalla freccia come mostrato nella seguente illustrazione.

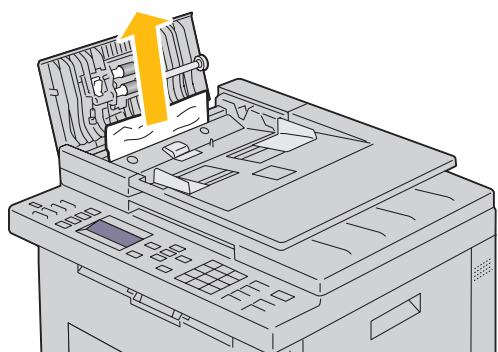

3 Se l'estrazione del documento dovesse risultare difficoltosa, aprire il vassoio di alimentazione dei documenti.

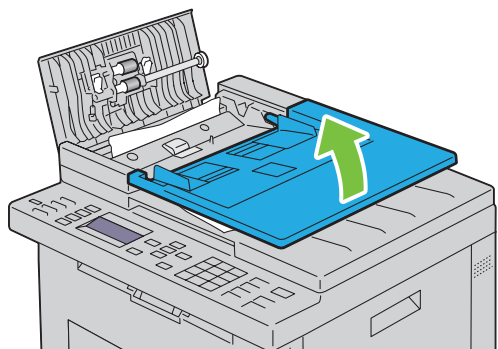

4 Rimuovere il documento inceppato dal vassoio di uscita dei documenti.

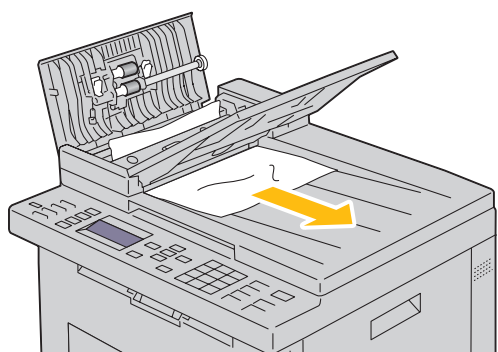

5 Chiudere il vassoio di alimentazione dei documenti.

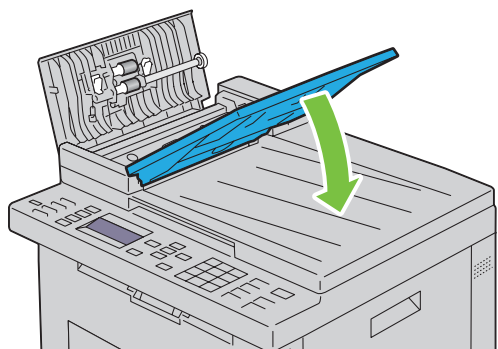

- 6 Chiudere il coperchio dell'ADF e caricarvi nuovamente i documenti.

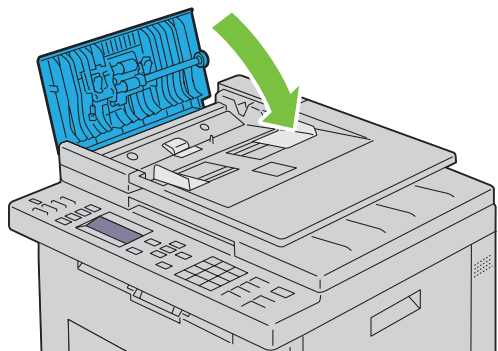

 **NOTA:** Prima di stampare un documento in formato Legal, verificare di aver regolato le guide dei documenti.

- 7 Se non è possibile rimuovere il documento inceppato dal vassoio di uscita dei documenti o non è possibile trovarvi alcun documento inceppato, aprire il vassoio di uscita dei documenti.

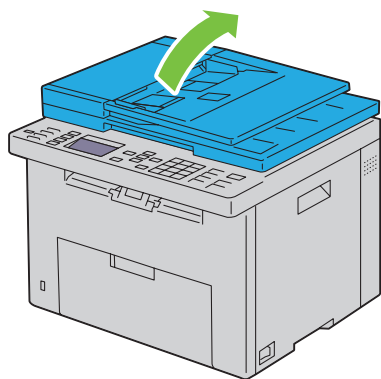

- 8** Rimuovere il documento dal rullo di alimentazione dell'ADF o dall'area di alimentazione estraendo delicatamente il documento nella direzione indicata dalla freccia mostrata nella seguente illustrazione.

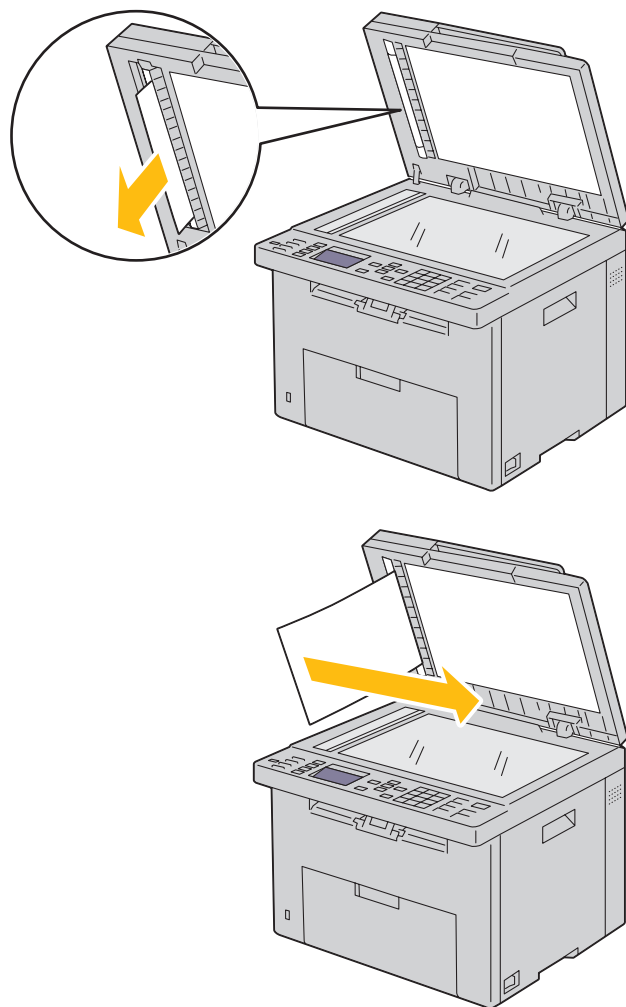

Rimozione degli inceppamenti nella parte anteriore della stampante

 **AVVERTENZA:** Prima di eseguire una delle procedure riportate di seguito, attenersi alle norme di sicurezza contenute nella *Guida alle informazioni sul prodotto*.

 **NOTA:** Per risolvere il problema indicato dall'errore sul pannello operatore, è necessario togliere tutti i supporti di stampa dal percorso dei supporti di stampa.

- 1 Estrarre il PSI.

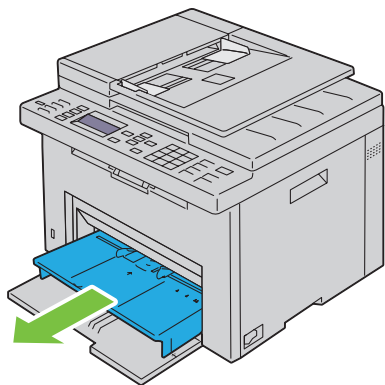

- 2 Rimuovere eventuali fogli di carta inceppati nella parte anteriore della stampante.

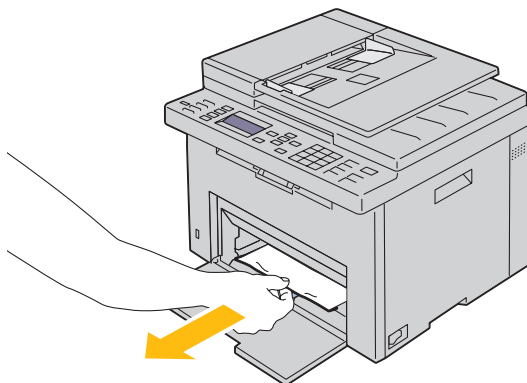

- 3 Reinserire il PSI nella stampante.

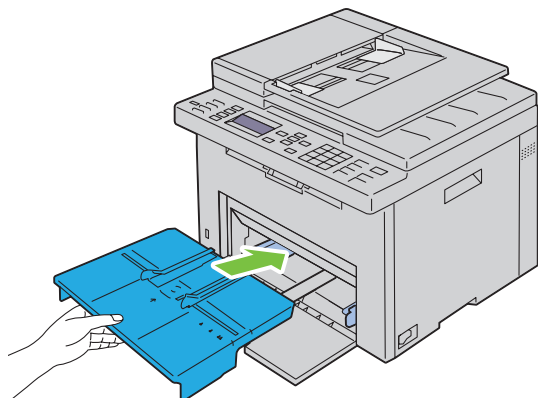

⚠ AVVERTENZA: Mentre si reinserisce il PSI nella stampante, prestare attenzione a non esercitare forza eccessiva. In caso contrario si potrebbe danneggiare il PSI o l'interno della stampante.

- 4 Premere il pulsante ✓ (Imposta).

Rimozione degli inceppamenti nella parte posteriore della stampante

⚠ AVVERTENZA: Prima di eseguire una delle procedure riportate di seguito, attenersi alle norme di sicurezza contenute nella *Guida alle informazioni sul prodotto*.

⚠ AVVERTENZA: Per evitare il pericolo di scosse elettriche, spegnere sempre la stampante e scollegare il cavo di alimentazione dalla presa con la messa a terra prima di effettuare operazioni di manutenzione.

⚠ AVVERTENZA: Non rimuovere gli inceppamenti carta subito dopo la stampa, per evitare ustioni. L'unità di fusione diventa estremamente calda durante l'uso.

✍ NOTA: Per risolvere il problema indicato dall'errore sul pannello operatore, è necessario togliere tutti i supporti di stampa dal percorso dei supporti di stampa.

- 1 Aprire il coperchio posteriore premendo la maniglia di sblocco.

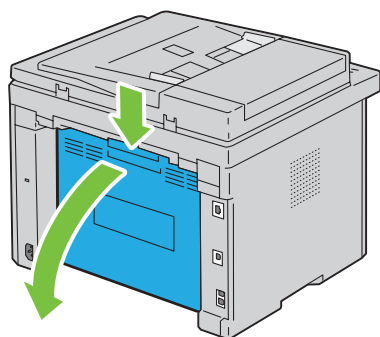

2 Sollevare le leve.

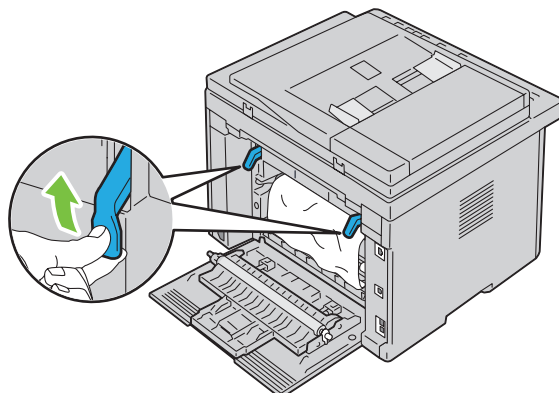

3 Rimuovere eventuali fogli di carta inceppati nella parte posteriore della stampante.

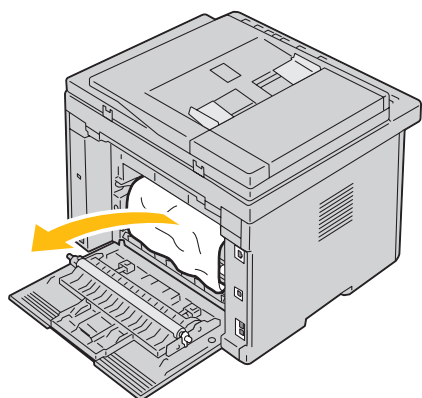

4 Abbassare le leve riportandole alla posizione originaria.

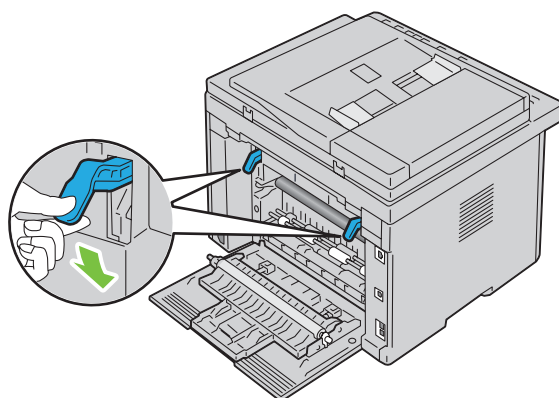

- 5 Chiudere il coperchio posteriore.

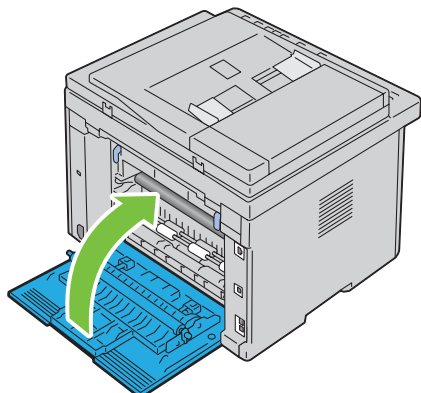

Rimozione degli inceppamenti dal vassoio di uscita

AVVERTENZA: Prima di eseguire una delle procedure riportate di seguito, attenersi alle norme di sicurezza contenute nella *Guida alle informazioni sul prodotto*.

AVVERTENZA: Per evitare il pericolo di scosse elettriche, spegnere sempre la stampante e scollegare il cavo di alimentazione dalla presa con la messa a terra prima di effettuare operazioni di manutenzione.

AVVERTENZA: Non rimuovere gli inceppamenti carta subito dopo la stampa, per evitare ustioni. L'unità di fusione diventa estremamente calda durante l'uso.

NOTA: Per risolvere il problema indicato dall'errore sul pannello operatore, è necessario togliere tutti i supporti di stampa dal percorso dei supporti di stampa.

- 1 Aprire il coperchio posteriore premendo la maniglia di sblocco.

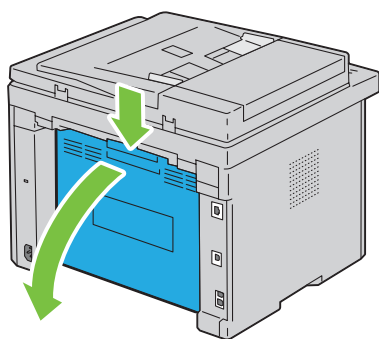

2 Sollevare le leve.

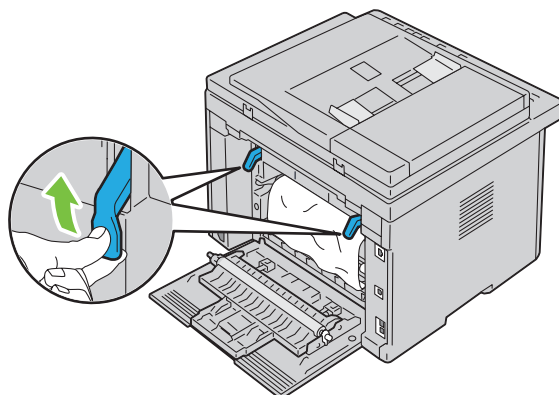

3 Rimuovere eventuali fogli di carta inceppati nella parte posteriore della stampante. Se nel percorso della carta non si trova alcun foglio di carta, controllare il vassoio di uscita.

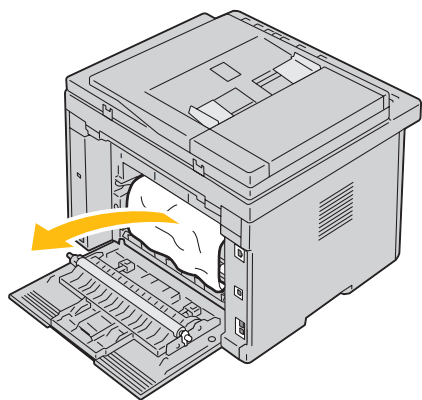

4 Sollevare e aprire l'unità scanner.

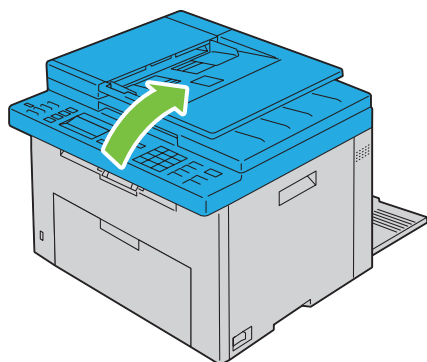

5 Rimuovere dal vassoio di uscita eventuale carta inceppata.

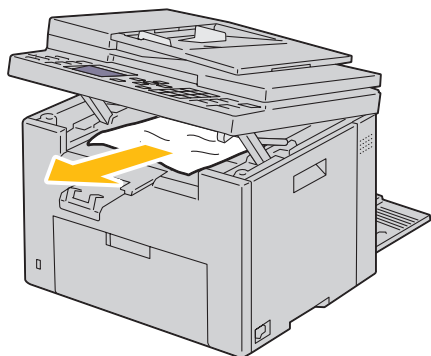

6 Abbassare e chiudere l'unità scanner.

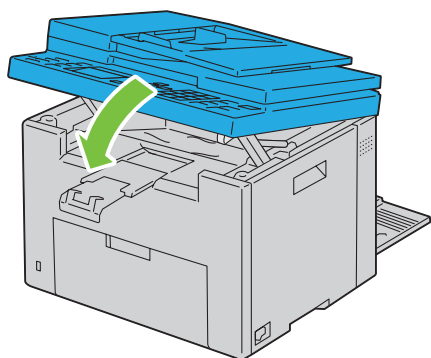

7 Abbassare le leve riportandole alla posizione originaria.

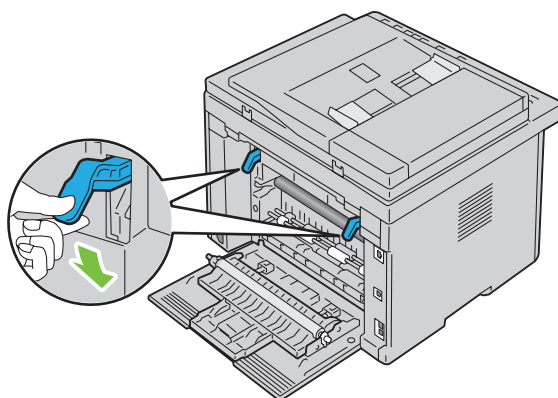

8 Chiudere il coperchio posteriore.

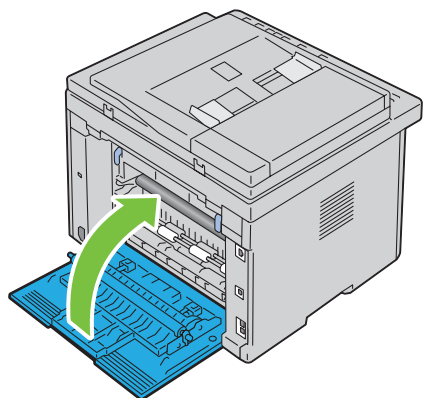

Risoluzione dei problemi

27 Risoluzione dei problemi..... 355

Risoluzione dei problemi

Problemi di base della stampante

Alcuni problemi di stampa sono di facile risoluzione. Se si verifica un problema con la stampante, controllare che:

- Il cavo di alimentazione sia collegato alla stampante e inserito in una presa elettrica dotata di messa a terra.
- La stampante sia accesa.
- La presa elettrica non sia disattivata da eventuali commutatori o interruttori.
- Le altre apparecchiature elettriche collegate alla presa siano funzionanti.

Se una volta eseguiti i controlli indicati sopra il problema persiste, spegnere la stampante, attendere 10 secondi e riaccenderla. In genere tale operazione consente di risolvere il problema.

 **NOTA:** Se sul pannello operatore o sullo schermo del computer vengono visualizzati messaggi di errore, seguire le istruzioni sullo schermo per risolvere i problemi della stampante. Per informazioni sui messaggi di errore e sui codici di stato, vedere "Informazioni sui messaggi della stampante" a pagina 311.

Problemi al display

Problema	Azione
Le impostazioni di menu modificate dal pannello operatore non vengono applicate.	Le impostazioni selezionate nell'applicazione software, nel driver di stampa o nei programmi di utilità hanno la precedenza su quelle selezionate dal pannello operatore. Modificare le impostazioni di menu dal driver di stampa, dai programmi di utilità della stampante oppure dall'applicazione software invece che dal pannello operatore.

Problemi di stampa

 **NOTA:** Per entrare nel menu Menu Ammin. quando Imp. blocco pannello è impostato su Abilita è necessaria una password. In tal caso, immettere la password specificata e premere il pulsante ✓ (Imposta).

Problema	Azione
Il lavoro non viene stampato oppure vengono stampati caratteri non corretti.	Prima di inviare un lavoro da stampare, accertarsi che sul pannello operatore venga visualizzato il messaggio Pronto per copia. Accertarsi che i supporti di stampa siano caricati nella stampante. Accertarsi di utilizzare il driver di stampa corretto. Verificare di utilizzare il cavo Ethernet o USB corretto e verificare che il cavo sia collegato saldamente alla stampante. Verificare che sia stato selezionato il formato del supporto di stampa corretto. Se si utilizza uno spooler di stampa, verificare che non sia bloccato.

Problema	Azione
	<p>Verificare l'interfaccia stampante dal Menu Admin.</p> <p>Determinare l'interfaccia host in uso. Stampare una pagina delle impostazioni pannello per verificare che le impostazioni dell'interfaccia corrente siano corrette. Fare riferimento a "Stampa di un rapporto/elenco mediante il pannello operatore" a pagina 183 per i dettagli su come stampare una pagina delle impostazioni pannello.</p>
I supporti di stampa non vengono caricati correttamente o vengono caricati più fogli contemporaneamente.	<p>Verificare che i supporti di stampa utilizzati siano conformi alle specifiche della stampante. Per ulteriori informazioni, vedere "Formati carta supportati" a pagina 217.</p> <p>Smazzare i supporti di stampa prima di caricarli.</p> <p>Verificare che i supporti di stampa siano caricati correttamente.</p> <p>Assicurarsi che le guide della larghezza e della lunghezza siano regolate correttamente.</p> <p>Verificare che il PSI sia inserito correttamente.</p> <p>Non sovraccaricare i vassoi di alimentazione.</p> <p>Non forzare i supporti di stampa nel PSI o nell'MPF durante il caricamento. In caso contrario, potrebbero disporsi obliquamente o piegarsi.</p> <p>Verificare che i supporti di stampa non siano arricciati.</p> <p>Caricare correttamente il lato di stampa consigliato in base al tipo di supporto di stampa utilizzato. Per ulteriori informazioni, vedere "Caricamento dei supporti di stampa" a pagina 219.</p> <p>Girare o capovolgere i supporti di stampa ed eseguire nuovamente la stampa per verificare se l'alimentazione migliora.</p> <p>Non caricare tipi di supporti diversi.</p> <p>Non inserire risme di supporti diversi.</p> <p>Rimuovere il primo e l'ultimo foglio arricciato della risma prima di caricare i supporti di stampa.</p> <p>Caricare i supporti nel vassoio di alimentazione solo quando è vuoto.</p>
La busta è arricciata dopo la stampa.	<p>Accertarsi che la busta sia caricata secondo le istruzioni contenute in "Caricamento di buste nell'alimentatore multifunzione (MPF)" a pagina 224 o in "Caricamento di una busta nell'inseritore primario (PSI)" a pagina 229.</p>
Vengono stampate interruzioni di pagina errate.	<p>Aumentare l'impostazione di Timeout nel menu Impostazioni Stampante di Dell™ Printer Configuration Web Tool.</p>
I supporti di stampa non vengono impilati ordinatamente nel vassoio di uscita.	<p>Capovolgere la risma dei supporti di stampa nel PSI e nell'MPF.</p>
La stampante non esegue la stampa fronte/retro delle pagine.	<p>Selezionare Gira da lato corto o Gira da lato lungo dal menu Duplex nella scheda Carta/uscita del driver di stampa.</p>

Problemi di qualità di stampa

 **NOTA:** Alcune delle seguenti procedure che utilizzano la pagina **Strumenti** possono essere eseguite anche utilizzando il pannello operatore o **Dell Printer Configuration Web Tool**. Per maggiori informazioni sull'uso del pannello operatore e di **Dell Printer Configuration Web Tool**, vedere "Informazioni sui menu della stampante" a pagina 171 e "Dell™ Printer Configuration Web Tool" a pagina 101.

La stampa prodotta è troppo chiara

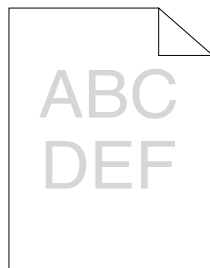

Azione	Sì	No
<p>1 Il livello del toner è basso o le cartucce devono essere sostituite. Controllare la quantità di toner rimanente in ciascuna cartuccia toner.</p> <ul style="list-style-type: none">a Controllare il livello del toner nella scheda Stato in Status Monitor.b Sostituire le cartucce toner come necessario. <p>Il problema è stato risolto?</p>	L'operazione è terminata.	Passare all'azione 2.
<p>2 Verificare che il supporto di stampa non sia umido e che sia appropriato all'uso. Vedere "Tipi di carta supportati" a pagina 218. In caso contrario utilizzare i supporti di stampa consigliati per la stampante.</p> <p>Il problema è stato risolto?</p>	L'operazione è terminata.	Passare all'azione 3.
<p>3 Verificare che l'impostazione Tipo di carta nel driver di stampa corrisponda ai supporti caricati.</p> <ul style="list-style-type: none">a Nella scheda Carta/uscita delle Preferenze di stampa del driver di stampa, verificare l'impostazione Tipo di carta.b Caricare supporti di stampa appropriati e asciutti (non umidi), quindi fare clic su Stampa pagina di prova in Proprietà stampante del driver di stampa. <p>Il problema è stato risolto?</p>	L'operazione è terminata.	Passare all'azione 4.
<p>4 Disabilitare Modalità di risparmio toner del driver di stampa.</p> <ul style="list-style-type: none">a Sulla scheda Grafici in Preferenze di stampa del driver di stampa, accertarsi che la casella di controllo Modalità di risparmio toner non sia selezionata. <p>Il problema è stato risolto?</p>	L'operazione è terminata.	Contattare Dell.

Il toner sbava o la stampa non rimane impressa sulla pagina/macchia il retro del foglio

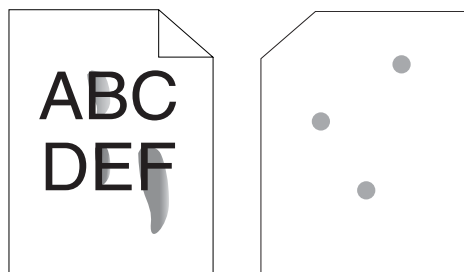

Azione	Sì	No
<p>1 La superficie dei supporti di stampa potrebbe non essere uniforme. Provare a modificare l'impostazione Tipo di carta nel driver di stampa. Ad esempio, modificare la carta da standard a spessa.</p> <p>a Nella scheda Carta/uscita delle Preferenze di stampa del driver di stampa, modificare l'impostazione Tipo di carta.</p> <p>Il problema è stato risolto?</p>	L'operazione è terminata.	Passare all'azione 2.
<p>2 Verificare che il supporto di stampa utilizzato sia corretto. Vedere "Tipi di carta supportati" a pagina 218. In caso contrario utilizzare i supporti di stampa consigliati per la stampante.</p> <p>Il problema è stato risolto?</p>	L'operazione è terminata.	Passare all'azione 3.
<p>3 Regolare la temperatura dell'unità di fusione.</p> <p>a Aprire la pagina Strumenti e fare clic su Registra fusore sulla scheda Manutenzione stampante.</p> <p>b Regolare la temperatura di fissaggio aumentandone il valore per il supporto di stampa in uso.</p> <p>c Fare clic su Applica nuove impostazioni.</p> <p>d Fare clic sulla casella di chiusura per uscire dalla pagina Strumenti.</p> <p>Il problema è stato risolto?</p>	L'operazione è terminata.	Contattare Dell.

Sulle stampe appaiono macchie casuali/immagini sfocate

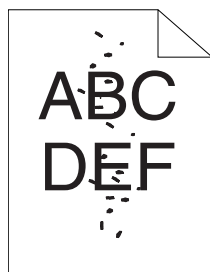

Azione	Sì	No
1 Accertarsi che le cartucce toner siano installate correttamente. Vedere "Installazione di una cartuccia di toner" a pagina 328. Il problema è stato risolto?	L'operazione è terminata.	Passare all'azione 2.
2 Se si utilizzano cartucce toner non Dell, installare cartucce toner Dell. Il problema è stato risolto?	L'operazione è terminata.	Passare all'azione 3.
3 Pulire l'unità di fusione. a Caricare un solo foglio di carta nell'MPF e stampare un'immagine piena su tutto il foglio. b Caricare il foglio stampato con il lato da stampare rivolto verso il basso, quindi stampare un foglio di carta bianco. Il problema è stato risolto?	L'operazione è terminata.	Contattare Dell.

Tutta la stampa è bianca

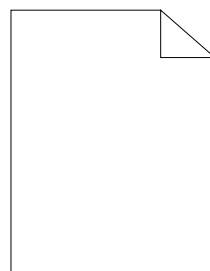

Se si presenta questo problema, contattare Dell.

Sulla stampa appaiono delle striature

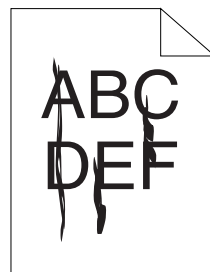

Se si presenta questo problema, contattare Dell.

Punti con spaziatura a colori

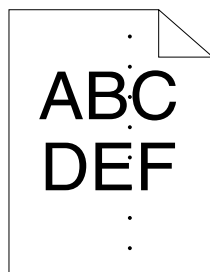

Se si presenta questo problema, contattare Dell.

Spazi vuoti verticali

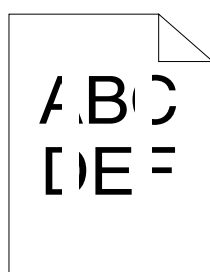

Azione	Sì	No
1 Pulire l'interno della stampante ed eseguire una prova di stampa. a Pulire l'interno della stampante con l'asta di pulizia. Vedere "Pulizia dell'interno della stampante" a pagina 329. b Fare clic su Stampa pagina di prova in Proprietà stampante nel driver di stampa. Il problema è stato risolto?	L'operazione è terminata.	Contattare Dell.

Macchie

Azione	Sì	No
1 Regolare la polarizzazione di trasferimento. a Aprire la pagina Strumenti e fare clic su Registra rullo di trasferimento sulla scheda Manutenzione stampante . b Regolare l'impostazione per il tipo di supporto di stampa in uso. Il problema è stato risolto?	L'operazione è terminata.	Passare all'azione 2.
2 Se si usano supporti di stampa diversi da quelli consigliati, usare i supporti consigliati per la stampante. Il problema è stato risolto?	L'operazione è terminata.	Contattare Dell.

Immagini spurie

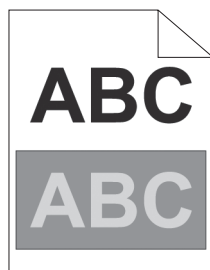

Azione	Sì	No
<p>1 Regolare la polarizzazione di trasferimento.</p> <p>a Aprire la pagina Strumenti e fare clic su Stampa tabelle nella scheda Diagnosi.</p> <p>b Fare clic su Tabella configurazione immagine spuria. La tabella configurazione immagine spuria viene stampata.</p> <p>c Aprire la pagina Strumenti e fare clic su Modo aggiorn. rullo di trasf. nella scheda Manutenzione stampante.</p> <p>d Selezionare la casella di controllo accanto a Sì, quindi fare clic su Applicare Nuove Impostazioni.</p> <p>e Fare clic su Stampa tabelle nella scheda Diagnosi.</p> <p>f Fare clic su Tabella configurazione immagine spuria. La tabella configurazione immagine spuria viene stampata.</p> <p>Il problema è stato risolto?</p>	L'operazione è terminata.	Passare all'azione 2.
<p>2 La superficie dei supporti di stampa potrebbe non essere uniforme. Provare a modificare l'impostazione Tipo di carta nel driver di stampa. Ad esempio, modificare la carta da standard a spessa.</p> <p>a Nella scheda Carta/uscita delle Preferenze di stampa del driver di stampa, modificare l'impostazione Tipo di carta.</p> <p>Il problema è stato risolto?</p>	L'operazione è terminata.	Passare all'azione 3.
<p>3 Regolare la temperatura dell'unità di fusione.</p> <p>a Aprire la pagina Strumenti e fare clic su Registra fusore sulla scheda Manutenzione stampante.</p> <p>b Regolare la temperatura di fissaggio aumentandone il valore per il supporto di stampa in uso.</p> <p>c Fare clic su Applica nuove impostazioni.</p> <p>d Fare clic sulla casella di chiusura per uscire dalla pagina Strumenti.</p> <p>Il problema è stato risolto?</p>	L'operazione è terminata.	Passare all'azione 4.
<p>4 Se si usano supporti di stampa diversi da quelli consigliati, usare i supporti consigliati per la stampante.</p> <p>Il problema è stato risolto?</p>	L'operazione è terminata.	Contattare Dell.

Annebbiamento

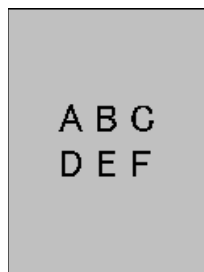

Azione	Sì	No
1 Tutta la pagina è stampata troppo chiara?	Contattare Dell.	Passare all'azione 2.
2 Avviare Pulizia developer . a Aprire la pagina Strumenti e fare clic su Pulizia developer nella scheda Diagnosi . b Fare clic su Avvia . Il problema è stato risolto?	L'operazione è terminata.	Contattare Dell.

La stampa presenta granuli (fenomeno denominato "Bead-Carry-Out")

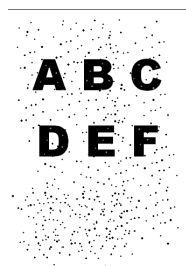

Azione	Sì	No
1 Se la stampante è installata in un luogo ad altitudine elevata, impostare l'altitudine del luogo. a Aprire la pagina Strumenti e fare clic su Registra altitudine nella scheda Manutenzione stampante . b Impostare il valore che più si avvicina all'altitudine della località in cui viene installata la stampante. Il problema è stato risolto?	L'operazione è terminata.	Contattare Dell.

Simbolo sonda

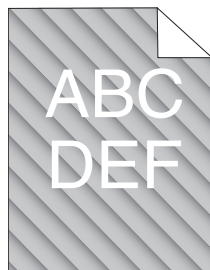

Azione	Sì	No
1 Il livello del toner è basso o le cartucce devono essere sostituite. Controllare la quantità di toner rimanente in ciascuna cartuccia toner. a Controllare il livello del toner nella scheda Stato in Status Monitor. b Sostituire le cartucce toner come necessario. Il problema è stato risolto?	L'operazione è terminata.	Passare all'azione 2.
2 Avviare Pulizia developer . a Aprire la pagina Strumenti e fare clic su Pulizia developer nella scheda Diagnosi . b Fare clic su Avvia . Il problema è stato risolto?	L'operazione è terminata.	Contattare Dell.

Carta piegata/macchiata

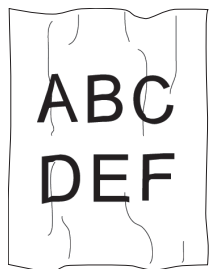

Azione	Sì	No
1 Verificare che il supporto di stampa utilizzato sia corretto. Vedere "Formati carta supportati" a pagina 217 e "Istruzioni sull'uso dei supporti di stampa" a pagina 211. In caso contrario utilizzare i supporti di stampa consigliati per la stampante. Il problema è stato risolto?	L'operazione è terminata.	Se si sta effettuando una stampa su busta, passare all'azione 2. Se si sta stampando su altri supporti, contattare Dell.
2 Controllare la piega. La piega si trova entro 30 mm rispetto ai 4 bordi della busta?	Il tipo di piega è considerato normale. La stampante non è guasta.	Se la busta è lunga 220 mm o più (C5 o Busta #10), passare all'azione 3a. Se la busta è più corta di 220 mm (Monarch o DL), passare all'azione 3b.

Azione	Sì	No
3a La busta ha l'aletta sul lato lungo?	La busta è Busta #10. Passare alla fase 4b.	La busta è C5. Passare all'azione 4a.
3b Caricare la busta nell'MPF alimentandola dal lato lungo con le alette aperte e il lato di stampa rivolto verso l'alto. Per informazioni dettagliate, vedere "Quando si caricano Buste #10, DL o Monarch" a pagina 224. Il problema è stato risolto?	L'operazione è terminata.	Passare alla fase 4b.
4a Caricare la busta nell'MPF con l'aletta aperta e il lato di stampa rivolto verso l'alto. Per informazioni dettagliate, vedere "Quando si caricano C5" a pagina 225. Il problema è stato risolto?	L'operazione è terminata.	Contattare Dell.
4b Utilizzare una busta di dimensioni diverse. Il problema è stato risolto?	L'operazione è terminata.	Contattare Dell.

Il margine superiore è errato.

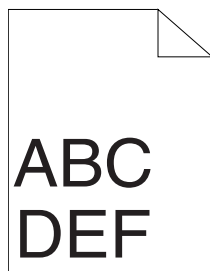

Azione	Sì	No
1 Verificare che i margini siano impostati correttamente nell'applicazione in uso. Il problema è stato risolto?	L'operazione è terminata.	Contattare Dell.

La registrazione del colore è disallineata

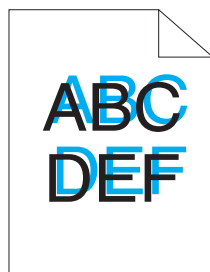

Azione	Sì	No
<p>1 Eseguire la regolazione della registrazione del colore automatica.</p> <p>a Aprire la pagina Strumenti e fare clic su Regolazione registrazione nella scheda Manutenzione stampante.</p> <p>b Deselezionare la casella di controllo Sì per Registrazione automatica.</p> <p>c Fare clic su Avvia accanto a Correzione Automatica.</p> <p>Il problema è stato risolto?</p>	L'operazione è terminata.	Passare all'azione 2.
<p>2 Pulire il sensore CTD.</p> <p>a Pulire il sensore CTD. Vedere "Pulizia del sensore di densità del toner a colore (CTD)" a pagina 332.</p> <p>b Aprire la pagina Strumenti e fare clic su Regolazione registrazione nella scheda Manutenzione stampante.</p> <p>c Deselezionare la casella di controllo Sì per Registrazione automatica.</p> <p>d Fare clic su Avvia accanto a Correzione Automatica.</p> <p>Il problema è stato risolto?</p>	L'operazione è terminata.	Passare all'azione 3.
<p>3 Stampare il diagramma di registrazione del colore e correggere manualmente la registrazione del colore.</p> <p>a Fare clic su Regolazione registrazione nella scheda Manutenzione stampante.</p> <p>b Deselezionare la casella di controllo Sì per Registrazione automatica.</p> <p>c Fare clic sul pulsante Avvia accanto a Stampa diag. reg. col. Il diagramma di registrazione del colore viene stampato.</p> <p>d Selezionare il valore desiderato con la linea dritta. Vedere "Regolazione della registrazione del colore" a pagina 333 per ulteriori dettagli.</p> <p>e Fare clic su Applica nuove impostazioni.</p> <p>f Fare clic su Avvia accanto a Stampa diag. reg. col. per stampare di nuovo il diagramma di registrazione del colore.</p> <p>g Regolare i valori di ogni colore finché le righe corrispondenti a 0 risultano le più dritte.</p> <p>Il problema è stato risolto?</p>	L'operazione è terminata.	Contattare Dell.

Carta sporgente/irregolare

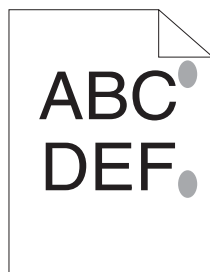

Azione	Sì	No
1 Pulire l'unità di fusione. a Caricare un solo foglio di carta nell'MPF e stampare un'immagine piena su tutto il foglio. b Caricare il foglio stampato con il lato da stampare rivolto verso il basso, quindi stampare un foglio di carta bianco. Il problema è stato risolto?	L'operazione è terminata.	Contattare Dell.

Inceppamento

Inceppamento in fase di alimentazione

Azione	Sì	No
1 Rimuovere la carta inceppata dal PSI e accertarsi che la carta sia inserita correttamente nell'MPF. Il problema è stato risolto?	L'operazione è terminata.	Passare all'azione corrispondente al tipo di supporto di stampa in uso: <ul style="list-style-type: none">• Spesso - 2a• Sottile - 2b• Busta - 2c Se si esegue la stampa fronte/retro manuale passare all'azione 2d. Se si utilizza carta di formato diverso da quanto specificato sopra o se non si esegue la stampa fronte/retro, passare all'azione 2e.
2a Utilizzare carta spessa di grammatura inferiore o uguale a 163 g/m ² . Il problema è stato risolto?	L'operazione è terminata.	Passare all'azione 3a.
2b Utilizzare carta sottile di grammatura superiore o uguale a 60 g/m ² . Il problema è stato risolto?	L'operazione è terminata.	Passare all'azione 3a.

Azione	Sì	No
2c Accertarsi che la busta sia correttamente caricata nell'MPF secondo le istruzioni riportate in "Caricamento di buste nell'alimentatore multifunzione (MPF)" a pagina 224. Il problema è stato risolto?	L'operazione è terminata.	Passare all'azione 3b.
2d Verificare che i supporti di stampa non siano arricciati. Il problema è stato risolto?	L'operazione è terminata.	Passare all'azione 3a.
2e Il supporto di stampa è umido?	Passare alla fase 3c.	Passare all'azione 3a.
3a Smazzare i supporti di stampa. Il problema è stato risolto?	L'operazione è terminata.	Passare alla fase 3c. Se si sta eseguendo la stampa fronte/retro manuale o se si sta utilizzando una busta, contattare Dell.
3b Se la busta è deformata, sistemarla o utilizzare un'altra busta. Il problema è stato risolto?	L'operazione è terminata.	Passare all'azione 3a.
3c Capovolgere il supporto di stampa. Il problema è stato risolto?	L'operazione è terminata.	Passare all'azione 4.
4 Utilizzare supporti di stampa che non siano umidi. Il problema è stato risolto?	L'operazione è terminata.	Contattare Dell.

Inceppamento alimentazione multipla

Azione	Sì	No
1 Rimuovere la carta dal PSI e accertarsi che la carta sia inserita correttamente nell'MPF. Il problema è stato risolto?	L'operazione è terminata.	Passare all'azione 2.
2 Il supporto di stampa è umido?	Passare all'azione 3a.	Passare all'azione 3b.
3a Utilizzare supporti di stampa che non siano umidi. Il problema è stato risolto?	L'operazione è terminata.	Passare all'azione 3b.
3b Smazzare i supporti di stampa. Il problema è stato risolto?	L'operazione è terminata.	Contattare Dell.

Si verifica un inceppamento del documento nell'ADF se la scansione di un documento a più fogli viene annullata mentre è in corso.



Azione	Sì	No
1 Rimuovere l'inceppamento. Vedere "Rimozione degli inceppamenti dall'ADF" a pagina 341. Il problema è stato risolto?	L'operazione è terminata.	Contattare Dell.

Problema con la copiatura

Problema	Azione
Impossibile copiare un documento caricato nell'ADF.	Accertarsi che il coperchio dell'ADF sia ben chiuso.

Problemi fax

Problema	Azione
La stampante non funziona, il display è vuoto e i pulsanti non funzionano.	Disinserire il cavo di alimentazione e poi reinserirlo. Accertarsi che la presa elettrica sia alimentata.
Nessun segnale di linea.	Accertarsi che la linea telefonica sia correttamente connessa. Vedere "Collegamento della linea telefonica" a pagina 43. Accertarsi che la presa a muro del telefono funzioni collegando un altro telefono.
I numeri memorizzati non vengono composti correttamente.	Stampare l'elenco di una Rubrica indirizzi e assicurarsi che i numeri siano salvati correttamente in memoria.
Il documento non viene alimentato nella stampante.	Accertarsi che il documento non sia increspato e che sia inserito correttamente. Controllare che il documento sia del formato corretto e non troppo spesso o troppo sottile. Accertarsi che il coperchio dell'ADF sia ben chiuso.
I fax non vengono ricevuti automaticamente.	Deve essere selezionata la modalità FAX. Accertarsi che vi sia carta nel PSI o nell'MPF. Controllare se il display visualizza il messaggio Memoria piena. Controllare l'impostazione Configurazione fax indesiderati.
La stampante non invia fax.	Sul display deve comparire un messaggio Invio in corso. Controllare l'apparecchio fax a cui si sta inviando il fax, per verificare se può ricevere il fax.
Il fax in arrivo presenta spazi bianchi o è di qualità scadente.	L'apparecchio fax di invio potrebbe essere difettoso. Una linea telefonica rumorosa può causare errori. Controllare la stampante eseguendo una copia. La cartuccia toner potrebbe essere vuota. Sostituirla. Per informazioni dettagliate, vedere "Sostituzione delle cartucce del toner" a pagina 326.
Alcune parole sul fax in arrivo appaiono allungate.	Un inceppamento temporaneo del documento si è verificato sull'apparecchio fax di invio.
Sui documenti inviati appaiono righe.	Controllare che la superficie della lastra documenti e della lastra ADF non presenti macchie e pulirla. Vedere "Pulizia dello scanner" a pagina 336.
La stampante compone il numero ma la connessione con un altro apparecchio fax non riesce.	È possibile che l'altro apparecchio fax sia spento, senza carta o non in grado di rispondere a chiamate in arrivo. Rivolgersi all'operatore dell'altro apparecchio fax per risolvere il problema.

Problema	Azione
I documenti non vengono memorizzati.	È possibile che non ci sia spazio in memoria sufficiente. Se il display visualizza il messaggio <i>Memoria piena</i> , eliminare i documenti memorizzati che non sono più necessari, quindi ripristinare il documento o attendere il completamento del lavoro in corso (ad esempio, una trasmissione o una ricezione di un fax).
Aree vuote appaiono sul fondo di ogni pagina o su altre pagine, con una piccola striscia di testo nella parte superiore.	È possibile che le impostazioni della carta selezionate dall'utente non siano corrette. Vedere "Istruzioni sull'uso dei supporti di stampa" a pagina 211.
La stampante non invia e non riceve fax.	Accertarsi che il codice del paese sia impostato correttamente in  (Menu) → Sistema → Menu Ammin. → Imp. Fax → Paese. Accertarsi che la linea telefonica sia correttamente connessa. Vedere "Collegamento della linea telefonica" a pagina 43.
Si verifica spesso un errore durante la trasmissione o ricezione fax.	Ridurre la velocità del modem in  (Menu) → Sistema → Menu Ammin. → Impostazioni fax → Velocità modem.

Problemi di scansione

Problema	Azione
Lo scanner non funziona.	Accertarsi che il documento venga posizionato con il lato da scansire rivolto verso il basso sulla lastra documenti o rivolto verso l'alto nell'ADF. La memoria disponibile potrebbe non essere sufficiente per il documento da scansire. Provare ad utilizzare la funzione di anteprima. Provare ad abbassare il valore di risoluzione per la scansione. Verificare che il cavo Ethernet o USB sia collegato correttamente. Verificare che il cavo Ethernet o USB non sia difettoso. Provare con un cavo che funziona sicuramente. Se necessario sostituire il cavo iniziale. Controllare che lo scanner sia configurato correttamente. Controllare l'applicazione utilizzata per verificare che il lavoro di scansione venga inviato alla porta corretta.
La stampante esegue le scansioni molto lentamente.	La scansione dei grafici è molto più lenta della scansione del testo quando si utilizza la funzione Scansione su e-mail o Scansione su cartella di rete. In modalità scansione la velocità di comunicazione rallenta a causa della grande quantità di memoria richiesta per analizzare e riprodurre l'immagine scansionata. Le immagini scansionate a una risoluzione elevata richiedono tempi di scansione più lunghi rispetto a una risoluzione bassa.
Alimentazioni errate dei documenti o alimentazioni multiple si verificano nell'ADF.	Verificare che il tipo di carta dei documenti soddisfi le specifiche della stampante. Per ulteriori informazioni, vedere "Tipi di carta supportati" a pagina 218. Verificare che il documento sia caricato correttamente nell'ADF. Verificare che le guide dei documenti siano regolate correttamente. Accertarsi che il numero dei fogli non superi la capacità massima dell'ADF. Verificare che il documento non sia arricciato. Smazzare i documenti prima di caricarli nell'ADF.
Strisce verticali appaiono sulle stampe quando la scansione dei documenti avviene tramite l'ADF.	Pulire la lastra dell'ADF. Vedere "Pulizia dello scanner" a pagina 336.

Problema	Azione
Una sbavatura appare nella stessa posizione sulle stampe quando la scansione dei documenti avviene tramite la lastra documenti.	Pulire la lastra documenti. Vedere "Pulizia dello scanner" a pagina 336.
Immagini oblique.	Accertarsi che il documento sia caricato diritto nell'alimentatore ADF o sulla lastra documenti.
Righe diagonali appaiono frastagliate quando la scansione dei documenti avviene tramite l'ADF.	Se si utilizzano supporti spessi, provare ad eseguire la scansione dalla lastra documenti.
La stampante non trasferisce correttamente i dati di scansione a una destinazione specificata tramite la funzione Scansione su e-mail o Scansione su cartella di rete.	Controllare se le seguenti impostazioni sono state selezionate correttamente in Dell Printer Configuration Web Tool . Scans. su cartella di rete Controllare le seguenti impostazioni in Rubrica indirizzi → Indirizzo Server : <ul style="list-style-type: none"> • Indirizzo Server • Nome condivisione • Percorso server • Nome di accesso • Password login Scansione su e-mail Controllare le seguenti impostazioni in Rubrica indirizzi → Fax/E-Mail : <ul style="list-style-type: none"> • Indirizzo e-mail
Non è possibile eseguire la scansione mediante Windows Image Acquisition (WIA) su un computer che esegue Microsoft® Windows Server® 2003.	Abilitare WIA sul computer. Per abilitare WIA: <ol style="list-style-type: none"> 1 Fare clic su Start, selezionare Strumenti amministrativi, quindi scegliere Servizi. 2 Fare clic con il pulsante destro del mouse su Windows Image Acquisition (WIA) e quindi selezionare Avvia.
Impossibile eseguire la scansione utilizzando TWAIN o WIA su un computer Windows Server 2008 o Windows Server 2008 R2.	Installare sul computer la funzione Esperienza desktop. Per installare Esperienza desktop: <ol style="list-style-type: none"> 1 Fare clic su Start, selezionare Strumenti amministrativi, quindi scegliere Server Manager. 2 In Riepilogo funzionalità, selezionare Aggiungi funzionalità. 3 Selezionare la casella di controllo Esperienza desktop, fare clic su Avanti, quindi scegliere Installa. 4 Riavviare il computer.

Problema	Azione
Impossibile eseguire la scansione utilizzando TWAIN o WIA su un computer Windows Server 2012 o Windows Server 2012 R2.	<p>Installare sul computer la funzione Esperienza desktop.</p> <p>Per installare Esperienza desktop:</p> <ol style="list-style-type: none"> 1 Fare clic su Server Manager dalla schermata Start. Viene visualizzata la schermata Server Manager. 2 In Gestisci, fare clic su Aggiungi regole e funzioni. Viene visualizzata la schermata Aggiunta guidata regole e funzioni. 3 Fare clic su Avanti per saltare la pagina Prima di iniziare. 4 Verificare che sia selezionata la voce Installazione basata su regole o funzioni, quindi fare clic su Avanti. 5 Accertarsi che sia selezionata la voce Seleziona un server dal gruppo di server, selezionare il server in Gruppo server, quindi fare clic su Avanti. 6 Fare clic su Avanti per saltare la pagina Seleziona regole server. 7 Selezionare la casella di controllo Esperienza desktop in Interfacce e infrastruttura utente, quindi fare clic su Avanti. 8 Fare clic su Conferma dall'elenco a sinistra. 9 Selezionare la casella di controllo Riavvia il server di destinazione automaticamente se necessario, quindi fare clic su Installa. 10 Riavviare il computer.

Problemi con l'utilità stampante/driver scanner

Problema	Azione
Impossibile recuperare i dati della rubrica indirizzi dalla stampante su Editor rubrica indirizzi .	<p>Accertarsi che il computer e la stampante siano correttamente connessi con il cavo Ethernet o USB.</p> <p>Accertarsi che la stampante sia accesa.</p> <p>Accertarsi che il driver di stampa sia installato sul computer. (L'Editor rubrica indirizzi recupera i dati della rubrica indirizzi mediante il driver di stampa.)</p>
Il driver TWAIN non è in grado di connettersi alla stampante.	<p>Accertarsi che il computer e la stampante siano correttamente connessi con il cavo Ethernet o USB.</p> <p>Controllare se la stampante è accesa. Se la stampante è accesa, riavviarla.</p> <p>Se è in corso un'applicazione di scansione, chiudere l'applicazione e poi riavviarla, quindi riprovare ad eseguire la scansione.</p>
Il driver dello scanner non è stato registrato sul computer e non è accessibile tramite Manager pulsante scansione .	<p>Installare il driver dello scanner. Se il driver dello scanner è installato, disinstallarlo, quindi reinstallarlo.</p>
Impossibile eseguire la scansione del documento sulla stampante tramite Manager pulsante scansione .	<p>Accertarsi che il computer e la stampante siano correttamente connessi con il cavo USB.</p> <p>Controllare se la stampante è accesa. Se la stampante è accesa, riavviarla.</p> <p>Se è in corso un'applicazione di scansione, chiudere l'applicazione e poi riavviarla, quindi riprovare ad eseguire la scansione.</p>
Impossibile creare un file di immagine tramite Manager pulsante scansione .	<p>Accertarsi che lo spazio sul disco rigido sia sufficiente.</p> <p>Disinstallare Manager pulsante scansione sul computer, quindi reinstallarlo.</p>
Impossibile inizializzare Manager pulsante scansione .	<p>Disinstallare Manager pulsante scansione sul computer, quindi reinstallarlo.</p>

Problema	Azione
Impossibile eseguire Manager pulsante scansione .	Disinstallare Manager pulsante scansione sul computer, quindi reinstallarlo.
Si è verificato un errore imprevisto in Manager pulsante scansione .	Disinstallare Manager pulsante scansione sul computer, quindi reinstallarlo.

Problemi con la connessione wireless (solo Dell C1765nfw Color Multifunction Printer)

Problema	Azione
Impossibile configurare la connessione wireless.	<p>Accertarsi che i cavi Ethernet e USB siano scollegati dalla stampante.</p> <p>Accertarsi che Wi-Fi sia impostato su Sì. Vedere "Wi-Fi (solo Dell C1765nfw Color Multifunction Printer)" a pagina 188.</p> <p>Tentare di disabilitare il firewall sul computer, poiché potrebbe bloccare le comunicazioni con la stampante.</p>
Impossibile configurare la connessione wireless con WPS (Wi-Fi Protected Setup®).	Accertarsi che l'impostazione di sicurezza del router o del punto di accesso LAN wireless sia WPA o WPA2. (WEP non è supportato dalla modalità WPS.)
Impossibile configurare la connessione wireless con WPS-PBC (Wi-Fi Protected Setup-Push Button Configuration).	Premere il pulsante WPS sul router o sul punto di accesso LAN wireless entro 2 minuti dall'avvio della modalità WPS sulla stampante. Per informazioni sul router o sul punto di accesso LAN wireless, fare riferimento al manuale fornito in dotazione con il router o il punto di accesso LAN wireless.
Impossibile configurare la connessione wireless con WPS-PIN (Wi-Fi Protected Setup-Personal Identification Number).	Controllare se il PIN inserito nel computer è corretto.

Altri problemi

Problema	Azione
All'interno della stampante si è formata della condensa.	La condensa si forma generalmente dopo diverse ore di riscaldamento attivo nell'ambiente in cui si trova la stampante, nel periodo invernale. Questo si verifica anche quando la stampante è posizionata in un luogo in cui il tasso di umidità relativa raggiunge o supera l'85%. Regolare l'umidità o spostare la stampante in un ambiente più idoneo.
Il pannello operatore non visualizza alcun file quando si seleziona un file da stampare dalla funzione Memoria USB.	<p>Accertarsi che nel dispositivo di memorizzazione USB ci siano file il cui formato sia supportato (PDF, TIFF o JPEG).</p> <p>Se il file di destinazione si trova in una gerarchia con molti livelli nel dispositivo di memorizzazione USB, spostarlo nella directory root del dispositivo di memorizzazione USB con il computer.</p> <p>Abbreviare il nome del file di destinazione nel dispositivo di memorizzazione USB sul computer e provare di nuovo a stamparlo.</p>

Contattare l'assistenza

Quando si contatta il servizio di assistenza, è necessario descrivere il problema o il messaggio di errore visualizzato sul display.

È necessario conoscere il modello e il numero di serie della stampante. A tale scopo vedere l'etichetta che si trova all'interno dello sportello laterale della stampante.

Appendice

Appendice	377
Indice	379

Appendice

Politica di assistenza tecnica Dell

Gli interventi di assistenza tecnica richiedono la collaborazione e il coinvolgimento del cliente durante il processo di risoluzione dei problemi per ripristinare il sistema operativo, il software applicativo e i driver dei componenti hardware in base alla configurazione originale predisposta da Dell e per verificare il corretto funzionamento della stampante e di tutti i componenti hardware installati da Dell. Oltre all'assistenza tecnica, è disponibile un servizio di supporto tecnico online Dell. È inoltre possibile acquistare altre opzioni di assistenza tecnica.

Dell offre un servizio di assistenza tecnica limitato alla stampante, ai componenti software e alle periferiche installate da Dell. L'assistenza relativa a software e periferiche di terzi è fornita dal produttore originale, incluso il software e le periferiche acquistate e/o installate tramite Software & Peripherals (DellWare), ReadyWare e Custom Factory Integration (CFI/DellPlus).

Servizi online

Per maggiori informazioni sui prodotti e sui servizi Dell visitare i seguenti siti web:

www.dell.com

www.dell.com/ap (solo per Asia/Pacifico)

www.dell.com/jp (solo Giappone)

www.euro.dell.com (solo Europa)

www.dell.com/la (solo America Latina e Caraibi)

www.dell.ca (solo Canada)

L'assistenza Dell è disponibile online nei seguenti siti web e attraverso i seguenti indirizzi e-mail:

- Sito Web dell'assistenza tecnica Dell
www.dell.com/support
support.euro.dell.com (solo Europa)
- Indirizzi e-mail dell'assistenza Dell
mobile_support@us.dell.com
support@us.dell.com
la-techsupport@dell.com (solo America Latina e Caraibi)
apsupport@dell.com (solo per Asia/Pacifico)
- Indirizzi e-mail commerciali
apmarketing@dell.com (solo per Asia/Pacifico)
sales_canada@dell.com (solo Canada)
- FTP (file transfer protocol) anonimo
[ftp.dell.com](ftp://ftp.dell.com)

Connettersi con il nome utente: anonymous e utilizzare l'indirizzo e-mail come password.

Garanzia e politica del reso

Per la fabbricazione dei prodotti hardware, Dell Computer Corporation ("Dell") usa parti e componenti nuovi o considerati tali in base alle normative standard del settore. Per informazioni sulla garanzia di Dell per la stampante consultare www.dell.com/support.

Informazioni sul riciclaggio

Si raccomanda ai clienti di smaltire l'hardware del computer, i monitor, le stampanti e le altre periferiche usate in maniera rispettosa dell'ambiente. I metodi possibili comprendono il riutilizzo dei componenti o di tutto il prodotto e il riciclaggio dei prodotti, dei componenti e/o dei materiali.

Per informazioni dettagliate sui programmi di riciclaggio internazionali Dell vedere il sito www.dell.com/recyclingworldwide.

Come contattare Dell

È possibile accedere all'assistenza Dell all'indirizzo www.dell.com/support. Selezionare la propria area geografica nella pagina WELCOME TO DELL SUPPORT e inserire le informazioni richieste per accedere agli strumenti e alle informazioni di assistenza desiderati.

È possibile contattare Dell per via elettronica mediante i seguenti indirizzi:

- World Wide Web
www.dell.com
www.dell.com/ap (solo per Asia/Pacifico)
www.dell.com/jp (solo Giappone)
www.euro.dell.com (solo Europa)
www.dell.com/la (solo America Latina e Caraibi)
www.dell.ca (solo Canada)
- FTP (file transfer protocol) anonimo
[ftp.dell.com](ftp://ftp.dell.com)
Connettersi con il nome utente: anonymous e utilizzare l'indirizzo e-mail come password.
- Servizio di assistenza digitale
mobile_support@us.dell.com
support@us.dell.com
la-techsupport@dell.com (solo America La'ina e Caraibi)
apsupport@dell.com (solo per Asia/Pacifico)
support.jp.dell.com (solo Giappone)
support.euro.dell.com (solo Europa)
- Servizio di offerte digitale
apmarketing@dell.com (solo per Asia/Pacifico)
sales_canada@dell.com (solo Canada)

Indice

Numerics

100Base-TX Full-Duplex, 131

100Base-TX Half-Duplex, 131

10Base-T Full-Duplex, 131

10Base-T Half-Duplex, 131

A

A4, 217

A5, 217

Accens. rapida, 200

Ad Hoc, 132

Aggiorn. rullo di trasf., 203

Aggiorn. toner, 125, 203

Aggiorna, 107

Alimentatore automatico di documenti (ADF,
Automatic Document Feeder), 25, 28

Alimentatore multifunzione (MPF), 25, 340

Alimentazione, 317

Altitudine, 318

Ambiente, 318

Annullamento di un lavoro da un computer
Windows, 238

Annullamento di un lavoro di stampa, 238

Appendice, 377

Applica nuove impostazioni, 107

Asta di pulizia della testina di stampa, 25

Attività fax, 115, 122, 183, 195, 287

Avvia, 96

Avviso e-mail, 104, 106, 131, 134, 188

Avviso toner basso, 199

B

B5, 217

Bilanciamento colore, 174

Bilanciamento colore copia, 113, 119

Blocco Kensington, 29

Blocco pannello, 205, 208

Bonjour (mDNS), 128, 131, 135

Busta, 115-116, 123-124, 155-156, 201-202, 214

Busta n.10, 217

C

C5, 217

Canale di collegamento, 127, 132

Capacità di memoria, 111

Caratteristiche tecniche della stampante, 317

Caricamento dei supporti di stampa, 219

Caricamento dei supporti di stampa
nell'alimentatore multifunzione (MPF), 59,
219

Caricamento dei supporti di stampa
nell'inseritore primario (PSI), 64, 227

Caricamento della carta, 59

Caricamento di buste, 224, 229

Caricamento di carta intestata, 214, 226, 231

Carta, 211

Arricciamento, 211

Caratteristiche, 211

Contenuto di fibre, 212

Contenuto di umidità, 211

Direzione della grana, 212

Grammatura, 211

Levigatazza, 211

Carta consigliata, 212

Carta non idonea, 212

Carta usata, 138

Cavo, 319

CCP, 212

CCP (Carbonless Copy Paper), 212

CD contenente Software and Documentation, 21, 52
Chiave di trasmissione, 127
Cinghia di trasferimento, 26
Client FTP, 128
Client SMB, 128
Codice Express, 200
Codice Servizio, 22, 200
Collegamento della stampante, 35
Collegamento diretto, 36
Colore, 113, 119-120, 171, 176, 244
Come evitare gli inceppamenti, 237, 339
Come installare, 22
Come utilizzare, 21
Compatibilità con i sistemi operativi, 317
Compatibilità MIB, 318
Composizione di gruppo, 184, 298
Composizione prefisso, 115, 122, 194, 287
Compressione immagine, 114, 120, 179
Conferma password, 118-119
Configurazione del collegamento diretto, 67
Configurazione della connessione di rete, 70
Configurazione della stampante, 47
Configurazione di Avviso e-mail, 101
Configurazione fax indesiderati, 114, 122, 167, 191, 286
Configurazione SSID automatica, 40
Configurazione SSID manuale, 41
Connessione Ethernet, 36
Connessione wireless, 37
Connettore di alimentazione, 26
Connettore per presa a muro, 26, 35, 43, 319
Connettore telefonico, 26, 35, 43, 319
Conservazione, 318
Conservazione dei materiali di consumo, 326
Conservazione dei supporti di stampa, 216, 237, 325
Contattare l'assistenza, 373

Contattare Supporto Dell a, 104, 106
Contatti, 105
Conteggio pagine stampante, 138
Coperchio, 110
Coperchio ADF, 26, 28, 340
Coperchio anteriore, 25, 340
Coperchio di accesso al toner, 25
Coperchio documenti bianco, 336
Coperchio posteriore, 26, 340
Copertine, 115-116, 123-124, 155-156, 201
Copia predef., 113, 119, 164
Crittografia, 127, 132
Cronologia errori, 117, 183
Cronologia lavori, 117, 183

D

Data e ora, 154, 198
Dell Printer Configuration Web Tool, 101
Dell ScanCenter, 310
Densità carta, 115, 123, 154, 200
Determinazione dei valori, 334
Dettagli, 110
DHCP, 128, 134
Diagramma registrazione colore, 334
Dim. max e-mail, 114, 120, 179
Dimensioni, 317
Dimensioni dei supporti di stampa, 219
DIRITTI LIMITATI DEL GOVERNO DEGLI STATI UNITI, 17
Display a cristalli liquidi, 95
Display LCD, 96
Dispositivo di memorizzazione USB, 277
DL, 217
DL LEF, 217
DNS, 128, 134
Driver, 21
DRPD, 121, 286

E

ECM, 115, 122, 194, 287
Editor rubrica indirizzi, 309
Elenco lavori, 103, 111
Emulazioni, 317
Esposizione automatica, 113, 119-120, 174, 178, 248
Estensione del vassoio di uscita, 234
Estensione dell'MPF, 25
Ethernet, 127, 131, 184, 319
Etichetta, 115-116, 123-124, 155-156, 201-202, 215
Eventi stampante, 110
EWS, 161, 188
Executive, 217

F

Fascicolate, 113, 120, 171, 244
Fax, 121
Fax diretto, 291
Fax predef., 114, 121, 163
Fessura di protezione, 26
Filtro IP, 188
Filtro IP (IPv4), 138
Finestra di stato stampa, 307
Foglio bianco, 336
Folio, 217
Form. pers. - X Vassoio 1, 116
Form. pers. - Y Vassoio 1, 116
Formato carta, 217
Formato carta Vassoio 1, 116
Formato data, 116
Formato documento, 113, 119-120, 173, 177, 246
Formato file, 113, 120, 176
Formato file TIFF, 120, 179
Formato ora, 116

Funzionalità del prodotto, 23
Funzionamento, 318
Funzione abilitata, 118, 205
Fuso orario, 116

G

Garanzia, 378
Garanzia della qualità di stampa, 318
Gruppo e-mail, 141
Gruppo FAX, 140
Guida di riferimento rapido, 21
Guida in linea, 104, 106
Guida lunghezza, 25
Guide dei documenti, 28
Guide larghezza carta, 25

H

HTTP, 128, 134

I

I/F host, 111-112
ID, 111
Identificazione dei supporti e delle specifiche di stampa, 217
Ignora formato, 115, 122, 194, 287
Immagini multiple, 113, 120, 175, 249, 325
Immissione dei valori, 335
Imp. blocco pannello, 113
Imp. blocco servizio copia, 113, 118
Imp. predefinite, 150
Imp. protezione, 113, 118, 205
Imp. puls. Colore, 176
Imp.ricez. protetta, 113, 119
Impost. USB
Porta USB, 207
Impost. wireless, 185

Imposta data, 116
 Imposta ora, 116
 Imposta password, 104, 106, 137
 Impostazione blocco servizio fax, 113, 118
 Impostazione blocco servizio scansione, 113, 118
 Impostazione del paese, 283
 Impostazione dell'ID della stampante, 283
 Impostazione dell'indirizzo IP, 55
 Impostazione delle opzioni di copia, 243
 Impostazione di ora e data, 284
 Impostazione e-mail predef., 142
 Impostazioni avvisi e-mail, 129, 135
 Impostazioni copiatura, 113, 120
 Impostazioni di ambiente del browser Web, 101
 Impostazioni di inoltro, 193, 287
 Impostazioni di protezione, 132
 Impostazioni di sistema, 112, 117, 130, 152, 182
 Impostazioni EWS, 130
 Impostazioni fax, 114, 121, 151, 166, 189
 Impostazioni iniziali, 47
 Impostazioni IP, 57
 Impostazioni Menu, 112, 146
 Impostazioni orologio, 116, 126
 Impostazioni pannello, 117, 183
 Impostazioni porta, 131
 Impostazioni rete wireless, 127, 132
 Impostazioni server di stampa, 104, 106, 126, 130
 Impostazioni server e-mail, 134
 Impostazioni stampante, 104, 106, 112, 117
 Impostazioni TCP/IP, 127, 133, 149, 159
 Impostazioni vassoio, 104, 106, 116, 144, 149, 160, 181
 Inceppamento, 366
 Indirizzo gateway, 127, 133
 Indirizzo IP, 55, 103, 105, 127, 133
 Indirizzo MAC, 127, 132
 Indirizzo Server, 142-143
 Individuazione delle informazioni, 21
 Info sensore ambientale, 169
 Informazioni di base, 130
 Informazioni di sicurezza, 21
 Informazioni importanti, 21
 Informazioni stampante, 104, 106, 110, 146
 Informazioni sul riciclaggio, 378
 Informazioni sulla garanzia, 21
 Informazioni sulla stampante, 25
 Infrastruttura, 132
 Inizializz. NVM, 188, 203
 Inizializzare la memoria NIC NVM e riavviare la stampante., 137
 Inoltro fax inv., 115, 122
 Inseritore primario (PSI), 25
 Installazione dei driver di stampa, 67, 89
 Installazione di una cartuccia di toner, 328
 Interfacce, 318
 Interruttore di alimentazione, 25
 Intestazione fax, 114, 122, 192, 286
 Invio automatico di un fax, 288
 Invio di un fax, 288
 Invio di un lavoro di stampa, 237
 Invio manuale di un fax, 288
 Invio ritardato, 114, 121, 181
 IPv4, 127-128, 133-134, 136
 IPv6, 127-128, 133-134, 136
 Istruzioni sull'uso dei supporti di stampa, 211

L

LAN wireless, 127, 132
 Lastra ADF, 336
 Lastra documenti, 28, 336
 Lavori completati, 103, 111
 Lavori stampante, 103, 106, 111
 LCD, 95

LED B/N / Colore, 96
LED dati, 95
LED Pronto/Errore, 95
Legal, 217
Letter, 217
Leve, 26, 340
Lingua pannello, 99, 112, 117, 207
Livelli di revisione stampante, 111
Livello della cartuccia di stampa, 110
LPD, 128, 131, 134, 187

M

Manager pulsante scansione, 309
Manutenzione, 325
Manutenzione stampante, 123
Margine centrale, 113-114, 120, 175, 179, 251
Margine sinistro/destro, 113-114, 120, 175, 178, 251
Margine superiore/inferiore, 113-114, 120, 175, 178, 250
Mask di sottorete, 127, 133
Memoria, 317
Memoria di base, 317
Menu Ammin., 184
Messenger di stato, 131
mm/pollici, 113, 118, 199
Mod. campo Da, 206
Modalità Indirizzo IP, 127, 133
Modalità IP, 127, 133
Modalità orologio, 284
Modo aggiorn. rullo di trasf., 158
Modo aggiornamento, 169
Modo misto PSK, 132
Modo ricezione, 114, 121, 189, 286
Monarch, 217
Monarch LEF, 217
Monitor linea, 114, 122, 190, 286

Monitor protocollo, 183, 287

N

N. di fogli, 112
N. impressioni, 111
N. inoltro fax, 194, 287
N. sel. prefisso, 194
N. selez. prefisso, 115, 122, 287
NCR, 212
NCR (No Carbon Required), 212
Nitidezza, 113, 119-120, 174, 178, 248
Nome comunità, 136
Nome host, 111, 127, 133
Nome intestazione fax, 114, 122, 192, 286
Nome Lavoro, 111
Nomi dei componenti, 25
Notifica trap, 136
Numero di codice risorsa, 111
Numero di codice servizio Dell, 111
Numero di copie, 243
Numero di serie stampante, 111
Numero fax, 114, 122, 192, 287
Numero fax inoltrato, 115, 122
Nuova password, 118-119

O

OCR, 212
Ora invio lavoro, 111-112
Ordinare i materiali di consumo, 30
Ordinare i materiali di consumo a, 104, 106

P

Paese, 115, 122, 287
Pag. dimostr., 117
Pagina copertina fax, 114, 122, 192, 287
Pagina di configurazione avvisi e-mail, 129

Pagina di configurazione server di stampa, 127
Pagina di prova colori, 183
Pagina Impostazioni di sistema, 117
Pagina Impostazioni pannello, 99
Pannello operatore, 25, 95
 Pulsante, 95
Password amministratore, 137
Patinata, 115-116, 123-124, 155-156, 201-202
PDL, 317
Peer-to-Peer, 86
Percorso DRPD, 114, 122, 193, 287
Personalizzazione collegamento Web, 116, 126, 159
Più chiaro/Più scuro, 113-114, 119-121, 173, 177, 180, 247, 290
Point & Print, 83
Politica del reso, 378
Politica di assistenza tecnica Dell, 377
Port9100, 128, 131, 134, 187
Porta Ethernet, 26, 35
Porta USB, 26, 35
Porta USB anteriore, 25
Posizione, 105, 110
Posizione carta inceppata, 340
Premier, 116
Problema con la copiatura, 368
Problemi al display, 355
Problemi con l'utilità stampante/driver scanner, 371
Problemi di base della stampante, 355
Problemi di qualità di stampa, 357
Problemi di scansione, 369
Problemi di stampa, 355
Problemi fax, 368
Problemi wireless, 372
Protezione, 137
Protocollo, 187
Protocollo fax, 115, 122

Pulizia developer, 125, 169, 202
Pulsante (Cancella tutto), 96
Pulsante Annulla, 96
Pulsante Avvia, 96
Pulsante Backspace, 96
Pulsante Contatti, 95
Pulsante Copia, 95
Pulsante di selezione diretta, 95
Pulsante Fax, 95
Pulsante Indietro, 96
Pulsante Menu, 96
Pulsante Modalità colore, 96
Pulsante Rilezione/Pausa, 95
Pulsante Scansione, 96
Pulsante Selezione veloce, 96
Pulsante Wi-Fi | WPS, 38, 96
 Retroilluminazione, 97

Q

Qualità di collegamento, 127, 132
Quick Launch Utility, 308

R

Rapporti, 117, 148
Rapporti server di stampa, 127
Rapporto, 240
Rapporto impostazioni stampante, 112
Registra altitudine, 116, 125, 157, 204
Registra fusore, 116, 124, 155, 201
Registra rullo di trasferimento, 115, 123, 155, 201
Registraz. autom., 202
Registraz.colore, 202
Registrazione automatica, 116, 124
Regolare, 116
Regolazione della registrazione del colore, 333
Regolazione registrazione, 156

Regolazioni registrazione colore, 124
Rete, 184
Ric. autom. segr./fax, 189, 286
Ric. TEL/FAX autom., 189, 286
Ricez. autom. fax, 189, 286
Ricezione automatica Fax, 114, 121
Ricezione automatica Segreteria telefonica/Fax, 114, 122
Ricezione automatica Tel/Fax, 114, 121
Ricezione protetta, 119, 206
Ricezione remota, 114, 122, 191, 286
Riciclata, 115, 123, 155-156, 201-202
Ricomposizione automatica, 290
Riconoscimento ottico dei caratteri, 212
Riduci/Ingrandisci, 113, 119, 172, 245
Riduci/Ingrandisci personalizz., 119
Rimozione degli inceppamenti, 339
 ADF, 341
 Parte anteriore della stampante, 345
 Parte posteriore della stampante, 346
 Vassoio di uscita, 348
Rimozione delle cartucce di toner, 326
Ripr. predef., 125, 158
Ripristina impostazioni, 107
Ripristina server di stampa, 137
Ripristino automatico, 112, 117, 197
Ripristino dei valori predefiniti, 170, 209
Ripristino wireless, 187
Risoluzione, 113-114, 120-121, 177, 180, 289
Risparmiare materiali di consumo, 325
Risultato di uscita, 111
Ritardo rinvio, 114, 122, 191, 286
Ritardo rielezione, 114, 122, 191, 286
Rubrica, 184
Rubrica indirizzi, 104, 106, 117, 138, 183
Rullo alimentazione carta, 26
Rullo di trasferimento, 26

S

Scansione predef., 113, 120, 161
Scansione su PC, 137
Scarica software, 113, 118, 206
Scarico carta, 26
Schema di installazione, 22
Segnale avviso, 112, 117, 198
Segnale avviso pannello, 112, 117
Segnale carta esaurita, 112, 117
Segnale eliminazione automatica, 112, 117
Segnale lavoro, 112, 117
Segnale pannello comandi, 112, 117
Segnale ricez. remota, 191, 286
Segret./fax, 286
Segreteria telefonica/Fax, 121
Selez. veloce fax, 140
Seleziona URL riordini, 116
Selezione della carta, 213
Selezione della carta preforata, 214
Selezione di supporti prestampati e carta intestata, 213
Selezione veloce, 184
Sensore CTD, 332
Servizi online, 377
Sezione di destra, 107
Sezione di sinistra, 106
Sezione superiore, 105
Sistema di Gestione Forniture Dell, 307
Sistemi operativi, 317
SNMP, 128, 131, 136
SNMP UDP, 187
Software stampante, 307
Specifiche di collegamento, 35, 319
Spina blu, 43
SSID, 127, 132
Stampa, 237
Stampa da USB, 113, 118

Stampa fronte/retro manuale, 232
Stampa reg. autom., 113, 118, 199
Stampa su carta intestata, 213
Stampa tabelle, 169
Stampa volume, 104, 106, 138
Standard, 115-116, 123-124, 155, 201
Standard spessa, 115-116, 123-124, 155-156, 201
Stato dei materiali di consumo della stampante, 325
Stato della stampante, 103, 106, 110
Stato di preinstallazione del driver di stampa, 67
Stato lavoro, 111
Stato porta, 128, 131
Stato wireless, 185
Status Monitor Console, 307
Supporti di stampa, 325
Supporto
 Come contattare Dell, 378

T

Tastierina numerica, 96, 98
TCP/IP, 133
Telefono, 121, 286
Telefono/Fax, 121, 286
Temperatura, 318
Tentativi rielezione, 114, 122, 191, 286
Terminatore giallo, 44
Timeout, 128, 134
Timeout errore, 197
Timeout lavoro, 112, 117, 197
Timer risparmio energetico, 99, 196
Timer risparmio energetico - Modalità 1, 112, 117
Timer risparmio energetico - Modalità 2, 112, 117
Tipo di carta, 218
Tipo di carta Vassoio 1, 116
Tipo di collegamento, 35, 319

Tipo di rete, 127, 132
Tipo di stampante, 110
Tipo lavoro, 111
Tipo linea, 114, 122, 190, 286
Tipo originale, 113, 119, 173, 247, 289
Titolare, 111
Toner non Dell, 116, 126, 158, 204
Toni/Impulsi, 114, 122, 190, 286
Tono ricezione remota, 114, 122
Trap errore di autenticazione, 136
Trasm. fax, 115, 122, 287
Trasmissione fax, 115, 122, 195, 287
Tutti i segnali, 112, 117
TWAIN, 258

U

Umidità di conservazione, 318
Umidità relativa, 318
Unità di fusione, 340
Unità scanner, 340
USB, 319

V

Vassoi carta, 110
Vassoio alimentatore originali, 25, 28
Vassoio di uscita, 25, 110
Velocità di stampa, 110
Velocità modem, 115, 122, 195, 287
Velocità processore, 111
Versione F/W, 200
Versione firmware, 111
Versione firmware di rete, 111
Visualizza popup, 116
Voci di menu, 108
Volume altoparlante, 285
Volume suoneria, 285

Volume tono squillo, 114, 122, 190, 286

W

WEP 128 bit ASCII (13 Byte), 132

WEP 128 bit Hex (26 Byte), 132

WEP 64 bit ASCII (5 Byte), 132

WEP 64 bit Hex (10 Byte), 132

Wi-Fi, 188

Windows Image Acquisition (WIA), 259

WPA2-PSK AES, 132

WPA-PSK TKIP, 132

WPS, 186

WPS-PBC, 38-39

WPS-PIN, 40

WSD, 80, 128, 131, 134

