

Dell™ Personal All-In-One Printer A960

# Benutzerhandbuch

## Inhalt:

- Bestellen von Zubehör
- Erste Schritte
- Grundlegendes zur Software
- Wartung der Tintenpatronen
- Fehlersuche

## Bestellen von Tinte Patronen und Zubehör

Im Dell™ Personal All-In-One Printer A960 ist Software installiert, die den Tintenfüllstand des Druckers erkennt. Während eines Druckauftrags wird ein Fenster auf dem Computer angezeigt, in dem Sie auf einen niedrigen Tintenfüllstand hingewiesen werden. Sie können Tinte online unter [www.dell.com/supplies](http://www.dell.com/supplies) oder per Telefon bestellen.

---

|                       |                               |
|-----------------------|-------------------------------|
| <b>USA</b>            | 877-465-2968<br>(877-Ink2You) |
| <b>Kanada</b>         | 877-501-4803                  |
| <b>Mexiko</b>         | 001-800-210-7607              |
| <b>Puerto Rico</b>    | 800-805-7545                  |
| <b>Großbritannien</b> | 0870 907 4574                 |
| <b>Irland</b>         | 1850 707 407                  |
| <b>Frankreich</b>     | 0825387247                    |
| <b>Italien</b>        | 800602705                     |
| <b>Spanien</b>        | 902120385                     |
| <b>Deutschland</b>    | 0800 2873355                  |
| <b>Österreich</b>     | 08 20 - 24 05 30 35           |
| <b>Niederlande</b>    | 020 - 674 4881                |
| <b>Belgien</b>        | 02.713 1590                   |
| <b>Schweden</b>       | 08 587 705 81                 |
| <b>Norwegen</b>       | 231622 64                     |
| <b>Dänemark</b>       | 3287 5215                     |
| <b>Finnland</b>       | 09 2533 1411                  |
| <b>Schweiz</b>        | 0848 801 888                  |

---

Der Drucker ist mit den folgenden Tintenpatronen ausgestattet:

---

| <b>Artikel:</b>             | <b>Artikelnummer:</b> |
|-----------------------------|-----------------------|
| Patrone mit schwarzer Tinte | 7Y743                 |
| Patrone mit Farbtinte       | 7Y745                 |

---

# Anmerkungen, Hinweise und Warnungen



**ANMERKUNG:** Eine ANMERKUNG enthält wichtige Informationen zum optimalen Einsatz Ihres Computers.



**HINWEIS:** Ein HINWEIS weist auf mögliche Schäden an der Hardware oder auf einen Datenverlust hin und erklärt, wie Sie das Problem umgehen können.



**VORSICHT:** Eine Warnung VORSICHT weist auf möglicherweise ernste Sach- und Personenschäden hin.

---

**Die Informationen in diesem Dokument können ohne vorherige Ankündigung geändert werden.**

**© 2003 Dell, Inc. Alle Rechte vorbehalten.**

Eine wie auch immer geartete Vervielfältigung ist ohne schriftliche Genehmigung von Dell, Inc. streng verboten.

Die in diesem Text verwendeten Marken *Dell* und das *DELL-Logo* sind Marken von Dell, Inc.; *Microsoft* und *Windows* sind eingetragene Marken der Microsoft Corporation.

Andere Marken und Handelsnamen, die möglicherweise in diesem Dokument erwähnt werden, gehören den Unternehmen, die diese Marken und Namen für ihre Produkte in Anspruch nehmen. Dell, Inc. hat kein Eigentumsinteresse an anderen als den eigenen Marken und Handelsnamen.

---

## UNITED STATES GOVERNMENT RESTRICTED RIGHTS

This software and documentation are provided with RESTRICTED RIGHTS. Use, duplication or disclosure by the Government is subject to restrictions as set forth in subparagraph (c) (1) (ii) of the Rights in Technical Data and Computer Software clause at DFARS 252.227-7013 and in applicable FAR provisions: Dell, Inc., One Dell Way, Round Rock, Texas, 78682, USA.

## **Vorsicht: SICHERHEITSINFORMATIONEN**

Die folgenden Sicherheitsinformationen sollen Ihre persönliche Sicherheit gewährleisten sowie Ihren Computer und Ihre Arbeitsumgebung vor möglichen Schäden schützen.

- Verwenden Sie nur das diesem Produkt beigelegte Netzkabel oder ein vom Hersteller empfohlenes Ersatzkabel.
- Verbinden Sie das Netzkabel mit einer leicht zugänglichen Steckdose in der Nähe des Produkts.
- Wenden Sie sich für nicht in der Benutzerdokumentation erwähnte Wartungen oder Reparaturen an einen professionellen Techniker.

 **VORSICHT: Verwenden Sie die Faxfunktion nicht während eines Gewitters. Dieses Produkt sollte während eines Gewitters weder installiert noch sollten die Kabel (z. B. Netzkabel oder Telefonkabel) verbunden werden.**

# Inhalt

|  |           |
|--|-----------|
| <b>Anmerkungen, Hinweise und Warnungen</b> . . . . .                       | <b>3</b>  |
| <b>Vorsicht: SICHERHEITSINFORMATIONEN</b> . . . . .                        | <b>4</b>  |
| <br>   |           |
| <b>1 Erste Schritte</b>  |           |
| <br>   |           |
| <b>Grundlegendes zu den Druckerkomponenten</b> . . . . .                   | <b>10</b> |
| <b>Zugriff auf das <i>Benutzerhandbuch</i></b> . . . . .                   | <b>13</b> |
| <b>Einrichten des Druckers</b> . . . . .                                   | <b>13</b> |
| <b>Installation des Bedienfelds</b> . . . . .                              | <b>14</b> |
| <b>Verwenden des Bedienfelds</b> . . . . .                                 | <b>15</b> |
| Bedienfeldmenüs . . . . .  | 17        |
| <b>Grundlegendes zum automatischen Papiersortensensor</b> . . . . .        | <b>23</b> |
| <b>Einlegen von Papier</b> . . . . .                                       | <b>25</b> |
| Druckmedien-Richtlinien für die Papierstütze . . . . .                     | 26        |
| Legen des Dokuments auf das Scannerglas . . . . .                          | 28        |
| <br>   |           |
| <b>2 Verwenden des Druckers</b>  |           |
| <br>   |           |
| <b>Verwendung des automatischen Dokumenteinzugs</b> . . . . .              | <b>30</b> |
| Legen Sie das Dokument in den automatischen<br>Dokumenteinzug ein. . . . . | 30        |
| Druckmedien-Richtlinien für den automatischen<br>Dokumenteinzug . . . . .  | 31        |
| <b>Drucken</b> . . . . .   | <b>32</b> |
| Drucken von Fotos . . . . .  | 32        |

|  |           |
|--|-----------|
| <b>Kopieren</b> . . . . .  | <b>33</b> |
| Kopieren von Fotos . . . . .   | 34        |
| <b>Scannen</b> . . . . .   | <b>34</b> |
| Scannen von Fotos . . . . .  | 36        |
| Bearbeiten gescannter Bilder . . . . .   | 36        |
| Scannen mehrerer Seiten oder Bilder . . . . .  | 37        |
| Bearbeiten von in einem gescanntem Dokument gefundenem<br>Text mithilfe der optischen Zeichenerkennung (OCR) . . . . . | 37        |
| Speichern eines Bildes auf dem Computer . . . . .  | 38        |
| Senden eines gescannten Bildes oder Dokuments als E-Mail . . . . .   | 38        |
| Vergrößern oder Verkleinern von Dokumenten oder Bildern . . . . .  | 39        |
| <b>Faxen</b> . . . . .   | <b>40</b> |
| Verwenden der Faxsoftware der Dell-Drucker-Faxtools . . . . .  | 41        |
| Verwenden der Faxkonsole (nur Windows XP) . . . . .  | 43        |
| Aufrufen des Fax-Einstellungsprogramms . . . . .   | 44        |
| Versenden von Faxen . . . . .  | 46        |
| Empfangen von Faxen . . . . .  | 48        |
| Druckausgabe an Fax . . . . .  | 50        |
| Anzeigen gesendeter und empfangener Faxe . . . . .   | 51        |
| Anzeigen des Status von Faxen . . . . .  | 51        |
| Verwenden spezieller Faxfunktionen . . . . .   | 52        |

### 3 Grundlegendes zur Software

|  |           |
|--|-----------|
| <b>Grundlegendes zur Druckersoftware</b> . . . . .       | <b>58</b> |
| <b>Aufrufen des Dell-Multifunktionscenters</b> . . . . . | <b>58</b> |
| Aufrufen des Dell-Multifunktionscenters: . . . . .       | 58        |
| Hauptseite des Multifunktionscenters . . . . .           | 59        |
| <b>Verwenden der Druckeigenschaften</b> . . . . .        | <b>61</b> |
| Aufrufen der Druckeigenschaften . . . . .                | 61        |
| Registerkarten der Druckeigenschaften . . . . .          | 62        |

|  |           |
|--|-----------|
| <b>Verwenden des Dell-Druckerratgebers</b> . . . . . | <b>63</b> |
| Verwenden des Dell-Druckerratgebers . . . . .        | 63        |
| <b>Verwenden des Dell Picture Studio</b> . . . . .   | <b>64</b> |
| Aufrufen des Dell Picture Studio . . . . .           | 64        |

## 4 Wartung der Tintenpatronen

|   |           |
|---|-----------|
| <b>Austauschen der Tintenpatronen</b> . . . . . | <b>66</b> |
| <b>Ausrichten der Tintenpatronen</b> . . . . .  | <b>67</b> |
| <b>Reinigen der Patronendüsen</b> . . . . .     | <b>69</b> |

## 5 Fehlersuche

|   |           |
|---|-----------|
| <b>Installationsprobleme</b> . . . . .  | <b>72</b> |
| <b>Allgemeine Probleme</b> . . . . .  | <b>72</b> |
| Die Qualität von Schwarzweißkopien ist nicht zufrieden<br>stellend . . . . .    | 74        |
| Das Faxen funktioniert nicht . . . . .  | 76        |
| Der Drucker sendet oder empfängt keine Faxe . . . . .                           | 76        |
| Das Standardland wurde nicht festgelegt . . . . .                               | 77        |
| Das Dokument wird nicht richtig eingezogen oder erzeugt<br>Papierstau . . . . . | 80        |
| <b>Fehlermeldungen und blinkende Kontrolllichter</b> . . . . .                  | <b>81</b> |
| <b>Verbessern der Druckqualität</b> . . . . .                                   | <b>83</b> |
| Reinigen der Patronendüsen . . . . .  | 84        |
| Entfernen Sie die Software und installieren Sie sie neu. . . . .                | 84        |
| <b>Weitere Möglichkeiten zur Fehlersuche</b> . . . . .                          | <b>85</b> |

## 6 Wie wenden Sie sich an Dell?

|  |           |
|--|-----------|
| <b>Technischer Kundendienst</b> . . . . .                    | <b>88</b> |
| <b>Automatischer Service für den Bestellstatus</b> . . . . . | <b>89</b> |
| <b>Kontaktaufnahme mit Dell</b> . . . . .                    | <b>89</b> |



|             |
|-------------|
| ABSCHNITT 1 |
|-------------|

# Erste Schritte

---

Grundlegendes zu den Druckerkomponenten

Zugriff auf das Benutzerhandbuch

Einrichten des Druckers

Installation des Bedienfelds

Verwenden des Bedienfelds

Grundlegendes zum automatischen Papiersortensensor

Einlegen von Papier

# Grundlegendes zu den Druckerkomponenten

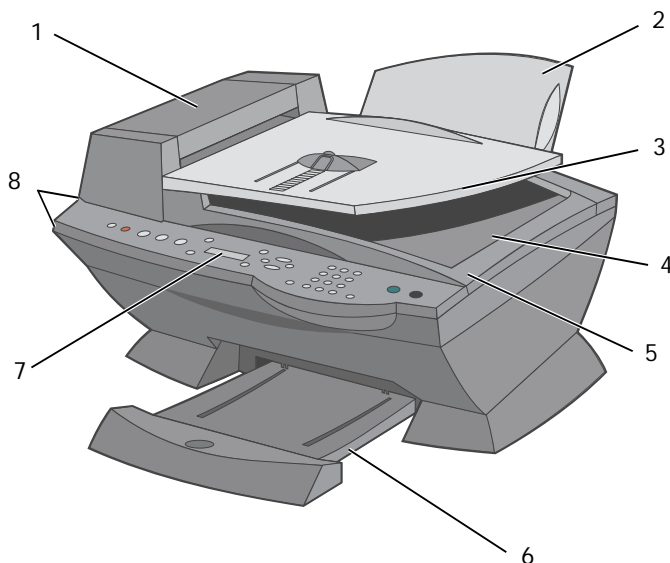

| # | Verwendung:   | Zweck:   |
|---|---|--|
| 1 | Automatischer Dokumenteinzug (Automatic Document Feeder, ADF) | Scannen, Kopieren oder Faxen von mehrseitigen Dokumenten oder von Dokumenten im Format Legal.  |
| 2 | Papierstütze  | Einlegen von Papier in den Drucker.  |
| 3 | ADF-Eingabefach   | Laden von Originaldokumenten in den Drucker. Empfohlenes Fach zum Scannen, Kopieren oder Faxen mehrseitiger Dokumente.   |
| 4 | ADF-Ausgabefach   | Entnehmen des Originaldokuments nach Durchlaufen des ADF.  |
| 5 | Obere Abdeckung   | Zugriff auf das Scannerglas: <ul style="list-style-type: none"> <li>• Heben Sie die Abdeckung hoch, um Objekte auf das Scannerglas zu legen.</li> <li>• Das Scannerglas wird für schwere, empfindliche Originale oder Originale in ungewöhnlichen Größen empfohlen, die nicht in den automatischen Dokumenteinzug gelegt werden können.</li> </ul> |
| 6 | Papierausgabefach   | Stapeln des vom Drucker ausgegebenen Papiers.  |
| 7 | Display   | Überprüfen des Druckerstatus und Anzeigen von Meldungen, Menüs oder Einstellungen.   |
| 8 | Bedienfeld  | Bedienen des Druckers (unabhängig davon, ob er an einen Computer angeschlossen ist). Weitere Informationen finden Sie unter „Verwenden des Bedienfelds“ auf Seite 15.  |

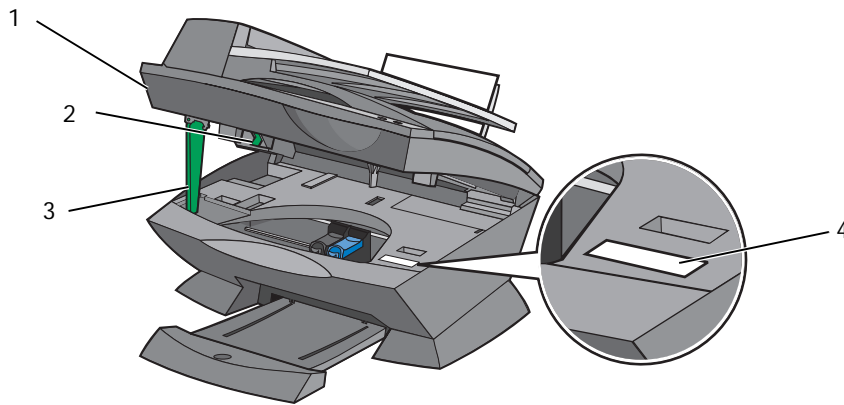

| # | Verwendung:              | Zweck:   |
|---|--------------------------|--|
| 1 | Drucker (Scannereinheit) | <ul style="list-style-type: none"> <li>• Heben Sie sie zum Installieren oder Wechseln von Tintenpatronen hoch.</li> <li>• Heben Sie sie zum Sperren des Scanners oder Aufheben der Sperre hoch.</li> </ul>   |
| 2 | Scannersperre            | <p>Sperren des Scanners oder Aufheben der Sperre</p> <ul style="list-style-type: none"> <li>• Schieben Sie die Scannersperre zum <i>Aufheben der Sperre</i> nach <i>innen</i>.</li> <li>• Ziehen Sie die Scannersperre zum <i>Sperren</i> nach <i>außen</i>.</li> </ul> <p><b>ANMERKUNG:</b> Sperren Sie den Scanner, wenn Sie den Drucker bewegen. Heben Sie die Sperre vor dem Verwenden des Druckers auf.</p>   |
| 3 | Scannerstütze            | <p>Lassen Sie den Drucker (die Scannereinheit) beim Tintenpatronenwechsel oder Aktivieren/Deaktivieren der Scannersperre geöffnet.</p> <p><b>ANMERKUNG:</b> Zum Schließen des Druckers (der Scannereinheit) für einen normalen Betrieb heben Sie die Druckerabdeckung (Scannereinheit) an und drücken Sie die Scannerstütze nach hinten, während Sie die Druckerabdeckung wieder nach unten bewegen, bis sie auf der Haupteinheit des Druckers ruht.</p> |
| 4 | Express Service Code     | <ul style="list-style-type: none"> <li>• Dient der Identifikation Ihres Druckers beim Zugriff auf <b>support.dell.com</b> oder bei der Kontaktaufnahme mit dem technischen Kundendienst.</li> <li>• Geben Sie den Express Service Code an, damit Ihr Anruf im technischen Kundendienst korrekt weitergeleitet wird. Der Express Code ist nicht in allen Ländern verfügbar.</li> </ul>  |

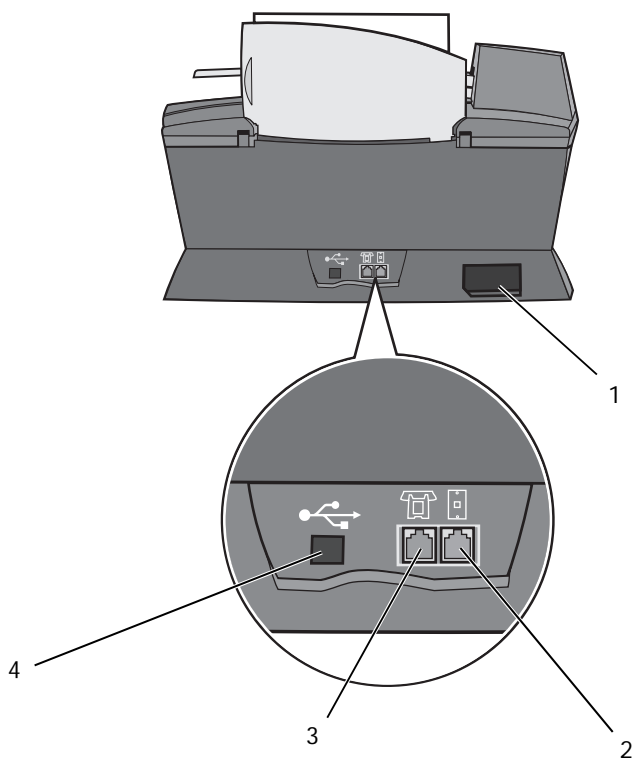

| # | Verwendung:  | Zweck:   |
|---|--|--|
| 1 | Netzanschluss  | Stromversorgung des Druckers.  |
| 2 | Wandanschlussbuchse                                    | Verbinden Sie den Drucker mit einer aktiven Telefonleitung, um Faxe zu senden und zu empfangen. Der Drucker muss mit dieser Telefonleitung zum Empfang eingehender Faxanrufe verbunden sein.<br><b>ANMERKUNG:</b> Verbinden Sie den Drucker nicht mit einem DSL- (Digital Subscriber Line), einem ISDN- (Integrated Services Digital Network) oder einem Kabelmodem.   |
| 3 | Daten-/Faxmodem, Anrufbeantworter und Telefonanschluss | Entfernen Sie den Stecker, wenn Sie zusätzliche Geräte, wie ein Daten-/Faxmodem, ein Telefon oder einen Anrufbeantworter an den Drucker anschließen möchten.<br><b>ANMERKUNG:</b> Verbinden Sie keine zusätzlichen Geräte mit der Wandanschlussbuchse und verbinden Sie den Drucker nicht mit einem DSL- (Digital Subscriber Line), einem ISDN- (Integrated Services Digital Network) oder einem Kabelmodem. |
| 4 | USB-Kabelanschluss                                     | Anschließen des Druckers am Computer.  |

## Zugriff auf das *Benutzerhandbuch*

Klicken Sie auf **Start** → **Alle Programme** (oder **Programme**) → **Dell-Drucker** → **Dell AIO Printer A960** → **Benutzerhandbuch** anzeigen.

## Einrichten des Druckers



**ANMERKUNG:** Der Dell All-In-One Printer A960 unterstützt Windows XP und Windows 2000.

Folgen Sie zur Installation der Hard- und Software den Anweisungen im *Installationsdiagramm* des Druckers. Informationen über die Fehlersuche bei der Einrichtung finden Sie auf Seite 72.

Der Dell™ AIO Printer A960 bietet Ihnen viele Möglichkeiten. Beachten Sie dazu einige wichtige Punkte:

- Wenn der Drucker an einen Computer angeschlossen ist, können Sie Projekte mithilfe des Bedienfelds oder der Druckersoftware erstellen.
- Zum Scannen *müssen* Sie den Drucker an einen Computer anschließen.
- Zum Drucken *müssen* Sie den Drucker an einen Computer anschließen.
- Zum Kopieren müssen Sie den Drucker *nicht* an einen Computer anschließen.
- Zum Senden von Faxen müssen Sie den Drucker *nicht* an einen Computer anschließen.



**ANMERKUNG:** Damit Faxe gesendet werden können, muss der Drucker mit einer Telefonleitung verbunden sein (unabhängig davon, ob er an einen Computer angeschlossen ist).

## Installation des Bedienfelds

Die folgenden Anweisungen treffen nur auf Sie zu, wenn Sie gemeinsam mit Ihrem Drucker ein zusätzliches Bedienfeld in Ihrer Sprache erhalten haben.

- 1 Entfernen Sie das Bedienfeld (falls zutreffend).

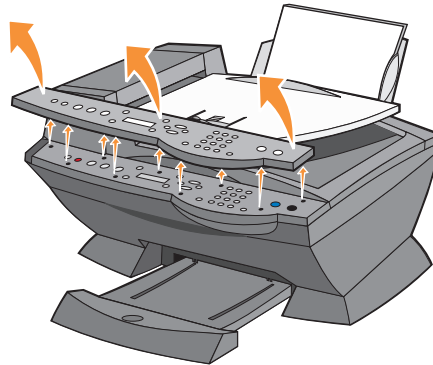

- 2 Wählen Sie das entsprechende Bedienfeld für Ihre Sprache.
- 3 Platzieren Sie die Klammern über den Drucker und drücken Sie das Bedienfeld dann nach unten.

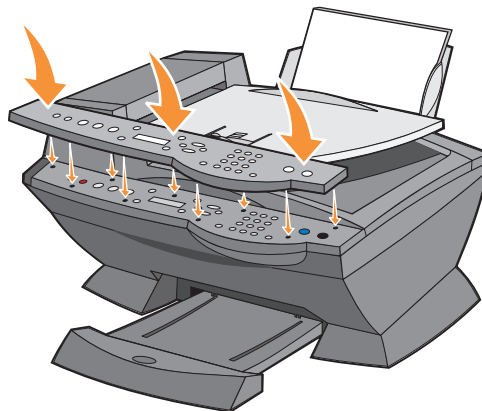

# Verwenden des Bedienfelds

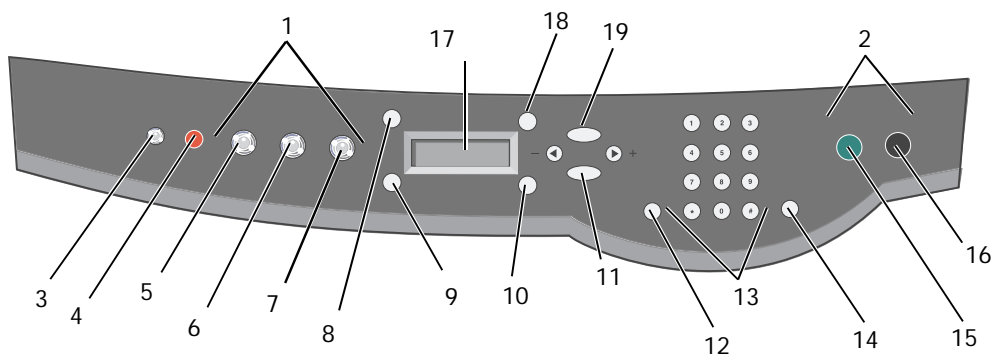

Mit den Tasten des Bedienfelds können Sie Dokumente scannen, kopieren, faxen und anpassen. Wenn die Leuchtdiode des **Einschalters** leuchtet, ist der Drucker eingeschaltet. Sie können im Startbereich auf der rechten Seite des Druckers einen Modus auswählen, Einstellungen mithilfe der verschiedenen Tasten auswählen oder ändern oder einen Scan-, Kopier- oder Faxvorgang einleiten.



|   | Verwendung:                  | Zweck:  |
|---|------------------------------|---|
| 1 | Modusbereich                 | Auswählen eines Modus (Scannen, Kopieren oder Faxen).   |
| 2 | Startbereich                 | Einleiten eines Scan-, Kopier- oder Faxauftrags in Farbe oder Schwarzweiß.  |
| 3 | Ein/Aus                      | Ein- oder Ausschalten des Druckers.   |
| 4 | Stopp/Löschen<br>(Abbrechen) | <ul style="list-style-type: none"> <li>• Abbrechen eines aktiven Scan-, Druck- oder Kopierauftrags.</li> <li>• Löschen einer Faxnummer oder Beenden einer Faxübertragung und Wechsel zurück zum Standard-Faxdisplay.</li> <li>• Beenden eines Menüs.</li> <li>• Löschen der aktuellen Einstellungen und Wechsel zurück zu den Standardeinstellungen.</li> </ul> |
| 5 | Kopieren                     | Eingabe des Kopiermodus.<br><b>ANMERKUNG:</b> Diese Taste leuchtet, wenn sich der Drucker im Kopiermodus befindet.  |
| 6 | Scannen                      | Eingabe des Scanmodus (möglich, wenn der Drucker am Computer angeschlossen ist).<br><b>ANMERKUNG:</b> Diese Taste leuchtet, wenn sich der Drucker im Scanmodus befindet.  |
| 7 | Faxen                        | Eingabe des Faxmodus. Der Drucker kann in jedem beliebigen Modus Faxe empfangen.<br><b>ANMERKUNG:</b> Diese Taste leuchtet, wenn sich der Drucker im Faxmodus befindet.   |
| 8 | Anzahl Kopien                | Angabe der Fotokopienanzahl (1 - 99).   |

|    | <b>Verwendung:</b>                          | <b>Zweck:</b>   |
|----|---|---|
| 9  | <b>Qualität</b>                             | <ul style="list-style-type: none"> <li>Die folgende Kopierqualität kann ausgewählt werden: Schnell, Normal, Besser oder Beste.</li> <li>Auswahl einer Faxauflösung: Standard, Fein, Superfein oder Extrafein.</li> <li>Auswahl einer Scanauflösung, wenn der Drucker am Computer angeschlossen ist.</li> </ul>  |
| 10 | <b>Heller/Dunkler</b>                       | Helleres oder dunkleres Einstellen der Fotokopie oder des Faxes.  |
| 11 | <b>Auswahl</b>                              | <p>Wählen der im Display angezeigten Option.</p> <p><b>ANMERKUNG:</b> Wenn Sie die Taste <b>Auswahl</b> gedrückt halten, wird das Papier eingezogen.</p>  |
| 12 | <b>Kurzwahl</b>                             | <p>Verwenden der Kurzwahlfunktion, während sich der Drucker im Faxmodus befindet.</p> <p><b>ANMERKUNG:</b> Wenn Sie <b>Kurzwahl</b> drücken, während der Drucker sich im Kopier- oder Scanmodus befindet, wird automatisch in den Faxmodus gewechselt.</p>  |
| 13 | <b>Zahl oder Symbol der Zifferntastatur</b> | <ul style="list-style-type: none"> <li>Im Faxmodus: <ul style="list-style-type: none"> <li>Eingabe der Faxnummern</li> <li>Durchlaufen eines automatischen Callcenter-Systems.</li> <li>Auswählen von Buchstaben beim Erstellen einer Kurzwahlliste.</li> <li>Eingabe von Zahlen zur Angabe des im Display angezeigten Datums und der Uhrzeit.</li> </ul> </li> <li>Im Kopiermodus: <ul style="list-style-type: none"> <li>Auswählen der gewünschten Fotokopienanzahl.</li> </ul> </li> </ul>   |
| 14 | <b>Wahlwiederholung/Anhalten</b>            | <ul style="list-style-type: none"> <li>Erneutes Wählen der zuletzt eingegebenen Nummer, wenn sich der Drucker im Faxmodus befindet.</li> <li>Einfügen einer drei Sekunden dauernden Pause in die zu wählende Nummer<br/>Geben Sie eine Pause erst dann ein, wenn Sie bereits mit der Eingabe der Nummer begonnen haben. Drücken Sie -, um vor dem Wählen der Nummer eine Pause einzugeben.</li> </ul> <p><b>ANMERKUNG:</b> Wenn Sie <b>Wahlwiederholung/Anhalten</b> drücken, während der Drucker sich im Kopier- oder Scanmodus befindet, wird automatisch in den Faxmodus gewechselt.</p> |
| 15 | <b>Farbe</b>                                | <p>Einleiten eines Kopier-, Fax- oder Scanauftrags in Farbe.</p> <p><b>ANMERKUNG:</b> Stellen Sie sicher, dass der gewünschte Modus im Modusbereich leuchtet.</p>   |
| 16 | <b>Schwarz</b>                              | <p>Einleiten eines Kopier-, Fax- oder Scanauftrags in Schwarzweiß.</p> <p><b>ANMERKUNG:</b> Stellen Sie sicher, dass der gewünschte Modus im Modusbereich leuchtet.</p>   |
| 17 | <b>Display</b>                              | Anzeige des Druckerstatus, von Meldungen und Menüs.   |
| 18 | <b>Vergößern/Verkleinern</b>                | Anpassen der Größe des Originaldokuments um einen bestimmten Prozentsatz, Anpassen an Seite oder Einstellen von Postergröße.  |



| Verwendung:  | Zweck:   |
|--|--|
| <b>19 Optionen</b>   | Blättern durch die Liste der Menü-Überschriften (siehe „Bedienfeldmenüs“ auf Seite 17).  |
| -<br> | <ul style="list-style-type: none"> <li>• Verringern einer Zahl im Display.</li> <li>• Blättern durch eine Liste im Display.</li> <li>• Fügen Sie ein Leerzeichen ein, wenn Sie Text oder Zahlen (z. B. Kurzwahlinformationen oder Faxnummern) auf dem LCD-Bildschirm eingeben/bearbeiten.</li> </ul> |
| +<br> | <ul style="list-style-type: none"> <li>• Erhöhen einer Zahl im Display.</li> <li>• Blättern durch eine Liste im Display.</li> <li>• Drücken Sie die Rücktaste, wenn Sie Text oder Zahlen (z. B. Kurzwahlinformationen oder Faxnummern) auf dem LCD-Bildschirm eingeben.</li> </ul>                   |

## Bedienfeldmenüs

Auf dem Display erscheint Folgendes:

- Druckerstatus
- Meldungen
- Menüs

### Wählen von Menüeinträgen im Bedienfeld

- 1 Drücken Sie auf dem Bedienfeld eine der verfügbaren Tasten für den Modus.
- 2 Drücken Sie die Taste **Optionen** mehrmals, bis die gewünschte Menü-Überschrift im Display angezeigt wird.
- 3 Drücken Sie + oder -, um durch die verfügbaren Menüeinträge zu blättern.
- 4 Drücken Sie **Auswahl**, wenn der gewünschte Menüeintrag im Display angezeigt wird, um die Einstellung zu speichern.

Weitere Hinweise zur Verwendung des Bedienfelds finden Sie im *Benutzerhandbuch*.



**ANMERKUNG:** Die aktuell ausgewählte Option ist mit einem Sternchen (\*) auf dem Display gekennzeichnet.

## Kopiermodus – Menüeinträge

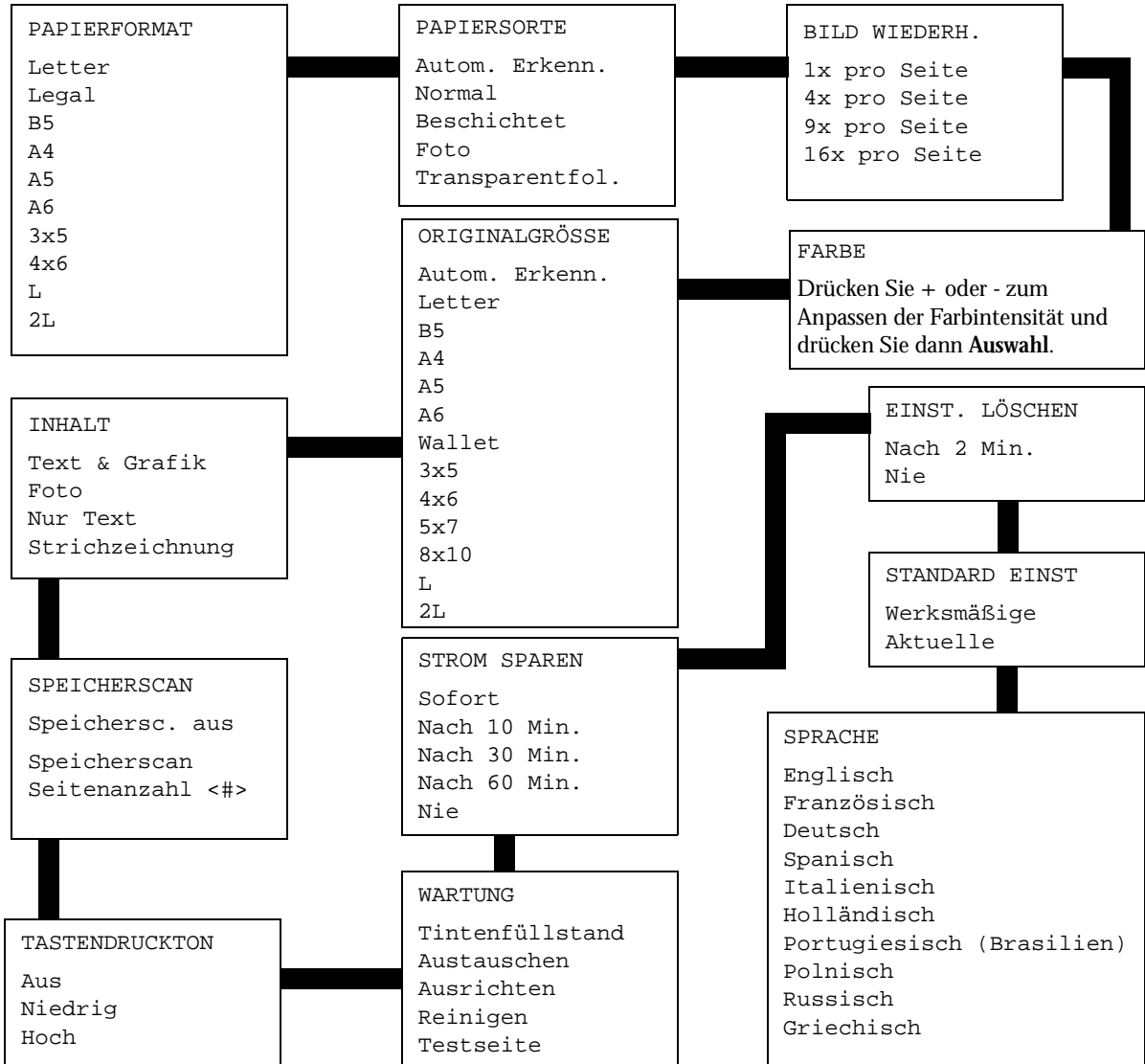

## Scanmodus – Menüeinträge

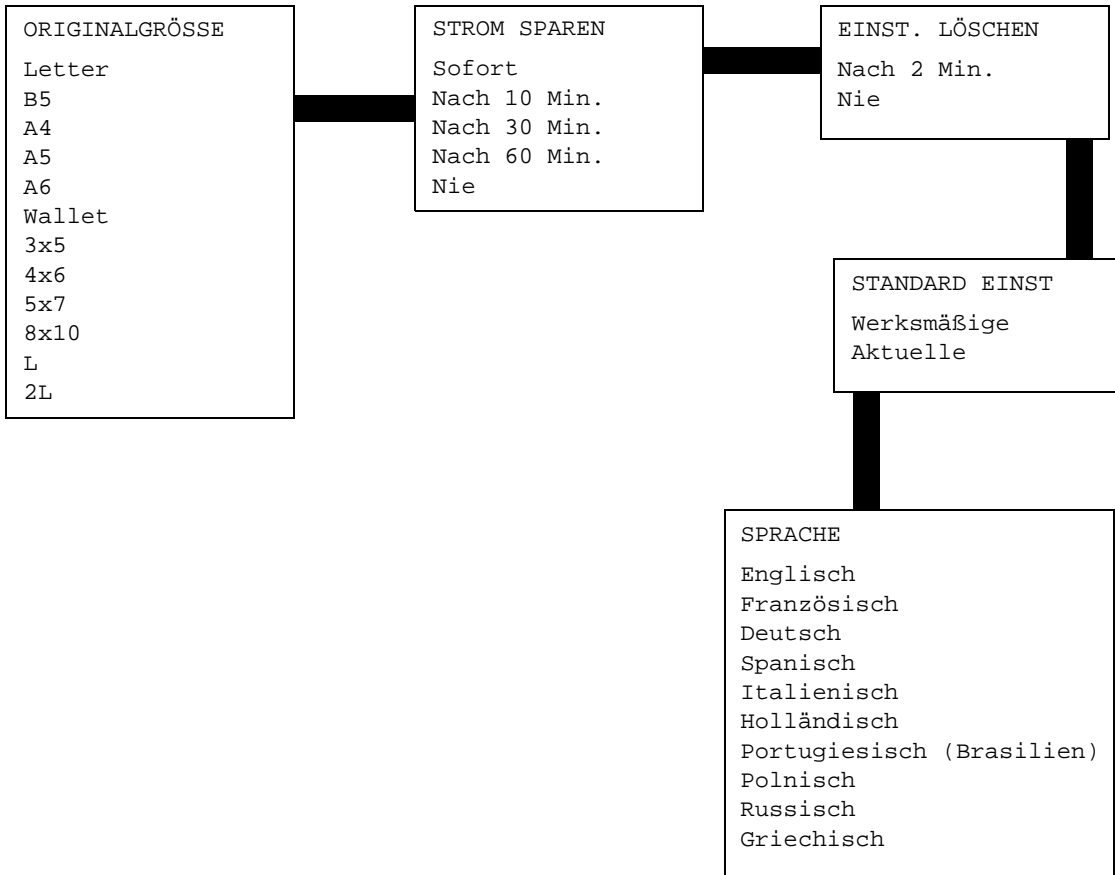

## Faxmodus – Menüeinträge

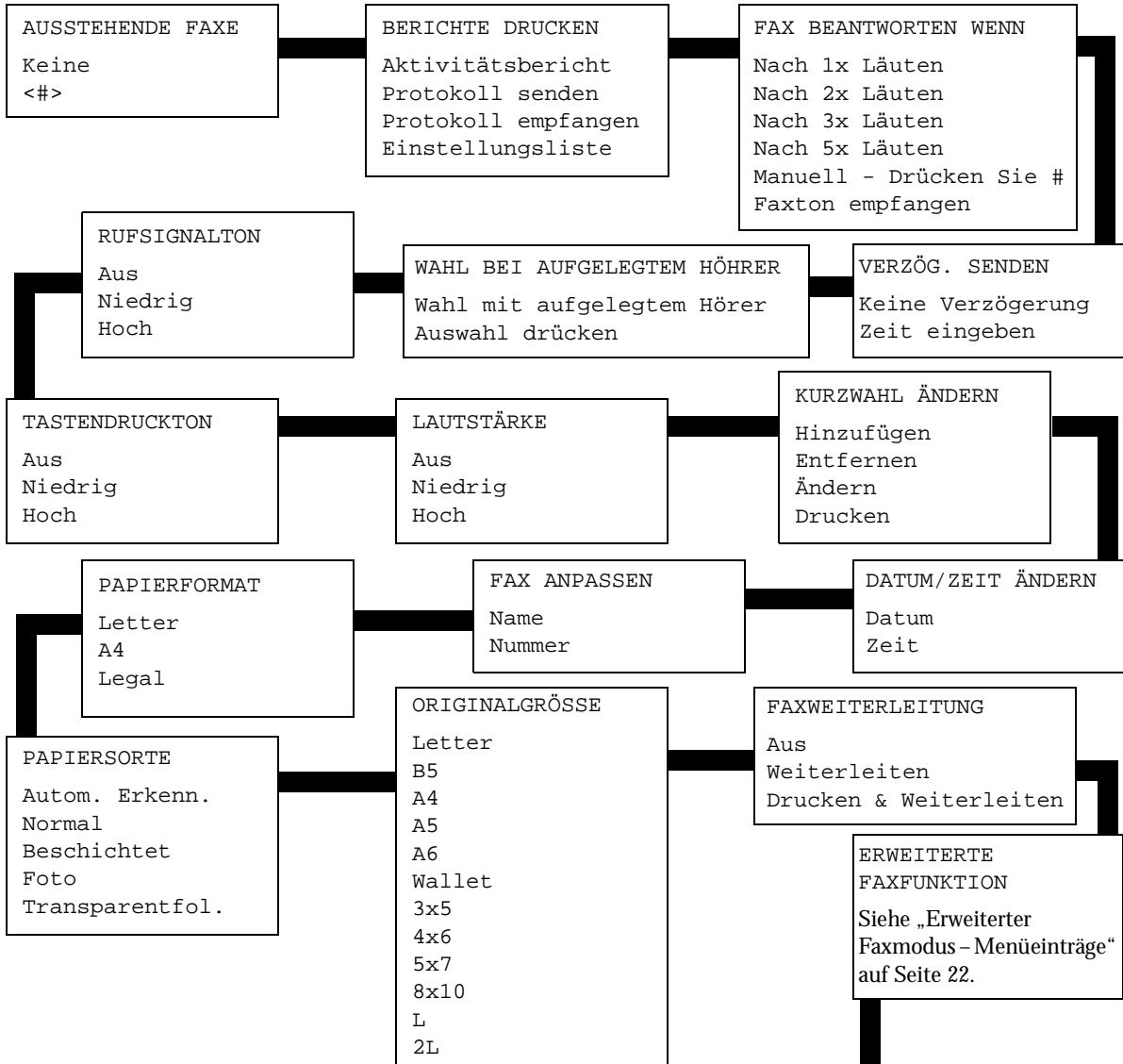

**Weiter ...**

## Faxmodus – Menüeinträge (Fortsetzung)

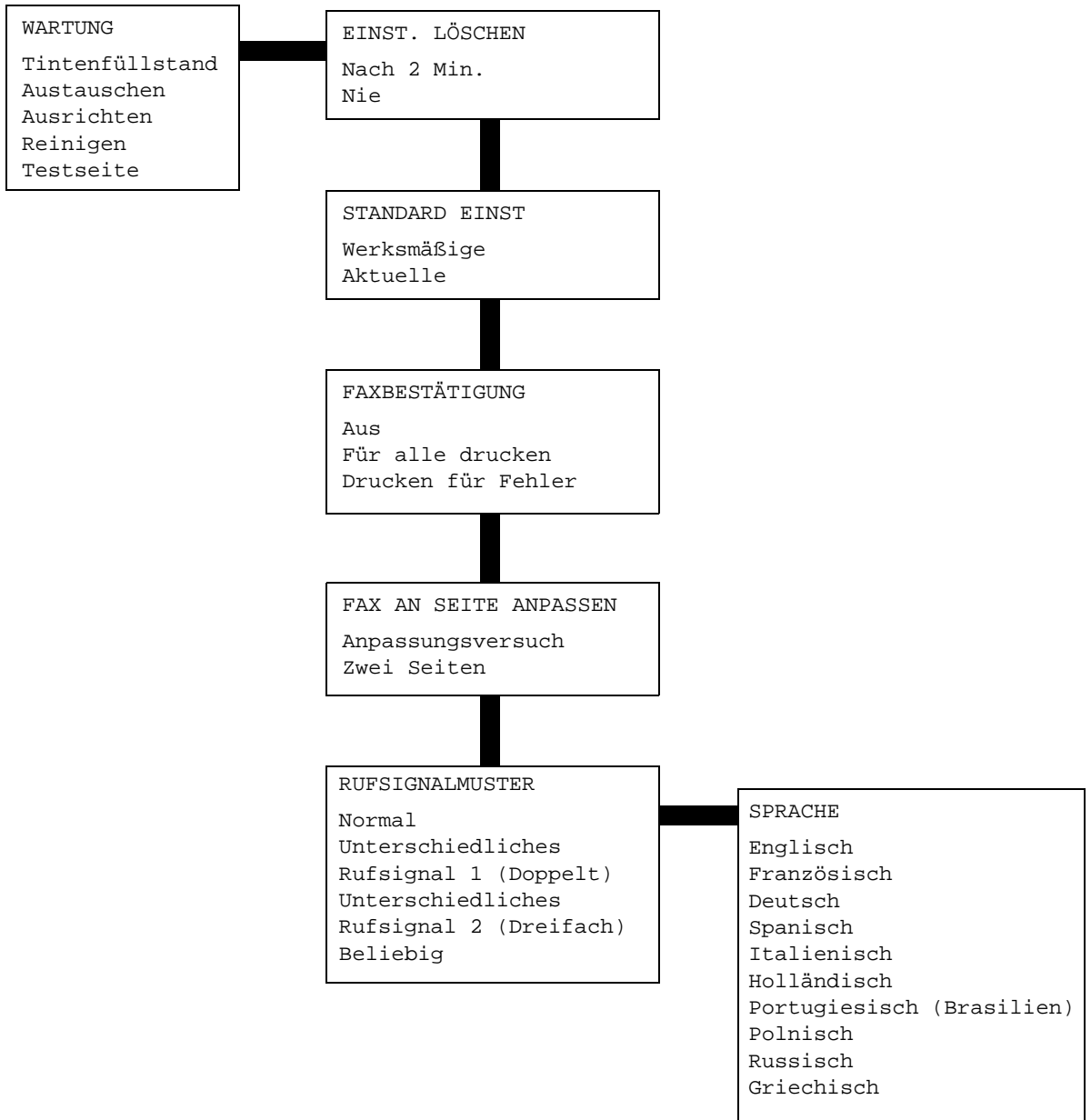

## Erweiterter Faxmodus – Menüeinträge

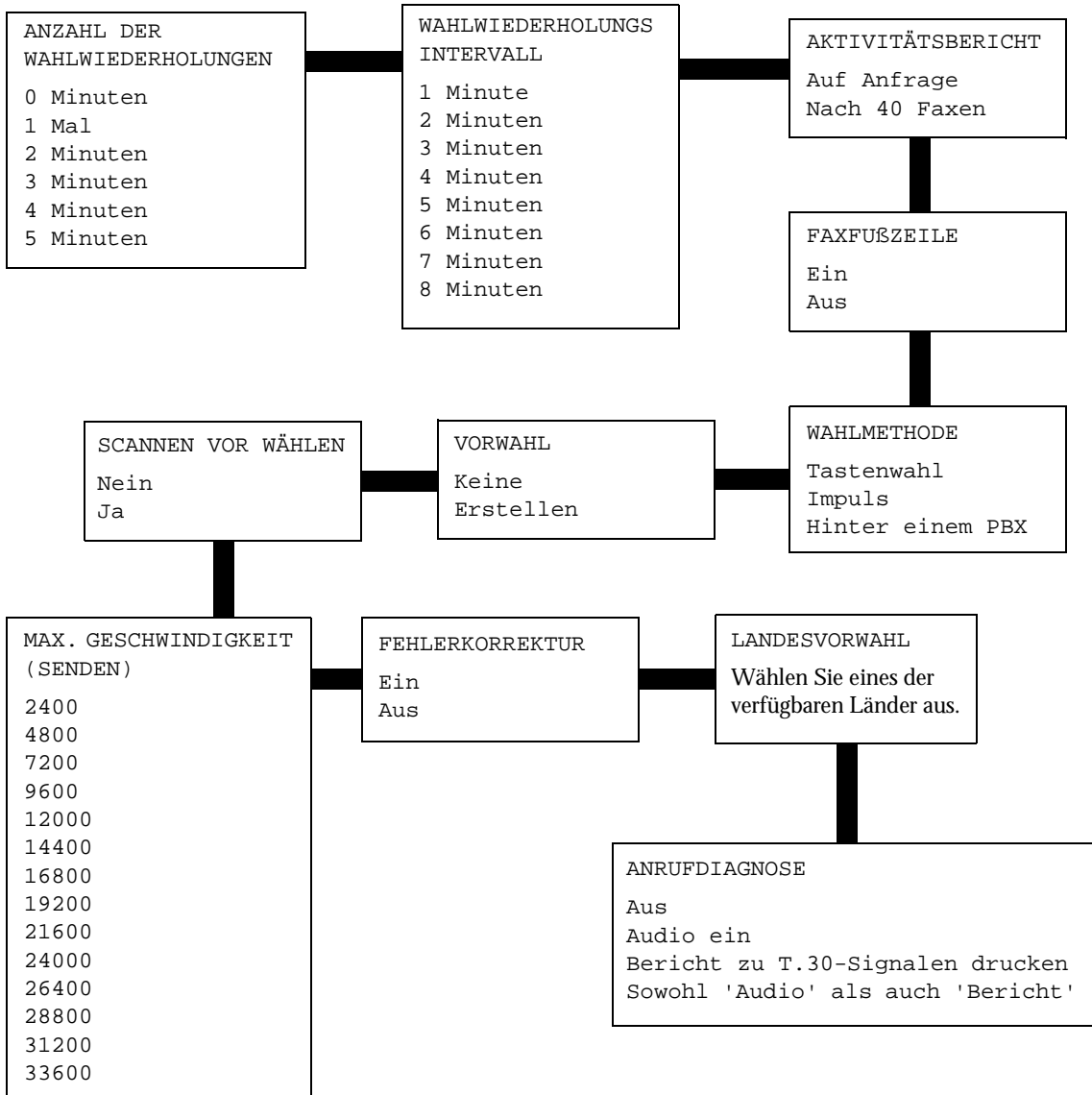

# Grundlegendes zum automatischen Papiersortensensor

Der Drucker verfügt über einen automatischen Papiersortensensor, der die folgenden Papiersorten erkennen kann:

- Normalpapier
- Beschichtetes Papier
- Glanz-/Fotopapier
- Overheadfolien

Wenn Sie eine dieser Papiersorten einlegen, erkennt der Drucker die Papiersorte und passt die Papiersorteneinstellungen automatisch an.



**ANMERKUNG:** Der Drucker kann das Format des eingelegten Papiers nicht erkennen.

So geben Sie das gewünschte Papierformat ein:

- 1 Klicken Sie auf **Datei** → **Drucken**, während das Dokument geöffnet ist.
- 2 Klicken Sie im Dialogfeld **Drucken** auf **Einstellungen** oder auf **Eigenschaften** (je nach Programm oder Betriebssystem).  
Der Bildschirm **Druckeigenschaften** wird angezeigt.
- 3 Wählen Sie auf der Registerkarte **Papiereinstellungen** das verwendete Papierformat aus.
- 4 Klicken Sie auf **OK**.

Der automatische Papiersortensensor ist stets aktiviert, es sei denn, Sie deaktivieren ihn. So deaktivieren Sie den Papiersortensensor:

- 1 Klicken Sie auf **Datei** → **Drucken**, während das Dokument geöffnet ist.
- 2 Klicken Sie im Dialogfeld **Drucken** auf **Einstellungen** oder auf **Eigenschaften** (je nach Betriebssystem).  
Der Bildschirm **Druckeigenschaften** wird angezeigt.
- 3 Klicken Sie auf **Optionen**.
- 4 Klicken Sie auf **Optionen für Papiersortensensor**.

- 5 Klicken Sie auf die Option **Auswahl der Papiersorte durch Sensor für Papiersorte** (Standardeinstellung), um sie zu deaktivieren.
- 6 Klicken Sie auf **OK**.

So deaktivieren Sie den Papiersortensensor bis auf weiteres:

- 1 Klicken Sie auf **Start** → **Systemsteuerung** → **Drucker und andere Hardware** → **Drucker und Faxgeräte** (Windows XP).  
Klicken Sie auf **Start** → **Einstellungen** → **Drucker und Faxgeräte** oder **Drucker** (Windows 2000).
- 2 Klicken Sie mit der rechten Maustaste auf das Druckersymbol.
- 3 Klicken Sie auf **Druckeinstellungen** oder **Einstellungen**.
- 4 Klicken Sie auf **Optionen** oder auf die Registerkarte **Druckereinstellungen** und dann auf **Optionen für Papiersortensensor**.
- 5 Klicken Sie in das Kontrollkästchen, um die Einstellung zu deaktivieren.
- 6 Klicken Sie auf **OK**.
- 7 Klicken Sie auf **OK**.



**ANMERKUNG:** Um den automatischen Papiersortensensor für einen bestimmten Druckauftrag vorübergehend zu deaktivieren, geben Sie in der Software unter Spezialpapier eine Papiersorte an.



Die Hauptfunktionen des Druckers bestehen aus Druck-, Kopier-, Scan- und Faxfunktionen. Zuerst erfahren Sie anhand der folgenden Anweisungen, wie Papier in den Drucker eingelegt wird. Im Abschnitt „Verwenden des Druckers“ auf Seite 29 erhalten Sie Informationen über das Kopieren, Scannen, Drucken und Faxen.

## Einlegen von Papier

- 1 Legen Sie das Papier so ein, dass es an der rechten Seite der Papierstütze anliegt.

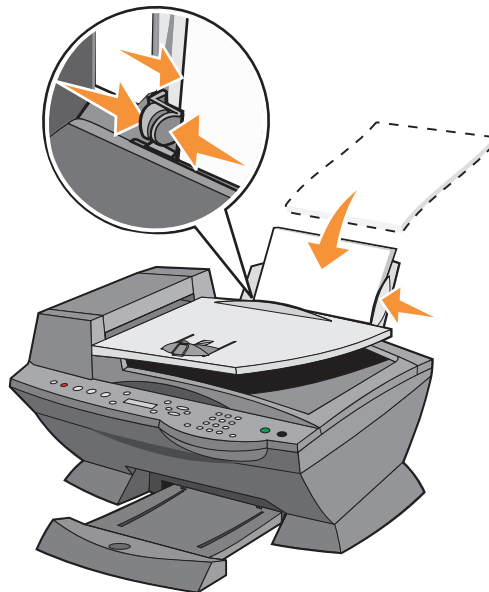

- 2 Schieben Sie die linke Papierführung an den linken Rand des Papiers.

 **ANMERKUNG:** Drücken Sie das Papier nicht mit Gewalt in den Drucker. Das Papier sollte flach auf der Papierstütze liegen und der rechte Rand gerade an der rechten Papierführung anliegen.

## Druckmedien-Richtlinien für die Papierstütze

| Maximale Ladekapazität:                                       | Stellen Sie Folgendes sicher:  |
|---|--|
| 100 Blatt Normalpapier  | <ul style="list-style-type: none"> <li>• Das Papier muss hochkant eingelegt werden und an die rechte Seite der Papierstütze stoßen.</li> <li>• Die Papierführung muss dabei an der linken Seite des Papiers anliegen.</li> </ul> <p><b>ANMERKUNG:</b> Legen Sie Briefkopfpapier verkehrt herum in den Drucker ein, wobei der Briefkopf sichtbar ist.</p>   |
| 10 Umschläge  | <ul style="list-style-type: none"> <li>• Die zu bedruckende Seite der Umschläge muss in Ihre Richtung zeigen.</li> <li>• Die Umschläge müssen hochkant eingelegt werden und an die rechte Seite der Papierstütze stoßen.</li> <li>• Der Platz für die Briefmarke ist links oben in der Ecke.</li> <li>• Die Papierführung muss gegen den linken Rand der Umschläge stoßen.</li> <li>• Für das Bedrucken von Umschlägen müssen Sie die Ausrichtung Querformat wählen.</li> <li>• Wählen Sie das richtige Umschlagformat aus.</li> </ul> <p>Wenn die tatsächliche Umschlaggröße nicht in der Liste enthalten ist, müssen Sie die nächstgrößere Umschlagsorte wählen und dann die linken und rechten Seitenränder so einstellen, dass Ihr Umschlagtext genau auf dem Umschlag positioniert wird.</p> <p><b>ANMERKUNG:</b> Ein einzelner Umschlag kann in die Papierstütze eingelegt werden, ohne das vorhandene Normalpapier entnehmen zu müssen.</p> |
| 10 Glückwunschkarten, Indexkarten, Postkarten oder Fotokarten | <ul style="list-style-type: none"> <li>• Die zu bedruckende Seite der Karten muss in Ihre Richtung zeigen.</li> <li>• Die Karten müssen hochkant eingelegt werden und an die rechte Seite der Papierstütze stoßen.</li> <li>• Die Papierführung muss gegen den linken Rand der Karten stoßen.</li> </ul>   |
| 25 Blatt beschichtetes Papier, Fotopapier oder Glanzpapier    | <ul style="list-style-type: none"> <li>• Die glänzende bzw. beschichtete Seite muss in Ihre Richtung zeigen.</li> <li>• Die Papierführung muss gegen den linken Rand des Fotopapiers stoßen.</li> </ul>  |

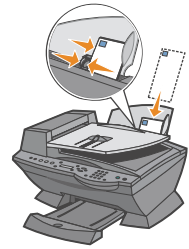

| <b>Maximale Ladekapazität:</b>                  | <b>Stellen Sie Folgendes sicher:</b>   |
|---|--|
| 10 Transparentfolien                            | <ul style="list-style-type: none"> <li>• Die zu bedruckende Seite der Transparentfolien muss in Ihre Richtung zeigen.</li> <li>• Die Papierführung muss gegen den linken Rand der Transparentfolien stoßen.</li> </ul> <p><b>ANMERKUNG:</b> Eine einzelne Transparentfolie kann in die Papierstütze eingelegt werden, ohne das vorhandene Normalpapier entnehmen zu müssen.</p>  |
| 100 Blatt Papier mit benutzerdefiniertem Format | <ul style="list-style-type: none"> <li>• Die zu bedruckende Seite des Papiers muss in Ihre Richtung zeigen.</li> <li>• Die Papierführung muss gegen den linken Rand des Papiers stoßen.</li> <li>• Das Papierformat darf die folgenden Maße nicht überschreiten:</li> </ul> <p><b>Breite</b></p> <ul style="list-style-type: none"> <li>• 76 mm - 216 mm</li> <li>• 3 Zoll - 8,5 Zoll</li> </ul> <p><b>Länge</b></p> <ul style="list-style-type: none"> <li>• 127 mm - 432 mm</li> <li>• 5 Zoll - 17 Zoll</li> </ul> |
| 25 Blatt Transferpapier zum Aufbügeln           | <ul style="list-style-type: none"> <li>• Beachten Sie beim Laden die Anweisungen auf der Verpackung der Transferfolie zum Aufbügeln auf Textilien.</li> <li>• Die zu bedruckende Seite der Transferfolie muss in Ihre Richtung zeigen.</li> <li>• Die Papierführung muss am linken Rand des Transferpapiers zum Aufbügeln anliegen.</li> </ul>   |
| 20 Blatt Bannerpapier                           | <ul style="list-style-type: none"> <li>• Das Bannerpapier ist für die Verwendung mit Tintenstrahldruckern geeignet.</li> <li>• Sie stellen die Druckereigenschaften ein.</li> </ul>  |

## Legen des Dokuments auf das Scannerglas

- 1 Öffnen Sie die obere Abdeckung.

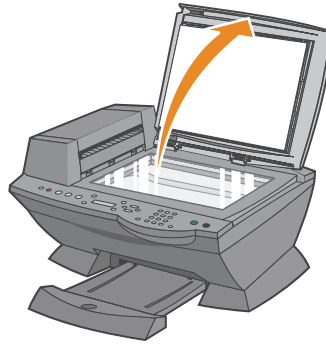

- 2 Legen Sie das Objekt, das Sie kopieren möchten, mit der bedruckten Seite nach unten auf das Scannerglas, sodass es an der oberen linken Ecke anliegt.

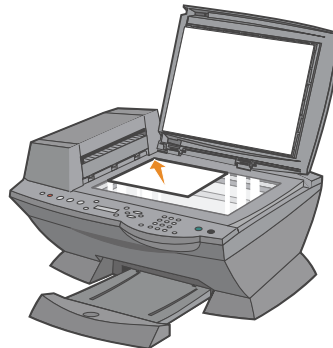

- 3 Schließen Sie die obere Abdeckung.

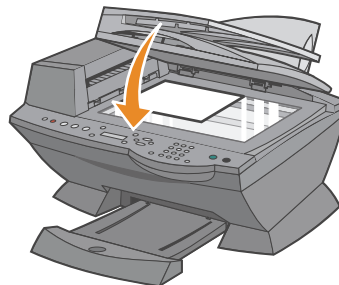

## ABSCHNITT 2

# Verwenden des Druckers

---

Verwendung des automatischen Dokumenteinzugs

Drucken

Kopieren

Scannen

Faxen

# Verwendung des automatischen Dokumenteinzugs

## Legen Sie das Dokument in den automatischen Dokumenteinzug ein

- ➔ **HINWEIS:** Legen Sie nicht mehr als 50 Blätter in den automatischen Dokumenteinzug ein und lassen Sie nicht mehr als 50 Seiten im Ausgabefach liegen. Das Ausgabefach des automatischen Dokumenteinzugs sollte geleert werden, bevor sich mehr als 50 Seiten darin ansammeln. Anderenfalls könnten die Originaldokumente beschädigt werden.

Sie können bis zu 50 Blätter eines Originaldokuments (mit der ersten Seite und dem Text nach oben) in den automatischen Dokumenteinzug (Automatic Document Feeder, ADF) einlegen und anschließend scannen, kopieren oder faxen. Der ADF wird für mehrseitige Dokumente empfohlen.

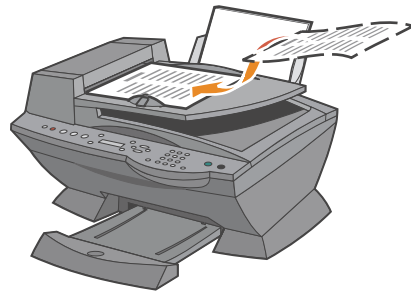

## Druckmedien-Richtlinien für den automatischen Dokumenteinzug

| Maximale Ladekapazität:  | Stellen Sie Folgendes sicher:   |
|--|---|
| 50 Blatt Papier im Format US-Letter                            | <ul style="list-style-type: none"><li>• Das Dokument wird mit der Textseite nach oben eingelegt.</li><li>• Die Papierführung muss dabei am Rand des Papiers anliegen.</li></ul>   |
| 50 Blatt Papier im Format A4                                   | <ul style="list-style-type: none"><li>• Das Dokument wird mit der Textseite nach oben eingelegt.</li><li>• Die Papierführung muss dabei am Rand des Papiers anliegen.</li></ul>   |
| 50 Blatt Papier im Format Legal                                | <ul style="list-style-type: none"><li>• Das Dokument wird mit der Textseite nach oben eingelegt.</li><li>• Die Papierführung muss dabei am Rand des Papiers anliegen.</li></ul>   |
| 50 Blatt Papier mit benutzerdefiniertem Format                 | <ul style="list-style-type: none"><li>• Das Dokument wird mit der Textseite nach oben eingelegt.</li><li>• Die Papierführung muss dabei am Rand des Papiers anliegen.</li><li>• Das Papierformat darf die folgenden Maße nicht überschreiten:<br/><b>Breite</b><ul style="list-style-type: none"><li>• 210,0 mm - 215,9 mm</li><li>• 8,27 Zoll - 8,5 Zoll</li></ul><b>Länge</b><ul style="list-style-type: none"><li>• 279,4 mm - 355,6 mm</li><li>• 11,0 Zoll - 14,0 Zoll</li></ul></li></ul>  |
| 50 Blatt Papier gelochtes Papier (zwei, drei oder vier Löcher) | <ul style="list-style-type: none"><li>• Das Dokument wird mit der Textseite nach oben eingelegt.</li><li>• Die Papierführung muss dabei am Rand des Papiers anliegen.</li><li>• Das Papierformat darf die erlaubten Maße nicht überschreiten.</li></ul>   |
| 50 Blatt randverstärkte Kopiermedien mit drei Löchern          | <ul style="list-style-type: none"><li>• Das Dokument wird mit der Textseite nach oben eingelegt.</li><li>• Die Papierführung muss dabei am Rand des Papiers anliegen.</li><li>• Das Papierformat darf die erlaubten Maße nicht überschreiten.</li></ul>   |
| 50 Blatt vorbedruckte Formulare und Briefkopfmedien            | <ul style="list-style-type: none"><li>• Das Dokument wird mit der Textseite nach oben eingelegt.</li><li>• Die Papierführung muss dabei am Rand des Papiers anliegen.</li><li>• Das Papierformat darf die erlaubten Maße nicht überschreiten.</li><li>• Das Medium sollte die Tinte gut absorbieren.</li><li>• Das vorbedruckte Medium muss vollständig trocken sein, bevor es im ADF verwendet wird.</li><li>• Es dürfen im ADF <i>keine</i> Medien verwendet werden, die mit metallischen Tintenpartikeln bedruckt sind.</li><li>• Vermeiden Sie Papiere mit Prägungen.</li></ul> |



**ANMERKUNG:** Legen Sie *keine* schweren Papierarten, Transparentfolien, Postkarten, Fotokarten oder Fotopapier in den ADF.

## Drucken

- 1 Stellen Sie sicher, dass der Computer und der Drucker eingeschaltet sind.
- 2 Legen Sie neues Papier ein. Weitere Hinweise finden Sie auf Seite 25.
- 3 Klicken Sie auf **Datei** → **Drucken**, während das Dokument geöffnet ist.
- 4 Klicken Sie zum Ändern der Druckeinstellungen auf **Einstellungen** oder **Eigenschaften** (je nach Programm oder Betriebssystem).
- 5 Bestätigen Sie links im Fenster **Druckeigenschaften** die ausgewählten Optionen auf den Registerkarten **Qualität/Kopien**, **Papiereinstellungen** und **Drucklayout** und klicken Sie dann auf **OK**.
- 6 Klicken Sie auf **OK** oder **Drucken** (je nach Programm oder Betriebssystem).

### Drucken von Fotos

- 1 Legen Sie neues Papier ein. Weitere Hinweise zum Einlegen von Fotopapier finden Sie auf Seite 25.
- 2 Klicken Sie auf **Datei** → **Drucken**, während das Dokument geöffnet ist.
- 3 Klicken Sie auf **Einstellungen** oder **Eigenschaften**.
- 4 Wählen Sie das Papierformat aus.
- 5 Stellen Sie bei der Verwendung von Fotopapier sicher, dass die glänzende Seite in Ihre Richtung zeigt, wenn Sie das Papier in die Papierstütze einlegen.
- 6 Klicken Sie auf **Drucken**.
- 7 Entfernen Sie Ihre Fotos aus dem Papierausgabefach, sobald sie ausgegeben werden, damit sie nicht zusammenkleben oder verwischen.

 **ANMERKUNG:** Warten Sie, bis die Ausdrücke vollständig getrocknet sind (12 bis 24 Stunden, je nach Umgebungsbedingungen), bevor Sie sie in ein nicht-klebendes Fotoalbum oder einen Rahmen legen. Dadurch erhöht sich die Lebensdauer Ihrer Ausdrücke.

Genauere Hinweise zum Drucken, wie beispielsweise das Drucken von sortierten Fotokopien und Bannern finden Sie im *Benutzerhandbuch*.



# Kopieren

Sie können mit dem Drucker über das Bedienfeld oder die Druckersoftware Kopien erstellen.

## Verwenden des Bedienfelds

- 1 Stellen Sie sicher, dass der Drucker eingeschaltet ist.
- 2 Legen Sie neues Papier ein. Weitere Hinweise finden Sie auf Seite 25.
- 3 Legen Sie das Dokument auf das Scannerglas oder in den automatischen Dokumenteinzug ein. Weitere Hinweise finden Sie auf Seite 28 oder auf Seite 30.
- 4 Drücken Sie im Modusbereich des Bedienfelds die Taste **Kopie**, um in den Kopiermodus zu wechseln.
- 5 Wenn Sie mehr als eine Fotokopie anfertigen möchten, drücken Sie die entsprechenden Tasten der Zifferntastatur.
- 6 Drücken Sie im Startbereich des Bedienfelds die Taste **Farbe**, um eine Farbkopie des Bildes anzufertigen, oder die Taste **Schwarz**, um eine Schwarzweißkopie anzufertigen. Auf dem Display wird **Kopieren** angezeigt.

## Verwenden der Druckersoftware

- 1 Stellen Sie sicher, dass der Computer und der Drucker eingeschaltet sind.
- 2 Legen Sie neues Papier ein. Weitere Hinweise finden Sie auf Seite 25.
- 3 Legen Sie das Dokument auf das Scannerglas oder in den automatischen Dokumenteinzug ein. Weitere Hinweise finden Sie auf Seite 28 oder auf Seite 30.
- 4 Klicken Sie auf **Start** → **Alle Programme** (oder **Programme**) → **Dell-Drucker** → **Dell AIO Printer A960** → **Dell All-In-One Center**.  
Die Hauptseite des Multifunktionscenters wird auf dem Bildschirm angezeigt.
- 5 Klicken Sie auf **Weitere Kopiereinstellungen anzeigen**.
- 6 Wählen Sie Qualität und Farbe der Fotokopien aus.



**ANMERKUNG:** Sie können in diesem Bildschirm auch ein Papierformat auswählen und den Kopierauftrag weiter anpassen.

- 7 Klicken Sie auf **Jetzt kopieren**.

## Kopieren von Fotos

- 1 Legen Sie neues Papier ein. Weitere Hinweise zum Einlegen von Fotopapier finden Sie auf Seite 26.
  - 2 Legen Sie das Dokument auf das Scannerglas oder in den automatischen Dokumenteinzug ein. Weitere Hinweise finden Sie auf Seite 28 oder auf Seite 30.
  - 3 Klicken Sie auf **Start** → **Alle Programme** (oder **Programme**) → **Dell-Drucker** → **Dell AIO Printer A960** → **Dell All-In-One Center**.  
Die Hauptseite des Multifunktionscenters wird auf dem Bildschirm angezeigt.
  - 4 Klicken Sie auf **Vorschau anzeigen**.
-  **ANMERKUNG:** Falls die Größe des Scanvorgangs (in der unteren rechten Ecke des Vorschaufensters) in Rot angezeigt wird, stehen nicht genügend Systemressourcen für das Scannen in der ausgewählten Auflösung oder Größe zur Verfügung. Dieses Problem lässt sich beheben, indem Sie die Auflösung oder die Größe des gescannten Bereichs reduzieren.
- 5 Passen Sie die gepunkteten Linien so an, dass sie den Teil des Bildes umfassen, den Sie drucken möchten.
  - 6 Klicken Sie im Abschnitt **Kopieren auf Foto**.
  - 7 Wählen Sie beim Erstellen mehrerer Kopien die Anzahl der Exemplare aus.
  - 8 Klicken Sie zum weiteren Anpassen des Fotos auf **Weitere Kopiereinstellungen anzeigen**.
  - 9 Wenn Sie die Einstellungen nach Bedarf angepasst haben, klicken Sie auf **Jetzt kopieren**.

## Scannen

Sie können mit dem Drucker über das Bedienfeld oder die Druckersoftware scannen.

### Verwenden des Bedienfelds

- 1 Stellen Sie sicher, dass der Computer und der Drucker eingeschaltet sind und der Drucker am Computer angeschlossen ist.
- 2 Legen Sie das Dokument auf das Scannerglas oder in den automatischen Dokumenteinzug ein. Weitere Hinweise finden Sie auf Seite 28 oder auf Seite 30.
- 3 Drücken Sie im Modusbereich des Bedienfelds die Taste **Scannen**, um in den Scanmodus zu wechseln.

- 4 Drücken Sie die Taste +, um durch die Liste der Anwendungen zu blättern, auf die Ihr Scan-Ergebnis übertragen werden kann.
- 5 Drücken Sie die Taste **Auswahl**, sobald das Programm gezeigt wird, auf das das Scan-Ergebnis übertragen werden soll.
- 6 Drücken Sie im Startbereich des Bedienfelds die Taste **Schwarz**, um einen Schwarzweiß-Scanvorgang zu starten, oder die Taste **Farbe**, um einen Farb-Scanvorgang zu starten.

## Verwenden der Druckersoftware



**ANMERKUNG:** Einige Programme unterstützen das gleichzeitige Scannen mehrerer Seiten nicht.

- 1 Stellen Sie sicher, dass der Computer und der Drucker eingeschaltet sind und der Drucker am Computer angeschlossen ist.
- 2 Legen Sie das Dokument auf das Scannerglas oder in den automatischen Dokumenteinzug ein. Weitere Hinweise finden Sie auf Seite 28 oder auf Seite 30.
- 3 Klicken Sie auf **Start** → **Alle Programme** (oder **Programme**) → **Dell-Drucker** → **Dell AIO Printer A960** → **Dell All-In-One Center**.

Die Hauptseite des Multifunktionscenters wird auf dem Bildschirm angezeigt.

- 4 Klicken Sie auf **Vorschau anzeigen**, wenn Sie das gescannte Bild sehen möchten.



**ANMERKUNG:** Falls die Größe des Scanvorgangs (in der unteren rechten Ecke des Vorschaufensters) in Rot angezeigt wird, stehen nicht genügend Systemressourcen für das Scannen in der ausgewählten Auflösung oder Größe zur Verfügung. Dieses Problem lässt sich beheben, indem Sie die Auflösung oder die Größe des gescannten Bereichs reduzieren.

- 5 Passen Sie die gepunkteten Linien so an, dass sie den Teil des Bildes umfassen, den Sie drucken möchten.
- 6 Wählen Sie im Dropdown-Menü **Gescanntes Bild senden an** ein Scanziel aus.
- 7 Klicken Sie zum weiteren Anpassen des Scanauftrags auf **Weitere Scaneinstellungen anzeigen**.
- 8 Wenn Sie das Bild nach Bedarf angepasst haben, klicken Sie auf **Jetzt scannen**.

## Scannen von Fotos

- 1 Stellen Sie sicher, dass der Computer und der Drucker eingeschaltet sind und der Drucker am Computer angeschlossen ist.
- 2 Platzieren Sie das Foto auf dem Scannerglas. Weitere Hinweise finden Sie auf Seite 28.



**ANMERKUNG:** Stellen Sie sicher, dass die obere linke Ecke der Vorderseite des Fotos am Pfeil ausgerichtet ist.

- 3 Klicken Sie auf **Start** → **Alle Programme** (oder **Programme**) → **Dell-Drucker** → **Dell AIO Printer A960** → **Dell All-In-One Center**. Die Hauptseite des Multifunktionscenters wird auf dem Bildschirm angezeigt.
- 4 Klicken Sie auf **Vorschau anzeigen**, wenn Sie das gescannte Bild sehen möchten.



**ANMERKUNG:** Falls die Größe des Scanvorgangs (in der unteren rechten Ecke des Vorschaufensters) in Rot angezeigt wird, stehen nicht genügend Systemressourcen für das Scannen in der ausgewählten Auflösung oder Größe zur Verfügung. Dieses Problem lässt sich beheben, indem Sie die Auflösung oder die Größe des gescannten Bereichs reduzieren.

- 5 Passen Sie die gepunkteten Linien so an, dass sie den Teil des Bildes umfassen, den Sie drucken möchten.
- 6 Wählen Sie im Dropdown-Menü **Gesanntes Bild senden an** ein Scanziel aus.
- 7 Klicken Sie zum weiteren Anpassen des Scanauftrags auf **Weitere Scaneinstellungen anzeigen**.
- 8 Wenn Sie das Bild nach Bedarf angepasst haben, klicken Sie auf **Jetzt scannen**.
- 9 Sobald das Dokument verarbeitet worden ist, wird es in dem von Ihnen gewählten Programm geöffnet.

## Bearbeiten gescannter Bilder

Sie können Ihre Bilder in den meisten Grafikprogrammen anpassen.

- 1 Scannen Sie im Dell-Multifunktionscenter das Bild in ein beliebiges Bildbearbeitungsprogramm.
- 2 Bearbeiten Sie das Bild mit den Tools des jeweiligen Programms.

Sie haben voraussichtlich folgende Möglichkeiten:

- Rote Augen entfernen
- Bild beschneiden

- Text zum Bild hinzufügen
- Helligkeit und Kontrast des Bildes anpassen

Weitere Informationen finden Sie in der Dokumentation zu Ihrem Grafikprogramm.

## Scannen mehrerer Seiten oder Bilder

 **ANMERKUNG:** Diese Funktion ist nur beim Scannen mit dem Flachbett-Scanner verfügbar.

- 1 Legen Sie das erste Blatt auf die Glasfläche des Scanners.
- 2 Klicken Sie auf **Start** → **Alle Programme** (oder **Programme**) → **Dell-Drucker** → **Dell AIO Printer A960** → **Dell All-In-One Center**.  
Die Hauptseite des Multifunktionscenters wird auf dem Bildschirm angezeigt.
- 3 Wählen Sie im Dropdownfeld ein Scanziel aus.
- 4 Klicken Sie im Abschnitt **Scannen** auf **Weitere Scaneinstellungen anzeigen**.
- 5 Klicken Sie auf **Erweiterte Scaneinstellungen anzeigen**.  
Das Dialogfeld **Erweiterte Scaneinstellungen** wird angezeigt.
- 6 Wählen Sie auf der Registerkarte **Scannen** die Option **Vor Ausgabe mehrere Objekte scannen** aus.
- 7 Klicken Sie auf **OK**.
- 8 Wenn Sie die Einstellungen nach Bedarf angepasst haben, klicken Sie auf **Jetzt scannen**.

 **ANMERKUNG:** Nachdem das erste Objekt gescannt ist, werden Sie in einer Meldung aufgefordert, das nächste Objekt auf das Scannerglas zu legen.

## Bearbeiten von in einem gescannten Dokument gefundenem Text mithilfe der optischen Zeichenerkennung (OCR)

Die optische Zeichenerkennung (Optical Character Recognition, OCR) ist eine Softwarefunktion, mit der ein gescanntes Bild in einem Textverarbeitungsprogramm in bearbeitbaren Text umgewandelt wird.

- 1 Legen Sie das Dokument auf das Scannerglas oder in den automatischen Dokumenteinzug ein. Weitere Hinweise finden Sie auf Seite 28 oder auf Seite 30.
- 2 Klicken Sie auf **Start** → **Alle Programme** (oder **Programme**) → **Dell-Drucker** → **Dell AIO Printer A960** → **Dell All-In-One Center**.  
Die Hauptseite des Multifunktionscenters wird auf dem Bildschirm angezeigt.

- 3 Wählen Sie im Bereich **Produktivitäts-Hilfsprogramme** den Eintrag **Bearbeitung von in einem gescanntem Dokument gefundenem Text (OCR)** aus.
- 4 Folgen Sie den Anweisungen auf dem Bildschirm.
- 5 Sobald das Dokument verarbeitet worden ist, wird es in dem von Ihnen gewählten Programm geöffnet.
- 6 Bearbeiten Sie das Dokument.
- 7 Speichern Sie das Dokument.

### Speichern eines Bildes auf dem Computer

- 1 Klicken Sie auf **Start** → **Alle Programme** (oder **Programme**) → **Dell-Drucker** → **Dell AIO Printer A960** → **Dell All-In-One Center**.  
Die Hauptseite des Multifunktionscenters wird auf dem Bildschirm angezeigt.
- 2 Klicken Sie im Bereich **Produktivitäts-Hilfsprogramme** auf **Ein Bild auf dem Computer speichern**.
- 3 Folgen Sie den Anweisungen, um ein Bild auf dem Computer zu speichern.

### Senden eines gescannten Bildes oder Dokuments als E-Mail

Sie können beispielsweise gescannte Bilder oder Dokumente per E-Mail versenden:

- 1 Öffnen Sie die obere Abdeckung.
- 2 Legen Sie das Foto oder Dokument, das Sie scannen möchten, mit der bedruckten Seite nach unten auf das Scannerglas.
- 3 Schließen Sie die obere Abdeckung.
- 4 Klicken Sie auf **Start** → **Alle Programme** (oder **Programme**) → **Dell-Drucker** → **Dell AIO Printer A960** → **Dell All-In-One Center**.  
Die Hauptseite des Multifunktionscenters wird auf dem Bildschirm angezeigt.
- 5 Klicken Sie auf **Vorschau anzeigen**.



**ANMERKUNG:** Falls die Größe des Scanvorgangs (in der unteren rechten Ecke des Vorschau Fensters) in Rot angezeigt wird, stehen nicht genügend Systemressourcen für das Scannen in der ausgewählten Auflösung oder Größe zur Verfügung. Dieses Problem lässt sich beheben, indem Sie die Auflösung oder die Größe des gescannten Bereichs reduzieren.

- 6 Klicken Sie im Bereich „Produktivitäts-Hilfsprogramme“ auf **Bild oder Dokument per E-Mail senden**.
- 7 Wählen Sie im Menü **Art des gescannten Dokuments** die Option **Foto** aus.

- 8 Folgen Sie den Anweisungen auf dem Bildschirm, um das Foto für das Versenden per E-Mail vorzubereiten.
- 9 Klicken Sie auf **Jetzt anhängen**.
- 10 Schreiben Sie eine Nachricht, die zusammen mit dem Foto verschickt werden soll, und senden Sie dann das Foto.

## Vergrößern oder Verkleinern von Dokumenten oder Bildern

- 1 Legen Sie Papier in die Papierstütze ein. Weitere Hinweise finden Sie auf Seite 25.
- 2 Legen Sie das Dokument auf das Scannerglas oder in den automatischen Dokumenteinzug ein. Weitere Hinweise finden Sie auf Seite 28 oder auf Seite 30.
- 3 Klicken Sie auf **Start** → **Alle Programme** (oder **Programme**) → **Dell-Drucker** → **Dell AIO Printer A960** → **Dell All-In-One Center**.  
Die Hauptseite des Multifunktionscenters wird auf dem Bildschirm angezeigt.
- 4 Klicken Sie auf **Vorschau anzeigen**.



**ANMERKUNG:** Falls die Größe des Scanvorgangs (in der unteren rechten Ecke des Vorschaufensters) in Rot angezeigt wird, stehen nicht genügend Systemressourcen für das Scannen in der ausgewählten Auflösung oder Größe zur Verfügung. Dieses Problem lässt sich beheben, indem Sie die Auflösung oder die Größe des gescannten Bereichs reduzieren.

- 5 Klicken Sie im Bereich **Produktivitäts-Hilfsprogramme** auf **Ein Bild vergrößern oder verkleinern**.
- 6 Folgen Sie den Anweisungen auf dem Bildschirm, um die Größe für das neue Bild auszuwählen.
- 7 Wenn Sie das Bild Ihren Wünschen angepasst haben, klicken Sie auf **Jetzt drucken**.

# Faxen

Sie können über das Bedienfeld oder die Druckersoftware Faxe versenden.

**ANMERKUNG:** Zum Senden von Faxen müssen Sie den Drucker *nicht* an einen Computer anschließen. Weitere Hinweise zum Verwenden des Bedienfelds beim Faxen finden Sie unter „Versenden von Faxen“ auf Seite 46.

Folgendes ist beim Senden von Faxen mithilfe der Druckersoftware zu beachten:

- Auf Ihrem Computer müssen die Dell-Drucker-Faxtools oder die Microsoft Faxkonsole installiert und konfiguriert sein.
  - Ausführliche Informationen über die Verwendung der Dell-Drucker-Faxtools finden Sie unter „Verwenden der Faxsoftware der Dell-Drucker-Faxtools“ auf Seite 41.
  - Unter „Verwenden der Faxkonsole (nur Windows XP)“ auf Seite 43 finden Sie Hinweise zum Verwenden der Faxkonsole.
- Der Computer muss mit einem Daten-/Faxmodem ausgerüstet sein.
- Eine aktive Telefonleitung muss mit der Eingangsbuchse des Daten-/Faxmodems verbunden sein. Verbinden Sie das Daten-/Faxmodem nicht mit der Wandanschlussbuchse des Druckers. Genauere Hinweise finden Sie auf Seite 12.

**ANMERKUNG:** DSL- (Digital Subscriber Line), ISDN- (Integrated Services Digital Network) und Kabelmodems sind *keine* Faxmodems und werden *nicht* unterstützt.

**ANMERKUNG:** Damit ein korrekter Faxbetrieb möglich ist, müssen an die Ausgangsbuchse zusätzliche Geräte angeschlossen werden.

- Der Drucker muss mit einem USB-Kabel am Computer angeschlossen sein.

USB-Kabel

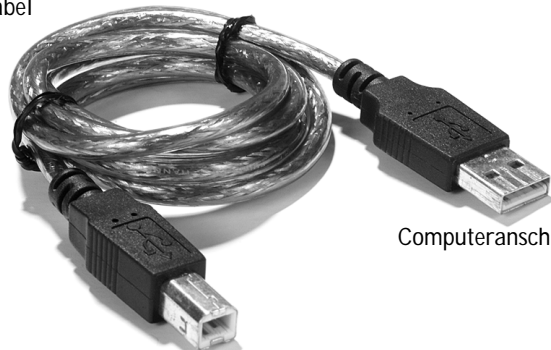

Computeranschluss

Druckeranschluss



## Verwenden der Faxsoftware der Dell-Drucker-Faxtools

### Installieren der Faxsoftware der Dell-Drucker-Faxtools

- 1 Klicken Sie auf **Start** → **Alle Programme** (oder **Programme**).  
Eine Liste der installierten Software wird angezeigt.
- 2 Suchen Sie einen Eintrag bezüglich klassischer Telefontools oder Faxtools. Wenn Sie einen dieser Einträge finden, gehen Sie weiter zu „Konfigurieren der Faxsoftware der Dell-Drucker-Faxtools“.
- 3 Klicken Sie auf den Desktop.  
Das Fenster **Alle Programme** wird geschlossen.
- 4 Legen Sie die *Dell Personal All-In-One Printer A960 Drivers and Utilities-CD* ein.  
Ein Dialogfeld für die Installation wird angezeigt.
- 5 Klicken Sie auf **Abbrechen**.
- 6 Klicken Sie auf **Start** → **Arbeitsplatz**.
- 7 Klicken Sie mit der rechten Maustaste auf das Symbol für das **CD-Laufwerk**.  
Es wird ein Dropdown-Menü angezeigt.
- 8 Klicken Sie auf **Anzeige**.
- 9 Doppelklicken Sie auf den Ordner **Fax**.
- 10 Doppelklicken Sie auf den entsprechenden Sprachordner.
- 11 Doppelklicken Sie auf das Installationssymbol.  
Der **Installationsassistent** wird angezeigt.
- 12 Folgen Sie den Anweisungen auf dem Bildschirm, um die Installation abzuschließen.

## Konfigurieren der Faxsoftware der Dell-Drucker-Faxtools



**ANMERKUNG:** Der Faxdienst beantwortet automatisch Ihr Telefon nach zweimaligem Klingeln, wenn Sie das Kontrollkästchen **Empfang** aktivieren. Sie können diese Einstellungen je nach Ihren Wünschen ändern.

- 1 Klicken Sie auf **Start** → **Alle Programme** (oder **Programme**).
- 2 Klicken Sie auf **Dell AIO Printer A960** → **Faxtools** (oder **Klassische Telefontools**).  
Der Faxkonfigurations-Assistent wird gestartet.
- 3 Klicken Sie auf **Weiter**.
- 4 Lesen Sie die Lizenzvereinbarung und klicken Sie dann auf **Ja**, um fortzufahren.
- 5 Geben Sie Ihren Namen und Ihren Firmennamen ein.
- 6 Klicken Sie auf **Weiter**.
- 7 Geben Sie eine Kennung, Telefonnummer und Faxnummer ein.
- 8 Klicken Sie dreimal hintereinander auf **Weiter**.
- 9 Klicken Sie auf **Fertig stellen**.  
Die Faxsoftware der Dell-Drucker-Faxtools wird gestartet.
- 10 Wählen Sie Ihr Land, die Ortsvorwahl und eine eventuell erforderliche Amtskennzahl aus.
- 11 Klicken Sie auf **OK**.
- 12 Wählen Sie Ihren Standort aus und klicken Sie dann auf **OK**.
- 13 Klicken Sie zweimal hintereinander auf **Weiter**, wählen Sie Ihr Modem aus und klicken Sie noch einmal auf **Weiter**.
- 14 Klicken Sie zweimal hintereinander auf **Weiter** und dann auf **Fertig stellen**.

## Verwenden der Faxkonsole (nur Windows XP)

### Installieren der Faxkonsole

- 1 Klicken Sie auf **Start** → **Systemsteuerung**.
- 2 Klicken Sie auf **Software**.
- 3 Klicken Sie auf **Windows-Komponenten hinzufügen/entfernen**.
- 4 Klicken Sie, um die **Faxdienste** auszuwählen.
- 5 Klicken Sie auf **Weiter**.  
Legen Sie die *Microsoft Windows XP-CD* ein, wenn Sie dazu aufgefordert werden, und klicken Sie dann auf **OK**. Schließen Sie das Fenster **Willkommen bei Microsoft Windows XP** sobald es geöffnet wird.
- 6 Klicken Sie auf **Fertig stellen**.
- 7 Schließen Sie das Dialogfeld **Software**.

### Konfigurieren der Faxkonsole

- 1 Klicken Sie auf **Start** → **Alle Programme** (oder **Programme**) → **Zubehör** → **Kommunikation** → **Fax** → **Faxkonsole**.  
Das Dialogfeld **Willkommen beim Faxkonfigurations-Assistent** wird angezeigt.
- 2 Klicken Sie auf **Weiter**.
- 3 Geben Sie die Absenderinformationen ein und klicken Sie dann auf **Weiter**.
- 4 Wählen Sie Ihr Daten-/Faxmodem im Dropdown-Menü unter **Wählen Sie das Faxgerät aus**.
- 5 Aktivieren oder deaktivieren Sie die Optionen **Senden aktivieren** und **Empfang aktivieren** wie gewünscht und klicken Sie dann auf **Weiter**.



**ANMERKUNG:** Wenn Sie die Option **Senden aktivieren** deaktivieren, können Sie keine Faxe senden. Wenn Sie die Option **Empfang aktivieren** aktivieren, können Sie Faxe empfangen.

- 6 Geben Sie die Absenderkennung (TSID) ein und klicken Sie dann auf **Weiter**.
- 7 Geben Sie die Empfängererkennung (CSID) ein und klicken Sie dann auf **Weiter**.
- 8 Klicken Sie, um **Ausdruck auf** auszuwählen. Wählen Sie im Dropdown-Menü rechts von diesem Feld **Dell AIO Printer A960**, wenn Sie alle empfangenen Faxe ausdrucken möchten.

- 9 Um eine Kopie der Faxe zur Archivierung zu erstellen, aktivieren Sie das Kontrollkästchen **Kopie in Ordner speichern** und klicken Sie dann auf **Durchsuchen**, um den gewünschten Speicherort auszuwählen.
- 10 Klicken Sie auf **Weiter**, bestätigen Sie die Einstellungen und klicken Sie auf **Fertig stellen**.

### Aufrufen des Fax-Einstellungsprogramms

- Klicken Sie auf **Start** → **Alle Programme** (oder **Programme**) → **Dell-Drucker** → **Dell AIO Printer A960** → **Fax-Einstellungsprogramm**.
- Klicken Sie im Dell-Multifunktionscenter auf die Registerkarte **Wartung/Fehlersuche** und klicken Sie dann auf **Hilfsprogramm zur Faxeinrichtung anzeigen**.

The image shows a screenshot of the 'Fax Setup Utility' dialog box. The title bar reads 'Fax Setup Utility'. Below the title bar are five tabs: 'Send', 'Receive', 'Connection/Dialing', 'Speed Dial', and 'Group Speed Dial'. The 'Send' tab is selected. The main content area is titled 'When sending faxes' and contains the following fields and options:

- Personal information to include:
  - Your name: [Text input field]
  - Your fax number: [Text input field]
- Maximum send speed: [Dropdown menu showing 33600]
- Send fax with this print quality: [Dropdown menu showing Standard]
- Scan the entire document before dialing the number
- Use error correction
- Print fax usage report: [Dropdown menu showing On-error]
- Print fax activity report: [Dropdown menu showing On request]

At the bottom of the dialog box are four buttons: 'Defaults', 'Save Settings', 'Close', and 'Help'.

In der folgenden Tabelle werden die Verwendungsmöglichkeiten der einzelnen Registerkarten des Fax-Einstellungsprogramms beschrieben.

| <b>Registerkarte:</b> | <b>Verwendungsmöglichkeiten:</b>  |
|-----------------------|---|
| Senden                | <ul style="list-style-type: none"> <li>• Geben Sie Ihren Namen und Ihre Faxnummer ein.</li> <li>• Wählen Sie eine maximale Sendegeschwindigkeit und die Druckqualität für ausgehende Faxe aus.</li> <li>• Wählen Sie aus, ob das gesamte Dokument vor dem Wählen der Nummer gescannt werden soll.</li> <li>• Wählen Sie aus, ob die Fehlerkorrektur verwendet werden soll.</li> <li>• Wählen Sie aus, wann ein Faxverwendungsbericht erstellt werden soll.</li> <li>• Wählen Sie aus, wann ein Faxaktivitätsbericht erstellt werden soll.</li> </ul>  |
| Empfangen             | <ul style="list-style-type: none"> <li>• Wählen Sie aus, ob eine Fußzeile (Datum, Uhrzeit und Seitennummer) auf jeder Seite gedruckt werden soll.</li> <li>• Wählen Sie aus, ob eingehende Faxe automatisch so verkleinert werden sollen, dass sie dem eingelegten Papierformat entsprechen, oder ob sie auf zwei Seiten gedruckt werden sollen.</li> <li>• Wählen Sie aus, ob Faxe weitergeleitet oder gedruckt und anschließend weitergeleitet werden sollen.</li> </ul>  |
| Verbindung/Wahl       | <ul style="list-style-type: none"> <li>• Wählen Sie die Anzahl der Wahlwiederholungen und die Zeit zwischen den Wiederholungen aus, falls ein Fax beim ersten Mal nicht gesendet werden konnte.</li> <li>• Wählen Sie das zu verwendende Wahlverfahren (Impuls, Tonwahl, hinter einem PBX).</li> <li>• Geben Sie ein Wahlpräfix ein.</li> <li>• Wählen Sie aus, wie eingehende Anrufe beantwortet werden sollen (manuell, wenn Faxruftöne erkannt werden, oder nach einer bestimmten Anzahl von Ruftönen).</li> <li>• Wählen Sie die Unterscheidung unterschiedlicher Ruftöne aus.</li> </ul> |
| Kurzwahl              | Ergänzen, erstellen oder bearbeiten Sie die Kurzwahlliste.  |
| Gruppenkurzwahl       | Erstellen Sie eine Gruppennummer und einen -namen und fügen Sie Rufnummern zu der Gruppe hinzu.   |

## Versenden von Faxen

 **ANMERKUNG:** Sie können Faxe in Farbe nur über das Bedienfeld senden und empfangen. Das Senden von Farbfaxen mit dem Drucker ist nur möglich, wenn das Faxgerät auf der Empfängerseite ebenfalls für den Empfang von Farbfaxen geeignet ist.

Sie können über das Bedienfeld oder die Druckersoftware Faxe versenden.

### Verwenden des Bedienfelds

Mit dem Drucker können Sie Farb- oder Schwarzweißfaxe senden. Senden und Empfangen von Faxen ist mit den Papierformaten A4, Legal und Letter möglich.

- 1 Stellen Sie sicher, dass der Drucker eingeschaltet ist.
- 2 Legen Sie das Dokument auf das Scannerglas oder in den automatischen Dokumenteinzug ein. Weitere Hinweise finden Sie auf Seite 28 oder auf Seite 30.
- 3 Drücken Sie **Fax**.
- 4 Verwenden Sie die Zifferntastatur.
  - Geben Sie die Faxnummer ein. Oder:
  - Drücken Sie **Kurzwahl** und gehen Sie wie folgt vor:
    - Drücken Sie + oder -, um in der Liste nach der gewünschten Nummer zu suchen oder
    - geben Sie eine zweistellige Nummer (in der oberen linken Ecke des Displays sichtbar) ein.

 **ANMERKUNG:** Wenn Sie noch keine Kurzwahlliste erstellt haben, finden Sie unter „Kurzwahl“ auf Seite 52 die entsprechenden Informationen.

- 5 Drücken Sie die Taste **Schwarz** oder **Farbe**.  
Das Dokument wird vom Drucker gescannt und als Fax an die eingegebene Nummer gesendet.

## Verwenden der Faxsoftware der Dell-Drucker-Faxtools

- 1 Stellen Sie sicher, dass der Drucker und der Computer eingeschaltet sind.
- 2 Legen Sie das Dokument auf das Scannerglas oder in den automatischen Dokumenteinzug ein. Weitere Hinweise finden Sie auf Seite 28 oder auf Seite 30.
- 3 Vergewissern Sie sich, dass der Drucker an einem Computer mit einem Daten-/Faxmodem angeschlossen ist und dass das Modem mit einer aktiven Telefonleitung verbunden ist.
- 4 Klicken Sie auf **Start** → **Alle Programme** (oder **Programme**) → **Dell-Drucker** → **Dell AIO Printer A960** → **Dell All-In-One Center**.
- 5 Legen Sie das zu faxende Dokument *mit dem Text nach unten* unter die Druckerabdeckung.
- 6 Klicken Sie im Bereich **Produktivitäts-Hilfsprogramme** auf **Bild oder Dokument faxen**.
- 7 Wählen Sie unter **Art des gescannten Dokuments** die entsprechende Option für Ihr Dokument aus.
- 8 Wählen Sie **Nein** unter **Mehrere Seiten**.
- 9 Klicken Sie auf **Weiter**.

Das Dokument wird gescannt und die Dell-Drucker-Faxtools werden gestartet.

## Senden mehrseitiger Faxe

Sie können über das Bedienfeld oder die Druckersoftware Faxe mit mehreren Seiten versenden.

## Verwenden des Bedienfelds

- 1 Vergewissern Sie sich, dass der Drucker eingeschaltet und mit einem Computer mit einem Daten-/Faxmodem verbunden ist und dass das Modem mit einer aktiven Telefonleitung verbunden ist.
- 2 Legen Sie das Dokument in den automatischen Dokumenteinzug ein. Weitere Hinweise finden Sie auf Seite 30.
- 3 Drücken Sie **Fax**.
- 4 Geben Sie die Faxnummer mithilfe der Zahlen auf der Tastatur ein.
- 5 Drücken Sie die Taste **Schwarz** oder **Farbe**.



**ANMERKUNG:** Das Senden von Farbfaxen mit dem Drucker ist nur möglich, wenn das Faxgerät auf der Empfängerseite ebenfalls für den Empfang von Farbfaxen geeignet ist.

## Verwenden der Faxsoftware der Dell-Drucker-Faxtools

- 1 Klicken Sie auf **Start** → **Alle Programme** (oder **Programme**) → **Dell-Drucker** → **Dell AIO Printer A960** → **Dell All-In-One Center**.
- 2 Klicken Sie auf **Weitere Scaneinstellungen anzeigen**.
- 3 Klicken Sie auf **Erweitert**.
- 4 Klicken Sie, um die Option **Vor Ausgabe mehrere Objekte scannen (nur Flachbett-Scanner)** auszuwählen
- 5 Klicken Sie auf **OK**.
- 6 Wählen Sie **Fax** im Dropdown-Menü **Gescanntes Bild senden an**.
- 7 Legen Sie das zu faxende Dokument *mit dem Text nach unten* unter die Druckerabdeckung.
- 8 Klicken Sie auf **Vorschau anzeigen**.  
Eine Vorschau Ihres Dokuments wird angezeigt. Falls erforderlich passen Sie Ihr Dokument an und wiederholen den Vorgang.



**ANMERKUNG:** Falls die Größe des Scanvorgangs (in der unteren rechten Ecke des Vorschaufensters) in Rot angezeigt wird, stehen nicht genügend Systemressourcen für das Scannen in der ausgewählten Auflösung oder Größe zur Verfügung. Dieses Problem lässt sich beheben, indem Sie die Auflösung oder die Größe des gescannten Bereichs reduzieren.

- 9 Klicken Sie auf **Jetzt scannen**.
- 10 Folgen Sie den Anweisungen auf dem Bildschirm, um das Fax zu senden.

## Empfangen von Faxen



**ANMERKUNG:** Es ist allerdings nicht möglich, Soft-Copy-Faxe zu empfangen. Sie können nur gesendet werden. Sämtliche ankommenden Faxe werden mit dem Drucker gedruckt.

Sie können über das Bedienfeld oder die Druckersoftware Faxe empfangen. Der Empfang von Faxnachrichten kann automatisch, manuell oder durch einen Anrufbeantworter gestartet werden.



## Empfangen von Faxen über den Drucker

Genauere Hinweise zum Empfangen von Faxen über den Drucker finden Sie in den folgenden Abschnitten.

- „Automatisches Empfangen von Faxen“ auf Seite 49.
- „Manuelles Empfangen von Faxen“ auf Seite 49.
- „Empfangen von Faxen über einen Anrufbeantworter“ auf Seite 50.

## Empfangen von Faxen mit der Faxkonsole

- 1 Klicken Sie auf **Start** → **Alle Programme** (oder **Programme**) → **Zubehör** → **Kommunikation** → **Fax**.
- 2 Klicken Sie auf **Faxkonsole**.  
Wenn Sie bei der Konfiguration der Faxkonsole die Option **Empfang aktivieren** aktiviert haben, können Sie jetzt ein Fax empfangen.

## Automatisches Empfangen von Faxen

So setzen Sie den Drucker in den automatischen Faxempfang (Standard) zurück:

- 1 Drücken Sie auf dem Bedienfeld die Taste **Fax**.
- 2 Drücken Sie die Taste **Optionen** so lange, bis **FAXEMPFANG** angezeigt wird.
- 3 Drücken Sie +, um durch die verfügbaren Optionen zu blättern.
- 4 Wählen Sie **Nach 1x Läuten**, **Nach 2x Läuten**, **Nach 3x Läuten** oder **Nach 5x Läuten** und drücken Sie dann die Taste **Auswahl**.  
Wenn dann die von Ihnen festgelegte Anzahl Rufzeichen erkannt wurde, startet der Drucker automatisch den Faxempfang.



**ANMERKUNG:** Für den Empfang von Farbfaxen mit dem Drucker muss das Faxgerät auf der Senderseite ebenfalls für Farbfaxe geeignet sein.

## Manuelles Empfangen von Faxen

- 1 Drücken Sie auf dem Bedienfeld die Taste **Fax**.
- 2 Drücken Sie die Taste **Optionen** so lange, bis **FAXEMPFANG** angezeigt wird.
- 3 Drücken Sie +, um durch die verfügbaren Optionen zu blättern.
- 4 Drücken Sie die Taste **Auswahl**, wenn **Manuell - Drücken Sie #** im Display angezeigt wird.

- 5 Wenn das an die Anschlussbuchse des Druckers angeschlossene Telefon klingelt und Sie den Hörer abnehmen, hören Sie den typischen Faxruftton.
- 6 Drücken Sie jetzt die Raute-Taste (#) auf dem Telefon.
- 7 Legen Sie den Telefonhörer auf.  
Der Drucker empfängt das Fax.

### Empfangen von Faxen über einen Anrufbeantworter

- 1 Drücken Sie auf dem Bedienfeld die Taste **Fax**.
- 2 Drücken Sie die Taste **Optionen** so lange, bis FAXEMPFFANG angezeigt wird.
- 3 Drücken Sie +, um durch die verfügbaren Optionen zu blättern.
- 4 Wenn Faxton empfangen im Display angezeigt wird, drücken Sie die Taste **Auswahl**.

Bei einem eingehenden Anruf schaltet sich automatisch der Anrufbeantworter ein.

- Erkennt dieser einen Faxton, übergibt er die Verbindung an den Drucker, der dann den Faxempfang startet.
- Wenn kein Faxton erkannt wird, erfolgt die übliche Anrufbehandlung durch den Anrufbeantworter.

### Druckausgabe an Fax

Durch die Funktion „Druckausgabe an Fax“ müssen Sie ein Dokument nicht erst ausdrucken, auf das Scannerglas legen und auf herkömmliche Weise als Fax verschicken. Stattdessen können Sie ein Dokument als Soft-Copy im Computer erstellen oder empfangen und diese direkt als Schwarzweiß-Fax an andere Empfänger senden.

 **ANMERKUNG:** Es ist allerdings nicht möglich, Soft-Copy-Faxe zu empfangen. Sie können nur gesendet werden. Sämtliche ankommenden Faxe werden mit dem Drucker gedruckt.

So senden Sie eine Faxnachricht direkt aus einem Computerprogramm mithilfe des Faxmodems des Druckers:

- 1 Klicken Sie auf **Datei** → **Drucken**, während das Dokument geöffnet ist.
- 2 Wählen Sie aus der Liste der verfügbaren Drucker **Dell-Drucker-Faxtools** aus.

- 3 Klicken Sie auf **Drucken**.
- 4 Für die Druckausgabe an Fax folgen Sie den Anweisungen des Programms, das nun gestartet wird.

 **ANMERKUNG:** Für sämtliche mit der Funktion „Druckausgabe an Fax“ gesendeten Faxnachrichten wird standardmäßig die Auflösung „Fein“ verwendet.

## Anzeigen gesendeter und empfangener Faxe

### Verwenden der Faxkonsole

- 1 Klicken Sie auf **Start** → **Alle Programme** (oder **Programme**) → **Zubehör** → **Kommunikation** → **Fax**.
- 2 Klicken Sie auf **Faxkonsole**.  
Empfangene Faxe können im **Eingang** angesehen werden. Gesendete Faxe können unter **Gesendete Objekte** angesehen werden.

## Anzeigen des Status von Faxen

### Verwenden der Faxkonsole

- 1 Klicken Sie auf **Start** → **Alle Programme** (oder **Programme**) → **Zubehör** → **Kommunikation** → **Fax** → **Faxkonsole**.
- 2 Klicken Sie gegebenenfalls, um den Faxordner zu erweitern.  
Die folgenden Ordner werden angezeigt:
  - **Eingehend** – aktuell eingehende Faxe
  - **Eingang** – bereits empfangene Faxe
  - **Ausgang** – zum Versenden bereitstehende Faxe
  - **Gesendete Objekte** – erfolgreich versendete Faxe
- 3 Klicken Sie auf den gewünschten Ordner.
- 4 Klicken Sie im rechten Fensterbereich auf das Fax, dessen Status Sie anzeigen möchten, und klicken Sie dann auf **Einstellungen** oder **Eigenschaften**.
- 5 Klicken Sie auf die Registerkarte **Allgemein** und sehen Sie sich die Verlaufslinie an.
- 6 Klicken Sie auf **Schließen**, wenn Sie fertig sind.

## Verwenden spezieller Faxfunktionen

Der Dell A960 ist mit einer Reihe von Faxfunktionen ausgestattet, die das Senden von Faxnachrichten wesentlich vereinfachen können.

### Kurzwahl

Zur Vereinfachung des Versands von Faxnachrichten können Sie bis zu 100 Kurzwahlnummern im Gerät speichern. Sie können 80 einzelne Faxnummern sowie 20 Gruppen eingeben, die jeweils maximal 5 Telefonnummern enthalten können.

### Verwenden des Bedienfelds

- 1 Drücken Sie **Fax**.
- 2 Drücken Sie **Kurzwahl**.
- 3 Die erste Kurzwahlnummer aus der Kurzwahlliste wird angezeigt.
- 4 Blättern Sie mithilfe der Tasten + oder - zur gewünschten Kurzwahlnummer oder geben Sie über die Zifferntastatur eine zweistellige Kurzwahlnummer ein.

### Verwenden der Druckersoftware

- 1 Klicken Sie auf **Start** → **Alle Programme** (oder **Programme**) → **Dell-Drucker** → **Dell AIO Printer A960** → **Fax-Einstellungsprogramm**.
- 2 Klicken Sie auf die Registerkarte **Kurzwahl**.
- 3 Folgen Sie den Anweisungen auf der Registerkarte „Kurzwahl“, um der Kurzwahlliste eine neue Nummer hinzuzufügen.

## Verwenden der Kurzwahlliste

- 1 Drücken Sie **Kurzwahl** und dann:
  - Blättern Sie mithilfe der Tasten + oder - durch die Kurzwahlliste, bis Sie die gewünschte Faxnummer gefunden haben. Drücken Sie dann die Taste **Fax**.
  - Geben Sie mithilfe der Zifferntastatur eine zweistellige Nummer (in der oberen linken Ecke des Displays sichtbar) ein und drücken Sie dann die Taste **Fax**.
- 2 Drücken Sie beim Erscheinen des Standardbildschirms die Taste **Optionen**.
- 3 Drücken Sie **Auswahl**.
- 4 Geben Sie die Uhrzeit an, zu der das Fax gesendet werden soll.
- 5 Drücken Sie erneut **Auswahl** und anschließend **1** für AM (vormittags) oder **2** für PM (nachmittags).  
Es wird erneut der Standardbildschirm angezeigt.



**ANMERKUNG:** Sie können nach dieser Methode weitere Nummern angeben, an die das Fax zeitversetzt gesendet werden soll.

## Wahl mit aufgelegtem Hörer

- 1 Drücken Sie auf dem Bedienfeld die Taste **Fax**.
- 2 Drücken Sie die Taste **Optionen** so lange, bis **Speicherscan** angezeigt wird.
- 3 Drücken Sie die Taste **Auswahl**, um den Drucker in den Modus mit abgenommenem Hörer umzuschalten.
- 4 Geben Sie die Telefonnummer ein, an die das Fax gesendet werden soll.
- 5 Drücken Sie die Tasten der Zifferntastatur, um in einem automatischen Callcenter-System zu navigieren.
- 6 Drücken Sie die Taste **Schwarz** oder **Farbe**, wenn Sie bereit sind, ein Fax zu senden.

### Gleichzeitige Fax-Übertragung an mehrere Empfänger (Broadcast-Senden)

Wenn der Drucker an einen Computer angeschlossen ist, können Sie eine Faxnachricht von maximal 20 Seiten Länge gleichzeitig an bis zu 5 Empfänger senden.

#### So senden Sie ein Broadcast-Fax sofort:

- 1 Drücken Sie **Fax**.
- 2 Drücken Sie viermal auf **Optionen**, bis **Verzög. Senden** angezeigt wird.
- 3 Drücken Sie **+** oder **-**, bis **Keine Verzögerung** angezeigt wird und drücken Sie dann **Auswahl**.
- 4 Geben Sie eine Faxnummer ein oder drücken Sie **Kurzwahl**, um Faxnummern aus der Kurzwahlliste auszuwählen.
- 5 Drücken Sie **Schwarz** oder **Farbe**, um das Fax sofort zu senden, oder drücken Sie **Auswahl**, um eine weitere Faxnummer einzugeben.
- 6 Drücken Sie **Schwarz** oder **Farbe**, um das Fax an beide Faxnummern zu senden, oder drücken Sie **Auswahl**, um eine weitere Faxnummer einzugeben. Fahren Sie nach dieser Methode fort, bis sie alle Faxnummern (maximal 5) eingegeben haben.

#### So senden Sie ein Broadcast-Fax mit zeitlicher Verzögerung:

Manuelle Eingabe einer Faxnummer:

- 1 Drücken Sie auf dem Bedienfeld die Taste **Fax**.
- 2 Wenn der Standardbildschirm erscheint, drücken Sie **Optionen**, bis **Verzög. Senden** angezeigt wird.
- 3 Drücken Sie **+** oder **-**, um durch die **Zeit** zu blättern.
- 4 Drücken Sie **Auswahl**.
- 5 Geben Sie die Uhrzeit an, zu der das Fax gesendet werden soll.
- 6 Drücken Sie **Auswahl**.
- 7 Wenn sich der Drucker im 24-Stunden-Modus befindet, wechselt der Bildschirm wieder zur Standardanzeige. Wenn sich das Gerät im 12-Stunden-Modus befindet, drücken Sie **1** für AM (vormittags) oder **2** für PM (nachmittags).

- 8 Geben Sie mithilfe der Zifferntastatur die Faxnummer ein.
  - 9 Drücken Sie die Taste **Schwarz** oder **Farbe**, um Ihr Fax an diese Nummer zu senden, oder drücken Sie **Auswahl**, um eine weitere Faxnummer einzugeben (Sie können bis zu 5 Faxnummern eingeben und das Fax wird zeitversetzt an die gewünschte Anzahl Empfänger gesendet).
-  **ANMERKUNG:** Zur festgelegten Uhrzeit werden die Faxnummern gewählt und das Fax wird zu allen angegebenen Faxnummern gesendet. Wenn die Fax-Übertragung zu einer der Nummern aus der Broadcast-Liste nicht erfolgreich war, wird nach dem Senden an die anderen Empfänger erneut versucht, das Fax an die bisher erfolglose Nummer zu senden.





## ABSCHNITT 3

# Grundlegendes zur Software

---

Aufrufen des Dell-Multifunktionscenters

Verwenden der Druckeigenschaften

Verwenden des Dell-Druckerratgebers

Verwenden des Dell Picture Studio

# Grundlegendes zur Druckersoftware

Die Druckersoftware umfasst folgende Komponenten:

- Dell All-In-One Center – Das Multifunktionscenter unterstützt Sie bei verschiedenen Scan-, Kopier und Faxvorgängen und dem Verwalten Ihrer gespeicherten Bilder.
  - Druckeigenschaften – Hier passen Sie die Druckereinstellungen an.
  - Dell-Druckerratgeber – Dieser Ratgeber bietet eine Hilfestellung zur Wartung und Fehlersuche und stellt allgemeine Informationen und Anleitungen bereit.
  - Dell Picture Studio – Dieses Dienstprogramm hilft Ihnen bei der Bearbeitung Ihrer Fotos.
-  **ANMERKUNG:** Die Version existiert eventuell nicht auf Deutsch. Verwenden Sie in diesem Fall die Bildbearbeitungssoftware Ihres Windows-Betriebssystems.
- Fax-Einstellungsprogramm (Seite 44)

## Aufrufen des Dell-Multifunktionscenters

Mit dem Dell-Multifunktionscenter haben Sie folgende Möglichkeiten:

- Auswählen eines Scanziels.
- Auswählen der Kopienmenge und Farbe.
- Scannen, kopieren, drucken, faxen und kreative Ideen umsetzen.
- Zugreifen auf die Fehlersuche und Wartungsinformationen.
- Vorschau der zu druckenden Bilder.
- Verwalten von Fotos (d. h. in Ordner kopieren, drucken, kreativ kopieren) mithilfe der Registerkarte **Gespeicherte Bilder anzeigen**.

**Aufrufen des Dell-Multifunktionscenters:**

- Klicken Sie auf **Start** → **Alle Programme** (oder **Programme**) → **Dell-Drucker** → **Dell AIO Printer A960** → **Dell All-In-One Center**.

## Hauptseite des Multifunktionscenters

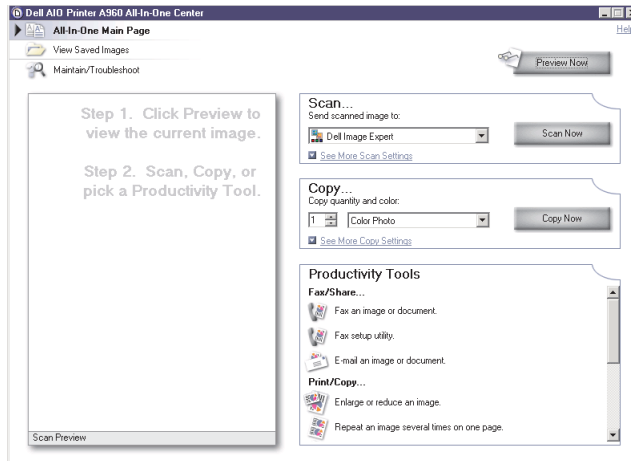

Die Hauptseite des Multifunktionscenters besteht aus vier Hauptabschnitten. In der folgenden Tabelle werden die einzelnen Abschnitte beschrieben.

| Abschnitt: | Verwendungsmöglichkeiten:  |
|------------|--|
| scannen    | <ul style="list-style-type: none"> <li>• Wählen Sie ein Programm aus, in das das gescannte Bild gesendet werden soll.</li> <li>• Wählen Sie aus, welcher Bildtyp gescannt wird.</li> <li>• Wählen Sie aus, wofür der Scan benutzt wird.</li> </ul> <p><b>ANMERKUNG:</b> Klicken Sie auf Weitere Scaneinstellungen anzeigen, um alle Einstellungen anzuzeigen.</p>  |
| Kopie      | <ul style="list-style-type: none"> <li>• Wählen Sie die Anzahl und Farbe der Fotokopien aus.</li> <li>• Wählen Sie die Qualitätseinstellungen für die Fotokopien aus.</li> <li>• Passen Sie die Größe des zu scannenden Bereichs an.</li> <li>• Stellen Sie die Fotokopien heller oder dunkler ein.</li> <li>• Vergrößern oder verkleinern Sie die Fotokopien.</li> </ul> <p><b>ANMERKUNG:</b> Klicken Sie auf Weitere Scaneinstellungen anzeigen, um alle Einstellungen anzuzeigen.</p> |

| Abschnitt:                           | Verwendungsmöglichkeiten:   |
|--------------------------------------|---|
| <b>Produktivitäts-Hilfsprogramme</b> | <p>Wählen Sie unter einer Vielzahl von kreativen Ideen aus.</p> <ul style="list-style-type: none"> <li>• Faxen Sie ein Bild oder ein Dokument.</li> <li>• Vergrößern oder verkleinern Sie ein Bild.</li> <li>• Drucken Sie ein Bild mehrmals auf eine Seite.</li> <li>• Drucken Sie ein Bild als mehrseitiges Poster.</li> <li>• Versenden Sie ein Bild in einer E-Mail.</li> <li>• Speichern Sie ein Bild auf dem Computer.</li> <li>• Bearbeiten Sie Text in einem gescannten Dokument (optische Zeichenerkennung).</li> <li>• Ändern Sie ein Bild mit einem Fotobearbeitungsprogramm.</li> </ul> |
| <b>Vorschau (Abschnitt)</b>          | <ul style="list-style-type: none"> <li>• Wählen Sie in der Vorschau einen Bereich des Bildes zum Scannen aus.</li> <li>• Zeigen Sie ein Bild des zu druckenden oder kopierenden Bereichs an.</li> </ul>   |

Weitere Hinweise zur Verwendung des Dell All-In-One Centers finden Sie im *Benutzerhandbuch*.



**ANMERKUNG:** Sie erhalten weitere Informationen über die Hauptseite des Multifunktionscenters oder die Seiten **Gespeicherte Bilder anzeigen** und **Wartung/Fehlersuche**, wenn Sie auf die Schaltfläche **Hilfe** in der oberen rechten Bildschirmcke klicken.

# Verwenden der Druckeigenschaften

Sie können die Druckereinstellungen in den Druckeigenschaften ändern.

## Aufrufen der Druckeigenschaften

- 1 Klicken Sie auf **Datei** → **Drucken**, während das Dokument geöffnet ist.  
Das Dialogfeld **Drucken** wird angezeigt.
- 2 Klicken Sie im Dialogfeld **Drucken** auf **Einstellungen** oder auf **Eigenschaften** (je nach Programm oder Betriebssystem).  
Das Fenster mit den Druckeigenschaften und das Menü **Ich möchte** werden angezeigt.

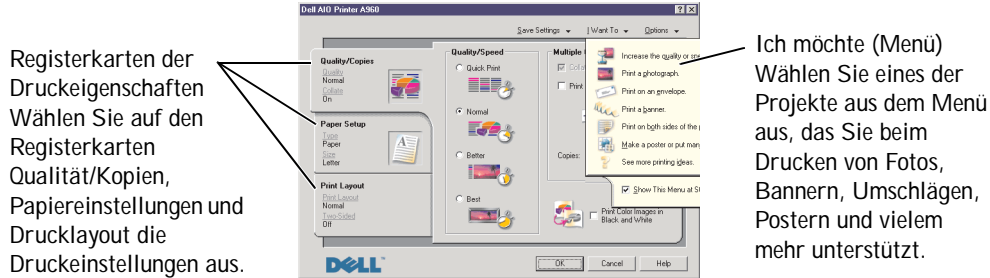

So rufen Sie die Druckereinstellungen auf, wenn kein Dokument geöffnet ist:

- 1 Klicken Sie auf **Start** → **Drucker**.
- 2 Klicken Sie mit der rechten Maustaste auf das Symbol **Drucker Einstellungen**.

## Registerkarten der Druckeigenschaften

Alle Druckeinstellungen befinden sich auf drei Hauptregisterkarten der Druckeigenschaften-Software. In der folgenden Tabelle werden die einzelnen Registerkarten beschrieben.

| Registerkarte:             | Mögliche Einstellungen:  |
|----------------------------|--|
| <b>Qualität/Kopien</b>     | <p><b>Qualität/Geschwindigkeit</b> – Wählen Sie eine Qualitäts-/Geschwindigkeitseinstellung aus.</p> <p><b>Mehrere Kopien</b> – Passen Sie das Verfahren an, mit dem mehrere Exemplare eines Druckauftrags gedruckt werden: sortiert oder normal.</p> <p><b>Farbbilder schwarzweiß drucken</b> – Wählen Sie diese Option aus, wenn Farbbilder in Schwarzweiß gedruckt werden sollen.</p> |
| <b>Papiereinstellungen</b> | <p><b>Papiersorte</b> – Wählen Sie das von Ihnen verwendete Medium aus.</p> <p><b>Papierformat</b> – Wählen Sie das von Ihnen verwendete Papierformat aus.</p> <p><b>Ausrichtung</b> – Wählen Sie aus, wie das Dokument auf der gedruckten Seite ausgerichtet werden soll. Sie können im Hochformat oder im Querformat drucken.</p>  |
| <b>Drucklayout</b>         | <p><b>Layout</b> – Wählen Sie das Layout aus, in dem gedruckt werden soll.</p> <p><b>Beidseitiges Drucken</b> – Wählen Sie diese Option aus, wenn Sie auf beiden Seiten des Blattes drucken möchten.</p>   |

 **ANMERKUNG:** Sie erhalten weitere Informationen über diese Einstellungen, wenn Sie mit der rechten Maustaste auf eine Einstellung auf dem Bildschirm klicken und dann *Direkthilfe?* auswählen.

Weitere Hinweise zu den Druckeigenschaften finden Sie im *Benutzerhandbuch*.

# Verwenden des Dell-Druckerratgebers

Der Dell-Druckerratgeber ist der Ratgeber, in dem Sie Hilfe zum Drucker finden und den aktuellen Druckerstatus überprüfen können.

## Verwenden des Dell-Druckerratgebers

Klicken Sie auf **Start** → **Alle Programme** (oder **Programme**) → **Dell-Drucker** → **Dell AIO Printer A960** → **Dell-Druckerratgeber**.

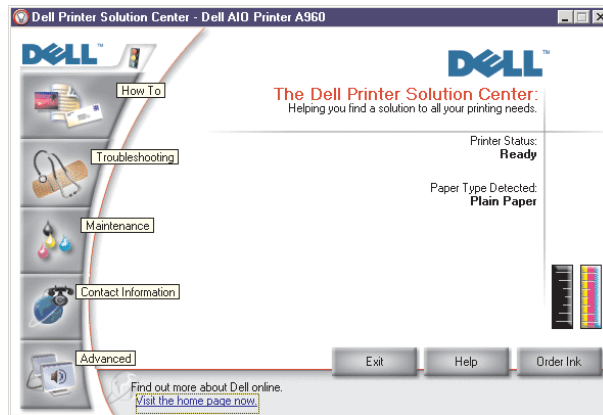

Weitere Hinweise zum Dell-Druckerratgeber finden Sie im *Benutzerhandbuch*.

## Verwenden des Dell Picture Studio

 **ANMERKUNG:** Das Dell Picture Studio befindet sich auf der *Drivers and Utilities*-CD.

Mit Dell Picture Studio können Sie die Attribute von Fotos anpassen. Das Dell Picture Studio bietet Ihnen folgende Möglichkeiten:

---

|                              |                          |   |
|------------------------------|--------------------------|---|
| Rote Augen entfernen         | Bilder drehen            | Bilder zu E-Mail-Nachrichten hinzufügen |
| Text zu Bildern hinzufügen   | Größe von Bildern ändern | Diashows erstellen und freigeben        |
| Spezielle Effekte hinzufügen | Webseiten erstellen      | Film aus einer Bildserie erstellen      |

### Aufrufen des Dell Picture Studio

- Klicken Sie auf **Start** → **Alle Programme** (oder **Programme**) → **Dell Picture Studio Home**.

 **ANMERKUNG:** Die Version existiert eventuell nicht auf Deutsch. Verwenden Sie in diesem Fall die Bildbearbeitungssoftware Ihres Windows-Betriebssystems.



ABSCHNITT 4

## Wartung der Tintenpatronen

---

Austauschen der Tintenpatronen

Ausrichten der Tintenpatronen

Reinigen der Patronendüsen

## Austauschen der Tintenpatronen

 **VORSICHT:** Lesen und beachten Sie die Sicherheitshinweise auf Seite 4, bevor Sie die in diesem Abschnitt aufgeführten Verfahren durchführen.

Dell™-Tintenpatronen sind nur über Dell erhältlich. Unter [www.dell.com/supplies](http://www.dell.com/supplies) können Sie weitere Tintenpatronen bestellen.

- 1 Stellen Sie sicher, dass der Drucker eingeschaltet ist.
- 2 Heben Sie die Druckerabdeckung (Scannereinheit) an, bis die Scannerstütze sie geöffnet hält.

Wenn der Drucker nicht in Betrieb ist, bewegt sich der Druckschlitten in die Ladeposition.

- 3 Drücken Sie die Riegel an den Patronenabdeckungen und öffnen Sie die Abdeckungen.
- 4 Entnehmen Sie die alten Patronen. Verpacken Sie die Tintenpatronen in einem luftdichten Behälter oder entsorgen Sie sie.
- 5 Vor dem Einsetzen der neuen Patronen müssen Sie die Aufkleber und das durchsichtige Klebeband an der Unterseite der Patronen entfernen.

 **HINWEIS:** Berühren Sie *keinesfalls* den goldfarbenen Kontaktbereich auf den Tintenpatronen.

- 6 Setzen Sie die neuen Patronen ein. Stellen Sie sicher, dass die Patrone mit der schwarzen Tinte fest in der linken (schwarzen) Patronenhalterung bzw. die Farbpatrone fest in der rechten (blauen) Halterung steckt und drücken Sie dann die Patronenabdeckungen zu.
- 7 Heben Sie die Druckerabdeckung (Scannereinheit) an und drücken Sie die Scannerstütze nach hinten, während Sie die Druckerabdeckung wieder nach unten bewegen, bis sie vollständig geschlossen ist.
- 8 Legen Sie Papier in die Papierstütze.
- 9 Beantworten Sie mithilfe der Tasten des Bedienfelds die auf dem Display angezeigten Fragen.

- a Wenn die eingesetzte Farbtintenpatrone neu ist (noch nie verwendet wurde), drücken Sie **Auswahl**.

Handelt es sich um eine alte Farbpatrone (sie wurde bereits verwendet), drücken Sie einmal **+** und dann **Auswahl**.

- b Wenn die angezeigte Artikelnummer der Nummer der verwendeten Patrone entspricht, drücken Sie **Auswahl**.  
Entspricht sie nicht der Nummer der verwendeten Patrone, drücken Sie erst den Rechtspfeil, bis die richtige Artikelnummer angezeigt wird und dann **Auswahl**.
- c Wenn die eingesetzte schwarze Tintenpatrone neu ist, drücken Sie **Auswahl**.  
Handelt es sich um eine alte Patrone, drücken Sie einmal + und dann **Auswahl**.  
Die angezeigte Artikelnummer sollte der Nummer der verwendeten Patrone entsprechen.
- d Drücken Sie **Auswahl** zur Eingabe der angezeigten Artikelnummer.
- e Fahren Sie mit Ausrichten der Tintenpatronen fort, um sicherzustellen, dass die Patronen richtig eingesetzt sind.

## Ausrichten der Tintenpatronen

Richten Sie die Tintenpatronen aus nach dem Einsetzen neuer Patronen und beim Auftreten von Problemen mit der Druckqualität.

### Verwenden des Bedienfelds

- 1 Legen Sie Normalpapier ein. Weitere Hinweise finden Sie auf Seite 25.
- 2 Drücken Sie auf dem Bedienfeld die Taste **Kopie**.
- 3 Drücken Sie die Taste **Optionen**, bis *Wartung* angezeigt wird.
- 4 Drücken Sie +, bis *Ausrichten* angezeigt wird und drücken Sie dann **Auswahl**.  
Im Display erscheint *Druck Ausrichtungss.* und eine Ausrichtungsseite wird gedruckt. Sobald die Ausrichtungsseite gedruckt wurde, ist die automatische Ausrichtung abgeschlossen.

### Verwenden der Druckersoftware zum automatischen Ausrichten der Tintenpatronen

Wenn Sie die Tintenpatronen automatisch ausrichten, wird eine Seite mit vertikalen, horizontalen und diagonalen Linien ausgegeben.

- 1 Legen Sie neues Papier ein. Weitere Hinweise finden Sie auf Seite 25.
- 2 Klicken Sie auf **Start** → **Alle Programme** (oder **Programme**) → **Dell-Drucker** → **Dell AIO Printer A960** → **Dell-Druckerratgeber**.

- 3 Klicken Sie auf der Registerkarte **Wartung** auf **Unschärfe Ränder durch Ausrichten beheben**.
- 4 Klicken Sie auf **Drucken**.  
Es wird eine Ausrichtungsseite gedruckt.

### Verwenden der Druckersoftware zum manuellen Ausrichten der Tintenpatronen

Wenn Sie die Tintenpatronen manuell ausrichten, wird eine Seite mit Pfeilen gefolgt von Zahlen ausgegeben.

- 1 Legen Sie neues Papier ein. Weitere Hinweise finden Sie auf Seite 25.
- 2 Klicken Sie auf **Start** → **Alle Programme** (oder **Programme**) → **Dell-Drucker** → **Dell AIO Printer A960** → **Dell-Druckerratgeber**.
- 3 Klicken Sie auf der Registerkarte **Wartung** auf **Unschärfe Ränder durch Ausrichten beheben**.
- 4 Klicken Sie auf **Manuelle Ausrichtung** und dann auf **Drucken**.  
Es wird eine Ausrichtungsseite gedruckt.
- 5 Suchen Sie die Zahl unter dem dunkelsten Pfeil jeder Ausrichtungsgruppe.
- 6 Wählen Sie mithilfe der Pfeile im Dialogfeld **Patronen ausrichten** die Zahl aus, die jeweils dem ausgesuchten Pfeil der gedruckten Seite entspricht.
- 7 Nachdem Sie für jede Ausrichtungsgruppe eine Zahl ausgewählt haben, klicken Sie auf **OK**.

# Reinigen der Patronendüsen

Reinigen Sie die Düsen in den folgenden Fällen:

- Zeichen werden nicht vollständig gedruckt.
- Auf Grafiken oder gedruckten Zeichen sind weiße Linien zu sehen.
- Der Ausdruck ist verschmiert oder zu dunkel.
- Die Farben des Ausdrucks sind blass oder weichen von den Farben auf dem Bildschirm ab.
- Vertikale, gerade Linien sind nicht glatt.

## Verwenden des Bedienfelds

- 1 Legen Sie neues Papier ein. Weitere Hinweise finden Sie auf Seite 25.
- 2 Drücken Sie **Kopie**.
- 3 Drücken Sie die Taste **Optionen**, bis die Option **Wartung** im Display angezeigt wird.
- 4 Drücken Sie die Taste **+**, bis die Option **Reinigen** im Display angezeigt wird.
- 5 Drücken Sie **Auswahl**.  
Es wird eine Seite gedruckt, wobei Tinte durch die verstopften Düsen gedrückt wird.
- 6 Drucken Sie Ihr Dokument erneut, um zu überprüfen, ob sich die Druckqualität verbessert hat.  
Wenn Sie mit der Druckqualität noch nicht zufrieden sind, fahren Sie mit dem Reinigen der Patronendüsen und -kontakte fort. Weitere Hinweise finden Sie im *Benutzerhandbuch*.

## Verwenden der Druckersoftware

- 1 Legen Sie neues Papier ein. Weitere Hinweise finden Sie auf Seite 25.
- 2 Klicken Sie auf **Start** → **Alle Programme** (oder **Programme**) → **Dell-Drucker** → **Dell AIO Printer A960** → **Dell-Druckerratgeber**.
- 3 Klicken Sie auf der Registerkarte **Wartung** auf **Reinigung zur Behebung von Querstreifen**.
- 4 Klicken Sie auf **Drucken**.  
Es wird eine Seite gedruckt, wobei Tinte durch die Düsen gedrückt wird, um sie zu reinigen.

- 5 Drucken Sie Ihr Dokument erneut, um zu überprüfen, ob sich die Druckqualität verbessert hat.
- 6 Wenn Sie mit der Druckqualität noch nicht zufrieden sind, reinigen Sie die Patronendüsen. Weitere Hinweise finden Sie im *Benutzerhandbuch*.

## ABSCHNITT 5

# Fehlersuche

---

Installationsprobleme

Allgemeine Probleme

Weitere Möglichkeiten zur Fehlersuche

## Installationsprobleme

Wenn bei der Einrichtung des Druckers Probleme auftreten, sollten Sie Folgendes sicherstellen:

- Das Scannerbett muss entsperrt sein. Dazu drücken Sie die Scannersperre nach unten. Wenn Sie die Scannersperre nicht finden können, nehmen Sie die Abbildung des Druckers auf Seite 11 zu Hilfe.
- Sie haben Ihre Sprache und Ihr Land ausgewählt und auf dem Bedienfeld die Taste **Auswahl** gedrückt.

Falls Sie die Schritte zur Auswahl von Sprache, Land, Datum, Zeit oder Faxnummer während der Installation übersprungen haben, finden Sie hier genauere Hinweise:

- „Die Anzeigensprache entspricht nicht der gewünschten Sprache“ auf Seite 76.
- „Das Standardland wurde nicht festgelegt“ auf Seite 77.
- „Die Fax Einstellungen sind nicht zufrieden stellend“ auf Seite 77.
- „Datum und Uhrzeit auf dem Display stimmen nicht“ auf Seite 77.

- Der Computer ist nur mit einem Dell AIO Printer A960 verbunden.
- Das Betriebssystem ist mit dem Drucker kompatibel. Der Dell AIO Printer A960 unterstützt Windows XP und Windows 2000.

## Allgemeine Probleme

Versuchen Sie, den Fehler selbst zu finden, bevor Sie sich an Dell wenden, indem Sie die folgenden Schritte überprüfen.

Wenn der Drucker *nicht* an einen Computer angeschlossen ist, stellen Sie Folgendes sicher:

- Sie lesen und beachten eventuelle Hilfsmeldungen, die auf dem Display ablaufen.
- Das Netzkabel ist mit dem Drucker und einer Steckdose verbunden.

Wenn der Drucker an einen Computer *angeschlossen ist*, stellen Sie Folgendes sicher:

- Das USB-Kabel (gesondert erhältlich) ist fest am Computer und am Drucker angeschlossen.
- Der Computer und der Drucker sind eingeschaltet.
- Der Dell AIO Printer A960 ist als Standarddrucker festgelegt.



Wenn ein Problem mit dem Drucker auftritt, sollten Sie stets Folgendes überprüfen:

- Der Drucker ist eingeschaltet.
- Die Scannersperre ist aufgehoben. Wenn Sie die Scannersperre nicht finden können, nehmen Sie die Abbildung des Druckers auf Seite 11. zu Hilfe.
- Sie haben die Aufkleber und das durchsichtige Klebeband an der Unterseite der Tintenpatronen entfernt. Weitere Hinweise finden Sie im *Installationsdiagramm*.
- Das Papier ist ordnungsgemäß eingelegt. Weitere Hinweise finden Sie unter „Einlegen von Papier“ auf Seite 25.
- Sie haben beide Tintenpatronen eingesetzt. Der Dell AIO Printer A960 funktioniert nur, wenn beide Tintenpatronen eingesetzt sind. Weitere Hinweise zum Einsetzen der Patronen finden Sie im *Installationsdiagramm*.
- Trennen Sie beide Enden des USB-Kabels von den Geräten und schließen Sie das Kabel dann wieder an. Weitere Hinweise finden Sie im *Installationsdiagramm*.
- Ziehen Sie das Netzkabel aus der Steckdose. Stecken Sie das Netzkabel wieder ein (siehe Dokumentation zum Einrichten des Druckers). Schalten Sie den Drucker ein.
- Starten Sie den Computer neu. Wenn das Problem weiter besteht, finden Sie Hinweise im Kapitel zur „Deinstallation und erneuten Installation der Software“ im *Benutzerhandbuch*. Hilfe beim Zugriff auf das *Benutzerhandbuch* erhalten Sie auf Seite 13.

### Das Dokument wird nicht gedruckt

- Stellen Sie sicher, dass die Patronen richtig eingesetzt wurden.
- Verwenden Sie ein intaktes USB-Kabel.
- Überprüfen Sie den Status des Druckers, um sicherzustellen, dass der Druckvorgang nicht angehalten wurde. So überprüfen Sie den Status des Druckers:
  - a Klicken Sie auf **Start** → **Systemsteuerung** → **Drucker und andere Hardware** → **Drucker und Faxgeräte** (Windows XP).  
Klicken Sie auf **Start** → **Einstellungen** → **Drucker und Faxgeräte** oder **Drucker** (Windows 2000).
  - b Doppelklicken Sie auf das **Dell AIO Printer A960**-Symbol und klicken Sie dann auf **Drucker**.
  - c Klicken Sie auf **Drucker** und vergewissern Sie sich, dass die Option **Drucker anhalten** nicht aktiviert ist.

- Drucken Sie eine Testseite:
  - a Klicken Sie auf **Start** → **Alle Programme** (oder **Programme**) → **Dell-Drucker** → **Dell AIO Printer A960** → **Dell-Druckerratgeber**.
  - b Klicken Sie auf die Registerkarte **Wartung**.
  - c Klicken Sie auf der Registerkarte **Wartung** auf **Testseite drucken**.

### Die Qualität von Schwarzweißkopien ist nicht zufrieden stellend

Eventuell müssen Sie eine der erweiterten Kopiereinstellungen im Multifunktionscenter ändern.

Wenn Sie die Qualität von Schwarzweißkopien verbessern möchten, gehen Sie folgendermaßen vor:

- 1 Klicken Sie auf **Start** → **Alle Programme** (oder **Programme**) → **Dell-Drucker** → **Dell AIO Printer A960** → **Dell All-In-One Center**.

Die Hauptseite des Multifunktionscenters wird auf dem Bildschirm angezeigt.

- 2 Klicken Sie im Abschnitt **Kopieren** auf **Weitere Kopiereinstellungen anzeigen**.
- 3 Klicken Sie auf **Erweitert**, um das Dialogfeld **Erweiterte Kopiereinstellungen** anzuzeigen.
- 4 Klicken Sie auf die Registerkarte **Scannen**.
- 5 Wählen Sie im Dropdown-Menü **Farbtiefe** die Option **Grau**.
- 6 Klicken Sie auf **OK**.

### Die Scannereinheit lässt sich nicht schließen

Zum Schließen der Scannereinheit nach dem Einsetzen der Tintenpatronen, dem Entsperren des Scannerbetts oder dem Beheben eines Papierstaus gehen Sie wie folgt vor:

- 1 Heben Sie die Scannereinheit mit beiden Händen an.
- 2 Drücken Sie mit einer Hand die Scannerstütze zur Seite.

- 3 Halten Sie die Scannerstütze in ihrer seitlichen Position fest und senken Sie die Scannereinheit ab.

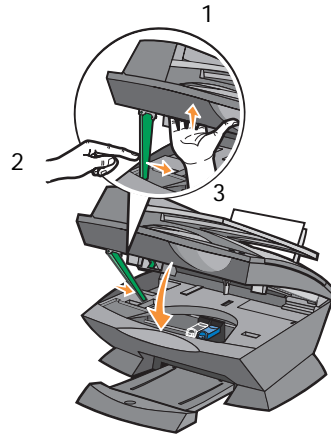

 **ANMERKUNG:** Achten Sie darauf, dass die Scannereinheit vollständig geschlossen ist.

### Der Drucker scannt und kopiert ohne Vorschau

- 1 Drücken Sie auf dem Bedienfeld die Taste **Scannen** oder **Kopie**.
- 2 Drücken Sie die Taste **Optionen** so lange, bis ORIGINALGRÖSSE angezeigt wird.  
Drücken Sie **Auswahl**, um **Autom Erkenn.** (Standard) zu wählen.
- 3 Drücken Sie auf dem Bedienfeld die Taste **Vergrößern/Verkleinern** und anschließend die Taste **+**, bis Seite anp. angezeigt wird.
- 4 Drücken Sie auf **Farbe** oder **Schwarz**.

Der Scanner führt einen Vorschau-Scan des Originaldokuments durch, um dessen Größe zu ermitteln, passt diese dem angegebenen Papierformat an und startet dann den eigentlichen Scanvorgang.

 **ANMERKUNG:** Eine Änderung der Bildgröße kann sich auf das Scannen und die Kopierqualität des Dokuments auswirken.

## Das Faxen funktioniert nicht

Folgende Voraussetzungen sind für ein fehlerfreies Faxen erforderlich:

- Der Drucker muss an eine aktive Telefonleitung angeschlossen sein.
- Wenn Sie die Druckersoftware zum Faxen verwenden, muss der Drucker mit einem USB-Kabel am Computer angeschlossen sein.
- Möglicherweise ist der Speicher voll. Warten Sie, bis die Faxe im Speicher gesendet worden sind, und senden Sie dann das aktuelle Fax noch einmal.

 **ANMERKUNG:** Sie können Faxe nicht mit einem DSL- (Digital Subscriber Line), ISDN- (Integrated Services Digital Network) oder Kabelmodem versenden.

- 5 Weitere Informationen finden Sie unter „Faxen“ auf Seite 40.

## Der Drucker sendet oder empfängt keine Faxe

Falls beim Senden oder Empfangen von Faxen über die Druckersoftware Fehler auftreten, stellen Sie Folgendes sicher:

- Der Computer ist mit einem funktionierenden Daten-/Faxmodem verbunden.
- Eine aktive Telefonleitung ist mit der Eingangsbuchse des Daten-/Faxmodems verbunden.
- Die Faxsoftware ist auf Ihrem Computer installiert und konfiguriert.
- Der Drucker ist mit einem USB-Kabel am Computer angeschlossen.

## Die Anzeigsprache entspricht nicht der gewünschten Sprache

Wenn die Sprache des Displays nicht Ihrer Sprache entspricht, ändern Sie sie:

- 1 Drücken Sie auf dem Bedienfeld die Taste **Optionen**, bis *SPRACHE* angezeigt wird.
- 2 Blättern Sie mit der Taste+ durch die Sprachenliste.
- 3 Wenn Ihre bevorzugte Sprache angezeigt wird, drücken Sie die Taste **Auswahl**, um diese Sprache als Standardeinstellung zu speichern.

## Das Standardland wurde nicht festgelegt

Wenn Sie das Standardland nicht während der Installation ausgewählt haben, gehen Sie wie folgt vor:

- 1 Drücken Sie auf dem Bedienfeld des Druckers die Taste **Fax**.
- 2 Drücken Sie die Taste **Optionen**, bis die Option **Erweiterte Faxfunktion** im Display angezeigt wird.
- 3 Drücken Sie mehrmals **+**, bis im Display **Landesvorwahl** angezeigt wird, und drücken Sie dann **Auswahl**.
- 4 Drücken Sie **+**, bis Ihr Land im Display angezeigt wird. Dann drücken Sie **Auswahl**, um dieses Land als Standardeinstellung zu speichern.

## Die FaxEinstellungen sind nicht zufrieden stellend

- 1 Klicken Sie auf **Start** → **Alle Programme** (oder **Programme**) → **Dell-Drucker** → **Dell AIO Printer A960** → **Dell All-In-One Center**.  
Die Hauptseite des Multifunktionscenters wird auf dem Bildschirm angezeigt.
- 2 Klicken Sie in der oberen linken Ecke auf **Wartung/Fehlersuche**.
- 3 Klicken Sie unter „Hilfsprogramm zur Faxeinrichtung“ auf **Hilfsprogramm zur Faxeinrichtung anzeigen**.
- 4 Nehmen Sie die gewünschten Änderungen an den Einstellungen vor.
- 5 Klicken Sie auf **Einstellungen speichern**.

## Datum und Uhrzeit auf dem Display stimmen nicht

So stellen Sie Datum und Uhrzeit richtig ein:

- 1 Drücken Sie auf dem Bedienfeld die Taste **Fax**.
- 2 So ändern Sie das Datum:
  - a Drücken Sie die Taste **Optionen**, bis **DATUM/UHRZEIT EINST.** auf dem Display angezeigt wird.
  - b Drücken Sie **Auswahl**.
  - c Geben Sie mithilfe der Zifferntastatur das Datum ein, das auf dem Display des Druckers angezeigt werden soll.
  - d Drücken Sie **Auswahl**.

 **ANMERKUNG:** Wenn ein fehlerhaftes Datum eingegeben wird, wechselt das Anzeigedatum zum Standardwert.

**3** So ändern Sie die Uhrzeit:

- a Drücken Sie die Taste **Optionen**, bis **DATUM/UHRZEIT EINST.** auf dem Display angezeigt wird.
- b Drücken Sie ein Mal **+** und drücken Sie dann **Auswahl**.
- c Geben Sie mithilfe der Zifferntastatur die Uhrzeit ein, die auf dem Display des Druckers angezeigt werden soll.
- d Drücken Sie **Auswahl**.
- e Drücken Sie **1** für AM (vormittags), **2** für PM (nachmittags) oder **3** für die Zeitanzeige im 24-Stunden-Format.

 **ANMERKUNG:** Wenn eine fehlerhafte Uhrzeit eingegeben wird, wechselt die angezeigte Uhrzeit zum Standardwert.

### Papier wird nicht richtig eingezogen oder es werden mehrere Blätter eingezogen

- Verwenden Sie eine Papiersorte, die für Tintenstrahldrucker empfohlen wird.
- Drücken Sie das Papier nicht mit Gewalt in den Drucker.
- Legen Sie nicht zu viel Papier in den Drucker ein. Weitere Hinweise finden Sie auf Seite 26.
- Achten Sie darauf, dass die Papierführung an der linken Kante des Papierstapels anliegt und nicht zu einer Wellung des Papiers auf der Papierstütze führt.

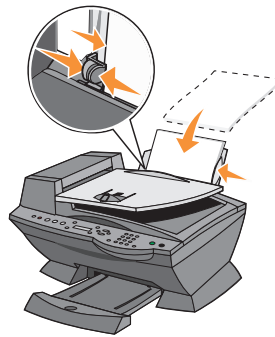

- Stellen Sie den Drucker auf eine flache und ebene Oberfläche.
- Wählen Sie die richtige Papiersorte und das richtige Papierformat aus.

## Papierstau

Wenn ein Papierstau bereits an der Papierstütze auftritt, müssen Sie das Papier aus dem Drucker nehmen. Wenn das Papier im Inneren des Druckers verklemmt ist und nicht entnommen werden kann:

- 1 Drücken Sie die Taste **Ein/Aus**, um den Drucker auszuschalten.
- 2 Ziehen Sie das Papier langsam und mit Kraft heraus.

Wenn sich das Papier nicht greifen lässt, weil es sich zu weit im Inneren des Druckers befindet, gehen Sie wie folgt vor:

- a Heben Sie die Scannereinheit an und ziehen Sie das Papier heraus.

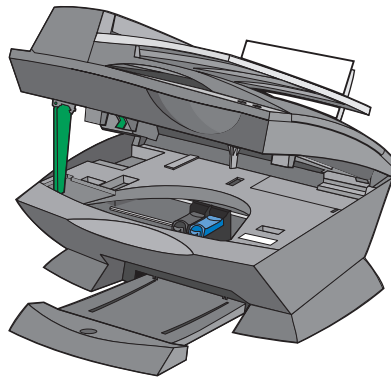

- b Senken Sie die Scannereinheit wieder nach unten, um sie zu schließen.

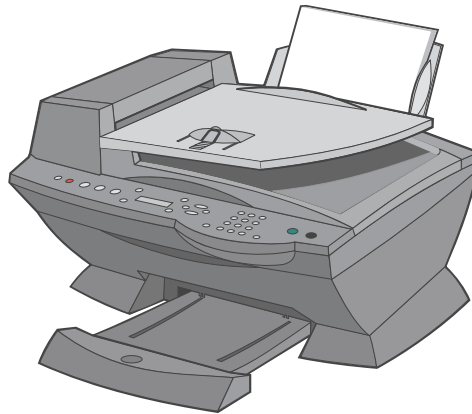

- 3 Drücken Sie die Taste **Ein/Aus**, um den Drucker einzuschalten, und wiederholen Sie den Druckvorgang.

### Das Dokument wird nicht richtig eingezogen oder erzeugt Papierstau

- 1 Schalten Sie den Drucker aus.
- 2 Öffnen Sie den automatischen Dokumenteinzug.

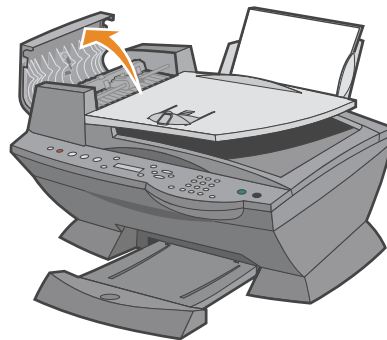

- 3 Ziehen Sie sanft, um den Papierstau zu beheben.
- 4 Schließen Sie den automatischen Dokumenteinzug.
- 5 Schalten Sie den Drucker ein.
- 6 Drucken Sie alle fehlenden Seiten aus.



# Fehlermeldungen und blinkende Kontrolllichter

In diesem Abschnitt werden die Fehlermeldungen der Druckersoftware, die auf Ihrem Computerbildschirm angezeigt werden, sowie die Meldungen auf dem Display des Druckers und die Bedeutung der blinkenden Kontrolllichter erläutert.

## Meldung Wenig Tinte

Eine Tintenpatrone enthält nur noch sehr wenig Tinte. Die Meldung „Wenig Tinte“ wird angezeigt, wenn die Tintenpatronen noch zu etwa 25 %, 10 % und 5 % gefüllt sind. Wird eine der Meldungen angezeigt, können Sie wie folgt vorgehen:

- Klicken Sie auf **OK**.
- Klicken Sie auf das **?**, um Informationen über das Bestellen von Zubehör anzuzeigen.
- Bestellen Sie eine neue Tintenpatrone von Dell unter [www.dell.com/supplies](http://www.dell.com/supplies).

Informationen über das Einsetzen neuer Kassetten finden Sie auf Seite 66.

## Papierstaumeldung

Wenn es im Drucker einen Papierstau gibt:

- 1 Klicken Sie auf **Start** → **Alle Programme** (oder **Programme**) → **Dell-Drucker** → **Dell AIO Printer A960** → **Dell-Druckerratgeber**.
- 2 Klicken Sie links im Bildschirm auf die Registerkarte **Fehlersuche**.
- 3 Klicken Sie auf **So beseitigen und vermeiden Sie Papierstaus**.
- 4 Folgen Sie den Anweisungen zur Beseitigung des Papierstaus.

## Meldung „KeinPapier“

Wenn der Drucker kein Papier mehr hat, wird auf dem Display **Papier einlegen**, dann **Auswahl drücken** angezeigt.

- 1 Folgen Sie diesen Anweisungen, damit die Meldung nicht mehr angezeigt wird.
- 2 Drucken Sie das Dokument.

### Hardwarefehler: 0402

Es liegt ein Papierstau im automatischen Papiereinzug vor. Siehe „Das Dokument wird nicht richtig eingezogen oder erzeugt Papierstau“ auf Seite 80, um den Papierstau zu beheben.

### Hardwarefehler: 401

Der Scanner des Druckers ist blockiert.

- 1 Drücken Sie die Taste **Ein/Aus**, um den Drucker auszuschalten.
- 2 Ziehen Sie den Netzstecker des Druckers.
- 3 Stellen Sie sicher, dass der Scanner entsperrt ist.
- 4 Stecken Sie den Netzstecker des Druckers wieder ein.
- 5 Drücken Sie die Taste **Ein/Aus**, um den Drucker einzuschalten.

### Patronen-Fehler 50C

Die Tintenpatrone hat einen Kurzschluss.

- 1 Drücken Sie die Taste **Ein/Aus**, um den Drucker auszuschalten.
- 2 Ziehen Sie den Netzstecker des Druckers.
- 3 Stecken Sie den Netzstecker des Druckers wieder ein.
- 4 Schalten Sie den Drucker ein.
- 5 Entnehmen Sie die Tintenpatronen und setzen Sie sie erneut ein.



**ANMERKUNG:** Wenn das Problem dadurch nicht beseitigt wird, finden Sie weitere Informationen unter „Weitere Möglichkeiten zur Fehlersuche“ auf Seite 85 oder ersetzen Sie die Patronen.

### Hardwarefehler: 502

Der Drucker ist blockiert.

- 1 Drücken Sie die Taste **Ein/Aus**, um den Drucker auszuschalten.
- 2 Ziehen Sie den Netzstecker des Druckers.
- 3 Überprüfen Sie, ob ein Papierstau vorliegt.

- 4 Stecken Sie den Netzstecker des Druckers wieder ein.
- 5 Drücken Sie die Taste **Ein/Aus**, um den Drucker einzuschalten.

### Die Leuchtdiode des Ein/Aus-Schalters blinkt zweimal

Der Druckschlitten kann blockiert sein. Beachten Sie mögliche Fehlermeldungen am Bildschirm.

- 1 Schalten Sie den Drucker aus.
- 2 Warten Sie einige Sekunden und schalten Sie den Drucker wieder ein.

## Verbessern der Druckqualität

Wenn Sie mit der Druckqualität des Ausdrucks nicht zufrieden sind:

- Verwenden Sie das richtige Papier für diesen Druck.
- Verwenden Sie schwereres, sehr weißes oder beschichtetes Papier. Verwenden Sie zum Drucken von Fotos Dell™ Premium Photo Paper.
- Wählen Sie eine höhere Druckqualität aus:
  - a Klicken Sie im Softwareprogramm auf **Datei** → **Drucken**.  
Das Dialogfeld **Drucken** wird angezeigt.
  - b Klicken Sie im Dialogfeld **Drucken** auf **Einstellungen** oder **Eigenschaften**.
  - c Wählen Sie aus dem Bereich **Qualität/Geschwindigkeit** die Einstellung **Besser** oder **Beste** aus.

Wenn das Dokument trotzdem nicht die erwartete Druckqualität aufweist, gehen Sie folgendermaßen vor:

### Setzen Sie die Tintenpatronen erneut ein

- 1 Nehmen Sie die Tintenpatronen heraus.
- 2 Setzen Sie die Tintenpatronen ein.
- 3 Drucken Sie das Dokument erneut.
- 4 Wenn sich die Druckqualität nicht verbessert hat, fahren Sie mit „Reinigen der Patronendüsen“ auf Seite 69 fort.

## Reinigen der Patronendüsen

Reinigen Sie die Düsen in den folgenden Fällen:

- Zeichen werden nicht vollständig gedruckt.
- Auf Grafiken oder gedruckten Zeichen sind weiße Linien zu sehen.
- Der Ausdruck ist verschmiert oder zu dunkel.
- Die Farben des Ausdrucks sind blass oder weichen von den Farben auf dem Bildschirm ab.
- Vertikale, gerade Linien sind nicht glatt.

Weitere Hinweise finden Sie unter „Reinigen der Patronendüsen“ auf Seite 69.

## Entfernen Sie die Software und installieren Sie sie neu

Wenn der Multifunktionsgerät nicht korrekt funktioniert oder wenn beim Gebrauch des Druckers eine Fehlermeldung angezeigt wird, müssen Sie eventuell die Druckersoftware entfernen und dann erneut installieren.

- 1 Klicken Sie auf **Start** → **Alle Programme** (oder **Programme**) → **Dell-Drucker** → **Dell AIO Printer A960** → **Dell AIO Printer A960 deinstallieren**.
- 2 Befolgen Sie zum Deinstallieren der Software des Multifunktionsgeräts die angezeigten Anweisungen.
- 3 Starten Sie Ihren Computer neu, bevor Sie die Druckersoftware erneut installieren.
- 4 Legen Sie die *Driver and Utilities*-CD ein und folgen Sie den Anweisungen auf dem Bildschirm, um die Software zu installieren.

# Weitere Möglichkeiten zur Fehlersuche

Falls die folgenden Probleme auftreten, finden Sie weitere Informationen dazu im *Benutzerhandbuch*:

- Das Dokument wird langsam ausgedruckt
- Die Druckqualität ist schlecht
- Transparentfolien oder Glanz-/Fotopapierseiten kleben zusammen
- Transparentfolien oder Fotopapierseiten enthalten weiße Streifen
- Das automatische Zuschneiden eines gescannten Bildes ist nicht zufrieden stellend
- Die Ränder meines Dokuments sind abgeschnitten
- Das Zuschneiden des gescannten Bilds ist nicht zufrieden stellend
- Kopierte Objekte sind auf der Seite verschoben
- Die Funktion **Anpassen an Seite** funktioniert nicht richtig
- Die automatische Erkennung ist eingestellt, funktioniert aber nicht richtig

Wenn sich das Problem mit dem Drucker nicht mithilfe der vorangehenden Lösungsvorschläge beheben lässt, gehen Sie wie folgt vor:

- Suchen Sie im Dell-Druckerratgeber nach weiteren Informationen über die Fehlersuche:
  - a Klicken Sie auf **Start** → **Alle Programme** (oder **Programme**) → **Dell-Drucker** → **Dell AIO Printer A960** → **Dell-Druckerratgeber**.
  - b Klicken Sie links im Bildschirm auf die Registerkarte **Fehlersuche**.
- Weitere Hilfe finden Sie unter **support.dell.com**.



ABSCHNITT 6

## Wie wenden Sie sich an Dell?

---

## Technischer Kundendienst

Wenn Sie bei einem technischen Problem Hilfe benötigen, hilft Ihnen Dell gerne weiter.

- 1 Rufen Sie die technische Unterstützung von einem Telefon in der Nähe des Druckers an, damit Sie alle erforderlichen Anweisungen befolgen können. Wenn Sie Dell anrufen, sollten Sie Ihren Express Service Code verwenden, damit Ihr Anruf an den richtigen Kundendienstmitarbeiter weitergeleitet werden kann.

Den Express Service Code finden Sie, wie in der Abbildung aufgezeigt, auf dem Drucker.

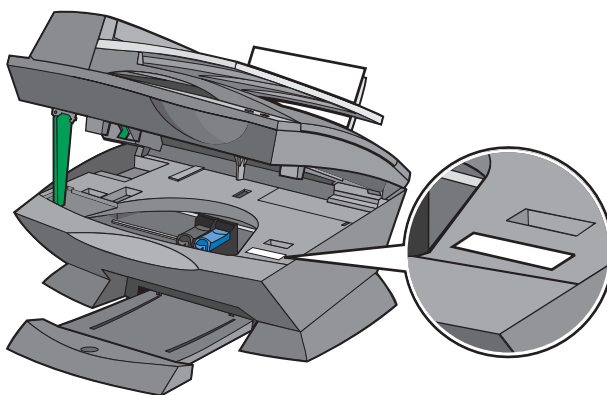

**ANMERKUNG:** Das Dell Express Service Code-System ist eventuell nicht in allen Ländern verfügbar.

- 2 Geschäftskunden in den USA sollten die Nummer 1-877-459-7298 wählen und andere Kunden (Privatbenutzer und Heimbürobenutzer) wählen 1-800-624-9896.

Wenn Sie aus einem anderen Land anrufen oder einem anderen Service-Bereich angehören, finden Sie Ihre lokale Telefonnummer im Abschnitt „Kontaktaufnahme mit Dell“.

- 3 Befolgen Sie im automatisierten Telefonsystem die Menüaufforderungen, um mit einem Kundendienstmitarbeiter zu sprechen.



## Automatischer Service für den Bestellstatus

Wenn Sie den Status von bestellten Dell™-Produkten überprüfen möchten, können Sie unter **support.dell.com** nachsehen oder den automatischen Service für den Bestellstatus anrufen. Sie werden von einem automatisierten System um die erforderlichen Informationen gebeten, um Ihre Bestellung aufzufinden und darüber Auskunft zu geben. Im Abschnitt „Kontaktaufnahme mit Dell“ finden Sie Ihre lokale Telefonnummer.

## Kontaktaufnahme mit Dell

Über die folgenden Websites können Sie sich elektronisch an Dell wenden:

- **www.dell.com**
- **support.dell.com** (technische Unterstützung)
- **premiersupport.dell.com** (technische Unterstützung für Kunden in den Bereichen Bildungswesen, Regierung, Gesundheitswesen und mittlere/größere Unternehmen einschließlich Premier-, Platinum- und Gold-Kunden)

Die Web-Adressen für Ihr Land finden Sie im entsprechenden Abschnitt für Ihr Land in der folgenden Tabelle.

**ANMERKUNG:** Gebührenfreie Nummern stehen nur in den Ländern zur Verfügung, für die sie aufgeführt sind.

Wenn Sie sich an Dell wenden möchten, verwenden Sie die Web-Adressen, Telefonnummern und Vorwahlen in der folgenden Tabelle. Wenn Sie sich nicht sicher sind, welche Vorwahlen verwendet werden müssen, wenden Sie sich an Ihre Telefongesellschaft.

| Land (Stadt)<br>Internationaler<br>Zugriffscod<br>Landesvorwahl<br>Ortskennzahl              | Abteilungsname oder Dienstleistungsbereich<br>Website und E-Mail-Adresse  | Ortskennzahlen,<br>Lokale Nummern und<br>gebührenfreie Nummern |
|--|---|--|
| USA (Austin, Texas)<br>Internationaler<br>Zugriffscod: <b>011</b><br>Landesvorwahl: <b>1</b> | Automatischer Service für den Bestellstatus   | gebührenfrei: 1-800-433-9014                                   |
|  | AutoTech (mobile und Desktop-Computer)  | gebührenfrei: 1-800-247-9362                                   |
|  | <b>Privatkunden</b> (Privat und Heimbüro)   |  |
|  | Technische Unterstützung  | gebührenfrei: 1-800-624-9896                                   |
|  | Kundendienst  | gebührenfrei: 1-800-624-9897                                   |
|  | DellNet™-Kundendienst und -Unterstützung  | gebührenfrei: 1-877-Dellnet<br>(1-877-335-5638)                |
|  | Employee Purchase Program (EPP)-Kunden  | gebührenfrei: 1-800-695-8133                                   |
|  | Website für finanzielle Dienste: <a href="http://www.dellfinancialservices.com">www.dellfinancialservices.com</a> |  |
|  | Finanzielle Dienste (Kredite/Leasing)   | gebührenfrei: 1-877-577-3355                                   |
|  | Finanzielle Dienste (Dell-Vorzugskonten [DPA])  | gebührenfrei: 1-800-283-2210                                   |
|  | <b>Unternehmen</b>  |  |
|  | Kundendienst und technische Unterstützung   | gebührenfrei: 1-877-459-7298                                   |
|  | Employee Purchase Program (EPP)-Kunden  | gebührenfrei: 1-800-695-8133                                   |
|  | Technische Unterstützung für Projektoren  | gebührenfrei: 1-877-459-7298                                   |
|  | <b>Öffentlicher Dienst</b> (Regierung, Bildungswesen, Gesundheitswesen)   |  |
|  | Kundendienst und technische Unterstützung   | gebührenfrei: 1-800-456-3355                                   |
|  | Employee Purchase Program (EPP)-Kunden  | gebührenfrei: 1-800-234-1490                                   |
| Dell-Vertrieb  | gebührenfrei: 1-800-289-3355  |  |
|  | oder  |  |
|  | gebührenfrei: 1-800-879-3355  |  |
| Dell Outlet Store (reparierte Dell-Computer)   | gebührenfrei: 1-888-798-7561  |  |
| Vertrieb von Software und Zubehör  | gebührenfrei: 1-800-671-3355  |  |
| Vertrieb von Ersatzteilen  | gebührenfrei: 1-800-357-3355  |  |
| Vertrieb für den erweiterten Kundendienst und Garantie                                       | gebührenfrei: 1-800-247-4618  |  |
| Fax  | gebührenfrei: 1-800-727-8320  |  |

| Land (Stadt)<br>Internationaler<br>Zugriffscod<br>Landesvorwahl<br>Ortskennzahl | Abteilungsname oder Dienstleistungsbereich<br>Website und E-Mail-Adresse                   | Ortskennzahlen,<br>Lokale Nummern und<br>gebührenfreie Nummern |
|---|--|--|
| <b>Belgien (Brüssel)</b>  | Website: <b>support.euro.dell.com</b>  |  |
| Internationaler Zugriffscod: <b>00</b>  | E-Mail: tech_be@dell.com   |  |
| Landesvorwahl: <b>32</b>  | E-Mail für französisch sprechende Kunden:<br><b>support.euro.dell.com/be/fr/emaildell/</b> |  |
| Ortskennzahl: <b>2</b>  | Technische Unterstützung   | 02 481 92 88   |
|   | Kundenbetreuung  | 02 481 91 19   |
|   | Vertrieb für Unternehmenskunden  | 02 481 91 00   |
|   | Fax  | 02 481 92 99   |
|   | Zentrale   | 02 481 91 00   |
| <b>Dänemark (Kopenhagen)</b>  | Website: <b>support.euro.dell.com</b>  |  |
| Internationaler Zugriffscod: <b>00</b>  | E-Mail-Unterstützung (mobile Computer):<br>den_nbk_support@dell.com                        |  |
| Landesvorwahl: <b>45</b>  | E-Mail-Unterstützung (Desktop-Computer):<br>den_support@dell.com                           |  |
|   | E-Mail-Unterstützung (Server):<br>Nordic_server_support@dell.com                           |  |
|   | Technische Unterstützung   | 7023 0182  |
|   | Kundenbetreuung (Geschäftsbeziehungen)   | 7023 0184  |
|   | Kundenbetreuung<br>(Privatbenutzer/Kleinunternehmen)                                       | 3287 5505  |
|   | Zentrale (Geschäftsbeziehungen)  | 3287 1200  |
|   | Fax-Zentrale (Geschäftsbeziehungen)  | 3287 1201  |
|   | Zentrale (Privatbenutzer/Kleinunternehmen)   | 3287 5000  |
|   | Fax-Zentrale (Privatbenutzer/Kleinunternehmen)   | 3287 5001  |

| Land (Stadt)<br>Internationaler<br>Zugriffscod,<br>Landesvorwahl<br>Ortskennzahl | Abteilungsname oder Dienstleistungsbereich<br>Website und E-Mail-Adresse | Ortskennzahlen,<br>Lokale Nummern und<br>gebührenfreie Nummern |
|--|--|--|
| <b>Deutschland (Langen)</b>  | Website: <b>support.euro.dell.com</b>                                    |  |
| Internationaler Zugriffscod: <b>00</b>   | E-Mail: tech_support_central_europe@dell.com                             |  |
| Landesvorwahl: <b>49</b>   | Technische Unterstützung   | 06103 766-7200   |
| Ortskennzahl: <b>6103</b>  | Kundenbetreuung<br>(Privatbenutzer/Kleinunternehmen)                     | 0180-5-224400  |
|  | Kundenbetreuung (Globales Segment)                                       | 06103 766-9570   |
|  | Kundenbetreuung (Vorzugskonten)  | 06103 766-9420   |
|  | Kundenbetreuung (große Konten)   | 06103 766-9560   |
|  | Kundenbetreuung (Öffentliche Konten)                                     | 06103 766-9555   |
|  | Zentrale   | 06103 766-7000   |
| <b>Finnland (Helsinki)</b>   | Website: <b>support.euro.dell.com</b>                                    |  |
| Internationaler<br>Zugriffscod: <b>990</b>                                       | E-Mail: fin_support@dell.com   |  |
| Landesvorwahl: <b>358</b>  | E-Mail-Unterstützung (Server):<br>Nordic_support@dell.com                |  |
| Ortskennzahl: <b>9</b>   | Technische Unterstützung   | 09 253 313 60  |
|  | Technische Unterstützung – Fax   | 09 253 313 81  |
|  | Kundenbetreuung (Geschäftsbeziehungen)                                   | 09 253 313 38  |
|  | Kundenbetreuung<br>(Privatbenutzer/Kleinunternehmen)                     | 09 693 791 94  |
|  | Fax  | 09 253 313 99  |
|  | Zentrale   | 09 253 313 00  |

| Land (Stadt)<br>Internationaler<br>Zugriffscod<br>Landesvorwahl<br>Ortskennzahl  | Abteilungsname oder Dienstleistungsbereich<br>Website und E-Mail-Adresse                                   | Ortskennzahlen,<br>Lokale Nummern und<br>gebührenfreie Nummern |
|--|--|--|
| Frankreich (Paris und<br>Montpellier)<br>Internationaler Zugriffscod: 00<br>Landesvorwahl: 33<br>Ortskennzahlen: (1) (4) | Website: <a href="http://support.euro.dell.com">support.euro.dell.com</a>                                  |  |
|  | E-Mail: <a href="mailto:support.euro.dell.com/fr/fr/emaildell/">support.euro.dell.com/fr/fr/emaildell/</a> |  |
|  | <b>Privatbenutzer und Kleinunternehmen</b>   |  |
|  | Technische Unterstützung   | 0825 387 270   |
|  | Kundenbetreuung  | 0825 823 833   |
|  | Zentrale   | 0825 004 700   |
|  | Zentrale (für Anrufe von außerhalb Frankreichs)  | 04 99 75 40 00   |
|  | Vertrieb   | 0825 004 700   |
|  | Fax  | 0825 004 701   |
|  | Fax (für Anrufe von außerhalb Frankreichs)   | 04 99 75 40 01   |
|  | <b>Unternehmen</b>   |  |
|  | Technische Unterstützung   | 0825 004 719   |
|  | Kundenbetreuung  | 0825 338 339   |
|  | Zentrale   | 01 55 94 71 00   |
| Vertrieb   | 01 55 94 71 00   |  |
| Fax  | 01 55 94 71 01   |  |
| <b>Griechenland</b>  | Website: <a href="http://support.euro.dell.com">support.euro.dell.com</a>                                  |  |
| Internationaler Zugriffscod: 00  | E-Mail: <a href="mailto:support.euro.dell.com/gr/en/emaildell/">support.euro.dell.com/gr/en/emaildell/</a> |  |
| Landesvorwahl: 30  | Technische Unterstützung   | 080044149518   |
|  | Technische Unterstützung Gold  | 08844140083  |
|  | Zentrale   | 2108129800   |
|  | Vertrieb   | 2108129800   |
|  | Fax  | 2108129812   |

| Land (Stadt)<br>Internationaler<br>Zugriffscod<br>Landesvorwahl<br>Ortskennzahl | Abteilungsname oder Dienstleistungsbereich<br>Website und E-Mail-Adresse   | Ortskennzahlen,<br>Lokale Nummern und<br>gebührenfreie Nummern |
|---|--|--|
| <b>Großbritannien (Bracknell)</b>   | Website: <a href="http://support.euro.dell.com">support.euro.dell.com</a>  |  |
| Internationaler Zugriffscod: <b>00</b>  | Kundenbetreuung – Website <a href="http://support.euro.dell.com/uk/en/ECare/Form/Home.asp">support.euro.dell.com/uk/en/ECare/Form/Home.asp</a> |  |
| Landesvorwahl: <b>44</b>  |  |  |
| Ortskennzahl: <b>1344</b>   | E-Mail: <a href="mailto:dell_direct_support@dell.com">dell_direct_support@dell.com</a>   |  |
|   | Technische Unterstützung<br>(Unternehmen/Vorzugskonten/PAD [mehr als 1000<br>Mitarbeiter])   | 0870 908 0500  |
|   | Technische Unterstützung (direkt/Vorzugskonten<br>und allgemein)   | 0870 908 0800  |
|   | Kundenbetreuung für weltweite Konten   | 01344 373 186  |
|   | Kundenbetreuung<br>(Privatbenutzer/Kleinunternehmen)   | 0870 906 0010  |
|   | Kundenbetreuung (Unternehmen)  | 01344 373 185  |
|   | Kundenbetreuung für Vorzugskonten (500–5000<br>Mitarbeiter)  | 0870 906 0010  |
|   | Kundenbetreuung (Regierung)  | 01344 373 193  |
|   | Kundenbetreuung (Regierung d. Kommunen &<br>Bildungswesen)   | 01344 373 199  |
|   | Kundenbetreuung (Gesundheitswesen)   | 01344 373 194  |
|   | Vertrieb (Privatbenutzer und Kleinunternehmen)   | 0870 907 4000  |
|   | Vertrieb (Unternehmen/Öffentlicher Dienst)   | 01344 860 456  |
| <b>Indien</b>   | Technische Unterstützung   | 1600 33 8045   |
|   | Vertrieb   | 1600 33 8044   |

| Land (Stadt)<br>Internationaler<br>Zugriffscod<br>Landesvorwahl<br>Ortskennzahl | Abteilungsname oder Dienstleistungsbereich<br>Website und E-Mail-Adresse           | Ortskennzahlen,<br>Lokale Nummern und<br>gebührenfreie Nummern |
|---|--|--|
| <b>Irland (Cherrywood)</b>  | Website: <b>support.euro.dell.com</b>  |  |
| Internationaler Zugriffscod: <b>16</b>  | E-Mail: <b>dell_direct_support@dell.com</b>  |  |
| Landesvorwahl: <b>353</b>   | Technische Unterstützung in Irland   | 1850 543 543   |
| Ortskennzahl: <b>1</b>  | Technische Unterstützung in Großbritannien (nur innerhalb Großbritanniens wählbar) | 0870 908 0800  |
|   | Kundenbetreuung (Privatbenutzer)   | 01 204 4014  |
|   | Kundenbetreuung (Kleinunternehmen)   | 01 204 4014  |
|   | Kundenbetreuung für Großbritannien (nur innerhalb Großbritanniens wählbar)         | 0870 906 0010  |
|   | Kundenbetreuung (Unternehmen)  | 1850 200 982   |
|   | Kundenbetreuung für Unternehmen (nur innerhalb Großbritanniens wählbar)            | 0870 907 4499  |
|   | Vertrieb in Irland   | 01 204 4444  |
|   | Vertrieb in Großbritannien (nur innerhalb Großbritanniens wählbar)                 | 0870 907 4000  |
|   | Fax/SalesFax   | 01 204 0103  |
|   | Zentrale   | 01 204 4444  |
| <b>Italien (Mailand)</b>  | Website: <b>support.euro.dell.com</b>  |  |
| Internationaler Zugriffscod: <b>00</b>  | E-Mail: <b>support.euro.dell.com/it/it/emaildell/</b>                              |  |
| Landesvorwahl: <b>39</b>  | <b>Privatbenutzer und Kleinunternehmen</b>   |  |
| Ortskennzahl: <b>02</b>   | Technische Unterstützung   | 02 577 826 90  |
|   | Kundenbetreuung  | 02 696 821 14  |
|   | Fax  | 02 696 821 13  |
|   | Zentrale   | 02 696 821 12  |
|   | <b>Unternehmen</b>   |  |
|   | Technische Unterstützung   | 02 577 826 90  |
|   | Kundenbetreuung  | 02 577 825 55  |
|   | Fax  | 02 575 035 30  |
|   | Zentrale   | 02 577 821   |

| Land (Stadt)<br>Internationaler<br>Zugriffscod<br>Landesvorwahl<br>Ortskennzahl | Abteilungsname oder Dienstleistungsbereich<br>Website und E-Mail-Adresse           | Ortskennzahlen,<br>Lokale Nummern und<br>gebührenfreie Nummern |
|---|--|--|
| <b>Kanada (North York, Ontario)</b>   | Online-Bestellstatus: <a href="http://www.dell.ca/ostatus">www.dell.ca/ostatus</a> |  |
| Internationaler<br>Zugriffscod: <b>011</b>                                      | AutoTech (automatisierte technische<br>Unterstützung)                              | gebührenfrei: 1-800-247-9362                                   |
|   | TechFax  | gebührenfrei: 1-800-950-1329                                   |
|   | Kundenbetreuung<br>(Privatbenutzer/Kleinunternehmen)                               | gebührenfrei: 1-800-847-4096                                   |
|   | Kundenbetreuung (Mittlere/Große Unternehmen,<br>Regierung)                         | gebührenfrei: 1-800-326-9463                                   |
|   | Technische Unterstützung<br>(Privatbenutzer/Kleinunternehmen)                      | gebührenfrei: 1-800-847-4096                                   |
|   | Technische Unterstützung (Mittlere/Große<br>Unternehmen, Regierung)                | gebührenfrei: 1-800-387-5757                                   |
|   | Vertrieb (Privatbenutzer/Kleinunternehmen)   | gebührenfrei: 1-800-387-5752                                   |
|   | Vertrieb (Mittlere/Große Unternehmen, Regierung)                                   | gebührenfrei: 1-800-387-5755                                   |
|   | Ersatzteilvertrieb & Erweiterte Services   | 1 866 440 3355   |
| <b>Lateinamerika</b>  | Technische Unterstützung (Austin, Texas, USA)                                      | 512 728-4093   |
|   | Kundendienst (Austin, Texas, USA)  | 512 728-3619   |
|   | Fax (Technische Unterstützung und Kundendienst)<br>(Austin, Texas, USA)            | 512 728-3883   |
|   | Vertrieb (Austin, Texas, USA)  | 512 728-4397   |
|   | SalesFax (Austin, Texas, USA)  | 512 728-4600<br>oder 512 728-3772                              |
| <b>Luxemburg</b>  | Website: <a href="http://support.euro.dell.com">support.euro.dell.com</a>          |  |
| Internationaler Zugriffscod: <b>00</b>  | E-Mail: <a href="mailto:tech_be@dell.com">tech_be@dell.com</a>                     |  |
| Landesvorwahl: <b>352</b>   | Technische Unterstützung (Brüssel, Belgien)  | 3420808075   |
|   | Privatnutzer/Kleinunternehmen (Brüssel/Belgien)                                    | gebührenfrei: 080016884  |
|   | Vertrieb für Unternehmenskunden (Brüssel,<br>Belgien)                              | 02 481 91 00   |
|   | Kundenbetreuung (Brüssel, Belgien)   | 02 481 91 19   |
|   | Fax (Brüssel, Belgien)   | 02 481 92 99   |
|   | Zentrale (Brüssel, Belgien)  | 02 481 91 00   |



| Land (Stadt)<br>Internationaler<br>Zugriffscod<br>Landesvorwahl<br>Ortskennzahl | Abteilungsname oder Dienstleistungsbereich<br>Website und E-Mail-Adresse                               | Ortskennzahlen,<br>Lokale Nummern und<br>gebührenfreie Nummern |
|---|--|--|
| <b>Mexiko</b>   | Technische Unterstützung   | 001-877-384-8979   |
| Internationaler Zugriffscod: <b>00</b>  |  | oder 001-877-269-3383  |
| Landesvorwahl: <b>52</b>  | Vertrieb   | 50-81-8800   |
|   |  | oder 001-800-888-3355  |
|   | Kundendienst   | 001-877-384-8979   |
|   |  | oder 001-877-269-3383  |
|   | Zentrale   | 50-81-8800   |
|   |  | oder 001-800-888-3355  |
| <b>Niederlande (Amsterdam)</b>  | Website: <b>support.euro.dell.com</b>  |  |
| Internationaler Zugriffscod: <b>00</b>  | E-Mail (Technische Unterstützung):   |  |
| Landesvorwahl: <b>31</b>  | (Enterprise): <a href="mailto:nl_server_support@dell.com">nl_server_support@dell.com</a>               |  |
| Ortskennzahl: <b>20</b>   | (Latitude): <a href="mailto:nl_latitude_support@dell.com">nl_latitude_support@dell.com</a>             |  |
|   | (Inspiron): <a href="mailto:nl_inspiron_support@dell.com">nl_inspiron_support@dell.com</a>             |  |
|   | (Dimension): <a href="mailto:nl_dimension_support@dell.com">nl_dimension_support@dell.com</a>          |  |
|   | (OptiPlex): <a href="mailto:nl_optiplex_support@dell.com">nl_optiplex_support@dell.com</a>             |  |
|   | (Dell Precision): <a href="mailto:nl_workstation_support@dell.com">nl_workstation_support@dell.com</a> |  |
|   | Technische Unterstützung   | 020 674 45 00  |
|   | Technische Unterstützung Fax   | 020 674 47 66  |
|   | Kundenbetreuung<br>(Privatbenutzer/Kleinunternehmen)   | 020 674 42 00  |
|   | Kundenbetreuung (Geschäftsbeziehungen)   | 020 674 4325   |
|   | Vertrieb (Privatbenutzer/Kleinunternehmen)   | 020 674 55 00  |
|   | Vertrieb (Geschäftsbeziehungen)  | 020 674 50 00  |
|   | Vertrieb (Privatbenutzer/Kleinunternehmen) – Fax   | 020 674 47 75  |
|   | Vertrieb (Geschäftsbeziehungen) Fax  | 020 674 47 50  |
|   | Zentrale   | 020 674 50 00  |
|   | Zentrale Fax   | 020 674 47 50  |

| Land (Stadt)<br>Internationaler<br>Zugriffscod<br>Landesvorwahl<br>Ortskennzahl | Abteilungsname oder Dienstleistungsbereich<br>Website und E-Mail-Adresse | Ortskennzahlen,<br>Lokale Nummern und<br>gebührenfreie Nummern        |
|---|--|---|
| <b>Norwegen (Lysaker)</b>   | Website: <b>support.euro.dell.com</b>                                    |   |
| Internationaler Zugriffscod: <b>00</b>  | E-Mail-Unterstützung (mobile Computer):                                  |   |
| Landesvorwahl: <b>47</b>  | nor_nbk_support@dell.com   |   |
|   | E-Mail-Unterstützung (Desktop-Computer):                                 |   |
|   | nor_support@dell.com   |   |
|   | E-Mail-Unterstützung (Server):   |   |
|   | nordic_server_support@dell.com   |   |
|   | Technische Unterstützung   | 671 16882   |
|   | Kundenbetreuung (Geschäftsbeziehungen)                                   | 671 17514   |
|   | Kundenbetreuung<br>(Privatbenutzer/Kleinunternehmen)                     | 23162298  |
|   | Zentrale   | 671 16800   |
|   | Zentrale Fax   | 671 16865   |
| <b>Polen (Warschau)</b>   | Website: <b>support.euro.dell.com</b>                                    |   |
| Internationaler<br>Zugriffscod: <b>011</b>                                      | E-Mail: pl_support@dell.com  |   |
| Landesvorwahl: <b>48</b>  | Kundendienst Tel.  | 57 95 700   |
| Ortskennzahl: <b>22</b>   | Kundenbetreuung  | 57 95 999   |
|   | Vertrieb   | 57 95 999   |
|   | Kundendienst Fax   | 57 95 806   |
|   | Empfang Fax  | 57 95 998   |
|   | Zentrale   | 57 95 999   |
| <b>Portugal</b>   | Website: <b>support.euro.dell.com</b>                                    |   |
| Internationaler Zugriffscod: <b>00</b>  | E-Mail: <b>support.euro.dell.com/pt/en/emailldell/</b>                   |   |
| Landesvorwahl: <b>351</b>   | Technische Unterstützung   | 707200149   |
|   | Kundenbetreuung  | 800 300 413   |
|   | Vertrieb   | 800 300 410 oder 800 300 411<br>oder 800 300 412 oder<br>21 422 07 10 |
|   | Fax  | 21 424 01 12  |
| <b>Puerto Rico</b>  | Allgemeine Unterstützung   | 1-800-805-7545  |

| Land (Stadt)<br>Internationaler<br>Zugriffscod<br>Landesvorwahl<br>Ortskennzahl | Abteilungsname oder Dienstleistungsbereich<br>Website und E-Mail-Adresse  | Ortskennzahlen,<br>Lokale Nummern und<br>gebührenfreie Nummern |
|---|---|--|
| <b>Schweden (Upplands Vasby)</b>  | Website: <b>support.euro.dell.com</b>   |  |
| Internationaler Zugriffscod: <b>00</b>  | E-Mail: <b>swe_support@dell.com</b>   |  |
| Landesvorwahl: <b>46</b>  | E-Mail-Unterstützung für Latitude und Inspiron:<br><b>Swe-nbk_kats@dell.com</b>   |  |
| Ortskennzahl: <b>8</b>  | E-Mail-Unterstützung für OptiPlex:<br><b>Swe_kats@dell.com</b>  |  |
|   | E-Mail-Unterstützung für Server:<br><b>Nordic_server_support@dell.com</b>   |  |
|   | Technische Unterstützung  | 08 590 05 199  |
|   | Kundendienst (Geschäftsbeziehungen)   | 08 590 05 642  |
|   | Kundendienst (Privatbenutzer/Kleinunternehmen)  | 08 587 70 527  |
|   | Employee Purchase Program (EPP)-Kunden  | 20 140 14 44   |
|   | Technische Unterstützung Fax  | 08 590 05 594  |
|   | Vertrieb  | 08 590 05 185  |
| <b>Schweiz (Genf)</b>   | Website: <b>support.euro.dell.com</b>   |  |
| Internationaler Zugriffscod: <b>00</b>  | E-Mail: <b>swisstech@dell.com</b>   |  |
| Landesvorwahl: <b>41</b>  | E-Mail für französisch sprechende Kunden<br>(Privatnutzer/Kleinunternehmen/Unternehmen):<br><b>support.euro.dell.com/ch/fr/emaildell/</b> |  |
| Ortskennzahl: <b>22</b>   | Technische Unterstützung<br>(Privatbenutzer/Kleinunternehmen)   | 0844 811 411   |
|   | Technische Unterstützung (Unternehmen)  | 0844 822 844   |
|   | Kundenbetreuung<br>(Privatbenutzer/Kleinunternehmen)  | 0848 802 202   |
|   | Kundenbetreuung (Unternehmen)   | 0848 821 721   |
|   | Fax   | 022 799 01 90  |
|   | Zentrale  | 022 799 01 01  |
| <b>Singapur</b>   | Technische Unterstützung  | gebührenfrei: 800 6011 051                                     |
| Internationaler<br>Zugriffscod: <b>005</b>                                      | Kundendienst (Penang, Malaysia)   | 604 633 4949   |
| Landesvorwahl: <b>65</b>  | Vertrieb  | gebührenfrei: 800 6011 054                                     |
|   | Vertrieb für Unternehmenskunden   | gebührenfrei: 800 6011 053                                     |

| Land (Stadt)<br>Internationaler<br>Zugriffscod<br>Landesvorwahl<br>Ortskennzahl | Abteilungsname oder Dienstleistungsbereich<br>Website und E-Mail-Adresse                                   | Ortskennzahlen,<br>Lokale Nummern und<br>gebührenfreie Nummern |
|---|--|--|
| <b>Spanien (Madrid)</b>   | Website: <a href="http://support.euro.dell.com">support.euro.dell.com</a>                                  |  |
| Internationaler Zugriffscod: <b>00</b>  | E-Mail: <a href="mailto:support.euro.dell.com/es/es/emaildell/">support.euro.dell.com/es/es/emaildell/</a> |  |
| Landesvorwahl: <b>34</b>  | <b>Privatbenutzer und Kleinunternehmen</b>   |  |
| Ortskennzahl: <b>91</b>   | Technische Unterstützung   | 902 100 130  |
|   | Kundenbetreuung  | 902 118 540  |
|   | Vertrieb   | 902 118 541  |
|   | Zentrale   | 902 118 541  |
|   | Fax  | 902 118 539  |
|   | <b>Unternehmen</b>   |  |
|   | Technische Unterstützung   | 902 100 130  |
|   | Kundenbetreuung  | 902 118 546  |
|   | Zentrale   | 91 722 92 00   |
|   | Fax  | 91 722 95 83   |

# Index

## A

- Anzahl Kopien (Taste), 15
- Ausrichten,
  - Tintenpatronen, 67
- Ausrichtung, auswählen, 62
- Auswahl (Taste), 16

## B

- Banner, drucken, 61
- Bannerpapier, 27
- Bedienfeld, 17
  - verwenden, 17
  - zum Kopieren verwenden, 33
- Beide Seiten, bedrucken,
  - siehe Beidseitiges Drucken
- Beidseitiges Drucken, 62
- benutzerdefiniertes Papierformat
  - einlegen, 27, 31
- Blinkende Leuchtdioden, 83

## D

- Deinstallieren der Software, 84

- Dell Picture Studio
  - aufrufen, 64
  - verwenden, 64
- Dell-Druckerratgeber
  - aufrufen, 63
  - verwenden, 63
- Dell-Multifunktionscenter,
  - 58
  - aufrufen, 58
- Druckausgabe an Fax, 50-51
- Druckeigenschaften
  - aufrufen, 61
  - Drucklayout (Registerkarte), 62
  - Einstellungen speichern (Menü), 63
  - Optionen (Menü), 63
  - Papiereinstellungen (Registerkarte), 62
  - Qualität/Kopien (Registerkarte), 62
  - Registerkarten, 62
  - verwenden, 61
- Drucken
  - Banner, 61
  - Fotos, 61
  - Poster, 61
  - Umschläge, 61
- Drucken, Umschläge, 61

- Drucklayout (Registerkarte), 62

## E

- einlegen
  - benutzerdefiniertes Papierformat, 27, 31
  - Fotokarten, 26
  - Fotopapier, 26
  - Glückwunschkarten, 26
  - Indexkarten, 26
  - Karten, 26
  - Postkarten, 26
  - Spezialpapier, 31
  - Transferpapier zum Aufbügeln, 27
  - Transparentfolien, 27
  - Umschläge, 26
- Einrichtung, 13
- Einsetzen,
  - Tintenpatronen, 65
- Einstellungen speichern (Menü), 63
- Einstellungen, zur künftigen Verwendung speichern, 63
- Entfernen,
  - Tintenpatronen, 66

- F**
- Farbe (Start), Taste, 16
  - Fax (Auswahlmodus), Taste, 15
  - Faxen, 40
  - Fehlermeldungen
    - kein Papier, 81
    - Papierstau, 81
    - wenig Tinte, 81
  - Fehlersuche
    - Papier leer, 81
    - Papierstau, 81
    - Patronenhalterung blockiert, 83
  - Fotokarten
    - einlegen, 26
  - Fotopapier
    - einlegen, 26
  - Fotos
    - Drucken, 61
- G**
- Glanzpapier
    - einlegen, 26
  - Glückwunschkarten
    - einlegen, 26
- H**
- Heller/Dunkler (Taste), 16
- I**
- Ich möchte
    - das Papier beidseitig bedrucken, 61
    - ein Banner drucken, 61
    - ein Foto drucken, 61
    - ein Poster drucken, 61
    - einen Umschlag drucken, 61
    - Geschwindigkeitseinstellungen ändern, 61
    - Qualitätseinstellungen ändern, 61
    - weitere Druckvorschläge anzeigen, 61
  - Indexkarten
    - einlegen, 26
  - Installieren der Software, 84
- K**
- Karten
    - einlegen, 26
  - Kein Papier (Meldung), 81
  - Kopie (Auswahlmodus), Taste, 15
  - Kopien, 62
  - Kopieren
    - Bedienfeld, 33
    - Software, 33
  - Kopieren (Einstellungen), 59
  - Kurzwahl (Taste), 16
- L**
- Leuchtdioden, blinkend, 83
- M**
- Medien
    - einlegen, 31
    - speziell, 31
  - Mehrere Kopien, 62
  - Meldung, Papierstau, 81
  - Meldungen, Fehler
    - kein Papier, 81
    - Papierstau, 81
    - wenig Tinte, 81
  - Multifunktionscenter
    - verwenden, 58
  - Multifunktionscenter (Hauptseite)
    - Kopieren (Abschnitt), 59
    - Produktivitäts-Hilfsprogramme (Abschnitt), 60
    - Scannen (Abschnitt), 59
    - Vorschau (Abschnitt), 60
- O**
- Obere Abdeckung, 10
  - Optionen (Taste), 17
- P**
- Papier
    - Banner, 27
    - einlegen, 31
    - Umschläge, 26
  - Papierablage, 10
  - Papiereinstellungen (Registrierkarte), 62

Papiersortensensor, 23  
Papierstau, beheben, 81  
Papierstütze, 10  
Patronen, Tintenpatronen  
  ausrichten, 67  
  austauschen, 65  
  einsetzen, 65  
  entfernen, 66  
Poster, drucken, 61  
Postkarten  
  einlegen, 26  
Projekte  
  Scannen mehrerer Bilder, 37  
  Scannen mehrerer Seiten oder  
    Bilder, 37  
  Vergrößern oder Verkleinern  
    von Dokumenten oder  
    Bildern, 39  
  Versenden gescannter Fotos  
    per E-Mail, 38

## Q

Qualität/Kopien  
  (Registerkarte), 62

## S

Scaneinstellungen, 59  
Scannen, 34  
  Software, 35  
Scannen (Auswahlmodus),  
  Taste, 15

Scannen mehrerer Bilder, 37  
Scannereinheit, 11  
Scannersperre, 11  
Scannerstütze, 11  
Schwarz (Start), Taste, 16  
Schwarzweiß, drucken, 62  
Sicherheitsinformationen, 4  
Software, 58  
  deinstallieren, 84  
  Dell-Druckerratgeber, 63  
  Dell-Multifunktionscenter, 58  
  entfernen, 84  
  erneut installieren, 84  
  Fax-Einstellungsprogramm,  
    44

## Spezialmedien

  benutzerdefiniertes  
    Papierformat, 27, 31  
  beschichtet, 26  
  einlegen, 31  
  Fotokarten, 26  
  Fotopapier, 26  
  Glanz, 26  
  Glückwunschkarten, 26  
  Indexkarten, 26  
  Karten, 26  
  Postkarten, 26  
  Transferpapier zum  
    Aufbügeln, 27  
  Transparentfolien, 27  
  Umschläge, 26

Stopp/Löschen (Taste), 15

## T

Tasten, Bedienfeld  
  -, 17  
  +, 17  
  Anzahl Kopien, 15  
  Auswahl, 16  
  Ein/Aus, 15  
  Farbe, 16  
  Fax, 15  
  heller/dunkler, 16  
  Kopie, 15  
  Kurzwahl, 16  
  Optionen, 17  
  Qualität, 16  
  scannen, 15  
  schwarz, 16  
  Stopp/Löschen, 15  
  vergrößern/verkleinern, 16  
  Wahlwiederholung/  
    Anhalten, 16

Tintenpatronen  
  ausrichten, 67  
  austauschen, 65  
  entfernen, 66

Transferpapier zum  
  Aufbügeln  
  drucken, 61  
  einlegen, 27

Transparentfolien  
  einlegen, 27

## U

Umschläge  
  einlegen, 26

## **V**

Vergrößern/Verkleinern  
(Taste), 16

Vorschau (Abschnitt)  
Druck-/Kopiervorschau, 60  
Scanvorschau, 60

## **W**

Wahlwiederholung/Anhalten  
(Taste), 16

Wartung, 65

Wenig Tinte (Meldung), 81

## **Z**

Zifferntastatur, 16



