

Guida per l'utente di Dell™ Photo All-In-One Printer 924

Fare clic sui collegamenti a sinistra per ottenere informazioni sulle caratteristiche e il funzionamento della stampante. Per informazioni su altra documentazione acclusa alla stampante, vedere [Individuazione delle informazioni](#).

Per ordinare inchiostro o materiali di consumo da Dell:



1. Fare doppio clic sull'icona sul desktop.



2. Visitare il sito Web Dell: www.dell.com/supplies
3. Ordinare i materiali di consumo per la stampante Dell telefonicamente. Per informazioni sul numero di telefono corretto relativo al proprio paese, consultare il *Manuale del proprietario*.

Per ottenere un servizio ottimale, accertarsi di disporre dell'etichetta servizio della stampante Dell. Per ulteriori informazioni, vedere [Codice servizio assistenza immediata e numero etichetta servizio](#).

Note, avvertenze e messaggi di attenzione

-  **NOTA:** una NOTA identifica informazioni importanti che possono semplificare l'uso della stampante.
-  **AVVERTENZA:** un'AVVERTENZA può identificare potenziali danni all'hardware oppure perdita di dati e fornisce informazioni su come evitare il problema.
-  **ATTENZIONE:** un messaggio di ATTENZIONE indica che le operazioni effettuate potrebbero provocare danni alle strutture, lesioni a persone o incidenti mortali.

Le informazioni incluse nel presente documento sono soggette a modifica senza preavviso.
© 2005 Dell Inc. Tutti i diritti riservati.

Qualsiasi tipo di riproduzione, senza autorizzazione scritta di Dell Inc. , è assolutamente vietata.



Marchi utilizzati nel testo: *Dell* e il logo *DELL*, *Dell Picture Studio* e *Dell Ink Management System* sono marchi di Dell Inc.; *Microsoft* e *Windows* sono marchi registrati di Microsoft Corporation.

È possibile che nel documento siano utilizzati altri marchi e nomi di marchi per fare riferimento sia alle società proprietarie di tali marchi che ai nomi dei rispettivi prodotti. Dell Inc. non rivendica alcun diritto di proprietà per i marchi e i nomi di marchi diversi dal proprio.

Modello 924

Giugno 2005 SRV GC610 Rev. A00

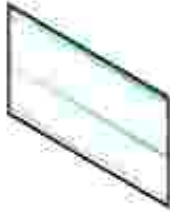
Individuazione delle informazioni

Informazioni su	Posizione
<ul style="list-style-type: none">• Driver per la stampante• <i>Guida per l'utente</i>	<p><i>CD Driver e utilità</i></p>  <p>Se sono stati acquistati insieme la stampante e il computer Dell, la documentazione e i driver per la stampante sono già installati sul computer. È possibile utilizzare il CD per installare/disinstallare i driver o accedere alla documentazione.</p> <p>Nel CD possono essere presenti file leggimi contenenti informazioni aggiornate su modifiche tecniche alla stampante o materiale di riferimento tecnico avanzato destinato a tecnici o utenti esperti.</p>
Come installare la stampante	<p><i>Installazione della stampante poster</i></p> 
<ul style="list-style-type: none">• Informazioni relative alla sicurezza• Come installare e usare la stampante• Informazioni sulla garanzia	<p><i>Manuale del proprietario</i></p> 
Codice servizio assistenza	Codice servizio assistenza immediata e numero etichetta servizio

immediata e numero etichetta servizio



Questa etichetta si trova sotto l'unità stampante, dietro il supporto dello scanner.

- Driver aggiornati per la stampante
- Risposte a dubbi relativi all'assistenza e supporto tecnico
- Documentazione della stampante

Sito Web del Supporto Dell

Il sito Web del supporto Dell mette a disposizione diversi strumenti in linea, tra cui:

- Soluzioni - suggerimenti per la risoluzione dei problemi, articoli tecnici e corsi on-line
- Aggiornamenti - informazioni su aggiornamenti per i componenti, ad esempio la memoria
- Customer Care - Informazioni sui contatti, stato delle ordinazioni, garanzia e informazioni per eventuali riparazioni
- Downloads - Driver
- Reference - Documentazione sulla stampante e specifiche del prodotto

- Come utilizzare Windows XP
- Documentazione della stampante

Guida in linea e supporto tecnico di Windows XP

1. Fare clic su Start → Guida in linea e supporto tecnico.
2. Digitare una parola o una frase per descrivere il problema, quindi fare clic sull'icona a forma di freccia.
3. Fare clic sull'argomento che descrive il problema.
4. Seguire le istruzioni visualizzate sullo schermo.

Informazioni sulla stampante

- [Informazioni sulle parti della stampante](#)
- [Installazione della stampante](#)
- [Utilizzo del pannello operativo](#)
- [Informazioni sul sensore automatico del tipo di carta](#)
- [Caricamento della carta](#)
- [Indicazioni per i supporti di stampa](#)

È possibile utilizzare la Dell Photo All-In-One Printer 924 per realizzare una vasta gamma di progetti. Alcune indicazioni importanti:

- Se la stampante è collegata a un computer, è possibile utilizzare il pannello operativo o il software della stampante per la creazione dei progetti.
 - È *necessario* collegare la stampante a un computer per eseguire l'acquisizione, la stampa e l'invio di fax.
 - *Non è necessario* collegare la stampante a un computer per eseguire una copia.
-

Informazioni sulle parti della stampante

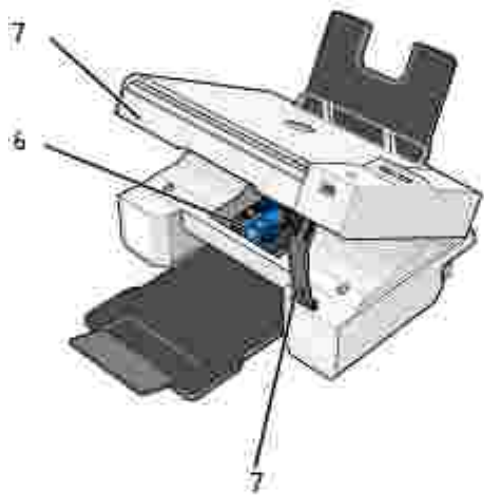
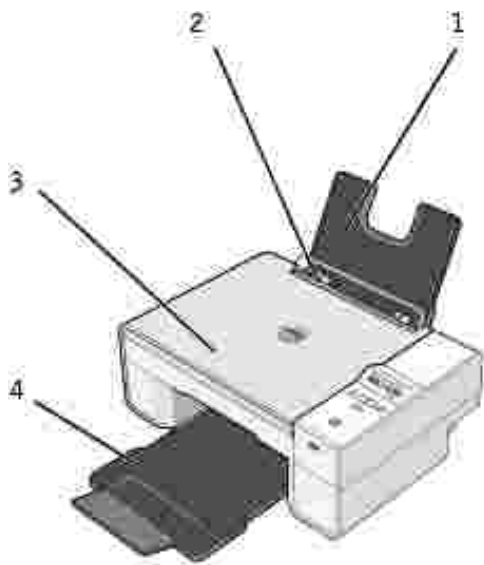

	Parte:	Descrizione:
1	Supporto carta	Parte che contiene la carta caricata.
2	Guida carta	Guida che facilita l'alimentazione corretta della carta nella stampante.
3	Coperchio superiore	Parte superiore della stampante che mantiene in posizione il documento o la fotografia durante l'acquisizione.
4	Vassoio di uscita carta	Vassoio che contiene la carta che esce dalla stampante. NOTA: Per estendere il vassoio di uscita della carta, tirare il vassoio verso l'esterno e ribaltare il prolungamento.
5	Unità stampante	Unità che viene sollevata per accedere alle cartucce di inchiostro.
6	Supporto delle cartucce di inchiostro	Supporto che contiene due cartucce di inchiostro, una a colori e l'altra nera o fotografica. Per ulteriori informazioni sulle cartucce, vedere Sostituzione delle cartucce di inchiostro .

7	Supporto scanner	Parte situata sotto l'unità stampante che mantiene la stampante aperta durante la sostituzione delle cartucce di inchiostro. NOTA: per chiudere la stampante per il normale funzionamento, sollevare l'unità stampante, premere il supporto scanner a destra e abbassare l'unità finché non si appoggia sul corpo della stampante.
8	Connettore USB	Alloggiamento in cui inserire il cavo USB (venduto separatamente). L'altra estremità del cavo USB viene collegata al computer.
9	Connettore dell'alimentazione	Fessura in cui collegare il cavo di alimentazione. NOTA: inserire il cavo di alimentazione nella stampante prima di collegarlo alla presa a muro.
10	Connettore USB PictBridge	Alloggiamento in cui inserire il cavo USB (venduto separatamente) per collegare la fotocamera digitale che supporta PictBridge. Per ulteriori informazioni, vedere Stampa di foto da una fotocamera compatibile con PictBridge .
11	Pannello operativo	Pannello sulla stampante che consente di controllare le operazioni di copia, invio di fax e stampa. Per ulteriori informazioni, vedere Utilizzo del pannello operativo .
12	Vetro dello scanner	Superficie su cui si posiziona il documento o la foto rivolti verso il basso per la copia, l'invio tramite fax o l'acquisizione.



Installazione della stampante

 **NOTA:** la Dell AIO Printer 924 supporta Microsoft® Windows® 2000, Windows XP e Windows XP Professional x64 Edition.

Per installare l'hardware e il software, seguire le istruzioni riportate nel fascicolo *Installazione della stampante*. Se si riscontrano dei problemi durante l'installazione, vedere [Problemi di installazione](#).

Impostazione della lingua nella stampante





Per impostare la lingua nella stampante per la prima volta:

1. Quando si accende la stampante per la prima volta, premere i pulsanti freccia   per trovare la lingua desiderata.
2. Premere il pulsante Menu  per selezionare la lingua.

Reimpostazione della lingua nella stampante

Se è necessario modificare la lingua predefinita utilizzata nel pannello operativo, completare i seguenti passi:





1. Premere il pulsante Power  per spegnere la stampante.

2. Premere il pulsante Power  e il pulsante freccia su  contemporaneamente.
3. Quando vengono visualizzate le impostazioni della lingua, premere i pulsanti freccia   per trovare la lingua desiderata.
4. Premere il pulsante Menu  per selezionare la lingua.

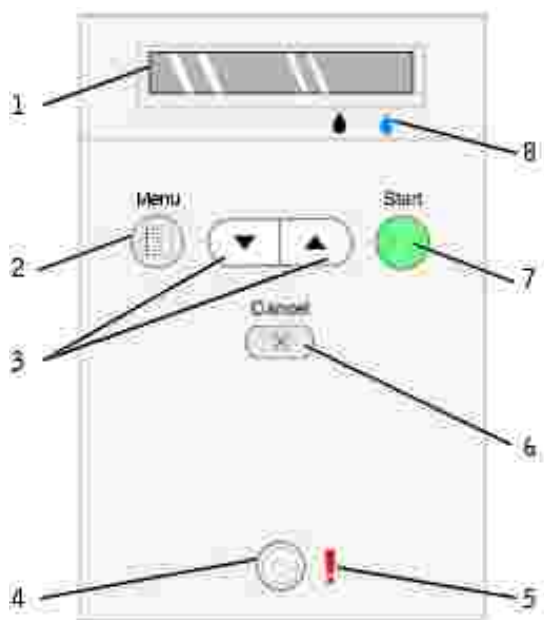

Utilizzo del pannello operativo

I pulsanti del pannello operativo consentono di acquisire, copiare e personalizzare i documenti. La stampante è accesa quando il pulsante Power  è illuminato.



	Utilizzare		Per
1	Display		<ul style="list-style-type: none"> • Visualizzare il numero di copie selezionate. • Visualizzare le impostazioni di Modalità, Copia, Copie, Qualità, Scuro, Dimensioni, Zoom e Manutenzione. Per ulteriori informazioni, vedere Menu del pannello operativo.
2	Pulsante Menu		<ul style="list-style-type: none"> • Scorrere i menu disponibili. Ogni volta che si preme questo pulsante, l'opzione corrente viene salvata e sul display viene visualizzato il menu successivo. • Alimentare la carta appena caricata.
3	Pulsanti freccia su/giù		<ul style="list-style-type: none"> • Spostarsi tra i menu e le voci di menu. • Diminuire/aumentare il numero di copie. • Modificare la modalità selezionata.
4	Pulsante Power		Accendere o spegnere la stampante.
5	Spia di errore		Segnala la presenza di problemi quali la carta esaurita, l'inceppamento della carta o il livello basso inchiostro.
6	Annulla, pulsante		<ul style="list-style-type: none"> • Annullare un processo di acquisizione, stampa o copia in corso. • Annullare un processo di copia (utilizzando solo la stampante) ed estrarre una pagina. • Uscire da un menu e ripristinare le impostazioni predefinite.
7	Pulsante di avvio		Avviare il processo di copia o acquisizione. Se la stampante si trova in modalità di acquisizione, premere questo pulsante per aprire Centro multifunzione Dell (se la stampante è collegata a un computer).
8	Goccia di inchiostro		<p>Determinare la quantità di inchiostro rimanente in ciascuna cartuccia di inchiostro.</p> <ul style="list-style-type: none"> • Il livello di inchiostro della cartuccia nera viene visualizzato nel display al di sopra della goccia di inchiostro nera. • Il livello di inchiostro della cartuccia a colori viene visualizzato nel display al di sopra della goccia di inchiostro blu.

Menu del pannello operativo

Quando si preme il pulsante Menu , vengono visualizzati i seguenti menu. Premere i pulsanti freccia  per scorrere le opzioni disponibili in ciascun menu. Quando viene visualizzata l'impostazione che si desidera visualizzare, premere nuovamente il pulsante Menu  per salvare l'impostazione e spostarsi al successivo menu disponibile.

Modalità Copia

Menu:	Voce del menu secondario:	Impostazioni:
Copia	Copia	<ul style="list-style-type: none"> ● Colore* ● Nero
	Copie (utilizzare i pulsanti freccia per specificare la quantità)	
	Qualità	<ul style="list-style-type: none"> ● Bozza ● Normale* ● Foto
	Scuro (utilizzare i pulsanti freccia per specificare l'impostazione della luminosità)	
	Dimensioni	<ul style="list-style-type: none"> ● Letter* ● Legal ● B5 ● A4 ● A5 ● 3x6 ● 4x6 ● L ● 2L ● 5x7 ● Hagaki ● 10x15 cm ● 13x18 cm
Zoom	<ul style="list-style-type: none"> ● 25% ● 50% ● 75% ● 100%* ● 125% ● 150% ● 175% ● 200% ● 4x6 ● 5x7 ● Letter ● A4 ● L ● 2L ● Hagaki 	
* Impostazioni predefinite		

Modalità Acquisizione

Il menu secondario Acquisisci è disponibile solo se la stampante è collegata a una scheda di rete. Se si sceglie la modalità di acquisizione, viene richiesto di scegliere il computer di destinazione per il documento acquisito. È possibile scorrere i computer disponibili premendo i pulsanti freccia. Se si preme il pulsante Menu  viene selezionato il nome del computer visualizzato al momento.



NOTA: se la stampante è collegata in locale, il menu secondario Acquisisci non viene visualizzato; viene selezionato automaticamente il computer host.

Modalità Manutenzione

Menu	Voce del menu secondario
Manutenzione	Allinea cartucce
	Pulisci cartucce
	Stampa pagina di prova
	Indietro

 **NOTA:** L'opzione Indietro consente di uscire dal menu Manutenzione senza effettuare una selezione. Se si sceglie questa opzione si torna indietro di un livello di menu.

Informazioni sul sensore automatico del tipo di carta

La stampante dispone di un sensore automatico del tipo di carta mediante il quale vengono rilevati automaticamente i seguenti tipi di carta:

- Normale
- Lucido
- Lucida/fotografica

Se si carica uno di questi tipi carta, la stampante lo rileva e le impostazioni Qualità/Velocità vengono regolate automaticamente.

	Impostazioni Qualità/Velocità	
Tipo di carta	Cartucce nera e a colori installate	Cartucce fotografica e a colori installate
Normale	Normale	Foto
Lucido	Normale	Foto
Lucida/fotografica	Foto	Foto

 **NOTA:** la stampante non è in grado di rilevare il formato carta.

Per scegliere il formato carta:

1. Con il documento aperto, fare clic su File→ Stampa.
2. Nella finestra di dialogo Stampa, fare clic su Preferenze o su Proprietà a seconda del programma o del sistema operativo utilizzato.

Viene visualizzata la finestra di dialogo Preferenze stampa.

3. Nella scheda Impostazioni stampa, selezionare il formato carta.
4. Fare clic su OK.

Se non viene disattivato, il sensore automatico del tipo di carta rimane sempre attivo. Per disattivare il sensore automatico del tipo di carta per un processo di stampa specifico:

1. Con il documento aperto, fare clic su File→ Stampa.
2. Nella finestra di dialogo Stampa, fare clic su Preferenze o su Proprietà a seconda del programma o del sistema operativo utilizzato.

Viene visualizzata la finestra di dialogo Preferenze stampa.

3. Fare clic sulla scheda Impostazioni stampa.
4. Selezionare il tipo di carta nel menu a discesa Tipo di carta.
5. Fare clic su OK.

Per disattivare il sensore automatico del tipo di carta per tutti i processi di stampa:

1. In *Windows XP*, fare clic su Start→ Pannello di controllo→ Stampanti e altro hardware→ Stampanti e fax.

In *Windows 2000*, fare clic su Start→ Impostazioni→ Stampanti.

2. Fare clic con il pulsante destro del mouse sull'icona di Dell Photo AIO Printer 924.
3. Fare clic su Preferenze stampa.
4. Fare clic sulla scheda Impostazioni stampa.
5. Selezionare il tipo di carta nel menu a discesa Tipo di carta.
6. Fare clic su OK.

Caricamento della carta

1. Aprire i fogli a ventaglio.



2. Centrare la carta nel supporto carta.
3. Regolare le guide della carta in modo che siano entrambe appoggiate contro i bordi della carta.

 **NOTA:** Non tirare le due guide della carta contemporaneamente. Quando si sposta una guida della carta, l'altra viene regolata di conseguenza.

 **NOTA:** non forzare la carta nella stampante. La carta deve essere ben distesa sulla superficie del supporto carta mentre i bordi devono essere appoggiati a entrambe le guide della carta.



Indicazioni per i supporti di stampa

Caricare fino a:	Accertarsi che:
100 fogli di carta normale	<ul style="list-style-type: none"> • La carta sia centrata tra le guide di destra e di sinistra. <p>NOTA: caricare la carta intestata rivolta verso l'alto e in modo che nella stampante venga alimentata prima la parte superiore.</p> <ul style="list-style-type: none"> • Sia selezionata la qualità di stampa Bozza, Normale o Foto. <p>NOTA: non selezionare Bozza se è installata una cartuccia fotografica.</p>
20 fogli di carta per striscioni	<ul style="list-style-type: none"> • Venga rimossa tutta la carta dal relativo supporto prima di inserire la carta per striscioni. • Venga posizionata sopra o dietro la stampante una pila di carta per striscioni composta solo dal numero di fogli necessari. <p>NOTA: è necessario selezionare il formato carta Striscione A4 o Striscione Letter in Proprietà di stampa. In caso contrario si verificheranno inceppamenti della carta. Vedere Problemi relativi alla carta.</p>

	<ul style="list-style-type: none"> • Il lato iniziale della carta per striscioni venga caricato nella stampante allineandolo al lato destro del supporto carta. • Lo striscione sia centrato tra le guide di destra e di sinistra. • La carta per striscioni utilizzata sia appropriata per stampanti a getto d'inchiostro.
10 buste	<ul style="list-style-type: none"> • Il lato di stampa delle buste sia rivolto verso l'alto. • Le buste siano centrate sul supporto carta, tra le guide della carta di destra e di sinistra. • Il punto di affrancatura sia posizionato nell'angolo superiore sinistro e stampato con l'orientamento orizzontale.  <p>NOTA: per clienti giapponesi: se si invia della posta in Giappone, è possibile stampare la busta con orientamento orizzontale con il punto di affrancatura nell'angolo inferiore destro o con orientamento orizzontale con il punto di affrancatura nell'angolo inferiore sinistro. Se si sta inviando posta fuori dal proprio paese, stampare con orientamento orizzontale con il punto di affrancatura nell'angolo superiore sinistro.</p> <ul style="list-style-type: none"> • La guida della carta sia appoggiata al bordo sinistro delle buste. • Sia selezionato il formato della busta corretto. Se nell'elenco non è presente il formato esatto della busta, selezionare il successivo formato più grande e impostare i margini sinistro e destro in modo che il testo sia posizionato correttamente.
25 biglietti di auguri, schede, cartoline o cartoline fotografiche	<ul style="list-style-type: none"> • Il lato di stampa di biglietti e cartoline sia rivolto verso l'alto. • I biglietti e le cartoline siano centrate nel supporto carta, tra le guide della carta di destra e di sinistra. • La guida della carta sia appoggiata contro il bordo sinistro di biglietti e cartoline. • Sia selezionata la qualità di stampa Normale o Foto.
25 fogli di carta lucida o fotografica;	<ul style="list-style-type: none"> • Il lato lucido della carta sia rivolto verso l'alto. • La carta sia centrata nel supporto carta, tra le guide della carta di destra e di sinistra. • Sia selezionata la qualità di stampa Normale o Foto. • La carta venga caricata verticalmente e allineata al lato destro del relativo supporto.
10 trasferibili a caldo	<ul style="list-style-type: none"> • Siano state seguite le istruzioni di caricamento riportate sulla confezione. • Il lato vuoto del trasferibile sia rivolto verso l'alto. • Il trasferibile sia centrato nel supporto carta, tra le guide della carta di destra e di sinistra. • Sia selezionata la qualità di stampa Normale o Foto. <p>NOTA: per risultati ottimali, è necessario alimentare i trasferibili a caldo uno alla volta.</p>
50 lucidi	<ul style="list-style-type: none"> • Il lato ruvido del lucido sia rivolto verso l'alto. • I lucidi siano centrati nel supporto carta, tra le guide della carta di destra e di sinistra.

NOTA: è possibile caricare un solo lucido nel supporto carta senza rimuovere la carta normale.

- Sia selezionata la qualità di stampa Normale o Foto.

Utilizzo della stampante

- [Stampa](#)
 - [Copia in corso](#)
 - [Acquisizione](#)
 - [Invio di fax](#)
-

Stampa

Stampa di un documento

1. Accendere la stampante e il computer e accertarsi che siano collegati.
2. Caricare la carta con il lato di stampa rivolto verso l'alto. Per ulteriori informazioni, vedere [Caricamento della carta](#).



3. Con il documento aperto, fare clic su File→ Stampa.
4. Per personalizzare le impostazioni di stampa:
 - a. Fare clic su Preferenze, Proprietà, Opzioni o Imposta (a seconda del programma o del sistema operativo utilizzato).

Viene visualizzata la finestra di dialogo Preferenze stampa.
 - b. Nella scheda Impostazioni stampa, selezionare la qualità/velocità di stampa, il formato carta, la stampa a colori e in bianco e nero, la stampa senza bordi, l'orientamento e il numero di copie.
 - c. Nella scheda Avanzate, è possibile specificare un'opzione per la stampa su due lati, un'opzione di layout specifico o se si desidera utilizzare Contrasto immagine automatico.
 - d. Dopo avere apportato le modifiche desiderate nella finestra di dialogo Preferenze stampa, fare clic su OK nella parte inferiore dello schermo per ritornare alla finestra di dialogo Stampa.
5. Fare clic su OK o Stampa a seconda del programma o del sistema operativo utilizzato.

Stampa di fotografie

1. Caricare la carta fotografica con il lato di stampa (lato lucido) rivolto verso l'alto. Per ulteriori informazioni, vedere [Indicazioni per i supporti di stampa](#).
2. Accertarsi che la cartuccia a colori e quella fotografica siano installate. Per ulteriori informazioni, vedere [Sostituzione delle cartucce di inchiostro](#).
3. Con il documento aperto, fare clic su File→ Stampa.
4. Per personalizzare le impostazioni di stampa, fare clic su Preferenze, Proprietà, Opzioni o Imposta a seconda del programma o del sistema operativo utilizzato.

Viene visualizzata la finestra di dialogo Preferenze stampa.

 **NOTA:** se si sta utilizzando Dell Picture Studio™, selezionare Visualizza tutte le impostazioni della stampante per visualizzare Proprietà di stampa.

5. Nella scheda Impostazioni stampa, selezionare Foto, quindi le impostazioni di risoluzione per la fotografia dal menu a discesa.
6. Selezionare il formato carta, l'orientamento e il numero di copie.

 **NOTA:** per la stampa di fotografie è consigliata la carta lucida/fotografica.

7. Dopo avere completato la personalizzazione della foto, fare clic su OK.
8. Fare clic su OK o Stampa a seconda del programma o del sistema operativo utilizzato.
9. Per evitare che le fotografie si attacchino fra loro e presentino sbavature, rimuoverle singolarmente una volta completata la stampa.

 **NOTA:** prima di collocare le stampe in un album fotografico non adesivo o in cornice, lasciarle asciugare per il tempo necessario (da 12 a 24 ore a seconda delle condizioni ambientali). Ciò garantisce la massima durata della stampa.

Stampa di foto senza bordi



1. Per ottenere risultati ottimali, caricare la carta lucida/fotografica con il lato di stampa rivolto verso l'alto. Per ulteriori informazioni, vedere [Indicazioni per i supporti di stampa](#).
2. Accertarsi che la cartuccia a colori e quella fotografica siano installate. Per ulteriori informazioni, vedere [Sostituzione delle cartucce di inchiostro](#).
3. Con il documento aperto, fare clic su File→ Stampa.
4. Per personalizzare le impostazioni di stampa, fare clic su Preferenze, Proprietà, Opzioni o Imposta a seconda del programma o del sistema operativo utilizzato.

Viene visualizzata la finestra di dialogo Preferenze stampa.

5. Nella scheda Impostazioni stampa, selezionare Foto, quindi le impostazioni di risoluzione per la fotografia dal menu a discesa.
6. Selezionare la casella di controllo Senza bordi, l'orientamento della foto e il numero di copie che si desidera.
7. Nella scheda Avanzate, selezionare il formato carta senza bordi dal menu a discesa, quindi fare clic su OK.
8. Fare clic su OK o Stampa a seconda del programma o del sistema operativo utilizzato.

Stampa di foto da una fotocamera compatibile con PictBridge

La stampante supporta fotocamere compatibili con PictBridge.

1. Inserire una estremità del cavo USB nella fotocamera.
2. Inserire l'altra estremità del cavo USB nella porta PictBridge sul lato anteriore della stampante.



NOTA: Quando la stampante non è collegata al computer e una fotocamera compatibile con PictBridge è collegata alla stampante, la maggior parte delle funzioni a cui è possibile accedere dai pulsanti del pannello operativo della stampante non sono disponibili. Queste funzioni risultano disponibili dopo aver scollegato la fotocamera compatibile con PictBridge dalla stampante.

3. Accendere la fotocamera digitale. Per una selezione delle impostazioni USB della fotocamera appropriate e per informazioni sul collegamento PictBridge e sul relativo utilizzo, fare riferimento alle istruzioni fornite con il prodotto.

NOTA: per diverse fotocamere digitali, esistono due selezioni della modalità USB: computer e stampanti (o PTP). Per la stampa compatibile con PictBridge, si deve utilizzare la selezione USB della stampante (o PTP). Per ulteriori informazioni, consultare la documentazione fornita con la fotocamera.

Copia in corso

È possibile eseguire copie sia tramite il pannello operativo della stampante sia tramite il computer.



Copia di documenti tramite il pannello operativo

1. Accendere la stampante.
2. Caricare la carta. Per ulteriori informazioni, vedere [Caricamento della carta](#).
3. Aprire il coperchio superiore.
4. Posizionare il documento da copiare rivolto verso il basso sul vetro dello scanner. Accertarsi che l'angolo superiore sinistro sul lato anteriore del documento sia allineato con la freccia sulla stampante.



5. Chiudere il coperchio superiore.
6. Accedere al menu per modificare le impostazioni di copia. Per ulteriori informazioni, vedere [Menu del pannello operativo](#).
7. Nel pannello operativo, premere il pulsante Avvia . La copia viene eseguita nella selezione di copia attualmente specificata (Colore o Nero).

Copia in corso viene visualizzato sul display.

 **NOTA:** se si preme il pulsante Avvia  senza specificare una selezione di copia, la copia viene stampata a colori per impostazione predefinita.

Copia di documenti tramite il computer

1. Accendere la stampante e il computer e accertarsi che siano collegati.
2. Caricare la carta. Per ulteriori informazioni, vedere [Caricamento della carta](#).
3. Aprire il coperchio superiore.
4. Posizionare il documento da copiare rivolto verso il basso sul vetro dello scanner. Accertarsi che l'angolo superiore sinistro sul lato anteriore del documento sia allineato con la freccia sulla stampante.



5. Chiudere il coperchio superiore.
6. Fare clic su Start→ Programmi o Tutti i programmi→ Stampanti Dell→ Dell Photo AIO Printer 924→ Centro multifunzione Dell.

Viene visualizzato Centro multifunzione Dell.

7. Selezionare il numero di copie (1–99) e l'impostazione del colore dal menu a discesa.
8. Fare clic su Visualizza altre impostazioni di copia per:
 - Scegliere la qualità della copia.
 - Selezionare le dimensioni della carta.
 - Selezionare il formato del documento originale.
 - Rendere più chiaro o scuro il documento.
9. Una volta completata la personalizzazione delle impostazioni, fare clic su Copia ora.

Copia di fotografie tramite il computer

1. Accendere la stampante e il computer e accertarsi che siano collegati.
2. Caricare la carta fotografica con il lato di stampa rivolto verso l'alto. Per ulteriori informazioni, vedere [Indicazioni per i supporti di stampa](#).
3. Aprire il coperchio superiore.
4. Posizionare la fotografia che si desidera copiare rivolta verso il basso sul vetro dello scanner. Accertarsi che l'angolo superiore sinistro della facciata anteriore della fotografia sia allineato con la freccia sulla stampante.



5. Chiudere il coperchio superiore.
6. Fare clic su Start→ Programmi o Tutti i programmi→ Stampanti Dell→ Dell Photo AIO Printer 924→ Centro multifunzione Dell.

Viene visualizzato Centro multifunzione Dell.
7. Fare clic su Anteprima ora.
8. Spostare le linee punteggiate in modo da circoscrivere la parte dell'immagine da stampare.
9. Nella sezione Copia, selezionare una quantità, quindi scegliere un'opzione della fotografia (Foto a colori o Foto in bianco e nero).
10. Per personalizzare la foto, fare clic su Visualizza altre impostazioni di copia.
11. Una volta completata la personalizzazione delle impostazioni, fare clic su Copia ora.

Copia di fotografie senza un computer

1. Accendere la stampante.
2. Caricare la carta fotografica con il lato di stampa rivolto verso l'alto. Per ulteriori informazioni, vedere [Caricamento della carta](#).
3. Aprire il coperchio superiore.
4. Posizionare la fotografia che si desidera copiare rivolta verso il basso sul vetro dello scanner. Accertarsi che l'angolo superiore sinistro della facciata anteriore della fotografia sia allineato con la freccia sulla stampante.



5. Chiudere il coperchio superiore.
6. Dal menu secondario **Qualità**, selezionare **Foto**. Per ulteriori informazioni, vedere [Menu del pannello operativo](#).
7. Premere il pulsante **Avvia** .

Modifica delle impostazioni di copia

1. Fare clic su **Start** → **Programmi** o **Tutti i programmi** → **Stampanti Dell** → **Dell Photo AIO Printer 924** → **Centro multifunzione Dell**.

Viene visualizzato **Centro multifunzione Dell**.

2. Selezionare il numero di copie e il colore.
3. Fare clic su **Visualizza altre impostazioni di copia** per:
 - o Scegliere la qualità della copia.
 - o Selezionare le dimensioni della carta.
 - o Selezionare il formato del documento originale.
 - o Rendere più chiaro o scuro il documento.
 - o Ridurre o ingrandire il documento.
4. Fare clic sul pulsante **Avanzate** per modificare opzioni quali il formato e la qualità della carta.
5. Per apportare eventuali modifiche, fare clic sulle seguenti schede.

Fare clic su questa scheda:	Per:
Stampa	<ul style="list-style-type: none"> • Selezionare il formato e il tipo di carta. • Selezionare le opzioni per la stampa senza bordi. • Selezione della qualità di stampa
Acquisisci	<ul style="list-style-type: none"> • Selezionare l'intensità del colore e la risoluzione di acquisizione. • Ritagliare automaticamente l'immagine acquisita.
Miglioramenti immagine	<ul style="list-style-type: none"> • Aumentare il contrasto delle immagini poco nitide. • Regolare la luminosità dell'immagine. • Regolare la curva di correzione del colore (gamma) dell'immagine.
Motivi immagine	<ul style="list-style-type: none"> • Uniformare la conversione di un'immagine in grigio in motivi di punti in bianco e nero (retinatura). • Rimuovere i mezzitoni delle immagini da riviste o giornali (descreening). • Ridurre gli elementi di disturbo dallo sfondo dei documenti a colori.

6. Dopo aver completato la personalizzazione delle impostazioni di copia, fare clic su OK, quindi su Copia ora.

Acquisizione

È possibile eseguire l'acquisizione sia tramite il pannello operativo sia tramite un computer.



1. Accendere la stampante e il computer e accertarsi che siano collegati.
2. Aprire il coperchio superiore.
3. Posizionare il documento da acquisire rivolto verso il basso sul vetro dello scanner. Accertarsi che l'angolo superiore sinistro sul lato anteriore del documento sia allineato con la freccia sulla stampante.



4. Chiudere il coperchio superiore.
5. Aprire Centro multifunzione Dell facendo clic su Start → Programmi o Tutti i

programmi→ Stampanti Dell→ Dell Photo AIO Printer 924→ Centro multifunzione Dell.

Viene visualizzato Centro multifunzione Dell.

 **NOTA:** è anche possibile visualizzare Centro multifunzione Dell dal pannello operativo sulla stampante. Quando la stampante è in modalità **Acquisisci**, premere il pulsante **Avvia** . Sullo schermo del computer viene visualizzato Centro multifunzione Dell.

6. Nel menu a discesa **Invia immagine acquisita a**, selezionare un programma come destinazione di acquisizione. Ad esempio, selezionare **Fax** per acquisire un'immagine che si desidera inviare tramite fax.

 **NOTA:** se il programma da utilizzare non è presente nell'elenco, selezionare **Cerca altro...** nel menu a discesa. Nella schermata successiva, fare clic su **Aggiungi** per individuare e aggiungere il programma desiderato all'elenco.

7. Personalizzare le impostazioni di acquisizione.
8. Fare clic su **Acquisisci ora** per completare l'acquisizione.



Acquisizione di fotografie

1. Accendere la stampante e il computer e accertarsi che siano collegati.
2. Aprire il coperchio superiore.
3. Posizionare la fotografia da acquisire rivolta verso il basso sul vetro dello scanner. Accertarsi che l'angolo superiore sinistro della facciata anteriore della fotografia sia allineato con la freccia sulla stampante.



4. Chiudere il coperchio superiore.
5. Aprire Centro multifunzione Dell facendo clic su **Start**→ **Programmi** o **Tutti i programmi**→ **Stampanti Dell**→ **Dell Photo AIO Printer 924**→ **Centro multifunzione Dell**.

Viene visualizzato Centro multifunzione Dell.

 **NOTA:** è anche possibile visualizzare Centro multifunzione Dell dal pannello operativo sulla stampante. Quando la stampante è in modalità **Acquisisci**, premere il pulsante **Avvia** . Sullo schermo del computer viene visualizzato Centro multifunzione Dell.

6. Fare clic su **Anteprima ora** per visualizzare l'immagine acquisita.
7. Regolare le linee punteggiate in modo da circoscrivere la parte dell'immagine da acquisire.
8. Nel menu a discesa **Invia immagine acquisita a**, selezionare il programma che si desidera utilizzare.

 **NOTA:** se il programma da utilizzare non è presente nell'elenco, selezionare **Cerca altro...** nel menu a discesa. Nella schermata successiva, fare clic su **Aggiungi** per individuare e aggiungere il programma desiderato all'elenco.

9. Modificare eventuali impostazioni.
10. Dopo aver completato la personalizzazione dell'immagine, fare clic su **Acquisisci ora**.

Al termine dell'elaborazione del documento, viene aperto il programma selezionato.



Acquisizione di più pagine o immagini

1. Accendere la stampante e il computer e accertarsi che siano collegati.
2. Aprire il coperchio superiore.
3. Posizionare il primo oggetto da acquisire rivolto verso il basso sul vetro dello scanner. Accertarsi che l'angolo superiore sinistro della facciata anteriore del foglio sia allineato con la freccia sulla stampante.



4. Chiudere il coperchio superiore.
5. Aprire Centro multifunzione Dell facendo clic su **Start**→ **Programmi** o **Tutti i programmi**→ **Stampanti Dell**→ **Dell Photo AIO Printer 924**→ **Centro multifunzione Dell**.

Viene visualizzato Centro multifunzione Dell.

 **NOTA:** è anche possibile visualizzare Centro multifunzione Dell dal pannello operativo sulla stampante. Quando la stampante è in modalità **Acquisisci**, premere il pulsante **Avvia** . Sullo schermo del computer viene visualizzato Centro multifunzione Dell.

6. Nel menu a discesa **Invia immagine acquisita a**, selezionare un programma come destinazione di acquisizione.

 **NOTA:** se il programma da utilizzare non è presente nell'elenco, selezionare **Cerca altro...** nel menu a discesa. Nella schermata successiva, fare clic su **Aggiungi** per individuare e aggiungere il programma desiderato all'elenco.

7. Nella sezione **Acquisisci**, fare clic su **Visualizza altre impostazioni di acquisizione**.
8. Fare clic sul pulsante **Avanzate**.
9. Fare clic su **Visualizza impostazioni di acquisizione avanzate** per modificare le opzioni avanzate.
10. Nella scheda **Acquisizione**, fare clic sulla casella **Acquisisci più elementi** prima della stampa.
11. Fare clic su **OK**.
12. Una volta completata la personalizzazione delle impostazioni, fare clic su **Acquisisci ora**.

Dopo l'acquisizione della prima pagina, viene richiesta la pagina successiva.



13. Posizionare il foglio successivo sul vetro dello scanner e fare clic su **Sì**. Ripetere l'operazione per tutte le pagine da acquisire.
14. Al termine, fare clic su **No**. Viene visualizzato il programma con le pagine acquisite.

Acquisizione di una fotografia o di un documento in rete

Se la stampante è connessa a una rete, è possibile acquisire fotografie o documenti e inviarli a qualsiasi computer in rete.

1. Aprire il coperchio superiore.
2. Posizionare il documento da acquisire rivolto verso il basso sul vetro dello scanner. Accertarsi che l'angolo superiore sinistro sul lato anteriore del documento sia allineato con la freccia sulla stampante.



3. Chiudere il coperchio superiore.
4. Premere il pulsante freccia su  sul pannello operativo per modificare le modalità della stampante. Quando sul LED viene visualizzato **Acquisisci**, premere il pulsante Menu  per salvare la selezione.
5. Dal menu secondario, scorrere i computer disponibili fino a quando non viene visualizzato quello a cui si desidera inviare la fotografia o il documento, quindi premere il pulsante Menu  per salvare la selezione.

La fotografia o il documento viene acquisito e inviato al computer specificato.

 **NOTA:** se la stampante è collegata in locale, il menu secondario **Acquisisci** non viene visualizzato; viene selezionato automaticamente il computer host.

Modifica di un testo acquisito tramite il riconoscimento ottico dei caratteri (OCR, Optical Character Recognition)

Il software OCR consente di convertire un'immagine acquisita in testo modificabile tramite un programma di elaborazione testi.



 **NOTA:** per clienti giapponesi e cinesi: accertarsi di avere installato sul computer il software OCR. Una copia del software OCR è stata fornita con la stampante ed è stata installata insieme ai driver della stampante.

1. Aprire il coperchio superiore.
2. Posizionare il documento da acquisire rivolto verso il basso sul vetro dello scanner. Accertarsi che l'angolo superiore sinistro sul lato anteriore del documento sia allineato con la freccia sulla stampante.



3. Chiudere il coperchio superiore.
4. Aprire Centro multifunzione Dell facendo clic su Start→ Programmi o Tutti i programmi→ Stampanti Dell→ Dell Photo AIO Printer 924→ Centro multifunzione Dell.

Viene visualizzato Centro multifunzione Dell.

 **NOTA:** è anche possibile visualizzare Centro multifunzione Dell dal pannello operativo sulla stampante. Quando la stampante è in modalità *Acquisisci*, premere il pulsante *Avvia* . Sullo schermo del computer viene visualizzato Centro multifunzione Dell.

5. Nel menu a discesa *Invia immagine acquisita a*, selezionare un programma di elaborazione testi o di modifica del testo.

 **NOTA:** se il programma da utilizzare non è presente nell'elenco, selezionare *Cerca altro...* nel menu a discesa. Nella schermata successiva, fare clic su *Aggiungi* per individuare e aggiungere il programma desiderato all'elenco.

6. Nel menu a discesa *Specificare la modalità di utilizzo dell'acquisizione:*, selezionare *Per modificare il testo (OCR e 300 DPI)*.
7. Fare clic su *Acquisisci ora*.

Viene visualizzato il testo acquisito.

Salvataggio di un'immagine sul computer

1. Fare clic su Start→ Programmi o Tutti i programmi→ Stampanti Dell→ Dell Photo AIO Printer 924→ Centro multifunzione Dell.

Viene visualizzato Centro multifunzione Dell.

2. Nella sezione *Strumenti produttività*, fare clic su *Salva un'immagine sul computer*.
3. Attenersi alle istruzioni visualizzate sullo schermo.

Invio tramite e-mail di un'immagine o di un documento acquisito

Per inviare immagini o documenti acquisiti tramite e-mail:

1. Aprire il coperchio superiore.
2. Posizionare il documento o la fotografia rivolti verso il basso sul vetro dello scanner. Accertarsi che l'angolo superiore sinistro del documento sia allineato con la freccia sulla stampante.



3. Chiudere il coperchio superiore.
4. Fare clic su Start → Programmi o Tutti i programmi → Stampanti Dell → Dell Photo AIO Printer 924 → Centro multifunzione Dell.

Viene visualizzato Centro multifunzione Dell.

5. Fare clic su Anteprima ora.
6. Nella sezione Strumenti produttività, fare clic su Invia un'immagine tramite e-mail.
7. Nel menu Specificare il tipo di acquisizione:, effettuare una selezione.
8. Seguire le istruzioni visualizzate sullo schermo per preparare l'invio tramite e-mail della fotografia.
9. Fare clic su Avanti.
10. Aprire il programma e-mail, scrivere una nota di accompagnamento per la foto allegata, quindi inviare.

 **NOTA:** per informazioni su come allegare documenti a un e-mail, consultare la Guida del programma e-mail.

Ingrandimento e riduzione di immagini o documenti

Se si utilizza la stampante *tramite* un computer, è possibile ingrandire o ridurre il documento di un valore percentuale compreso tra 25% e 400% tramite Centro multifunzione Dell.

Se si utilizza la stampante *senza* un computer, è possibile ingrandire o ridurre il documento utilizzando le opzioni 25%, 50%, 100%, 150%, o 200% e Adatta a dal pannello operativo.

1. Caricare la carta. Per ulteriori informazioni, vedere [Caricamento della carta](#).
2. Aprire il coperchio superiore.
3. Posizionare il documento o la fotografia rivolti verso il basso sul vetro dello scanner. Accertarsi che l'angolo superiore sinistro del documento sia allineato con la freccia sulla stampante.



4. Chiudere il coperchio superiore.
5. Fare clic su Start → Programmi o Tutti i programmi → Stampanti Dell → Dell Photo AIO Printer 924 → Centro multifunzione Dell.

Viene visualizzato Centro multifunzione Dell.

6. Fare clic su Anteprima ora.
7. Nella sezione Strumenti produttività, selezionare Ingrandisce o riduce un'immagine.
8. Attenersi alle istruzioni visualizzate sullo schermo per selezionare le dimensioni della nuova immagine.
9. Dopo aver completato la personalizzazione dell'immagine, fare clic su Stampa ora.

Invio di fax

Per inviare un fax tramite la stampante, è necessario collegarla a un computer dotato di un modem e in cui è installato Microsoft Fax. In primo luogo, verificare che il software Microsoft Fax sia presente nel computer:

Fare clic su Start→Programmi o Tutti i programmi→Accessori→Comunicazioni.

In Windows XP:

- Se nell'elenco è presente la voce Fax, Microsoft Fax è installato nel computer. Continuare con [Configurazione di Console servizio Fax Microsoft \(Windows XP\) o Gestione servizio fax \(Windows 2000\)](#).
- Se la voce Fax non è disponibile nell'elenco, passare alla sezione [Installazione di Console servizio Fax in Windows XP](#).

In Windows 2000, la funzionalità Gestione servizio fax è installata automaticamente.

Installazione di Console servizio Fax Microsoft in Windows XP

1. Fare clic su Start→Impostazioni→Pannello di controllo. In Scegliere una categoria, fare clic su Installazione applicazioni.





Viene visualizzata la finestra di dialogo Installazione applicazioni.

2. Fare clic su Installazione componenti di Windows.
3. Nell'elenco Componenti, fare clic per selezionare la casella Servizi fax.
4. Fare clic su Avanti.
5. Fare clic su Fine.
6. Nella finestra di dialogo Installazione applicazioni, fare clic su Chiudi.

Configurazione di Console servizio Fax Microsoft (Windows XP) o Gestione servizio fax (Windows 2000)

Per configurare il fax:

1. Fare clic su Start→ Programmi o Tutti i programmi→ Accessori→ Comunicazioni→ Fax→ Console servizio Fax (Windows XP) o Gestione servizio fax (Windows 2000).
2. Nella schermata Configurazione guidata fax, fare clic su Avanti.
3. Nella schermata Informazioni mittente, immettere le informazioni che si desidera visualizzare sul frontespizio del fax e fare clic su Avanti.
4. Nella schermata Seleziona periferica per ricezione o invio fax, fare clic sul modem installato nel computer dall'elenco Selezionare la periferica fax.
5. Se si desidera disabilitare l'invio di fax, deselezionare la casella di controllo Abilita invio.

6. Fare clic sul pulsante Risposta manuale o Risposta automatica dopo (numero di squilli definito dall'utente).
 7. Selezionare la casella di controllo Abilita ricezione se si desidera ricevere fax.
-  **NOTA:** se si seleziona la casella di controllo Abilita ricezione, sarà possibile ricevere i fax ma il modem del computer potrebbe rispondere anche a tutte le chiamate telefoniche, nel qual caso, non è garantita la ricezione dei messaggi vocali.
8. Fare clic su Avanti.
 9. Nella schermata Identificativo stazione trasmittente (IDST), immettere le informazioni di identificazione. Normalmente queste informazioni comprendono il numero di fax, il nome del mittente o dell'azienda e vanno inserite nella casella IDST. Queste informazioni vengono visualizzate nell'area dell'intestazione dei fax inviati e consentono al ricevente di identificare l'apparecchio fax mittente.
-  **NOTA:** la casella IDST è obbligatoria in alcune aree.
10. Fare clic su Avanti.
-  **NOTA:** è necessario eseguire le operazioni indicate nei passi 10-13 se è stata abilitata la ricezione dei fax come descritto al passo 6.
11. Nella schermata Identificativo stazione ricevente (IDSR), immettere l'IDSR desiderato nella casella IDSR a conferma dell'invio del fax al destinatario corretto.
 12. Fare clic su Avanti.
 13. Nella schermata Opzioni di routing, selezionare la casella di controllo Stampa se si desidera che ciascun fax ricevuto sia stampato automaticamente. Se si seleziona questa casella di controllo, selezionare Dell Photo AIO Printer 924 per la stampa dei fax ricevuti.
-  **NOTA:** la stampante deve essere accesa e collegata al computer per stampare automaticamente i fax.
14. Selezionare la casella di controllo Archivia una copia nella cartella se si desidera conservare una copia di ciascun fax. Se si seleziona questa casella di controllo, è possibile specificare il percorso di archiviazione della copia del fax.
 15. Fare clic su Avanti.
 16. Confermare le impostazioni di configurazione nell'elenco Riepilogo configurazione e fare clic su Fine.

Ora è possibile inviare o ricevere fax.

Invio di un documento stampato tramite fax

Per inviare tramite fax un documento di una o più pagine, utilizzare Centro multifunzione Dell.

1. Accendere il computer e la stampante e accertarsi che siano collegati. Accertarsi che il modem del computer sia collegato a una linea telefonica analogica attiva. Se sulla stessa linea telefonica utilizzata per l'invio dei fax è disponibile il servizio DSL a banda larga, è necessario installare anche un filtro DSL. Per ulteriori informazioni, rivolgersi al provider di servizi Internet (ISP).
2. Posizionare il documento sul vetro dello scanner e accertarsi che l'angolo superiore sinistro sia allineato con la freccia sulla stampante.
3. Fare clic su Start→ Programmi o Tutti i programmi→ Stampanti Dell→ Dell Photo AIO Printer 924→ Centro multifunzione Dell.

Viene visualizzato Centro multifunzione Dell.

4. In Centro multifunzione Dell:
 - o Nella sezione Acquisisci o Fax, inviare tramite fax un documento composto da una o più pagine. È innanzitutto necessario personalizzare il processo di gestione dei fax in base alle istruzioni visualizzate sullo schermo.

Per inviare un fax composto da una sola pagina, fare clic su Invia fax ora.

Per inviare un fax composto da più pagine, fare clic su Avanzate→ Acquisisci più elementi prima della stampa→ OK.
 - o Nella sezione Strumenti produttività, fare clic su Invia un'immagine tramite fax e seguire le istruzioni visualizzate sullo schermo.

 **NOTA:** viene richiesto se il fax è composto da più pagine. Se il fax è composto da più pagine, è necessario selezionare Sì, richiedi conferma per ogni pagina.

Invio di documenti elettronici tramite fax

1. Con il file aperto, fare clic su File→ Stampa.
2. Nell'elenco di stampanti, selezionare Fax.
3. Fare clic su Stampa, quindi seguire le istruzioni visualizzate sullo schermo.

Ricezione di un fax tramite Console servizio Fax o Gestione servizio fax

1. Accertarsi che il modem del computer sia collegato a una linea telefonica attiva.
2. Fare clic su Start→ Programmi o Tutti i programmi→ Accessori→ Comunicazioni→ Fax.
3. Fare clic su Console servizio Fax o Gestione servizio fax.

Se è stata selezionata la casella di controllo Abilita ricezione durante la configurazione di Console servizio Fax o Gestione servizio fax, a questo punto è possibile ricevere un fax.

 **NOTA:** se si seleziona la casella di controllo Abilita ricezione, sarà possibile ricevere i fax ma il modem del computer potrebbe rispondere anche a tutte le chiamate telefoniche, nel qual caso, non è garantita la ricezione dei messaggi vocali.

Visualizzazione dei fax inviati e ricevuti tramite Console servizio Fax o Gestione servizio fax

 **NOTA:** in Console servizio Fax è possibile visualizzare i fax inviati e ricevuti solo da Console servizio Fax.

1. Fare clic su Start→ Programmi o Tutti i programmi→ Accessori→ Comunicazioni→ Fax.
2. Fare clic su Console servizio Fax o Gestione servizio fax.

I fax ricevuti sono visualizzati in Fax in arrivo, mentre i fax inviati sono visualizzati in Fax inviati.

Visualizzazione dello stato dei fax tramite Console servizio Fax o Gestione servizio fax

1. Fare clic su Start→ Programmi o Tutti i programmi→ Accessori→ Comunicazioni→ Fax.
2. Fare clic su Console servizio Fax o Gestione servizio fax.
3. Vengono visualizzate le seguenti cartelle:
 - o Fax in ingresso: fax in ricezione
 - o Fax in arrivo: fax ricevuti
 - o Fax in uscita: fax il cui invio è stato programmato
 - o Fax inviati: fax inviati correttamente
4. Fare clic sulla cartella desiderata.
5. Nel riquadro a destra, fare clic sul fax per il quale si desidera visualizzare lo stato e quindi su Preferenze o Proprietà.
6. Fare clic sulla scheda Generale e quindi visualizzare la riga Stato.
7. Al termine, fare clic su Chiudi.

Modifica della configurazione fax

1. Fare clic su Start→ Programmi o Tutti i programmi→ Accessori→Comunicazioni→ Fax e infine su Console servizio Fax.
2. In Console servizio Fax, fare clic su Configura fax nel menu Strumenti per avviare la Configurazione guidata fax.

Informazioni sul software

- [Utilizzo di Centro multifunzione Dell](#)
- [Utilizzo di Preferenze di stampa](#)
- [Utilizzo di Dell Picture Studio](#)
- [Dell Ink Management System](#)
- [Rimozione e reinstallazione del software](#)

Il software della stampante comprende:

- Centro multifunzione Dell: consente di eseguire varie operazioni di acquisizione, copia, invio di fax e stampa con documenti e immagini appena acquisiti o salvati in precedenza.
- Preferenze stampa: consente di regolare le impostazioni della stampante.
- Dell Picture Studio™: consente di gestire, modificare, visualizzare, stampare e convertire foto e altri tipi di immagini.
- Dell Ink Management System™: visualizza un avviso quando l'inchiostro della cartuccia della stampante si sta esaurendo.

Utilizzo di Centro multifunzione Dell



Centro multifunzione Dell consente di:

- Eseguire acquisizioni, copie, inviare fax e utilizzare gli strumenti di produttività.
- Selezionare la posizione in cui si desidera inviare l'immagine acquisita.

- Selezionare il numero e il colore delle copie.
- Accedere alle informazioni di risoluzione dei problemi e manutenzione.
- Visualizzare in anteprima le immagini che si desidera stampare o copiare.
- Gestire le foto (copiarle nelle cartelle, stamparle, eseguire copie creative).

Per accedere a Centro multifunzione Dell:

Fare clic su Start→ Programmi o Tutti i programmi→ Stampanti Dell→ Dell Photo AIO Printer 924→ Centro multifunzione Dell.

In Centro multifunzione Dell sono disponibili quattro sezioni principali: Acquisizione o invio di fax, Copia, Strumenti produttività e Anteprima.

In questa sezione:	È possibile:
Acquisizione o invio di fax	<ul style="list-style-type: none"> • Selezionare il programma a cui si desidera inviare l'immagine acquisita. • Selezionare il tipo di immagine da acquisire. • Selezionare la modalità di utilizzo dell'acquisizione. • Selezionare l'invia fax ora. <p>NOTA: per visualizzare tutte le impostazioni fare clic su Visualizza altre impostazioni di acquisizione.</p>
Copia	<ul style="list-style-type: none"> • Selezionare il numero e il colore delle copie. • Selezionare un'impostazione di qualità per le copie. • Regolare le dimensioni dell'area da acquisire. • Rendere le copie più chiare o più scure (è possibile eseguire questa operazione anche utilizzando il pannello operativo). • Ingrandire o ridurre le copie. <p>NOTA: per visualizzare tutte le impostazioni fare clic su Visualizza altre impostazioni di copia.</p>
Strumenti produttività	<ul style="list-style-type: none"> • Ingrandire o ridurre un'immagine. • Ripetere un'immagine più volte sulla stessa pagina. • Stampare un'immagine in formato poster a più pagine. • Inviare un fax tramite il modem del computer. • Inviare un'immagine tramite e-mail. • Salvare un'immagine sul computer. • Modificare il testo di un documento acquisito mediante la funzione OCR (Optical Character Recognition, riconoscimento ottico caratteri). • Modificare un'immagine con un editor di foto.
Anteprima	<ul style="list-style-type: none"> • Selezionare un'area dell'immagine in anteprima da acquisire. • Visualizzare un'immagine di ciò che verrà stampato o copiato.

Per ulteriori informazioni su Centro multifunzione Dell, fare clic su ? in Centro multifunzione Dell.

Utilizzo di Preferenze di stampa

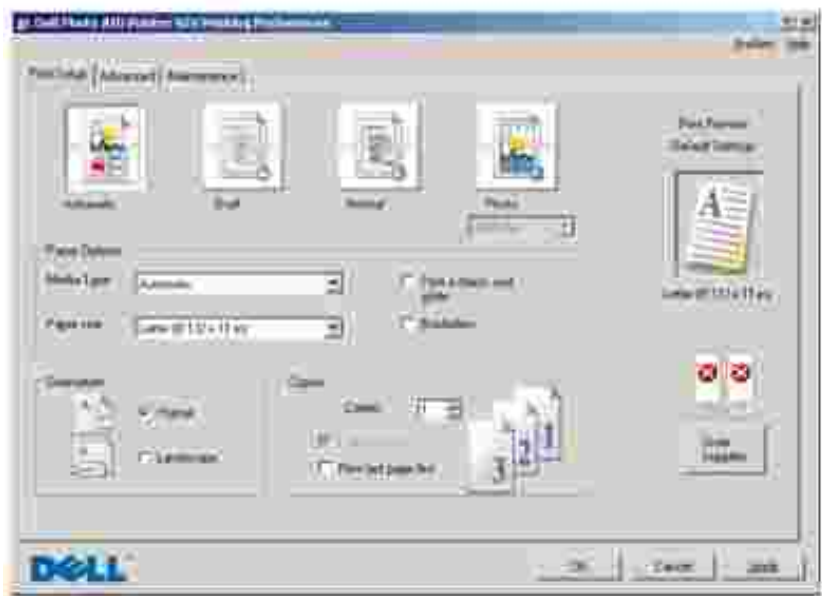

La finestra di dialogo Preferenze stampa consente di cambiare le varie impostazioni della stampante. È possibile modificare le impostazioni della stampante in Preferenze stampa in base al tipo di progetto da creare.

Per accedere alla finestra di dialogo Preferenze stampa:

1. Con il documento aperto, fare clic su File→ Stampa.

Viene visualizzata la finestra di dialogo Stampa.

2. Nella finestra di dialogo Stampa, fare clic su Preferenze, Proprietà, Opzioni o Imposta a seconda del programma o del sistema operativo utilizzato.

Viene visualizzata la finestra di dialogo Preferenze stampa.

Per accedere alla finestra Preferenze stampa quando non è aperto un documento:

1. In Windows XP, fare clic su Start→ Pannello di controllo→ Stampanti e altro hardware→Stampanti e fax.

In Windows 2000, fare clic su Start→ Impostazioni→ Stampanti.

2. Fare clic con il pulsante destro del mouse sull'icona della stampante e selezionare Preferenze stampa.

 **NOTA:** le modifiche apportate alle impostazioni della stampante nella cartella Stampanti diventano le impostazioni predefinite per la maggior parte dei programmi.

Schede disponibili nella finestra Preferenze stampa

Nella finestra Preferenze stampa sono disponibili tre schede principali.

Scheda	Opzioni
Impostazioni stampa	Qualità/Velocità: selezionare Automatica, Bozza, Normale o Foto in base alla qualità di stampa desiderata. Bozza è l'opzione più veloce ma non deve essere selezionata se è installata una cartuccia fotografica.
	Tipo di carta: consente di impostare manualmente il tipo di carta o di utilizzare il sensore della stampante per rilevare automaticamente il tipo di carta.
	Formato carta: selezionare il formato e il tipo di carta.
	Stampa le immagini a colori in bianco e nero: consente di stampare le immagini a colori in bianco e nero per risparmiare l'inchiostro della cartuccia a colori. NOTA: non è possibile selezionare questa impostazione se è stata selezionata l'opzione Cartuccia a colori per tutti i processi di stampa in nero.
	Orientamento: selezionare l'orientamento del documento sulla pagina stampata. È possibile stampare utilizzando l'orientamento verticale oppure orizzontale.
	Più copie: personalizzare le modalità di stampa di più copie di un singolo processo, Fascicolate, Normale o Stampa in ordine inverso.
Avanzate	Stampa su entrambi i lati: selezionare questa opzione per stampare su entrambi i lati della carta.
	Layout: selezionare Normale, Striscione, Speculare, Multi-up, Poster, Opuscolo o Senza bordi.
	Contrasto immagine automatico: consente di impostare automaticamente il miglior livello di contrasto dell'immagine in base al relativo contenuto.
	Altre opzioni: consente di specificare le impostazioni Modalità aspetto e Completa foglio.
Manutenzione	Installazione delle cartucce di stampa
	Pulizia delle cartucce di stampa
	Allineamento delle cartucce di stampa
	Stampa di una pagina di prova
	Supporto di rete
	Rimozione di residui sulle cartoline giapponesi

Utilizzo di Dell Picture Studio

In Dell Picture Studio, è possibile visualizzare le fotografie digitali e imparare a organizzare, creare o stampare le foto. Dell Picture Studio dispone di tre componenti:

- Paint Shop Photo Album 5

Fare clic su Start→ Programmi o Tutti i programmi→ Dell Picture Studio 3→ Paint Shop Photo Album 5→ Paint Shop Photo Album.

- Paint Shop Pro Studio

Fare clic su Start→ Programmi o Tutti i programmi→ Dell Picture Studio 3→ Paint Shop Pro Studio→ Jasc Paint Shop Pro Studio.

- Dell.Shutterfly.com - Servizio di stampa in linea

Fare clic su Start→ Programmi o Tutti i programmi→ Dell Picture Studio 3→ Dell.Shutterfly.com - Servizio di stampa in linea.

 **NOTA:** a seconda del sistema operativo in uso, alcuni programmi potrebbero non essere disponibili.

Dell Ink Management System

Ogni volta che si esegue un processo di stampa, viene visualizzata una schermata sullo stato di avanzamento della stampa, in cui viene mostrato lo stato di avanzamento del processo di stampa nonché il numero approssimativo di pagine rimanente e la quantità di inchiostro rimanente nella cartuccia. Il contatore di pagine non viene visualizzato durante la stampa delle prime 50 pagine con la nuova cartuccia, ovvero il tempo necessario per rilevare le abitudini di stampa in modo da fornire un conteggio più accurato. Il numero di pagine rimanente cambia a seconda del tipo di processi di stampa completati dalla stampante.

Quando il livello delle cartucce di inchiostro è insufficiente, viene visualizzato un avviso di Livello basso inchiostro non appena si cerca di eseguire una stampa. Questo messaggio viene visualizzato ogni volta che si esegue una stampa finché non viene installata una nuova cartuccia di inchiostro. Per ulteriori informazioni sulla sostituzione delle cartucce di inchiostro, vedere [Sostituzione delle cartucce di inchiostro](#).

Quando una o entrambe le cartucce di inchiostro sono vuote, viene visualizzata la finestra Serbatoio di riserva non appena si cerca di eseguire una stampa. Se si continua a stampare, il processo di stampa potrebbe avere risultati insoddisfacenti.

Se l'inchiostro della cartuccia nera risulta esaurito, è possibile eseguire la stampa utilizzando la cartuccia a colori (elaborazione con inchiostro nero) selezionando Completa foglio prima di fare clic sul pulsante Continua stampa. Se si seleziona Completa foglio e si fa clic su Continua stampa, per tutti i processi di stampa in bianco e nero verrà utilizzata l'elaborazione con inchiostro nero finché la cartuccia nera non viene sostituita oppure l'opzione non viene deselezionata nella scheda Altre opzioni, presente nella scheda Avanzate di Preferenze stampa. Dopo la sostituzione della cartuccia con livello di inchiostro basso la finestra Serbatoio di riserva non viene più visualizzata. La casella di controllo Completa foglio viene automaticamente deselezionata quando si installa una cartuccia nuova o diversa.



Rimozione e reinstallazione del software

Se la stampante non funziona correttamente o vengono visualizzati dei messaggi di errore di comunicazione quando si utilizza la stampante, è possibile rimuovere e reinstallare il software della stampante.

1. Fare clic su Start→ Programmi o Tutti i programmi→ Stampanti Dell→ Dell Photo AIO Printer 924→ Disinstalla Dell Photo AIO Printer 924.
2. Seguire le istruzioni visualizzate sullo schermo.
3. Riavviare il computer.
4. Inserire il CD *Driver e utilità*, quindi attenersi alle istruzioni visualizzate sullo schermo.

Se la schermata di installazione non viene visualizzata:

- a. In *Windows XP*, fare clic su Start→ Risorse del computer.

In *Windows 2000*, fare doppio clic su Risorse del computer sul desktop.

- b. Fare doppio clic sull'icona Unità CD-ROM. Se necessario, fare doppio clic su setup.exe.
- c. Quando viene visualizzata la schermata di installazione del software della stampante, fare clic su Installazione personale o su Installazione in rete.
- d. Per completare l'installazione, attenersi alle istruzioni visualizzate sullo schermo.

Manutenzione delle cartucce di inchiostro

- [Sostituzione delle cartucce di inchiostro](#)
 - [Allineamento delle cartucce di inchiostro](#)
 - [Pulizia degli ugelli delle cartucce di inchiostro](#)
-

Sostituzione delle cartucce di inchiostro



ATTENZIONE: Prima di eseguire le procedure elencate in questa sezione, leggere e attenersi alle norme di sicurezza riportate nel *Manuale del proprietario*.

Le cartucce di inchiostro Dell sono disponibili solo tramite Dell. È possibile ordinare le cartucce di inchiostro sul sito Web all'indirizzo www.dell.com/supplies oppure per telefono. Per effettuare un ordine telefonico, vedere "Ordinazione di materiali di consumo" nel *Manuale del proprietario*.

Dell consiglia di utilizzare cartucce di inchiostro originali. La garanzia Dell non copre eventuali problemi determinati dall'uso di accessori, parti o componenti non forniti da Dell.

1. Accendere la stampante.
2. Sollevare l'unità stampante e posizionare il supporto scanner in modo tale da tenerla aperta.

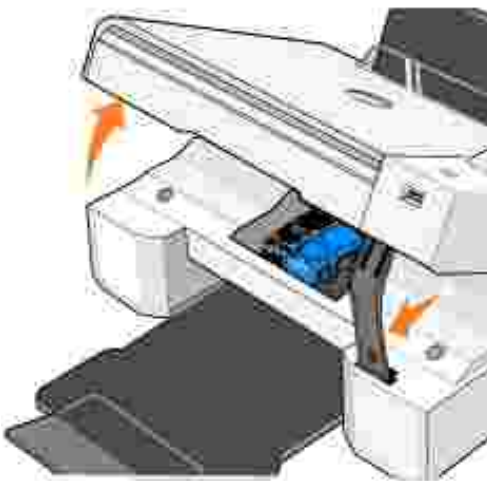

Il supporto delle cartucce di inchiostro viene spostato nella posizione di caricamento, a meno che la stampante non sia occupata.

3. Premere verso il basso la leva di ciascuna cartuccia di inchiostro per sollevare il relativo coperchio.



4. Rimuovere le vecchie cartucce di inchiostro.



5. Conservare le cartucce in un contenitore ermetico, come quello fornito unitamente alla cartuccia fotografica, o smaltirle in maniera appropriata.
6. Se si installano cartucce di inchiostro nuove, rimuovere l'adesivo e il nastro trasparente dai lati posteriore e inferiore delle cartucce.

 **NOTA:** nella figura seguente sono illustrate una cartuccia nera e una a colori per la stampa normale. Per la stampa fotografica, utilizzare una cartuccia fotografica e una cartuccia a colori.

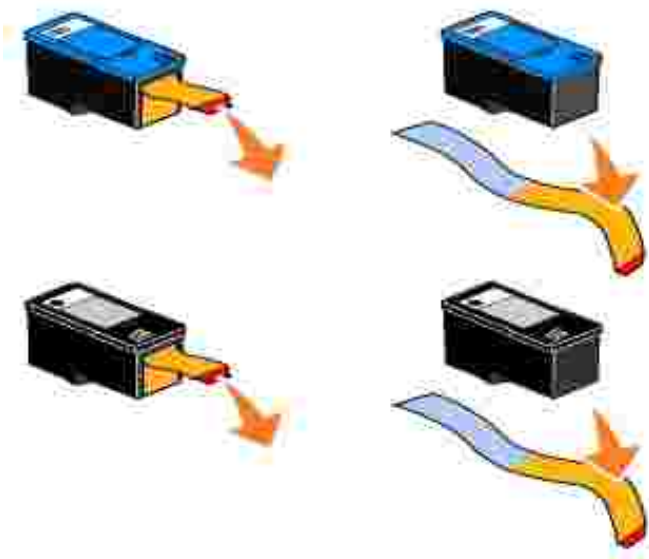

7. Inserire le cartucce di inchiostro nuove. Accertarsi che la cartuccia nera o fotografica sia inserita nel supporto di sinistra e la cartuccia a colori in quello di destra.

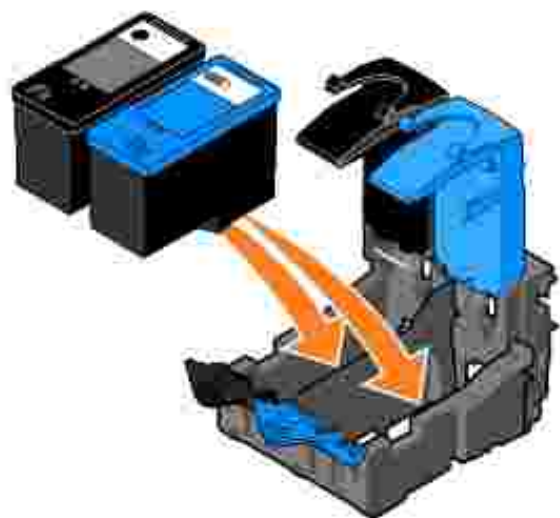

8. Chiudere il coperchio facendolo *scattare*.



9. Sollevare l'unità stampante e piegare il supporto scanner verso l'alto abbassando l'unità stampante fino a quando non è completamente chiusa.

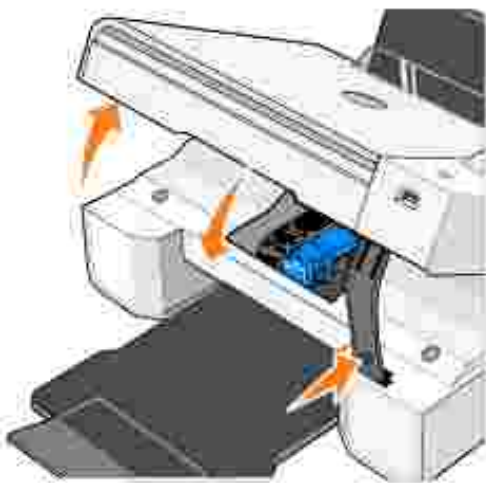

Allineamento delle cartucce di inchiostro

La stampante richiede automaticamente all'utente di allineare le cartucce di inchiostro quando sono installate o sostituite. Per verificare l'allineamento delle cartucce è possibile stampare una pagina di allineamento.

Dopo aver chiuso l'unità stampante, premere il pulsante Menu . Viene avviata la stampa della pagina di allineamento. Durante la stampa, nel display del pannello operativo viene visualizzato il messaggio *Stampa pagina di allineamento*. Quando viene completata l'operazione, viene visualizzato il messaggio *Allineamento automatico completato*. Le cartucce di inchiostro ora sono allineate per garantire una qualità di stampa ottimale.

È necessario allineare le cartucce di inchiostro anche quando i caratteri non sono riprodotti in stampa in maniera corretta o non sono allineati a sinistra, oppure se le linee verticali o rette risultano ondulate.

Per allineare le cartucce di inchiostro:

1. Caricare carta normale. Per ulteriori informazioni, vedere [Caricamento della carta](#).

2. In *Windows XP*, fare clic su Start→ Pannello di controllo→ Stampanti e altro hardware→ Stampanti e fax.

In *Windows 2000*, fare clic su Start→ Impostazioni→ Stampanti.

3. Fare clic con il pulsante destro del mouse sull'icona di Dell Photo AIO Printer 924.
4. Fare clic su Preferenze stampa.

Viene visualizzata la finestra di dialogo Preferenze stampa.

5. Fare clic sulla scheda Manutenzione.
6. Fare clic su Allinea cartucce di stampa.
7. Fare clic su Stampa.

Le cartucce di inchiostro vengono allineate durante la stampa della pagina.

Pulizia degli ugelli delle cartucce di inchiostro

Può essere necessario pulire gli ugelli quando:

- Nelle immagini grafiche o in aree nere uniformi sono presenti linee bianche.
- La stampa risulta confusa o troppo scura.
- I colori risultano sbiaditi o non sono stampati.
- Le linee verticali risultano frastagliate o i bordi accidentati.

Per pulire gli ugelli delle cartucce di inchiostro:

1. Caricare carta normale. Per ulteriori informazioni, vedere [Caricamento della carta](#).
2. In *Windows XP*, fare clic su Start→ Pannello di controllo→ Stampanti e altro hardware→ Stampanti e fax.

In *Windows 2000*, fare clic su Start→ Impostazioni→ Stampanti.

3. Fare clic con il pulsante destro del mouse sull'icona di Dell Photo AIO Printer 924.
4. Fare clic su Preferenze stampa.

Viene visualizzata la finestra di dialogo Preferenze stampa.

5. Fare clic sulla scheda Manutenzione.

6. Fare clic su Pulisci cartucce di stampa.
7. Se la qualità di stampa non è migliorata, fare clic su Ripeti stampa.
8. Stampare di nuovo il documento per verificare se la qualità di stampa è migliorata.
9. Se non la qualità di stampa non è ancora soddisfacente, pulire manualmente gli ugelli delle cartucce di inchiostro, quindi stampare di nuovo il documento.

Risoluzione dei problemi

- [Problemi di installazione](#)
- [Problemi generali](#)
- [Messaggi di errore e spie](#)
- [Miglioramento della qualità di stampa](#)

Quando è necessario risolvere dei problemi relativi alla stampante, attenersi ai suggerimenti riportati di seguito:

- Se la stampante non funziona, accertarsi che sia collegata correttamente.
- Se viene visualizzato un messaggio di errore sul display del pannello operativo, prendere nota del messaggio.

Problemi di installazione

Problemi del computer

Verificare che la stampante sia compatibile con il computer in uso.

Dell Photo AIO Printer 924 supporta Windows 2000, Windows XP e Windows XP Professional x64 Edition.

Accertarsi che la stampante e il computer siano accesi.

Controllare il cavo USB.

- Accertarsi che il cavo USB sia collegato saldamente alla stampante e al computer.
- Spegnerne il computer, ricollegare il cavo USB come illustrato nello schema di installazione della stampante, quindi riavviare il computer.

Se la schermata di installazione del software non viene visualizzata automaticamente, installare il software manualmente.

1. Inserire il CD *Driver e utilità*.
2. Fare clic su **I**stalla.

Verificare che il software della stampante sia installato.

Fare clic su Start → Programmi o Tutti i programmi → Stampanti Dell → Dell Photo AIO Printer 924. Se Dell Photo AIO Printer 924 non viene visualizzata nell'elenco dei programmi, il software della stampante non è installato. Installare il software della stampante. Per ulteriori informazioni, vedere [Rimozione e reinstallazione del software](#).

Impostare la stampante come predefinita.

1. In *Windows XP*, fare clic su Start → Pannello di controllo → Stampanti e altro hardware → Stampanti e fax.

In *Windows 2000*, fare clic su Start→ Impostazioni→ Stampanti.

2. Fare clic con il pulsante destro del mouse su Dell Photo AIO Printer 924 e selezionare Imposta come stampante predefinita.

Risolvere i problemi di comunicazione tra Centro multifunzione Dell e il computer.

- Rimuovere il cavo USB dalla stampante e dal computer. Ricollegare il cavo USB alla stampante e al computer.
- Spegnerla stampante. Scollegare il cavo di alimentazione della stampante dalla presa elettrica. Ricollegare il cavo di alimentazione alla presa elettrica e accendere la stampante.
- Riavviare il computer.

Problemi della stampante

Accertarsi che il cavo di alimentazione della stampante sia collegato saldamente alla stampante e alla presa elettrica.

Verificare se la stampante è in attesa o in pausa.

1. In *Windows XP*, fare clic su Start→ Pannello di controllo→ Stampanti e altro hardware→ Stampanti e fax.

In *Windows 2000*, fare clic su Start→ Impostazioni→ Stampanti.

2. Fare doppio clic su Dell Photo AIO Printer 924, quindi fare clic su Stampante.
3. Verificare che non sia presente un segno di spunta accanto a Sospendi stampa. Se è presente un segno di spunta accanto a Sospendi stampa, fare clic su Sospendi stampa per deselezionare l'opzione.

Verificare la presenza di spie lampeggianti sulla stampante.

Per ulteriori informazioni, vedere [Spie lampeggianti e messaggi di errore](#).

Accertarsi che le cartucce di inchiostro siano installate correttamente e che l'adesivo e il nastro siano stati rimossi da ogni cartuccia.

Assicurarsi che la carta sia stata caricata correttamente.

Per ulteriori informazioni, vedere [Caricamento della carta](#).

Accertarsi che una fotocamera compatibile con PictBridge non sia collegata alla stampante.

Per ulteriori informazioni, vedere [Stampa di foto da una fotocamera compatibile con PictBridge](#).

Accertarsi che sul display della stampante sia visualizzata la lingua corretta.

Per ulteriori informazioni, vedere [Reimpostazione della lingua nella stampante](#).

Se si utilizza una scheda della stampante senza fili, accertarsi di disporre degli ultimi aggiornamenti del firmware.

Per gli ultimi aggiornamenti e informazioni, visitare www.support.dell.com.

Problemi generali

Problemi di invio dei fax

Accertarsi che la stampante e il computer siano entrambi accesi e che il cavo USB sia collegato correttamente.

Accertarsi che il computer sia collegato a una linea telefonica analogica attiva.

L'utilizzo della funzione fax richiede un collegamento tra la linea telefonica e il fax/modem del computer.

Se si utilizza un modem esterno, accertarsi che sia acceso e che sia collegato correttamente al computer.

Problemi relativi alla carta

Assicurarsi che la carta sia stata caricata correttamente.

Per ulteriori informazioni, vedere [Caricamento della carta](#).

Utilizzare solo la carta consigliata per la stampante.

Per ulteriori informazioni, vedere [Indicazioni per i supporti di stampa](#).

Utilizzare una quantità inferiore di carta quando si stampano più pagine.

Per ulteriori informazioni, vedere [Indicazioni per i supporti di stampa](#).

Accertarsi che la carta non sia spiegazzata, strappata o danneggiata.

Accertarsi che la carta sia centrata nel relativo supporto e che le guide della carta siano appoggiate ai lati destro e sinistro della carta.

Verificare che non siano presenti inceppamenti della carta.

Se si utilizzano la stampante e il computer

Seguire le istruzioni visualizzate sullo schermo per rimuovere l'inceppamento della carta.

Se si utilizza solo la stampante

Se l'inceppamento della carta si è verificato nel supporto carta:

1. Spegnerne la stampante.
2. Afferrare saldamente la carta ed estrarla con delicatezza dalla stampante.
3. Accendere la stampante e stampare nuovamente il documento.

Se la carta è inceppata in un punto non visibile:

1. Spegnerne la stampante.
2. Sollevare l'unità stampante e posizionare il supporto scanner in modo tale da tenerla aperta.
3. Estrarre delicatamente la carta dalla stampante.
4. Chiudere la stampante (unità scanner), accenderla, quindi stampare nuovamente il documento.

Messaggi di errore e spie

I seguenti messaggi di errore vengono visualizzati sullo schermo del computer o sul display del pannello operativo.

Codice di errore:	Messaggio di errore:	Descrizione:	Soluzione:
	Pulsante di accensione lampeggiante	Si è verificato un inceppamento della carta o la carta è esaurita.	Se si è verificato un inceppamento della carta, vedere "Problemi relativi alla carta" a pagina 61 . Se la carta è esaurita, vedere "Caricamento della carta" a pagina 20.
	Livello basso inchiostro	L'inchiostro della cartuccia si sta esaurendo. Questo tipo di messaggio viene visualizzato quando il livello dell'inchiostro residuo nelle cartucce raggiunge il 25%, il 15% e il 5%.	Sostituire la cartuccia di inchiostro. Per ulteriori informazioni, vedere "Sostituzione delle cartucce di inchiostro" a pagina 51.
	Serbatoio di riserva	L'inchiostro di una cartuccia di stampa è esaurito.	Ordinare una nuova cartuccia di inchiostro da Dell all'indirizzo www.dell.com/supplies e sostituire quella vecchia.
1100	Inceppamento carta	Si è verificato un inceppamento della carta nella stampante.	Rimuovere l'inceppamento della carta. Per ulteriori informazioni, vedere Problemi relativi alla carta .
1101	Carta esaurita	Nella stampante si è esaurita la carta.	Caricare altra carta nella stampante. Per ulteriori informazioni, vedere Caricamento della carta .
1102	Testina di stampa non corretta	La cartuccia di inchiostro non è valida.	Sostituire la cartuccia di inchiostro. Per ulteriori informazioni, vedere Sostituzione delle cartucce di inchiostro .
1103	Testina di stampa mancante	La cartuccia di inchiostro non è stata installata.	Installare una cartuccia di inchiostro nel supporto vuoto. Per ulteriori informazioni, vedere Sostituzione delle cartucce di inchiostro .
1104	Ordine testina di stampa	Le cartucce di inchiostro sono state installate nei supporti errati.	Sostituire le cartucce di inchiostro. Per ulteriori informazioni, vedere Sostituzione delle cartucce di inchiostro .
1200	Blocco supporto stampa	Il supporto della cartuccia di inchiostro è bloccato.	Scollegare il cavo di alimentazione dalla stampante, verificare eventuali inceppamenti della carta, quindi ricollegare il cavo di alimentazione.
1201	Stampa incompleta	Errore nei dati o dati incompleti.	Premere il pulsante Power  per reimpostare.

1203	Corto della testina di stampa	Si è verificato un corto circuito nella testina di stampa.	Scollegare e ricollegare il cavo di alimentazione della stampante. Reinstallare le cartucce di inchiostro. Per ulteriori informazioni, vedere Sostituzione delle cartucce di inchiostro .
1204	Programmazione testina di stampa	Impossibile programmare l'ID della testina di stampa.	Reinstallare le cartucce di inchiostro. Per ulteriori informazioni, vedere Sostituzione delle cartucce di inchiostro .
1205	Errore TSR mono	Problema nel circuito TSR mono.	Reinstallare la cartuccia di inchiostro nero. Per ulteriori informazioni, vedere Sostituzione delle cartucce di inchiostro .
1206	Errore TSR colori	Problema nel circuito TSR a colori.	Reinstallare la cartuccia di inchiostro a colori. Per ulteriori informazioni, vedere Sostituzione delle cartucce di inchiostro .
1208	Posizione iniziale errata	Non è possibile individuare la posizione iniziale della cartuccia.	Rimuovere l'inzeppamento del supporto e premere il pulsante Avvio  .
2100	Sblocco dello scanner	Il supporto di acquisizione è bloccato.	Spegnere la stampante, attendere qualche istante, quindi riaccenderla.

Miglioramento della qualità di stampa

Se la qualità di stampa dei documenti non è soddisfacente, sono disponibili vari modi per migliorarla.

- Utilizzare la carta appropriata. Ad esempio, se si stanno stampando delle foto con una cartuccia fotografica, utilizzare la carta fotografica premium Dell.
- Utilizzare carta più pesante, bianca o patinata. Utilizzare la carta fotografica premium Dell se si stanno stampando delle foto.
- Selezionare una qualità di stampa più alta.

Per selezionare una qualità di stampa più elevata:

1. Con il documento aperto, fare clic su File→ Stampa.

Viene visualizzata la finestra di dialogo Stampa.

2. Fare clic su Preferenze, Proprietà o Opzioni (in base al programma o al sistema operativo).

Viene visualizzata la finestra di dialogo Preferenze stampa.

3. Nella scheda Impostazioni stampa, selezionare un'impostazione di qualità più elevata.
4. Stampare di nuovo il documento.
5. Se la qualità di stampa non migliora, provare ad allineare o pulire le cartucce di inchiostro. Per ulteriori

informazioni, vedere [Allineamento delle cartucce di inchiostro](#). Per ulteriori informazioni sulla pulizia delle cartucce di inchiostro, vedere [Pulizia degli ugelli delle cartucce di inchiostro](#).

Per ulteriori soluzioni, visitare il sito Web all'indirizzo support.dell.com.

Specifiche della stampante

- [Panoramica](#)
 - [Specifiche ambientali](#)
 - [Consumo e requisiti di alimentazione](#)
 - [Funzioni della modalità Fax](#)
 - [Funzioni della modalità Stampa e Acquisisci](#)
 - [Supporto sistema operativo](#)
 - [Specifiche e requisiti di sistema](#)
 - [Cavi](#)
-

Panoramica

Memoria	16 MB SDRAM*
Connettività	USB 2.0 (velocità piena)
Ciclo di esercizio (massimo)	3.000 pagine/mese
Durata della stampante	18.000 pagine
* La memoria della stampante non è aggiornabile.	

Specifiche ambientali

Temperatura/umidità relativa

Condizione	Temperatura	Umidità relativa (senza condensazione)
Funzionamento	tra 15° e 32° C (tra 60° e 90° F)	tra 40 e 80%
Conservazione	tra 1° e 60° C (tra 34° e 140° F)	tra 5 e 80%
Trasporto	tra -40° e -60° C (tra -40° e -140° F)	tra 5 e 100%

Consumo e requisiti di alimentazione

Ingresso CA nominale	100/240 Vca
Frequenza nominale	50/60 Hz
Ingresso CA minimo	100 Vca
Ingresso CA massimo	240 Vca
Corrente di ingresso massima	1,0 A
Consumo medio	
Modalità Standby	15 W
Modalità di funzionamento	35 W

Funzioni della modalità Fax

La risoluzione di scansione per i documenti da inviare tramite fax è di 100 dpi. È possibile inviare tramite fax sia documenti a colori sia in bianco e nero.

Per un uso corretto del fax:

- La stampante deve essere collegata a un computer collegato a una linea telefonica attiva.
- La stampante deve essere collegata a un computer tramite un cavo USB.



NOTA: non è possibile utilizzare la funzione fax con modem DSL (Digital Subscriber Line), ISDN (Integrated Signature Digital Network) o via cavo.

Funzioni della modalità Stampa e Acquisisci

La stampante Dell Photo AIO Printer 924 consente di acquisire i documenti con una risoluzione compresa tra 50 e 19.200 dpi. Benché la stampante sia provvista di questa funzionalità, si consiglia di utilizzare le risoluzioni predefinite.

Bianco e nero

Qualità	Risoluzione di stampa	Risoluzione di acquisizione
Bozza	300 x 600 dpi	150 x 150 ppi
Normale	600 x 600 dpi	300 x 300 ppi
Foto	1200 x 1200 dpi	600 x 600 ppi

Colori

Qualità	Risoluzione di stampa	Risoluzione di acquisizione
Bozza	300 x 600 dpi	150 x 150 ppi
Normale	600 x 600 dpi	200 x 200 ppi
Foto	1200 x 1200 dpi	300 x 300 ppi

Supporto sistema operativo

La stampante Dell Photo AIO Printer 924 supporta:

Windows 2000

Windows XP

Windows XP Professional x64 Edition

Specifiche e requisiti di sistema

Il sistema operativo deve soddisfare i requisiti minimi di sistema.

Sistema operativo	Processore	RAM (MB)	Disco fisso (MB)
Windows 2000	Pentium 233	128	286
Windows XP	Pentium 300	128	500
Windows XP Professional x64 Edition	AMD Athlon 64, AMD Opteron, Intel Xeon con supporto per Intel EM64T o Intel Pentium 4 con supporto per Intel EM64T	256	500

Cavi

La stampante Dell Photo AIO Printer 924 utilizza un cavo USB (venduto separatamente).



Avvisi normativi

- [Avviso CE \(Unione Europea\)](#)
- [Avviso relativo al marchio CE](#)
- [Conformità EN 55022 \(solo Repubblica Ceca\)](#)
- [Avviso del Centro Polacco per i test e le omologazioni](#)
- [Conformità ENERGY STAR®](#)

Con interferenza elettromagnetica (EMI) si indica un qualsiasi segnale o emissione, irradiato nello spazio o trasmesso tramite cavi di alimentazione o di segnale, che può compromettere il funzionamento di dispositivi di navigazione radio o servizi di sicurezza di altro tipo, o che in modo significativo disturba, attenua o interrompe ripetutamente un servizio di radio comunicazione a norma di legge. I servizi di radio comunicazione comprendono, in via esemplificativa, trasmissioni commerciali AM/FM, televisione, servizi cellulari, radar, controllo del traffico aereo, cercapersone e servizi personali di comunicazione (PCS). Tali servizi a norma di legge, unitamente alle emissioni involontarie provenienti da dispositivi digitali, contribuiscono alla formazione dell'ambiente elettromagnetico.

La compatibilità elettromagnetica (EMC) è la capacità dei dispositivi elettronici di operare contemporaneamente in modo corretto in ambiente elettronico. Nonostante questa apparecchiatura sia stata progettata per rispettare i limiti EMI dell'autorità normativa e tale compatibilità sia stata verificata, non vi è alcuna garanzia che non si verifichino interferenze in una particolare situazione. Qualora la presente apparecchiatura provocasse interferenze dannose con segnali radiofonici o televisivi, si consiglia di tentare di correggere l'inconveniente mediante una o più delle seguenti misure:

- Cambiare l'orientamento dell'antenna di ricezione.
- Cambiare la posizione dell'apparecchiatura rispetto a quella ricevente.
- Allontanare l'apparecchiatura da quella ricevente.
- Collegare l'apparecchiatura a una presa di corrente diversa, in modo che il computer e l'apparecchio ricevente si trovino su diverse sezioni del circuito elettrico.

Se necessario, per ottenere ulteriori consigli, consultare un rappresentante del supporto tecnico di Dell o un tecnico radio/TV specializzato.

Le periferiche Dell™ sono progettate, collaudate e classificate in base all'ambiente elettromagnetico a cui sono destinate. Le classificazioni dell'ambiente elettromagnetico in genere si riferiscono alle seguenti definizioni:

- Classe A si riferisce in genere ad aziende e ambienti industriali.
- Classe B, generalmente attribuita ad aree residenziali.

Le apparecchiature informatiche (ITE, Information Technology Equipment), comprese le periferiche, le schede di espansione, le stampanti, i dispositivi di I/O, i monitor e così via, integrate o collegate al computer devono essere conformi alla classificazione dell'ambiente elettromagnetico del computer stesso.

Avviso sui cavi di segnale schermati: utilizzare solo cavi schermati per il collegamento delle periferiche Dell in modo da ridurre il rischio di interferenza con i servizi di radio comunicazione. L'uso di cavi schermati garantisce il mantenimento della classificazione EMC adatta all'ambiente designato. Per le stampanti parallele, è disponibile un cavo Dell. È possibile ordinare i cavi a Dell tramite il sito Web, all'indirizzo accessories.us.dell.com/sna/category.asp?category_id=4117.

La maggior parte dei dispositivi Dell sono classificati per ambienti di Classe B. Tuttavia, la presenza di determinate opzioni può modificare la categoria di alcune configurazioni facendole diventare di Classe A. Per determinare la classificazione elettromagnetica del dispositivo, vedere le seguenti sezioni specifiche per ciascuna autorità normativa. Ciascuna sezione fornisce informazioni EMC/EMI o di sicurezza del prodotto specifiche per ogni paese.

Avviso CE (Unione Europea)

Il contrassegno con il simbolo **CE** indica la conformità di questo dispositivo Dell alla Direttiva EMC e alla Direttiva sulla bassa tensione dell'Unione Europea. Tale contrassegno indica che questo dispositivo Dell è conforme ai seguenti standard tecnici:

- EN 55022 - "Information Technology Equipment - Radio Disturbance Characteristics - Limits and Methods of Measurement" (Limiti e metodi della misurazione delle caratteristiche delle interferenze radio delle apparecchiature informatiche).
- EN 55024 - "Information Technology Equipment - Immunity Characteristics - Limits and Methods of Measurement" (Limiti e metodi di misurazione delle caratteristiche immunitarie delle apparecchiature informatiche).
- EN 61000-3-2 - "Electromagnetic Compatibility (EMC) - Part 3: Limits - Section 2: Limits for Harmonic Current Emissions (Equipment Input Current Up to and Including 16 A Per Phase)" (Compatibilità elettromagnetica – Parte 3: Limiti – Sezione 2: Limiti delle emissioni di corrente armonica per apparecchiature con corrente di ingresso che non supera 16 A per fase).
- EN 61000-3-3 - "Electromagnetic Compatibility (EMC) - Part 3: Limits - Section 3: Limitation of Voltage Fluctuations and Flicker in Low-Voltage Supply Systems for Equipment With Rated Current Up to and Including 16 A" (Compatibilità elettromagnetica - Parte 3: Limiti - Sezione 3: Limitazione della fluttuazione e del flicker della tensione in sistemi a bassa tensione per apparecchiature a corrente nominale che non supera 16 A).
- EN 60950 - "Safety of Information Technology Equipment" (Sicurezza delle apparecchiature informatiche).

NOTA: i requisiti per le emissioni EN 55022 prevedono due classificazioni:

- Classe A, generalmente attribuita ad aree commerciali.
- Classe B, generalmente attribuita ad aree residenziali.

Per determinare quale classificazione è valida per il dispositivo, esaminare le informazioni FCC e ICES sull'etichetta normativa posta sul pannello posteriore, laterale o inferiore del dispositivo. Se le informazioni FCC o ICES sull'etichetta indicano una categoria di Classe A, per il dispositivo è valida la seguente avvertenza:

AVVERTENZA SULLE INTERFERENZE RF: Questo è un prodotto di Classe A. In un ambiente domestico, il prodotto può causare interferenze radio (RF), nel qual caso, può essere necessario adottare adeguate contromisure.

Se le informazioni FCC o ICES sull'etichetta indicano una categoria di Classe B, per il dispositivo è valida la seguente avvertenza:

Questo dispositivo Dell è classificato per l'utilizzo in un ambiente tipicamente residenziale di Classe B.

Una "Dichiarazione di conformità" in accordo con le direttive e gli standard precedenti è stata emanata ed è archiviata presso la Dell Inc. Products Europe BV, Limerick, Ireland.

Avviso relativo al marchio CE

Questa apparecchiatura è conforme ai requisiti essenziali della Direttiva Europea 1999/5/CE.

~~Cet équipement est conforme aux principales caractéristiques définies dans la Directive européenne R/TTE 1999/5/CE.~~

~~Die Geräte erfüllen die grundlegenden Anforderungen der R/TTE-Richtlinie (1999/5/EG).~~

~~Questa apparecchiatura è conforme ai requisiti essenziali della Direttiva Europea R&TTE 1999/5/CE.~~

~~Este equipo cumple los requisitos principales de la Directiva 1999/5/CE de la UE, "Equipos de Terminales de Radio y Telecomunicaciones".~~

~~Este equipamento cumple os requisitos essenciais da Directiva 1999/5/CE do Parlamento Europeu e do Conselho (Directiva R/TT).~~

~~O εξοπλισμός αυτός πληροί τις βασικές απαιτήσεις της κοινότητας οδηγίας EU R&TTE 1999/5/EC.~~

~~Deze apparatuur voldoet aan de noodzakelijke vereisten van EU-richtlijn betreffende radioapparatuur en telecommunicatie-apparatuur 1999/5/EG.~~

~~Dette udstyr opfylder de væsentlige krav i EU's direktiv 1999/5/EC om Radio- og teleterminaludstyr.~~

~~Dette utstyr er i overensstemmelse med hovedkravene i R&TTE-direktivet (1999/5/EC) fra EU.~~

~~Utrustningen uppfyller kraven för EU-direktivet 1999/5/EC om ansluten teleutrustning och ömsesidigt erkännande av utrustningens överensstämmelse (R&TTE).~~

~~Tämä laite vastaa EU:n radio- ja tietopäätelaitedirektiivin (EU R&TTE Directive 1999/5/EC) vaatimuksia.~~

Conformità EN 55022 (solo Repubblica Ceca)

This device belongs to Class B devices as described in EN 55022, unless it is specifically stated that it is a Class A device on the specification label. The following applies to devices in Class A of EN 55022 (radius of protection up to 30 meters). The user of the device is obliged to take all steps necessary to remove sources of interference to telecommunication or other devices.

Pokud není na typovém štítku počítače uvedeno, že spadá do třídy A podle EN 55022, spadá automaticky do třídy B podle EN 55022. Pro zařazení zařízení do třídy A (ochranné pásmo 30m) podle EN 55022 platí následující. Dojde-li k rušení telekomunikačních nebo jiných zařízení, je uživatel povinen provést taková opatření, aby rušení odstránil.

Avviso del Centro Polacco per i test e le omologazioni

L'apparecchiatura deve ricevere corrente da una presa con un circuito di protezione annesso (una presa tripolare). Tutte le apparecchiature che funzionano insieme (computer, monitor, stampante e così via) devono avere la stessa fonte di alimentazione.

Il conduttore di fase dell'impianto elettrico della stanza deve avere un dispositivo di protezione da cortocircuiti di riserva sotto forma di fusibile con un valore nominale di massimo 16 ampere (A).

Per spegnere completamente l'apparecchiatura, il cavo di alimentazione deve essere estratto dalla presa di corrente, che deve essere collocata vicino all'apparecchiatura e di facile accesso.

La presenza di un contrassegno di protezione "B" conferma che l'apparecchiatura è conforme con i requisiti di protezione per l'uso dello standard PN-EN 55022.

Wymagania Polskiego Centrum Badań i Certyfikacji

Urządzenie powinno być zasilane z gniazda z przyłączonym obwodem ochronnym (gniazdo x kółkiem).

Współpracujące ze sobą urządzenia (komputer, monitor, drukarka) powinny być zasilane z tego samego źródła.

Instalacja elektryczna pomieszczenia powinna zawierać w przewodzie fazowym rezerwową ochronę przed zwarciem, w postaci bezpiecznika o wartości znamionowej nie większej niż 16A (amperów).

W celu całkowitego wyłączenia urządzenia z sieci zasilania, należy wyjąć wtyczkę kabla zasilającego z gniazda, które powinno znajdować się w pobliżu urządzenia i być łatwo dostępne. Znak bezpieczeństwa "B" potwierdza zgodność urządzenia z wymaganiami bezpieczeństwa użytkownika zawartymi w PN-EN 60950:2000 i PN-EN 55022:2000.

Jeżeli na tabliczce znamionowej umieszczono informację, że urządzenie jest klasy A, to oznacza, że urządzenie w środowisku mieszkaniowym może powodować zakłócenia radioelektryczne. W takich przypadkach można zadać od jego użytkownika zastosowania odpowiednich środków zaradczych.

Pozostałe instrukcje bezpieczeństwa

- Nie należy używać wtyczek adapterowych lub uzawać kółka obwodu ochronnego z wtyczki. Jeżeli konieczne jest użycie przedłużacza to należy użyć przedłużacza 3-żyłowego z prawidłowo połączonym przewodem ochronnym.
- System komputerowy należy zabezpieczyć przed nagłym, chwilowym wzrostami lub spadkami napięcia, używając eliminatora przepięć, urządzenia dopasowującego lub bezszkietowego źródła zasilania.
- Należy upewnić się, aby nie leżało na kablach systemu komputerowego, oraz aby kable nie były umieszczone w miejscu, gdzie można byłoby na nie nalepywać lub potykać się o nie.
- Nie należy rozlewać napojów ani innych płynów na system komputerowy.
- Nie należy wpychać żadnych przedmiotów do otworów systemu komputerowego, gdyż może to spowodować pożar lub porażenie prądem, poprzez zwarcie elementów wewnętrznych.
- System komputerowy powinien znajdować się z dala od grzejników i źródeł ciepła. Ponadto nie należy blokować otworów wentylacyjnych. Należy unikać kładzenia luźnych papierów pod komputer oraz umieszczania komputera w ciasnym miejscu bez możliwości cyrkulacji powietrza wokół niego.

Conformità ENERGY STAR®

La presenza del simbolo ENERGY STAR® sul prodotto Dell o sulla schermata di avvio ne certifica la conformità della configurazione originale Dell con i requisiti EPA ENERGY STAR®. È possibile contribuire alla riduzione dei consumi di elettricità e dei suoi effetti collaterali spegnendo i dispositivi quando non sono utilizzati per lunghi periodi, in particolare durante la notte e nel fine settimana.

Appendice

- [Procedura di supporto tecnico Dell](#)
 - [Come contattare Dell](#)
 - [Garanzia e procedura di restituzione](#)
-

Procedura di supporto tecnico Dell

Il supporto tecnico fornito da tecnici richiede la cooperazione e la partecipazione del cliente nel processo di risoluzione dei problemi e consente di eseguire il ripristino della configurazione predefinita originale Dell del sistema operativo, dell'applicazione software e dei driver hardware, nonché la verifica delle funzionalità appropriate della stampante e dell'hardware installato da Dell. Oltre al supporto tecnico fornito da tecnici, il supporto tecnico in linea è disponibile nel sito Web del supporto Dell. È possibile acquistare opzioni di supporto tecnico aggiuntive.

Dell fornisce supporto tecnico limitato per la stampante e qualsiasi periferica e software installato da Dell. Il supporto per periferiche e software di terze parti viene fornito dal produttore originale, inclusi quelli acquistati e/o installati tramite Software & Peripherals (DellWare), ReadyWare e Custom Factory Integration (CFI/DellPlus).

Come contattare Dell

È possibile accedere al Supporto Dell all'indirizzo support.dell.com. Selezionare il proprio paese nella pagina di benvenuto del Supporto Dell, quindi immettere i dettagli richiesti per accedere alle informazioni e agli strumenti di aiuto.

È possibile contattare Dell visitando i siti Web ai seguenti indirizzi:

- World Wide Web
www.dell.com/
www.dell.com/ap/ (solo per i paesi Asia/del Pacifico)
www.euro.dell.com (solo per l'Europa)
www.dell.com/la/ (per i paesi dell'America Latina)
www.dell.com/jp/ (solo per il Giappone)
- FTP (File Transfer Protocol) anonimo
[ftp.dell.com/](ftp://ftp.dell.com/)
Accedere come utente: anonimo e utilizzare l'indirizzo e-mail come password.
- Servizio di supporto elettronico
mobile_support@us.dell.com
support@us.dell.com
apsupport@dell.com (solo per i paesi dell'Asia/del Pacifico)
support.euro.dell.com (solo per l'Europa)
- Servizio delle offerte elettronico

sales@dell.com
apmarketing@dell.com (solo per i paesi Asia/del Pacifico)

- Servizio di informazione elettronico
info@dell.com
-

Garanzia e procedura di restituzione

Dell Inc. ("Dell") fabbrica i prodotti hardware con parti e componenti nuovi or equivalent to new in conformità con le procedure standard. Per informazioni sulla garanzia Dell per la stampante, vedere il *Manuale del proprietario*.

Note sulla licenza

Il software presente nella stampante contiene:

- Software sviluppato ed è protetto da copyright da Dell e/o terze parti
- Dell ha modificato il software concesso in licenza in base alle disposizioni della GNU General Public License versione 2 e della GNU Lesser General Public License versione 2.1
- Software concesso in licenza in base alle dichiarazioni di garanzia e della licenza BSD

Fare clic sul titolo del documento che si desidera rivedere:

- [Licenza BSD e dichiarazioni di garanzia](#)
- [Licenza GNU](#)

Il software concesso con la licenza GNU modificata da Dell è gratuito; è possibile ridistribuirlo e/o modificarlo in base ai termini delle licenze riportate sopra. Queste licenze non forniscono alcun diritto al software di questa stampante protetto da copyright da Dell o da terze parti.

Poiché il software concesso con la licenza GNU su cui si basano le modifiche di Dell viene fornito esplicitamente senza garanzia, anche l'utilizzo della versione modificata da Dell viene fornito senza garanzia. Per ulteriori dettagli, vedere le sezioni relative alla rinuncia di responsabilità della garanzia nelle licenze indicate.

Per ottenere i file del codice di origine per il software concesso con licenza GNU modificato da Dell, avviare il *CD Driver e utilità* fornito con la stampante e fare clic su Contattare Dell oppure vedere la sezione "Come contattare Dell" del *Manuale del proprietario*.