

Dell™ Photo All-In-One Printer 924

Handleiding voor eigenaren

Informatie over:

- Supplies bestellen
- Aan de slag
- Printer gebruiken
- Informatie over de printersoftware
- Onderhoud en problemen oplossen

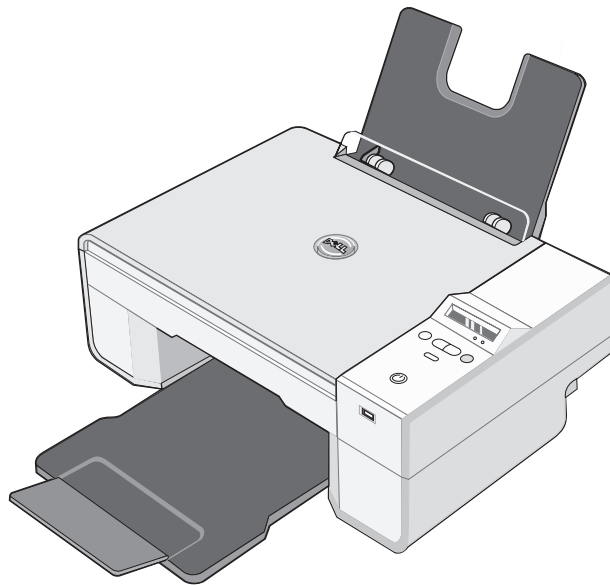

Supplies bestellen

De Dell Photo AIO Printer 924 bevat software waarmee de inktvoorraad in de printer kan worden vastgesteld. Als de inkt bijna op is, verschijnt tijdens een afdruktaak een venster waarin u hierover wordt gewaarschuwd. U kunt on line inkt bestellen op www.dell.com/supplies of per telefoon.

V.S.	877-INK-2-YOU	Luxemburg	02.713 1590
Australië	1300 303 290	Maleisië	1800 88 0301
Oostenrijk	08 20 - 24 05 30 35	Mexico	001 866 851 1754
België	02.713 1590	Nederland	020 - 674 4881
Canada	877-501-4803	Noorwegen	231622 64
Chili	1230-020-3947 800-202874	Portugal	21 4220710
Colombia	01800-9-155676	China	800-858-0888
Tsjechië	+420 225 372 711	Polen	022 579 59 65
Denemarken	3287 5215	Puerto Rico	866-851-1760
Finland	09 2533 1411	Singapore	1800 394 7486
Frankrijk	825387247	Zuid-Afrika	0860 102 591
Duitsland	0800 2873355	Spanje	902120385
Ierland	1850 707 407	Zweden	08 587 705 81
Italië	800602705	Zwitserland	0848 335 599
Japan	044-556-3551	Verenigd Koninkrijk	0870 907 4574



Opmerking: als uw land niet in de lijst staat, neemt u contact op met uw Dell leverancier om supplies te bestellen.

De printer is ontworpen voor afdrukken met de volgende inktcartridges.

Artikel	Artikelnummer
Zwarte inktcartridge met standaardcapaciteit	J5566
Kleureninktkartridge met standaardcapaciteit	J5567
Zwarte inktcartridge met hoge capaciteit	M4640
Kleureninktkartridge met hoge capaciteit	M4646
Foto-inktkartridge	J4844

Opmerkingen, kennisgevingen en waarschuwingen



Opmerking: hiermee wordt belangrijke informatie aangegeven waarmee u de printer beter gebruikt.



Kennisgeving: hiermee wordt aangegeven dat handelingen schade aan hardware of verlies van gegevens tot gevolg kunnen hebben. Tevens wordt aangegeven hoe u het probleem kunt voorkomen.



Let op: hiermee wordt aangegeven dat handelingen schade aan eigendommen, lichamelijk letsel of de dood tot gevolg kunnen hebben.

Informatie in dit document kan worden gewijzigd zonder voorafgaande kennisgeving.

© 2005 Dell Inc. Alle rechten voorbehouden.

Reproductie op welke manier dan ook zonder de schriftelijke toestemming van Dell Inc. is uitdrukkelijk verboden.

Handelsmerken die worden gebruikt in deze tekst: *Dell* en het logo van *DELL*, *Dell Picture Studio* en *Dell Inktbeheersysteem* zijn handelsmerken van Dell Inc.; *Microsoft* en *Windows* zijn gedeponeerde handelsmerken van Microsoft Corporation.

Andere handelsmerken en handelsnamen worden in dit document gebruikt om te verwijzen naar de entiteiten die aanspraak maken op de merken en namen, of naar de producten. Dell Inc. doet geen aanspraak op eigendomsrechten van de handelsmerken en handelsnamen van anderen.

UNITED STATES GOVERNMENT RESTRICTED RIGHTS

This software and documentation are provided with RESTRICTED RIGHTS. Use, duplication or disclosure by the Government is subject to restrictions as set forth in subparagraph (c)(1)(ii) of the Rights in Technical Data and Computer Software clause at DFARS 252.227-7013 and in applicable FAR provisions: Dell Inc., One Dell Way, Round Rock, Texas, 78682, USA.

Inhoud

1 Over de printer

Informatie over de printeronderdelen	12
Printer instellen	14
Taal instellen op de printer	14
Taal opnieuw instellen op de printer	14
Bedieningspaneel gebruiken	15
Menu's op het bedieningspaneel	16
Informatie over de automatische sensor voor de papiersoort	18
Papier in de printer plaatsen	20
Richtlijnen voor het plaatsen van afdruk materiaal	21
Documenten op de glasplaat plaatsen	22

2 Printer gebruiken

Afdrukken	25
Documenten afdrukken	25
Foto's afdrukken	26
Foto's zonder rand afdrukken	27
Foto's afdrukken vanaf een PictBridge-camera	28
Kopiëren	28
Documenten kopiëren met het bedieningspaneel	28
Documenten kopiëren met de computer	29
Foto's kopiëren met de computer	30
Foto's kopiëren zonder een computer	30
Kopieerinstellingen wijzigen	31

Scannen	32
Foto's scannen	32
Meerdere pagina's of afbeeldingen scannen	33
Foto of document scannen via een netwerk	34
Gescande tekst bewerken met OCR (Optical Character Recognition)	35
Afbeeldingen opslaan op de computer	36
Gescande afbeeldingen of documenten per e-mail verzenden	36
Afbeeldingen of documenten vergroten of verkleinen	37
Faxen	37
Microsoft Faxconsole installeren in Windows XP	38
Microsoft Faxconsole (Windows XP) of Beheer van Fax-service (Windows 2000) configureren	38
Papieren documenten faxen	39
Elektronische documenten faxen	40
Faxen ontvangen met Faxconsole of Beheer van Fax-service	40
Verzonden en ontvangen faxen bekijken met Faxconsole of Beheer van Fax-service	41
Status van een fax bekijken met Faxconsole of Beheer van Fax-service	41
Faxconfiguratie wijzigen	41

3 Informatie over de software

Dell Takencentrum gebruiken	43
Voorkeursinstellingen voor afdrukken gebruiken	45
Dell Picture Studio gebruiken	47
Dell Inktbeheersysteem	47
Software verwijderen en opnieuw installeren	49

4	Onderhoud van de inktcartridges	
	Inktcartridges vervangen	51
	Inktcartridges uitlijnen	55
	Sputopeningen reinigen	56
5	Problemen oplossen	
	Installatieproblemen	57
	Computerproblemen	57
	Printerproblemen	58
	Algemene problemen	59
	Problemen met faxen	59
	Problemen met papier	59
	Foutberichten en lampjes	61
	Afdrukkwaliteit verbeteren	63
6	Contact opnemen met Dell	
	Technische ondersteuning	65
	Geautomatiseerde orderstatusservice	65
	Contact opnemen met Dell	66
7	Bijlage	
	Exportregels	85
	Licentieovereenkomst van Dell™ software	85
	Index	87

Let op: veiligheidsvoorschriften

Neem de volgende veiligheidsvoorschriften in acht om uw veiligheid te waarborgen en uw product en omgeving te beschermen tegen eventueel gevaar.

- Als het product een modem bevat, moet de kabel die u gebruikt met de modem, beschikken over een minimale draaddikte van 26 AWG (American Wire Gauge) en een FCC-compatibele modulaire RJ-11-stekker.
- Gebruik een overspanningsbeveiliging of UPS-systeem (Uninterruptible Power Supply) om het product te beveiligen tegen plotselinge, tijdelijke toename en afname in de stroomtoevoer.
- Gebruik de printer niet in een vochtige omgeving, bijvoorbeeld bij een bad, wastafel of zwembad of in een vochtige kelder.
- Zorg ervoor dat er niets op de kabels van het product staat en dat er niemand op de kabels kan gaan staan of erover kan struikelen.
- Gebruik alleen het bij dit product geleverde netsnoer of het door de fabrikant goedgekeurde vervangende netsnoer.

Let op: als het product niet gemarkeerd is met het symbool , moet het op een geaard stopcontact worden aangesloten.

- Sluit het netsnoer aan op een goed toegankelijk stopcontact in de buurt van het product.
- Als u het product volledig wilt uitschakelen, moet u de stekker van het netsnoer uit het stopcontact trekken.
- Neem contact op met een professionele onderhoudstechnicus voor onderhoud en reparaties die niet in deze gebruikersdocumentatie worden beschreven.
- Gebruik de faxfunctie niet tijdens onweer. Installeer dit product nooit tijdens onweer en sluit nooit kabels, zoals het netsnoer of de telefoonkabel, aan tijdens onweer.
- Dit product is ontworpen om te voldoen aan de veiligheidsvoorschriften tijdens het gebruik met bepaalde door Dell goedgekeurde onderdelen. De veiligheidsvoorzieningen van bepaalde onderdelen zullen niet altijd duidelijk zichtbaar zijn. Dell wijst verantwoordelijkheid voor het gebruik van het apparaat met onderdelen die niet door Dell zijn goedgekeurd, van de hand.
- Raadpleeg de *Handleiding voor eigenaren* voor meer informatie over het verwijderen van vastgelopen papier.

Over de printer

U kunt de Dell Photo All-In-One Printer 924 voor verschillende taken gebruiken. Enkele belangrijke opmerkingen:

- Als de printer is aangesloten op een computer, kunt u met het bedieningspaneel van de printer of met de printersoftware uw projecten maken.
- U *moet* de printer op een computer aansluiten om te scannen, af te drukken of te faxen.
- U hoeft de printer *niet* aan te sluiten op een computer om te kopiëren.

Informatie over de printeronderdelen

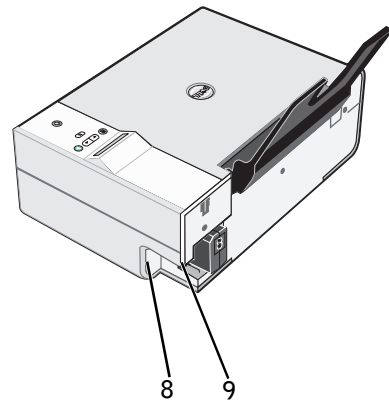
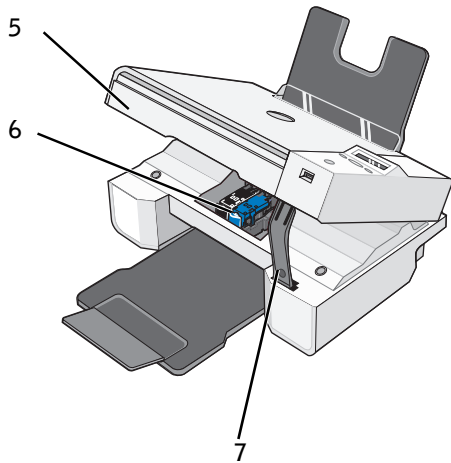
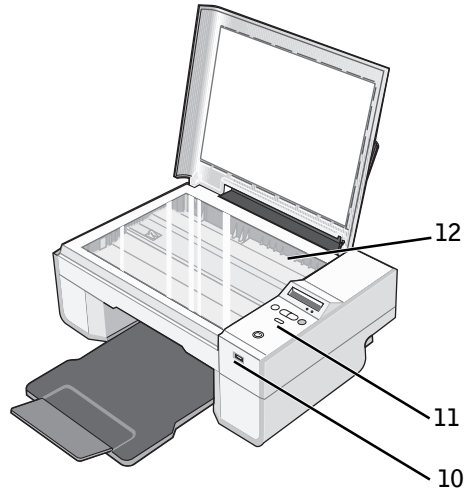
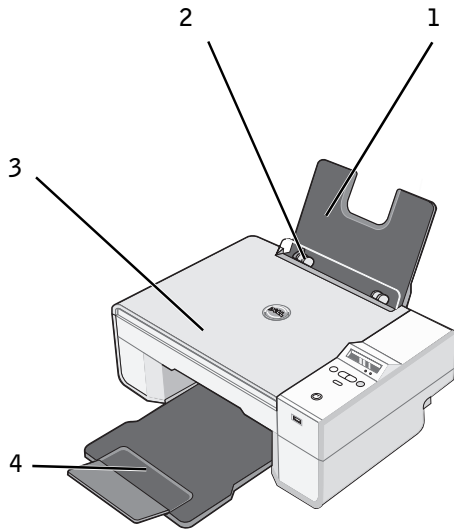

Onderdeel:	Beschrijving:
1 Papiersteun	Hiermee wordt het geplaatste papier ondersteund.
2 Papiergeleider	Hiermee wordt het papier juist in de printer ingevoerd.
3 Bovenklep	Hiermee wordt het document of de foto op de plaats gehouden terwijl u scant.
4 Papieruitvoerlade	Hierin wordt het papier opgevangen dat uit de printer komt. Opmerking: Trek de papieruitvoerlade recht naar buiten en klap het verlengstuk uit om de papieruitvoerlade te verlengen.
5 Printereenheid	Deze eenheid kunt u optillen om toegang te krijgen tot de inktcartridges.
6 Inktcartridgehouder	Hierin kunnen twee inktcartridges worden geplaatst: een kleureninktcartridge en een zwarte of foto-inktcartridge. Zie “Inktcartridges vervangen” op pagina 51 voor meer informatie over inktcartridges.
7 Scannersteun	Hiermee wordt de printereenheid open gehouden wanneer u de inktcartridges vervangt. Opmerking: als u de printer wilt sluiten zodat deze gewoon kan worden gebruikt, tilt u de printereenheid op en drukt u de scannersteun naar rechts. Laat vervolgens de printereenheid zakken tot deze op het hoofdedeelte van de printer steunt.
8 USB-aansluiting	Hierop wordt de USB-kabel (los verkrijgbaar) aangesloten. Het andere uiteinde van de USB-kabel sluit u aan op de computer.
9 Voedingsaansluiting	Hierop kan het netsnoer worden aangesloten. Opmerking: sluit het netsnoer eerst aan op de printer voordat u het aansluit op het stopcontact.
10 USB-aansluiting voor PictBridge	Hierop wordt de USB-kabel (los verkrijgbaar) aangesloten waarmee de printer wordt verbonden met een PictBridge-camera. Zie “Foto's afdrukken vanaf een PictBridge-camera” op pagina 28 voor meer informatie.
11 Bedieningspaneel	Hiermee kunt u het kopiëren, faxen en afdrukken beheren. Zie “Bedieningspaneel gebruiken” op pagina 15 voor meer informatie.
12 Glasplaat	Hierop plaatst u documenten of foto's (met de afdrukszijde naar beneden) die u wilt kopiëren, faxen of scannen.



Printer instellen

 **Opmerking:** de Dell AIO Printer 924 ondersteunt Microsoft® Windows® 2000, Windows XP en Windows XP Professional x64 Edition.

Volg de aanwijzingen in de handleiding *Printer instellen* om de hardware en de software te installeren. Zie “Installatieproblemen” op pagina 57 als er problemen optreden tijdens het instellen van de printer.







Taal instellen op de printer

U stelt als volgt voor de eerste keer de taal in op de printer:

- 1 Druk op de **pijlknoppen**   om naar uw taal te bladeren nadat u de printer voor de eerste keer hebt aangezet.
- 2 Druk op de knop **Menu**  om uw taal te selecteren.

Taal opnieuw instellen op de printer



Als u de standaardtaal voor het bedieningspaneel wilt wijzigen, voert u de volgende stappen uit:

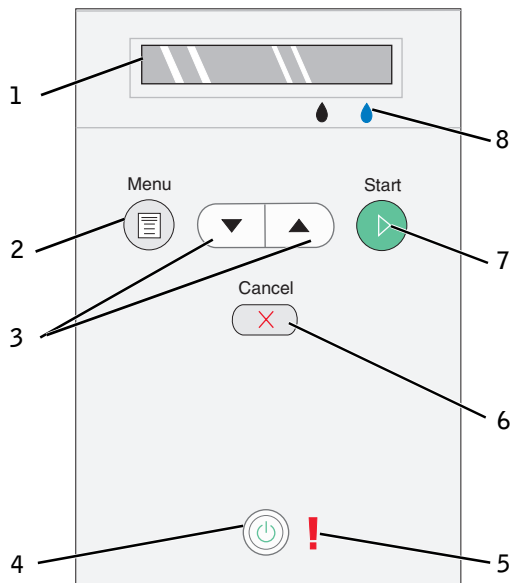

- 1 Druk op de knop **Aan/uit**  om de printer uit te zetten.
- 2 Druk tegelijkertijd op de knop **Aan/uit**  en op de pijl-omhoog .
- 3 Als de taalinstellingen worden weergegeven, drukt u op de **pijlknoppen**   om naar de gewenste taal te bladeren.
- 4 Druk op de knop **Menu**  om uw taal te selecteren.

Bedieningspaneel gebruiken





Met de knoppen op het bedieningspaneel kunt u documenten scannen, kopiëren en aanpassen. De printer is ingeschakeld als de knop **Aan/uit**  brandt.



Onderdeel	Functie
1 Display	<ul style="list-style-type: none"> • Het ingestelde aantal exemplaren weergeven. • Instellingen weergeven voor Modus, Kopiëren, Exemplaren, Kwaliteit, Donker, Formaat, Zoom en Onderhoud. Zie “Menu's op het bedieningspaneel” op pagina 16 voor meer informatie.
2 Knop Menu 	<ul style="list-style-type: none"> • Bladeren door de beschikbare menu's. Wanneer u op deze knop drukt, wordt de huidige optie opgeslagen en wordt het volgende menu weergegeven op de display. • Zojuist geplaatst papier invoeren.
3 Pijl-omhoog en pijl-omlaag 	<ul style="list-style-type: none"> • Bladeren door menu's en menuopties. • Het aantal exemplaren verlagen/verhogen. • De geselecteerde modus wijzigen.
4 Knop Aan/uit 	De printer aan- of uitzetten.

	Onderdeel		Functie
5	Foutlampje		Fouten aangeven, bijvoorbeeld als het papier op is, papier is vastgelopen of de inkt bijna op is.
6	Knop Annuleren		<ul style="list-style-type: none"> • Huidige scan-, afdruk- of kopieertaak annuleren. • Een kopieertaak annuleren (met alleen de printer) en een pagina uitvoeren. • Een menu sluiten en de standaardinstellingen herstellen.
7	Knop Start		Het kopieer- of scanproces starten. Als u op deze knop drukt wanneer de modus Scannen actief is, wordt het Dell Takencentrum geopend (als de printer is aangesloten op een computer).
8	Inktdruppel		<p>De resterende hoeveelheid inkt in elke inktcartridge vaststellen.</p> <ul style="list-style-type: none"> • Het niveau van de zwarte inktcartridge wordt weergegeven in de display boven de zwarte inktdruppel. • Het niveau van de kleureninkcartridge wordt weergegeven in de display boven de blauwe inktdruppel.

Menu's op het bedieningspaneel

Als u op de knop **Menu**  drukt, worden de volgende menu's weergegeven. Druk op de pijlknoppen   om door de beschikbare opties in elk menu te bladeren. Als de gewenste instelling wordt weergegeven, drukt u nogmaals op de knop **Menu**  om de instelling op te slaan en naar het volgende beschikbare menu te gaan.

Modus Kopiëren.

Menu:	Optie in submenu:	Instellingen:
Kopiëren	Kopiëren	<ul style="list-style-type: none">• Kleur*• Zwart
	Exemplaren (geef met de pijlknoppen het aantal op)	
	Kwaliteit	<ul style="list-style-type: none">• Concept• Normaal*• Foto
	Donker (geef met de pijlknoppen een instelling op voor de helderheid)	
Formaat		<ul style="list-style-type: none">• Letter*• Legal• B5• A4• A5• 3x6• 4x6• L• 2L• 5x7• Hagaki• 10 x 15 cm• 13 x 18 cm
	Zoom	<ul style="list-style-type: none">• 25%• 50%• 75%• 100%*• 125%• 150%• 175%• 200%• 4x6• 5x7• Letter• A4• L• 2L• Hagaki

* Standaardfabrieksinstelling

Modus Scannen.

Het submenu **Scannen** is alleen beschikbaar als de printer is aangesloten op een netwerkadapter. Als u Scannen selecteert als modus, wordt u gevraagd de doelcomputer voor het te scannen document te selecteren. Gebruik de pijlknoppen om door de lijst met beschikbare computers bladeren. Als u op de knop **Menu**  drukt, wordt de weergegeven computernaam geselecteerd.

 **Opmerking:** voor een printer met een lokale verbinding wordt het submenu Scannen niet weergegeven en wordt de hostcomputer automatisch geselecteerd.

Modus Onderhoud

Menu	Optie in submenu
Onderhoud	Cartridges uitlijnen
	Cartridges reinigen
	Testpagina afdrukken
	Vorige

 **Opmerking:** met de optie **Vorige** kunt u het menu **Onderhoud** sluiten zonder een selectie op te geven. Als u deze optie selecteert, gaat u één niveau terug in het menu.

Informatie over de automatische sensor voor de papiersoort

De printer is voorzien van een automatische sensor voor de papiersoort waarmee de volgende papiersoorten kunnen worden vastgesteld:

- Normaal
- Transparant
- Glossy en fotopapier

Als u een van deze papiersoorten in de printer plaatst, stelt de printer de papiersoort vast en worden de instellingen voor **Kwaliteit/snelheid** automatisch aangepast.

Instellingen voor Kwaliteit/snelheid		
Papiersoort	Zwarte en kleureninktcartridge geïnstalleerd	Foto- en kleureninktcartridge geïnstalleerd
Normaal	Normaal	Foto
Transparant	Normaal	Foto
Glossy en fotopapier	Foto	Foto

 **Opmerking:** de printer kan het papierformaat niet vaststellen.

U selecteert als volgt een papierformaat:

- 1 Open het gewenste bestand en klik op **Bestand**→ **Afdrukken**.
- 2 Klik in het dialoogvenster **Afdrukken** op **Voorkeuren** of **Eigenschappen** (afhankelijk van het programma of besturingssysteem).
Het dialoogvenster **Voorkeursinstellingen voor afdrukken** verschijnt.
- 3 Selecteer het papierformaat op het tabblad **Printerinstelling**.
- 4 Klik op **OK**.

De automatische sensor voor de papiersoort is actief tenzij u deze uitschakelt. U schakelt als volgt de automatische sensor voor de papiersoort uit voor een bepaalde afdruktaak:

- 1 Open het gewenste bestand en klik op **Bestand**→ **Afdrukken**.
- 2 Klik in het dialoogvenster **Afdrukken** op **Voorkeuren** of **Eigenschappen** (afhankelijk van het programma of besturingssysteem).
Het dialoogvenster **Voorkeursinstellingen voor afdrukken** verschijnt.
- 3 Klik op de tab **Printerinstelling**.
- 4 Selecteer de papiersoort in de keuzelijst **Materiaalsoort**.
- 5 Klik op **OK**.

U schakelt als volgt de automatische sensor voor de papiersoort uit voor alle afdruktaken:

- 1 Klik in *Windows XP* op **Start**→ **Configuratiescherm**→ **Printers en andere hardware**→ **Printers en faxapparaten**.
Klik in *Windows 2000* op **Start**→ **Instellingen**→ **Printers**.
- 2 Klik met de rechtermuisknop op het pictogram Dell Photo AIO Printer 924.
- 3 Kies **Voorkeursinstellingen voor afdrukken**.
- 4 Klik op de tab **Printerinstelling**.
- 5 Selecteer de papiersoort in de keuzelijst **Materiaalsoort**.
- 6 Klik op **OK**.

Papier in de printer plaatsen

- 1 Waaier het papier los.

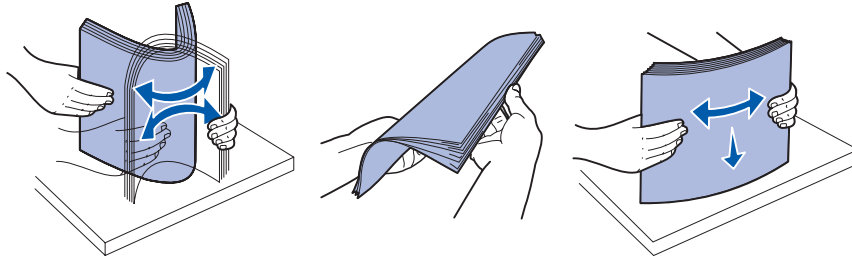

- 2 Plaats het papier in het midden van de papiersteun.
- 3 Pas beide papiergeleiders aan zodat deze zich tegen de randen van het papier bevinden.

 **Opmerking:** trek niet aan beide papiergeleiders tegelijk. Als u een van de papiergeleiders verschuift, wordt de andere papiergeleider ook verplaatst.

 **Opmerking:** duw het papier niet te ver in de printer. Zorg dat het papier plat in de papiersteun ligt en dat de beide papiergeleiders strak tegen de zijden van het papier zijn geplaatst.

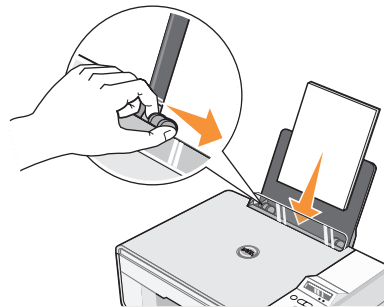

Richtlijnen voor het plaatsen van afdrukmateriaal

Maximumaantal:	Aandachtspunten:
100 vellen normaal papier	<ul style="list-style-type: none">• Het papier is gecentreerd tussen de linker- en rechterpapiergeleider. <p>Opmerking: plaats briefhoofdpapier met de bovenzijde van het briefhoofd naar voren en met de afdrukkzijde naar boven in de printer.</p> <ul style="list-style-type: none">• U hebt de afdrukkwaliteit Concept, Normaal of Foto geselecteerd. <p>Opmerking: selecteer Concept als u een foto-inkcartridge hebt geïnstalleerd.</p>
20 vellen bannerpapier	<ul style="list-style-type: none">• Alle papier is verwijderd uit de papiersteun voor u het bannerpapier plaatst.• Een stapel bannerpapier met het exacte aantal vellen is op of achter de printer geplaatst. <p>Opmerking: u moet het papierformaat A4 (banner) of Letter (banner) selecteren in Printereigenschappen. Als u dit niet doet, kan het papier vastlopen. Zie "Problemen met papier" op pagina 59.</p> <ul style="list-style-type: none">• U hebt het bannerpapier met de vrije rand in de printer geplaatst, tegen de rechterzijde van de papiersteun.• Het bannerpapier is gecentreerd tussen de linker- en rechterpapiergeleider.• Het bannerpapier is geschikt voor inkjetprinters.
10 enveloppen	<ul style="list-style-type: none">• De afdrukkzijde van de enveloppen is naar boven gericht.• De enveloppen zijn gecentreerd in de papiersteun tussen de linker- en rechterpapiergeleider.• De locatie voor de postzegel bevindt zich in de linkerbovenhoek en de liggende afdrukstand is ingesteld.

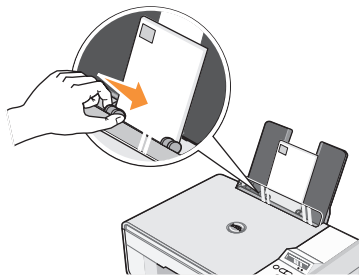

Opmerking: voor gebruikers in Japan: als u post verstuurt binnen Japan, kan de envelop in de staande afdrukstand worden afgedrukt met de locatie voor de postzegel in de rechterbenedenhoek of in de liggende afdrukstand met de locatie voor de postzegel in de linkerbenedenhoek. Als u internationale post verstuurt, moet u de enveloppen afdrucken in de liggende afdrukstand met de locatie voor de postzegel in de linkerbovenhoek.

- De papiergeleider bevindt zich tegen de linkerrand van de enveloppen.
- Het juiste envelopformaat is geselecteerd. Selecteer het eerstvolgende formaat als het exacte formaat niet beschikbaar is en stel de linker- en rechtermarge zo in dat de tekst op de juiste plaats wordt afgedrukt.

Maximumaantal:	Aandachtspunten:
25 wenskaarten, indexkaarten, briefkaarten of fotokaarten	<ul style="list-style-type: none"> • De afdrukzijde van de kaarten is naar boven gericht. • De kaarten zijn gecentreerd in de papiersteun tussen de linker- en rechterpapiergeleider. • De papiergeleider bevindt zich tegen de linkerrand van de kaarten. • U hebt de afdrukkwaliteit Normaal of Foto geselecteerd.
25 vellen glossy of fotopapier	<ul style="list-style-type: none"> • De glossy zijde van het papier is naar boven gericht. • Het papier is gecentreerd in de papiersteun tussen de linker- en rechterpapiergeleider. • U hebt de afdrukkwaliteit Normaal of Foto geselecteerd. • Het papier is verticaal tegen de rechterzijde van de papiersteun geplaatst.
10 opstrijktransfers	<ul style="list-style-type: none"> • Volg de instructies op de verpakking voor het plaatsen van opstrijktransfers. • De lege zijde van de transfer is naar u toe gericht. • De transfer is gecentreerd in de papiersteun tussen de linker- en rechterpapiergeleider. • U hebt de afdrukkwaliteit Normaal of Foto geselecteerd. <p>Opmerking: voor optimale resultaten kunt u het beste één opstrijktransfer per keer invoeren.</p>
50 transparanten	<ul style="list-style-type: none"> • De ruwe zijde van de transparanten is naar boven gericht. • De transparanten zijn gecentreerd in de papiersteun tussen de linker- en rechterpapiergeleider. <p>Opmerking: u kunt één transparant in de papiersteun plaatsen zonder dat u het normale papier hoeft te verwijderen.</p> <ul style="list-style-type: none"> • U hebt de afdrukkwaliteit Normaal of Foto geselecteerd.

Documenten op de glasplaat plaatsen

- 1 Open de bovenklep.

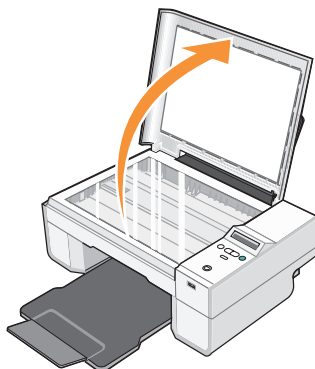

2 Plaats het document op de glasplaat.

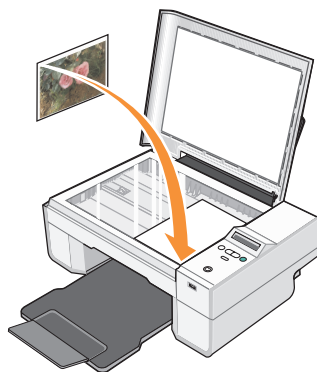

Opmerking: Zorg dat de linkerbovenhoek van de voorzijde van het item gelijkligt met de pijl op de printer.

3 Sluit de bovenklep.



Printer gebruiken

Afdrukken

Documenten afdrukken

- 1 Zet de computer en de printer aan en controleer of ze op elkaar zijn aangesloten.
- 2 Plaats het papier met de afdrukkzijde naar boven in de printer. Zie “Papier in de printer plaatsen” op pagina 20 voor meer informatie.

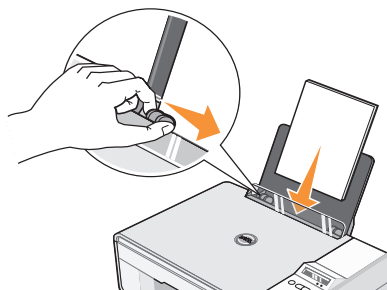

- 3 Open het gewenste bestand en klik op **Bestand** → **Afdrukken**.
- 4 U past als volgt de afdrukinstellingen aan:
 - a Klik op **Voorkeuren**, **Eigenschappen**, **Opties** of **Instellen** (afhankelijk van het programma of besturingssysteem).
Het dialoogvenster **Voorkeursinstellingen voor afdrukken** verschijnt.
 - b Geef op het tabblad **Afdrukinstellingen** de instellingen op voor de afdrukkwaliteit/snelheid, het papierformaat, afdrukken in zwart-wit of kleur, afdrukken zonder rand, de afdrukstand en het aantal exemplaren.
 - c Op het tabblad **Geavanceerd** kunt u een optie voor dubbelzijdig afdrukken opgeven, een speciale indeling selecteren en opgeven of u de functie **Afbeelding automatisch verscherpen** wilt gebruiken.
 - d Klik op **OK** onder aan het venster om terug te keren naar het dialoogvenster **Afdrukken** nadat u de instellingen in **Voorkeursinstellingen voor afdrukken** hebt gewijzigd.
- 5 Klik op **OK** of **Afdrukken** (afhankelijk van het programma).

Foto's afdrukken

- 1 Plaats het fotopapier met de afdrukszijde (glossy) naar boven in de printer. Zie “Richtlijnen voor het plaatsen van afdruk materiaal” op pagina 21 voor meer informatie.
- 2 Controleer of er een kleureninktcartridge en een foto-inktcartridge zijn geïnstalleerd. Zie “Inktcartridges vervangen” op pagina 51 voor meer informatie.
- 3 Open het gewenste bestand en klik op **Bestand** → **Afdrukken**.
- 4 Klik op **Voorkeuren**, **Eigenschappen**, **Opties** of **Instellen** (afhankelijk van het programma of besturingssysteem) om de afdrukinstellingen aan te passen.

Het dialoogvenster **Voorkeursinstellingen voor afdrukken** verschijnt.

 **Opmerking:** als u Dell Picture Studio™ gebruikt, selecteert u **Alle printerinstellingen weergeven** om **Printereigenschappen** weer te geven.

- 5 Selecteer de optie **Foto** op het tabblad **Printerinstelling** en selecteer de dpi-waarde voor de foto in de keuzelijst.
- 6 Selecteer het papierformaat, de afdrukstand en het aantal exemplaren.

 **Opmerking:** u kunt het beste glossy/fotopapier gebruiken als u foto's wilt afdrukken.

- 7 Als u de afdrukinstellingen hebt aangepast, klikt u op **OK**.
- 8 Klik op **OK** of **Afdrukken** (afhankelijk van het programma).
- 9 Verwijder de afzonderlijke foto's uit de papieruitvoerlade zodra deze uit de printer komen. Hiermee voorkomt u dat de foto's aan elkaar kleven en dat er vlekken op de foto's komen.

 **Opmerking:** laat de afdrukken lang genoeg drogen (12 tot 24 uur, afhankelijk van de omgevingsomstandigheden) voordat u ze in een niet-klevend fotoalbum of lijstje doet. Op deze manier kunt u langer genieten van uw foto's.

Foto's zonder rand afdrukken

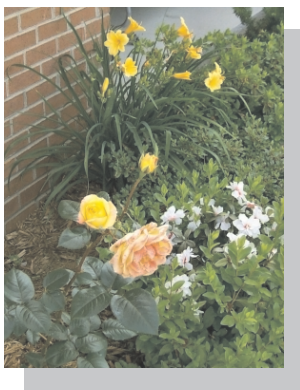

- 1** Voor optimale resultaten plaatst u glossy/fotopapier met de afdrukzijde naar boven. Zie “Richtlijnen voor het plaatsen van afdruk materiaal” op pagina 21 voor meer informatie.
- 2** Controleer of er een kleureninkcartridge en een foto-inkcartridge zijn geïnstalleerd. Zie “Inkcartridges vervangen” op pagina 51 voor meer informatie.
- 3** Open het gewenste bestand en klik op **Bestand**→ **Afdrukken**.
- 4** Klik op **Voorkeuren, Eigenschappen, Opties** of **Instellen** (afhankelijk van het programma of besturingssysteem) om de afdrukinstellingen aan te passen.
Het dialoogvenster **Voorkeursinstellingen voor afdrukken** verschijnt.
- 5** Selecteer de optie **Foto** op het tabblad **Printerinstelling** en selecteer de dpi-waarde voor de foto in de keuzelijst.
- 6** Schakel het selectievakje **Zonder rand** in, geef de afdrukstand van de foto op en geef het aantal exemplaren op dat u wilt afdrukken.
- 7** Selecteer het papierformaat voor afdrukken zonder rand in het keuzemenu op het tabblad **Geavanceerd** en klik op **OK**.
- 8** Klik op **OK** of **Afdrukken** (afhankelijk van het programma).

Foto's afdrukken vanaf een PictBridge-camera

De printer ondersteunt PictBridge-camera's.

- 1 Sluit één uiteinde van de USB-kabel aan op de camera.
- 2 Sluit het andere uiteinde van de USB-kabel aan op de PictBridge-poort op de voorzijde van de printer.

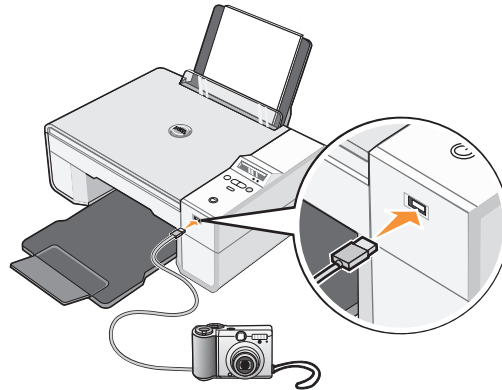

Opmerking: als de printer niet is aangesloten op een computer, zijn de meeste functies die u kunt gebruiken via de knoppen van het bedieningspaneel van de printer, niet beschikbaar wanneer de printer is aangesloten op een PictBridge-camera. Deze functies worden pas beschikbaar nadat u de PictBridge-camera hebt losgemaakt van de printer.

- 3 Schakel de digitale camera in. Raadpleeg de gebruiksaanwijzing bij de camera voor de juiste USB-instellingen voor de camera en PictBridge-verbinding en voor informatie over het gebruik.

Opmerking: op de meeste digitale camera's zijn twee USB-modi beschikbaar: computer en printer (of PTP). Voor afdrukken via PictBridge moet u de USB-modus printer (of PTP) gebruiken. Raadpleeg de documentatie bij de printer voor meer informatie.

Kopiëren

U kunt kopieën maken met het bedieningspaneel op de printer of de computer.

Documenten kopiëren met het bedieningspaneel

- 1 Zet de printer aan.
- 2 Plaats het papier in de printer. Zie “Papier in de printer plaatsen” op pagina 20 voor meer informatie.
- 3 Open de bovenklep.

- 4 Plaats het item dat u wilt kopiëren met de bedrukte zijde naar beneden op de glasplaat. Controleer of de linkerbovenhoek van de voorzijde van het item gelijkligt aan de pijl. Zie “Documenten op de glasplaat plaatsen” op pagina 22 voor meer informatie.
- 5 Sluit de bovenklep.
- 6 Open het menu om de kopieerinstellingen te wijzigen. Zie “Menu's op het bedieningspaneel” op pagina 16 voor meer informatie.
- 7 Druk op de knop **Starten** op het bedieningspaneel . De kopie wordt gemaakt met de geselecteerde optie voor kopiëren (kleur of zwart-wit).
Kopiëren verschijnt op de display.

 **Opmerking:** als u op de knop **Starten** drukt  zonder een optie voor kopiëren te selecteren, wordt de kopie standaard in kleur afgedrukt.

Documenten kopiëren met de computer

- 1 Zet de computer en de printer aan en controleer of ze op elkaar zijn aangesloten.
- 2 Plaats het papier in de printer. Zie “Papier in de printer plaatsen” op pagina 20 voor meer informatie.
- 3 Open de bovenklep.
- 4 Plaats het item dat u wilt kopiëren met de bedrukte zijde naar beneden op de glasplaat. Controleer of de linkerbovenhoek van de voorzijde van het item gelijkligt aan de pijl. Zie “Documenten op de glasplaat plaatsen” op pagina 22 voor meer informatie.
- 5 Sluit de bovenklep.
- 6 Klik op **Start** → **Programma's** of **Alle programma's** → **Dell Printers** → **Dell Photo AIO Printer 924** → **Dell Takencentrum**.
Het **Dell Takencentrum** wordt weergegeven.
- 7 Selecteer het aantal exemplaren (1-99) en een kleurinstelling in de keuzelijst.
- 8 Klik op **Meer kopieerinstellingen weergeven** als u de volgende handelingen wilt uitvoeren:
 - Een kopieerkwaliteit selecteren.
 - Een papierformaat selecteren.
 - Het originele documentformaat selecteren.
 - Het document lichter of donkerder maken.
- 9 Klik op **Nu kopiëren** als u de instellingen hebt aangepast.

Foto's kopiëren met de computer

- 1 Zet de computer en de printer aan en controleer of ze op elkaar zijn aangesloten.
- 2 Plaats het fotopapier met de afdrukzijde naar boven in de printer. Zie “Richtlijnen voor het plaatsen van afdruk materiaal” op pagina 21 voor meer informatie.
- 3 Open de bovenklep.
- 4 Plaats de foto die u wilt scannen met de bedrukte zijde naar beneden op de glasplaat. Controleer of de linkerbovenhoek van de voorzijde van de foto gelijkligt aan de pijl. Zie “Documenten op de glasplaat plaatsen” op pagina 22 voor meer informatie.
- 5 Sluit de bovenklep.
- 6 Klik op **Start**→ **Programma's of Alle programma's**→ **Dell Printers**→ **Dell Photo AIO Printer 924**→ **Dell Takencentrum**.
Het **Dell Takencentrum** wordt weergegeven.
- 7 Klik op **Nu weergeven**.
- 8 Pas de gestippelde lijnen aan zodat deze om het gedeelte van de afbeelding vallen dat u wilt afdrukken.
- 9 Geef een aantal op en selecteer een foto-optie (**Kleurenfoto** of **Zwartwitfoto**) in het gedeelte **Kopiëren**.
- 10 Klik op **Meer kopieerinstellingen weergeven** om de foto aan te passen.
- 11 Klik op **Nu kopiëren** als u de instellingen hebt aangepast.

Foto's kopiëren zonder een computer

- 1 Zet de printer aan.
- 2 Plaats het fotopapier met de afdrukzijde naar boven in de printer. Zie “Papier in de printer plaatsen” op pagina 20 voor meer informatie.
- 3 Open de bovenklep.
- 4 Plaats de foto die u wilt scannen met de bedrukte zijde naar beneden op de glasplaat. Controleer of de linkerbovenhoek van de voorzijde van de foto gelijkligt aan de pijl. Zie “Documenten op de glasplaat plaatsen” op pagina 22 voor meer informatie.
- 5 Sluit de bovenklep.
- 6 Kies **Foto** in het submenu **Kwaliteit**. Zie “Menu's op het bedieningspaneel” op pagina 16 voor meer informatie.
- 7 Druk op de knop **Starten**. 

Kopieerinstellingen wijzigen

- 1 Klik op **Start**→ **Programma's of Alle programma's**→ **Dell Printers**→ **Dell Photo AIO Printer 924**→ **Dell Takencentrum**.
Het **Dell Takencentrum** wordt weergegeven.
- 2 Selecteer het gewenste aantal exemplaren en de kleurinstelling.
- 3 Klik op **Meer kopieerinstellingen weergeven** als u de volgende handelingen wilt uitvoeren:
 - Een kopieerkwaliteit selecteren.
 - Een papierformaat selecteren.
 - Het originele documentformaat selecteren.
 - Het document lichter of donkerder maken.
 - Het document vergroten of verkleinen.
- 4 Klik op de knop **Geavanceerd** om instellingen zoals papierformaat en kwaliteit te wijzigen.
- 5 Selecteer de volgende tabbladen om wijzigingen aan te brengen.

Tabblad:	Handeling:
Afdrukken	<ul style="list-style-type: none">• Het papierformaat en de papersoort selecteren.• Opties voor afdrukken zonder rand selecteren.• Afdrukkwaliteit selecteren.
Scannen	<ul style="list-style-type: none">• Kleurdiepte en scanresolutie selecteren.• Gescande afbeelding automatisch bijnijden.
Afbeeldingen verbeteren	<ul style="list-style-type: none">• Vage afbeeldingen verscherpen.• De helderheid van de afbeelding aanpassen• De kleurcorrectiecurve (gamma) van de afbeelding aanpassen.
Afbeeldingspatronen	<ul style="list-style-type: none">• Conversie van grijs tinten naar een zwartwitpuntjespatroon (raster) vloeiend maken.• Afbeeldingspatronen verwijderen bij scans uit tijdschriften of kranten (effenen).• Achtergrondruis in kleurendocumenten verminderen.



- 6 Klik op **OK** en klik op **Nu kopiëren** nadat u de kopieerinstellingen hebt gewijzigd.

Scannen

U kunt scannen met de printer via het bedieningspaneel van de printer of via de computer.

- 1 Zet de computer en de printer aan en controleer of ze op elkaar zijn aangesloten.
- 2 Open de bovenklep.
- 3 Plaats het item dat u wilt scannen met de bedrukte zijde naar beneden op de glasplaat. Controleer of de linkerbovenhoek van de voorzijde van het item gelijkligt aan de pijl. Zie “Documenten op de glasplaat plaatsen” op pagina 22 voor meer informatie.
- 4 Sluit de bovenklep.
- 5 Open het Dell Takencentrum door op **Start**→ **Programma's** of **Alle programma's**→ **Dell Printers**→ **Dell Photo AIO Printer 924**→ **Dell Takencentrum** te klikken.

Het **Dell Takencentrum** wordt weergegeven.

 **Opmerking:** u kunt het **Dell Takencentrum** ook openen vanaf het bedieningspaneel van de printer. Als de printer is ingesteld op de modus **Scannen**, drukt u op de knop **Starten** . Het **Dell Takencentrum** verschijnt op het beeldscherm.

- 6 Selecteer in de keuzelijst **Gescande afbeelding verzenden naar** de toepassing die u als scanbestemming wilt gebruiken. Kies bijvoorbeeld **Faxen** als u een afbeelding wilt scannen die u per fax wilt verzenden.

 **Opmerking:** selecteer in de keuzelijst de optie **Verder zoeken** als het programma dat u wilt gebruiken niet in de lijst wordt weergegeven. Klik op **Toevoegen** in het volgende venster om het programma te selecteren en aan de lijst toe te voegen.

- 7 Pas de scaninstellingen aan.
- 8 Klik op **Nu scannen** om de scan te voltooien.

Foto's scannen

- 1 Zet de computer en de printer aan en controleer of ze op elkaar zijn aangesloten.
- 2 Open de bovenklep.
- 3 Plaats de foto die u wilt scannen met de bedrukte zijde naar beneden op de glasplaat. Controleer of de linkerbovenhoek van de voorzijde van de foto gelijkligt aan de pijl. Zie “Documenten op de glasplaat plaatsen” op pagina 22 voor meer informatie.
- 4 Sluit de bovenklep.

- 5 Open het Dell Takencentrum door op **Start**→ **Programma's** of **Alle programma's**→ **Dell Printers**→ **Dell Photo AIO Printer 924**→ **Dell Takencentrum** te klikken.

Het Dell Takencentrum wordt weergegeven.

 **Opmerking:** u kunt het Dell Takencentrum ook openen vanaf het bedieningspaneel van de printer.

Als de printer is ingesteld op de modus Scannen, drukt u op de knop **Starten** . Het Dell Takencentrum verschijnt op het beeldscherm.

- 6 Klik op **Nu weergeven** om de gescande afbeelding te bekijken.
- 7 Pas de gestippelde lijnen aan zodat deze om het gedeelte van de afbeelding vallen dat u wilt scannen.
- 8 Selecteer de toepassing die u wilt gebruiken in de keuzelijst **Gescande afbeelding verzenden naar**.

 **Opmerking:** selecteer in de keuzelijst de optie **Verder zoeken** als het programma dat u wilt gebruiken niet in de lijst wordt weergegeven. Klik op **Toevoegen** in het volgende venster om het programma te selecteren en aan de lijst toe te voegen.

- 9 Geef de gewenste instellingen op.
- 10 Klik op **Nu scannen** als u de afbeelding hebt aangepast.
Als het document is verwerkt, wordt de geselecteerde toepassing geopend.

Meerdere pagina's of afbeeldingen scannen

- 1 Zet de computer en de printer aan en controleer of ze op elkaar zijn aangesloten.
- 2 Open de bovenklep.
- 3 Plaats het eerste item dat u wilt scannen met de bedrukte zijde naar beneden op de glasplaat. Controleer of de linkerbovenhoek van de voorzijde van het vel gelijk ligt aan de pijl. Zie “Documenten op de glasplaat plaatsen” op pagina 22 voor meer informatie.
- 4 Sluit de bovenklep.
- 5 Open het Dell Takencentrum door op **Start**→ **Programma's** of **Alle programma's**→ **Dell Printers**→ **Dell Photo AIO Printer 924**→ **Dell Takencentrum** te klikken.

Het Dell Takencentrum wordt weergegeven.

 **Opmerking:** u kunt het Dell Takencentrum ook openen vanaf het bedieningspaneel van de printer.

Als de printer is ingesteld op de modus Scannen, drukt u op de knop **Starten** . Het Dell Takencentrum verschijnt op het beeldscherm.





- 6 Selecteer in de keuzelijst **Gescande afbeelding verzenden** naar de toepassing die u als scanbestemming wilt gebruiken.
-  **Opmerking:** selecteer in de keuzelijst de optie **Verder zoeken** als het programma dat u wilt gebruiken niet in de lijst wordt weergegeven. Klik op **Toevoegen** in het volgende venster om het programma te selecteren en aan de lijst toe te voegen.
- 7 Klik in het gedeelte **Scannen** op **Meer scaninstellingen weergeven**.
- 8 Klik op de knop **Geavanceerd**.
- 9 Klik op **Geavanceerde scaninstellingen weergeven** om de geavanceerde opties te wijzigen.
- 10 Schakel het selectievakje **Meerdere items scannen vóór uitvoeren** in op het tabblad **Scannen**.
- 11 Klik op **OK**.
- 12 Klik op **Nu scannen** als u de instellingen hebt aangepast.
Als u de eerste pagina hebt gescand, wordt u gevraagd naar de volgende pagina.
- 13 Plaats het volgende vel op de glasplaat en klik op **Ja**. Herhaal deze handeling tot u alle pagina's hebt gescand.
- 14 Klik op **Nee** als u klaar bent. Het programma verschijnt met de gescande pagina's.

Foto of document scannen via een netwerk

Als de printer is verbonden met een netwerk, kunt u foto's of documenten scannen en deze naar een willekeurige computer op het netwerk verzenden.

- 1 Open de bovenklep.
- 2 Plaats het document of de foto die u wilt scannen met de bedrukte zijde naar beneden op de glasplaat. Controleer of de linkerbovenhoek van de voorzijde van het item gelijkligt aan de pijl. Zie "Documenten op de glasplaat plaatsen" op pagina 22 voor meer informatie.
- 3 Sluit de bovenklep.
- 4 Druk op de pijl-omhoog  op het bedieningspaneel om de modus van de printer te wijzigen. Als het lampje **Scannen** brandt, drukt u op de knop **Menu**  om de selectie op te slaan.
- 5 Blader in het submenu door de beschikbare computers tot u de computer vindt waarnaar u de foto of het document wilt verzenden en druk op de knop **Menu**  om de selectie op te slaan.

De foto of het document wordt gescand en naar de geselecteerde computer verzonden.

-  **Opmerking:** voor een printer met een lokale verbinding wordt het submenu **Scannen** niet weergegeven en wordt de hostcomputer automatisch geselecteerd.

Gescande tekst bewerken met OCR (Optical Character Recognition)

OCR (Optical Character Recognition; optische tekenherkenning) is software waarmee gescande afbeeldingen kunnen worden omgezet in tekst die kan worden bewerkt in een tekstverwerkingsprogramma.

Opmerking: Japanse en Chinese klanten: Controleer of de OCR-software op de computer is geïnstalleerd. Er is een exemplaar van de OCR-software bij de printer geleverd, dat is geïnstalleerd tijdens de installatie van de printerstuurprogramma's.

- 1 Open de bovenklep.
- 2 Plaats het document dat u wilt scannen met de bedrukte zijde naar beneden op de glasplaat. Zorg dat de linkerbovenhoek van de voorzijde van het document gelijkligt met de pijl op de printer.

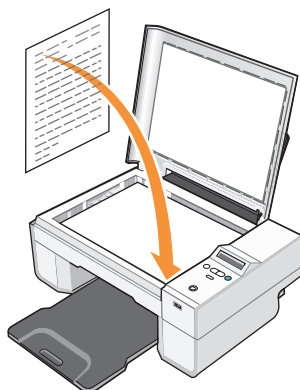

- 3 Sluit de bovenklep.
- 4 Open het Dell Takencentrum door op **Start**→ **Programma's of Alle programma's**→ **Dell Printers**→ **Dell Photo AIO Printer 924**→ **Dell Takencentrum** te klikken.

Het Dell Takencentrum wordt weergegeven.

Opmerking: u kunt het Dell Takencentrum ook openen vanaf het bedieningspaneel van de printer. Als de printer is ingesteld op de modus **Scannen**, drukt u op de knop **Starten** . Het Dell Takencentrum verschijnt op het beeldscherm.

- 5 Selecteer een tekstverwerkings- of beeldbewerkingstoepassing in de keuzelijst **Gescande afbeelding verzenden naar**.

Opmerking: selecteer in de keuzelijst de optie **Verder zoeken** als het programma dat u wilt gebruiken niet in de lijst wordt weergegeven. Klik op **Toevoegen** in het volgende venster om het programma te selecteren en aan de lijst toe te voegen.

- 6 Selecteer **Tekst bewerken (OCR & 300 dpi)** in het keuzemenu **Waarvoor wordt de scan gebruikt?**.
- 7 Klik op **Nu scannen**.
De gescande tekst wordt weergegeven.

Afbeeldingen opslaan op de computer

- 1 Klik op **Start**→ **Programma's of Alle programma's**→ **Dell Printers**→ **Dell Photo AIO Printer 924**→ **Dell Takencentrum**.
Het **Dell Takencentrum** wordt weergegeven.
- 2 Klik op **Afbeelding opslaan op de computer** in het gedeelte **Speciale functies**.
- 3 Volg de aanwijzingen op het scherm.

Gescande afbeeldingen of documenten per e-mail verzenden

Ga als volgt te werk als u gescande afbeeldingen of documenten per e-mail wilt verzenden:

- 1 Open de bovenklep.
- 2 Plaats het document of de foto die u wilt scannen met de bedrukte zijde naar beneden op de glasplaat. Controleer of de linkerbovenhoek van de voorzijde van het item gelijkligt aan de pijl. Zie “Documenten op de glasplaat plaatsen” op pagina 22 voor meer informatie.
- 3 Sluit de bovenklep.
- 4 Klik op **Start**→ **Programma's of Alle programma's**→ **Dell Printers**→ **Dell Photo AIO Printer 924**→ **Dell Takencentrum**.
Het **Dell Takencentrum** wordt weergegeven.
- 5 Klik op **Nu weergeven**.
- 6 Klik op **Afbeelding naar een bekende e-mailen** in het gedeelte **Speciale functies**.
- 7 Kies de gewenste optie in het menu **Wat wordt er gescand?**.
- 8 Volg de instructies op het scherm om de foto klaar te maken voor e-mailen.
- 9 Klik op **Volgende**.
- 10 Open de e-mailtoepassing, schrijf een bericht bij de foto en verzend het bericht.

 **Opmerking:** raadpleeg de Help van de e-mailtoepassing voor informatie over het toevoegen van documenten aan e-mailberichten.

Afbeeldingen of documenten vergroten of verkleinen

Als u de printer gebruikt *met* een computer, kunt u documenten 25-400 procent verkleinen of vergroten met het Dell Takencentrum.

Als u de printer gebruikt *zonder* een computer, kunt u met het bedieningspaneel documenten verkleinen of vergroten met 25, 50, 100, 150 of 200 procent en de optie Passend op pagina selecteren.

- 1 Plaats het papier in de printer. Zie “Papier in de printer plaatsen” op pagina 20 voor meer informatie.
- 2 Open de bovenklep.
- 3 Plaats het document of de foto met de bedrukte zijde naar beneden op de glasplaat. Controleer of de linkerbovenhoek van de voorzijde van het item gelijkligt aan de pijl. Zie “Documenten op de glasplaat plaatsen” op pagina 22 voor meer informatie.
- 4 Sluit de bovenklep.
- 5 Klik op **Start**→ **Programma's of Alle programma's**→ **Dell Printers**→ **Dell Photo AIO Printer 924**→ **Dell Takencentrum**.
Het Dell Takencentrum wordt weergegeven.
- 6 Klik op **Nu weergeven**.
- 7 Selecteer **Afbeelding vergroten of verkleinen** in het gedeelte **Speciale functies**.
- 8 Volg de aanwijzingen op het scherm om het formaat van de nieuwe afbeelding te selecteren.
- 9 Klik op **Nu afdrukken** als u de afbeelding hebt aangepast.

Faxen

Als u een fax wilt verzenden met deze printer, moet de printer zijn aangesloten op een computer die beschikt over een modem en waarop Microsoft Fax is geïnstalleerd. Voordat u begint, controleert u als volgt of Microsoft Fax op de computer is geïnstalleerd:

Klik op **Start**→ **Programma's of Alle programma's**→ **Bureau-accessoires**→ **Communicatie**.

Voor Windows XP:

- Als Fax wordt weergegeven in de lijst, is Microsoft Fax op de computer geïnstalleerd. Ga verder met “Microsoft Faxconsole (Windows XP) of Beheer van Fax-service (Windows 2000) configureren” op pagina 38.
- Als Fax niet wordt weergegeven in de lijst, gaat u verder met “Microsoft Faxconsole installeren in Windows XP” op pagina 38.

Voor Windows 2000 wordt Beheer van Fax-service automatisch geïnstalleerd.

Microsoft Faxconsole installeren in Windows XP

- 1 Klik op **Start**→ **Instellingen**→ **Configuratiescherm**. Klik onder **Kies een categorie** op **Software**.
Het dialoogvenster **Software** wordt geopend.
- 2 Klik op **Windows-onderdelen toevoegen of verwijderen**.
- 3 Schakel in de lijst **Onderdelen** het selectievakje **Fax Services** in.
- 4 Klik op **Volgende**.
- 5 Klik op **Voltooien**.
- 6 Klik op **Sluiten** in het dialoogvenster **Software**.

Microsoft Faxconsole (Windows XP) of Beheer van Fax-service (Windows 2000) configureren

U stelt deze toepassingen als volgt in voor faxen:

- 1 Klik op **Start**→ **Programma's of Alle programma's**→ **Bureau-accessoires**→ **Communicatie**→ **Fax**→ **Faxconsole (Windows XP) of Beheer van Fax-service (Windows 2000)**.
- 2 Klik in het venster **Wizard Faxconfiguratie** op **Volgende**.
- 3 Geef in het venster **Gegevens van de afzender** de gegevens op die u wilt afdrukken op het voorblad van de fax en klik op **Volgende**.
- 4 Selecteer de modem die in de computer is geïnstalleerd in de lijst **Selecteer het gewenste faxapparaat** van het venster **Selecteer apparaten voor het verzenden of ontvangen van faxen**.
- 5 Als u het verzenden van faxen wilt uitschakelen, schakelt u het selectievakje **Verzenden inschakelen** uit.
- 6 Klik op de knop **Handmatig antwoord** of de knop **Automatisch antwoorden na** (aantal keren opgegeven door de gebruiker).
- 7 Schakel het selectievakje **Ontvangen inschakelen** in als u faxen wilt ontvangen.



Opmerking: als u het selectievakje **Ontvangen inschakelen** hebt ingeschakeld, kunt u faxen ontvangen. Wellicht beantwoordt de computermodem nu echter alle telefoongesprekken zodat u geen voicemail ontvangt.

- 8 Klik op **Volgende**.

- 9 Geef in het vak **TSID** van het venster **Identificatie van verzendend station (TSID)** de identificatiegegevens op (meestal uw faxnummer en uw naam of bedrijfsnaam). Deze informatie wordt weergegeven in de koptekst van de faxen die u verzendt zodat de persoon die de fax ontvangt, weet van wie deze afkomstig is.

 **Opmerking:** de TSID is verplicht in sommige regio's.

- 10 Klik op **Volgende**.

 **Opmerking:** stap 10 tot en met 13 hoeft u alleen uit te voeren als u in stap 6 de optie voor het ontvangen van faxen hebt ingeschakeld.

- 11 Geef in het vak **CSID** van het venster **Identificatie van aangeroepen station (CSID)** de CSID op die u wilt gebruiken (hiermee wordt gecontroleerd of de fax wordt verzonden naar de juiste ontvanger).

- 12 Klik op **Volgende**.

- 13 Schakel in het venster **Routingopties** het selectievakje **Afdrukken op** in als u wilt dat elke ontvangen fax automatisch wordt afgedrukt. Als u het selectievakje inschakelt, moet u de **Dell Photo AIO Printer 924** selecteren voor het afdrukken van de faxen.

 **Opmerking:** de printer moet zijn ingeschakeld en zijn aangesloten op de computer als u faxen automatisch wilt afdrukken.

- 14 Schakel het selectievakje **Een kopie opslaan in een map** in als u van elke fax een kopie wilt opslaan. Als u dit selectievakje inschakelt, kunt u de opslaglocatie opgeven voor de kopie van de fax.

- 15 Klik op **Volgende**.

- 16 Controleer de configuratie-instellingen in de lijst **Samenvatting van de configuratie** en klik op **Voltoeien**.

U kunt nu faxen verzenden en ontvangen.

Papieren documenten faxen

Als u een papieren document van een of meer pagina's wilt faxen, kunt u het **Dell Takencentrum** gebruiken.

- 1 Zet de printer en de computer aan en controleer of ze op elkaar zijn aangesloten. Controleer of de computermodem is aangesloten op een actieve, analoge telefoonlijn. Als u een DSL-breedbanddienst gebruikt op telefoonlijn die u gebruikt om te faxen, moet u ook een DSL-filter installeren. Neem contact op met uw internetaanbieder voor meer informatie.
- 2 Plaats het document op de glasplaat en zorg ervoor dat de linkerbovenhoek gelijkligt met de pijl op de printer.

- 3 Klik op **Start**→ **Programma's of Alle programma's**→ **Dell Printers**→ **Dell Photo AIO Printer 924**→ **Dell Takencentrum**.

Het **Dell Takencentrum** wordt weergegeven.

- 4 U kunt op de volgende manieren te werk gaan in het **Dell Takencentrum**:
 - Een fax met een of meer pagina's verzenden vanuit het gedeelte **Scannen** of het gedeelte **Faxen**. Pas eerst de faxtaak aan door de vragen op het scherm te beantwoorden.
Als u een fax van één pagina wilt verzenden, klik u op **Nu faxen**.
Als u een fax van meerdere pagina's wilt verzenden, klikt u op **Geavanceerd**→ **Meerdere items scannen vóór uitvoeren**→ **OK**.
 - Klik op **Een afbeelding faxen** in het gedeelte **Speciale functies** en volg de aanwijzingen op het scherm.

 **Opmerking:** een van de gestelde vragen is of de fax uit meerdere pagina's bestaat. Als uw fax uit meerdere pagina's bestaat, moet u **Ja, vragen bij elke pagina** kiezen.

Elektronische documenten faxen

- 1 Open het gewenste documenten en klik op **Bestand**→ **Afdrukken**.
- 2 Selecteer in de printerlijst **Fax**.
- 3 Klik op **Afdrukken** en volg de aanwijzingen op het scherm.

Faxen ontvangen met Faxconsole of Beheer van Fax-service

- 1 Controleer of er een actieve telefoonlijn is aangesloten op de telefoonaansluiting van de computermodem.
- 2 Klik op **Start**→ **Programma's of Alle programma's**→ **Bureau-accessoires**→ **Communicatie**→ **Fax**.
- 3 Klik op **Faxconsole of Beheer van Fax-service**.

Als u het selectievakje **Ontvangen inschakelen** hebt ingeschakeld tijdens de configuratie van Faxconsole of Beheer van Fax-service, kunt u nu faxen ontvangen.

 **Opmerking:** als u het selectievakje **Ontvangen inschakelen** hebt ingeschakeld, kunt u faxen ontvangen. Wellicht beantwoordt de computermodem nu echter alle telefoongesprekken zodat u geen voicemail ontvangt.

Verzonden en ontvangen faxen bekijken met Faxconsole of Beheer van Fax-service

 **Opmerking:** u kunt met Faxconsole alleen faxen bekijken die met Faxconsole zijn verzonden of ontvangen.

- 1 Klik op **Start**→ **Programma's of Alle programma's**→ **Bureau-accessoires**→ **Communicatie**→ **Fax**.
- 2 Klik op **Faxconsole of Beheer van Fax-service**.
Bekijk ontvangen faxen in **Postvak IN** en bekijk verzonden faxen in **Verzonden items**.

Status van een fax bekijken met Faxconsole of Beheer van Fax-service

- 1 Klik op **Start**→ **Programma's of Alle programma's**→ **Bureau-accessoires**→ **Communicatie**→ **Fax**.
- 2 Klik op **Faxconsole of Beheer van Fax-service**.
- 3 De volgende mappen worden weergegeven:
 - **Binnenkomend:** faxen die momenteel worden ontvangen
 - **Postvak IN:** faxen die zijn ontvangen
 - **Postvak UIT:** faxen die moeten worden verzonden
 - **Verzonden items:** faxen die zijn verzonden
- 4 Klik op de gewenste map.
- 5 Klik in het rechterdeelvenster op de fax waarvan u de status wilt bekijken en klik op **Voorkeuren** of **Eigenschappen**.
- 6 Klik op de tab **Algemeen** en bekijk de statusregel.
- 7 Klik op **Sluiten** als u klaar bent.

Faxconfiguratie wijzigen

- 1 Klik op **Start**→ **Programma's of Alle programma's**→ **Bureau-accessoires**→ **Communicatie**→ **Fax** en klik op **Faxconsole**.
- 2 Klik in Faxconsole op **Fax configureren** in het menu **Extra** om de wizard Faxconfiguratie te starten.

Informatie over de software

De printersoftware omvat:

- **Dell Takencentrum:** hiermee kunt u verschillende scan-, kopieer-, fax- en afdruktaken uitvoeren met onlangs gescande en eerder opgeslagen documenten en afbeeldingen.
- **Voorkeursinstellingen voor afdrukken:** hiermee kunt u de printerinstellingen aanpassen.
- **Dell Picture Studio™:** hiermee kunt u foto's en andere afbeeldingen beheren, bewerken, weergeven, afdrukken en converteren.
- **Dell Inktbeheersysteem™:** hiermee wordt u gewaarschuwd als de inkt in de printer bijna op is.

Dell Takencentrum gebruiken

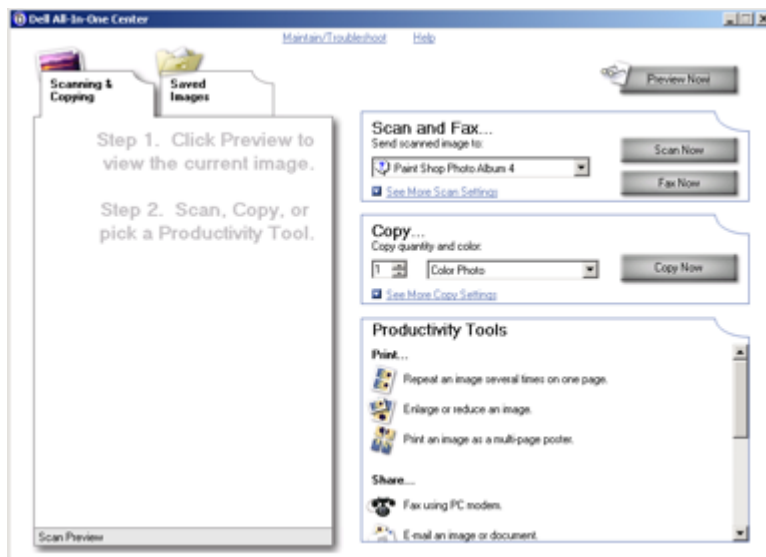

U kunt het **Dell Takencentrum** gebruiken voor het volgende:

- Scannen, kopiëren, faxen en speciale functies.
- De bestemming opgeven waarnaar u een gescande afbeelding wilt verzenden.

- Het aantal en de kleur van kopieën selecteren.
- Informatie over problemen oplossen en onderhoud openen.
- Voorbeelden bekijken van afbeeldingen die u wilt afdrukken of kopiëren.
- Foto's beheren (foto's kopiëren naar mappen en afdrukken, of speciale kopieertaken uitvoeren).

U opent als volgt het **Dell Takencentrum**:

Klik op **Start**→ **Programma's of Alle programma's**→ **Dell Printers**→ **Dell Photo AIO Printer 924**→ **Dell Takencentrum**.

Het Dell Takencentrum bestaat uit vier onderdelen: **Scannen of faxen**, **Kopiëren**, **Speciale functies** en **Voorbeeld**.

Onderdeel:	Handelingen:
Scannen of faxen	<ul style="list-style-type: none"> • De toepassing selecteren waarnaar u de gescande afbeelding wilt verzenden. • Opgeven welk type afbeelding wordt gescand. • Opgeven waarvoor u de scan wilt gebruiken. • Nu faxen selecteren. <p>Opmerking: klik op Meer scaninstellingen weergeven om alle instellingen weer te geven.</p>
Kopiëren	<ul style="list-style-type: none"> • Het aantal en de kleur van kopieën selecteren. • Een afdrukkwaliteit voor kopieën selecteren. • Het formaat van een gescande afbeelding aanpassen. • De kopieën lichter of donkerder maken (dit is ook mogelijk met het bedieningspaneel). • Kopieën vergroten of verkleinen. <p>Opmerking: klik op Meer scaninstellingen weergeven om alle instellingen weer te geven.</p>
Speciale functies	<ul style="list-style-type: none"> • Een afbeelding vergroten of verkleinen. • Een afbeelding meerdere keren herhalen op een pagina. • Een afbeelding afdrukken als een poster van meerdere pagina's. • Faxen via de modem van de computer. • Een afbeelding e-mailen. • Een afbeelding op de computer opslaan. • Tekst in een gescand document bewerken (Optical Character Recognition). • Een afbeelding aanpassen met een foto-editor.
Voorbeeld	<ul style="list-style-type: none"> • Een gedeelte van het voorbeeld selecteren voor scannen. • Een voorbeeld weergeven van de afbeelding die u wilt afdrukken of kopiëren.

Met de optie **Help** in het Dell Takencentrum kunt u meer informatie over het Dell Takencentrum weergeven.

Voorkeursinstellingen voor afdrucken gebruiken

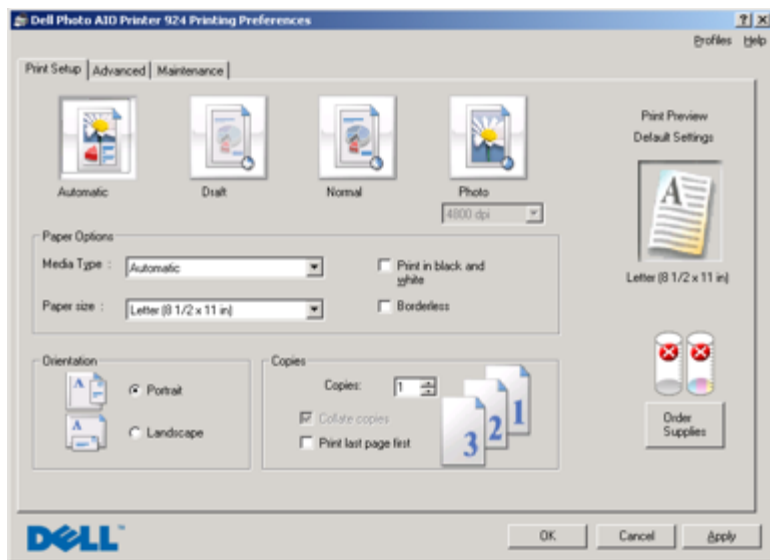

Met **Voorkeursinstellingen voor afdrucken** kunt u de verschillende printerinstellingen wijzigen. U kunt de printerinstellingen wijzigen in **Voorkeursinstellingen voor afdrucken** op basis van het type project dat u wilt maken.

U opent als volgt **Voorkeursinstellingen voor afdrucken**:

- 1 Open het gewenste bestand en klik op **Bestand**→ **Afdrukken**.
Het dialoogvenster **Afdrukken** wordt weergegeven.
- 2 Klik in het dialoogvenster **Afdrukken** op **Voorkeuren**, **Eigenschappen**, **Opties** of **Instellen** (afhankelijk van het programma of besturingssysteem).
Het dialoogvenster **Voorkeursinstellingen voor afdrucken** verschijnt.

U opent als volgt **Voorkeursinstellingen voor afdrucken** als u geen document hebt geopend:

- 1 Klik in Windows XP op **Start**→ **Configuratiescherm**→ **Printers en andere hardware** → **Printers en faxapparaten**.
Klik in Windows 2000 op **Start**→ **Instellingen**→ **Printers**.
- 2 Klik met de rechtermuisknop op het pictogram van de printer en kies **Voorkeursinstellingen voor afdrucken**.

 **Opmerking:** als u de printerinstellingen via de map **Printers** wijzigt, worden deze gebruikt als standaardinstellingen voor de meeste toepassingen.

Tabbladen van Voorkeursinstellingen voor afdrukken

Voorkeursinstellingen voor afdrukken heeft drie hoofdtabbladen.

Tabblad	Opties
Printerinstelling	Kwaliteit/snelheid: selecteer Automatisch , Concept , Normaal of Foto , afhankelijk van de gewenste kwaliteit. Met Concept wordt het snelst afgedrukt, maar deze optie is niet geschikt als u een foto-inktcartridge hebt geïnstalleerd.
	Materiaalsoort: hiermee kunt u de papiersoort handmatig instellen of de papiersoort automatisch laten herkennen met de printersensor.
	Papierformaat: selecteer het papierformaat en de papiersoort.
	Kleurenafbeeldingen in zwart-wit afdrukken: hiermee kunt u kleurenafbeeldingen afdrukken in zwart-wit om inkt te besparen in de kleureninktcartridge. Opmerking: u kunt deze instelling niet selecteren als u Afdrukken in zwart-wit met de kleureninktcartridge hebt geselecteerd.
	Afdrukstand: hiermee kunt u bepalen hoe het document wordt ingedeeld op de afgedrukte pagina. U kunt afdrukken met de staande of liggende afdrukstand.
Geavanceerd	Meerdere exemplaren: hier kunt u aangeven hoe de printer meerdere exemplaren van één afdruktaak moet afdrukken: Gesorteerd , Normaal of Omgekeerde volgorde .
	Dubbeltzijdig afdrukken: hiermee kunt u op beide zijden van het papier afdrukken.
	Indeling: selecteer Normaal , Banner , Spiegelen , N per vel , Poster , Brochure of Zonder rand .
	Afbeelding automatisch verscherpen: hiermee stelt u automatisch het beste niveau voor het verscherpen van afbeeldingen in op basis van de inhoud van de afbeelding.
Onderhoud	Meer opties: hiermee kunt u de instellingen Weergavemodus en Complete-A-Print opgeven.
	Inktcartridges installeren
	Inktcartridges reinigen
	Inktcartridges uitlijnen
	Testpagina afdrukken
	Netwerkondersteuning
Achtergebleven materiaal verwijderen na het afdrukken van Japanse briefkaarten	

Dell Picture Studio gebruiken

Met Dell Picture Studio kunt u de mogelijkheden van digitale fotografie verkennen en leren hoe u foto's kunt indelen, maken en afdrukken. Dell Picture Studio bestaat uit drie onderdelen:

- Paint Shop Photo Album 5
Klik op **Start**→ **Programma's of Alle programma's**→ **Dell Picture Studio 3**→ **Paint Shop Photo Album 5**→ **Paint Shop Photo Album 5**.
- Paint Shop Pro Studio
Klik op **Start**→ **Programma's of Alle programma's**→ **Dell Picture Studio 3**→ **Paint Shop Pro Studio**→ **Jasc Paint Shop Pro Studio**.
- Dell.Shutterfly.com - Online Print Service
Klik op **Start**→ **Programma's of Alle programma's**→ **Dell Picture Studio 3**→ **Dell.Shutterfly.com - Online Print Service**.



Opmerking: sommige of alle programma's zijn mogelijk niet beschikbaar, afhankelijk van uw besturingssysteem.

Dell Inktbeheersysteem

Wanneer u een taak afdrukt, verschijnt een venster met de afdrukvoortgang. Hierin worden de voortgang van de afdruktaak, de resterende hoeveelheid inkt in de cartridge en het resterende aantal pagina's dat met de cartridge kan worden afgedrukt, weergegeven. Tijdens het afdrukken van de eerste 50 pagina's met de cartridge is de paginateller verborgen totdat het afdrukgedrag van de gebruiker is geanalyseerd en een nauwkeurigere telling kan worden gegeven. Het resterende aantal pagina's verandert afhankelijk van de soort afdruktaken die met de printer worden voltooid.

Wanneer de inkt in de cartridge bijna op is, wordt **Inkt is bijna op** weergegeven als u wilt afdrukken. Deze waarschuwing wordt weergegeven totdat u een nieuwe inktcartridge installeert. Zie “Inktcartridges vervangen” op pagina 51 voor meer informatie over het vervangen van inktcartridges.

Wanneer een of beide inktcartridges leeg zijn, wordt het venster **Extra inktcartridge** weergegeven wanneer u wilt afdrukken. Als u doorgaat met afdrukken, wordt de afdruktaak mogelijk niet afgedrukt zoals verwacht.

Als de zwarte inktcartridge leeg is, kunt u in zwart-wit afdrukken met de kleureninktcartridge (samengesteld zwart). Selecteer hiervoor **Complete-A-Print** voordat u op **Doorgaan met afdrukken** klikt. Als u **Complete-A-Print** selecteert en op **Doorgaan met afdrukken** klikt, wordt samengesteld zwart gebruikt voor alle afdruktaken in zwart-wit totdat de zwarte inktcartridge wordt vervangen of totdat de optie wordt uitgeschakeld bij **Meer opties** op het tabblad **Geavanceerd** van **Voorkeursinstellingen voor afdrukken**. Het dialoogvenster **Extra inktcartridge** wordt pas opnieuw weergegeven als de lege inktcartridge is vervangen. Het selectievakje **Complete-A-Print** wordt automatisch uitgeschakeld als een nieuwe of andere cartridge wordt geïnstalleerd.



Software verwijderen en opnieuw installeren

Als de printer niet juist functioneert of als er berichten over communicatiefouten worden weergegeven wanneer u de printer gebruikt, moet u de printersoftware verwijderen en opnieuw installeren.

- 1** Klik op **Start**→ **Programma's of Alle programma's**→ **Dell Printers**→ **Dell Photo AIO Printer 924**→ **Installatie Dell Photo AIO Printer 924 ongedaan maken**.
- 2** Volg de aanwijzingen op het scherm.
- 3** Start de computer opnieuw op.
- 4** Plaats de cd *Stuurprogramma's en hulpprogramma's* in het cd-rom-station en volg de aanwijzingen op het scherm.

Als het installatievenster voor de software niet verschijnt, doet u het volgende:

- a** Klik in *Windows XP* op **Start**→ **Deze computer**.
Dubbelklik in *Windows 2000* op **Deze computer** op het bureaublad.
- b** Dubbelklik op het pictogram van het **cd-rom-station**. Dubbelklik zo nodig op **setup.exe**.
- c** Als het installatievenster voor de printersoftware wordt weergegeven, klikt u op **Persoonlijke installatie** of **Netwerkinstallatie**.
- d** Volg de aanwijzingen op het scherm om de installatie te voltooien.

Onderhoud van de inktcartridges

Inktcartridges vervangen

⚠ Lees eerst de “Let op: veiligheidsvoorschriften” op pagina 9 en volg deze op voordat u een van de procedures uitvoert die in dit gedeelte worden beschreven.

Dell inktcartridges zijn alleen verkrijgbaar via Dell. U kunt online inkt bestellen op www.dell.com/supplies of per telefoon. Zie “Supplies bestellen” op pagina 2 als u per telefoon wilt bestellen.

U kunt voor de Dell printer het beste Dell inktcartridges gebruiken. Herstel van problemen die zijn veroorzaakt door het gebruik van supplies of onderdelen die niet door Dell zijn geleverd, valt niet onder de garantie van Dell.

- 1 Zet de printer aan.
- 2 Til de scannereenheid op en plaats de scannersteun in de uitsparingen zodat de scannereenheid geopend blijft.

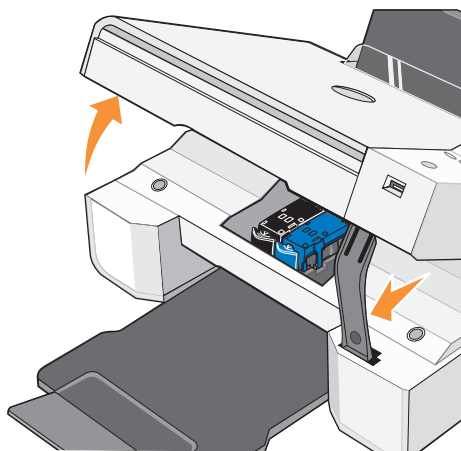

Als de printer niet bezig is, beweegt de cartridgehouder zich naar de laadpositie.

- 3 Druk de hendel van de inktcartridge naar beneden om het deksel van de inktcartridge te openen.

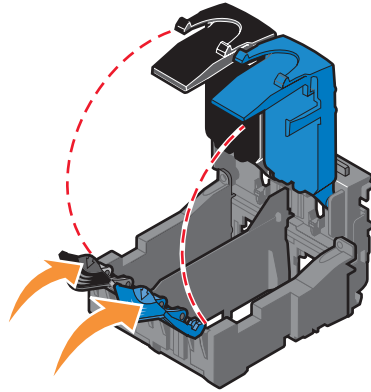

- 4 Verwijder de oude inktcartridges uit de printer.

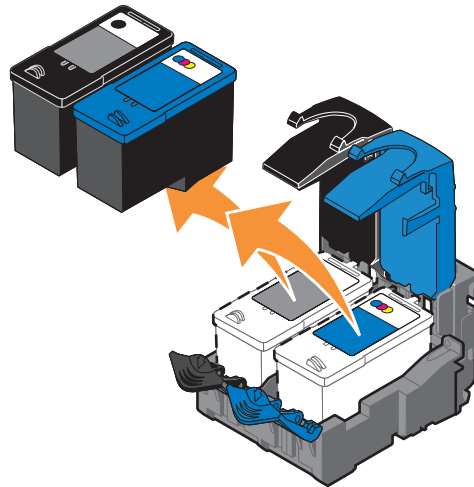

- 5 Bewaar de cartridges in een luchtdichte verpakking, zoals de opslageenheid die u bij de foto-inktcartridge hebt gekregen of gooi de cartridges weg. Neem hierbij de geldende milieuvorschriften in acht.
- 6 Als u nieuwe inktcartridges installeert, verwijdert u de sticker en de transparante tape van de achter- en onderzijde van elke inktcartridge.

Opmerking: op de volgende afbeelding worden een zwarte inktcartridge en een kleureninkcartridge afgebeeld (gebruikt voor normaal afdrukken). Gebruik een foto-inkcartridge en een kleureninkcartridge wanneer u foto's afdrukt.

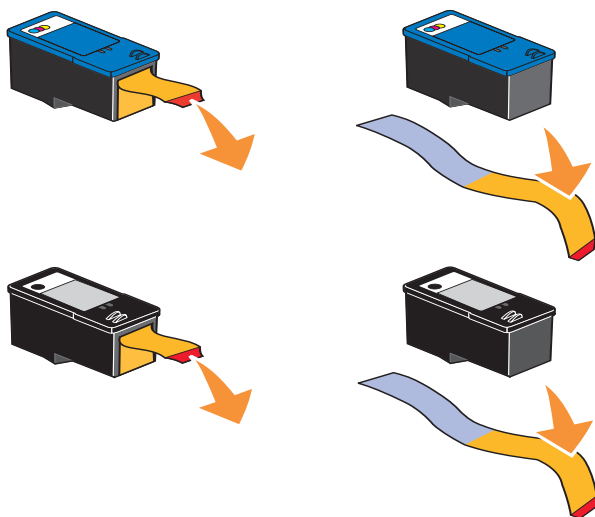

- 7 Plaats de nieuwe inktcartridges in de printer. Controleer of de zwarte of foto-inkcartridge zich in de linkercartridgehouder bevindt en of de kleureninkcartridge zich in de rechtercartridgehouder bevindt.

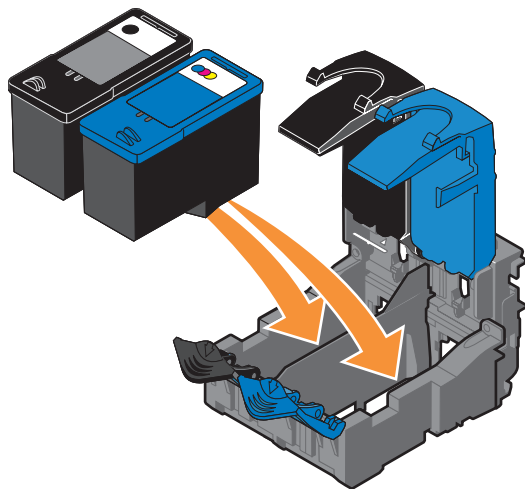

- 8 *Klik* de deksels vast.

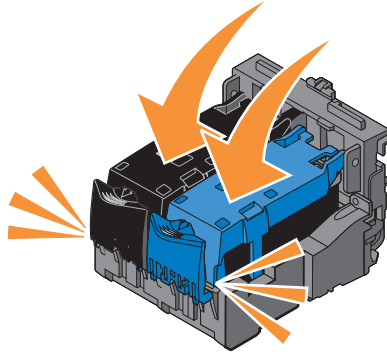

- 9 Til de scannereenheid op en duw de scannersteun naar achteren terwijl u de scannereenheid laat zakken tot deze volledig is gesloten.

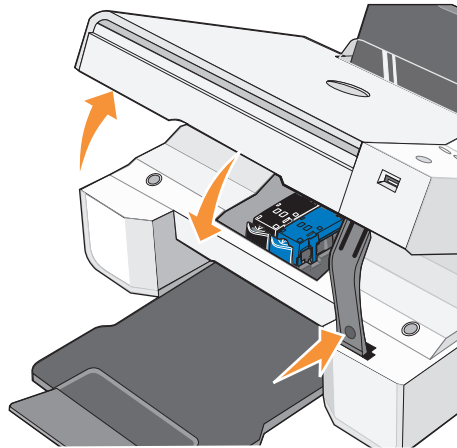

Inktcartridges uitlijnen

U wordt automatisch gevraagd de inktcartridges uit te lijnen wanneer deze worden geïnstalleerd of vervangen. U kunt een uitlijningspagina afdrukken om te controleren of de inktcartridges

zijn uitgelijnd. Druk op de knop **Menu** als u de printereenheid hebt gesloten. 

De uitlijningspagina wordt afgedrukt. Tijdens het afdrukken verschijnt het bericht **Uitlijningspagina wordt afgedrukt** op het bedieningspaneel. Als het afdrukken is voltooid, verschijnt het bericht **Automatisch uitlijnen is voltooid**.

De inktcartridges zijn nu uitgelijnd voor optimale afdrukkwaliteit.

Mogelijk moet u de inktcartridges ook uitlijnen als tekens niet goed zijn afgedrukt, niet goed zijn uitgelijnd langs de linkermarge of als verticale of rechte lijnen worden afgedrukt met golvingen.

U lijnt als volgt de inktcartridges uit:

- 1** Plaats normaal papier in de printer. Zie “Papier in de printer plaatsen” op pagina 20 voor meer informatie.
- 2** Klik in *Windows XP* op **Start**→ **Configuratiescherm**→ **Printers en andere hardware**→ **Printers en faxapparaten**.
Klik in *Windows 2000* op **Start**→ **Instellingen**→ **Printers**.
- 3** Klik met de rechtermuisknop op het pictogram Dell Photo AIO Printer 924.
- 4** Kies **Voorkeursinstellingen voor afdrukken**.
Het dialoogvenster **Voorkeursinstellingen voor afdrukken** verschijnt.
- 5** Klik op de tab **Onderhoud**.
- 6** Klik op **Inktcartridges uitlijnen**.
- 7** Klik op **Afdrukken**.
De inktcartridges worden uitgelijnd als de pagina wordt afgedrukt.

Spuitopeningen reinigen

De spuitopeningen moeten in de volgende gevallen worden gereinigd:

- Afbeeldingen of effen zwarte vlakken vertonen witte lijnen.
- De afdruk is te donker of bevat vlekken.
- Kleuren zijn flets, worden niet afgedrukt of worden niet volledig afgedrukt.
- Verticale lijnen zijn gekarteld of de randen zijn ruw.

U reinigt als volgt de spuitopeningen:

- 1** Plaats normaal papier in de printer. Zie “Papier in de printer plaatsen” op pagina 20 voor meer informatie.
- 2** Klik in *Windows XP* op **Start**→ **Configuratiescherm**→ **Printers en andere hardware**→ **Printers en faxapparaten**.
Klik in *Windows 2000* op **Start**→ **Instellingen**→ **Printers**.
- 3** Klik met de rechtermuisknop op het pictogram Dell Photo AIO Printer 924.
- 4** Kies **Voorkeursinstellingen voor afdrukken**.
Het dialoogvenster **Voorkeursinstellingen voor afdrukken** verschijnt.
- 5** Klik op de tab **Onderhoud**.
- 6** Klik op **Inktcartridges reinigen**.
- 7** Als de afdrukkwaliteit niet is verbeterd, klikt u op **Opnieuw afdrukken**.
- 8** Druk het document nogmaals af om te controleren of de kwaliteit is verbeterd.
- 9** Als u niet tevreden bent met de afdrukkwaliteit, veegt u de spuitopeningen van de inktcartridges schoon en drukt u het document nogmaals af.

Problemen oplossen

Gebruik deze tips wanneer u problemen met de printer wilt oplossen:

- Als de printer niet functioneert, moet u controleren of de printer correct is aangesloten.
- Als een foutbericht wordt weergegeven op het bedieningspaneel, noteert u het exacte bericht.

Installatieproblemen

Computerproblemen

CONTROLEER OF DE PRINTER COMPATIBEL IS MET DE COMPUTER.

De Dell Photo AIO Printer 924 ondersteunt Windows 2000, Windows XP en Windows XP Professional x64 Edition.

CONTROLEER OF DE PRINTER EN DE COMPUTER ZIJN INGESHAKELD.

CONTROLEER DE USB-KABEL.

- De USB-kabel moet stevig zijn aangesloten op de printer en de computer.
- Zet de computer uit, sluit de USB-kabel opnieuw aan zoals wordt aangegeven in het installatiediagram voor de printer en start de computer opnieuw op.

INSTALLEER DE SOFTWARE HANDMATIG ALS HET INSTALLATIEVENSTER VOOR DE SOFTWARE NIET AUTOMATISCH VERSCHIJNT.

1 Plaats de cd *Stuurprogramma's en hulpprogramma's* in het cd-rom-station.

2 Klik op **Installeren**.

CONTROLEER OF DE PRINTERSOFTWARE IS GEÏNSTALLEERD.

Klik op **Start**→ **Programma's of Alle programma's**→ **Dell Printers**→ **Dell Photo AIO Printer 924**.

Als **Dell Photo AIO Printer 924** niet wordt weergegeven in de lijst met toepassingen, is de printersoftware niet geïnstalleerd. Installeer de printersoftware. Zie “Software verwijderen en opnieuw installeren” op pagina 49 voor meer informatie.

STEL DE PRINTER IN ALS STANDAARDPRINTER.

1 Klik in *Windows XP* op **Start**→ **Configuratiescherm**→ **Printers en andere hardware**→ **Printers en faxapparaten**.

Klik in *Windows 2000* op **Start**→ **Instellingen**→ **Printers**.

2 Klik met de rechtermuisknop op **Dell Photo AIO Printer 924** en kies **Als standaard instellen**.

VERHELP COMMUNICATIEPROBLEMEN TUSSEN HET DELL TAKENCENTRUM EN DE COMPUTER.

- Maak de USB-kabel los van de printer en de computer. Sluit de USB-kabel vervolgens weer aan op de printer en de computer.
- Zet de printer uit. Trek de stekker van het netsnoer van de printer uit het stopcontact. Sluit het netsnoer van de printer weer aan op het stopcontact en zet de printer aan.
- Start de computer opnieuw op.

Printerproblemen**CONTROLEER OF HET NETSNOER VAN DE PRINTER STEVIG IS AANGESLOTEN OP DE PRINTER EN HET STOPCONTACT.****CONTROLEER OF DE PRINTER IN DE WACHTSTAND IS GEZET OF ONDERBROKEN IS.**

1 Klik in *Windows XP* op **Start**→ **Configuratiescherm**→ **Printers en andere hardware**→ **Printers en faxapparaten**.

Klik in *Windows 2000* op **Start**→ **Instellingen**→ **Printers**.

2 Dubbelklik op **Dell Photo AIO Printer 924** en klik op **Printer**.

3 Controleer of **Afdrukken onderbreken** niet is ingeschakeld. Schakel zo nodig **Afdrukken onderbreken** uit.

GA NA OF ER LAMPJES KNIPPEREN OP DE PRINTER.

Zie “Foutberichten en lampjes” op pagina 61 voor meer informatie.

CONTROLEER OF U DE INKTCARTRIDGES JUIST HEBT GEPLAATST EN DE STICKER EN TAPE VAN DE CARTRIDGES HEBT VERWIJDERD.**CONTROLEER OF HET PAPIER JUIST IS GEPLAATST.**

Zie “Papier in de printer plaatsen” op pagina 20 voor meer informatie.

ZORG DAT ER GEEN PICTBRIDGE-CAMERA OP DE PRINTER IS AANGESLOTEN.

Zie “Foto's afdrukken vanaf een PictBridge-camera” op pagina 28 voor meer informatie.

CONTROLEER OF DE JUISTE TAAL OP DE PRINTER WORDT WEERGEGEVEN.

Zie “Taal opnieuw instellen op de printer” op pagina 14 voor meer informatie.

ALS U EEN DRAADLOZE PRINTERADAPTER GEBRUIKT, CONTROLEERT U OF U BESCHIKT OVER DE RECENTSTE FIRMWARE-UPDATES.

Ga naar www.support.dell.com voor de recentste updates en informatie.

Algemene problemen

Problemen met faxen

CONTROLEER OF DE PRINTER EN DE COMPUTER ZIJN INGESC HakELD EN OF DE USB-KABEL JUIST IS AANGESLOTEN.

CONTROLEER OF DE COMPUTER IS AANGESLOTEN OP EEN ACTIEVE, ANALOGE TELEFOONLIJN.

Voor de faxfunctie hebt u een telefoonverbinding met de faxmodem in de computer nodig.

WANNEER U EEN EXTERNE MODEM GEBRUIKT, MOET U CONTROLEREN OF DEZE IS INGESC HakELD EN CORRECT IS AANGESLOTEN OP DE COMPUTER.

Problemen met papier

CONTROLEER OF HET PAPIER JUIST IS GEPLAATST.

Zie “Papier in de printer plaatsen” op pagina 20 voor meer informatie.

GEBRUIK ALLEEN PAPIER DAT GESCHIKT IS VOOR DE PRINTER.

Zie “Richtlijnen voor het plaatsen van afdruk materiaal” op pagina 21 voor meer informatie.

GEbruik een kleinere hoeveelheid papier wanneer u meerdere pagina's afdruckt.

Zie “Richtlijnen voor het plaatsen van afdruckmateriaal” op pagina 21 voor meer informatie.

Controleer of het papier niet is gekreukeld, gescheurd of beschadigd.

Controleer of het papier is gecentreerd in de papiersteun en of de papiergeleiders tegen de linker- en rechterzijde van het papier zijn geschoven.

Controleer of er papier is vastgelopen.

Met de printer en de computer

Volg de aanwijzingen op het scherm om het vastgelopen papier te verwijderen.

Alleen met de printer

Het papier is vastgelopen in de papiersteun:

- 1 Zet de printer uit.
- 2 Houd het papier stevig vast en trek het voorzichtig uit de printer.
- 3 Zet de printer aan en druk het document nogmaals af.

Het vastgelopen papier is niet zichtbaar:

- 1 Zet de printer uit.
- 2 Til de scannereenheid op en plaats de scannersteun in de uitsparingen om de scannereenheid geopend te houden.
- 3 Trek het papier voorzichtig uit de printer.
- 4 Sluit de printer (scannereenheid), zet de printer aan en druk het document nogmaals af.

Foutberichten en lampjes

De volgende foutberichten worden op het scherm of op het bedieningspaneel weergegeven.

Foutcode:	Foutbericht:	Betekenis:	Oplossing:
	Aan/uit-lampje knippert	Er is papier vastgelopen in de printer of het papier is op.	Zie “Problemen met papier” op pagina 59 als er papier is vastgelopen. Zie “Papier in de printer plaatsen” op pagina 20 als het papier op is.
	Inkt is bijna op	De inktcartridge is bijna leeg. De waarschuwing 'Inkt is bijna op' wordt weergegeven als de inktcartridges nog 25%, 15% en 5% inkt bevatten.	Vervang de inktcartridge. Zie “Inktcartridges vervangen” op pagina 51 voor meer informatie.
	Extra inktcartridge	Een inktcartridge is helemaal leeg.	Bestel een nieuwe inktcartridge van Dell op www.dell.com/supplies en vervang de oude inktcartridge.
1100	Papierstoring	Er is papier vastgelopen in de printer.	Verwijder het vastgelopen papier. Zie “Problemen met papier” op pagina 59 voor meer informatie.
1101	Papier is op	Het papier is op.	Plaats meer papier in de printer. Zie “Papier in de printer plaatsen” op pagina 20 voor meer informatie.
1102	Ongeschikte printerkop	De inktcartridge is niet geschikt.	Vervang de inktcartridge. Zie “Inktcartridges vervangen” op pagina 51 voor meer informatie.
1103	Ontbrekende printerkop	Er is geen inktcartridge geïnstalleerd.	Installeer een inktcartridge in de lege houder. Zie “Inktcartridges vervangen” op pagina 51 voor meer informatie.
1104	Printerkop-volgorde	De inktcartridges zijn in de verkeerde houders geïnstalleerd.	Verwissel de inktcartridges. Zie “Inktcartridges vervangen” op pagina 51 voor meer informatie.
1200	Inktcartridge-houder is vastgelopen	De inktcartridgehouder is vastgelopen.	Maak het netsnoer los van de printer, controleer of er papier is vastgelopen en sluit het netsnoer weer aan.
1201	Afdrukken is niet voltooid	Gegevensfout of onvolledige gegevens.	Druk op de knop Aan/uit  om de printer opnieuw in te stellen.

Foutcode:	Foutbericht:	Betekenis:	Oplossing:
1203	Kortsluiting in printerkop	Er is kortsluiting in de printerkop opgetreden.	Maak het netsnoer van de printer los en sluit het snoer weer aan. Verwijder de inktcartridges uit de printer en installeer ze opnieuw. Zie "Inktcartridges vervangen" op pagina 51 voor meer informatie.
1204	Fout met programmering van printerkop	De id van de printerkop kan niet worden geprogrammeerd.	Verwijder de inktcartridges uit de printer en installeer ze opnieuw. Zie "Inktcartridges vervangen" op pagina 51 voor meer informatie.
1205	TSR-fout (mono)	Probleem in het TSR-circuit (mono).	Installeer de zwarte inktcartridge opnieuw. Zie "Inktcartridges vervangen" op pagina 51 voor meer informatie.
1206	TSR-fout (kleur)	Probleem in het TSR-circuit (kleur).	Installeer de kleureninktcartridge opnieuw. Zie "Inktcartridges vervangen" op pagina 51 voor meer informatie.
1208	Onjuiste uitgangspositie	De uitgangspositie van de cartridge kan niet worden vastgesteld.	Verhelp de storing bij de houder en druk op de knop Starten  .
2100	Ontgrendel scanner	De cartridgehouder van de scanner is vastgelopen.	Schakel de printer uit, wacht een paar seconden en schakel de printer weer in.

Afdrukkwaliteit verbeteren

Als u niet tevreden bent met de afdrukkwaliteit van de documenten, kunt u de afdrukkwaliteit op verschillende manieren verbeteren.

- Gebruik het juiste papier. Gebruik bijvoorbeeld Dell Premium fotopapier als u foto's afdruckt met een foto-inktcartridge.
- Gebruik zwaarder, helderwit of coated papier. Gebruik Dell Premium fotopapier als u foto's afdruckt.
- Selecteer een hogere afdrukkwaliteit.

U selecteert als volgt een hogere afdrukkwaliteit:

- 1** Open het gewenste bestand en klik op **Bestand**→ **Afdrukken**.
Het dialoogvenster **Afdrukken** wordt weergegeven.
- 2** Klik op **Voorkeuren**, **Eigenschappen** of **Opties** (afhankelijk van de toepassing of het besturingssysteem).
Het dialoogvenster **Voorkeursinstellingen voor afdrukken** verschijnt.
- 3** Selecteer een hogere kwaliteit op het tabblad **Printerinstelling**.
- 4** Druk het document opnieuw af.
- 5** Als de afdrukkwaliteit niet is verbeterd, kunt u de inktcartridges uitlijnen of reinigen. Zie “Inktcartridges uitlijnen” op pagina 55 voor meer informatie over uitlijnen. Zie “Spuishopeningen reinigen” op pagina 56 voor meer informatie over het reinigen van inktcartridges.

Ga naar support.dell.com voor meer oplossingen.

Contact opnemen met Dell

Technische ondersteuning

Als u hulp nodig hebt met een technisch probleem, kan Dell u helpen.

- 1 Neem contact op met de technische ondersteuning zodat de medewerkers u kunnen helpen met noodzakelijke procedures. Wanneer u contact opneemt met Dell, kunt u de Express Service Code gebruiken om sneller de juiste medewerker van de klantenservice te bereiken.

De Express Service Code bevindt zich op de achterzijde van de printer bij het serienummer van de printer.

Opmerking: het Express Service Code-systeem van Dell is wellicht niet in alle landen beschikbaar.

- 2 In de Verenigde Staten moeten zakelijke klanten het nummer 1-877-459-7298 bellen. Consumenten (thuisgebruikers en kantoor aan huis) moeten het nummer 1-800-624-9896 bellen.

Zie “Contact opnemen met Dell” op pagina 66 voor het lokale telefoonnummer als u vanuit een ander land of een ander servicegebied belt.

- 3 Volg de aanwijzingen in de menu's van het geautomatiseerde telefoonsysteem om contact te krijgen met een medewerker van de technische ondersteuning.

Geautomatiseerde orderstatusservice

Als u de status van Dell producten die u hebt besteld, wilt controleren, kunt u naar support.dell.com, gaan of kunt u contact opnemen met de geautomatiseerde orderstatusservice. U wordt gevraagd de gegevens op te geven die nodig zijn om de order en de bijbehorende informatie te vinden. Zie “Contact opnemen met Dell” op pagina 66 voor het telefoonnummer voor uw regio.

Contact opnemen met Dell

U kunt elektronisch contact opnemen met Dell op de volgende websites:

- www.dell.com
- support.dell.com (technische ondersteuning)
- premiersupport.dell.com (technische ondersteuning voor klanten in het onderwijs, overheid, gezondheidszorg en middelgrote/grote bedrijven, inclusief Premier, Platinum en Gold klanten)

Zie het relevante landgedeelte in volgende tabel voor specifieke webadressen voor uw land.

Opmerking: gratis nummers kunt u alleen gebruiken in de landen waarvoor deze nummers worden aangegeven.

Als u contact wilt opnemen met Dell, moet u de elektronische adressen, telefoonnummers en codes in de volgende tabel gebruiken. Als u hulp nodig hebt bij het bepalen van de codes die u moet gebruiken, kunt u contact opnemen met een lokale of internationale telefonist.

Land (stad) Internationale toegangscode Landcode Netnummer	Afdeling of servicegebied, website en e-mailadres	Netnummers, lokale nummers en gratis nummers
Anguilla	Algemene ondersteuning	gratis: 800-335-0031
Antigua en Barbuda	Algemene ondersteuning	1-800-805-5924
Argentinië (Buenos Aires)	Website: www.dell.com.ar	
Internationale toegangscode: 00	E-mailadres: us_latin_services@dell.com	
Landcode: 54	E-mailadres voor laptops en desktopcomputers: la-techsupport@dell.com	
Netnummer: 11	E-mailadres voor servers en EMC: la_enterprise@dell.com	
	Klantenservice	gratis: 0-800-444-0730
	Technische ondersteuning	gratis: 0-800-444-0733
	Technische ondersteuning	gratis: 0-800-444-0724
	Verkoopafdeling	0-810-444-3355
Aruba	Algemene ondersteuning	gratis: 800-1578
Australië (Sydney)	E-mailadres (Australië): au_tech_support@dell.com	
Internationale toegangscode: 0011	E-mailadres (Nieuw-Zeeland): nz_tech_support@dell.com	
Landcode: 61	Thuisgebruikers en kleine bedrijven	1-300-655-533
Netnummer: 2	Overheid en bedrijven	gratis: 1-800-633-559
	Afdeling vaste klanten (Preferred Accounts)	gratis: 1-800-060-889
	Klantenservice	gratis: 1-800-819-339
	Technische ondersteuning (laptops en desktopcomputers)	gratis: 1-300-655-533
	Technische ondersteuning (servers en werkstations)	gratis: 1-800-733-314
	Verkoopafdeling bedrijven	gratis: 1-800-808-385
	Transactieverkoop	gratis: 1-800-808-312
	Faxnummer	gratis: 1-800-818-341

Land (stad) Internationale toegangscode Landcode Netnummer	Afdeling of servicegebied, website en e-mailadres	Netnummers, lokale nummers en gratis nummers
Oostenrijk (Wenen)	Website: support.euro.dell.com	
Internationale toegangscode: 900	E-mailadres: tech_support_central_europe@dell.com	
Landcode: 43	Verkoopafdeling thuisgebruikers/kleine bedrijven	0820 240 530 00
Netnummer: 1	Faxnummer voor thuisgebruikers/kleine bedrijven	0820 240 530 49
	Klantenservice voor thuisgebruikers/kleine bedrijven	0820 240 530 14
	Klantenservice voor vaste klanten/bedrijven (Preferred Accounts)	0820 240 530 16
	Technische ondersteuning voor thuisgebruikers/kleine bedrijven	0820 240 530 14
	Technische ondersteuning voor vaste klanten/bedrijven (Preferred Accounts)	0660 8779
	Schakelbord	0820 240 530 00
Bahamas	Algemene ondersteuning	gratis: 1-866-278-6818
Barbados	Algemene ondersteuning	1-800-534-3066
België (Brussel)	Website: support.euro.dell.com	
Internationale toegangscode: 00	E-mailadres voor Franstalige klanten: support.euro.dell.com/be/fr/emaildell/	
Landcode: 32	Technische ondersteuning	02 481 92 88
Netnummer: 2	Technische ondersteuning per fax	02 481 92 95
	Klantenservice	02 713 15 65
	Verkoopafdeling bedrijven	02 481 91 00
	Faxnummer	02 481 92 99
	Schakelbord	02 481 91 00
Bermuda	Algemene ondersteuning	1-800-342-0671
Bolivia	Algemene ondersteuning	gratis: 800-10-0238
Brazilië	Website: www.dell.com/br	
Internationale toegangscode: 00	Klantenservice/technische ondersteuning	0800 90 3355
Landcode: 55	Technische ondersteuning per fax	51 481 5470
Netnummer: 51	Klantenservice per fax	51 481 5480
	Verkoopafdeling	0800 90 3390

Land (stad) Internationale toegangscode Landcode Netnummer	Afdeling of servicegebied, website en e-mailadres	Netnummers, lokale nummers en gratis nummers
Britse Maagdeneilanden	Algemene ondersteuning	gratis: 1-866-278-6820
Brunei Landcode: 673	Technische ondersteuning voor klanten (Penang, Maleisië)	604 633 4966
	Klantenservice (Penang, Maleisië)	604 633 4949
	Verkoopafdeling (Singapore)	gratis: 1 800 394 7425
Canada (North York, Ontario) Internationale toegangscode: 011	On line orderstatus: www.dell.ca/ostatus	
	AutoTech (geautomatiseerde technische ondersteuning)	gratis: 1-800-247-9362
	Klantenservice (thuisgebruikers/kleine bedrijven)	gratis: 1-800-847-4096
	Klantenservice (middelgrote/grote bedrijven, overheid)	gratis: 1-800-326-9463
	Technische ondersteuning (thuisgebruikers/kleine bedrijven)	gratis: 1-800-847-4096
	Technische ondersteuning (middelgrote/grote bedrijven/overheid)	gratis: 1-800-387-5757
	Verkoopafdeling (thuisgebruikers/kleine bedrijven)	gratis: 1-800-387-5752
	Verkoopafdeling (middelgrote/grote bedrijven/overheid)	gratis: 1-800-387-5755
	Verkoopafdeling losse onderdelen en verkoop uitgebreide service	1 866 440 3355
Kaaimaneilanden	Algemene ondersteuning	1-800-805-7541
Chili (Santiago) Landcode: 56 Netnummer: 2	Verkoopafdeling, klantenservice en technische ondersteuning	gratis: 1230-020-4823

Land (stad) Internationale toegangscode Landcode Netnummer	Afdeling of servicegebied, website en e-mailadres	Netnummers, lokale nummers en gratis nummers
China (Xiamen)	Website voor technische ondersteuning: support.dell.com.cn	
Landcode: 86	E-mailadres technische ondersteuning: cn_support@dell.com	
Netnummer: 592	E-mailadres klantenservice: customer_cn@dell.com	
	Technische ondersteuning per fax	592 818 1350
	Technische ondersteuning (Dell™ Dimension™ en Inspiron™)	gratis: 800 858 2969
	Technische ondersteuning (OptiPlex™, Latitude™ en Dell Precision™)	gratis: 800 858 0950
	Technische ondersteuning (servers en opslagapparaten)	gratis: 800 858 0960
	Technische ondersteuning (projectoren, PDA's, switches, routers, enzovoort)	gratis: 800 858 2920
	Technische ondersteuning (printers)	86 592 818 3144 of gratis: 800 858 2311
	Klantenservice	gratis: 800 858 2060
	Klantenservice per fax	592 818 1308
	Thuisgebruikers en kleine bedrijven	gratis: 800 858 2222
	Afdeling vaste klanten (Preferred Accounts)	gratis: 800 858 2557
	Grote bedrijfsaccounts GCP	gratis: 800 858 2055
	Grote bedrijfsaccounts/hoofdaccounts	gratis: 800 858 2628
	Grote bedrijfsaccounts (noord)	gratis: 800 858 2999
	Grote bedrijfsaccounts (noord) overheid/onderwijs	gratis: 800 858 2955
	Grote bedrijfsaccounts (oost)	gratis: 800 858 2020
	Grote bedrijfsaccounts (oost) overheid/onderwijs	gratis: 800 858 2669
	Grote bedrijfsaccounts Queue team	gratis: 800 858 2572
	Grote bedrijfsaccounts (zuid)	gratis: 800 858 2355
	Grote bedrijfsaccounts (west)	gratis: 800 858 2811
	Grote bedrijfsaccounts (losse onderdelen)	gratis: 800 858 2621
Colombia	Algemene ondersteuning	980-9-15-3978
Costa Rica	Algemene ondersteuning	0800-012-0435

Land (stad) Internationale toegangscode Landcode Netnummer	Afdeling of servicegebied, website en e-mailadres	Netnummers, lokale nummers en gratis nummers
Tsjechië (Praag)	Website: support.euro.dell.com	
Internationale toegangscode: 00	E-mailadres: czech_dell@dell.com	
Landcode: 420	Technische ondersteuning	22537 2727
	Klantenservice	22537 2707
	Faxnummer	22537 2714
	Technische ondersteuning per fax	22537 2728
	Schakelbord	22537 2711
Denemarken (Kopenhagen)	Website: support.euro.dell.com	
Internationale toegangscode: 00	E-mailadres: support.euro.dell.com/dk/da/emaildell/	
Landcode: 45	Technische ondersteuning	7023 0182
	Klantenservice (Relational)	7023 0184
	Klantenservice voor thuisgebruikers/kleine bedrijven	3287 5505
	Schakelbord (Relational)	3287 1200
	Faxschakelbord (Relational)	3287 1201
	Schakelbord (thuisgebruikers/kleine bedrijven)	3287 5000
	Faxschakelbord (thuisgebruikers/kleine bedrijven)	3287 5001
Dominica	Algemene ondersteuning	gratis: 1-866-278-6821
Dominicaanse Republiek	Algemene ondersteuning	1-800-148-0530
Ecuador	Algemene ondersteuning	gratis: 999 -119
El Salvador	Algemene ondersteuning	01-899-753-0777
Finland (Helsinki)	Website: support.euro.dell.com	
Internationale toegangscode: 990	E-mailadres: support.euro.dell.com/fi/fi/emaildell/	
Landcode: 358	Technische ondersteuning	09 253 313 60
Netnummer: 9	Klantenservice	09 253 313 38
	Faxnummer	09 253 313 99
	Schakelbord	09 253 313 00

Land (stad) Internationale toegangscode Landcode Netnummer	Afdeling of servicegebied, website en e-mailadres	Netnummers, lokale nummers en gratis nummers
Frankrijk (Parijs) (Montpellier)	Website: support.euro.dell.com	
Internationale toegangscode: 00	E-mailadres: support.euro.dell.com/fr/fr/emaildell/	
Landcode: 33	Thuisgebruikers en kleine bedrijven	
Netnummers: (1) (4)	Technische ondersteuning	0825 387 270
	Klantenservice	0825 823 833
	Schakelbord	0825 004 700
	Schakelbord (gesprekken van buiten Frankrijk)	04 99 75 40 00
	Verkoopafdeling	0825 004 700
	Faxnummer	0825 004 701
	Faxnummer (gesprekken van buiten Frankrijk)	04 99 75 40 01
	Bedrijven	
	Technische ondersteuning	0825 004 719
	Klantenservice	0825 338 339
	Schakelbord	01 55 94 71 00
	Verkoopafdeling	01 55 94 71 00
	Faxnummer	01 55 94 71 01
Duitsland (Langen)	Website: support.euro.dell.com	
Internationale toegangscode: 00	E-mailadres: tech_support_central_europe@dell.com	
Landcode: 49	Technische ondersteuning	06103 766-7200
Netnummer: 6103	Klantenservice voor thuisgebruikers/kleine bedrijven	0180-5-224400
	Klantenservice voor algemene accounts	06103 766-9570
	Klantenservice voor vaste klanten (Preferred Accounts)	06103 766-9420
	Klantenservice voor grote accounts	06103 766-9560
	Klantenservice voor publieke sector	06103 766-9555
	Schakelbord	06103 766-7000

Land (stad) Internationale toegangscode Landcode Netnummer	Afdeling of servicegebied, website en e-mailadres	Netnummers, lokale nummers en gratis nummers
Griekenland	Website: support.euro.dell.com	
Internationale toegangscode: 00	E-mailadres: support.euro.dell.com/gr/en/emailldell/	
Landcode: 30	Technische ondersteuning	00800-44 14 95 18
	Technische ondersteuning Gold	00800-44 14 00 83
	Schakelbord	2108129810
	Schakelbord voor Gold Service	2108129811
	Verkoopafdeling	2108129800
	Faxnummer	2108129812
Grenada	Algemene ondersteuning	gratis: 1-866-540-3355
Guatemala	Algemene ondersteuning	1-800-999-0136
Guyana	Algemene ondersteuning	gratis: 1-877-270-4609
Hongkong	Website: support.ap.dell.com	
Internationale toegangscode: 001	E-mailadres technische ondersteuning: apsupport@dell.com	
Landcode: 852	Technische ondersteuning (Dimension en Inspiron)	2969 3188
	Technische ondersteuning (OptiPlex, Latitude en Dell Precision)	2969 3191
	Technische ondersteuning (PowerApp™, PowerEdge™, PowerConnect™ en PowerVault™)	2969 3196
	Klantenservice	3416 0910
	Grote bedrijfsaccounts	3416 0907
	Klantenprogramma's over de hele wereld	3416 0908
	Middelgrote bedrijfsafdeling	3416 0912
	Thuisgebruikers en kleine bedrijfsafdeling	2969 3105
India	Technische ondersteuning	1600 33 8045
	Verkoopafdeling (Grote bedrijfsaccounts)	1600 33 8044
	Verkoopafdeling (thuisgebruikers en kleine bedrijven)	1600 33 8046

Land (stad) Internationale toegangscode Landcode Netnummer	Afdeling of servicegebied, website en e-mailadres	Netnummers, lokale nummers en gratis nummers
Ierland (Cherrywood)	Website: support.euro.dell.com	
Internationale toegangscode: 16	E-mailadres: dell_direct_support@dell.com	
Landcode: 353	Technische ondersteuning	1850 543 543
Netnummer: 1	Verenigd Koninkrijk. Technische ondersteuning (alleen binnen V.K. bellen)	0870 908 0800
	Klantenservice voor thuisgebruikers	01 204 4014
	Klantenservice voor kleine bedrijven	01 204 4014
	Verenigd Koninkrijk (alleen binnen V.K. bellen)	0870 906 0010
	Klantenservice voor bedrijven	1850 200 982
	Klantenservice voor bedrijven (alleen binnen V.K. bellen)	0870 907 4499
	Verkoopafdeling Ierland	01 204 4444
	Verkoopafdeling Verenigd Koninkrijk (alleen binnen V.K. bellen)	0870 907 4000
	Faxnummer Verkoopafdeling	01 204 0103
	Schakelbord	01 204 4444
Italië (Milaan)	Website: support.euro.dell.com	
Internationale toegangscode: 00	E-mailadres: support.euro.dell.com/it/it/emailldell/	
Landcode: 39	Thuisgebruikers en kleine bedrijven	
Netnummer: 02	Technische ondersteuning	02 577 826 90
	Klantenservice	02 696 821 14
	Faxnummer	02 696 821 13
	Schakelbord	02 696 821 12
	Bedrijven	
	Technische ondersteuning	02 577 826 90
	Klantenservice	02 577 825 55
	Faxnummer	02 575 035 30
	Schakelbord	02 577 821
Jamaica	Algemene ondersteuning (alleen vanuit Jamaica bellen)	1-800-682-3639

Land (stad) Internationale toegangscode Landcode Netnummer	Afdeling of servicegebied, website en e-mailadres	Netnummers, lokale nummers en gratis nummers
Japan (Kawasaki) Internationale toegangscode: 001 Landcode: 81 Netnummer: 44	Website: support.jp.dell.com	
	Technische ondersteuning (servers)	gratis: 0120-198-498
	Technische ondersteuning buiten Japan (servers)	81-44-556-4162
	Technische ondersteuning (Dimension en Inspiron)	gratis: 0120-198-226
	Technische ondersteuning buiten Japan (Dimension en Inspiron)	81-44-520-1435
	Technische ondersteuning (Dell Precision, OptiPlex, and Latitude)	gratis: 0120-198-433
	Technische ondersteuning buiten Japan (Dell Precision, OptiPlex, and Latitude)	81-44-556-3894
	Technische ondersteuning (PDA's, projectoren, printers, routers)	gratis: 0120-981-690
	Technische ondersteuning buiten Japan (PDA's, projectoren, printers, routers)	81-44-556-3468
	Faxboxdienst	044-556-3490
	Geautomatiseerde 24-uurs bestelservice	044-556-3801
	Klantenservice	044-556-4240
	Verkoopafdeling bedrijven (tot 400 werknemers)	044-556-1465
	Verkoopafdeling vaste klanten (meer dan 400 werknemers)	044-556-3433
	Verkoopafdeling grote bedrijfsaccounts (meer dan 3500 werknemers)	044-556-3430
Verkoopafdeling publieke sector (overheid, onderwijs en gezondheidszorg)	044-556-1469	
Algemene accounts in Japan	044-556-3469	
Individuele gebruikers	044-556-1760	
Schakelbord	044-556-4300	
Korea (Seoul) Internationale toegangscode: 001 Landcode: 82 Netnummer: 2	Technische ondersteuning	gratis: 080-200-3800
	Verkoopafdeling	gratis: 080-200-3600
	Klantenservice (Penang, Maleisië)	604 633 4949
	Faxnummer	2194-6202
	Schakelbord	2194-6000
	Technische ondersteuning (Electronics & Accessoires)	gratis: 080-200-3801

Land (stad) Internationale toegangscode Landcode Netnummer	Afdeling of servicegebied, website en e-mailadres	Netnummers, lokale nummers en gratis nummers
Latijns-Amerika	Technische ondersteuning voor klanten (Austin, Texas, V.S.)	512 728-4093
	Klantenservice (Austin, Texas, V.S.)	512 728-3619
	Faxnummer (technische ondersteuning en klantenservice) (Austin, Texas, V.S.)	512 728-3883
	Verkoopafdeling (Austin, Texas, V.S.)	512 728-4397
	Faxnummer Verkoopafdeling (Austin, Texas, V.S.)	512 728-4600
		of 512 728-3772
Luxemburg	Website: support.euro.dell.com	
Internationale toegangscode: 00	E-mailadres: tech_be@dell.com	
Landcode: 352	Technische ondersteuning (Brussel, België)	3420808075
	Verkoopafdeling thuisgebruikers/kleine bedrijven (Brussel, België)	gratis: 080016884
	Verkoopafdeling bedrijven (Brussel, België)	02 481 91 00
	Klantenservice (Brussel, België)	02 481 91 19
	Faxnummer (Brussel, België)	02 481 92 99
	Schakelbord (Brussel, België)	02 481 91 00
Macau	Technische ondersteuning	gratis: 0800 105
Landcode: 853	Klantenservice (Xiamen, China)	34 160 910
	Transactieverkoop (Xiamen, China)	29 693 115
Maleisië (Penang)	Website: support.ap.dell.com	
Internationale toegangscode: 00	Technische ondersteuning (Dell Precision, OptiPlex, and Latitude)	gratis: 1 800 88 0193
Landcode: 60	Technische ondersteuning (Dimension, Inspiron en Electronics & Accessoires)	gratis: 1 800 88 1306
Netnummer: 4	Technische ondersteuning (PowerApp, PowerEdge, PowerConnect en PowerVault)	gratis: 1800 88 1386
	Klantenservice (Penang, Maleisië)	04 633 4949
	Verkoopafdeling	gratis: 1 800 88 0553

Land (stad) Internationale toegangscode Landcode Netnummer	Afdeling of servicegebied, website en e-mailadres	Netnummers, lokale nummers en gratis nummers
Mexico	Technische ondersteuning voor klanten	001-877-384-8979
Internationale toegangscode: 00		of 001-877-269-3383
Landcode: 52	Verkoopafdeling	50-81-8800
		of 01-800-888-3355
	Klantenservice	001-877-384-8979
		of 001-877-269-3383
	Algemeen nummer	50-81-8800
		of 01-800-888-3355
Montserrat	Algemene ondersteuning	gratis: 1-866-278-6822
Nederlandse Antillen	Algemene ondersteuning	001-800-882-1519
Nederland (Amsterdam)	Website: support.euro.dell.com	
Internationale toegangscode: 00	Technische ondersteuning	020 674 45 00
Landcode: 31	Technische ondersteuning per fax	020 674 47 66
Netnummer: 20	Klantenservice voor thuisgebruikers/kleine bedrijven	020 674 42 00
	Klantenservice (Relational)	020 674 43 25
	Verkoopafdeling thuisgebruikers/kleine bedrijven	020 674 55 00
	Verkoopafdeling Relational	020 674 50 00
	Faxnummer voor Verkoopafdeling thuisgebruikers/kleine bedrijven	020 674 47 75
	Faxnummer Verkoopafdeling Relational	020 674 47 50
	Schakelbord	020 674 50 00
	Faxnummer schakelbord	020 674 47 50

Land (stad) Internationale toegangscode Landcode Netnummer	Afdeling of servicegebied, website en e-mailadres	Netnummers, lokale nummers en gratis nummers
Nieuw-Zeeland Internationale toegangscode: 00 Landcode: 64	E-mailadres (Nieuw-Zeeland): nz_tech_support@dell.com	
	E-mailadres (Australië): au_tech_support@dell.com	
	Technische ondersteuning (voor desktopcomputers en laptops)	gratis: 0080 446 255
	Technische ondersteuning (voor servers en werkstations)	gratis: 0080 443 563
	Thuisgebruikers en kleine bedrijven	0800 446 255
	Overheid en bedrijven	0800 444 617
	Verkoopafdeling	0800 441 567
	Faxnummer	0800 441 566
Nicaragua	Algemene ondersteuning	001-800-220-1006
Noorwegen (Lysaker) Internationale toegangscode: 00 Landcode: 47	Website: support.euro.dell.com	
	E-mailadres: support.euro.dell.com/no/no/emaildell/	
	Technische ondersteuning	671 16882
	Klantenservice (Relational)	671 17575
	Klantenservice voor thuisgebruikers/kleine bedrijven	231 62298
	Schakelbord	671 16800
	Faxnummer schakelbord	671 16865
Panama	Algemene ondersteuning	001-800-507-0962
Peru	Algemene ondersteuning	0800-50-669
Polen (Warschau) Internationale toegangscode: 011 Landcode: 48 Netnummer: 22	Website: support.euro.dell.com	
	E-mailadres: pl_support_tech@dell.com	
	Telefoonnummer klantenservice	57 95 700
	Klantenservice	57 95 999
	Verkoopafdeling	57 95 999
	Faxnummer klantenservice	57 95 806
	Faxnummer receptie	57 95 998
	Schakelbord	57 95 999

Land (stad) Internationale toegangscode Landcode Netnummer	Afdeling of servicegebied, website en e-mailadres	Netnummers, lokale nummers en gratis nummers
Portugal	Website: support.euro.dell.com	
Internationale toegangscode: 00	E-mailadres: support.euro.dell.com/gr/en/emaildell/	
Landcode: 351	Technische ondersteuning	707200149
	Klantenservice	800 300 413
	Verkoopafdeling	800 300 410, 800 300 411, 800 300 412 of 21 422 07 10
	Faxnummer	21 424 01 12
Puerto Rico	Algemene ondersteuning	1-800-805-7545
Saint Kitts en Nevis	Algemene ondersteuning	gratis: 1-877-441-4731
Saint Lucia	Algemene ondersteuning	1-800-882-1521
Saint Vincent en de Grenadines	Algemene ondersteuning	gratis: 1-877-270-4609
Singapore (Singapore)	Website: support.ap.dell.com	
Internationale toegangscode: 005	Technische ondersteuning (Dimension, Inspiron en Electronics & Accessoires)	gratis: 1800 394 7430
Landcode: 65	Technische ondersteuning (OptiPlex, Latitude en Dell Precision)	gratis: 1800 394 7488
	Technische ondersteuning (PowerApp, PowerEdge, PowerConnect en PowerVault)	gratis: 1800 394 7478
	Klantenservice (Penang, Maleisië)	604 633 4949
	Verkoopafdeling	gratis: 1 800 394 7425
Slowakije (Praag)	Website: support.euro.dell.com	
Internationale toegangscode: 00	E-mailadres: czech_dell@dell.com	
Landcode: 421	Technische ondersteuning	02 5441 5727
	Klantenservice	420 22537 2707
	Faxnummer	02 5441 8328
	Technische ondersteuning per fax	02 5441 8328
	Schakelbord (Verkoopafdeling)	02 5441 7585

Land (stad) Internationale toegangscode Landcode Netnummer	Afdeling of servicegebied, website en e-mailadres	Netnummers, lokale nummers en gratis nummers
Zuid-Afrika (Johannesburg)	Website: support.euro.dell.com	
Internationale toegangscode: 09/091	E-mailadres: dell_za_support@dell.com	
Landcode: 27	Gold Queue	011 709 7713
Netnummer: 11	Technische ondersteuning	011 709 7710
	Klantenservice	011 709 7707
	Verkoopafdeling	011 709 7700
	Faxnummer	011 706 0495
	Schakelbord	011 709 7700
Zuidoost-Azië en landen in de Pacific	Technische ondersteuning voor klanten, klantenservice en verkoopafdeling (Penang, Maleisië)	604 633 4810
Spanje (Madrid)	Website: support.euro.dell.com	
Internationale toegangscode: 00	E-mailadres: support.euro.dell.com/es/es/emaildell/	
Landcode: 34	Thuisgebruikers en kleine bedrijven	
Netnummer: 91	Technische ondersteuning	902 100 130
	Klantenservice	902 118 540
	Verkoopafdeling	902 118 541
	Schakelbord	902 118 541
	Faxnummer	902 118 539
	Bedrijven	
	Technische ondersteuning	902 100 130
	Klantenservice	902 115 236
	Schakelbord	91 722 92 00
	Faxnummer	91 722 95 83

Land (stad) Internationale toegangscodes Landcode Netnummer	Afdeling of servicegebied, website en e-mailadres	Netnummers, lokale nummers en gratis nummers
Zweden (Upplands Vasby)	Website: support.euro.dell.com	
Internationale toegangscodes: 00	E-mailadres: support.euro.dell.com/se/sv/emaiddell/	
Landcode: 46	Technische ondersteuning	08 590 05 199
Netnummer: 8	Klantenservice (Relational)	08 590 05 642
	Klantenservice voor thuisgebruikers/kleine bedrijven	08 587 70 527
	Ondersteuning voor EPP (Employee Purchase Program)	20 140 14 44
	Technische ondersteuning per fax	08 590 05 594
	Verkoopafdeling	08 590 05 185
Zwitserland (Genève)	Website: support.euro.dell.com	
Internationale toegangscodes: 00	E-mailadres:	
Landcode: 41	Tech_support_central_Europe@dell.com	
Netnummer: 22	E-mailadres voor Franssprekende HSB- en bedrijfsklanten: support.euro.dell.com/be/fr/emaiddell/	
	Technische ondersteuning (thuisgebruikers/kleine bedrijven)	0844 811 411
	Technische ondersteuning (bedrijven)	0844 822 844
	Klantenservice (thuisgebruikers/kleine bedrijven)	0848 802 202
	Klantenservice (bedrijven)	0848 821 721
	Faxnummer	022 799 01 90
	Schakelbord	022 799 01 01
Taiwan	Website: support.ap.dell.com	
Internationale toegangscodes: 002	E-mailadres: ap_support@dell.com	
Landcode: 886	Technische ondersteuning (OptiPlex, Latitude, Inspiron, Dimension en Electronics & Accessoires)	gratis: 00801 86 1011
	Technische ondersteuning (PowerApp, PowerEdge, PowerConnect en PowerVault)	gratis: 0080 60 1256
	Transactieverkoop	gratis: 00801 65 1228
	Verkoopafdeling bedrijven	gratis: 00801 65 1227

Land (stad) Internationale toegangscode Landcode Netnummer	Afdeling of servicegebied, website en e-mailadres	Netnummers, lokale nummers en gratis nummers
Thailand	Website: support.ap.dell.com	
Internationale toegangscode: 001	Technische ondersteuning (OptiPlex, Latitude en Dell Precision)	gratis: 0080 1800 07
Landcode: 66	Technische ondersteuning (PowerApp, PowerEdge, PowerConnect en PowerVault)	gratis: 1800 0600 09
	Klantenservice (Penang, Maleisië)	604 633 4949
	Verkoopafdeling bedrijven	gratis: 1800 006 009
	Transactieverkoop	gratis: 1800 006 006
Trinidad/Tobago	Algemene ondersteuning	1-800-805-8035
Turks- en Caicos-eilanden	Algemene ondersteuning	gratis: 1-866-540-3355
V.K. (Bracknell)	Website: support.euro.dell.com	
Internationale toegangscode: 00	Website Klantenservice: support.euro.dell.com/uk/en/ECare/Form/Home.asp	
Landcode: 44		
Netnummer: 1344	E-mailadres: dell_direct_support@dell.com	
	Technische ondersteuning (bedrijven/vaste klanten/PAD [1000+ medewerkers])	0870 908 0500
	Technische ondersteuning (rechtstreeks en algemeen)	0870 908 0800
	Klantenservice voor wereldwijde accounts	01344 373 186
	Klantenservice voor thuisgebruikers/kleine bedrijven)	0870 906 0010
	Klantenservice voor bedrijven	01344 373 185
	Klantenservice voor vaste klanten (500-5000 medewerkers)	0870 906 0010
	Klantenservice voor centrale overheid	01344 373 193
	Klantenservice voor lokale overheid en onderwijsinstellingen	01344 373 199
	Klantenservice voor de gezondheidszorg	01344 373 194
	Verkoopafdeling thuisgebruikers en kleine bedrijven	0870 907 4000
	Verkoopafdeling bedrijfsleven en publieke sector	01344 860 456
	Faxnummer thuisgebruikers en kleine bedrijven	0870 907 4006
Uruguay	Algemene ondersteuning	gratis: 000-413-598-2521

Land (stad) Internationale toegangscode Landcode Netnummer	Afdeling of servicegebied, website en e-mailadres	Netnummers, lokale nummers en gratis nummers
Verenigde Staten (Austin, Texas) Internationale toegangscode: 011 Landcode: 1	Geautomatiseerde orderstatusservice	gratis: 1-800-433-9014
	AutoTech (laptops en desktopcomputers)	gratis: 1-800-247-9362
	Consumenten (Thuisgebruikers en kantoor aan huis)	
	Technische ondersteuning	gratis: 1-800-624-9896
	Klantenservice	gratis: 1-800-624-9897
	Service en ondersteuning voor DellNet™	gratis: 1-877-Dellnet (1-877-335-5638)
	EPP-klanten (Employee Purchase Program)	gratis: 1-800-695-8133
	Website voor financiële ondersteuning: www.dellfinancialservices.com	
	Financiële ondersteuning (lease/leningen)	gratis: 1-877-577-3355
	Financiële ondersteuning voor vaste klanten (Dell Preferred Accounts [DPA])	gratis: 1-800-283-2210
	Zakelijk	
	Klantenservice en technische ondersteuning	gratis: 1-800-822-8965
	EPP-klanten (Employee Purchase Program)	gratis: 1-800-695-8133
	Technische ondersteuning voor printers en projectoren	gratis: 1-877-459-7298
	Publieke sector (overheid, onderwijs en gezondheidszorg)	
	Klantenservice en technische ondersteuning	gratis: 1-800-456-3355
	EPP-klanten (Employee Purchase Program)	gratis: 1-800-234-1490
	Dell Verkoopafdeling	gratis: 1-800-289-3355 of gratis: 1-800-879-3355
	Dell Outlet Store (Dell gereviseerde computers)	gratis: 1-888-798-7561
	Verkoopafdeling software en randapparatuur	gratis: 1-800-671-3355
Verkoopafdeling losse onderdelen	gratis: 1-800-357-3355	
Verkoopafdeling uitgebreide service en garantie	gratis: 1-800-247-4618	
Faxnummer	gratis: 1-800-727-8320	
Dell services voor doven, slechthorenden en mensen met spraakproblemen	gratis: 1-877-DELLTTY (1-877-335-5889)	
Amerikaanse Maagdeneilanden	Algemene ondersteuning	1-877-673-3355
Venezuela	Algemene ondersteuning	8001-3605

Bijlage

Exportregels

De Klant accepteert dat op deze producten, waaronder mogelijk technologie en software, de import- en exportwetgeving van de Verenigde Staten ("V.S.") van toepassing is en mogelijk ook de import- en exportwetgeving van het land waarin het product geproduceerd of ontvangen is. De Klant dient zich te houden aan de wetgeving. Tevens mogen deze producten, volgens de toepasselijke wetgeving van de V.S., niet worden verkocht, in lease gegeven of anderszins overgedragen aan eindgebruikers of landen waarvoor beperkingen gelden. Ook mogen de Producten niet worden verkocht, in lease gegeven, anderszins overgedragen of gebruikt door een eindgebruiker die betrokken is bij activiteiten in verband met massavernietigingswapens, waaronder zonder beperking activiteiten aangaande het ontwerp, de ontwikkeling, de productie of het gebruik van atoomwapens, materialen, voorzieningen of raketten, of bij de ondersteuning van projecten met betrekking tot raketten en chemische of biologische wapens.

Licentieovereenkomst van Dell™ software

Dit is een rechtsgeldige overeenkomst tussen u, de gebruiker, en Dell Products, L.P (Dell). Deze overeenkomst heeft betrekking op alle software die bij het Dell product wordt geleverd en waarvoor geen afzonderlijke licentieovereenkomst is afgesloten tussen u en de fabrikant of de eigenaar van de software (gezamenlijk aangeduid als de Software). Deze overeenkomst is niet van toepassing op de verkoop van Software of enige andere intellectuele eigendom. Alle eigendomsrechten en intellectuele-eigendomsrechten in en met betrekking tot de Software berusten bij de fabrikant of eigenaar van de Software. Alle rechten die niet expliciet worden verleend onder deze overeenkomst, zijn voorbehouden aan de fabrikant of eigenaar van de Software. Als u het softwarepakket/de softwarepakketten hebt geopend of de zegel hebt verbroken, de Software hebt geïnstalleerd of gedownload of de Software die vooraf is geladen of in het product is geïntegreerd, hebt gebruikt, gaat u akkoord met de voorwaarden van deze overeenkomst. Als u niet akkoord gaat met deze voorwaarden, moet u alle Software-items (schijven, bedrukte materialen en de verpakking) onmiddellijk terugsturen en alle vooraf geladen of geïntegreerde Software verwijderen.

U mag één exemplaar van de Software slechts op één product tegelijkertijd gebruiken. Als u meerdere licenties voor de Software hebt, mag u zoveel exemplaren gebruiken waarvoor u licenties hebt. 'Gebruiken' betekent het laden van de Software in een tijdelijk geheugen of permanente opslagruimte op het product. Installatie op een netwerkserver uitsluitend voor verspreiding naar andere producten valt niet onder 'gebruiken' als (en alleen als) u een afzonderlijke licentie voor elk product hebt waarop de Software wordt verspreid. U moet ervoor zorgen dat het aantal personen dat de Software die op een netwerkserver is geïnstalleerd, gebruikt, niet het aantal licenties dat in uw bezit is, overschrijdt. Als het aantal gebruikers van de geïnstalleerde Software op een netwerkserver dit aantal licenties overschrijdt, moet u, voordat u extra gebruikers toestaat de Software te gebruiken, extra licenties aanschaffen totdat het aantal licenties overeenkomt met het aantal gebruikers. Als u een klant van Dell of van een aan Dell gelieerd bedrijf bent, verleent u Dell of een door Dell gekozen tussenpersoon, hierbij toestemming om een controle op het gebruik van de Software tijdens normale werktijden uit te voeren. U stemt ermee in gedurende deze controle samen te werken met Dell en alle records die redelijkerwijs zijn gerelateerd aan het gebruik van de Software te verstrekken aan Dell. Bij deze controle wordt alleen gekeken of u zich aan de voorwaarden in deze overeenkomst houdt.

De Software wordt beschermd door de auteursrechten van de Verenigde Staten en internationale verdragen. U mag uitsluitend één kopie van de Software maken voor back-up- of archiveringsdoeleinden of gebruiken op één vaste schijf op voorwaarde dat het origineel uitsluitend voor back-up- of archiveringsdoeleinden wordt bewaard. U mag de Software niet verhuren of in lease geven of de gedrukte materialen bij de Software kopiëren, maar u mag de Software en het

bijbehorende materiaal wel permanent overdragen als onderdeel van een verkoop of overdracht van het Dell product, mits u geen exemplaren behoudt en de ontvanger akkoord gaat met deze voorwaarden. Elke overdracht moet de recentste update en alle vorige versies bevatten. U mag de Software niet aanpassen, decompileren of disassembleren. Als het pakket bij product cd-rom's, diskettes en/of floppy's bevat, mag u alleen de schijven gebruiken die geschikt zijn voor uw product. U mag de schijven niet op andere computers of netwerken gebruiken of de schijven lenen, verhuren of overdragen aan andere gebruikers tenzij toegestaan door deze overeenkomst.

Beperkte garantie

Dell garandeert dat de schijven met de Software bij normaal gebruik geen materiaal of bewerkingfouten bevatten gedurende negentig (90) dagen vanaf de datum waarop u deze hebt ontvangen. Deze garantie is alleen op u van toepassing en kan niet worden overgedragen. Enige impliciete garanties zijn beperkt tot negentig (90) dagen vanaf de datum waarop u de Software hebt ontvangen. In sommige rechtsgebieden is het beperken van de duur van een impliciete garantie niet toegestaan, waardoor deze beperking mogelijk niet voor u geldt. De volledige aansprakelijkheid van Dell en zijn leveranciers en uw exclusieve verhaalsmogelijkheid bestaan uit (a) restitutie van het bedrag dat u voor de Software hebt betaald of (b) vervanging van een schijf die niet aan deze garantie voldoet en op eigen kosten en risico met het RMA-nummer (Return Material Authorization) is teruggestuurd naar Dell. Deze beperkte garantie geldt niet indien de schijf beschadigd is als gevolg van een ongeval, misbruik, verkeerde toepassing, of onderhoud of wijzigingen door iemand anders dan Dell. De garantie op een vervangende schijf blijft van kracht gedurende de resterende tijd van de oorspronkelijke garantieperiode of voor dertig (30) dagen, waarbij de langste van beide perioden geldt.

Dell garandeert NIET dat de functies van de Software aan uw eisen voldoen of dat de werking van de Software ononderbroken of vrij van fouten is. U bent verantwoordelijk voor het kiezen van de Software zodat de beoogde resultaten worden bereikt en voor het gebruik en de resultaten die met de Software worden verkregen.

DELL WIJST NAMENS DELL EN ZIJN LEVERANCIERS ALLE ANDERE GARANTIES VOOR DE SOFTWARE EN DE BIJBEHORENDE GEDRUKTE MATERIALEN, HETZIJ EXPLICIET OF IMPLICIET, INCLUSIEF MAAR NIET BEPERKT TOT DE IMPLICIETE GARANTIES VAN VERHANDELBAARHEID OF GESCHIKTHEID VOOR EEN BEPAALD DOEL VAN DE HAND. Deze beperkte garantie geeft u bepaalde juridische rechten. Mogelijk beschikt u over andere rechten die per rechtsgebied kunnen verschillen.

IN GEEN GEVAL IS DELL OF ZIJN LEVERANCIERS VERANTWOORDELIJK VOOR ENIGE SCHADE (INCLUSIEF MAAR NIET BEPERKT TOT SCHADE DOOR WINSTVERLIES, WERKONDERBREKING, VERLIES VAN BEDRIJFSGEGEVENS OF ENIG ANDER GELDELIJK VERLIES) VOORTKOMEND UIT HET GEBRUIK VAN OF HET NIET GEBRUIKEN VAN DE SOFTWARE, ZELFS NIET ALS DELL OP DE HOOGTE IS GESTELD VAN DERGELIJKE SCHADE. In sommige rechtsgebieden is de uitsluiting of beperking van aansprakelijkheid voor gevolgschade of incidentele schade niet toegestaan. Mogelijk geldt de bovenstaande beperking niet voor u.

Algemeen

Deze licentie blijft geldig totdat deze wordt beëindigd. Deze licentie wordt beëindigd bij de bepalingen die hierboven worden uiteengezet of als u niet voldoet aan de voorwaarden van deze licentie. Bij beëindiging gaat u ermee akkoord dat de Software en de bijbehorende materialen en alle kopieën worden vernietigd. Deze overeenkomst valt onder de wetten van de staat Texas. Elke voorwaarde in deze overeenkomst is afzonderlijk toe te passen. Als een voorwaarde niet kan worden uitgevoerd, heeft dit geen invloed op de uitvoerbaarheid van de overige voorwaarden of bepalingen van deze overeenkomst. Deze overeenkomst is bindend voor opvolgers en rechtverkrijgenden. Dell en u gaan ermee akkoord, voorzover maximaal toegestaan door de wet, afstand te doen van enig recht op een juridisch proces met betrekking tot de Software of deze overeenkomst. Deze vrijwaring van verhaalsmogelijkheden is in bepaalde rechtsgebieden niet rechtsgeldig. Mogelijk geldt deze vrijwaring niet voor u. U bevestigt dat u deze overeenkomst hebt gelezen, dat u de overeenkomst begrijpt en dat u zich zult houden aan de voorwaarden en dat deze overeenkomst de volledige en exclusieve overeenkomst tussen u en Dell met betrekking tot de Software is.

Index

A

Annuleren, knop, 16

B

bedieningspaneel

gebruiken, 15

kopiëren met, 28

berichten, fout-

Fout met besturing van
papiersysteem, 62

Fout met cartridgehouder, 61

Fout met cartridgehouder
(scanner), 62

Gegevensfout, 61

Inkt is bijna op, 61

Papierinvoerfout, 62

Papierlade is leeg, 61

Papierstoring, 61

briefkaarten

plaatsen, 22

C

cartridges, inkt

uitlijnen, 55

vervangen, 51

D

Dell

contact opnemen, 65

Dell Picture Studio, 47

Dell Takencentrum

gebruiken, 43

Kopiëren (gedeelte), 44

openen, 44

Scannen (gedeelte), 44

Speciale functies, 44

Voorbeeld (gedeelte), 44

E

e-mail

document, 36

gescande afbeelding, 36

enveloppen

plaatsen, 21

exemplaren, 28

F

faxen, 37

foto's

afdrukken, 26

fotokaarten

plaatsen, 22

fotopapier

plaatsen, 22

foutbericht

Fout met besturing van
papiersysteem, 62

Fout met cartridgehouder, 61

Fout met cartridgehouder
(scanner), 62

Gegevensfout, 61

Inkt is bijna op, 61

Papierinvoerfout, 62

Papierlade is leeg, 61

Papierstoring, 61

G

Geavanceerd (tabblad), 46

glossy papier

plaatsen, 22

I

indexkaarten

plaatsen, 22

Inkt is bijna op (bericht), 61

inktcartridges

reinigen, 56

uitlijnen, 55

vervangen, 51

K

- kaarten
 - plaatsen, 22
- knoppen, bedieningspaneel
 - Aan/uit, 15
 - Annuleren, 16
 - pijl-omlaag, 15
- kopiëren
 - bedieningspaneel, 28
 - software, 29

M

- meerdere exemplaren, 46

O

- Onderhoud (tabblad), 46
- ondersteuning
 - contact opnemen met Dell, 65
- opstrijktransfers
 - plaatsen, 22

P

- Papierlade is leeg (bericht), 61
- Papierstoring (bericht), 61
- papieruitvoerlade, 13
- PictBridge, 28
- plaatsen
 - briefkaarten, 22
 - enveloppen, 21
 - fotokaarten, 22

- fotopapier, 22
- indexkaarten, 22
- kaarten, 22
- opstrijktransfers, 22
- transparanten, 22
- wenskaarten, 22

- Printerinstelling (tabblad), 46
- problemen oplossen
 - Inkt is bijna op (bericht), 61
 - Papier is op (bericht), 61

R

- reinigen
 - sputopeningen, 56

S

- sensor voor papiersoort, 18
 - uitschakelen, 19
- software
 - Dell Takencentrum, 43
 - installatie ongedaan maken, 49
 - opnieuw installeren, 49
 - Voorkeursinstellingen voor afdrukken, 45
- speciaal papier
 - briefkaarten, 22
 - enveloppen, 21
 - fotokaarten, 22
 - fotopapier, 22
 - glossy, 22
 - indexkaarten, 22
 - kaarten, 22
 - opstrijktransfers, 22

- transparanten, 22
- wenskaarten, 22

- sputopeningen, inktcartridge reinigen, 56

U

- uitlijnen, inktcartridges, 55

V

- Voorkeursinstellingen voor afdrukken
 - Geavanceerd (tabblad), 46
 - Onderhoud (tabblad), 46
 - openen, 45
 - Printerinstelling (tabblad), 46

W

- wenskaarten
 - plaatsen, 22

Z

- zonder rand, afdrukken, 27