

Dell™ Photo All-In-One Printer 924

# Uživatelský návod

Uvnitř najdete:

- Objednání příslušenství
- Začínáme
- Použití tiskárny
- Popis softwaru tiskárny
- Údržba a řešení problémů

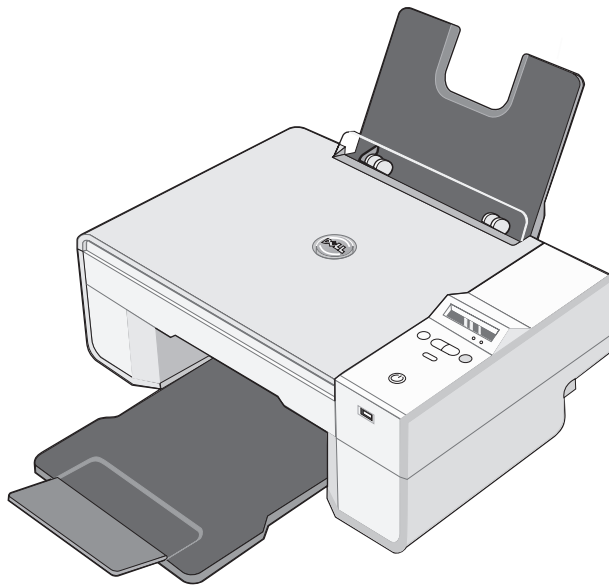

# Objednání příslušenství

V zařízení Dell Photo AIO Printer 924 je nainstalován software, který detekuje množství inkoustu v tiskárně. Během tisku se na obrazovce počítače zobrazí varování o docházejícím inkoustu. Inkoust si můžete objednat přes internet na adrese [www.dell.com/supplies](http://www.dell.com/supplies) nebo telefonicky.

<b>US</b>	877-INK-2-YOU	<b>Lucembursko</b>	02.713 1590
<b>Austrálie</b>	1300 303 290	<b>Malajsie</b>	1800 88 0301
<b>Rakousko</b>	08 20 - 24 05 30 35	<b>Mexiko</b>	001 866 851 1754
<b>Belgie</b>	02.713 1590	<b>Nizozemsko</b>	020 - 674 4881
<b>Kanada</b>	877-501-4803	<b>Norsko</b>	231622 64
<b>Čile</b>	1230-020-3947 800-202874	<b>Portugalsko</b>	21 4220710
<b>Kolumbie</b>	01800-9-155676	<b>PRC</b>	800-858-0888
<b>Česká republika</b>	+420 225 372 711	<b>Polsko</b>	022 579 59 65
<b>Dánsko</b>	3287 5215	<b>Portoriko</b>	866-851-1760
<b>Finsko</b>	09 2533 1411	<b>Singapur</b>	1800 394 7486
<b>Francie</b>	825387247	<b>Jihoafrická republika</b>	0860 102 591
<b>Německo</b>	0800 2873355	<b>Španělsko</b>	902120385
<b>Irsko</b>	1850 707 407	<b>Švédsko</b>	08 587 705 81
<b>Itálie</b>	800602705	<b>Švýcarsko</b>	0848 335 599
<b>Japonsko</b>	044-556-3551	<b>Velká Británie</b>	0870 907 4574



**POZNÁMKA:** Pokud požadovaná země není na seznamu uvedena, objednejte si příslušenství u distributora společnosti Dell.

Tiskárna používá následující inkoustové kazety.

<b>Příslušenství</b>	<b>Výrobní číslo</b>
Standardní černá inkoustová kazeta	J5566
Standardní barevná inkoustová kazeta	J5567
Vysokokapacitní černá inkoustová kazeta	M4640
Vysokokapacitní barevná inkoustová kazeta	M4646
Fotografická inkoustová kazeta	J4844

# Poznámky, upozornění a výstrahy



**POZNÁMKA:** POZNÁMKA označuje důležité informace pro lepší práci s tiskárnou.



**UPOZORNĚNÍ:** UPOZORNĚNÍ označuje možnost poškození hardwaru nebo ztráty dat a poskytuje rady, jak se problému vyhnout.



**VAROVÁNÍ:** VÝSTRAHA označuje možné riziko poškození majetku, poranění, nebo smrti.

---

**Informace v tomto dokumentu se mohou změnit bez předchozího upozornění.**

© 2005 Dell Inc. Všechna práva vyhrazena.

Jakákoli reprodukce bez předchozího písemného povolení společnosti Dell Inc. je přísně zakázána.

Ochranné známky použité v tomto textu: *Dell* a logo *DELL*, *Dell Picture Studio* a *Dell Ink Management System* jsou ochranné známky společnosti Dell Inc.; *Microsoft* a *Windows* jsou registrované ochranné známky společnosti Microsoft Corporation.

V této dokumentaci se mohou vyskytovat další ochranné známky a obchodní názvy, které odkazují na subjekty vlastníci známky a názvy příslušných produktů. Společnost Dell Inc. odmítá jakékoli vlastnické zájmy týkající se jiných než vlastních ochranných známek a obchodních názvů.

## **UNITED STATES GOVERNMENT RESTRICTED RIGHTS**

This software and documentation are provided with RESTRICTED RIGHTS. Use, duplication or disclosure by the Government is subject to restrictions as set forth in subparagraph (c)(1)(ii) of the Rights in Technical Data and Computer Software clause at DFARS 252.227-7013 and in applicable FAR provisions: Dell Inc., One Dell Way, Round Rock, Texas, 78682, USA.



# Obsah

## 1 Informace o tiskárně

<b>Popis částí tiskárny</b> . . . . .	<b>12</b>
<b>Instalace tiskárny</b> . . . . .	<b>14</b>
Nastavení jazyka tiskárny . . . . .	14
Změna nastavení jazyka tiskárny . . . . .	14
<b>Použití Ovládacího panelu</b> . . . . .	<b>15</b>
Nabídky ovládacího panelu . . . . .	16
<b>Popis automatického senzoru typu papíru</b> . . . . .	<b>18</b>
<b>Založení papíru</b> . . . . .	<b>20</b>
<b>Pokyny pro tisková média</b> . . . . .	<b>21</b>
<b>Umístění dokumentu na skleněnou plochu skeneru</b> . . . . .	<b>22</b>

## 2 Použití tiskárny

<b>Tisk</b> . . . . .	<b>25</b>
Tisk dokumentu . . . . .	25
Tisk fotografií . . . . .	26
Tisk fotografií bez okrajů . . . . .	27
Tisk fotografií z fotoaparátu podporujícího standard PictBridge . . . . .	28
<b>Kopírování</b> . . . . .	<b>28</b>
Kopírování dokumentů pomocí ovládacího panelu . . . . .	28
Kopírování dokumentů pomocí počítače . . . . .	29
Kopírování fotografií pomocí počítače . . . . .	30
Kopírování fotografií bez použití počítače . . . . .	30
Změna nastavení kopírování . . . . .	31

<b>Skenování</b> . . . . .	<b>32</b>
Skenování fotografií . . . . .	32
Skenování více stránek nebo obrázků . . . . .	33
Skenování fotografie nebo dokumentu po síti . . . . .	34
Úprava naskenovaného textu pomocí funkce rozpoznávání písma (OCR) . . . . .	35
Uložení obrázku na počítači . . . . .	36
Odeslání naskenovaného obrázku nebo dokumentu elektronickou poštou . . . . .	36
Zvětšení nebo zmenšení obrázků a dokumentů . . . . .	37
<b>Faxování</b> . . . . .	<b>38</b>
Instalace Konzole služby fax v systému Windows XP . . . . .	38
Konfigurace Konzole služby fax (Windows XP) nebo Správy služby fax (Windows 2000) . . . . .	38
Faxování papírového dokumentu . . . . .	40
Faxování elektronických dokumentů . . . . .	40
Přijímání faxu pomocí Konzole služby fax nebo Správy služby fax . . . . .	41
Prohlížení odeslaných a příchozích faxů pomocí Konzole služby fax nebo Správy služby fax . . . . .	41
Zobrazení stavu faxu pomocí Konzole služby fax nebo Správy služby fax . . . . .	41
Změna konfigurace služby fax . . . . .	42

### 3 Popis softwaru

<b>Použití aplikace Dell All-In-One Center</b> . . . . .	<b>43</b>
<b>Použití Předvoleb tisku</b> . . . . .	<b>45</b>
<b>Použití aplikace Dell Picture Studio</b> . . . . .	<b>47</b>
<b>Dell Ink Management System</b> . . . . .	<b>48</b>
<b>Odebrání a opětovné instalování softwaru</b> . . . . .	<b>49</b>

## 4 Údržba inkoustových kazet

Výměna inkoustových kazet . . . . .	51
Vyrovnaní inkoustových kazet . . . . .	55
Čištění trysek inkoustové kazety . . . . .	56

## 5 Řešení problémů

<b>Problémy s instalací . . . . .</b>	<b>57</b>
Problémy s počítačem . . . . .	57
Problémy s tiskárnou . . . . .	58
<b>Obecné problémy . . . . .</b>	<b>59</b>
Problémy s faxováním . . . . .	59
Problémy s papírem . . . . .	59
<b>Chybové zprávy a kontrolky . . . . .</b>	<b>61</b>
<b>Zlepšení kvality tisku . . . . .</b>	<b>63</b>

## 6 spojení se společností Dell

Technická podpora . . . . .	65
Automatická služba Stav objednávky . . . . .	65
Spojení se společností Dell . . . . .	66

## 7 Dodatek

Omezení vývozu . . . . .	85
Licenční smlouva společnosti Dell™ . . . . .	85

Rejstřík . . . . .	87
--------------------	----





# **VÝSTRAHA: POKYNY PRO BEZPEČNÉ POUŽÍVÁNÍ**

V zájmu vlastní bezpečnosti a zabránění poškození vašeho výrobku a pracovního prostředí dodržujte následující pokyny pro bezpečné používání.

- Pokud je součástí vašeho výrobku modem, kabel použitý s modemem by měl být vyroben s vodičem minimálního rozměru 26 AWG (American Wire Gauge [americká stupnice vodičů]) a modulární zástrčkou RJ-11 vyhovující normám FCC.
- Pro ochranu vašeho výrobku před náhlými přechodnými výkyvy elektrické energie použijte ochranu proti přepětí, stabilizátor napájení nebo záložní zdroj UPS.
- Nepoužívejte tiskárnu ve vlhkém prostředí, jako například v blízkosti vany, umyvadla nebo bazénu nebo ve vlhkém sklepe.
- Ujistěte se, že na kabelech vašeho výrobku nic neleží a že nejsou v místech, kde by bylo možné na ně stoupnout nebo o ně zakopnout.
- Používejte pouze napájecí kabel dodávaný s tímto výrobkem nebo náhradní napájecí kabel schválený výrobcem.

## **VAROVÁNÍ: Není-li váš výrobek označen symbolem , musí být připojen pouze do řádně uzemněné zásuvky.**

- Připojte napájecí kabel do elektrické zásuvky, která se nachází v blízkosti výrobku a je snadno přístupná.
- Pro úplné vypnutí výrobku musí být napájecí kabel odpojen od zdroje napájení.
- Servis a opravy, které nejsou popsány v provozních pokynech, svěřte profesionálním servisním pracovníkům.
- Nepoužívejte funkci faxu za bouřky. Neinstalujte tento výrobek, ani neprovádějte žádná zapojení kabelů (napájení, telefon, atd.) za bouřky.
- Tento produkt byl navržen tak, aby při použití originálních součástí Dell vyhovoval bezpečnostním normám. Bezpečnostní funkce některých částí nemusí být vždy zjevné. Společnost Dell neodpovídá za škody vzniklé použitím neautorizovaných součástí.
- Při odstraňování zablokování papíru postupujte podle instrukcí v *Uživatelském návodu*



# Informace o tiskárně

Zařízení Dell Photo All-In-One Printer 924 můžete použít k různým činnostem. Důležité je vzít v úvahu následující skutečnosti:

- Pokud je tiskárna připojená k počítači, lze projekty vytvořit pomocí ovládacího panelu tiskárny nebo softwaru tiskárny.
- Chcete-li skenovat, tisknout a faxovat, tiskárna *musí* být připojena k počítači.
- Chcete-li kopírovat, tiskárna *nemusí* být připojena k počítači.

## Popis částí tiskárny

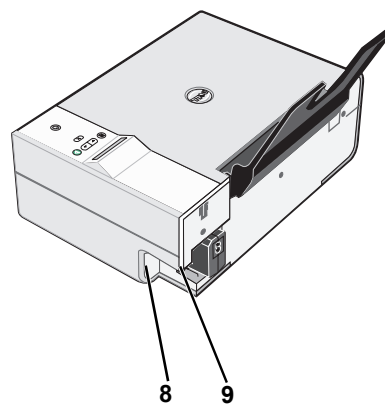
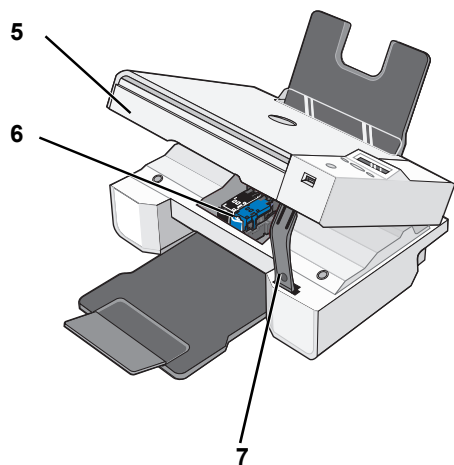
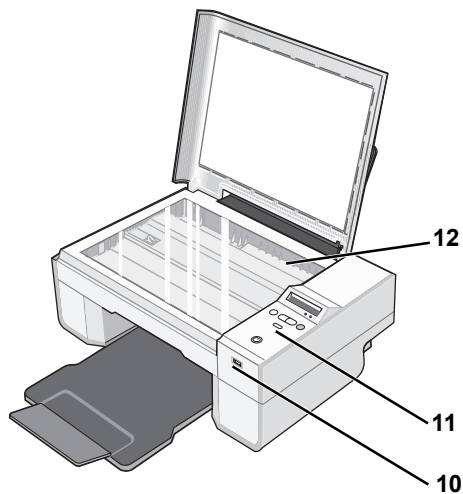
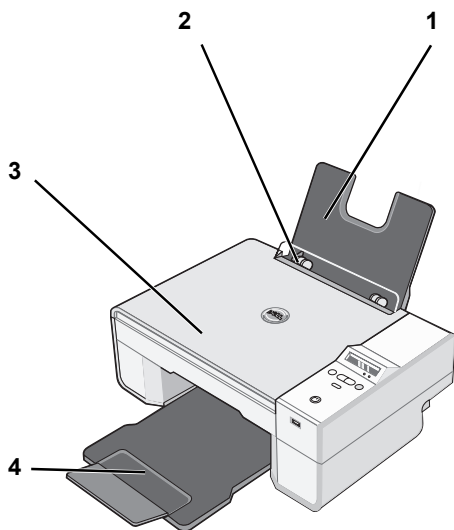

Část:	Popis:
1	Podpěra papíru Část, kam se zakládá papír.
2	Vodící lišta Zajišťuje správné založení papíru do tiskárny.
3	Horní kryt Horní část tiskárny, která přitiskne skenovaný dokument nebo fotografii.

<b>Část:</b>	<b>Popis:</b>
4 Výstupní podavač	Zásobník, ve kterém se ukládá papír po vytištění. <b>POZNÁMKA:</b> Chcete-li vysunout výstupní zásobník papíru, vytáhněte zásobník k sobě a vyklepte prodloužení.
5 Jednotka tiskárny	Zvednutím jednotky je umožněn přístup k inkoustovým kazetám.
6 Nosič inkoustových kazet	Nosič, který obsahuje dvě inkoustové kazety, jednu barevnou a druhou černou nebo fotografickou. Podrobnější informace o kazetách jsou uvedeny v části „Výměna inkoustových kazet“ na str. 51.
7 Podpěra skeneru	Část pod jednotkou tiskárny, která při výměně kazet udržuje tiskárnu otevřenou. <b>POZNÁMKA:</b> Pro běžné používání je třeba tiskárnu zavřít – zvedněte jednotku tiskárny, zatlačte na podpěru skeneru směrem doprava a sklopte jednotku tiskárny tak, aby úplně dosedla na hlavní část zařízení.
8 Konektor USB	Slot, do kterého se zapojuje kabel USB (prodává se samostatně). Druhý konec kabelu USB se zapojuje do počítače.
9 Konektor napájení	Slot, do kterého se zapojuje napájecí kabel. <b>POZNÁMKA:</b> Napájecí kabel připojte nejprve k tiskárně, až poté jej zapojte do zásuvky.
10 Konektor USB pro spojení s rozhraním PictBridge.	Slot, do kterého se zapojuje kabel USB (prodává se samostatně) pro připojení tiskárny k fotoaparátu podporujícímu standard PictBridge. Podrobnější informace jsou uvedeny v části „Tisk fotografií z fotoaparátu podporujícího standard PictBridge“ na str. 28.
11 Ovládací panel	Panel na tiskárně, s jehož pomocí lze ovládat možnosti kopírování, faxování i tisku. Podrobnější informace jsou uvedeny v části „Použití Ovládacího panelu“ na str. 15.
12 Skleněná plocha skeneru	Plocha, na kterou se lícem dolů pokládají dokumenty a fotografie, které chcete kopírovat, faxovat nebo skenovat.



# Instalace tiskárny

 **POZNÁMKA:** Tiskárna Dell AIO Printer 924 podporuje operační systémy Microsoft® Windows® 2000, Windows XP a Windows XP Professional x64 Edition.

Hardware a software tiskárny nainstalujte podle pokynů v listu *Instalace tiskárny*. Pokud se během instalace vyskytnou nějaké problémy, postupujte podle části „Problémy s instalací“ na str. 57.







## Nastavení jazyka tiskárny

Počáteční nastavení jazyka:

- 1 Při prvním zapnutí tiskárny použijte **tlačítka se šipkou**   k vyhledání požadovaného jazyka.
- 2 Jazyk vyberte stisknutím tlačítka  **Menu**.

## Změna nastavení jazyka tiskárny



Při změně výchozího jazyka na ovládacím panelu postupujte následovně:

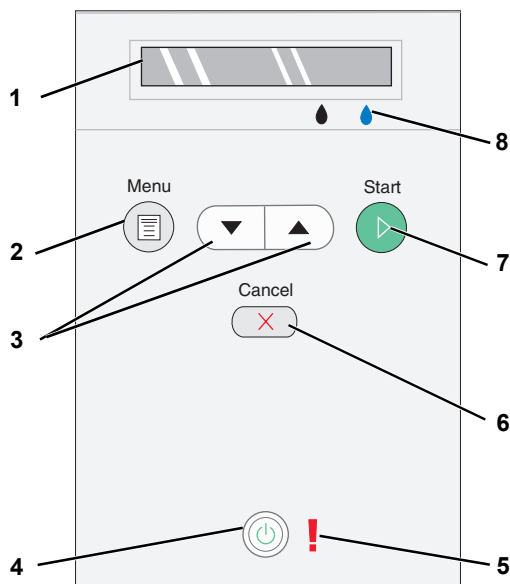

- 1 Stisknutím tlačítka **Napájení**  tiskárnu vypněte.
- 2 Stiskněte současně tlačítka **Napájení**  a tlačítka se šipkou nahoru .
- 3 Jakmile se objeví nastavení jazyka, pomocí **tlačítek se šipkou**   vyberte požadovaný jazyk.
- 4 Jazyk vyberte stisknutím tlačítka  **Menu**.

# Použití Ovládacího panelu





Pomocí tlačítek na ovládacím panelu lze skenovat, kopírovat a upravit dokumenty podle požadavků. Tiskárna je zapnutá, pokud tlačítko **Napájení**  svítí.



	Prostředek	Požadavek
1	Displej	<ul style="list-style-type: none"> <li>• Zobrazení počtu kopií.</li> <li>• Zobrazit nastavení režimu, kopírování, kopií, kvality, tmavosti, velikosti, zvětšení nebo zmenšení a údržby. Podrobnější informace jsou uvedeny v části „Nabídky ovládacího panelu“ na str. 16.</li> </ul>
2	tlačítko Menu 	<ul style="list-style-type: none"> <li>• Procházet dostupnými nabídkami. Při každém stisknutí tlačítka se uloží aktuální možnost a na displeji se zobrazí další nabídka.</li> <li>• Zavést nově založený papír.</li> </ul>
3	Tlačítka se šipkami nahoru a dolů 	<ul style="list-style-type: none"> <li>• Procházet nabídkami a položkami nabídky.</li> <li>• Snížit nebo zvýšit počet kopií.</li> <li>• Změnit vybraný režim.</li> </ul>
4	Tlačítko napájení 	Zapnout nebo vypnout tiskárnu.

	<b>Prostředek</b>	<b>Požadavek</b>
5	Chybový indikátor	Upozorňuje na problémy – například, že došel papír, papír se zablokoval nebo dochází inkoust.
6	Tlačítko Storno 	<ul style="list-style-type: none"> <li>• Zrušení zpracovávané úlohy skenování, tisku nebo kopírování.</li> <li>• Zrušit kopírování (pokud se používá pouze tiskárna) a vysunout stránku.</li> <li>• Ukončit nabídku a vrátit se k výchozím nastavením.</li> </ul>
7	Tlačítko Start 	Zahájit kopírování nebo skenování. Pokud je tiskárna v režimu Skenování, spustí se po stisknutí tohoto tlačítka aplikace Dell All-In-One Center (pokud je tiskárna připojena k počítači).
8	Inkoustová kapka	<p>Zjistit zbývající množství inkoustu v kazetách.</p> <ul style="list-style-type: none"> <li>• Nad černou kapkou se zobrazuje množství inkoustu v černé kazetě.</li> <li>• Nad modrou kapkou se zobrazuje množství inkoustu v barevné kazetě.</li> </ul>

## Nabídky ovládacího panelu

Po stisknutí tlačítka **Menu**  se zobrazí následující nabídky. Pomocí **tlačítek se šipkami**   lze procházet položky nabídek. Jakmile se zobrazí požadované nastavení, stiskněte znovu tlačítko **Menu**. Nastavení  se uloží a zobrazí se další nabídka.





## Režim Kopírování

<b>Nabídka:</b>	<b>Položka podnabídky:</b>	<b>Nastavení:</b>
Kopírování	Kopírování	<ul style="list-style-type: none"><li>• Barevně*</li><li>• černá</li></ul>
	Kopie (pomocí tlačítek se šipkami zvolte počet)	
	Kvalita	<ul style="list-style-type: none"><li>• Koncept</li><li>• Normální*</li><li>• Fotografie</li></ul>
	Tmavost (pomocí tlačítek se šipkami nastavte tmavost)	
	Velikost	<ul style="list-style-type: none"><li>• Letter*</li><li>• Legal</li><li>• B5</li><li>• A4</li><li>• A5</li><li>• 3×6</li><li>• 4x6</li><li>• L</li><li>• 2L</li><li>• 5x7</li><li>• Hagaki</li><li>• 10×15 cm</li><li>• 13×18 cm</li></ul>
	Zmenšení nebo zvětšení	<ul style="list-style-type: none"><li>• 25%</li><li>• 50%</li><li>• 75%</li><li>• 100%*</li><li>• 125%</li><li>• 150%</li><li>• 175%</li><li>• 200%</li><li>• 4x6</li><li>• 5x7</li><li>• Letter</li><li>• A4</li><li>• L</li><li>• 2L</li><li>• Hagaki</li></ul>

\*Předvolené tovární nastavení

## Režim Skenování

Podnabídka **Skenování** je přístupná pouze tehdy, pokud je tiskárna připojena k síťovému adaptéru. Pokud vyberete režim Skenování, budete vyzváni k výběru počítače, kam bude naskenovaný dokument uložen. V seznamu dostupných počítačů můžete vybírat prostřednictvím tlačítek se šipkami. Stisknutím tlačítka **Menu**  zvolíte počítač, jehož název je právě zobrazen.

 **POZNÁMKA:** Je-li tiskárna připojena přímo k počítači, tato podnabídka Skenování se nezobrazí. Cílový počítač je zvolen automaticky.

## Režim údržby

Nabídka	Položka podnabídky
Údržba	Vyrovnání kazet
	Vyčistit kazety
	Vytisknout zkušební stránku
	Zpět

 **POZNÁMKA:** Možnost **Zpět** umožňuje zavřít nabídku **Údržba** bez výběru jakékoli možnosti. Zvolením této možnosti se zobrazí předchozí úroveň nabídky.

## Popis automatického senzoru typu papíru

Tiskárna má automatický senzor, který rozpoznává tyto typy papíru:

- Běžný
- Průhledná fólie
- Lesklý/foto

Po založení některého z těchto papírů tiskárna typ rozpozná a automaticky přizpůsobí nastavení možnosti **Kvalita/rychlost**.

Kvalita/rychlost		
Typ papíru	Je nainstalována černá a barevná kazeta	Je nainstalována fotografická a barevná kazeta
Běžný	Normální	Fotografie
Průhledná fólie	Normální	Fotografie
Lesklý/foto	Fotografie	Fotografie

 **POZNÁMKA:** Tiskárna nemůže zjistit velikost papíru.

Výběr velikosti papíru:

- 1 V otevřeném dokumentu klepněte postupně na možnosti **Soubor**→**Tisk**.
- 2 V dialogovém okně **Tisk** klepněte na tlačítko **Vlastnosti** nebo **Volby** (v závislosti na používaném programu nebo operačním systému).  
Otevře se dialogové okno **Předvolby tisku**.
- 3 Na kartě **Nastavení tisku** zvolte velikost papíru.
- 4 Klepněte na tlačítko **OK**.

Pokud automatický senzor typu papíru nevypnete, bude vždy aktivní. Vypnutí automatického senzoru pro určitou tiskovou úlohu:

- 1 V otevřeném dokumentu klepněte postupně na možnosti **Soubor**→**Tisk**.
- 2 V dialogovém okně **Tisk** klepněte na tlačítko **Vlastnosti** nebo **Volby** (v závislosti na používaném programu nebo operačním systému).  
Otevře se dialogové okno **Předvolby tisku**.
- 3 Klepněte na kartu **Nastavení tisku**.
- 4 V rozbalovací nabídce **Typ média** zvolte typ papíru.
- 5 Klepněte na tlačítko **OK**.

Trvalé vypnutí automatického senzoru:

- 1 V systému *Windows XP* klepněte postupně na možnosti **Start**→**Ovládací panely**→**Tiskárny a jiný hardware**→**Tiskárny a faxy**.  
V systému *Windows 2000* klepněte postupně na možnosti **Start**→**Nastavení**→**Tiskárny**.
- 2 Pravým tlačítkem myši klepněte na ikonu tiskárny Dell Photo AIO Printer 924.
- 3 Klepněte na možnost **Předvolby tisku**.
- 4 Klepněte na kartu **Nastavení tisku**.
- 5 V rozbalovací nabídce **Typ média** zvolte typ papíru.
- 6 Klepněte na tlačítko **OK**.

## Založení papíru

- 1 Prolistujte papír.

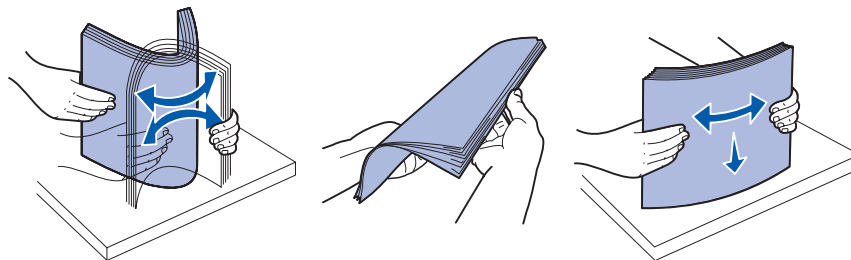

- 2 Položte jej do středu podpěry papíru.
- 3 Nastavte vodící lišty tak, aby se dotýkaly okrajů papíru.

 **POZNÁMKA:** Nenastavujte obě vodící lišty najednou. Jakmile pohnete s jednou lištou, druhá se automaticky nastaví.

 **POZNÁMKA:** Při vkládání nezatlačujte papír do tiskárny silou. Papír by měl rovně ležet na podpěře a okraje by měly být zarovnané s oběma vodícími lištami.

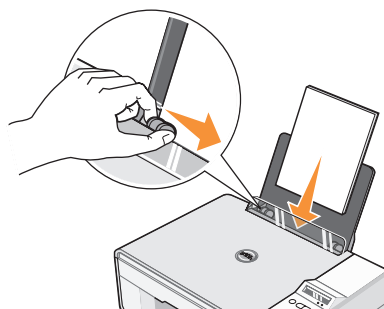

# Pokyny pro tisková média

Založte nejvýše	Ověřte tyto skutečnosti:
100 listů běžného papíru	<ul style="list-style-type: none"><li>Papír je umístěn ve středu mezi oběma vodicími lištami.</li></ul> <p><b>POZNÁMKA:</b> Hlavičkový papír vkládejte tak, aby hlavička vstupovala do tiskárny jako první a papír byl lícem nahoru.</p> <ul style="list-style-type: none"><li>Lze zvolit kvalitu tisku <b>Koncept</b>, <b>Normální</b> nebo <b>Foto</b>.</li></ul> <p><b>POZNÁMKA:</b> Nevybírejte možnost <b>Koncept</b>, pokud je nainstalována fotografická kazeta.</p>
20 listů průběžného papíru	<ul style="list-style-type: none"><li>Před vložením nekonečného papíru vyjměte všechny papír z podpěry papíru.</li><li>Na tiskárně nebo za ní je umístěno pouze tolik listů nekonečného papíru, kolik chcete potisknout.</li></ul> <p><b>POZNÁMKA:</b> V dialogovém okně <b>Vlastnosti tisku</b> musíte vybrat velikost papíru <b>Nekonečný Letter</b> nebo <b>Nekonečný A4</b>. Nedodržení těchto pokynů způsobí zablokování papíru. Viz „Problémy s papírem“ na str. 59.</p> <ul style="list-style-type: none"><li>Okraj první stránky nekonečného papíru je založen do tiskárny proti pravé straně podpěry papíru.</li><li>Nekonečný papír je umístěn ve středu mezi oběma vodicími lištami.</li><li>Používáte nekonečný papír určený pro inkoustové tiskárny.</li></ul>
10 obálek	<ul style="list-style-type: none"><li>Tisková strana obálek směřuje nahoru (líc).</li><li>Obálky jsou umístěny ve středu podpěry papíru, mezi levou a pravou vodicí lištou.</li><li>Místo pro známku se nachází v levém horním rohu a obálka se potiskne na šířku.</li></ul>

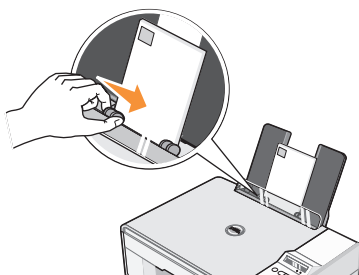

**POZNÁMKA:** Pro zákazníky z Japonska: Pro zásilky v Japonsku může být obálka vytištěna na výšku, s místem pro známku v pravém dolním rohu nebo na šířku, s místem pro známku v levém dolním rohu. Pro mezinárodní zásilky tiskněte obálku na šířku, s místem pro známku v levém horním rohu.

- Vodicí lišta papíru se musí dotýkat levého okraje obálek.
- Musí být vybrána správná velikost obálek. V případě, že přesné rozměry obálky nejsou v seznamu uvedeny, vyberte největší velikost a nastavte levý a horní okraj tak, aby byl text ve správné pozici.

Založte nejvýše	Ověřte tyto skutečnosti:
25 pohlednic, registračních karet, dopisnic nebo fotografických karet	<ul style="list-style-type: none"> <li>• Tisková strana karet směřuje nahoru (líc).</li> <li>• Karty jsou umístěny ve středu podpěry papíru, mezi levou a pravou vodicí lištou.</li> <li>• Vodicí lišta papíru se musí dotýkat levého okraje karet.</li> <li>• Zvolená kvalita tisku je <b>Normální</b> nebo <b>Foto</b>.</li> </ul>
25 listů fotografického nebo lesklého papíru	<ul style="list-style-type: none"> <li>• Lesklá strana papíru směřuje nahoru (líc).</li> <li>• Papír je umístěn ve středu podpěry papíru, mezi levou a pravou vodicí lištou.</li> <li>• Zvolená kvalita tisku je <b>Normální</b> nebo <b>Foto</b>.</li> <li>• Papír musí být založen svísele a musí se dotýkat pravé strany zásobníku papíru.</li> </ul>
10 nažehlovacích fólií	<ul style="list-style-type: none"> <li>• Fólie je založena podle pokynů na obalu.</li> <li>• Prázdná strana fólie směřuje nahoru (líc).</li> <li>• Fólie je umístěna ve středu podpěry papíru, mezi levou a pravou vodicí lištou.</li> <li>• Zvolená kvalita tisku je <b>Normální</b> nebo <b>Foto</b>.</li> </ul> <p><b>POZNÁMKA:</b> Nejlepších výsledků s nažehlovacími fóliemi dosáhnete tehdy, pokud se zakládají po jedné.</p>
50 průhledných fólií	<ul style="list-style-type: none"> <li>• Hrubá strana fólie směřuje nahoru (líc).</li> <li>• Fólie jsou umístěny ve středu podpěry papíru, mezi levou a pravou vodicí lištou.</li> </ul> <p><b>POZNÁMKA:</b> Pokud v tiskárně zůstane založen obyčejný papír, do podpěry lze založit pouze jednu průhlednou fólii.</p> <ul style="list-style-type: none"> <li>• Zvolená kvalita tisku je <b>Normální</b> nebo <b>Foto</b>.</li> </ul>

## Umístění dokumentu na skleněnou plochu skeneru

- 1 Otevřete horní kryt.

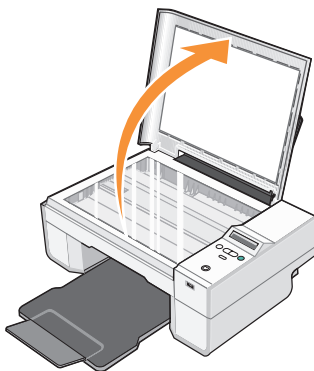

- 2 Položte dokument na skleněnou plochu skeneru.

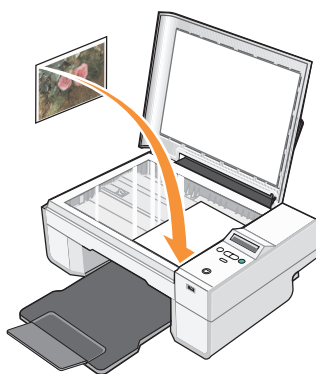

**POZNÁMKA:** Levý horní roh dokumentu musí být zarovnan se šipkou na tiskárně.

- 3 Zavřete horní kryt.

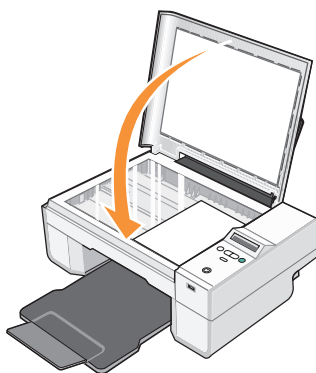





# Použití tiskárny

## Tisk

### Tisk dokumentu

- 1 Zapněte počítač a tiskárnu a ujistěte se, že jsou zařízení propojena.
- 2 Založte papír potiskovanou stranou nahoru. Podrobnější informace jsou uvedeny v části „Založení papíru“ na str. 20.

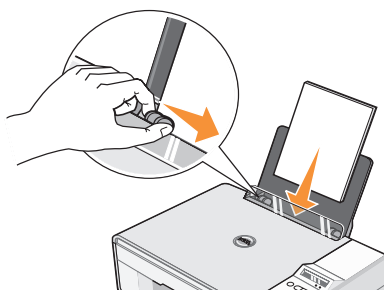

- 3 V otevřeném dokumentu klepněte postupně na možnosti **Soubor**→**Tisk**.
- 4 Změna nastavení tisku:
  - a Klepněte na možnost **Vlastnosti**, **Možnosti**, **Volby** nebo **Nastavení** (v závislosti na používaném programu nebo operačním systému).  
Otevře se dialogové okno **Předvolby tisku**.
  - b Na kartě **Nastavení tisku** zvolte nastavení kvality/rychlosti, velikost papíru, černobílý nebo barevný tisk, tisk bez okrajů, orientaci a počet kopií.
  - c Na kartě **Rozšířené** můžete zadat oboustranný tisk, speciální rozvržení nebo vybrat **Automatické zaostření obrazu**.
  - d Po provedení změn v okně **Předvolby tisku** se po klepnutí na tlačítko **OK** v dolní části obrazovky zobrazí dialogové okno **Tisk**.
- 5 Klepněte na tlačítko **OK** nebo **Tisk** (v závislosti na používaném programu nebo operačním systému).

## Tisk fotografií

- 1 Založte fotografický papír tiskovou (lesklou) stranou nahoru. Podrobnější informace jsou uvedeny v části „Pokyny pro tisková média“ na str. 21.
- 2 Ujistěte se, že máte nainstalovanou barevnou a fotografickou kazetu. Podrobnější informace jsou uvedeny v části „Výměna inkoustových kazet“ na str. 51.
- 3 V otevřeném dokumentu klepněte postupně na možnosti **Soubor**→**Tisk**.
- 4 Pro změnu nastavení tisku klepněte na **Volby**, **Vlastnosti**, **Možnosti** nebo **Nastavení** (v závislosti na používaném programu nebo operačním systému).

Otevře se dialogové okno **Předvolby tisku**.

 **POZNÁMKA:** Pokud používáte aplikaci Dell Picture Studio™, vyberte **Zobrazit všechna nastavení tiskárny** a tím otevřete okno **Vlastnosti tisku**.

- 5 Na kartě **Nastavení tisku** zvolte **Foto** a poté z rozbalovací nabídky vyberte nastavení rozlišení dpi.
- 6 Zvolte velikost a orientaci papíru a počet kopií.

 **POZNÁMKA:** Pro tisk fotografií doporučujeme použít fotografický/lesklý papír.

- 7 Až změníte všechna požadovaná nastavení tisku, klepněte na tlačítko **OK**.
- 8 Klepněte na tlačítko **OK** nebo **Tisk** (v závislosti na používaném programu nebo operačním systému).
- 9 Po vytištění odeberte fotografie z výstupního zásobníku, abyste zabránili jejich slepování nebo rozmazání.

 **POZNÁMKA:** Před umístěním fotografií do alba nebo rámečku nechte uplynout dostatečnou dobu pro jejich úplné zaschnutí (12 až 24 hodin, v závislosti na okolních podmínkách). Pomůže to prodloužit jejich životnost.

## Tisk fotografií bez okrajů



- 1 Pro dosažení nejlepších výsledků založte fotografický/lesklý papír a ujistěte se, že tisková strana směřuje nahoru. Podrobnější informace jsou uvedeny v části „Pokyny pro tisková média“ na str. 21.
- 2 Ujistěte se, že máte nainstalovanou barevnou a fotografickou kazetu. Podrobnější informace jsou uvedeny v části „Výměna inkoustových kazet“ na str. 51.
- 3 V otevřeném dokumentu klepněte postupně na možnosti **Soubor**→**Tisk**.
- 4 Pro změnu nastavení tisku klepněte na **Volby**, **Vlastnosti**, **Možnosti** nebo **Nastavení** (v závislosti na používaném programu nebo operačním systému).  
Otevře se dialogové okno **Předvolby tisku**.
- 5 Na kartě **Nastavení tisku** zvolte **Foto** a poté z rozbalovací nabídky vyberte nastavení rozlišení dpi.
- 6 Zaškrtněte políčko **Bez okrajů**, vyberte orientaci a požadovaný počet kopií.
- 7 Na kartě **Rozšířené** vyberte z rozbalovací nabídky velikost papíru bez okrajů a klepněte na tlačítko **OK**.
- 8 Klepněte na tlačítko **OK** nebo **Tisk** (v závislosti na používaném programu nebo operačním systému).

## Tisk fotografií z fotoaparátu podporujícího standard PictBridge

Tiskárna podporuje fotoaparáty se standardem PictBridge.

- 1 Zapijte druhý konec kabelu USB do digitálního fotoaparátu.
- 2 Vložte druhý konec kabelu USB do portu PictBridge na přední části tiskárny.

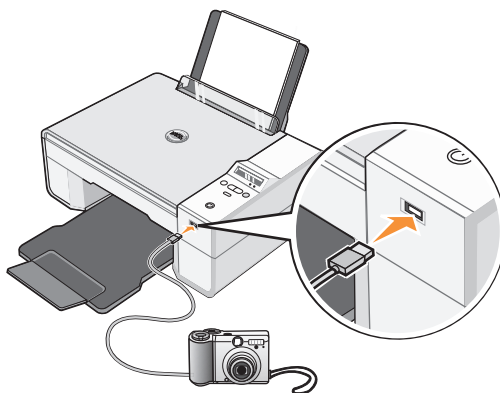

**POZNÁMKA:** Není-li tiskárna připojena k počítači a je k ní připojen fotoaparát podporující standard PictBridge, je většina funkcí na ovládacím panelu tiskárny nedostupná. Tyto funkce budou znovu dostupné po odpojení fotoaparátu od tiskárny.

- 3 Zapněte svůj digitální fotoaparát. Potřebná nastavení USB a spojení PictBridge a informace o použití si vyhledejte v pokynech dodaných s fotoaparátem.

**POZNÁMKA:** Mnoho digitálních fotoaparátů má dva volby dvou režimů USB: počítač a tiskárna (nebo PTP). Pro tisk by měla být zvoleno nastavení USB tiskárna (nebo PTP). Podrobnější informace najdete v dokumentaci k vašemu fotoaparátu.

## Kopírování

Ke kopírování můžete použít ovládací panel tiskárny nebo počítač.

### Kopírování dokumentů pomocí ovládacího panelu

- 1 Zapněte tiskárnu.
- 2 Založte papír. Podrobnější informace jsou uvedeny v části „Založení papíru“ na str. 20.
- 3 Otevřete horní kryt.

- 4 Položte dokument lícovou stranou dolů na skenovací plochu a zkontrolujte, zda je levý horní roh přední strany dokumentu zarovnan se šipkou na tiskárně. Podrobnější informace jsou uvedeny v části „Umístění dokumentu na skleněnou plochu skeneru“ na str. 22.
- 5 Zavřete horní kryt.
- 6 V nabídce proveďte změny nastavení kopírování. Podrobnější informace jsou uvedeny v části „Nabídky ovládacího panelu“ na str. 16.
- 7 Stiskněte tlačítko **Start** na ovládacím panelu . Kopie bude zhotovena podle aktuálně zvoleného nastavení (barevná nebo černobílá).

Na displeji se zobrazí **Kopírování**.

 **POZNÁMKA:** Pokud stisknete tlačítko **Start**  a neupřesníte žádné nastavení, kopie bude zhotovena barevně.

## Kopírování dokumentů pomocí počítače

- 1 Zapněte počítač a tiskárnu a ujistěte se, že jsou zařízení propojena.
- 2 Založte papír. Podrobnější informace jsou uvedeny v části „Založení papíru“ na str. 20.
- 3 Otevřete horní kryt.
- 4 Položte dokument lícovou stranou dolů na skenovací plochu a zkontrolujte, zda je levý horní roh přední strany dokumentu zarovnan se šipkou na tiskárně. Podrobnější informace jsou uvedeny v části „Umístění dokumentu na skleněnou plochu skeneru“ na str. 22.
- 5 Zavřete horní kryt.
- 6 Klepněte na **Start**→**Programy** nebo **Všechny programy**→**Tiskárny Dell**→**Dell Photo AIO Printer 924**→**Dell All-In-One Center**.  
Otevře se aplikace **Dell All-In-One Center**.
- 7 V rozbalovací nabídce zvolte počet kopií (1-99) a barevné nastavení.
- 8 Klepnutím na položku **Zobrazit další nastavení kopírování** můžete provést tyto činnosti:
  - Nastavit kvalitu kopie.
  - Zvolit velikost prázdného papíru.
  - Vybrat velikost originálního dokumentu.
  - Zesvětlit nebo ztmavit dokument.
- 9 Až změníte všechna požadovaná nastavení tisku, klepněte na tlačítko **Kopírovat**.

## Kopírování fotografií pomocí počítače

- 1 Zapněte počítač a tiskárnu a ujistěte se, že jsou zařízení propojena.
- 2 Založte fotografický papír tiskovou stranou nahoru. Podrobnější informace jsou uvedeny v části „Pokyny pro tisková média“ na str. 21.
- 3 Otevřete horní kryt.
- 4 Položte fotografii lícovou stranou dolů na skenovací plochu a zkontrolujte, zda je levý horní roh přední strany fotografie zarovnan se šipkou na tiskárně. Podrobnější informace jsou uvedeny v části „Umístění dokumentu na skleněnou plochu skeneru“ na str. 22.
- 5 Zavřete horní kryt.
- 6 Klepněte na **Start**→**Programy** nebo **Všechny programy**→**Tiskárny Dell**→**Dell Photo AIO Printer 924**→**Dell All-In-One Center**.  
Otevře se aplikace **Dell All-In-One Center**.
- 7 Klepněte na tlačítko **Opakovaný náhled**.
- 8 Pomocí tečkovaných čar vyznačte oblast obrázku, kterou chcete tisknout.
- 9 V oddíle **Kopírování** zvolte množství a vyberte volbu fotografie (**Barevná fotografie** nebo **Černobílá fotografie**).
- 10 Klepnutím na položku **Zobrazit další nastavení kopírování** můžete upravit další nastavení.
- 11 Až změníte všechna požadovaná nastavení tisku, klepněte na tlačítko **Kopírovat**.

## Kopírování fotografií bez použití počítače

- 1 Zapněte tiskárnu.
- 2 Založte fotografický papír tiskovou stranou nahoru. Podrobnější informace jsou uvedeny v části „Založení papíru“ na str. 20.
- 3 Otevřete horní kryt.
- 4 Položte fotografii lícovou stranou dolů na skenovací plochu a zkontrolujte, zda je levý horní roh přední strany fotografie zarovnan se šipkou na tiskárně. Podrobnější informace jsou uvedeny v části „Umístění dokumentu na skleněnou plochu skeneru“ na str. 22.
- 5 Zavřete horní kryt.
- 6 Z podnabídky **Kvalita** vyberte možnost **Photo**. Podrobnější informace jsou uvedeny v části „Nabídky ovládacího panelu“ na str. 16.
- 7 Stiskněte tlačítko **Start** .

## Změna nastavení kopírování

- 1 Klepněte na **Start**→**Programy** nebo **Všechny programy**→**Tiskárny Dell**→**Dell Photo AIO Printer 924**→**Dell All-In-One Center**.  
Otevře se aplikace **Dell All-In-One Center**.
- 2 Nastavte barvy a počet kopií.
- 3 Klepnutím na položku **Zobrazit další nastavení kopírování** můžete provést tyto činnosti:
  - Nastavit kvalitu kopie.
  - Zvolit velikost prázdného papíru.
  - Vybrat velikost originálního dokumentu.
  - Zesvětlit nebo ztmavit dokument.
  - Zmenšit nebo zvětšit dokument.
- 4 Klepnutím na tlačítko **Rozšířené** můžete měnit možnosti jako velikost papíru a kvalita.
- 5 Chcete-li provést nějaké změny, klepněte na následující karty.

<b>Klepněte na tuto kartu:</b>	<b>Popis:</b>
Tisk	<ul style="list-style-type: none"><li>• Zvolit velikost a typ papíru.</li><li>• Vybrat nastavení tisku bez okrajů.</li><li>• Vybrat kvalitu tisku.</li></ul>
Skenování	<ul style="list-style-type: none"><li>• Zvolit barevnou hloubku a rozlišení skenování.</li><li>• Automaticky oříznout skenovaný obrázek.</li></ul>
Optimalizace obrazu	<ul style="list-style-type: none"><li>• Zaostřit rozmazané obrázky.</li><li>• Upravit jas obrázku.</li><li>• Upravit křivku korekce barev (gamma) obrázku.</li></ul>
Obrazové vzory	<ul style="list-style-type: none"><li>• Provést hladký převod obrázku ve stupních šedi do bodového vzoru (rozptylování).</li><li>• Odstranit obrazové vzory v časopisech a novinách (odstranit rastr).</li><li>• Snížit šum v pozadí u barevného dokumentu.</li></ul>



- 6 Až změníte všechna požadovaná nastavení kopírování, klepněte na tlačítko **OK** a poté klepněte na **Kopírovat**.

# Skenování

Ke skenování můžete použít ovládací panel tiskárny nebo počítač.

- 1 Zapněte počítač a tiskárnu a ujistěte se, že jsou zařízení propojena.
- 2 Otevřete horní kryt.
- 3 Položte dokument lícovou stranou dolů na skenovací plochu a zkontrolujte, zda je levý horní roh přední strany dokumentu zarovnan se šipkou na tiskárně. Podrobnější informace jsou uvedeny v části „Umístění dokumentu na skleněnou plochu skeneru“ na str. 22.
- 4 Zavřete horní kryt.
- 5 Otevřete možnost Dell All-In-One Center – klepněte postupně na možnosti **Start**→**Programy** nebo **Všechny programy**→**Tiskárny Dell**→**Dell Photo AIO Printer 924**→**Dell All-In-One Center**.

Otevře se aplikace **Dell All-In-One Center**.

 **POZNÁMKA:** Aplikaci **Dell All-In-One Center** můžete otevřít také z ovládacího panelu na tiskárně. Je-li tiskárna v režimu *Skenování*, stiskněte tlačítko **Start** . V počítači se otevře aplikace **Dell All-In-One Center**.

- 6 V rozbalovací nabídce **Odeslat naskenovaný obrázek do:** vyberte program, do kterého chcete obrázek odeslat. Například u skenování obrázku, který chcete poslat faxem, zvolte možnost **Fax**.

 **POZNÁMKA:** Pokud požadovaný program není v seznamu uveden, zvolte v rozbalovací nabídce položku **Hledat další**. V následujícím okně klepněte na tlačítko **Přidat** a vyhledejte a přidejte program do seznamu.

- 7 Upravte nastavení skenování.
- 8 Klepnutím na tlačítko **Skenovat** proved'te skenování.



## Skenování fotografií

- 1 Zapněte počítač a tiskárnu a ujistěte se, že jsou zařízení propojena.
- 2 Otevřete horní kryt.
- 3 Položte fotografii lícovou stranou dolů na skenovací plochu a zkontrolujte, zda je levý horní roh přední strany dokumentu zarovnan se šipkou na tiskárně. Podrobnější informace jsou uvedeny v části „Umístění dokumentu na skleněnou plochu skeneru“ na str. 22.
- 4 Zavřete horní kryt.



- 5 Otevřete možnost Dell All-In-One Center – klepněte postupně na možnosti **Start**→**Programy** nebo **Všechny programy**→**Tiskárny Dell**→**Dell Photo AIO Printer 924**→**Dell All-In-One Center**.

Otevře se aplikace **Dell All-In-One Center**.

 **POZNÁMKA:** Aplikaci **Dell All-In-One Center** můžete otevřít také z ovládacího panelu na tiskárně. Je-li tiskárna v režimu **Skenování**, stiskněte tlačítko **Start** . V počítači se otevře aplikace **Dell All-In-One Center**.

- 6 Chcete-li si prohlédnout skenovaný obrázek, klepněte na tlačítko **Opakovaný náhled**.
- 7 Pomocí tečkovaných čar vyznačte oblast obrázku, kterou chcete skenovat.
- 8 V rozbalovací nabídce **Odeslat naskenovaný obrázek do:** vyberte program, který chcete použít.

 **POZNÁMKA:** Pokud požadovaný program není v seznamu uveden, zvolte v rozbalovací nabídce položku **Hledat další**. V následujícím okně klepněte na tlačítko **Přidat** a vyhledejte a přidejte program do seznamu.

- 9 Změňte libovolné nastavení.



- 10 Až změníte všechna požadovaná nastavení, klepněte na tlačítko **Skenovat**.

Po dokončení skenování dokumentu bude spuštěn program, který jste si zvolili.

## Skenování více stránek nebo obrázků

- 1 Zapněte počítač a tiskárnu a ujistěte se, že jsou zařízení propojena.
- 2 Otevřete horní kryt.
- 3 Položte první list lícovou stranou dolů na skenovací plochu a zkontrolujte, zda je levý horní roh přední strany listu zarovnan se šipkou na tiskárně. Podrobnější informace jsou uvedeny v části „Umístění dokumentu na skleněnou plochu skeneru“ na str. 22.
- 4 Zavřete horní kryt.
- 5 Otevřete možnost Dell All-In-One Center – klepněte postupně na možnosti **Start**→**Programy** nebo **Všechny programy**→**Tiskárny Dell**→**Dell Photo AIO Printer 924**→**Dell All-In-One Center**.



Otevře se aplikace **Dell All-In-One Center**.

 **POZNÁMKA:** Aplikaci **Dell All-In-One Center** můžete otevřít také z ovládacího panelu na tiskárně. Je-li tiskárna v režimu **Skenování**, stiskněte tlačítko **Start** . V počítači se otevře aplikace **Dell All-In-One Center**.

- 6 V rozbalovací nabídce **Odeslat naskenovaný obrázek do:** vyberte program, do kterého chcete obrázek odeslat.
-  **POZNÁMKA:** Pokud požadovaný program není v seznamu uveden, zvolte v rozbalovací nabídce položku **Hledat další**. V následujícím okně klepněte na tlačítko **Přidat** a vyhledejte a přidejte program do seznamu.
- 7 V oddíle **Skenování** klepněte na možnost **Zobrazit další nastavení skenování**.
- 8 Klepněte na tlačítko **Rozšířené**.
- 9 Chcete-li změnit rozšířené možnosti, klepněte na položku **Zobrazit rozšířené nastavení skenování**.
- 10 Na kartě **Skenování** zaškrtněte volbu **Skenovat více dokumentů před vyhotovením výstupu**.
- 11 Klepněte na tlačítko **OK**.
- 12 Až změníte všechna požadovaná nastavení, klepněte na tlačítko **Skenovat**.  
Po naskenování první stránky budete vyzváni k vložení další stránky.
- 13 Položte další list na skenovací plochu a klepněte na tlačítko **Ano**. Opakujte stejný postup, dokud nebudou naskenovány všechny stránky.
- 14 Po naskenování všech stran klepněte na tlačítko **Ne**. Otevře se zvolený program s naskenovanými stránkami.

## Skenování fotografie nebo dokumentu po síti

Je-li tiskárna připojena k síti, můžete skenované fotografie a dokumenty poslat na jakýkoli počítač v síti.

- 1 Otevřete horní kryt.
- 2 Položte dokument nebo fotografii lícovou stranou dolů na skenovací plochu a zkontrolujte, zda je levý horní roh přední strany daného dokumentu zarovnan se šipkou na tiskárně. Podrobnější informace jsou uvedeny v části „Umístění dokumentu na skleněnou plochu skeneru“ na str. 22.
- 3 Zavřete horní kryt.
- 4 Změňte režim tiskárny stisknutím tlačítka se šipkou nahoru  na ovládacím panelu. Když indikátor zobrazí možnost **Skenování**, uložte volbu stisknutím tlačítka **Menu** .

- 5 V podnabídce vyberte z dostupných počítačů ten, do kterého chcete fotografii nebo dokument odeslat a stisknutím tlačítka **Menu**  volbu potvrďte.

Fotografie nebo dokument jsou po naskenování odeslány do zvoleného počítače.

 **POZNÁMKA:** Je-li tiskárna připojena přímo k počítači, tato podnabídka Skenování se nezobrazí. Cílový počítač je zvolen automaticky.

## Úprava naskenovaného textu pomocí funkce rozpoznávání písma (OCR)

Software pro rozpoznávání písma (OCR) převádí naskenovaný obrázek do formátu, který lze použít v textovém editoru.

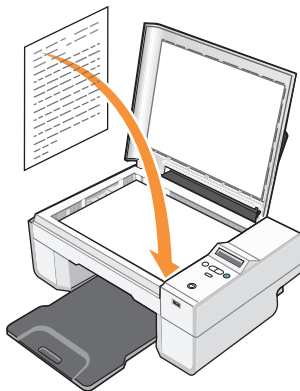

 **POZNÁMKA:** Pro japonské a čínské zákazníky: Ujistěte se, že máte na počítači nainstalovaný software OCR. Software OCR byl dodán spolu s tiskárnou a měl by být nainstalován zároveň s ovladači.

- 1 Otevřete horní kryt.
- 2 Položte dokument lícovou stranou dolů na skenovací plochu. Ujistěte se, že je levý horní roh dokumentu zarovnan se šípkou na tiskárně.



- 3 Zavřete horní kryt.
- 4 Otevřete možnost Dell All-In-One Center – klepněte postupně na možnosti **Start**→**Programy** nebo **Všechny programy**→**Tiskárny Dell**→**Dell Photo AIO Printer 924**→**Dell All-In-One Center**.

Otevře se aplikace **Dell All-In-One Center**.

 **POZNÁMKA:** Aplikaci **Dell All-In-One Center** můžete otevřít také z ovládacího panelu na tiskárně. Je-li tiskárna v režimu **Skenování**, stiskněte tlačítko **Start** . V počítači se otevře aplikace **Dell All-In-One Center**.

- 5 V rozbalovací nabídce **Odeslat naskenovaný obrázek do:** vyberte textový editor nebo procesor.

 **POZNÁMKA:** Pokud požadovaný program není v seznamu uveden, zvolte v rozbalovací nabídce položku **Hledat další**. V následujícím okně klepněte na tlačítko **Přidat** a vyhledejte a přidejte program do seznamu.

- 6 V rozbalovací nabídce **Jak bude naskenovaný dokument použit?** zvolte **Pro editaci textu (OCR a 300 DPI)**.
- 7 Klepněte na tlačítko **Skenovat**.  
Objeví se naskenovaný text.

## Uložení obrázku na počítači

- 1 Klepněte na **Start**→**Programy** nebo **Všechny programy**→**Tiskárny Dell**→**Dell Photo AIO Printer 924**→**Dell All-In-One Center**.  
Otevře se aplikace **Dell All-In-One Center**.
- 2 V oddílu **Nástroje produktivity** klepněte na možnost **Uložit obrázek do počítače**.
- 3 Postupujte podle pokynů na obrazovce.

## Odeslání naskenovaného obrázku nebo dokumentu elektronickou poštou

Chcete-li odeslat naskenované obrázky nebo dokumenty elektronickou poštou:

- 1 Otevřete horní kryt.
- 2 Položte dokument nebo fotografii lícovou stranou dolů na skenovací plochu a zkontrolujte, zda je levý horní roh přední strany daného dokumentu zarovnan se šipkou na tiskárně. Podrobnější informace jsou uvedeny v části „Umístění dokumentu na skleněnou plochu skeneru“ na str. 22.
- 3 Zavřete horní kryt.
- 4 Klepněte na **Start**→**Programy** nebo **Všechny programy**→**Tiskárny Dell**→**Dell Photo AIO Printer 924**→**Dell All-In-One Center**.  
Otevře se aplikace **Dell All-In-One Center**.
- 5 Klepněte na tlačítko **Opakovaný náhled**.

- 6 V oddílu **Nástroje produktivity** klepněte na možnost **Zaslat obrázek přátelům elektronickou poštou**.
- 7 V nabídce **Co skenujete?** vyberte odpovídající položku.
- 8 Připravte fotografii k odeslání elektronickou poštou podle pokynů na obrazovce.
- 9 Klepněte na tlačítko **Další**.
- 10 Spusťte aplikaci elektronické pošty, napište zprávu k připojené fotografii a zprávu odešlete.



**POZNÁMKA:** Odpověď na otázky týkající se připojení dokumentů ke zprávám najdete v nápovědě aplikace elektronické pošty.

### **Zvětšení nebo zmenšení obrázků a dokumentů**

Pokud tiskárna *je* spojena s počítačem, můžete pomocí aplikace Dell All-In-One Center měnit velikost dokumentu v rozmezí 25–400 %.

Pokud tiskárna *není* spojena s počítačem, můžete pomocí ovládacího panelu měnit velikost dokumentu na 25, 50, 100, 150 nebo 200% a použít možnost **Přizpůsobit velikost dokumentu**.

- 1 Založte papír. Podrobnější informace jsou uvedeny v části „Založení papíru“ na str. 20.
- 2 Otevřete horní kryt.
- 3 Položte dokument nebo fotografii lícovou stranou dolů na skenovací plochu a zkontrolujte, zda je levý horní roh přední strany daného dokumentu zarovnan se šípkou na tiskárně. Podrobnější informace jsou uvedeny v části „Umístění dokumentu na skleněnou plochu skeneru“ na str. 22.
- 4 Zavřete horní kryt.
- 5 Klepněte na **Start**→**Programy** nebo **Všechny programy**→**Tiskárny Dell**→**Dell Photo AIO Printer 924**→**Dell All-In-One Center**.  
Otevře se aplikace **Dell All-In-One Center**.
- 6 Klepněte na tlačítko **Opakovaný náhled**.
- 7 V oddílu **Nástroje produktivity** klepněte na **Zvětšit nebo zmenšit obrázek**.
- 8 Vyberte novou velikost obrázku podle pokynů na obrazovce.
- 9 Až změníte všechna požadovaná nastavení, klepněte na tlačítko **Tisknout**.

# Faxování

Chcete-li prostřednictvím tiskárny odeslat fax, musí být připojena k počítači s modemem a nainstalovanou aplikací Služba fax. Nejdříve ze všeho si zkontrolujte, zda máte na počítači nainstalovaný software Služba fax:

Klepněte postupně na možnosti **Start**→**Programy** nebo **Všechny programy**→**Příslušenství**→**Komunikace**.

V systému Windows XP:

- Pokud na zobrazeném seznamu vidíte položku Fax, aplikace Služba fax je nainstalována. Pokračujte krokem „Konfigurace Konzole služby fax (Windows XP) nebo Správa služby fax (Windows 2000)“ na str. 38.
- Pokud na zobrazeném seznamu položku Fax nevidíte, pokračujte podle pokynů v části „Instalace Konzole služby fax v systému Windows XP“ na str. 38.

V systému Windows 2000 je Správa služby Fax automaticky nainstalována.

## Instalace Konzole služby fax v systému Windows XP

- 1 Klepněte postupně na **Start**→**Nastavení**→**Ovládací panely**. V části **Výběr kategorie** klepněte na **Přidat nebo odebrat programy**.  
Otevře se dialogové okno **Přidat nebo odebrat programy**.
- 2 Klepněte na **Přidat nebo odebrat součásti systému**.
- 3 V seznamu **Součásti** klepnutím zaškrtněte volbu **Služba Fax**.
- 4 Klepněte na tlačítko **Další**.
- 5 Klepněte na tlačítko **Dokončit**.
- 6 V dialogovém okně **Přidat nebo odebrat programy** klepněte na tlačítko **Zavřít**.

## Konfigurace Konzole služby fax (Windows XP) nebo Správa služby fax (Windows 2000)

Chcete-li konfigurovat fax:

- 1 Klepněte postupně na možnosti **Start**→**Programy** nebo **Všechny programy**→**Příslušenství**→**Komunikace**→**Fax**→**Konzola služby fax** (Windows XP) nebo **Správa služby fax** (Windows 2000).
- 2 V okně **Vítá vás průvodce konfigurací služby fax** klepněte na tlačítko **Další**.

- 3 V okně **Info o odesilateli** zadejte informace, které chcete zobrazovat na první straně vašeho faxu, a klepněte na tlačítko **Další**.
- 4 V okně **Zařízení pro odesílání a příjem faxových zpráv** klepněte v seznamu **Vyberte faxové zařízení** na modem nainstalovaný v počítači.
- 5 Chcete-li zakázat odesílání faxů, zrušte volbu **Povolit odesílání**.
- 6 Klepněte na tlačítko **Přijmout ručně** nebo **Přijmout automaticky po** (specifikovaném počtu zazvonění).
- 7 Chcete-li přijímat faxy, zaškrtněte volbu **Povolit přijímání**.

 **POZNÁMKA:** Zaškrtnutí volby **Povolit přijímání** umožňuje přijímat faxy, ale může se stát, že počítačový modem bude přijímat všechna volání a nebudete tedy dostávat hlasové zprávy.

- 8 Klepněte na tlačítko **Další**.
- 9 V okně **Identifikační číslo volající stanice (TSID)** zadejte do pole **ID volající stanice** identifikační informace (většinou vaše faxové číslo a jméno nebo název podniku). Tato informace se bude zobrazovat v hlavičce vámi zasláných faxů a jejich příjemci umožní identifikovat váš faxový přístroj.

 **POZNÁMKA:** V některých oblastech je TSID povinné.

- 10 Klepněte na tlačítko **Další**.

 **POZNÁMKA:** Kroky 10–13 se objeví pouze v případě, že jste v kroku 6 umožnili přijímání faxů.

- 11 V okně **Identifikační číslo volané stanice (CSID)** zadejte do textového pole **CSID** požadované CSID (zobrazí se pro potvrzení, že byl fax odeslán správnému příjemci).
- 12 Klepněte na tlačítko **Další**.
- 13 V okně **Možnosti směrování** zaškrtněte volbu **Vytisknout hned**, chcete-li každý přijatý fax automaticky vytisknout. Pokud tuto volbu zaškrtnete, vytiskne se přijatý fax výběrem položky **Dell Photo AIO Printer 924**.

 **POZNÁMKA:** Aby mohla tiskárna automaticky tisknout faxy, musí být připojena k počítači.

- 14 Chcete-li všechny faxy archivovat, zaškrtněte volbu **Uložit kopii do složky**. Po zaškrtnutí této volby budete moci vybrat umístění pro kopie faxů.
- 15 Klepněte na tlačítko **Další**.
- 16 V seznamu **Souhrn konfigurace** potvrďte nastavení konfigurace a poté klepněte na tlačítko **Dokončit**.

Nyní můžete posílat a přijímat faxy.

## Faxování papírového dokumentu

Chcete-li faxovat jednu nebo více stran papírového dokumentu, použijte aplikaci **Dell All-In-One Center**.

- 1 Zapněte tiskárnu a počítač a ujistěte se, že jsou zařízení propojena. Ujistěte se, že je modem v počítači připojen k aktivní analogové telefonní lince. Pokud využíváte širokopásmovou službu DSL na stejné lince, přes kterou faxujete, musíte mít instalovaný DSL filtr. Bližší informace získáte u svého poskytovatele služeb sítě internet.
- 2 Položte dokument na skenovací plochu tak, aby byl levý horní roh dokumentu zarovnan se šipkou na tiskárně.
- 3 Klepněte na **Start**→**Programy** nebo **Všechny programy**→**Tiskárny Dell**→**Dell Photo AIO Printer 924**→**Dell All-In-One Center**.  
Otevře se aplikace **Dell All-In-One Center**.
- 4 V aplikaci **Dell All-In-One Center** můžete:
  - V oddíle **Skenování** nebo **Faxování** poslat jednu nebo více stránek faxem. Nejprve odpovíte na otázky na obrazovce a upravte tak nastavení faxovací úlohy.  
Chcete-li odeslat jednu stránku, klepněte na možnost **Odfaxovat**.  
Chcete-li odeslat více stran, klepněte postupně na možnosti **Rozšířené**→**Skenovat více dokumentů před vyhotovením výstupu**→**OK**.
  - V oddílu **Nástroje produktivity** klepněte na **Faxovat obrázek** a postupujte podle pokynů na obrazovce.

 **POZNÁMKA:** Mimo jiné budete dotázáni, zda chcete faxovat více než jednu stránku. Pokud má váš fax více stran, měli byste vybrat **Ano, chci zobrazit výzvu před každou stránkou**.

## Faxování elektronických dokumentů

- 1 Otevřete dokument a klepněte na položku **Soubor**→**Tisk**.
- 2 V seznamu tiskáren zvolte možnost **Fax**.
- 3 Klepněte na tlačítko **Tisk** a postupujte podle pokynů na obrazovce.



## Přijímání faxu pomocí Konzole služby fax nebo Správy služby fax

- 1 Ujistěte se, že je k modemu v počítači připojena aktivní telefonní linka.
- 2 Klepněte postupně na možnosti **Start**→**Programy** nebo **Všechny programy**→**Příslušenství**→**Komunikace**→**Fax**.
- 3 Klepněte na možnost **Konzola služby fax** nebo **Správa služby fax**.

Pokud jste při konfiguraci Konzole služby fax nebo Správy služby fax zaškrtnuli volbu **Povolit přijímání**, můžete nyní přijímat faxy.

 **POZNÁMKA:** Zaškrtnutí volby **Povolit přijímání** umožňuje přijímat faxy, ale může se stát, že počítačový modem bude přijímat všechna volání a nebudete tedy dostávat hlasové zprávy.

## Prohlížení odeslaných a příchozích faxů pomocí Konzole služby fax nebo Správy služby fax

 **POZNÁMKA:** Na Konzole služby fax můžete prohlížet pouze faxy odeslané a přijaté pomocí této konzole.

- 1 Klepněte postupně na možnosti **Start**→**Programy** nebo **Všechny programy**→**Příslušenství**→**Komunikace**→**Fax**.
- 2 Klepněte na možnost **Konzola služby fax** nebo **Správa služby fax**.  
Příchozí faxy si můžete prohlédnout ve složce **Přijaté faxy**, odchozí ve složce **Odeslané faxy**.

## Zobrazení stavu faxu pomocí Konzole služby fax nebo Správy služby fax

- 1 Klepněte postupně na možnosti **Start**→**Programy** nebo **Všechny programy**→**Příslušenství**→**Komunikace**→**Fax**.
- 2 Klepněte na možnost **Konzola služby fax** nebo **Správa služby fax**.
- 3 Objeví se tyto složky:
  - **Příchozí** – faxy, které právě přijímáte
  - **Přijaté faxy** – faxy, které jste přijali
  - **Faxy k odeslání** – faxy, které čekají na odeslání
  - **Odeslané faxy** – faxy, které byly úspěšně odeslány
- 4 Klepněte na zvolenou složku.
- 5 V pravém podokně klepněte na fax, jehož stav chcete zobrazit, a poté klepněte na tlačítko **Předvolby** nebo **Vlastnosti**.
- 6 Klepněte na kartu **Obecné** a podívejte se na řádek Stav.
- 7 Po skončení klepněte na tlačítko **Zavřít**.

## Změna konfigurace služby fax

- 1 Klepněte postupně na možnosti **Start**→**Programy** nebo **Všechny programy**→**Příslušenství**→**Komunikace**→**Fax** a poté klepněte na možnost **Konzola služby fax**.
- 2 V okně Konzola služby fax klepněte v nabídce **Nástroje** na možnost **Konfigurace služby fax** a spusťte tak Průvodce konfigurací služby fax.

# Popis softwaru

Software tiskárny obsahuje tyto součásti:

- **Dell All-In-One Center** – Aplikace pro skenování, kopírování, faxování a tisk nově naskenovaných nebo dříve uložených dokumentů a obrázků.
- **Předvolby tisku** – Umožňuje změnit nastavení tiskárny.
- **Dell Picture Studio™** – Aplikace pro správu, úpravy, prohlížení, tisk a převod fotografií nebo jiných obrázků.
- **Dell Ink Management System™** – Zobrazí varování v případě, že v tiskárně dochází inkoust.

## Použití aplikace Dell All-In-One Center

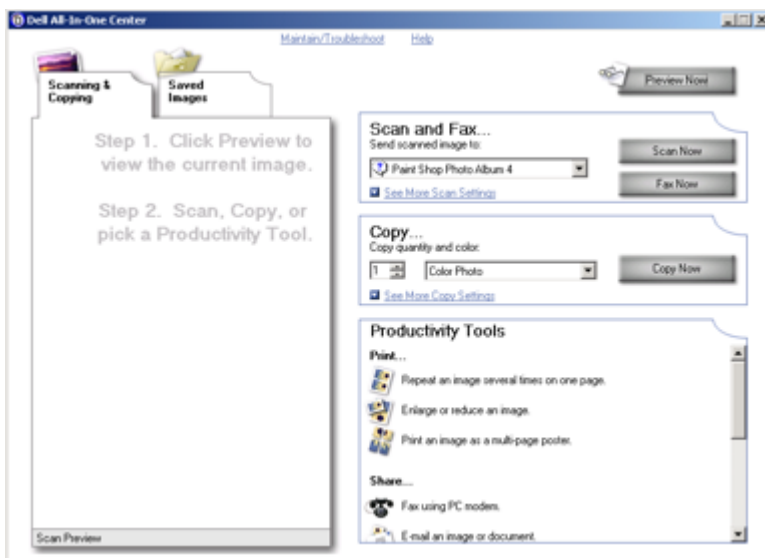

Aplikace **Dell All-In-One Center** umožňuje:

- skenování, kopírování, faxování a používání nástrojů produktivity;
- výběr umístění pro odeslání naskenovaných obrázků;
- Zvolit množství a barvu kopií.
- Vyvolat pokyny pro řešení problémů a údržbu.
- náhled na obrázky určené k tisku nebo kopírování;
- správu fotografií (kopírování do složek, tisk, tvůrčí kopírování).

Přístup k aplikaci **Dell All-In-One Center**:

Klepněte na **Start**→**Programy** nebo **Všechny programy**→**Tiskárny Dell**→**Dell Photo AIO Printer 924**→**Dell All-In-One Center**.

Aplikace Dell All-In-One Center se skládá ze čtyř hlavních částí: **Skenování a faxování, Kopírování, Nástroje produktivity a Náhled.**

<b>V této části:</b>	<b>Můžete používat následující funkce:</b>
Skenování a faxování	<ul style="list-style-type: none"> <li>• Zvolit umístění pro odeslání naskenovaných obrázků.</li> <li>• Zvolit typ skenovaného obrázku.</li> <li>• Zvolit, jak bude naskenovaný dokument použit.</li> <li>• Zvolit možnost <b>Odfaxovat</b>.</li> </ul> <p><b>POZNÁMKA:</b> Všechna nastavení zobrazíte klepnutím na položku <b>Zobrazit další nastavení skenování</b>.</p>
Kopírování	<ul style="list-style-type: none"> <li>• Zvolit množství a barvu kopií.</li> <li>• Vybrat nastavení kvality kopií.</li> <li>• Nastavit velikost skenované oblasti.</li> <li>• Zesvětlit nebo ztmavit kopie (toto je možné provést také pomocí ovládacího panelu).</li> <li>• Zvětšit nebo zmenšit kopie.</li> </ul> <p><b>POZNÁMKA:</b> Všechna nastavení zobrazíte klepnutím na položku <b>Zobrazit další nastavení skenování</b>.</p>

V této části:	Můžete používat následující funkce:
Nástroje produktivity	<ul style="list-style-type: none"> <li>• Zvětšit nebo zmenšit obrázek</li> <li>• Zopakovat obrázek několikrát na jedné stránce.</li> <li>• Vytisknout obrázek jako plakát složený z více stránek.</li> <li>• Faxovat pomocí modemu v počítači.</li> <li>• Odeslat obrázek elektronickou poštou.</li> <li>• Uložit obrázek do počítače.</li> <li>• Upravit text nalezený v naskenovaném dokumentu (OCR).</li> <li>• Změnit obrázek v obrazovém editoru.</li> </ul>
Náhled	<ul style="list-style-type: none"> <li>• Vybrat oblast náhledu, která má být skenována.</li> <li>• Zobrazení obrázku, který bude vytištěn nebo zkopírován.</li> </ul>

Chcete-li zobrazit další informace o aplikaci Dell All-In-One Center, klepněte na tlačítko **Nápověda**.

## Použití Předvoleb tisku

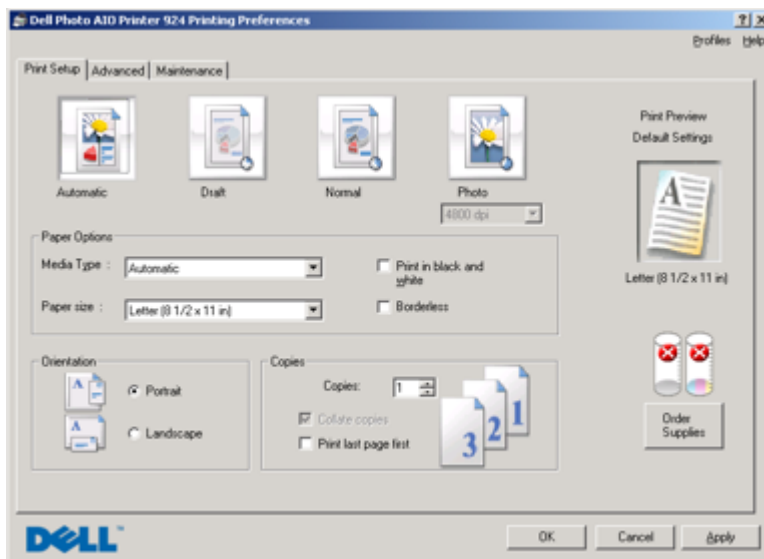

Položka **Předvolby tisku** umožňuje změnit různá nastavení tiskárny. Nastavení tiskárny v položce **Předvolby tisku** můžete měnit v závislosti na typu vytvářeného projektu.

Přístup k položce **Předvolby tisku**:

- 1 V otevřeném dokumentu klepněte postupně na možnosti **Soubor**→**Tisk**.  
Otevře se dialogové okno **Tisk**.
- 2 V okně **Tisk** klepněte na tlačítko **Volby**, **Vlastnosti**, **Možnosti** nebo **Nastavení** (v závislosti na používaném programu nebo operačním systému).  
Otevře se dialogové okno **Předvolby tisku**.

Přístup k položce **Předvolby tisku** bez otevřeného dokumentu:

- 1 V systému Windows XP klepněte postupně na možnosti **Start**→**Ovládací panely**→**Tiskárny a jiný hardware**→**Tiskárny a faxy**.  
V systému Windows 2000 klepněte postupně na možnosti **Start**→**Nastavení**→**Tiskárny**.
- 2 Pravým tlačítkem myši klepněte na ikonu tiskárny a zvolte možnost **Předvolby tisku**.

 **POZNÁMKA:** Změny nastavení tiskárny provedené ze složky **Tiskárny** se stanou výchozím nastavením pro většinu programů.

### Karty položky **Předvolby tisku**

Položka **Předvolby tisku** má tři hlavní karty.

Karta	Možnosti
Nastavení tisku	Kvalita/rychlost — Zvolte <b>Automaticky</b> , <b>Koncept</b> , <b>Normální</b> nebo <b>Foto</b> , v závislosti na požadované kvalitě výstupu. <b>Koncept</b> je volba pro nejrychlejší tisk, neměla by však být zvolena, pokud je instalována fotografická kazeta.
	Typ média — Umožňuje ručně nastavit typ papíru, nebo nechat tiskárnu zjistit typ automaticky.
	Velikost papíru — Zvolte velikost a typ papíru.
	Tisknout barevné obrázky černobíle — Zvolením této možnosti šetříte inkoust v barevné kazetě. <b>POZNÁMKA:</b> Toto nastavení není umožněno, pokud máte aktivní volbu <b>Použít barevnou kazetu pro černobílý tisk</b> .
	Orientace — Zvolte rozložení dokumentu na stránce. Můžete dokument vytisknout na výšku nebo na šířku.
	Více kopií – Určete, jakým způsobem se má tisknout více kopií jedné tiskové úlohy: <b>Skládané</b> , <b>Normální</b> nebo <b>Tisk poslední strany jako první</b> .

<b>Karta</b>	<b>Možnosti</b>
Rozšířené	<p>Oboustranný tisk — Zvolte, pokud chcete tisknout na obě strany papíru.</p> <p>Rozvržení — Zvolte <b>Normální</b>, <b>Nekonečný papír</b>, <b>Zrcadlově převrácený</b>, <b>Více stránek na list</b>, <b>Plakát</b>, <b>Kniha</b> nebo <b>Bez okrajů</b>.</p> <p>Automatické zaostření obrazu — Po zvolení je automaticky vybrána nejlepší úroveň zaostření podle obsahu obrazu.</p> <p>Další možnosti — Umožňuje nastavení částí <b>Režim vzhledu</b> a <b>Dokončení tisku</b>.</p>
Údržba	<p>Instalace tiskových kazet</p> <p>Čištění tiskových kazet</p> <p>Vyrovnání tiskových kazet</p> <p>Vytisknout zkušební stránku</p> <p>Podpora sítě</p> <p>Odstranění nečistot po tisku japonských pohlednic</p>

## Použití aplikace Dell Picture Studio

V aplikaci Dell Picture Studio můžete prohlížet digitální fotografie a dozvíte se, jak je organizovat, vytvářet a tisknout. Dell Picture Studio má tři hlavní součásti:

- Paint Shop Photo Album 5  
Klepněte postupně na možnosti **Start**→**Programy** nebo **Všechny programy**→**Dell Picture Studio 3**→**Paint Shop Photo Album 5**→**Paint Shop Photo Album 5**.
- Paint Shop Pro Studio  
Klepněte postupně na možnosti **Start**→**Programy** nebo **Všechny programy**→**Dell Picture Studio 3**→**Paint Shop Pro Studio**→**Jasc Paint Shop Pro Studio**.
- Dell.Shutterfly.com - Online Print Service  
Klepněte postupně na **Start**→**Programy** nebo **Všechny programy**→**Dell Picture Studio 3**→**Dell.Shutterfly.com - Online Print Service**.



**POZNÁMKA:** V závislosti na operačním systému nemusejí být některé programy dostupné.

## Dell Ink Management System

Při tisku každé úlohy se objeví okno průběhu tisku, kde se zobrazuje průběh tiskové úlohy, množství zbývajících inkoustu a přibližných počet stran, který je ještě možné vytisknout. Počet zbývajících stran se začne zobrazovat až po vytištění prvních 50ti stránek, kdy už jsou zaběhnuté určité tiskové zvyky, a je tak možný přesnější odhad. Počet zbývajících stran se mění v závislosti na typu dokončených tiskových úloh.

Při pokusu o tisk ve chvíli, kdy v kazetě dochází inkoust, se na obrazovce zobrazí varovná zpráva **Dochází inkoust**. Tato zpráva se potom bude zobrazovat při každém tisku, dokud nebude instalována nová inkoustová kazeta. Podrobnější informace o kazetách jsou uvedeny v části „Výměna inkoustových kazet“ na str. 51.

Při pokusu o tisk ve chvíli, kdy je jedna nebo obě kazety prázdné, se na obrazovce zobrazí varovná zpráva **Prázdna kazeta**. Pokud byste v tisku pokračovali, úloha se nemusí vytisknout správně.

Je-li černá inkoustová kazeta prázdná, můžete černou tisknout z barevné kazety zvolením možnosti **Dokončení tisku** a klepnutím na tlačítko **Pokračovat v tisku**. Po zvolení **Dokončení tisku** a klepnutí na tlačítko **Pokračovat v tisku** je barevná kazeta použita pro každý černobílý tisk, dokud není černá kazeta vyměněna nebo možnost zrušena v části **Další možnosti** na kartě **Rozšířenév** položce **Předvolby tisku**. Zpráva **Prázdna kazeta** se už nezobrazí až do chvíle, kdy je prázdná kazeta vyměněna. Políčko **Dokončení tisku** je automaticky odznačeno při instalaci nové nebo jiné kazety.





# Odebrání a opětovné instalování softwaru

Pokud tiskárna nefunguje správně nebo pokud se při používání tiskárny zobrazí zpráva o problémech s komunikací, bude pravděpodobně nutné odinstalovat a znovu nainstalovat software zařízení.

- 1 Klepněte na **Start**→**Programy** nebo **Všechny programy**→**Tiskárny Dell**→**Dell Photo AIO Printer 924**→**Odinstalovat Dell Photo AIO Printer 924**.
- 2 Postupujte podle pokynů na obrazovce.
- 3 Restartujte počítač.
- 4 Vložte disk *CD s ovladači o softwarem* a postupujte podle pokynů na obrazovce.

Pokud se nezobrazí instalační obrazovka:

- a V systému *Windows XP* klepněte na **Start**→**Tento počítač**.  
V systému *Windows 2000* poklepejte na ikonu **Tento počítač** na pracovní ploše.
- b Poklepejte na ikonu jednotky **CD-ROM**. V případě potřeby poklepejte na soubor **setup.exe**.
- c Počkejte, až se zobrazí instalační okno softwaru a klepněte na **Osobní instalace** nebo **Síťová instalace**.
- d Postupujte podle pokynů na obrazovce a dokončete instalaci.



# Údržba inkoustových kazet

## Výměna inkoustových kazet

**⚠ Před provedením kteréhokoli z níže uvedených postupů si prostudujte a dodržujte informace uvedené zde: „VÝSTRAHA: POKYNY PRO BEZPEČNÉ POUŽÍVÁNÍ“ na str. 9.**

Inkoustové kazety Dell jsou dostupné pouze prostřednictvím společnosti Dell. Inkoust si můžete objednat přes internet na adrese [www.dell.com/supplies](http://www.dell.com/supplies) nebo telefonicky. Objednání telefonicky viz „Objednání příslušenství“ na str. 2.

Dell doporučuje používat do vaší tiskárny inkoustové kazety Dell. Společnost Dell neposkytuje záruku na závady způsobené použitím příslušenství, částí nebo komponent od jiných společností.

- 1 Zapněte tiskárnu.
- 2 Zvedněte jednotku tiskárny a nastavte podpěru skeneru tak, aby jednotka zůstala otevřená.

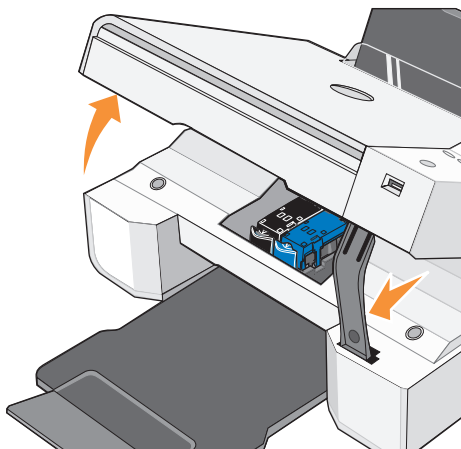

Pokud není tiskárna právě v činnosti, nosič inkoustových kazet se automaticky přesune a zastaví v zaváděcí poloze.

- 3 Postupně stiskněte páčku obou kazet a zvedněte úchyty.

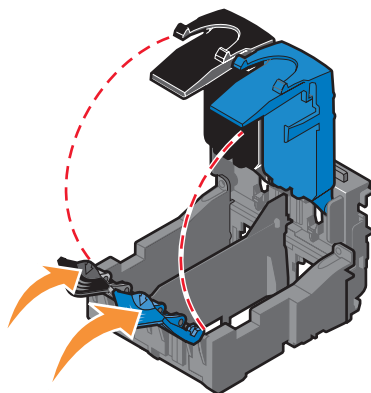

- 4 Vyměňte staré inkoustové kazety.

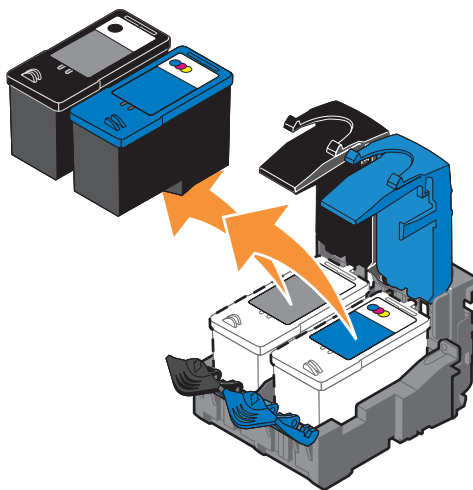

- 5 Uložte je do vzduchotěsného pouzdra (např. schránky dodané spolu s fotografickou kazetou) nebo je předepsaným způsobem zlikvidujte.

- 6 Při instalaci nových inkoustových kazet odstraňte přelepku a ochrannou pásku na dně a zadní části každé kazety.

 **POZNÁMKA:** Na obrázku vidíte černou a barevnou kazetu (pro běžný tisk). Pro tisk fotografií použijte fotografickou a barevnou kazetu.

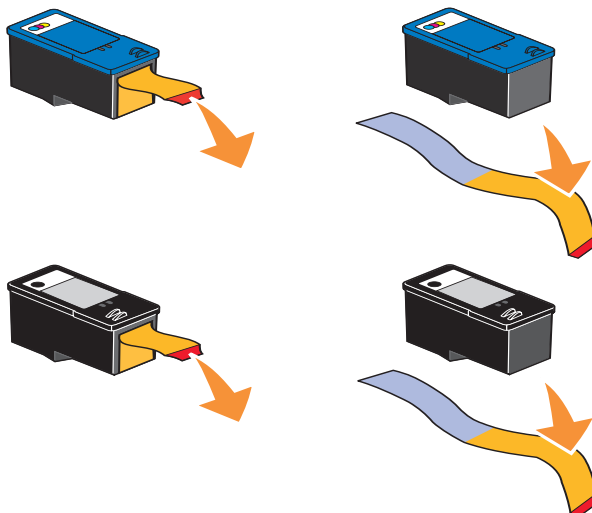

- 7 Vložte nové inkoustové kazety. Černá nebo fotografická kazeta musí být správně umístěna v levé části nosiče a barevná kazeta v pravé části nosiče.

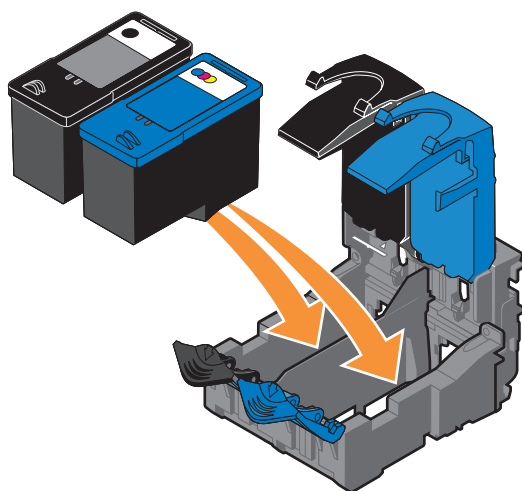

- 8 Zaklapněte všechny úchyty.

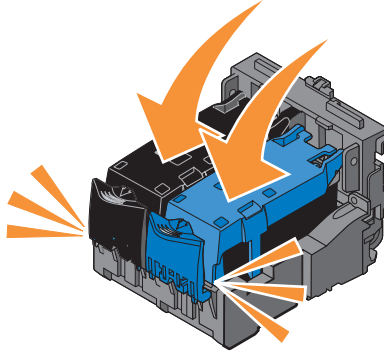

- 9 Zvedněte jednotku tiskárny, podržte podpěru skeneru a sklopením jednotku tiskárny úplně zavřete.

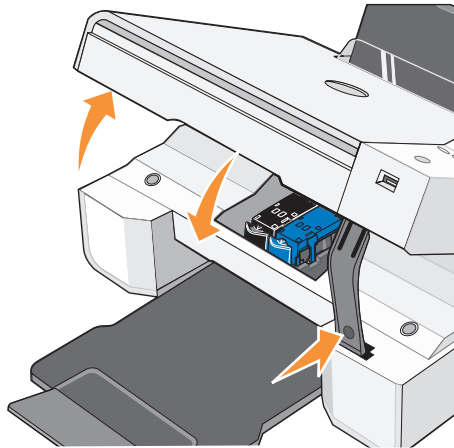

# Vyrovnání inkoustových kazet

Tiskárna vás po instalaci nebo výměně inkoustových kazet automaticky vyzve k jejich vyrovnání. Pro ujištění, že jsou kazety správně vyrovnány, je možné vytisknout stránku se vzorkem vyrovnání.

Po uzavření jednotky tiskárny stiskněte tlačítko **Menu** . Zahájí se tisk stránky se vzorkem vyrovnání. Během tisku se na displeji ovládacího panelu zobrazuje zpráva **Tisk stránky se vzorky vyrovnání**. Po dokončení se zobrazí zpráva **Automatické vyrovnání dokončeno**. Inkoustové kazety jsou nyní vyrovnány pro optimální kvalitu tisku.

Kazety je nutné vyrovnat také v případě, že vytištěné znaky mají nesprávný tvar nebo nejsou zarovnané k levému okraji, případně svislé nebo rovné čáry jsou zvlněné.

Chcete-li vyrovnat inkoustové kazety:

- 1** Založte obyčejný papír. Podrobnější informace jsou uvedeny v části „Založení papíru“ na str. 20.
- 2** V systému *Windows XP* klepněte postupně na možnosti **Start**→**Ovládací panely**→**Tiskárny a jiný hardware**→**Tiskárny a faxy**.  
V systému *Windows 2000* klepněte postupně na možnosti **Start**→**Nastavení**→**Tiskárny**.
- 3** Pravým tlačítkem myši klepněte na ikonu tiskárny Dell Photo AIO Printer 924.
- 4** Klepněte na možnost **Předvolby tisku**.  
Otevře se dialogové okno **Předvolby tisku**.
- 5** Klepněte na kartu **Údržba**.
- 6** Klepněte na možnost **Vyrovnání tiskových kazet**.
- 7** Klepněte na příkaz **Tisk**.

Během tisku budou kazety automaticky vyrovnány.

## Čištění trysek inkoustové kazety

Pravděpodobně bude nutné vyčistit trysky tiskové kazety:

- V grafice nebo ve spojitých černých oblastech se vyskytují bílé čáry.
- Tisk je rozmazaný nebo příliš tmavý.
- Barvy jsou vybledlé, případně se vůbec nebo částečně nevytisknou.
- Svislé čáry jsou neostré nebo mají zubaté okraje.

Čištění trysek inkoustové kazety:

- 1 Založte obyčejný papír. Podrobnější informace jsou uvedeny v části „Založení papíru“ na str. 20.
- 2 V systému *Windows XP* klepněte postupně na možnosti **Start**→**Ovládací panely**→**Tiskárny a jiný hardware**→**Tiskárny a faxy**.  
V systému *Windows 2000* klepněte postupně na možnosti **Start**→**Nastavení**→**Tiskárny**.
- 3 Pravým tlačítkem myši klepněte na ikonu tiskárny Dell Photo AIO Printer 924.
- 4 Klepněte na možnost **Předvolby tisku**.  
Otevře se dialogové okno **Předvolby tisku**.
- 5 Klepněte na kartu **Údržba**.
- 6 Klepněte na možnost **Čištění tiskových kazet**.
- 7 Pokud se kvalita tisku nezlepšila, klepněte na možnost **Vytisknout znovu**.
- 8 Opakujte tisk dokumentu a podívejte se, zda se kvalita tisku zlepšila.
- 9 Nejsste-li s kvalitou tisku spokojeni, otřete trysky kazety a tisk dokumentu znovu opakujte.



# Řešení problémů

Při řešení problémů s tiskárnou postupujte podle těchto rad:

- Pokud tiskárna nefunguje, ujistěte se, že je řádně připojena.
- Pokud se na displeji ovládacího panelu objeví chybová zpráva, zapište si její přesně znění.

## Problémy s instalací

### Problémy s počítačem

#### OVĚŘTE SI, ZDA JE TISKÁRNA KOMPATIBILNÍ S POČÍTAČEM.

Tiskárna **Dell Photo AIO Printer 924** podporuje operační systémy Windows 2000, Windows XP a Windows XP Professional x64 Edition.

#### UJISTĚTE SE, ŽE JSTE TISKÁRNU I POČÍTAČ ZAPNULI.

#### ZKONTROLUJTE KABEL USB.

- Ujistěte se, že je kabel USB pevně připojen k tiskárně i k počítači.
- Vypněte počítač, znovu připojte kabel USB podle instalačního nákresu u tiskárny a poté počítač znovu zapněte.

#### POKUD SE INSTALAČNÍ OKNO SOFTWARE NEZOBRAZÍ AUTOMATICKY, NAINSTALUJTE SOFTWARE RUČNĚ.

- 1 Vložte disk CD *Drivers and Utilities*.
- 2 Klepněte na **Instalovat**.

#### ZJISTĚTE, ZDA JE SOFTWARE TISKÁRNY NAINSTALOVÁN.

Klepněte postupně na **Start**→**Programy** nebo **Všechny programy**→**Tiskárny Dell**→**Dell Photo AIO Printer 924**. Pokud se v seznamu programů neobjeví odkaz **Dell Photo AIO Printer 924**, software tiskárny není nainstalován. Software nainstalujte. Podrobnější informace jsou uvedeny v části „Odebrání a opětovné instalování softwaru“ na str. 49.

**NASTAVTE VAŠI TISKÁRNU JAKO VÝCHOZÍ.**

**1** V systému *Windows XP* klepněte postupně na **Start**→**Ovládací panely**→**Tiskárny a jiný hardware**→**Tiskárny a faxy**.

V systému *Windows 2000* klepněte postupně na **Start**→**Nastavení**→**Tiskárny**.

**2** Klepněte pravým tlačítkem myši na **Dell Photo AIO Printer 924** a vyberte **Nastavit jako výchozí**.

**ŘEŠENÍ PROBLÉMŮ S KOMUNIKACÍ APLIKACE DELL ALL-IN-ONE CENTER S POČÍTAČEM.**

- Odpojte kabel USB od tiskárny a počítače. Znovu kabel do tiskárny a počítače zapojte.
- Vypněte tiskárnu. Vypojte napájecí kabel tiskárny ze zásuvky. Znovu kabel zapojte do zásuvky a tiskárnu zapněte.
- Restartujte počítač.

**Problémy s tiskárnou****UJISTĚTE SE, ŽE JE NAPÁJECÍ KABEL TISKÁRNY PEVNĚ PŘIPOJEN DO TISKÁRNY A ELEKTRICKÉ ZÁSUVKY.****ZKONTROLUJTE, ZDA NENÍ TISKÁRNA ZASTAVENA NEBO POZASTAVENA.**

**1** V systému *Windows XP* klepněte postupně na **Start**→**Ovládací panely**→**Tiskárny a jiný hardware**→**Tiskárny a faxy**.

V systému *Windows 2000* klepněte postupně na **Start**→**Nastavení**→**Tiskárny**.

**2** Poklepejte na **Dell Photo AIO Printer 924** a poté klepněte na **Tiskárna**.

**3** Zkontrolujte, zda není zaškrtnuta volba **Pozastavit tisk**. Pokud je aktivní zaškrtnutí u volby **Pozastavit tisk**, klepnutím na stejnou položku **Pozastavit tisk** ji zrušte.

**PODÍVEJTE SE, ZDA NA TISKÁRNĚ NESVÍTÍ KONTROLKA.**

Podrobnější informace jsou uvedeny v části „Chybové zprávy a kontrolky“ na str. 61.

**ZKONTROLUJTE, ZDA JSTE INKOUSTOVÉ KAZETY SPRÁVNĚ INSTALOVALI A Z KAŽDÉ ODSTRANILI PŘELEPKU A OCHRANNOU PÁSKU.****UJISTĚTE SE, ŽE JSTE PAPIR SPRÁVNĚ ZALOŽILI.**

Podrobnější informace jsou uvedeny v části „Založení papíru“ na str. 20.

**ZKONTROLUJTE, ZDA NENÍ K TISKÁRNĚ PŘIPOJEN DIGITÁLNÍ FOTOAPARÁT  
PODPORUJÍCÍ STANDARD PICTBRIDGE.**

Podrobnější informace jsou uvedeny v části „Tisk fotografií z fotoaparátu podporujícího standard PictBridge“ na str. 28.

**ZKONTROLUJTE, ZDA SE NA DISPLEJI ZOBRAZUJE SPRÁVNÝ JAZYK.**

Podrobnější informace jsou uvedeny v části „Změna nastavení jazyka tiskárny“ na str. 14.

**POKUD POUŽÍVÁTE S TISKÁRNOU BEZDRÁTOVÝ ADAPTÉR, UJISTĚTE SE, ŽE MÁTE  
NEJNOVĚJŠÍ VERZI FIRMWAREU.**

Nejnovější aktualizace a informace jsou k dispozici na stránkách [www.support.dell.com](http://www.support.dell.com).

## Obecné problémy

### Problémy s faxováním

**UJISTĚTE SE, ŽE JSTE TISKÁRNU I POČÍTAČ ZAPNULI A KABEL USB JE SPRÁVNĚ  
PŘIPOJEN.**

**ZKONTROLUJTE, ZDA JE POČÍTAČ PŘIPOJEN K AKTIVNÍ TELEFONNÍ LINCE.**

Faxování vyžaduje připojení faxmodemu v počítači k telefonní lince.

**POKUD POUŽÍVÁTE EXTERNÍ MODEM, OVĚŘTE, ZDA JE ZAPNUTÝ A SPRÁVNĚ  
PŘIPOJENÝ K POČÍTAČI.**

### Problémy s papírem

**UJISTĚTE SE, ŽE JSTE PAPÍR SPRÁVNĚ ZALOŽILI.**

Podrobnější informace jsou uvedeny v části „Založení papíru“ na str. 20.

**POUŽÍVEJTE POUZE PAPÍRY URČENÉ PRO VAŠI TISKÁRNU.**

Podrobnější informace jsou uvedeny v části „Pokyny pro tisková média“ na str. 21.

**PŘI TISKU VÍCE STRÁNEK NA JEDEN LIST ZALOŽTE MENŠÍ MNOŽSTVÍ PAPÍRU.**

Podrobnější informace jsou uvedeny v části „Pokyny pro tisková média“ na str. 21.

**ZKONTROLUJTE, ZDA PAPÍR NENÍ POMAČKANÝ, ROZTRŽENÝ NEBO POŠKOZENÝ.**

**UJISTĚTE SE, ŽE JE PAPÍR ULOŽEN VE STŘEDU PODPĚRY PAPÍRU A LEVÁ I PRAVÁ STRANA SE DOTÝKÁ VODICÍ LIŠTY.**

**PODÍVEJTE SE, ZDA NEDOŠLO K ZABLOKOVÁNÍ PAPÍRU.**

*S použitím tiskárny a počítače*

Odstraňte zablokování podle pokynů na obrazovce.

*S použitím tiskárny*

Pokud došlo k zablokování v podpěře papíru:

- 1 Tiskárnu vypněte.
- 2 Papír pevně uchopte a opatrně vytáhněte z tiskárny.
- 3 Tiskárnu zapněte a vytiskněte dokument znovu.

Pokud zablokování není viditelné:

- 1 Tiskárnu vypněte.
- 2 Zdvihněte jednotku tiskárny a umístěte podpěru skeneru tak, aby jednotka zůstala otevřená.
- 3 Opatrně papír z tiskárny vytáhněte.
- 4 Zavřete tiskárnu (jednotku skeneru), tiskárnu zapněte a vytiskněte dokument znovu.

# Chybové zprávy a kontrolky

Na obrazovce počítače nebo displeji ovládacího panelu se mohou objevit následující chybové zprávy.

Chybový kód:	Chybová zpráva:	Význam:	Řešení:
	Tlačítko napájení bliká	V tiskárně došlo k zablokování papíru nebo papír došel.	Pokud došlo k zablokování papíru, naleznete postup v části „Problémy s papírem“ na str. 59. Pokud došel papír, další postup naleznete v části „Založení papíru“ na str. 20.
	Dochází inkoust	V inkoustové kazetě dochází inkoust. Zpráva Dochází inkoust se zobrazí, pokud hladina inkoustu v kazetách klesne pod 25%, 15% a 5%.	Kazetu vyměňte. Podrobnější informace jsou uvedeny v části „Výměna inkoustových kazet“ na str. 51.
	Prázdná kazeta	Zásoba inkoustu v tiskové kazetě klesla na nulu.	Objednejte si novou inkoustovou kazetu na stránkách <a href="http://www.dell.com/supplies">www.dell.com/supplies</a> a vyměňte ji za kazetu starou.
1100	Zablokování papíru	V tiskárně došlo k zablokování papíru.	Uvolněte zablokovaný papír. Podrobnější informace jsou uvedeny v části „Problémy s papírem“ na str. 59.
1101	Došel papír	V tiskárně došel papír.	Založte papír do tiskárny. Podrobnější informace jsou uvedeny v části „Založení papíru“ na str. 20.
1102	Nesprávná kazeta	Inkoustová kazeta není v pořádku.	Kazetu vyměňte. Podrobnější informace jsou uvedeny v části „Výměna inkoustových kazet“ na str. 51.
1103	Chybí kazeta	Nebyla instalována inkoustová kazeta.	Do prázdného nosiče instalujte kazetu. Podrobnější informace jsou uvedeny v části „Výměna inkoustových kazet“ na str. 51.
1104	Pořadí kazet	Inkoustové kazety byly instalovány do nesprávných nosičů.	Přehod'te kazety. Podrobnější informace jsou uvedeny v části „Výměna inkoustových kazet“ na str. 51.
1200	Zablokování nosiče	Došlo k zablokování nosiče kazet.	Odpojte napájecí kabel tiskárny, zkontrolujte, zda nedošlo k zablokování papíru, a znovu kabel připojte.
1201	Tisk není dokončen	Chyba dat nebo neúplná data.	Resetujte stisknutím tlačítka <b>Napájení</b>  .

<b>Chybový kód:</b>	<b>Chybová zpráva:</b>	<b>Význam:</b>	<b>Řešení:</b>
1203	Zkrat kazet	V tiskové hlavě byl zjištěn zkrat.	Odpojte napájecí kabel tiskárny a poté jej znovu zapojte. Znovu nainstalujte inkoustové kazety. Podrobnější informace jsou uvedeny v části „Výměna inkoustových kazet“ na str. 51.
1204	Programování kazet	Nelze naprogramovat ID tiskové hlavy.	Znovu nainstalujte inkoustové kazety. Podrobnější informace jsou uvedeny v části „Výměna inkoustových kazet“ na str. 51.
1205	Chyba černobílého TSR	Problém v černobílém okruhu TSR.	Znovu nainstalujte černou inkoustovou kazetu. Podrobnější informace jsou uvedeny v části „Výměna inkoustových kazet“ na str. 51.
1206	Chyba barvy TSR	Problém v barevném okruhu TSR.	Znovu nainstalujte barevnou inkoustovou kazetu. Podrobnější informace jsou uvedeny v části „Výměna inkoustových kazet“ na str. 51.
1208	Nesprávná parkovací pozice	Tiskárna nedokáže určit parkovací polohu kazety.	Uvolněte zablokovaný nosič a stiskněte tlačítko <b>Start</b>  .
2100	Odemknout skener	Došlo k zablokování vozíku skeneru.	Vypněte tiskárnu, počkejte několik sekund a zase ji zapněte.

# Zlepšení kvality tisku

Pokud nejste spokojeni s kvalitou vytištěných dokumentů, existuje několik způsobů, jak ji napravit:

- Použijte vhodný typ papíru. Například při tisku fotografií s fotografickou kazetou použijte papír Dell Premium Photo Paper.
- Použijte papír s vyšší hmotností, jasně bílý nebo potahovaný. Pro tisk fotografií používejte papír Dell Premium Photo Paper.
- Vyberte lepší kvalitu tisku:

Chcete-li vybrat lepší kvalitu tisku:

- 1** V otevřeném dokumentu klepněte postupně na možnosti **Soubor**→**Tisk**.  
Otevře se dialogové okno **Tisk**.
- 2** Klepněte na tlačítko **Předvolby**, **Vlastnosti** nebo **Možnosti** (v závislosti na používaném programu nebo operačním systému).  
Otevře se dialogové okno **Předvolby tisku**.
- 3** Na kartě **Nastavení tisku** zvolte vyšší kvalitu tisku.
- 4** Vytiskněte dokument znovu.
- 5** Pokud se kvalita tisku nezlepší, zkuste vyrovnat nebo vyčistit inkoustové kazety. Podrobnější informace o vyrovnávání jsou uvedeny v části „Vyrovnání inkoustových kazet“ na str. 55. Podrobnější informace o čištění jsou uvedeny v části „Čištění trysek inkoustové kazety“ na str. 56.

Další řešení jsou k dispozici na adrese [support.dell.com](http://support.dell.com).





# spojení se společností Dell

## Technická podpora

Společnost Dell vám ráda pomůže s řešením případných technických problémů.

- 1 Zavolejte technickou podporu z telefonu v blízkosti tiskárny, abyste podle pokynů technika mohli provádět potřebné postupy. Při kontaktování společnosti Dell použijte Kód pro expresní servis. Pomůžete tím k přepojení vašeho hovoru na správného pracovníka.

Kód najdete na servisním štítku na zadní straně tiskárny, poblíž sériového čísla.

**POZNÁMKA:** Systém kódů pro expresní servis nemusí být dostupný ve všech zemích.

- 2 V USA by obchodní zákazníci měli volat na číslo 1-877-459-7298 a domácí uživatelé na číslo 1-800-624-9896.

Pokud voláte z jiné země nebo jste v jiné oblasti servisu, místní telefonní číslo najdete v části „Spojení se společností Dell“ na straně 66.

- 3 Pro přepojení na pracovníka technické podpory postupujte podle pokynů telefonického hlasového automatu.

## Automatická služba Stav objednávky

Chcete-li zjistit stav objednávky produktů Dell, můžete tak učinit na adrese **support.dell.com** nebo můžete zavolat na automatickou službu. Hlasový automat vás požádá o informace potřebné k vyhledání a zjištění stavu vaší objednávky. Telefonní číslo pro vaši oblast najdete v části „Spojení se společností Dell“ na straně 66.

## Spojení se společností Dell

Elektronické spojení se společností Dell je možné na těchto webových stránkách:

- **www.dell.com**
- **support.dell.com** (technická podpora)
- **premiersupport.dell.com** (technická podpora pro zákazníky ze vzdělávací, státní a zdravotnické sféry a střední a velké podnikové zákazníky, včetně zákazníků třídy Premier, Platinum a Gold)

Webovou adresu pro vaši zemi najdete v níže uvedené tabulce.

**POZNÁMKA:** Bezplatná telefonní čísla lze používat pouze při volání ze země, pro kterou jsou uvedena.

Potřebujete-li se spojit se společností Dell, použijte elektronické adresy, předvolby a telefonní čísla uvedená v následující tabulce. Nevíte-li si rady s předvolbami, obraťte se na místního nebo mezinárodního operátora.

<b>Země (Město) Mezinárodní rozlišovací znak Mezinárodní předvolba Národní předvolba</b>	<b>Název oddělení nebo Oblast servisu Internetová stránka a e-mail</b>	<b>Oblastní kódy, Místní čísla a Bezplatná čísla</b>
<b>Anguilla</b>	Obecná podpora	bezplatná linka: 800-335-0031
<b>Antigua a Barbuda</b>	Obecná podpora	1-800-805-5924
<b>Argentina (Buenos Aires)</b>	Internetová stránka: <b>www.dell.com.ar</b>	
Mezinárodní rozlišovací znak: <b>00</b>	E-mail: us_latin_services@dell.com	
Mezinárodní předvolba: <b>54</b>	E-mail pro stolní a přenosné počítače: la-techsupport@dell.com	
Národní předvolba: <b>11</b>	E-mail pro servery a EMC: la-techsupport@dell.com	
	Zákaznické centrum	bezplatná linka: 0-800-444-0730
	Technická podpora	bezplatná linka: 0-800-444-0733
	Služba technické podpory	bezplatná linka: 0-800-444-0724
	Prodej	0-810-444-3355
<b>Aruba</b>	Obecná podpora	bezplatná linka: 800-1578
<b>Austrálie (Sydney)</b>	E-mail (Austrálie): au_tech_support@dell.com	
Mezinárodní rozlišovací znak: <b>0011</b>	E-mail (Nový Zéland): nz_tech_support@dell.com	
Mezinárodní předvolba: <b>61</b>	Domácnosti a malé podniky	1-300-655-533
Národní předvolba: <b>2</b>	Vláda a podniky	bezplatná linka: 1-800-633-559
	Oddělení preferovaných zákazníků	bezplatná linka: 1-800-060-889
	Zákaznické centrum	bezplatná linka: 1-800-819-339
	Technická podpora (přenosné a stolní počítače)	bezplatná linka: 1-300-655-533
	Technická podpora (servery a pracovní stanice)	bezplatná linka: 1-800-733-314
	Obchodní prodej	bezplatná linka: 1-800-808-385
	Transakční prodej	bezplatná linka: 1-800-808-312
	Fax	bezplatná linka: 1-800-818-341

<b>Země (Město) Mezinárodní rozlišovací znak Mezinárodní předvolba Národní předvolba</b>	<b>Název oddělení nebo Oblast servisu Internetová stránka a e-mail</b>	<b>Oblastní kódy, Místní čísla a Bezplatná čísla</b>
<b>Rakousko (Vídeň)</b> Mezinárodní rozlišovací znak: <b>900</b> Mezinárodní předvolba: <b>43</b> Národní předvolba: <b>1</b>	Internetová stránka: <b>support.euro.dell.com</b> E-mail: tech_support_central_europe@dell.com Prodej pro domácnosti a malé podniky Fax pro domácnosti a malé podniky Zákaznické centrum pro domácnosti a malé podniky Zákaznické centrum pro preferované zákazníky/velké společnosti Technická podpora pro domácnosti a malé podniky Technická podpora pro preferované zákazníky/velké společnosti Ústředna	0820 240 530 00 0820 240 530 49 0820 240 530 14 0820 240 530 16 0820 240 530 14 0660 8779 0820 240 530 00
<b>Bahamy</b>	Obecná podpora	bezplatná linka: 1-866-278-6818
<b>Barbados</b>	Obecná podpora	1-800-534-3066
<b>Belgie (Brusel)</b> Mezinárodní rozlišovací znak: <b>00</b> Mezinárodní předvolba: <b>32</b> Národní předvolba: <b>2</b>	Internetová stránka: <b>support.euro.dell.com</b> E-mail pro francouzsky mluvící zákazníky: <b>support.euro.dell.com/be/fr/emaildell/</b> Technická podpora Fax na technickou podporu Zákaznické centrum Obchodní prodej Fax Ústředna	02 481 92 88 02 481 92 95 02 713 15 65 02 481 91 00 02 481 92 99 02 481 91 00
<b>Bermudy</b>	Obecná podpora	1-800-342-0671
<b>Bolívie</b>	Obecná podpora	bezplatná linka: 800-10-0238
<b>Brazílie</b> Mezinárodní rozlišovací znak: <b>00</b> Mezinárodní předvolba: <b>55</b> Národní předvolba: <b>51</b>	Internetová stránka: <b>www.dell.com/br</b> Zákaznická podpora, technická podpora Fax na technickou podporu Fax na zákaznické centrum Prodej	0800 90 3355 51 481 5470 51 481 5480 0800 90 3390
<b>Britské Panenské ostrovy</b>	Obecná podpora	bezplatná linka: 1-866-278-6820

<b>Země (Město) Mezinárodní rozlišovací znak Mezinárodní předvolba Národní předvolba</b>	<b>Název oddělení nebo Oblast servisu Internetová stránka a e-mail</b>	<b>Oblastní kódy, Místní čísla a Bezplatná čísla</b>
<b>Brunej</b>	Zákaznická technická podpora (Penang, Malajsie)	604 633 4966
Mezinárodní předvolba: <b>673</b>	Zákaznický servis (Penang, Malajsie)	604 633 4949
	Prodej (Singapur)	bezplatná linka: 1 800 394 7425
<b>Kanada (North York, Ontario)</b>	Stav objednávky online: <b>www.dell.ca/ostatus</b>	
Mezinárodní rozlišovací znak: <b>011</b>	AutoTech (Služba automatické technické podpory)	bezplatná linka: 1-800-247-9362
	Zákaznické centrum (domácnosti/malé podniky)	bezplatná linka: 1-800-847-4096
	Zákaznické centrum (střední/velké podniky, vláda)	bezplatná linka: 1-800-326-9463
	Technická podpora (domácnosti/malé podniky)	bezplatná linka: 1-800-847-4096
	Technická podpora (střední/velké podniky, vláda)	bezplatná linka: 1-800-387-5757
	Prodej (domácnosti/malé podniky)	bezplatná linka: 1-800-387-5752
	Prodej (střední/velké podniky, vláda)	bezplatná linka: 1-800-387-5755
	Prodej náhradních dílů a Prodej rozšířených služeb	1 866 440 3355
<b>Kajmanské ostrovy</b>	Obecná podpora	1-800-805-7541
<b>Chile (Santiago)</b>	Prodej, zákaznická podpora a technická podpora	bezplatná linka: 1230-020-4823
Mezinárodní předvolba: <b>56</b>		
Národní předvolba: <b>2</b>		

<b>Země (Město) Mezinárodní rozlišovací znak Mezinárodní předvolba Národní předvolba</b>	<b>Název oddělení nebo Oblast servisu Internetová stránka a e-mail</b>	<b>Oblastní kódy, Místní čísla a Bezplatná čísla</b>
<b>Čína (Xiamen)</b> Mezinárodní předvolba: <b>86</b> Národní předvolba: <b>592</b>	Internetová stránka technické podpory: <b>support.dell.com.cn</b> E-mail na technickou podporu: <a href="mailto:cn_support@dell.com">cn_support@dell.com</a> E-mail na zákaznické centrum: <a href="mailto:customer_cn@dell.com">customer_cn@dell.com</a> Fax na technickou podporu Technická podpora (Dell™ Dimension™ and Inspiron™) Technická podpora (OptiPlex™, Latitude™ a Dell Precision™) Technická podpora (servery a pracovní stanice) Technická podpora (projektory, kapesní počítače, přepínače, směrovače atd.) Technická podpora (tiskárny)  Zákaznické centrum Fax na zákaznické centrum Domácnosti a malé podniky Oddělení preferovaných zákazníků (Preferred Accounts Division, PAD) Velké podniky – GCP Velké podniky – hlavní zákazníci Velké podniky - sever Velké podniky – sever, vláda a školství Velké podniky - východ Velké podniky – východ, vláda a školství Velké podniky - skupina Queue Velké podniky - jih Velké podniky - západ Velké podniky - náhradní díly	592 818 1350 bezplatná linka: 800 858 2969 bezplatná linka: 800 858 0950 bezplatná linka: 800 858 0960 bezplatná linka: 800 858 2920  86 592 818 3144 nebo bezplatná linka: 800 858 2311 bezplatná linka: 800 858 2060 592 818 1308 bezplatná linka: 800 858 2222 bezplatná linka: 800 858 2557 bezplatná linka: 800 858 2055 bezplatná linka: 800 858 2628 bezplatná linka: 800 858 2999 bezplatná linka: 800 858 2955 bezplatná linka: 800 858 2020 bezplatná linka: 800 858 2669 bezplatná linka: 800 858 2572 bezplatná linka: 800 858 2355 bezplatná linka: 800 858 2811 bezplatná linka: 800 858 2621
<b>Kolumbie</b>	Obecná podpora	980-9-15-3978

<b>Země (Město) Mezinárodní rozlišovací znak Mezinárodní předvolba Národní předvolba</b>	<b>Název oddělení nebo Oblast servisu Internetová stránka a e-mail</b>	<b>Oblastní kódy, Místní čísla a Bezplatná čísla</b>
<b>Kostarika</b>	Obecná podpora	0800-012-0435
<b>Česká Republika (Praha)</b>	Internetová stránka: <b>support.euro.dell.com</b> Mezinárodní rozlišovací znak: <b>00</b> E-mail: <b>czech_dell@dell.com</b> Mezinárodní předvolba: <b>420</b>	Technická podpora 22537 2727 Zákaznické centrum 22537 2707 Fax 22537 2714 Fax na technickou podporu 22537 2728 Ústředna 22537 2711
<b>Dánsko (Kodaň)</b>	Internetová stránka: <b>support.euro.dell.com</b> Mezinárodní rozlišovací znak: <b>00</b> E-mail: <b>support.euro.dell.com/dk/da/emaildell/</b> Mezinárodní předvolba: <b>45</b>	Technická podpora 7023 0182 Zákaznické centrum (stálí zákazníci) 7023 0184 Zákaznické centrum pro domácnosti a malé podniky 3287 5505 Ústředna (stálí zákazníci) 3287 1200 Faxová ústředna (stálí zákazníci) 3287 1201 Ústředna (domácnosti/malé podniky) 3287 5000 Faxová ústředna (domácnosti/malé podniky) 3287 5001
<b>Dominica</b>	Obecná podpora	bezplatná linka: 1-866-278-6821
<b>Dominikánská republika</b>	Obecná podpora	1-800-148-0530
<b>Ekvádor</b>	Obecná podpora	bezplatná linka: 999-119
<b>Salvador</b>	Obecná podpora	01-899-753-0777
<b>Finsko (Helsinky)</b>	Internetová stránka: <b>support.euro.dell.com</b> Mezinárodní rozlišovací znak: <b>990</b> E-mail: <b>support.euro.dell.com/fi/fi/emaildell/</b> Mezinárodní předvolba: <b>358</b> Národní předvolba: <b>9</b>	Technická podpora 09 253 313 60 Zákaznické centrum 09 253 313 38 Fax 09 253 313 99 Ústředna 09 253 313 00

<b>Země (Město) Mezinárodní rozlišovací znak Mezinárodní předvolba Národní předvolba</b>	<b>Název oddělení nebo Oblast servisu Internetová stránka a e-mail</b>	<b>Oblastní kódy, Místní čísla a Bezplatná čísla</b>
<b>Francie (Paříž) (Montpellier)</b>	Internetová stránka: <b>support.euro.dell.com</b>	
Mezinárodní rozlišovací znak: <b>00</b>	E-mail: <b>support.euro.dell.com/fr/fr/emaildell/</b>	
Mezinárodní předvolba: <b>33</b>	<b>Domácnosti a malé podniky</b>	
Národní předvolby: <b>(1) (4)</b>	Technická podpora	0825 387 270
	Zákaznické centrum	0825 823 833
	Ústředna	0825 004 700
	Ústředna (hovory ze zahraničí)	04 99 75 40 00
	Prodej	0825 004 700
	Fax	0825 004 701
	Fax (ze zahraničí)	04 99 75 40 01
	<b>Velké podniky</b>	
	Technická podpora	0825 004 719
	Zákaznické centrum	0825 338 339
	Ústředna	01 55 94 71 00
	Prodej	01 55 94 71 00
	Fax	01 55 94 71 01
<b>Německo (Langen)</b>	Internetová stránka: <b>support.euro.dell.com</b>	
Mezinárodní rozlišovací znak: <b>00</b>	E-mail: <b>tech_support_central_europe@dell.com</b>	
Mezinárodní předvolba: <b>49</b>	Technická podpora	06103 766-7200
Národní předvolba: <b>6103</b>	Zákaznické centrum pro domácnosti a malé podniky	0180-5-224400
	Zákaznické centrum pro globální segment	06103 766-9570
	Zákaznické centrum pro preferované zákazníky	06103 766-9420
	Zákaznické centrum pro velké zákazníky	06103 766-9560
	Zákaznické centrum pro veřejný sektor	06103 766-9555
	Ústředna	06103 766-7000



<b>Země (Město) Mezinárodní rozlišovací znak Mezinárodní předvolba Národní předvolba</b>	<b>Název oddělení nebo Oblast servisu Internetová stránka a e-mail</b>	<b>Oblastní kódy, Místní čísla a Bezplatná čísla</b>
<b>Řecko</b>	Internetová stránka: <b>support.euro.dell.com</b>	
Mezinárodní rozlišovací znak: <b>00</b>	E-mail: <b>support.euro.dell.com/gr/en/emaiddell/</b>	
Mezinárodní předvolba: <b>30</b>	Technická podpora	00800-44 14 95 18
	Technická podpora pro Zlatý servis	00800-44 14 00 83
	Ústředna	2108129810
	Ústředna Zlatého servisu	2108129811
	Prodej	2108129800
	Fax	2108129812
<b>Grenada</b>	Obecná podpora	bezplatná linka: 1-866-540-3355
<b>Guatemala</b>	Obecná podpora	1-800-999-0136
<b>Guayana</b>	Obecná podpora	bezplatná linka: 1-877-270-4609
<b>Hongkong</b>	Internetová stránka: <b>support.euro.dell.com</b>	
Mezinárodní rozlišovací znak: <b>001</b>	E-mail na technickou podporu: <b>apsupport@dell.com</b>	
Mezinárodní předvolba: <b>852</b>	Technická podpora (Dell™ Dimension™ a Inspiron™)	2969 3188
	Technická podpora (OptiPlex™, Latitude™ a Dell Precision™)	2969 3191
	Technická podpora (PowerApp™, PowerEdge™, PowerConnect™ a PowerVault™)	2969 3196
	Zákaznické centrum	3416 0910
	Velké podniky	3416 0907
	Globální zákaznické programy	3416 0908
	Oddělení pro středně velké podniky	3416 0912
	Oddělení pro domácnosti a malé podniky	2969 3105
<b>Indie</b>	Technická podpora	1600 33 8045
	Prodej (velké podniky)	1600 33 8044
	Prodej (domácnosti a malé podniky)	1600 33 8046

<b>Země (Město) Mezinárodní rozlišovací znak Mezinárodní předvolba Národní předvolba</b>	<b>Název oddělení nebo Oblast servisu Internetová stránka a e-mail</b>	<b>Oblastní kódy, Místní čísla a Bezplatná čísla</b>
<b>Irsko (Cherrywood)</b>	Internetová stránka: <b>support.euro.dell.com</b>	
Mezinárodní rozlišovací znak: <b>16</b>	E-mail: <b>dell_direct_support@dell.com</b>	
Mezinárodní předvolba: <b>353</b>	Technická podpora	1850 543 543
Národní předvolba: <b>1</b>	Velká Británie Technická podpora (volání pouze z Británie)	0870 908 0800
	Zákaznické centrum pro domácnosti	01 204 4014
	Zákaznické centrum pro malé podniky	01 204 4014
	Velká Británie Zákaznické centrum (volání pouze z Británie)	0870 906 0010
	Zákaznické centrum pro velké společnosti	1850 200 982
	Zákaznické centrum pro velké společnosti (volání pouze z Británie)	0870 907 4499
	Prodej pro Irsko	01 204 4444
	Prodej pro Velkou Británii (volání pouze z Británie)	0870 907 4000
	Fax/prodej	01 204 0103
	Ústředna	01 204 4444
<b>Itálie (Miláno)</b>	Internetová stránka: <b>support.euro.dell.com</b>	
Mezinárodní rozlišovací znak: <b>00</b>	E-mail: <b>support.euro.dell.com/it/it/emaildell/</b>	
Mezinárodní předvolba: <b>39</b>	<b>Domácnosti a malé podniky</b>	
Národní předvolba: <b>02</b>	Technická podpora	02 577 826 90
	Zákaznické centrum	02 696 821 14
	Fax	02 696 821 13
	Ústředna	02 696 821 12
	<b>Podnikoví zákazníci</b>	
	Technická podpora	02 577 826 90
	Zákaznické centrum	02 577 825 55
	Fax	02 575 035 30
	Ústředna	02 577 821
<b>Jamajka</b>	Obecná podpora (volání pouze z Jamajky)	1-800-682-3639

<b>Země (Město) Mezinárodní rozlišovací znak Mezinárodní předvolba Národní předvolba</b>	<b>Název oddělení nebo Oblast servisu Internetová stránka a e-mail</b>	<b>Oblastní kódy, Místní čísla a Bezplatná čísla</b>
<b>Japonsko (Kawasaki)</b>	Internetová stránka: <b>support.jp.dell.com</b>	
Mezinárodní rozlišovací znak: <b>001</b>	Technická podpora (servery)	bezplatná linka: 0120-198-498
Mezinárodní předvolba: <b>81</b>	Technická podpora ze zahraničí (servery)	81-44-556-4162
Národní předvolba: <b>44</b>	Technická podpora (Dimension a Inspiron)	bezplatná linka: 0120-198-226
	Technická podpora ze zahraničí (Dimension a Inspiron)	81-44-520-1435
	Technická podpora (Dell Precision, OptiPlex a Latitude)	bezplatná linka: 0120-198-433
	Technická podpora ze zahraničí (Dell Precision, OptiPlex a Latitude)	81-44-556-3894
	Technická podpora (kapesní počítače, projektory, tiskárny, směrovače)	bezplatná linka: 0120-981-690
	Technická podpora ze zahraničí (kapesní počítače, projektory, tiskárny, směrovače)	81-44-556-3468
	Služba faxbox	044-556-3490
	Nonstop automatická objednávková služba	044-556-3801
	Zákaznické centrum	044-556-4240
	Oddělení obchodního prodeje (do 400 zaměstnanců)	044-556-1465
	Oddělení prodeje pro preferované zákazníky (nad 400 zaměstnanců)	044-556-3433
	Oddělení prodeje pro velké podniky (nad 3500 zaměstnanců)	044-556-3430
	Prodej pro veřejný sektor (vládní kanceláře, vzdělávací a zdravotnická zařízení)	044-556-1469
	Japonsko - globální segment	044-556-3469
	Individuální uživatelé	044-556-1760
	Ústředna	044-556-4300
<b>Jižní Korea (Soul)</b>	Technická podpora	bezplatná linka: 080-200-3800
Mezinárodní rozlišovací znak: <b>001</b>	Prodej	bezplatná linka: 080-200-3600
Mezinárodní předvolba: <b>82</b>	Zákaznický servis (Penang, Malajsie)	604 633 4949
Národní předvolba: <b>2</b>	Fax	2194-6202
	Ústředna	2194-6000
	Technická podpora (Elektronika a příslušenství)	bezplatná linka: 080-200-3801

<b>Země (Město) Mezinárodní rozlišovací znak Mezinárodní předvolba Národní předvolba</b>	<b>Název oddělení nebo Oblast servisu Internetová stránka a e-mail</b>	<b>Oblastní kódy, Místní čísla a Bezplatná čísla</b>
<b>Latinská Amerika</b>	Zákaznická technická podpora (Austin, Texas, U.S.A.)	512 728-4093
	Zákaznický servis (Austin, Texas, U.S.A.)	512 728-3619
	Fax (Technická podpora a Zákaznický servis) (Austin, Texas, U.S.A.)	512 728-3883
	Prodej (Austin, Texas, U.S.A.)	512 728-4397
	Fax na Prodej (Austin, Texas, U.S.A.)	512 728-4600 or 512 728-3772
<b>Lucembursko</b>	Internetová stránka: <b>support.euro.dell.com</b>	
Mezinárodní rozlišovací znak: <b>00</b>	E-mail: tech_be@dell.com	
Mezinárodní předvolba: <b>352</b>	Technická podpora (Brusel, Belgie)	3420808075
	Prodej pro domácnosti a malé podniky (Brusel, Belgie)	bezplatná linka: 080016884
	Prodej pro velké podniky (Brusel, Belgie)	02 481 91 00
	Zákaznické centrum (Brusel, Belgie)	02 481 91 19
	Fax (Brusel, Belgie)	02 481 92 99
	Ústředna (Brusel, Belgie)	02 481 91 00
<b>Macao</b>	Technická podpora	bezplatná linka: 0800 105
Mezinárodní předvolba: <b>853</b>	Zákaznický servis (Xiamen, Čína)	34 160 910
	Transakční prodej (Xiamen, Čína)	29 693 115
<b>Malajsie (Penang)</b>	Internetová stránka: <b>support.ap.dell.com</b>	
Mezinárodní rozlišovací znak: <b>00</b>	Technická podpora (Dell Precision, OptiPlex a Latitude)	bezplatná linka: 1 800 88 0193
Mezinárodní předvolba: <b>60</b>	Technická podpora ( Dimension, Inspiron, elektronika a příslušenství)	bezplatná linka: 1 800 88 1306
Národní předvolba: <b>4</b>	Technická podpora (PowerApp, PowerEdge, PowerConnect a PowerVault)	bezplatná linka: 1800 88 1386
	Zákaznický servis (Penang, Malajsie)	04 633 4949
	Prodej	bezplatná linka: 1 800 88 0553

<b>Země (Město)</b> <b>Mezinárodní rozlišovací znak Mezinárodní předvolba</b> <b>Národní předvolba</b>	<b>Název oddělení nebo Oblast servisu</b> <b>Internetová stránka a e-mail</b>	<b>Oblastní kódy,</b> <b>Místní čísla a</b> <b>Bezplatná čísla</b>
<b>Mexiko</b>	Zákaznická technická podpora	001-877-384-8979
Mezinárodní rozlišovací znak: <b>00</b>		or 001-877-269-3383
Mezinárodní předvolba: <b>52</b>	Prodej	50-81-8800
		or 01-800-888-3355
	Zákaznický servis	001-877-384-8979
		or 001-877-269-3383
	Hlavní	50-81-8800
		nebo 01-800-888-3355
<b>Montserrat</b>	Obecná podpora	bezplatná linka: 1-866-278-6822
<b>Nizozemské Antily</b>	Obecná podpora	001-800-882-1519
<b>Nizozemí (Amsterdam)</b>	Internetová stránka: <b>support.euro.dell.com</b>	
Mezinárodní rozlišovací znak: <b>00</b>	Technická podpora	020 674 45 00
Mezinárodní předvolba: <b>31</b>	Fax na technickou podporu	020 674 47 66
Národní předvolba: <b>20</b>	Zákaznické centrum pro domácnosti a malé podniky	020 674 42 00
	Zákaznické centrum (stálí zákazníci)	020 674 43 25
	Prodej pro domácnosti a malé podniky	020 674 55 00
	Prodej (stálí zákazníci)	020 674 50 00
	Fax na Prodej pro domácnosti a malé podniky	020 674 47 75
	Fax (stálí zákazníci)	020 674 47 50
	Ústředna	020 674 50 00
	Faxová ústředna	020 674 47 50
<b>Nový Zéland</b>	E-mail (Nový Zéland): <b>nz_tech_support@dell.com</b>	
Mezinárodní rozlišovací znak: <b>00</b>	E-mail (Austrálie): <b>au_tech_support@dell.com</b>	
Mezinárodní předvolba: <b>64</b>	Technická podpora (pro stolní a přenosné počítače)	bezplatná linka: 0800 446 255
	Technická podpora (pro servery a pracovní stanice)	bezplatná linka: 0800 443 563
	Domácnosti a malé podniky	0800 446 255
	Vláda a podniky	0800 444 617
	Prodej	0800 441 567
	Fax	0800 441 566
<b>Nikaragua</b>	Obecná podpora	001-800-220-1006

<b>Země (Město) Mezinárodní rozlišovací znak Mezinárodní předvolba Národní předvolba</b>	<b>Název oddělení nebo Oblast servisu Internetová stránka a e-mail</b>	<b>Oblastní kódy, Místní čísla a Bezplatná čísla</b>
<b>Norsko (Lysaker)</b>	Internetová stránka: <b>support.euro.dell.com</b>	
Mezinárodní rozlišovací znak: <b>00</b>	E-mail: <b>support.euro.dell.com/no/no/emaildell/</b>	
Mezinárodní předvolba: <b>47</b>	Technická podpora	671 16882
	Zákaznické centrum (stálí zákazníci)	671 17575
	Zákaznické centrum pro domácnosti a malé podniky	231 62298
	Ústředna	671 16800
	Faxová ústředna	671 16865
<b>Panama</b>	Obecná podpora	001-800-507-0962
<b>Peru</b>	Obecná podpora	0800-50-669
<b>Polsko (Varšava)</b>	Internetová stránka: <b>support.euro.dell.com</b>	
Mezinárodní rozlišovací znak: <b>011</b>	E-mail: <b>pl_support_tech@dell.com</b>	
Mezinárodní předvolba: <b>48</b>	Telefon na zákaznický servis	57 95 700
Národní předvolba: <b>22</b>	Zákaznické centrum	57 95 999
	Prodej	57 95 999
	Fax na Zákaznický servis	57 95 806
	Fax na recepci	57 95 998
	Ústředna	57 95 999
<b>Portugalsko</b>	Internetová stránka: <b>support.euro.dell.com</b>	
Mezinárodní rozlišovací znak: <b>00</b>	E-mail: <b>support.euro.dell.com/pt/en/emaildell/</b>	
Mezinárodní předvolba: <b>351</b>	Technická podpora	707200149
	Zákaznické centrum	800 300 413
	Prodej	800 300 410, 800 300 411, 800 300 412, or 21 422 07 10
	Fax	21 424 01 12
<b>Portoriko</b>	Obecná podpora	1-800-805-7545
<b>Svatý Kryštof a Nevis</b>	Obecná podpora	bezplatná linka: 1-877-441-4731
<b>Svatá Lucie</b>	Obecná podpora	1-800-882-1521
<b>Svatý Vincenc a Grenadiny</b>	Obecná podpora	bezplatná linka: 1-877-270-4609

<b>Země (Město) Mezinárodní rozlišovací znak Mezinárodní předvolba Národní předvolba</b>	<b>Název oddělení nebo Oblast servisu Internetová stránka a e-mail</b>	<b>Oblastní kódy, Místní čísla a Bezplatná čísla</b>
<b>Singapur (Singapur)</b>	Internetová stránka: <b>support.ap.dell.com</b>	
Mezinárodní rozlišovací znak: <b>005</b>	Technická podpora ( Dimension, Inspiron, elektronika a příslušenství)	bezplatná linka: 1800 394 7430
Mezinárodní předvolba: <b>65</b>	Technická podpora (OptiPlex, Latitude a Dell Precision)	bezplatná linka: 1800 394 7488
	Technická podpora (PowerApp, PowerEdge, PowerConnect a PowerVault)	bezplatná linka: 1800 394 7478
	Zákaznický servis (Penang, Malajsie)	604 633 4949
	Prodej	bezplatná linka: 1 800 394 7425
<b>Slovensko (Praha)</b>	Internetová stránka: <b>support.euro.dell.com</b>	
Mezinárodní rozlišovací znak: <b>00</b>	E-mail: czech_dell@dell.com	
Mezinárodní předvolba: <b>421</b>	Technická podpora	02 5441 5727
	Zákaznické centrum	420 22537 2707
	Fax	02 5441 8328
	Fax na technickou podporu	02 5441 8328
	Ústředna (Prodej)	02 5441 7585
<b>Jihoafrická republika (Johannesburg)</b>	Internetová stránka: <b>support.euro.dell.com</b>	
	E-mail: dell_zs_support@dell.com	
Mezinárodní rozlišovací znak: <b>09/091</b>	Gold Queue	011 709 7713
Mezinárodní předvolba: <b>27</b>	Technická podpora	011 709 7710
Národní předvolba: <b>11</b>	Zákaznické centrum	011 709 7707
	Prodej	011 709 7700
	Fax	011 706 0495
	Ústředna	011 709 7700
<b>Země jihovýchodní Asie a Tichomoří</b>	Zákaznická technická podpora, Zákaznický servis a Prodej (Penang, Malajsie)	604 633 4810

<b>Země (Město) Mezinárodní rozlišovací znak Mezinárodní předvolba Národní předvolba</b>	<b>Název oddělení nebo Oblast servisu Internetová stránka a e-mail</b>	<b>Oblastní kódy, Místní čísla a Bezplatná čísla</b>
<b>Španělsko (Madrid)</b>	Internetová stránka: <b>support.euro.dell.com</b>	
Mezinárodní rozlišovací znak: <b>00</b>	E-mail: <b>support.euro.dell.com/es/es/emaildell/</b>	
Mezinárodní předvolba: <b>34</b>	<b>Domácnosti a malé podniky</b>	
Národní předvolba: <b>91</b>	Technická podpora	902 100 130
	Zákaznické centrum	902 118 540
	Prodej	902 118 541
	Ústředna	902 118 541
	Fax	902 118 539
	<b>Podnikoví zákazníci</b>	
	Technická podpora	902 100 130
	Zákaznické centrum	902 115 236
	Ústředna	91 722 92 00
	Fax	91 722 95 83
<b>Švédsko (Upplands Vasby)</b>	Internetová stránka: <b>support.euro.dell.com</b>	
Mezinárodní rozlišovací znak: <b>00</b>	E-mail: <b>support.euro.dell.com/se/sv/emaildell/</b>	
Mezinárodní předvolba: <b>46</b>	Technická podpora	08 590 05 199
Národní předvolba: <b>8</b>	Zákaznické centrum (stálí zákazníci)	08 590 05 642
	Zákaznické centrum pro domácnosti a malé podniky	08 587 70 527
	Podpora programu pro zaměstnance Employee Purchase Program (EPP)	20 140 14 44
	Fax na technickou podporu	08 590 05 594
	Prodej	08 590 05 185



<b>Země (Město) Mezinárodní rozlišovací znak Mezinárodní předvolba Národní předvolba</b>	<b>Název oddělení nebo Oblast servisu Internetová stránka a e-mail</b>	<b>Oblastní kódy, Místní čísla a Bezplatná čísla</b>
<b>Švýcarsko (Ženeva)</b>	Internetová stránka: <b>support.euro.dell.com</b>	
Mezinárodní rozlišovací znak: <b>00</b>	E-mail: tech_support_central_europe@dell.com	
Mezinárodní předvolba: <b>41</b>	E-mail pro francouzsky mluvící domácnosti, malé podniky a podnikové zákazníky:	
Národní předvolba: <b>22</b>	<b>support.euro.dell.com/ch/fr/emaildell/</b>	
	Technická podpora (domácnosti a malé podniky)	0844 811 411
	Technická podpora (podniky)	0844 822 844
	Zákaznické centrum (domácnosti a malé podniky)	0848 802 202
	Zákaznický servis (podniky)	0848 821 721
	Fax	022 799 01 90
	Ústředna	022 799 01 01
<b>Tchaj-wan</b>	Internetová stránka: <b>support.ap.dell.com</b>	
Mezinárodní rozlišovací znak: <b>002</b>	E-mail: ap_support@dell.com	
Mezinárodní předvolba: <b>886</b>	Technická podpora (OptiPlex, Latitude, Inspiron, Dimension a elektronika a příslušenství)	bezplatná linka: 00801 86 1011
	Technická podpora (PowerApp, PowerEdge, PowerConnect a PowerVault)	bezplatná linka: 00801 60 1256
	Transaction Sales	bezplatná linka: 00801 65 1228
	Obchodní prodej	bezplatná linka: 00801 65 1227
<b>Thajsko</b>	Internetová stránka: <b>support.ap.dell.com</b>	
Mezinárodní rozlišovací znak: <b>001</b>	Technická podpora (OptiPlex, Latitude a Dell Precision)	bezplatná linka: 1800 0060 07
Mezinárodní předvolba: <b>66</b>	Technická podpora (PowerApp, PowerEdge, PowerConnect a PowerVault)	bezplatná linka: 1800 0600 09
	Zákaznický servis (Penang, Malajsie)	604 633 4949
	Obchodní prodej	bezplatná linka: 1800 006 009
	Transakční prodej	bezplatná linka: 1800 006 006
<b>Trinidad a Tobago</b>	Obecná podpora	1-800-805-8035
<b>Ostrovky Turks a Caicos</b>	Obecná podpora	bezplatná linka: 1-866-540-3355

<b>Země (Město) Mezinárodní rozlišovací znak Mezinárodní předvolba Národní předvolba</b>	<b>Název oddělení nebo Oblast servisu Internetová stránka a e-mail</b>	<b>Oblastní kódy, Místní čísla a Bezplatná čísla</b>
<b>Velká Británie (Bracknell)</b>	Internetová stránka: <b>support.euro.dell.com</b>	
Mezinárodní rozlišovací znak: <b>00</b>	Internetová stránka zákaznického centra	
Mezinárodní předvolba: <b>44</b>	<b>support.euro.dell.com/uk/en/ECare/Form/Home.asp</b>	
Národní předvolba: <b>1344</b>	E-mail: <b>dell_direct_support@dell.com</b>	
	Technická podpora (podniky, preferovaní zákazníci, [nad 1000 zaměstnanců])	0870 908 0500
	Technická podpora (přímá a obecná)	0870 908 0800
	Zákaznické centrum pro běžné zákazníky	01344 373 186
	Zákaznické centrum pro domácnosti a malé podniky	0870 906 0010
	Zákaznické centrum pro velké společnosti	01344 373 185
	Zákaznické centrum pro preferované zákazníky (500–5000 zaměstnanců)	0870 906 0010
	Zákaznické centrum pro vládu	01344 373 193
	Zákaznické centrum pro správní úřady a školství	01344 373 199
	Zákaznické centrum pro zdravotnictví	01344 373 194
	Prodej (domácnosti a malé podniky)	0870 907 4000
	Prodej pro podniky a veřejné služby	01344 860 456
	Fax pro domácnosti a malé podniky	0870 907 4006
<b>Uruguay</b>	Obecná podpora	bezplatná linka: 000-413-598-2521

<b>Země (Město) Mezinárodní rozlišovací znak Mezinárodní předvolba Národní předvolba</b>	<b>Název oddělení nebo Oblast servisu Internetová stránka a e-mail</b>	<b>Oblastní kódy, Místní čísla a Bezplatná čísla</b>
<b>U.S.A. (Austin, Texas)</b>	Služba automatického sledování stavu objednávek	bezplatná linka: 1-800-433-9014
Mezinárodní rozlišovací znak: <b>011</b>	AutoTech (přenosné a stolní počítače)	bezplatná linka: 1-800-247-9362
Mezinárodní předvolba: <b>1</b>	<b>Spotřebitelé</b> (Domácnosti)	
	Technická podpora	bezplatná linka: 1-800-624-9896
	Zákaznický servis	bezplatná linka: 1-800-624-9897
	Servis a podpora pro DellNet™	bezplatná linka: 1-877-Dellnet (1-877-335-5638)
	Podpora pro účastníky programu Employee Purchase Program (EPP)	bezplatná linka: 1-800-695-8133
	Internetová stránka finančních služeb <b>www.dellfinancialservices.com</b>	
	Finanční služby (leasing a půjčky)	bezplatná linka: 1-877-577-3355
	Finanční služby (Dell Preferred Accounts [DPA])	bezplatná linka: 1-800-283-2210
	<b>Obchod</b>	
	Zákaznická podpora a technická podpora	bezplatná linka: 1-800-822-8965
	Účastníci programu Employee Purchase Program (EPP)	bezplatná linka: 1-800-695-8133
	Technická podpora pro tiskárny a projektory	bezplatná linka: 1-877-459-7298
	<b>Veřejný sektor</b> (vláda, školství a zdravotnictví)	
	Zákaznická podpora a technická podpora	bezplatná linka: 1-800-456-3355
	Zákazníci programu Employee Purchase Program	bezplatná linka: 1-800-234-1490
	Prodej Dell	bezplatná linka: 1-800-289-3355 nebo bezplatná linka: 1-800-879-3355
	Výprodej Dell (reparované počítače Dell)	bezplatná linka: 1-888-798-7561
	Prodej softwaru a periférií	bezplatná linka: 1-800-671-3355
	Prodej náhradních dílů	bezplatná linka: 1-800-357-3355
	Rozšířené služby a záruka	bezplatná linka: 1-800-247-4618
	Fax	bezplatná linka: 1-800-727-8320
	Služby pro osoby s postižením sluchu nebo řeči	bezplatná linka: 1-877-DELLTTY (1-877-335-5889)

<b>Země (Město)</b> <b>Mezinárodní rozlišovací</b> <b>znak Mezinárodní</b> <b>předvolba</b> <b>Národní předvolba</b>	<b>Název oddělení nebo Oblast servisu</b> <b>Internetová stránka a e-mail</b>	<b>Oblastní kódy,</b> <b>Místní čísla a</b> <b>Bezplatná čísla</b>
<b>U.S.A. Panenské ostrovy</b>	Obecná podpora	1-877-673-3355
<b>Venezuela</b>	Obecná podpora	8001-3605

# Dodatek

## Omezení vývozu

Zákazník bere na vědomí, že tyto produkty, které mohou zahrnovat technologie a software, podléhají směrnicím a zákonům o vývozu platným ve Spojených státech amerických („USA“) a mohou podléhat směrnicím a zákonům o vývozu země původu a/nebo určení. Souhlasí, že bude dodržovat všechny příslušné směrnice a zákony. Dále tyto produkty nesmí být prodány, pronajaty nebo jinak převedeny do zakázaných zemí a zakázaným subjektům uvedených v exportních omezeních USA. Produkt nesmí být prodán, pronajat nebo jinak převeden na koncového uživatele zabývajícího se zbraněmi hromadného ničení, včetně, a to bez výjimky, aktivit sloužících k návrhu, vývoji či výrobě jaderných zbraní, materiálů nebo zařízení a raketových, chemických nebo biologických zbraní.

## Licenční smlouva společnosti Dell™

Toto je právní smlouva mezi vámi (uživatel) a společností Dell Products, L.P („Dell“). Smlouva se týká veškerého softwaru, dodaného s produktem Dell, ke kterému neexistuje samostatná licenční smlouva mezi vámi a jeho výrobcem nebo vlastníkem (dále jen „Software“). Tato smlouva se netýká prodeje Softwaru, ani jiného duševního vlastnictví. Všechna práva k duševnímu vlastnictví tohoto Softwaru jsou majetkem výrobce nebo vlastníka Softwaru. Všechna práva která nejsou výslovně poskytnuta v této smlouvě, jsou vyhrazena pro výrobce nebo vlastníka Softwaru. Otevřením nebo zlomením pečeti na balení Softwaru, instalací nebo stažením Softwaru nebo použitím Softwaru nahraného nebo zabudovaného ve vašem produktu potvrzujete, že souhlasíte s podmínkami této smlouvy. Pokud nesouhlasíte, vraťte obratem všechny součásti Softwaru (disky, písemné materiály a balení) a vymažte veškerý nahraný nebo zabudovaný Software.

Jednu kopii Softwaru smíte používat pouze na jednom produktu. Vlastníte-li na Software více licencí, smíte používat tolik kopií, kolik licencí máte. „Použití“ znamená nahrání Softwaru do paměti nebo na pevný disk produktu. Instalace na síťovém serveru není „použití“, v případě (a pouze v případě), že máte samostatnou licenci pro každý produkt, kterému je Software dodáván. Musíte zajistit, aby počet osob používajících Software instalovaný na síťovém serveru nepřekračoval počet vašich licencí. Pokud počet takových uživatelů překročí počet vašich licencí, musíte před tím, než těmto uživatelům povolíte práci se Softwarem, zakoupit další licence, tak aby se jejich počet rovnal počtu uživatelů. Pokud jste obchodní zákazník nebo přidružená společnost firmy Dell, poskytuje tímto společností Dell, nebo jí pověřenému zástupci právo prošetřit vaše použití Softwaru během běžné pracovní doby, souhlasíte, že v případě takového šetření budete spolupracovat a zavazujete se poskytnout společnosti Dell všechny materiály spojené s vaším použitím Softwaru. V rámci šetření bude pouze ověřeno dodržování těchto smluvních podmínek.

Software je chráněn zákonem na ochranu autorských práv platným ve Spojených státech amerických a mezinárodními smlouvami. Smíte pořídit jednu kopii Softwaru, výhradně za účelem zálohy nebo archivace, nebo jej přehrát na jeden pevný disk, v případě, že originál si ponecháte výhradně za účelem zálohy nebo archivace. Nesmíte pronajímat ani půjčovat Software nebo kopírovat doprovodné písemné materiály, smíte však natrvalo převést Software a všechny doprovodné materiály v rámci prodeje nebo převodu produktu Dell, v případě, že si neoponecháte žádné kopie a příjemce souhlasí s těmito podmínkami. Jakýkoli převod musí obsahovat nejnovější aktualizaci a všechny předchozí verze. Nesmíte zpětně analyzovat, dekompileovat ani rozebírat Software. Pokud balení dodané s vaším produktem obsahuje kompaktní disky a 3.5" a/nebo 5.25" disky, můžete použít pouze typ média vhodný pro váš produkt. Nesmíte média použít na jiném počítači nebo síti, nebo je půjčovat, krátkodobě nebo dlouhodobě pronajímat nebo převádět na jiného uživatele, jinak než je povoleno v této smlouvě.

## Omezená záruka

Dell poskytuje záruku, že na médiích se Softwarem se nevyskytují výrobní nebo materiálové vady, platnou po dobu 90ti dní běžného používání od data obdržení. Tato záruka se vztahuje pouze na vás a je nepřenosná. Jakékoli mlčky předpokládané záruky jsou omezeny na 90 dní od data obdržení Softwaru. Některé právní řády nepřipouštějí omezení délky trvání mlčky předpokládaných záruk, toto omezení se na vás tedy nemusí vztahovat. Veškerá odpovědnost společnosti Dell a jejích dodavatelů a jediná možnost nápravy bude (a) vrácení částky zaplacené za Software nebo (b) výměna vadného média po jeho zaslání společnosti Dell spolu s autorizačním číslem na vaše náklady a riziko. Tato omezená záruka se nevztahuje na poškození média způsobené nehodou, nesprávným zacházením nebo opravami a úpravami neprovedenými servisem společnosti Dell. Na náhradní média se vztahuje záruka po dobu, která zbývá do vypršení původní záruční lhůty, nebo 30 dní, pokud by byla kratší.

Dell NEZARUČUJE, že funkce Softwaru budou vyhovovat vašim požadavkům, nebo že chod Softwaru bude nerušený a bez chyb. Přebíráte odpovědnost za dosažení požadovaných výsledků a za použití a výsledky získané pomocí Softwaru.

SPOLEČNOST DELL SE ZA SEBE A SVÉ DODAVATELE VÝSLOVNĚ ZŘÍKÁ POSKYTNUTÍ JAKÝCHKOLI DALŠÍCH VYJÁDŘENÝCH ČI NEVYJÁDŘENÝCH ZÁRUK NA SOFTWARE A VŠECHNY DOPROVODNÉ MATERIÁLY, VČETNĚ, NIKOLI VŠAK POUZE, VEŠKERÝCH NEVYJÁDŘENÝCH ZÁRUK PRODEJNOSTI A VHODNOSTI PRO URČITÝ ÚČEL. Kromě výše uvedených záručních práv můžete mít i práva další, která jsou v jednotlivých právních řádech různá.

V ŽÁDNÉM PŘÍPADĚ NENESE SPOLEČNOST DELL NEBO JEJÍ DODAVATELÉ ODPOVĚDNOST ZA JAKÉKOLI ŠKODY (VČETNĚ, BEZ OMEZENÍ, ZA ZTRÁTY NA ZISKU Z PODNIKÁNÍ, ZA PŘERUŠENÍ PODNIKÁNÍ, ZTRÁTY OBCHODNÍCH INFORMACÍ, ČI JAKÉKOLI DALŠÍ FINANČNÍ ZTRÁTY), VZNIKLÉ, NEBO JAKÝMKOLI ZPŮSOBEM SE VZTAHUJÍCÍ K POUŽITÍ NEBO NEMOŽNOSTI POUŽITÍ SOFTWARE, A TO I V PŘÍPADĚ, ŽE BY BYLI NA MOŽNOST VZNIKU TAKOVÉ ŠKODY UPOZORNĚNI. Výše uvedená omezení odpovědnosti se na vás možná nebudou vztahovat, neboť některé právní řády neumožňují omezení nebo vyloučení odpovědnosti pro případy náhodných nebo následných škod.

## Obecná ustanovení

Tato licence je platná až do ukončení. Ukončena bude za výše uvedených podmínek, nebo pokud nedodržíte jakékoli z jejich ustanovení. Souhlasíte s tím, že po ukončení budou všechny kopie Softwaru i doprovodných materiálů zničeny. Tato smlouva se bude řídit právním řádem státu Texas. Všechna opatření v této smlouvě jsou oddělitelná. V případě, že se kterékoli ustanovení ukáže jako neplatné nebo jinak neúčinné, zůstanou ostatní podmínky této smlouvy v platnosti v plném rozsahu. Tato smlouva je závazná i pro osoby, na něž by byla licence převedena. Dell se zavazuje a vy se zavazujete zřít se do maximální míry umožněné právním řádem práva na soudní řízení v souvislosti se Softwarem nebo touto smlouvou. Některé právní řády toto zřeknutí se neumožňují, proto se na vás možná nebude vztahovat. Potvrzujete, že jste tuto smlouvu přečetli, rozumíte ji a zavazujete se dodržovat její podmínky a že jde o úplné a jediné znění smlouvy mezi vámi a společností Dell, týkající se Softwaru.

# Rejstřík

## C

- chybová zpráva
  - Chyba barvy TSR, 62
  - Chyba černobílého TSR, 62
  - Chybí kazeta, 61
  - Dochází inkoust, 61
  - Nesprávná kazeta, 61
  - Nesprávná parkovací pozice, 62
  - Odemknout skener, 62
  - Pořadí kazet, 61
  - Prázdný zásobník, 61
  - Programování kazet, 62
  - Tisk není dokončen, 61
  - Zablokování nosiče, 61
  - Zablokování papíru, 61
  - Zkrat kazet, 62

## D

- Dell
  - spojení, 65
- Dell All-In-One Center
  - Nástroje produktivity, 45
  - oddíl Kopírování, 44
  - oddíl Náhled, 45
  - oddíl Skenování, 44
  - přístup, 44
  - pomocí, 43

Dell Picture Studio, 48

- dopisnice
  - založení, 22

## E

- čištění
  - trysky inkoustových kazet, 56
- elektronická pošta
  - dokument, 36
  - naskenovaný obrázek, 36

## F

- faxování, 38
- fotografický papír
  - založení, 22
- fotografické karty
  - založení, 22
- fotografie
  - tisk, 26

## I

- inkoustové kazety
  - čištění, 56
  - výměna, 51
  - vyrovnání, 55

## K

- Karta Nastavení tisku, 46
- Karta Rozšířené, 47
- Karta Údržba, 47
- karty
  - založení, 22
- kazety, inkoustové
  - výměna, 51
  - vyrovnání, 55
- kopie, 28
- kopírování
  - ovládací panel, 28
  - software, 29

## L

- lesklý papír
  - založení, 22

## N

- nažehlovací fólie
  - založení, 22

## O

- obálky
  - založení, 21
- řešení problémů
  - zpráva Došel papír, 61
  - zpráva Dochází inkoust, 61
- ovládací panel
  - kopírování pomocí, 28
  - pomocí, 15

## P

- PictBridge, 28
- podpora
  - spojení se společností Dell, 65
- Předvolby tisku
  - Karta Nastavení tisku, 46
  - Karta Rozšířené, 47
  - Karta Údržba, 47
  - přístup, 46
- pohlednice
  - založení, 22

## R

- registrační karty
  - založení, 22

## S

- senzor typu papíru, 18
  - vypnutí, 19
- software
  - Dell All-In-One Center, 43
  - odinstalování, 50
  - Předvolby tisku, 45
  - přeinštalování, 50

## T

- tisk bez okrajů, 27
- tlačítka, ovládací panel
  - šipka dolů, 15
  - Storno, 16
  - Vypínač, 15
- Tlačítko Storno, 16
- trysky, inkoustová kazeta
  - čištění, 56

## V

- výstupní podavač, 12
- více kopií, 46
- vyrovnání inkoustových
  - kazet, 55

## Z

- založení
  - dopisnice, 22
  - fólie, 22
  - fotografický papír, 22
  - fotografické karty, 22
  - karty, 22
  - nažehlovací fólie, 22
  - obálky, 21
  - pohlednice, 22
  - registrační karty, 22
- Zpráva Dochází inkoust, 61
- zpráva Prázdný zásobník
  - papíru, 61
- zpráva Zablkování papíru, 61
- zprávy, chybové
  - Chyba barvy TSR, 62
  - Chyba černobílého TSR, 62
  - Chybí kazeta, 61

- Dochází inkoust, 61
- Nesprávná kazeta, 61
- Nesprávná parkovací
  - pozice, 62
- Odemknout skener, 62
- Pořadí kazet, 61
- Prázdný zásobník, 61
- Programování kazet, 62
- Tisk není dokončen, 61
- Zablokování nosiče, 61
- Zablokování papíru, 61
- Zkrat kazet, 62

## zvláštní média

- dopisnice, 22
- fólie, 22
- fotografický papír, 22
- fotografické karty, 22
- karty, 22
- lesklý, 22
- nažehlovací fólie, 22
- obálky, 21
- pohlednice, 22
- registrační karty, 22