

Dell™ Photo All-In-One Printer 924

Kullanıcı Kılavuzu

Konular

- Sarf Malzemesi Sipariş Etme
- Başlarken
- Yazıcıyı Kullanma
- Yazıcı Yazılımını Öğrenme
- Bakım ve Sorun Giderme

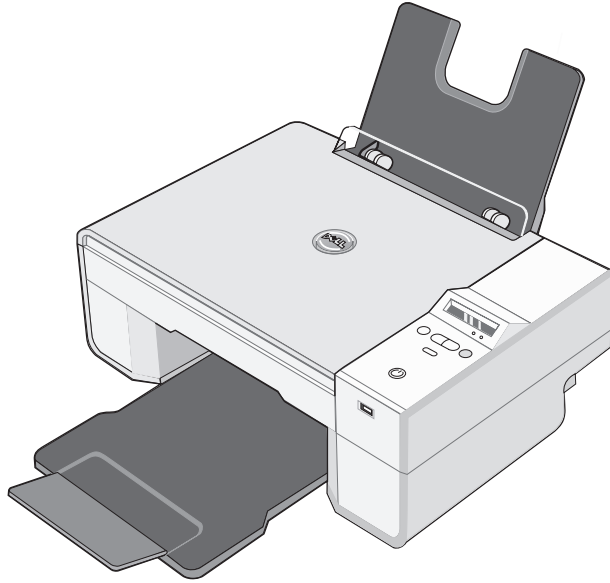

Sarf Malzemesi Sipariř Etme

Dell Photo AIO Printer 924 aygıtınızda, yazıcıdaki mürekkep seviyelerini algılayan bir yazılım yüklüdür. Yazdırma işi sırasında mürekkep seviyesi düřtüğünde uyarılmak için, bilgisayarınızda bir ekran görüntülenir. Mürekkep kartuşlarını çevrimiçi olarak www.dell.com/supplies adresinden veya telefonla sipariř edebilirsiniz.

ABD	877-INK-2-YOU	Lüksemburg	02.713 1590
Avustralya	1300 303 290	Malezya	1800 88 0301
Avusturya	08 20 - 24 05 30 35	Meksika	001 866 851 1754
Belçika	02.713 1590	Hollanda	020 - 674 4881
Kanada	877-501-4803	Norveç	231622 64
řili	1230-020-3947	Portekiz	21 4220710
	800-202874	PRC	800-858-0888
Kolombiya	01800-9-155676	Polonya	022 579 59 65
Çek Cumhuriyeti	+420 225 372 711	Porto Riko	866-851-1760
Danimarka	3287 5215	Singapur	1800 394 7486
Finlandiya	09 2533 1411	Güney Afrika	0860 102 591
Fransa	825387247	İspanya	902120385
Almanya	0800 2873355	İsveç	08 587 705 81
İrlanda	1850 707 407	İsviçre	0848 335 599
İtalya	800602705	İngiltere	0870 907 4574
Japonya	044-556-3551		



NOT: Ülkeniz listede yoksa, sarf malzemesi sipariř etmek için Dell satıcınıza başvurun.

Yazıcınız ařağıdaki mürekkep kartuşlarını kullanarak yazdıracak řekilde tasarlanmıřtır.

Parça	Parça numarası
Standart Kapasiteli siyah mürekkep kartuşu	J5566
Standart Kapasiteli renkli mürekkep kartuşu	J5567
Yüksek Kapasiteli siyah mürekkep kartuşu	M4640
Yüksek Kapasiteli renkli mürekkep kartuşu	M4646
Fotoğraf mürekkep kartuşu	J4844

Notlar, Bildirimler ve Uyarılar



NOT: NOT yazıcınızdan daha fazla yararlanmanıza yardımcı olacak önemli bilgilerin bulunduğunu gösterir.



ÖNEMLİ: BİLDİRİM donanımda oluşabilecek olası bir hasar veya veri kaybı tehlikesini işaret eder ve bu sorundan nasıl kaçınabileceğinizi anlatır.



DİKKAT: DİKKAT mülklerde oluşabilecek olası hasar, kişilerin yaralanması veya ölümü gibi tehlikeleri işaret eder.

Bu belgedeki bilgiler önceden haber vermeksizin değiştirilebilir.

© 2005 Dell Inc. Tüm hakları saklıdır.

Dell Inc. 'nin yazılı iznini almadan, bu belgenin herhangi bir biçimde yeniden basılması kesinlikle yasaktır.

Bu metinde kullanılan ticari markalar: *Dell* ve *DELL* logosu, *Dell Picture Studio* ve *Dell Ink Management System*, Dell Inc. 'in ticari markalarıdır; *Microsoft* ve *Windows*, Microsoft Corporation 'ın kayıtlı ticari markalarıdır.

Bu belgedeki diğer ticari markalar veya ürün adları, marka veya adlara sahip olduğunu iddia eden varlıklara veya bunlara ait ürünlere atıfta bulunmak için kullanılmış olabilir. Dell Inc. Kendisine ait olan ticari marka veya ürün adları haricindekilerde herhangi bir mülkiyet ortaklığını reddetmektedir.

UNITED STATES GOVERNMENT RESTRICTED RIGHTS

This software and documentation are provided with RESTRICTED RIGHTS. Use, duplication or disclosure by the Government is subject to restrictions as set forth in subparagraph (c)(1)(ii) of the Rights in Technical Data and Computer Software clause at DFARS 252.227-7013 and in applicable FAR provisions: Dell Inc., One Dell Way, Round Rock, Texas, 78682, USA.

Yçindekiler

1 Yazıcınız Hakkında

Yazıcı Parçaları Hakkında Bilgiler	12
Yazıcının Kurulumu	14
Yazıcının Dilini Ayarlama	14
Yazıcının Dilini Sıfırlama	14
Operatör Panelini Kullanma	15
Operatör Paneli Menüleri	16
Otomatik Kağıt Türü Algılayıcısını Öğrenme	18
Kağıt Yükleme	20
Yazdırma Ortamı Kılavuzları	21
Belgenizi Tarayıcı Camına Yerleştirme	23

2 Yazıcıyı Kullanma

Yazdırma	25
Belge yazdırma	25
Fotoğrafları Yazdırma	26
Kenarlıksız Fotoğraf Yazdırma	27
PictBridge Uyumlu Fotoğraf Makinesinden Fotoğraf Yazdırma	28
Kopyalama	28
Operatör Panelini Kullanarak Belgeleri Kopyalama	28
Bilgisayarınızı Kullanarak Belgeleri Kopyalama	29
Bilgisayarınızı Kullanarak Fotoğrafları Kopyalama	30

Bilgisayar Olmadan Fotoğraf Kopyalama	30
Kopyalama Ayarlarını Deęiřtirme	31
Tarama	32
Fotoęrafları Tarama	32
Birden Fazla Sayfa veya Resim Tarama	33
Fotoęraf veya Belgeyi Aę Üzerinde Tarama	34
Optik Karakter Tanıma (OCR) İřlevini Kullanarak Taranan Metni Düzenleme	35
Bir Resmi Bilgisayarınıza Kaydetme	36
Taranan Bir Resim veya Belgeyi E-posta ile Gönderme	36
Belgeleri veya Resimleri Büyütmeye veya Küçülmeye	37
Faks alma/gönderme	37
Windows XP'de Microsoft Faks Konsolunu Yükleme	38
Microsoft Faks Konsolu'nu (Windows XP) veya Faks Hizmeti Yönetimi'ni (Windows 2000) Yapılandırma	38
Kaęıt Belgeleri Faks Olarak Gönderme	39
Elektronik Belgeleri Faks Olarak Gönderme	40
Faks Konsolu veya Faks Servis Yönetimini Kullanarak Faks Alma	40
Faks Konsolu veya Faks Servisi Yönetimini Kullanarak, Alınan veya Gönderilen Faksları Görüntüleme	41
Faks Konsolu veya Faks Servis Yönetimini Kullanarak Faksın Durumunu Görüntüleme	41
Faks Yapılandırmasını Deęiřtirme	41

3 Yazılımı Öğrenme

Dell All-In-One Center'ı Kullanma	43
Yazdırma Tercihlerini Kullanma	45
Dell Picture Studio'yu Kullanma	47
Dell Ink Management System	47
Yazılımı Kaldırma ve Yeniden Yükleme	49

4 Mürekkep Kartuşunun Bakımı

Mürekkep Kartuşlarını Deęiřtirme	51
Kartuşları Hizalama	55
Mürekkep Kartuşlarının Püskürtme Uçlarını Temizleme	56

5 Sorun Giderme

Kurulum Sorunları	57
Bilgisayar Sorunları	57
Yazıcı Sorunları	58
Genel Sorunlar	59
Faks Sorunları	59
Kağıt Sorunları	59
Hata Mesajları ve Işıklar	61
Baskı Kalitesini Artırma	63

6 Dell'e Başvurma

Teknik Destek	65
Otomatik Sipariř Takip Hizmeti	65
Dell'e Başvurma	66

7 Dizin

İhracat Yönetmelikleri	85
Dell™ Yazılım Lisans Sözleşmesi	85

Dizin	87
------------------------	-----------

DİKKAT: GÜVENLİK YÖNERGELERİ

Kendi güvenliğinizi sağlamak ve ürününüzün ve çalışma ortamınızın zarar görmesine engel olmak için aşağıdaki güvenlik kurallarını izleyin.

- Ürününüz modem içeriyorsa, modem ile kullanılan kablo en az 26 Amerikan kablo ölçüsünde (AWG) üretilmiş olmalı ve FCC uyumlu bir RJ-11 modüler fişe sahip olmalıdır.
- Ürününüzü ani ve kısa süreli voltaj düşmesinden ve yükselmesinden korumak için, bir şok bastırıcı, hat düzenleyici yada kesintisiz güç kaynağı (UPS) kablosu kullanın.
- Ürününüzü küvet, lavabo, yüzme havuzu gibi ıslak ortamların yakınında ya da ıslak zeminde kullanmayın.
- Ürününüzün kablolarını hiçbir şeyin ezmediğinden ve kabloların üzerlerine basılacak şekilde durmadığından emin olun.
- Yalnızca bu ürünle birlikte sağlanan ya da üreticinin onayladığı bir güç kablosu kullanın.

DİKKAT: Ürününüzün üzerinde simgesi yoksa, gerektiği gibi topraklanmış bir elektrik prizine takılmalıdır.

- Güç kablosunu, ürünün yakınında bulunan ve kolayca erişilebilen bir elektrik prizine takın.
- Ürünü tamamen kapatmak için, güç kablosu güç kaynağından çıkarılmalıdır.
- Bu elkitabında açıklananlar dışındaki hizmet ve onarımlar için yetkili servise başvurun.
- Faks özelliğini şimşekli havalarda kullanmayın. Şimşekli havalarda, bu ürünü kurmayın ya da elektrik kablosu veya telefon gibi elektrik tesisatı veya kablo döşeme işlemlerini yapmayın.
- Bu ürün, belirli Dell-onaylı bileşenlerin kullanımı ile ilgili güvenlik standartlarına uygun şekilde tasarlanmıştır. Bazı parçaların güvenlik özellikleri daima açık olmayabilir. Dell, Dell-onaylı olmayan bileşenlerin kullanımı konusunda sorumluluk kabul etmez.
- Kağıt sıkışmalarını giderme ile ilgili yönergeler için *Kullanıcı Kılavuzu*'na başvurun.

Yazıcınız Hakkında

Dell Photo All-In-One Printer 924 aygıtını birçok şey yapmak için kullanabilirsiniz. Dikkat edilecek noktalar:

- Yazıcınız bir bilgisayara bağlıysa, yazıcı operatör panelini veya yazıcı yazılımını kullanarak, projelerinizi oluşturabilirsiniz.
- Taramak, yazdırmak ve faks göndermek için yazıcınızı bir bilgisayara bağlamanız *gerekir*
- Kopyalama yapmak için yazıcınızı bir bilgisayara bağlamanız *gerekmez*

Yazıcı Parçaları Hakkında Bilgiler

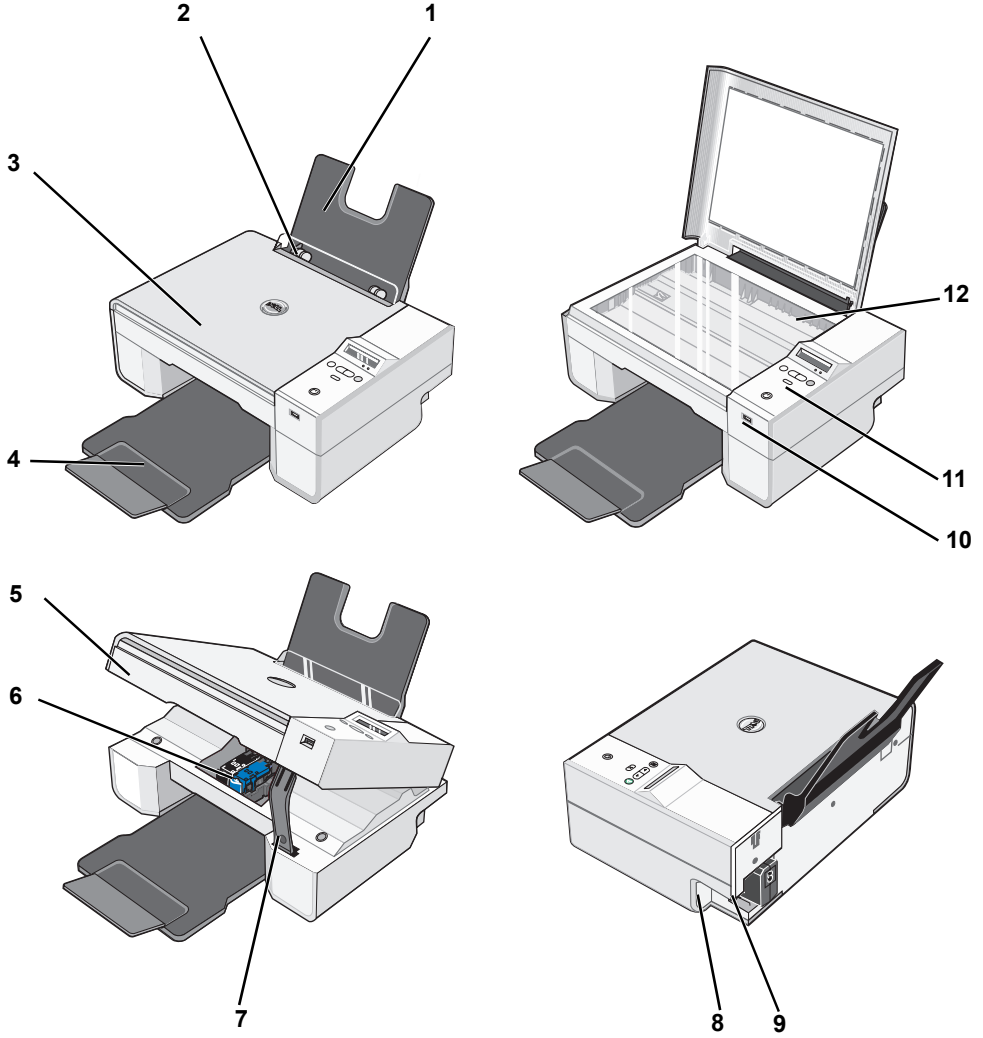

Parça:	Açıklama:	
1	Kağıt desteği	Yüklenen kağıdı destekleyen parça.
2	Kağıt kılavuzu	Kağıdın yazıcı içerisinde düzgün beslenmesine yardımcı olan parça.
3	Üst kapak	Belge veya fotoğrafınızın tarama işlemi sırasında düz durmasını sağlayan yazıcının üst tarafı.

Parça:	Açıklama:
4 Kağıt çıkış tepsi	Kağıdı yazıcıdan çıkınca tutan tepsi. NOT: Kağıt çıkış tepsisini açmak için, tepsiyi dışarı doğru çekin ve genişleticiyi ters çevirin.
5 Yazıcı ünitesi	Mürekkep kartuşlarına ulaşmak için kaldırdığınız ünite.
6 Mürekkep kartuşu taşıyıcısı	Biri renkli, diğeri de siyah veya fotoğraf kartuşu olmak üzere, iki adet mürekkep kartuşu takılan taşıyıcı. Kartuşlarınız hakkında daha fazla bilgi için, bkz: "Mürekkep Kartuşlarını Değiştirme" sayfa 51.
7 Tarayıcı desteği	Siz mürekkep kartuşlarını değiştirirken, yazıcının açık kalmasını sağlayan yazıcının altındaki parça. NOT: Yazıcının normal şekilde çalıştırmak üzere kapatmak için, yazıcı ünitesini kaldırın, tarayıcı desteğini sağa doğru bastırın ve yazıcının ana gövdesine oturuncaya kadar yazıcı ünitesini aşağı indirin.
8 USB bağlantı noktası	USB kablosunu (ayrı satılır) taktığınız yuva. USB kablosunun diğer ucu bilgisayara takılır.
9 Güç bağlantı noktası	Güç kablosunu taktığınız yuva. NOT: Güç kablosunu prize takmadan önce yazıcıya takın.
10 PictBridge USB bağlantı noktası	Yazıcınızı PictBridge etkinleştirilmiş bir fotoğraf makinesine bağlayan USB kablosunu (ayrı satılır) taktığınız yuva. Daha fazla bilgi için, bkz: "PictBridge Uyumlu Fotoğraf Makinesinden Fotoğraf Yazdırma" sayfa 28.
11 Operatör paneli	Kopyalama, faks alma ve gönderme, yazdırma işlerini kontrol etmek için kullandığımız yazıcı paneli. Daha fazla bilgi için, bkz: "Operatör Panelini Kullanma" sayfa 15.
12 Tarayıcı camı	Kopyalamak, faks olarak göndermek veya taramak için, belgenizi yüzü aşağı bakacak şekilde yerleştirdiğiniz yüzey.



Yazıcının Kurulumu

 **NOT:** Dell AIO Printer 924, Microsoft® Windows® 2000, Windows XP ve Windows XP Professional x64 Edition işletim sistemlerini destekler.

Donanım ve yazılımı yüklemek için, *Yazıcının Kurulumu* posterindeki yönergelere uyun. Kurulum sırasında sorunlar yaşarsanız, bkz: "Kurulum Sorunları" sayfa 57.







Yazıcının Dilini Ayarlama

İlk başta yazıcınızın dilini ayarlamak için:

- 1 Yazıcıyı ilk açışınızda, **Ok** düğmelerine   basarak kendi dilinizi bulun.
- 2 Dilinizi seçmek için **Menü** düğmesine  basın.

Yazıcının Dilini Sıfırlama



Operatör panelinde kullanılan varsayılan dili değiştirmeniz gerekirse, aşağıdaki adımları uygulayın:

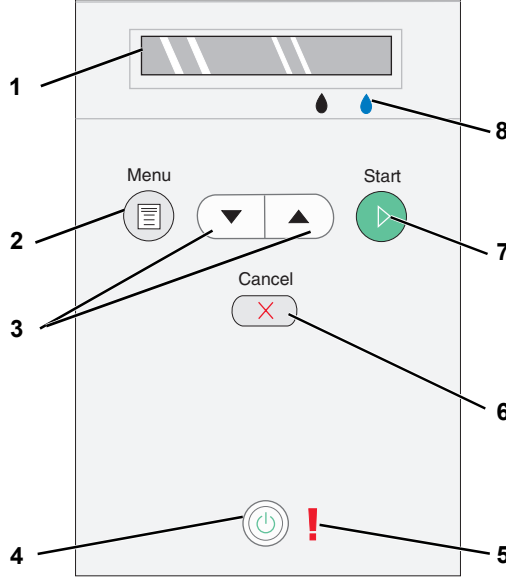

- 1 **Güç** düğmesine  basarak, yazıcıyı kapatın.
- 2 **Güç** düğmesi  ile yukarı ok düğmesine  aynı anda basın.
- 3 Dil ayarları görüntülendiğinde, **Ok** düğmelerine   basarak dilinizin üzerine gelin.
- 4 Dilinizi seçmek için **Menü** düğmesine  basın.

Operatör Panelini Kullanma





Operatör panelindeki düğmeleri kullanarak belgeleri tarayabilir, kopyalayabilir ve özelleştirebilirsiniz. **Güç** düğmesinin  ışığı yandığında yazıcı açıktır.



	Kullanılacak parça	Amaç
1	Ekran	<ul style="list-style-type: none">Seçilen kopya sayısını görüntüler.Mod, Kopyalama, Kopya, Kalite, Koyult, Boyut, Yakınlaştır ve Bakım seçeneklerini görüntüler. Daha fazla bilgi için, bkz: "Operatör Paneli Menüleri" sayfa 16.
2	Menü düğmesi 	<ul style="list-style-type: none">Kullanılabilen menüler arasında ilerler. Bu düğmeye her basıldığında, geçerli seçenek kaydedilir ve ekranda bir sonraki menü görüntülenir.Yeni yüklenen kağıdı besler.
3	Yukarı/Aşağı ok düğmeleri 	<ul style="list-style-type: none">Menülerde ve menü öğelerinde gezinir.Kopya sayısını azaltır/artırır.Seçili modu değiştirir.
4	Güç düğmesi 	Yazıcıyı açar veya kapatır.

	Kullanılacak parça	Amaç
5	Hata ışığı	Sizi kağıt bitmesi, kağıt sıkışması veya mürekkep seviyesinin düşmesi gibi hatalara karşı uyarır.
6	İptal düğmesi 	<ul style="list-style-type: none"> Devam etmekte olan tarama, yazdırma veya kopyalama işini iptal eder. Kopyalama işini (sadece bilgisayarı kullanılarak yapılan) iptal eder ve sayfayı çıkarır. Bir menüden çıkıp varsayılan ayarlara döner.
7	Başlat düğmesi 	Kopyalama veya tarama işlemini başlatır. Yazıcı Tarama modundaydı, bu düğmeye basıldığında Dell All-In-One Center açılır (yazıcınız bilgisayara bağlıysa).
8	Mürekkep Damlası	<p>Mürekkep kartuşlarında kalan mürekkep miktarını belirler.</p> <ul style="list-style-type: none"> Siyah kartuştaki mürekkep seviyesi, siyah mürekkep damlasının üst tarafındaki ekranda görüntülenir. Renkli kartuştaki mürekkep seviyesi, mavi mürekkep damlasının üst tarafındaki ekranda görüntülenir.

Operatör Paneli Menüleri

Menü düğmesine  bastığınızda aşağıdaki menüler görüntülenir. Menülerde bulunan seçenekler arasında ilerlemek için **Ok** düğmelerine   basın. Kullanmak istediğiniz ayar görüntülenince, **Menü** düğmesine  tekrar basarak seçimi kaydedin ve bir sonraki kullanılabilir menüye geçin.

Kopyalama Modu

Menü:	Alt menü öğesi:	Ayarlar:
Kopyala	Kopyala	<ul style="list-style-type: none">• Renkli*• Siyah
	Kopya sayısı (miktar belirtmek için ok düğmelerini kullanın)	
	Kalite	<ul style="list-style-type: none">• Taslak• Normal*• Fotoğraf
	Koyult (koyuluk ayarını düzenlemek için ok düğmelerini kullanın)	
	Boyut	<ul style="list-style-type: none">• Letter*• Legal• B5• A4• A5• 3x6• 4x6• L• 2L• 5x7• Hagaki• 10x15 cm• 13x18 cm
	Yakınlaştır	<ul style="list-style-type: none">• 25%• 50%• 75%• 100%*• 125%• 150%• 175%• 200%• 4x6• 5x7• Letter• A4• L• 2L• Hagaki

* Varsayılan fabrika ayarları

Tarama Modu

Tarama alt menüsü, sadece yazıcı bir ağ bağdaştırıcısına bağlıysa kullanılabilir. Mod olarak Tarama modunu seçerseniz, sizden taranan belge için hedef bilgisayar seçmeniz istenir. Ok düğmelerine basarak, mevcut bilgisayarlar arasında ilerleyebilirsiniz. **Menü** düğmesine  basıldığında, görüntülenen bilgisayar adı seçilir.

 **NOT:** Yazıcınız yerel olarak bağlıysa Tarama alt menüsü görüntülenmez; otomatik olarak ana bilgisayar seçilir.

Bakım Modu

Menü	Alt menü öğesi
Bakım	Kartuşları Hizala
	Kartuşları Temizle
	Metin Sayfası Yazdır
	Geri

 **NOT:** **Geri** seçeneği, herhangi bir seçim yapmadan **Bakım** menüsünden çıkmanızı sağlar. Bu seçeneği işaretlediğinizde, menü yapısı içerisinde bir önceki düzeye dönersiniz.

Otomatik Kağıt Türü Algılayıcısını Öğrenme

Yazıcınızda, aşağıdaki kağıt türlerini algılayan otomatik kağıt türü algılayıcısı bulunmaktadır:

- Düz
- Asetat
- Parlak/fotoğraf

Bu kağıt türlerinden birini yüklerseniz, yazıcı kağıt türünü algılar ve **Kalite/Hız** ayarını otomatik olarak yapar.

Kalite/Hız ayarları		
Kağıt türü	Siyah ve Renkli Kartuş Takılı	Fotoğraf Kartuşu ve Renkli Kartuş Takılı
Düz	Normal	Fotoğraf
Asetat	Normal	Fotoğraf
Parlak/fotoğraf	Fotoğraf	Fotoğraf

 **NOT:** Yazıcınız kağıt boyutunu algılayamaz.

Kağıt boyutunu seçmek için:

- 1 Belgeniz açıkken, **Dosya**→**Yazdır** öğelerini tıklatın.
- 2 **Yazdır** iletişim kutusunda, **Tercihler** veya **Özellikler** (kullandığınız program veya işletim sistemine göre değişir) seçeneğini tıklatın.
Yazdırma Tercihleri iletişim kutusu açılır.
- 3 **Yazdırma Ayarları** sekmesinde kağıt boyutunu seçin.
- 4 **Tamam** düğmesini tıklatın.

Otomatik kağıt türü algılayıcısı, siz devre dışı bırakmadığınız sürece etkin kalır. Özel bir yazdırma işinde otomatik kağıt türü algılayıcısını devre dışı bırakmak için:

- 1 Belgeniz açıkken, **Dosya**→**Yazdır** öğelerini tıklatın.
- 2 **Yazdır** iletişim kutusunda, **Tercihler** veya **Özellikler** (kullandığınız program veya işletim sistemine göre değişir) seçeneğini tıklatın.
Yazdırma Tercihleri iletişim kutusu açılır.
- 3 **Yazdırma Ayarları** sekmesini tıklatın.
- 4 **Ortam Türü** açılır menüsünde kağıt türünü seçin.
- 5 **Tamam** düğmesini tıklatın.

Tüm yazdırma işlerinde otomatik kağıt türü algılayıcısını devre dışı bırakmak için:

- 1 *Windows XP* işletim sisteminde, sırasıyla **Başlat**→**Denetim Masası**→**Yazıcılar ve Diğer Donanım**→**Yazıcılar ve Faks**lar öğelerini tıklatın.
Windows 2000 işletim sisteminde, sırasıyla **Başlat**→**Ayarlar**→**Yazıcılar** öğelerini tıklatın.
- 2 Dell Photo AIO Printer 924 simgesini sağ tıklatın.
- 3 **Yazdırma Tercihleri**'ni tıklatın.
- 4 **Yazdırma Ayarları** sekmesini tıklatın.
- 5 **Ortam Türü** açılır menüsünde kağıt türünü seçin.
- 6 **Tamam** düğmesini tıklatın.

Kağıt Yükleme

- 1 Kağıdı havalandırın.

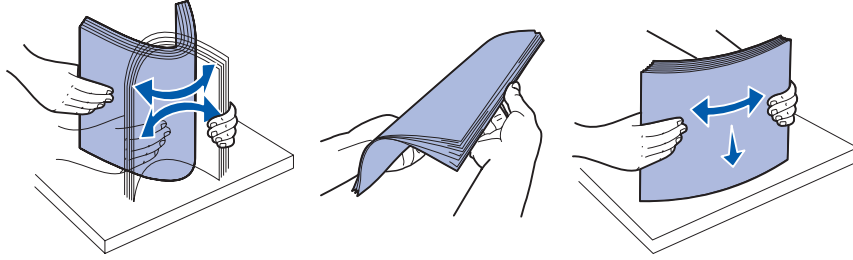

- 2 Kağıdı, kağıt desteğinde ortalayın.

- 3 Kağıt kılavuzlarını kağıdın kenarlarına dayanacak şekilde ayarlayın.

NOT: Her iki kağıt kılavuzunu da aynı anda çekmeyin. Kağıt kılavuzlarından biri hareket ettirildiğinde, diğer kılavuz da hareket eder.

NOT: Kağıdı yazıcının içine zorla itmeyin. Kağıt, kağıt desteğinin yüzeyinde düz durmalı ve kağıdın kenarları her iki kağıt kılavuzuyla aynı hizada olmalıdır.

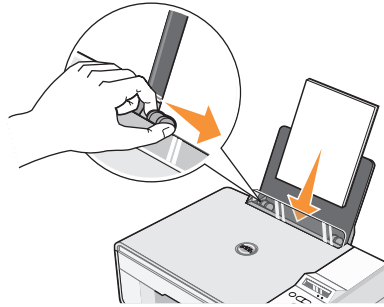

Yazdırma Ortamı Kılavuzları

Maksimum yükleme:	Şunlara dikkat edin:
100 adet düz kağıt	<ul style="list-style-type: none">Kağıt sol ile sağ kağıt kılavuzları arasında ortalanmış. <p>NOT: Antetli kağıdı, yazıcıya ilk önce antetli bölüm girecek ve baskı yüzü yukarı bakacak şekilde yerleştirin.</p> <ul style="list-style-type: none">Taslak, Normal veya Fotoğraf baskı kalitesi seçildi. <p>NOT: Fotoğraf kartuşu takılıysa, Taslak seçeneğini işaretlemeyin.</p>
20 adet afiş kağıdı	<ul style="list-style-type: none">Afiş kağıdını yerleştirmeden önce, kağıt desteğindeki tüm kağıtları çıkarın.Sadece gerekli sayıda bulunan afiş kağıdı destesini yazıcının üzerine veya arkasına yerleştirdiniz. <p>NOT: Yazdırma Seçenekleri'nde A4 Banner veya Letter Banner kağıt boyutunu seçmelisiniz. Bu işlemin yapılmaması kağıt sıkışmasına neden olur. Bkz: "Kağıt Sorunları" sayfa 60.</p> <ul style="list-style-type: none">Afiş kağıdının ön kenarını, kağıt desteğinin sağ tarafına gelecek şekilde yazıcıya yükleyin.Afiş kağıdı sol ile sağ kağıt kılavuzları arasında ortalanmış.Mürekkep püskürtmeli yazıcılar için tasarlanan afiş kağıtlarını kullanıyorsunuz.
10 adet zarf	<ul style="list-style-type: none">Zarfların yazdırılacak tarafı yukarı bakıyor.Zarflar, kağıt desteğinde sol ve sağ kağıt kılavuzlarının arasında olacak şekilde ortalandı.Pul yeri sol üst köşede ve yatay yönlendirmeye yazdırılıyor.

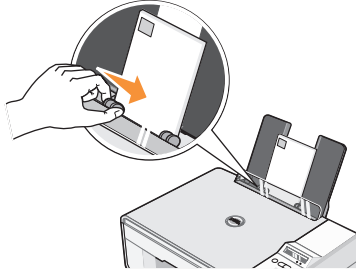

NOT: Japon kullanıcılar için: Japonya dahilinde mektup gönderiyorsanız, pul sağ alt köşede olacak şekilde, zarfı dikey yönlendirmeye veya pul sol alt köşede olacak şekilde, yatay yönlendirmeye yazdırabilirsiniz. Başka bir ülkeye gönderiyorsanız, pul sol üst köşede olacak şekilde dikey yönlendirmeye yazdırın.

- Kağıt kılavuzu zarfların sol kenarına dayalı.
- Doğru zarf boyutunu seçtiniz. Tam zarf boyutu listede yoksa, bir sonraki en büyük boyut seçilmeli, sağ ve sol kenar boşlukları zarf metninin doğru yere yazdırılmasını sağlayacak biçimde ayarlanmalıdır.

Maksimum yükleme:	Şunlara dikkat edin:
25 adet tebrik kartı, dizin kartı, kartpostal veya fotoğraf kartı	<ul style="list-style-type: none">• Kartların yazdırılacak tarafı yukarı bakıyor.• Kartlar, kağıt desteğinde sol ve sağ kağıt kılavuzlarının arasında olacak şekilde ortalandı.• Kağıt kılavuzu kartların sol kenarına dayalı.• Normal veya Fotoğraf baskı kalitesini seçtiniz.
25 adet fotoğraf kağıdı veya parlak kağıt	<ul style="list-style-type: none">• Kağıdın parlak tarafı yukarı bakıyor.• Kağıt, kağıt desteğinde sol ve sağ kağıt kılavuzlarının arasında olacak şekilde ortalandı.• Normal veya Fotoğraf baskı kalitesini seçtiniz.• Sayfa, kağıt desteğinin sağ tarafına dayalı olacak şekilde dikey olarak yüklendi.
10 adet mulaj kağıdı	<ul style="list-style-type: none">• Paketteki yükleme yönergelerini izleyin.• Mulajın boş tarafı yukarı bakıyor olmalıdır.• Mulaj kağıdı, kağıt desteğinde sol ve sağ kağıt kılavuzlarının arasında olacak şekilde ortalandı.• Normal veya Fotoğraf baskı kalitesini seçtiniz. <p>NOT: En iyi sonucu elde etmek için, her defasında bir adet mulaj kağıdı besleyin.</p>
50 adet asetat	<ul style="list-style-type: none">• Asetatın mat yüzü yukarı bakıyor.• Asetatlar, kağıt desteğinde sol ve sağ kağıt kılavuzlarının arasında olacak şekilde ortalandı. <p>NOT: İçerideki düz kağıdı çıkarmadan, kağıt desteğine tek bir asetat yerleştirebilirsiniz.</p> <ul style="list-style-type: none">• Normal veya Fotoğraf baskı kalitesini seçtiniz.

Belgenizi Tarayıcı Camına Yerleştirme

1 Üst kapağı açın.

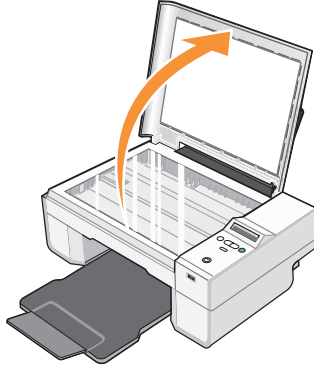

2 Belgeyi tarayıcı camına yerleştirin.

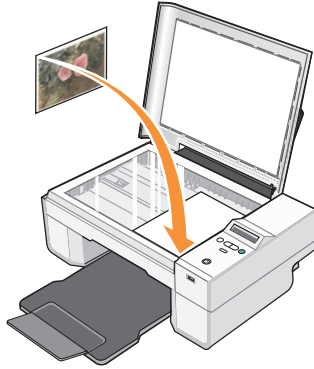

NOT: Ögenin ön yüzünün sol üst köşesinin yazıcıdaki okla aynı hizada olmasına dikkat edin.

3 Üst kapağı kapatın.

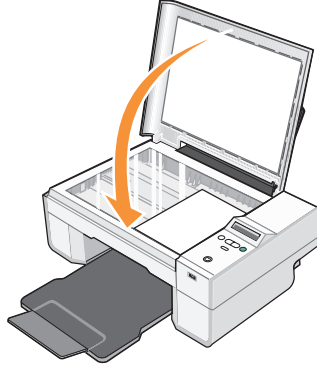

Yazıcıyı Kullanma

Yazdırma

Belge yazdırma

- 1 Bilgisayarınızı ve yazıcıyı açın, birbirlerine bağlı olduklarından emin olun.
- 2 Baskı yüzü yukarı bakacak şekilde kağıdı yükleyin. Daha fazla bilgi için, bkz: "Kağıt Yükleme" sayfa 20.

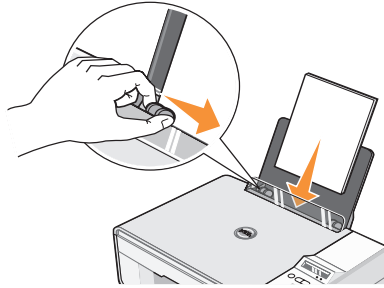



- 3 Belgeniz açıkken, **Dosya**→**Yazdır** öğelerini tıklatın.
- 4 Yazdırma ayarlarınızı özelleştirmek için:
 - a **Tercihler**, **Özellikler**, **Seçenekler** veya **Kur** öğesini (kullanılan program veya işletim sistemine bağlı olarak değişir) tıklatın.
Yazdırma Tercihleri iletişim kutusu açılır.
 - b **Yazdırma Ayarları** sekmesinde, kalite/hız, kağıt boyutu, siyah beyaz veya renkli yazdırma, kenarlıksız yazdırma, yönlendirme ve kopya sayısı seçeneklerini belirleyin.
 - c **Gelişmiş** sekmesinde, çift taraflı yazdırma, özel sayfa düzeni seçeneğini işaretleyebilir veya **Otomatik Görüntü Netleştirme** özelliğini kullanmak isteyip istemediğinizi belirtebilirsiniz.
 - d **Yazdırma Tercihleri** iletişim kutusunda değişiklik yaptıktan sonra, **Tamam** düğmesini tıklararak, **Yazdır** iletişim kutusuna geri dönün.
- 5 **Tamam** veya **Yazdır** (kullandığınız program veya işletim sistemine bağlı olarak değişir) seçeneğini tıklatın.

Fotoğrafları Yazdırma

- 1 Baskı yüzü (parlak) yukarı bakacak şekilde fotoğraf kağıdını yükleyin. Daha fazla bilgi için, bkz: "Yazdırma Ortamı Kılavuzları" sayfa 21.
- 2 Renkli kartuş ile fotoğraf kartuşunun takılı olduğundan emin olun. Daha fazla bilgi için, bkz: "Mürekkep Kartuşlarını Değiştirme" sayfa 51.
- 3 Belgeniz açıkken, **Dosya**→**Yazdır** öğelerini tıklatın.
- 4 Yazdırma ayarlarını özelleştirmek için, **Tercihler**, **Özellikler**, **Seçenekler** veya **Kurulum** (kullandığınız program veya işletim sistemine bağlı olarak değişir) seçeneğini tıklatın.

Yazdırma Tercihleri iletişim kutusu açılır.

-  **NOT:** Dell Picture Studio™ yazılımını kullanıyorsanız, **Yazdırma Özellikleri**'ni görüntülemek için **Tüm Yazıcı Ayarlarını Göster** seçeneğini işaretleyin.
- 5 **Yazdırma Ayarları** sekmesinde, önce **Fotoğraf** seçeneğini ardından da açılan menüden fotoğraf için dpi ayarını seçin.
- 6 Kağıt boyutu, yönlendirme ve kopya sayısını seçin.
-  **NOT:** Fotoğraf yazdırırken, fotoğraf/parlak kağıt kullanılması önerilir.
- 7 Yazdırma ayarlarınızı özelleştirmeniz tamamlandığında **Tamam**'ı tıklatın.
- 8 **Tamam** veya **Yazdır** (kullandığınız program veya işletim sistemine bağlı olarak değişir) seçeneğini tıklatın.
- 9 Fotoğraflarınızın birbirine yapışmaması veya kirlenmemesi için, kağıt çıkış tepsisinden çıkar çıkmaz fotoğrafları alın.
-  **NOT:** Yazdırdığınız fotoğrafları yapışkansız fotoğraf albümü veya çerçeveye yerleştirmeden önce, fotoğraflar tam olarak kuruyana dek bekleyin (çevre koşullarına bağlı olarak, 12 ile 24 saat arasında). Bu, yazdırdığınız fotoğrafların ömrünü uzatır.

Kenarlıksız Fotoğraf Yazdırma



- 1 En iyi sonucu elde etmek için, fotoğraf/parlak kağıt yükleyin ve baskı yüzünün aşağıya dönük olduğundan emin olun. Daha fazla bilgi için, bkz: "Yazdırma Ortamı Kılavuzları" sayfa 21.
- 2 Renkli kartuş ile fotoğraf kartuşunun takılı olduğundan emin olun. Daha fazla bilgi için, bkz: "Mürekkep Kartuşlarını Değiştirme" sayfa 51.
- 3 Belgeniz açıkken, **Dosya**→**Yazdır** öğelerini tıklatın.
- 4 Yazdırma ayarlarını özelleştirmek için, **Tercihler**, **Özellikler**, **Seçenekler** veya **Kurulum** (kullandığınız program veya işletim sistemine bağlı olarak değişir) seçeneğini tıklatın.
Yazdırma Tercihleri iletişim kutusu açılır.
- 5 **Yazdırma Ayarları** sekmesinde, önce **Fotoğraf** seçeneğini ardından da açılan menüden fotoğraf için dpi ayarını seçin.
- 6 **Kenarlıksız** onay kutusu, fotoğraf yönlendirmesini ve istediğiniz kopya sayısını seçin.
- 7 **Gelişmiş** sekmesinde, açılan menüden kenarlıksız kağıt boyutunu seçin ve **Tamam** düğmesini tıklatın.
- 8 **Tamam** veya **Yazdır** (kullandığınız program veya işletim sistemine bağlı olarak değişir) seçeneğini tıklatın.

PictBridge Uyumlu Fotoğraf Makinesinden Fotoğraf Yazdırma

Yazıcınız PictBridge uyumlu fotoğraf makinelerini destekler.

- 1 USB kablosunun bir ucunu fotoğraf makinesine takın.
- 2 USB kablosunun diğer ucunu yazıcının önündeki PictBridge bağlantı noktasına takın.

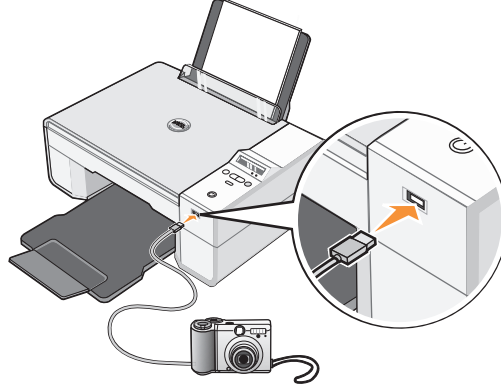

- ✎
NOT: Yazıcınız bilgisayara bağlı değil ama PictBridge uyumlu fotoğraf makinesi yazıcınıza bağlıysa, yazıcınızın operatör paneli düğmelerinden erişilen işlevlerin çoğu kullanılamaz. PictBridge uyumlu fotoğraf makinenizi yazıcınızdan ayırdıktan sonra, bu işlevleri kullanılabiliyorsunuz.
- 3 Dijital fotoğraf makinenizi açın. Fotoğraf makinesinin uygun USB ayarlarını seçmek ve PictBridge bağlantısı ve kullanım bilgileri için makinenizle birlikte verilen yönergelere bakın.
- ✎
NOT: Bir çok dijital fotoğraf makinesinde, iki farklı USB modu seçeneği bulunur: bilgisayar ve yazıcı (veya PTP). PictBridge uyumlu yazdırma işlemi için, yazıcı (veya PTP) USB seçeneği kullanılmalıdır. Daha fazla bilgi için, fotoğraf makinenizle birlikte gelen belgelere bakın.

Kopyalama

Yazıcınızın operatör panelini veya bilgisayarınızı kullanarak, fotokopi çekebilirsiniz.

Operatör Panelini Kullanarak Belgeleri Kopyalama

- 1 Yazıcınızı açın.
- 2 Kağıdı yükleyin. Daha fazla bilgi için, bkz: "Kağıt Yükleme" sayfa 20.
- 3 Üst kapağı açın.

- 4 Kopyalamak istediđiniz belgeyi, kopyalanacak yüzü aŐađı bakacak Őekilde tarayıcı camına yerleŐtirin ve belgenin ön yüzünün sol üst köŐesinin yazıcıdaki okla aynı hizada olmasına dikkat edin. Daha fazla bilgi için, bkz: "Belgenizi Tarayıcı Camına YerleŐtirme" sayfa 23.
 - 5 Üst kapađı kapatın.
 - 6 Kopyalama ayarlarını deđiŐtirmek için, menüye eriŐin. Daha fazla bilgi için, bkz: "Operatör Paneli Menüleri" sayfa 16.
 - 7 Operatör panelinde **BaŐlat** düđmesine  basın. Belirtilen mevcut kopyalama seĀenekleri ile kopyalama yapılır (Renkli veya Siyah).
- Ekranda **Kopyalanıyor** mesajı görüntülenir.

 **NOT:** Bir kopyalama seĀeneđi belirtmeden **BaŐlat** düđmesine  basarsanız, öđe varsayılan olarak siyah renkte kopyalanır.

Bilgisayarınızı Kullanarak Belgeleri Kopyalama

- 1 Bilgisayarınızı ve yazıcını açın, birbirlerine bađlı olduklarından emin olun.
 - 2 Kađıdı yükleyin. Daha fazla bilgi için, bkz: "Kađıt Yükleme" sayfa 20.
 - 3 Üst kapađı açın.
 - 4 Kopyalamak istediđiniz belgeyi, kopyalanacak yüzü aŐađı bakacak Őekilde tarayıcı camına yerleŐtirin ve belgenin ön yüzünün sol üst köŐesinin yazıcıdaki okla aynı hizada olmasına dikkat edin. Daha fazla bilgi için, bkz: "Belgenizi Tarayıcı Camına YerleŐtirme" sayfa 23.
 - 5 Üst kapađı kapatın.
 - 6 Sırasıyla **BaŐlat**→**Programlar** veya **Tüm Programlar**→**Dell Printers**→**Dell Photo AIO Printer 924**→**Dell All-In-One Center** öğelerini tıklatın.
- Dell All-In-One Center** açılır.
- 7 Kopya sayısını (1-99) ve açılır menüden renk ayarını seĀin.
 - 8 AŐađıdaki işlemleri yapmak için, **Diđer Kopyalama Ayarlarını Göster** seĀeneđini tıklatın:
 - Kopya kalitesini seĀin.
 - BoŐ sayfa boyutunu seĀin.
 - Özgün belge boyutunu seĀin.
 - Belgenizi koyulaŐtırın veya rengini açın.
 - 9 Ayarlarınızı özelleŐtirmeniz tamamlandıđında, **Őimdi Kopyala** seĀeneđini tıklatın.

Bilgisayarınızı Kullanarak Fotoğrafları Kopyalama

- 1 Bilgisayarınızı ve yazıcınızı açın, birbirlerine bağlı olduklarından emin olun.
- 2 Baskı yüzü yukarı bakacak şekilde fotoğraf kağıdını yükleyin. Daha fazla bilgi için, bkz: "Yazdırma Ortamı Kılavuzları" sayfa 21.
- 3 Üst kapağı açın.
- 4 Kopyalamak istediğiniz fotoğrafı, kopyalanacak yüzü aşağı bakacak şekilde tarayıcı camına yerleştirin ve fotoğrafın ön yüzünün sol üst köşesinin yazıcıdaki okla aynı hizada olmasına dikkat edin. Daha fazla bilgi için, bkz: "Belgenizi Tarayıcı Camına Yerleştirme" sayfa 23.
- 5 Üst kapağı kapatın.
- 6 Sırasıyla **Başlat**→**Programlar** veya **Tüm Programlar**→**Dell Printers**→**Dell Photo AIO Printer 924**→**Dell All-In-One Center** öğelerini tıklattın.
Dell All-In-One Center açılır.
- 7 **Şimdi Önizle**'yi tıklattın.
- 8 Yazdırmak istediğiniz resim parçasının çevresine noktalı çizgileri hizalayın.
- 9 **Kopyalama** bölümünde, bir miktar seçin ve fotoğraf seçeneklerinden birini (**Renkli Fotoğraf** veya **Siyah Beyaz Fotoğraf**) işaretleyin.
- 10 Fotoğrafınızı özelleştirmek için **Diğer Kopyalama Ayarlarını Göster** seçeneğini tıklattın.
- 11 Ayarlarınızı özelleştirmeniz tamamlandığında, **Şimdi Kopyala** seçeneğini tıklattın.

Bilgisayar Olmadan Fotoğraf Kopyalama

- 1 Yazıcınızı açın.
- 2 Baskı yüzü yukarı bakacak şekilde fotoğraf kağıdını yükleyin. Daha fazla bilgi için, bkz: "Kağıt Yükleme" sayfa 20.
- 3 Üst kapağı açın.
- 4 Kopyalamak istediğiniz fotoğrafı, kopyalanacak yüzü aşağı bakacak şekilde tarayıcı camına yerleştirin ve fotoğrafın ön yüzünün sol üst köşesinin yazıcıdaki okla aynı hizada olmasına dikkat edin. Daha fazla bilgi için, bkz: "Belgenizi Tarayıcı Camına Yerleştirme" sayfa 23.
- 5 Üst kapağı kapatın.
- 6 **Kalite** alt menüsünde **Fotoğraf** seçeneğini işaretleyin. Daha fazla bilgi için, bkz: "Operatör Paneli Menüleri" sayfa 16.
- 7 **Başlat** düğmesine  basın.

Kopyalama Ayarlarını Deęiřtirme

1 Sırasıyla **Bařlat**→**Programlar** veya **Tüm Programlar**→**Dell Printers**→**Dell Photo AIO Printer 924**→**Dell All-In-One Center** öğelerini tıklatın.

Dell All-In-One Center açılır.

2 Kopya sayısını ve rengi seçin.

3 Ařaęıdaki işlemleri yapmak için, **Dięer Kopyalama Ayarlarını Göster** seçeneęini tıklatın:

- Kopya kalitesini seçin.
- Boř sayfa boyutunu seçin.
- Özgün belge boyutunu seçin.
- Belgenizi koyulařtırın veya rengini açın.
- Belgenizi küçültün veya büyütün.

4 Kaęıt boyutu ve kalite gibi seçenekleri deęiřtirmek için **Geliřmiř** düęmesini tıklatın.

5 Herhangi bir deęiřiklik yapmak için, ařaęıdaki sekmeleri tıklatın.

Tıklatılacak sekme:	Yapılacak iş:
Yazdırma	<ul style="list-style-type: none">• Kaęıt türü ve boyutu seçin.• Kenarlıksız yazdırma seçeneklerini belirleyin.• Baskı kalitesini seçin.
Tarama	<ul style="list-style-type: none">• Renk derinlięini ve tarama çözünürlüęünü seçin.• Taranan öğeyi otomatik kırıpın.
Resim Düzenlemeleri	<ul style="list-style-type: none">• Bulanık resimlerinizi netleřtirin.• Resminizin parlaklıęını ayarlayın.• Resminizin düzeltme eęrisini (gamma) ayarlayın.
Görüntü Desenleri	<ul style="list-style-type: none">• Gri resminizin siyah beyaz noktalı desene (dither) dönüřümünü yumuřatın.• Dergi veya gazetelerdeki görüntü desenlerini (descreen) giderin.• Renkli belgenizdeki arka plan sesini azaltın.



6 Kopyalama ayarlarınızı özelleřtirmeyi bitirince, önce **Tamam**'ı ardından **řimdi Kopyala**.'yı tıklatın.

Tarama

Yazıcının operatör panelini veya bilgisayarınızı kullanarak, yazıcınızla tarama yapabilirsiniz.

- 1 Bilgisayarınızı ve yazıcını açın, birbirlerine bağlı olduklarından emin olun.
- 2 Üst kapağı açın.
- 3 Taramak istediğiniz öğeyi, taranacak yüzü aşağı bakacak şekilde tarayıcı camına yerleştirin ve belgenin ön yüzünün sol üst köşesinin yazıcıdaki okla aynı hizada olmasına dikkat edin. Daha fazla bilgi için, bkz: "Belgenizi Tarayıcı Camına Yerleştirme" sayfa 23.
- 4 Üst kapağı kapatın.
- 5 Sırasıyla **Başlat**→**Programlar** veya **Tüm Programlar**→**Dell Printers**→**Dell Photo AIO Printer 924**→**Dell All-In-One Center** öğelerini tıklatarak Dell All-In-One Center'i açın.

Dell All-In-One Center açılır.

 **NOT: Dell All-In-One Center**'ı yazıcınızdaki operatör panelinden de açabilirsiniz. Yazıcınız **Tarama** modundayken **Başlat** düğmesine  basın. Bilgisayarınızda **Dell All-In-One Center** açılır.

- 6 **Taranan resmi gönder:** açılır menüsünde, tarama hedefiniz olarak bir program seçin. Örneğin, fakslamak istediğiniz öğeyi taramak için **Faks** seçeneğini işaretleyin.

 **NOT:** Kullanmak istediğiniz program listede yoksa, açılan menüden **Diğerlerini ara...** öğesini seçin. Bir sonraki ekranda, **Ekle** öğesini tıklatın ve programınızı listeye ekleyin.



- 7 Tarama ayarlarınızı özelleştirin.
- 8 Tarama işlemini tamamlamak için **Şimdi Tara** seçeneğini tıklatın.

Fotoğrafları Tarama

- 1 Bilgisayarınızı ve yazıcını açın, birbirlerine bağlı olduklarından emin olun.
- 2 Üst kapağı açın.
- 3 Taramak istediğiniz fotoğrafı, taranacak yüzü aşağı bakacak şekilde tarayıcı camına yerleştirin ve belgenin ön yüzünün sol üst köşesinin yazıcıdaki okla aynı hizada olmasına dikkat edin. Daha fazla bilgi için, bkz: "Belgenizi Tarayıcı Camına Yerleştirme" sayfa 23.
- 4 Üst kapağı kapatın.

- 5 Sırasıyla **Başlat**→**Programlar** veya **Tüm Programlar**→**Dell Printers**→**Dell Photo AIO Printer 924**→**Dell All-In-One Center** öğelerini tıklatarak Dell All-In-One Center'i açın.

Dell All-In-One Center açılır.

 **NOT: Dell All-In-One Center**'ı yazıcınızdaki operatör panelinden de açabilirsiniz. Yazıcınız **Tarama** modundayken **Başlat** düğmesine  basın. Bilgisayarınızda **Dell All-In-One Center** açılır.



- 6 Taranan resminizi görmek için **Şimdi Önizle**'yi tıklatın.
- 7 Taramak istediğiniz resim parçasının çevresine noktalı çizgileri hizalayın.
- 8 **Taranan resmi gönder:** açılan menüsünde kullanmak istediğiniz programı seçin.

 **NOT:** Kullanmak istediğiniz program listede yoksa, açılan menüden **Diğerlerini ara...** öğesini seçin. Bir sonraki ekranda, **Ekle** öğesini tıklatın ve programınızı listeye ekleyin.

- 9 İsteddiğiniz ayarları değiştirin.
- 10 Resmi özelleştirmeniz tamamlandığında, **Şimdi Tara** seçeneğini tıklatın. Belgenizle işiniz bittiğinde seçilen program açılır.

Birden Fazla Sayfa veya Resim Tarama



- 1 Bilgisayarınızı ve yazıcını açın, birbirlerine bağlı olduklarından emin olun.
- 2 Üst kapağı açın.
- 3 Taramak istediğiniz ilk öğeyi, taranacak yüzü aşağı bakacak şekilde tarayıcı camına yerleştirin ve sayfanın ön yüzünün sol üst köşesinin yazıcıdaki okla aynı hizada olmasına dikkat edin. Daha fazla bilgi için, bkz: "Belgenizi Tarayıcı Camına Yerleştirme" sayfa 23.
- 4 Üst kapağı kapatın.
- 5 Sırasıyla **Başlat**→**Programlar** veya **Tüm Programlar**→**Dell Printers**→**Dell Photo AIO Printer 924**→**Dell All-In-One Center** öğelerini tıklatarak Dell All-In-One Center'i açın. **Dell All-In-One Center** açılır.

 **NOT: Dell All-In-One Center**'ı yazıcınızdaki operatör panelinden de açabilirsiniz. Yazıcınız **Tarama** modundayken **Başlat** düğmesine  basın. Bilgisayarınızda **Dell All-In-One Center** açılır.

- 6 **Taranan resmi gönder:** açılır menüsünde, tarama hedefiniz olarak bir program seçin.
-  **NOT:** Kullanmak istediğiniz program listede yoksa, açılan menüden **Diğerlerini ara...** ögesini seçin. Bir sonraki ekranda, **Ekle** ögesini tıklatın ve programınızı listeye ekleyin.
- 7 **Tarama** bölümünde **Diğer Tarama Ayarlarını Göster** seçeneğini tıklatın.
- 8 **Gelişmiş** düğmesini tıklatın.
- 9 Gelişmiş seçenekleri değiştirmek için, **Gelişmiş Tarama Ayarlarını Göster** seçeneğini tıklatın.
- 10 **Tarama** sekmesinde **Çıktıdan önce birden fazla öge tara** kutusunu tıklatın.
- 11 **Tamam** düğmesini tıklatın.
- 12 Ayarlarınızı özelleştirmeniz tamamlandığında, **Şimdi tara** seçeneğini tıklatın.
İlk sayfa tarandıktan sonra, sizden bir sonraki sayfayı yerleştirmeniz istenir.
- 13 Bir sonraki sayfayı tarayıcı camına yerleştirin ve **Evet** seçeneğini tıklatın. Tüm sayfalar taranana kadar bu işlemi yineleyin.
- 14 Tarama işlemi bitince **Hayır** seçeneğini tıklatın. Taranan sayfalarla birlikte program açılır.

Fotoğraf veya Belgeyi Ağ Üzerinde Tarama

Yazıcınız ağa bağlıysa, fotoğraf veya belgeleri tarayabilir ve ağ üzerinden istediğiniz bilgisayara gönderebilirsiniz.

- 1 Üst kapağı açın.
- 2 Taramak istediğiniz belge veya fotoğrafı, taranacak yüzü aşağı bakacak şekilde tarayıcı camına yerleştirin ve ögenin ön yüzünün sol üst köşesinin yazıcıdaki okla aynı hizada olmasına dikkat edin. Daha fazla bilgi için, bkz: "Belgenizi Tarayıcı Camına Yerleştirme" sayfa 23.
- 3 Üst kapağı kapatın.
- 4 Yazıcı modlarını değiştirmek için, operatör panelindeki ok düğmesine  basın. LED ekranda **Tarama** seçeneği görüntülendiğinde, **Menü** düğmesine  basarak yapılan seçimi kaydedin.
- 5 Alt menüde fotoğraf veya belgeyi göndermek istediğiniz bilgisayarı bulana kadar, mevcut bilgisayarlar arasında ilerleyin ve **Menü** düğmesine  basarak yapılan seçimi kaydedin.
Fotoğraf veya belge taranır ve belirtilen bilgisayara gönderilir.

 **NOT:** Yazıcınız yerel olarak bağlıysa Tarama alt menüsü görüntülenmez; otomatik olarak ana bilgisayar seçilir.

Optik Karakter Tanıma (OCR) İşlevini Kullanarak Taranan Metni Düzenleme

Optik Karakter Tanıma (OCR), taranan görüntüyü bir kelime işlemci programı içerisinde düzenlenebilen bir metin haline dönüştüren bir yazılımdır.

NOT: Japon ve Çinli kullanıcılar: Bilgisayarınızda OCR yazılımının yüklü olduğundan emin olun. Yazıcınızla birlikte OCR yazılımının bir kopyası gönderilmiş olup, yazıcı sürücülerinizle birlikte yüklenmiş olması gerekir.

- 1 Üst kapağı açın.
- 2 Taramak istediğiniz belgeyi tarayıcı camının üzerine, ön yüzü aşağı dönük olarak yerleştirin. Belgenin ön yüzünün üst sol köşesinin, yazıcıdaki okla aynı hizada olmasına dikkat edin.

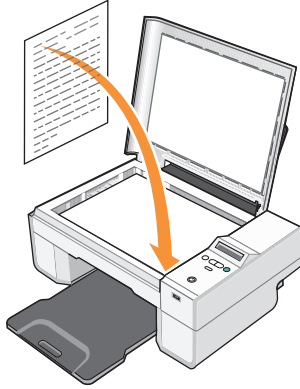

- 3 Üst kapağı kapatın.
- 4 Sırasıyla **Başlat**→**Programlar** veya **Tüm Programlar**→**Dell Printers**→**Dell Photo AIO Printer 924**→**Dell All-In-One Center** öğelerini tıklatarak Dell All-In-One Center'i açın.
Dell All-In-One Center açılır.

NOT: **Dell All-In-One Center**'i yazıcınızdaki operatör panelinden de açabilirsiniz. Yazıcınız **Tarama** modundayken **Başlat** düğmesine  basın. Bilgisayarınızda **Dell All-In-One Center** açılır.

- 5 **Taranan resmi gönder:** açılır menüsünde sözcük işlemci veya metin düzenleme programını seçin.

NOT: Kullanmak istediğiniz program listede yoksa, açılan menüden **Diğerlerini ara...** öğesini seçin. Bir sonraki ekranda, **Ekle** öğesini tıklatın ve programınızı listeye ekleyin.

- 6 **Tarama nasıl kullanılacak?** açılan menüsünde **Metni düzenle (OCR ve 300 DPI)** seçeneğini işaretleyin.
- 7 **Şimdi Tara** seçeneğini tıklatın.
Taranan metin görüntülenir.

Bir Resmi Bilgisayarınıza Kaydetme

- 1 Sırasıyla **Başlat**→**Programlar** veya **Tüm Programlar**→**Dell Printers**→**Dell Photo AIO Printer 924**→**Dell All-In-One Center** öğelerini tıklatın.
Dell All-In-One Center açılır.
- 2 **Verimlilik Araçları** bölümünde **Resmi bilgisayarına kaydet** seçeneğini tıklatın.
- 3 Ekranınızdaki yönergeleri izleyin.

Taranan Bir Resim veya Belgeyi E-posta ile Gönderme

Taranan görüntü veya belgeleri e-posta ile göndermek için:

- 1 Üst kapağı açın.
- 2 Taramak istediğiniz belge veya fotoğrafı, taranacak yüzü aşağı bakacak şekilde tarayıcı camına yerleştirin ve öğenin ön yüzünün sol üst köşesinin yazıcıdaki okla aynı hizada olmasına dikkat edin. Daha fazla bilgi için, bkz: "Belgenizi Tarayıcı Camına Yerleştirme" sayfa 23.
- 3 Üst kapağı kapatın.
- 4 Sırasıyla **Başlat**→**Programlar** veya **Tüm Programlar**→**Dell Printers**→**Dell Photo AIO Printer 924**→**Dell All-In-One Center** öğelerini tıklatın.
Dell All-In-One Center açılır.
- 5 **Şimdi Önizle**'yi tıklatın.
- 6 **Verimlilik Araçları** bölümünde **Resmi e-posta ile başkasına gönder** seçeneğini tıklatın.
- 7 **Ne taranacak?** menüsünde bir seçim yapın.
- 8 Fotoğrafi e-posta ile göndermek üzere hazırlamak için ekrandaki yönergeleri izleyin.
- 9 **İleri** öğesini tıklatın.
- 10 E-posta programınızı açın ve eklenen fotoğraf için bir not yazın ve sonra gönderin.



NOT: Belgeleri e-postaya ekleme ile ilgili sorularınız varsa, e-posta programınızın Yardım dosyalarına bakın.

Belgeleri veya Resimleri Büyütme veya Küçültme

Yazıcınızı bilgisayarla *birlikte* kullanıyorsanız, Dell All-In-One Center'ı kullanarak, belgenizi yüzde 25 ile 400 değerleri arasında büyütebilir veya küçültebilirsiniz.

Yazıcınızı bilgisayar *olmadan* kullanıyorsanız, operatör panelini kullanarak, belgenizi yüzde 25, 50, 100, 150 veya 200 değerleri arasında ve Sığdır seçenekleriyle büyütebilir veya küçültebilirsiniz.

- 1 Kağıdı yükleyin. Daha fazla bilgi için, bkz: "Kağıt Yükleme" sayfa 20.
- 2 Üst kapağı açın.
- 3 Belge veya fotoğrafı, taranacak yüzü aşağı bakacak şekilde tarayıcı camına yerleştirin ve ögenin ön yüzünün sol üst köşesinin yazıcıdaki okla aynı hizada olmasına dikkat edin. Daha fazla bilgi için, bkz: "Belgenizi Tarayıcı Camına Yerleştirme" sayfa 23.
- 4 Üst kapağı kapatın.
- 5 Sırasıyla **Başlat**→**Programlar** veya **Tüm Programlar**→**Dell Printers**→**Dell Photo AIO Printer 924**→**Dell All-In-One Center** öğelerini tıklatın.
Dell All-In-One Center açılır.
- 6 **Şimdi Önizle**'yi tıklatın.
- 7 **Verimlilik Araçları** bölümünde **Resmi büyüt veya küçült** seçeneğini işaretleyin.
- 8 Yeni görüntünün boyutunu seçmek için ekranınızdaki yönergeleri izleyin.
- 9 Resmi özelleştirmeniz bitince, **Şimdi Yazdır** seçeneğini tıklatın.

Faks alma/gönderme

Bu yazıcıyı kullanarak faks göndermek için, yazıcınıza bir modeme sahip ve Microsoft Fax yazılımının yüklü olduğu bir bilgisayarın bağlı olması gerekir. Her şeyden önce, bilgisayarınızda Microsoft Fax yazılımının yüklü olup olmadığını denetleyin.

Sırasıyla **Başlat**→**Programlar** veya **Tüm Programlar**→**Donatılar**→**İletişim** öğelerini tıklatın.

Windows XP için:

- Görüntülenen listede Faks seçeneğini görüyorsanız, bilgisayarınızda Microsoft Fax yazılımı yüklü demektir. "Microsoft Faks Konsolu'nu (Windows XP) veya Faks Hizmeti Yönetimi'ni (Windows 2000) Yapılandırma" sayfa 38 ile devam edin.
- Görüntülenen listede Faks seçeneği yoksa, "Windows XP'de Microsoft Faks Konsolunu Yükleme" sayfa 38 ile devam edin.

Windows 2000'de, Faks Hizmeti Yönetimi otomatik olarak yüklenir.

Windows XP'de Microsoft Faks Konsolunu Yükleme

- 1 Sırasıyla **Başlat**→**Ayarlar**→**Denetim Masası** öğelerini tıklatın. **Kategori Seç** ekranında, **Program Ekle veya Kaldır** seçeneğini tıklatın.
Program Ekle veya Kaldır iletişim kutusu açılır.
- 2 **Windows Bileşenleri Ekle/Kaldır** öğesini tıklatın.
- 3 **Bileşenler** listesinde **Faks Hizmetleri** kutusunu tıklatarak seçin.
- 4 **İleri** öğesini tıklatın.
- 5 **Son** düğmesini tıklatın.
- 6 **Program Ekle veya Kaldır** iletişim kutusunda **Kapat** düğmesini tıklatın.

Microsoft Faks Konsolu'nu (Windows XP) veya Faks Hizmeti Yönetimi'ni (Windows 2000) Yapılandırma

Faks göndermek üzere yapılandırmak için:

- 1 Sırasıyla **Başlat**→**Programlar** veya **Tüm Programlar**→**Donatılar**→**İletişim**→**Faks**→**Faks Konsolu** (Windows XP) veya **Faks Hizmeti Yönetimi** (Windows 2000) öğelerini tıklatın.
 - 2 **Faks Yapılandırmasına Hoş Geldiniz** ekranında **İleri** düğmesini tıklatın.
 - 3 **Gönderici Bilgileri** ekranında, faks kapak sayfanızda görüntülenmesini istediğiniz bilgileri girip, **İleri** düğmesini tıklatın.
 - 4 **Faks Almak ve Göndermek için Aygıt Seç** ekranında, **Lütfen faks cihazınızı seçin** listesinden bilgisayarınızda yüklü olan modemi seçin.
 - 5 Faks gönderimini devre dışı bırakmak istiyorsanız, **Gönderimi Etkinleştir** onay kutusundaki işareti tıklatarak kaldırın.
 - 6 **El ile yanıtla** düğmesini veya (kullanıcı tarafından tanımlanan zil sayısı) **sonra otomatik olarak yanıtla** düğmesini tıklatın.
 - 7 Faks almak istiyorsanız, **Alımı Etkinleştir** onay kutusunu tıklatarak işaretleyin.
-  **NOT: Alımı Etkinleştir** onay kutusunu işaretlemeniz faksları alabilmenizi sağlar ama bu bilgisayar modeminin tüm telefon aramalarını yanıtlamasına neden olur ve bu durumda da sesli postaları alamayabilirsiniz.
- 8 **İleri** öğesini tıklatın.

9 **Gönderen Abone Kimliği** (TSID) ekranında, **TSID** kutusuna kimlik bilgilerini (genellikle faks numaranız ve adınız veya şirketinizin adı) girin. Bu bilgiler gönderdiğiniz faksların başlık bölümünde yer alır ve gönderdiğiniz faksı alan kişinin sizin faks makinenizi tanıtır.

 **NOT:** TSID bazı bölgelerde zorunludur.

10 **İleri** ögesini tıklatın.

 **NOT:** 10 ile 13 arasındaki adımlar, sadece 6. adımda makinenizi faks alacak şekilde etkinleştirdiyse karşıınıza çıkar.

11 **Aranan Abone Kimliği** (CSID) ekranında, **CSID** kutusuna, istediğiniz CSID'yi (faksın doğru alıcıya gönderilmekte olduğunu onaylamak için görüntülenir) girin.

12 **İleri** ögesini tıklatın.

13 Alınan tüm faksların otomatik olarak yazdırılmasını istiyorsanız, **Gönderme Seçenekleri** ekranında **Yazdır** onay kutusunu tıklatarak işaretleyin. Bu onay kutusunu işaretlerseniz, alınan faksı yazdırması için **Dell Photo AIO Printer 924** seçeneğini işaretleyin.

 **NOT:** Faksların otomatik olarak yazdırılabilmesi için yazıcınızın açık ve bilgisayarınıza bağlı olması gerekir.

14 Faksların kopyalarından oluşan bir arşiv oluşturmak istiyorsanız, **Klasörde kopyasını sakla** onay kutusunu tıklayarak işaretleyin. Bu onay kutusunu işaretlerseniz, faks kopyalarının saklanacağı konumu belirleyebilirsiniz.

15 **İleri** ögesini tıklatın.

16 **Yapılandırma Özeti** listesinde, yapılandırma ayarlarını onaylayın ve ardından da **Son** düğmesini tıklatın.

Artık faks göndermeye ve almaya hazırsınız.

Kağıt Belgeleri Faks Olarak Gönderme

Bir veya birden fazla sayfadan oluşan kağıt belgeleri faks olarak göndermek için, **Dell All-In-One Center**'i kullanın.

- 1 Yazıcınızı ve bilgisayarınızı açın ve birbirlerine bağlı olduklarından emin olun. Bilgisayarınızın modeminin etkin bir analog telefon hattına bağlı olduğundan emin olun. Faks göndermek için kullandığınız telefon hattı üzerinden DSL geniş bant hizmeti alıyorsanız, bir DSL filtresi yükletmeniz gerekir. Bilgi için Internet Servis Sağlayıcınıza başvurun.
- 2 Belgenizi tarayıcı camına yerleştirin ve belgenin sol üst köşesinin yazıcıdaki okla aynı hizada olmasına dikkat edin.
- 3 Sırasıyla **Başlat**→**Programlar** veya **Tüm Programlar**→**Dell Printers**→**Dell Photo AIO Printer 924**→**Dell All-In-One Center** öğelerini tıklatın.

Dell All-In-One Center açılır.

4 Dell All-In-One Center'da,:

- **Tarama** veya **Faks gönderme/alma** bölümünde, bir veya birden fazla sayfadan oluşan faksları gönderebilirsiniz. İlk olarak, ekranda görüntülenen soruları yanıtlayarak, yazdırma işini özelleştirin.
Tek sayfalık bir faks göndermek için, **Faksı Hemen Gönder** seçeneğini işaretleyin.
Birden fazla sayfadan oluşan bir faks göndermek için, sırasıyla **Gelişmiş**→**Çıktıdan önce birden fazla öğe tara**→**Tamam** öğelerini tıklatın.
- **Verimlilik Araçları** bölümünde, **Resmi faks olarak gönder** seçeneğini tıklayıp ekrandaki yönergeleri izleyin.



NOT: Ekrandaki sorulardan birinde, birden fazla sayfa olup olmadığı sorulur. Faksınız birden fazla sayfadan oluşuyorsa, **Evet, her sayfada beni uyar** seçeneğini işaretlemelisiniz.

Elektronik Belgeleri Faks Olarak Gönderme

- 1 Dosya açırken, **Dosya**→**Yazdır** öğelerini tıklatın.
- 2 Yazıcı listesinde **Faks** öğesini seçin.
- 3 **Yazdır** seçeneğini tıklatıp, ekrandaki yönergeleri izleyin.

Faks Konsolu veya Faks Servis Yönetimini Kullanarak Faks Alma

- 1 Etkin telefon hattının bilgisayar modeminin priz konektörüne bağlı olduğundan emin olun.
- 2 Sırasıyla **Başlat**→**Programlar** veya **Tüm Programlar**→**Donatılar**→**İletişim**→**Faks** öğelerini tıklatın.
- 3 **Faks Konsolu** veya **Faks Hizmeti Yönetimi** öğelerini tıklatın.

Faks Konsolu veya Faks Hizmeti Yönetimini yapılandırırken, **Alımı Etkinleştir** onay kutusunu işaretlediyseniz, faks almaya hazırsınız demektir.



NOT: **Alımı Etkinleştir** onay kutusunu işaretlemeniz faksları alabilmenizi sağlar ama bu bilgisayar modeminin tüm telefon aramalarını yanıtlamasına neden olur ve bu durumda da sesli postaları alamayabilirsiniz.

Faks Konsolu veya Faks Servisi Yönetimini Kullanarak, Alınan veya Gönderilen Faksları Görüntüleme

 **NOT:** Yalnızca Faks konsolu tarafından gönderilen ve alınan fakslar Faks Konsolu tarafından görüntülenebilir.

1 Sırasıyla **Başlat**→**Programlar** veya **Tüm Programlar**→**Donatılar**→**İletişim**→**Faks** öğelerini tıklatın.

2 **Faks Konsolu** veya **Faks Hizmeti Yönetimi** öğelerini tıklatın.

Alınan faksları **Gelen Kutusu**, gönderilen faksları **Gönderilen Öğeler** içerisinde görebilirsiniz.

Faks Konsolu veya Faks Servis Yönetimini Kullanarak Faksın Durumunu Görüntüleme

1 Sırasıyla **Başlat**→**Programlar** veya **Tüm Programlar**→**Donatılar**→**İletişim**→**Faks** öğelerini tıklatın.

2 **Faks Konsolu** veya **Faks Hizmeti Yönetimi** öğelerini tıklatın.

3 Aşağıdaki klasörler görüntülenir:

- **Gelen** — alınmakta olan fakslar
- **Gelen Kutusu** — alınan fakslar
- **Giden Kutusu** — gönderilmek üzere programlanan fakslar
- **Gönderilen Öğeler** — başarıyla gönderilen fakslar

4 İstedığınız klasörü tıklatın.

5 Sağ taraftaki bölmede durumunu görmek istediğiniz faksı tıklatın ve ardından da **Tercihler** veya **Özellikler** seçeneklerini tıklatın.

6 **Genel** sekmesini tıklatın ve Durum satırını görüntüleyin.

7 İşiniz bitince **Kapat** düğmesini tıklatın.

Faks Yapılandırmasını Değiştirme

1 Önce **Başlat**→**Programlar** veya **Tüm Programlar**→**Donatılar**→**İletişim**→**Faks** öğelerini, ardından da **Faks Konsolu** seçeneğini tıklatın.

2 Faks Yapılandırma Sihirbazı'nı başlatmak için, Faks Konsolu'ndaki **Araçlar** menüsünde bulunan **Faksı Yapılandır** seçeneğini tıklatın.

Yazılımı Öğrenme

Yazıcı yazılımına şunlar dahildir:

- **Dell All-In-One Center** — Yeni taranan veya önceden kaydedilmiş belge veya resimleri taramanızı, kopyalamanızı, faks olarak göndermenizi ve yazdırmanızı sağlar.
- **Yazdırma Tercihleri** — Yazıcı ayarlarını düzenlemenizi sağlar.
- **Dell Picture Studio™** — Fotoğraf ve diğer tür resimleri yönetmenizi, düzenlemenizi, görüntülemenizi, yazdırmanızı ve dönüştürmenizi sağlar.
- **Dell Ink Management System™** — Yazıcınızdaki mürekkep azalınca sizi uyarır.

Dell All-In-One Center'ı Kullanma

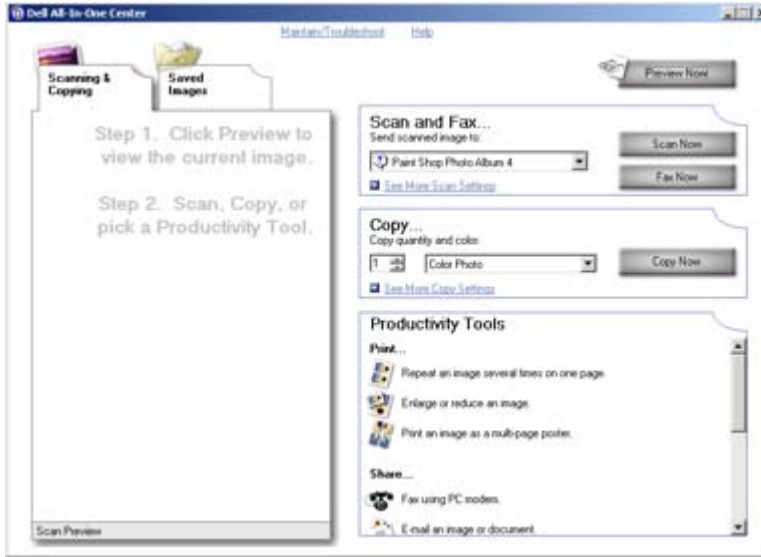

Dell All-In-One Center ile aşağıdakileri yapabilirsiniz:

- Tarayın, kopyalayın, faks gönderin ve verimlilik araçlarını kullanın.
- Taranan görüntüyü nereye göndermek istediğinizi seçin.

- Kopya sayısını ve rengini seçin.
- Sorun giderme ve bakım bilgilerine erişin.
- Yazdırmak veya kopyalamak istediğiniz görüntüleri önizleyin.
- Fotoğrafları yönetin (fotoğrafları klasörlere kopyalayın, yazdırın ve sanatsal kopyalama görevleri gerçekleştirin).

Dell All-In-One Center'a erişmek için:

Sırasıyla **Başlat**→**Programlar** veya **Tüm Programlar**→**Dell Printers**→**Dell Photo AIO Printer 924**→**Dell All-In-One Center** öğelerini tıklatın.

Dell All-In-One Center'da dört ana bölüm bulunur: **Tarama veya Faks gönderme/alma**, **Kopyalama**, **Verimlilik Araçları** ve **Önizleme**.

Bu bölümde:	Şunları yapabilirsiniz:
Tarama veya Faks gönderme/alma	<ul style="list-style-type: none"> • Taranan görüntüyü göndermek istediğiniz programı seçin. • Taranan görüntünün türünü seçin. • Tarama işlemini nasıl kullanacağınızı seçin. • Faksı Hemen Gönder seçeneğini işaretleyin. <p>NOT: Tüm ayarları görüntülemek için, Diğer Tarama Ayarlarını Göster seçeneğini tıklatın.</p>
Kopyalama	<ul style="list-style-type: none"> • Kopya sayısını ve rengini seçin. • Kopyalar için bir kalite ayarı seçin. • Tarama alanının boyutlarını ayarlayın. • Kopyalarınızın rengini açın veya koyultun (bu işlem operatör paneli kullanılarak da yapılabilir). • Kopyaları büyütün ve küçültün. <p>NOT: Tüm ayarları görüntülemek için Diğer Kopyalama Ayarlarını Göster seçeneğini tıklatın.</p>
Verimlilik Araçları	<ul style="list-style-type: none"> • Resmi büyütme veya küçültme. • Bir resmi tek bir sayfaya defalarca yazdırma. • Resmi çok sayfalı poster olarak yazdırma. • Bilgisayarınızın modemini kullanarak faks alma veya gönderme. • Resmi e-posta ile gönderme. • Resmi bilgisayarınıza kaydetme. • Taranan belgedeki metni düzenleme (Optik Karakter Tanıma) • Fotoğraf düzenleyicisi kullanarak resmi değiştirme.
Önizleme	<ul style="list-style-type: none"> • Önizlemesi yapılan resmin taranacak bölümünü seçin. • Nelerin yazdırılacağını veya kopyalanacağını görüntüleyin.

Dell All-In-One Center hakkında daha fazla bilgi için, Dell All-In-One Center'daki **Yardım** düğmesini tıklatın.

Yazdırma Tercihlerini Kullanma

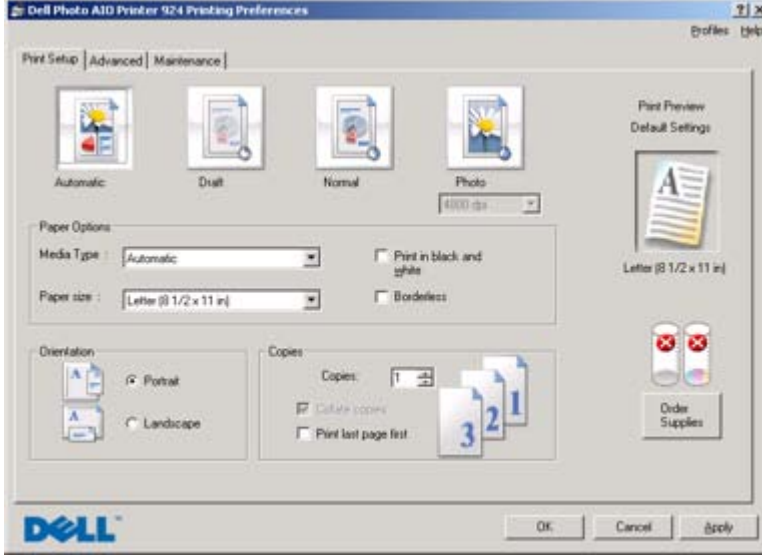

Yazdırma Tercihleri çeşitli yazıcı ayarlarını değiştirebilmenizi sağlar. Oluşturmak istediğiniz projenin türüne bağlı olarak, yazıcınızın ayarlarını **Yazdırma Tercihleri**'nde değiştirebilirsiniz.

Yazdırma Tercihleri'ne erişmek için:

- 1 Belgeniz açıkken, **Dosya**→**Yazdır** öğelerini tıklayın.
Yazdır iletişim kutusu açılır.
- 2 **Yazdır** iletişim kutusunda **Tercihler**, **Özellikler**, **Seçenekler** veya **Kurulum** (kullandığınız program veya işletim sistemine göre değişir) seçeneğini tıklayın.
Yazdırma Tercihleri iletişim kutusu açılır.

Belge açık değilken **Yazdırma Tercihleri**'ne erişmek için:

- 1 Windows XP işletim sisteminde, sırasıyla **Başlat**→**Denetim Masası**→**Yazıcılar ve Diğer Donanım**→**Yazıcılar ve Fakslar** öğelerini tıklayın.
Windows 2000 işletim sisteminde, sırasıyla **Başlat**→**Ayarlar**→**Yazıcılar** öğelerini tıklayın.
- 2 Yazıcı simgesini sağ tıklayın ve **Yazdırma Tercihleri** öğesini seçin.

NOT: **Yazıcılar** klasöründen yapılan yazıcı ayarlarındaki değişiklikler, bir çok program için varsayılan ayarlar haline gelir.

Yazdırma Tercihleri Sekmeleri

Yazdırma Tercihleri'nde üç ana sekme bulunur.

Sekme	Seçenekler
Yazdırma Ayarları	<p>Kalite/Hız — İstedığınız çıktı kalitesine bağlı olarak, Otomatik, Taslak, Normal veya Fotoğraf seçeneklerinden birini seçin. Taslak en hızlı seçenektir fakat fotoğraf kartuşu takılıysa, bu seçenek işaretlenmemelidir.</p> <p>Ortam Türü — Kağıt türünü elle ayarlayabilmenizi veya yazıcı algılayıcısını kağıt türünü otomatik olarak algılayacak şekilde algılamanızı sağlar.</p> <p>Kağıt Boyutu — Kağıdın boyutunu ve türünü seçin.</p> <p>Renkli Resimleri Siyah Beyaz Bastır — Renkli kartuşunuzdaki mürekkebi harcamamak için renkli görüntülerinizi siyah beyaz yazdırın. NOT: Tüm Siyah Yazdırma İşleri için Renkli Kartuş seçeneğini işaretlediyseniz, bu ayarı seçemezsiniz.</p> <p>Yönlendirme — Belgenin yazdırılan sayfada nasıl görüneceğini belirleyin. Dikey veya yatay yönlendirme seçeneklerini kullanarak yazdırabilirsiniz.</p> <p>Birden Fazla Kopya — Yazıcının tek bir yazdırma içinde bir çok fotokopiyi nasıl yazdıracağını belirleyin: Harmanlanmış, Normal veya Önce Son Sayfayı Yazdır.</p>
Gelişmiş	<p>Çift Taraflı Yazdırma — Kağıdın her iki yüzüne de yazdırmak için bu seçeneği işaretleyin.</p> <p>Düzen — Normal, Afiş, Ayna, Aynı sayfada çoklu baskı, Poster, Kitapçık veya Kenarlıksız seçeneklerinden birini seçin.</p> <p>Otomatik Görüntü Netleştirme — Görüntünün içeriğine bağlı olarak, en iyi görüntü netleştirme seviyesini otomatik olarak seçer.</p> <p>Diğer Seçenekler — Görünüm Modu ile Baskıyı Tamamla ayarlarını belirlemenizi sağlar.</p>
Bakım	<p>Yazıcı Kartuşlarını Takma</p> <p>Yazıcı Kartuşlarını Temizleme</p> <p>Yazıcı Kartuşlarını Hizalama</p> <p>Sınama Sayfası Yazdırma</p> <p>Ağ Desteği</p> <p>Japon Kartpostallarında Arta Kalanları Kaldırma</p>

Dell Picture Studio'yu Kullanma

Dell Picture Studio'da, dijital fotoğrafçılık dünyasını keşfedin ve nasıl fotoğraf düzenleyeceğinizi, oluşturacağınızı ve yazdıracağınızı öğrenin. Dell Picture Studio'da üç ana bileşen vardır:

- Paint Shop Photo Album 5

Sırasıyla **Başlat**→**Programlar** veya **Tüm Programlar**→**Dell Picture Studio 3**→**Paint Shop Photo Album 5**→**Paint Shop Photo Album 5** öğelerini tıklatın.

- Paint Shop Pro Studio

Sırasıyla **Başlat**→**Programlar** veya **Tüm Programlar**→**Dell Picture Studio 3**→**Paint Shop Pro Studio**→**Jasc Paint Shop Pro Studio** öğelerini tıklatın.

- Dell.Shutterfly.com - Çevrimiçi Yazdırma Hizmeti

Sırasıyla **Başlat**→**Programlar** veya **Tüm Programlar**→**Dell Picture Studio 3**→**Dell.Shutterfly.com - Online Print Service** öğelerini tıklatın.



NOT: İşletim sisteminize bağlı olarak, bu programlardan bazılarını veya hiçbirini kullanamayabilirsiniz.

Dell Ink Management System

Bir iş yazdırdığımızda, yazdırma işinin ilerleyişini gösteren yazdırma ilerleme ekranı ile birlikte kalan mürekkep miktarı ve kartuşta kalan yaklaşık sayfa sayısı görüntülenir. Sayfa sayacı, yazdırma alışkanlıkları öğrenilene ve daha kesin bir sayı verilebilene kadar, ilk 50 sayfalık kartuş kullanımı süresince gizlenir. Kalan sayfa sayısı yazıcının tamamladığı yazdırma işlerinin türüne bağlı olarak değişir.

Kartuşlardaki mürekkep seviyeleri azalınca, yazdırmaya çalıştığınızda ekranda **Mürekkep Seviyesi Düşük Uyarısı** görüntülenir. Yeni bir kartuş takana kadar, her yazdırma denemenizde, bu uyarı görüntülenir. Kartuşları değiştirme hakkında daha fazla bilgi için, bkz: "Mürekkep Kartuşlarını Değiştirme" sayfa 51.

Mürekkep kartuşlarınızdan biri veya ikisi de boşalınca, yazdırmaya çalıştığınızda **Yedek Depo** penceresi görüntülenir. Yazdırmaya devam ederseniz, yazdırma işiniz beklediğiniz gibi olmayabilir.

Siyah kartuşundaki mürekkep biterse, **Baskıya Devam Et** düğmesini tıklatmadan önce **Baskıyı Tamamla** seçeneğini işaretleyerek, renkli kartuştan siyah yazdırabilirsiniz (Siyah Baskı). **Baskıyı Tamamla** seçeneğini işaretler ve **Yazdırmaya Devam Et** ögesini tıklarsanız, siyah kartuş değiştirilene veya **Yazdırma Tercihleri**'nin **Gelişmiş** sekmesinde bulunan **Diğer Seçenekleri**'ndeki seçenek iptal edilene kadar, tüm siyah yazdırma işlerinde Siyah Baskı özelliği kullanılır. Mürekkep seviyesi yetersiz olan kartuş değiştirildikten sonra, **Yedek Depo** iletişim kutusu bir daha görüntülenmez. Yeni veya farklı bir kartuş takıldığında, **Baskıyı Tamamla** onay kutusundaki işaret otomatik olarak silinir.



Yazılımı Kaldırma ve Yeniden Yükleme

Yazıcınız düzgün çalışmaz veya yazıyı kullanırken hata mesajları görüntülenirse, yazıcı yazılımını kaldırabilir ve yeniden yükleyebilirsiniz.

- 1 Sırasıyla **Başlat**→**Programlar** veya **Tüm Programlar**→**Dell Printers**→**Dell Photo AIO Printer 924**→**Yüklemeyi Kaldır Dell Photo AIO Printer 924 öğelerini** tıklatın.
- 2 Ekranınızdaki yönergeleri izleyin.
- 3 Bilgisayarınızı yeniden başlatın.
- 4 *Sürücüler ve Yardımcı Programlar* CD'sini takın ve ekrandaki yönergeleri izleyin.

Yükleme ekranı görüntülenmezse:

- a *Windows XP* işletim sisteminde, sırasıyla **Başlat**→**Bilgisayarım** öğelerini tıklatın.
Windows 2000 işletim sisteminde, masaüstündeki **Bilgisayarım** simgesini çift tıklatın.
- b **CD-ROM sürücüsü** simgesini çift tıklatın. Gerekirse, **setup.exe** öğesini çift tıklatın.
- c Yazıcı yazılımı yükleme ekranı görüntülendiğinde, **Kişisel Kurulum** veya **Ağ Kurulumu** seçeneklerinden birini tıklatın.
- d Kurulumu tamamlamak için ekrana gelen yönergeleri uygulayın.

Mürekkep Kartuşunun Bakımı

Mürekkep Kartuşlarını Deęiřtirme

! Bu bölümde listelenen işleri yapmadan önce, "**DİKKAT: GÜVENLİK YÖNERGELERİ**" sayfa 9 bölümünü okuyun ve burada verilen yönergelere uyun.

Dell mürekkep kartuşları yalnızca Dell tarafından satılmaktadır. Mürekkep kartuşlarını çevrimiçi olarak www.dell.com/supplies adresinden veya telefonla sipariş edebilirsiniz. Telefonla sipariş etmek için, bkz: "Sarf Malzemesi Sipariş Etme" sayfa 2.

Dell yazıcınızda Dell mürekkep kartuşlarını kullanmanızı önermektedir. Dell tarafından sağlanmayan aksesuar, parça veya bileşenlerin kullanılmasından kaynaklanan sorunlar, Dell tarafından verilen garanti kapsamında değildir.

- 1 Yazıcınızı açın.
- 2 Yazıcı ünitesini kaldırın ve tarayıcı desteğini şeritlerin arasına getirerek, açık kalmasını sağlayın.

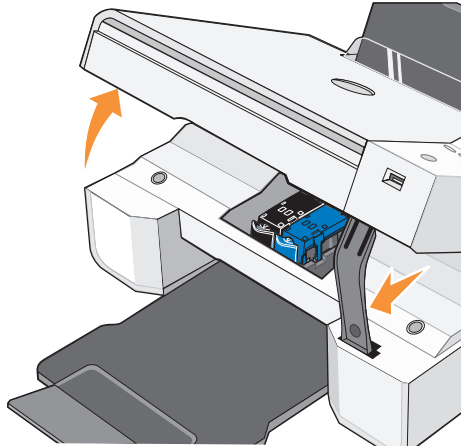

Yazıcı meşgul değilse, mürekkep kartuşu taşıyıcısı hareket eder ve yükleme konumunda durur.

- 3 Mürekkep kartuşunun kapağını açmak için mürekkep kartuşunun kolunu aşağı doğru bastırın.

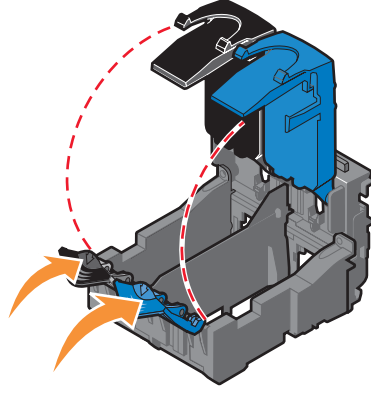

- 4 Eski mürekkep kartuşlarını çıkarın.

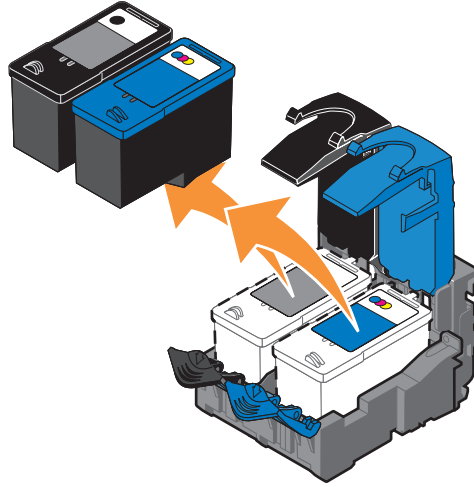

- 5 Kartuşları fotoğraf kartuşunuzla birlikte gelen saklama kabı gibi bir hava geçirmez kaptaki saklayın veya düzgün biçimde elden çıkarın.
- 6 Yeni mürekkep kartuşları takıyorsanız, mürekkep kartuşlarının arkasındaki ve altındaki etiket ve saydam bantları çıkarın.

NOT: Aşağıda siyah ve renkli kartuş (normal yazdırma işleri için kullanılan) resimleri görülmektedir. Fotoğraf yazdırma için, fotoğraf kartuşu ile renkli kartuş kullanın.

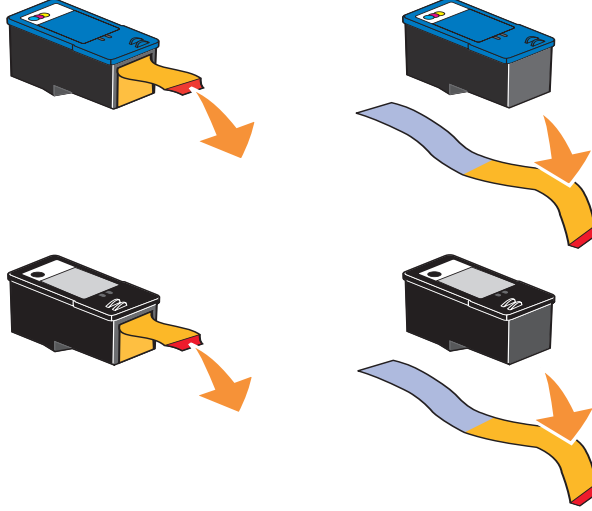

- 7 Yeni mürekkep kartuşlarını takın. Siyah veya fotoğraf mürekkebi kartuşunun sol mürekkep kartuşu taşıyıcısına; renkli mürekkep kartuşunun sağ mürekkep kartuşu taşıyıcısına sıkıca takıldığından emin olun.

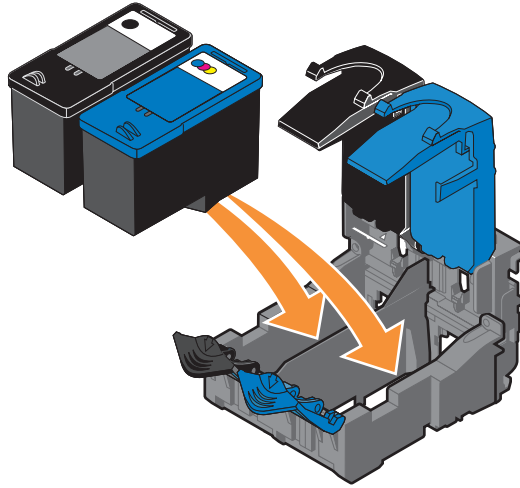

- 8 *Tüm kapakları kapanana kadar itin.*

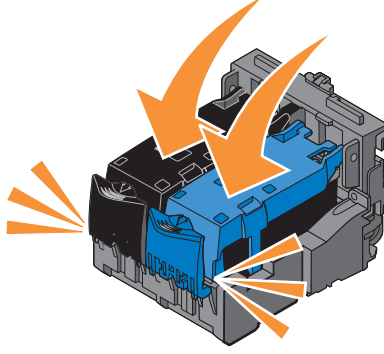

- 9 Yazıcı ünitesini kaldırın ve tarayıcı desteğini yukarı doğru kaldırırken, yazıcı ünitesini tümüyle kapanıncaya kadar aşağı itin.

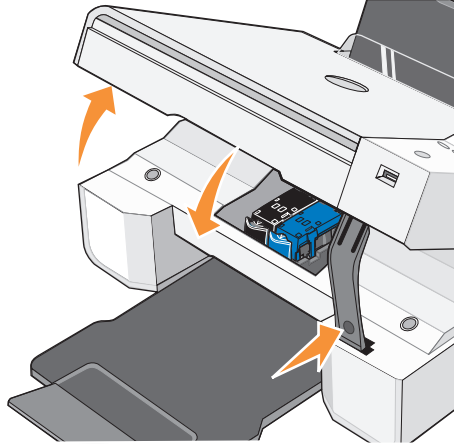

Kartuşları Hizalama

Mürekkep kartuşları takılınca veya deęiştirilince, yazıcınız otomatik olarak bunları hizalamanızı ister. Mürekkep kartuşlarınızın hizalandığından emin olmak için, bir hizalama sayfası

yazdırabilirsiniz. Yazıcı ünitesini kapattıktan sonra, **Menü** düğmesine  basın. Hizalama sayfası yazdırılmaya başlar. Yazdırma işlemi sırasında, operatör panelinde Hizalama sayfası yazdırılıyor mesajı görüntülenir. Hizalama sayfası yazdırılınca, Otomatik Hizalama Tamamlandı mesajı görüntülenir. Mürekkep kartuşlarınız en iyi baskı kalitesini sağlayacak şekilde hizalanmıştır.

Karakterler düzgün yazdırılmaz veya sol kenara hizalanmaz veya dikey veya yatay çizgiler dalgalı yazdırılırsa, mürekkep kartuşlarını yine hizalamanız gerekebilir.

Mürekkep kartuşlarını hizalamak için:

- 1 Düz kağıt yükleyin. Daha fazla bilgi için, bkz: "Kağıt Yükleme" sayfa 20.
- 2 *Windows XP* işletim sisteminde, sırasıyla **Başlat**→**Denetim Masası**→**Yazıcılar ve Diğer Donanım**→**Yazıcılar ve Faks**lar öğelerini tıklatın.
Windows 2000 işletim sisteminde, sırasıyla **Başlat**→**Ayarlar**→**Yazıcılar** öğelerini tıklatın.
- 3 Dell Photo AIO Printer 924 simgesini sağ tıklatın.
- 4 **Yazdırma Tercihleri**'ni tıklatın.
Yazdırma Tercihleri iletişim kutusu açılır.
- 5 **Bakım** sekmesini tıklatın.
- 6 **Yazıcı Kartuşlarını Hizala** seçeneğini tıklatın.
- 7 **Yazdır** seçeneğini tıklatın.

Sayfa yazdırıldıktan sonra, mürekkep kartuşları hizalanır.

Mürekkep Kartuşlarının Püskürtme Uçlarını Temizleme

Aşağıdaki durumlarda, püskürtme uçlarını temizlemeniz gerekebilir:

- Grafikler veya siyah alanlarda beyaz çizgiler görünüyor.
- Yazdırılan belge lekeli veya çok koyu.
- Renkler soluk, belge yazdırılmıyor veya tamamen yazdırılmıyor.
- Dikey çizgiler düzgün değil ve kenarlar pürüzlü.

Mürekkep kartuşunun püskürtme başlıklarını temizlemek için:

- 1 Düz kağıt yükleyin. Daha fazla bilgi için, bkz: "Kağıt Yükleme" sayfa 20.
- 2 *Windows XP* işletim sisteminde, sırasıyla **Başlat**→**Denetim Masası**→**Yazıcılar ve Diğer Donanım**→**Yazıcılar ve Fakslar** öğelerini tıklatın.
Windows 2000 işletim sisteminde, sırasıyla **Başlat**→**Ayarlar**→**Yazıcılar** öğelerini tıklatın.
- 3 Dell Photo AIO Printer 924 simgesini sağ tıklatın.
- 4 **Yazdırma Tercihleri**'ni tıklatın.
Yazdırma Tercihleri iletişim kutusu açılır.
- 5 **Bakım** sekmesini tıklatın.
- 6 **Yazıcı Kartuşlarını Temizle** seçeneğini tıklatın.
- 7 Baskı kalitesi düzelmediyse, **Tekrar Yazdır** seçeneğini tıklatın.
- 8 Belgenizi yeniden yazdırarak, baskı kalitesinin artıp artmadığını denetleyin.
- 9 Yazdırma kalitesi istediğiniz gibi değilse, mürekkep kartuşunun püskürtme uçlarını silin ve ardından belgenizi yeniden yazdırın.

Sorun Giderme

Yazıcınızdaki sorunları giderirken aşağıdaki ipuçlarını uygulayın:

- Yazıcı çalışmıyorsa, bağlantılarının düzgün yapıldığından emin olun.
- Operatör paneli ekranında bir hata mesajı görüntülenirse, mesajın tamamını not alın.

Kurulum Sorunları

Bilgisayar Sorunları

YAZICINIZIN BİLGİSAYARINIZLA UYUMLU OLDUĞUNDAN EMİN OLUN.

Dell Photo AIO Printer 924 Windows 2000, Windows XP ve Windows XP Professional x64 Edition işletim sistemlerini destekler.

BİLGİSAYARINIZI VE YAZICINIZI AÇTIĞINIZDAN EMİN OLUN.

USB KABLOSUNU KONTROL EDİN.

- USB kablosunun yazıcınıza ve bilgisayarınıza sağlam bir şekilde takılı olmasına dikkat edin.
- Bilgisayarı kapatın, USB kablosunu yazıcınızın kurulum şemasında gösterildiği gibi yeniden takın ve bilgisayarı yeniden başlatın.

YAZILIM YÜKLEME EKRANI OTOMATİK OLARAK GÖRÜNTÜLENMEZSE, YAZILIMI EL İLE YÜKLEYİN.

1 *Sürücüler ve Yardımcı Programlar* CD'sini takın.

2 **Yükle** seçeneğini tıklatın.

YAZICI YAZILIMININ YÜKLENİP YÜKLENMEDİĞİNİ BELİRLEYİN.

Sırasıyla **Başlat**→**Programlar** veya **Tüm Programlar**→**Dell Printers**→

Dell Photo AIO Printer 924 öğelerini tıklatın. Program listesinde **Dell Photo AIO Printer 924** görüntülenmezse, yazıcı yazılımı yüklenmemiş demektir. Yazıcı yazılımını yükleyin. Daha fazla bilgi için, bkz: "Yazılımı Kaldırma ve Yeniden Yükleme" sayfa 49.

YAZICINIZI VARSAYILAN YAZICI OLARAK AYARLAYIN.

1 *Windows XP* işletim sisteminde, sırasıyla **Başlat**→**Denetim Masası**→**Yazıcı ve Diğer Donanım**→**Yazıcılar ve Fakslar** öğelerini tıklatın.

Windows 2000 işletim sisteminde, sırasıyla **Başlat**→**Ayarlar**→**Yazıcılar** öğelerini tıklatın.

2 **Dell Photo AIO Printer 924** simgesini sağ tıklatın ve **Varsayılan Olarak Ayarla** seçeneğini işaretleyin.

DELL ALL-İN-ONE CENTER İLE BİLGİSAYAR ARASINDAKİ İLETİŞİM SORUNLARINI GİDERİN.

- USB kablosunu yazıcınız ve bilgisayarınızdan ayırın. USB kablosunu yazıcınız ve bilgisayarınıza yeniden takın.
- Yazıcıyı kapatın. Yazıcının fişini elektrik prizinden çekin. Yazıcının fişini tekrar prize takın ve yazıcıyı açın.
- Bilgisayarınızı yeniden başlatın.

Yazıcı Sorunları

YAZICININ GÜÇ KABLOSUNUN HEM YAZICIYA, HEM DE PRİZE SAĞLAM BİR ŞEKİLDE TAKILI OLDUĞUNDAN EMİN OLUN.

YAZICININ BEKLETİLMEDİĞİNDEN VEYA DURAKLATILMADIĞINDAN EMİN OLUN.

1 *Windows XP* işletim sisteminde, sırasıyla **Başlat**→**Denetim Masası**→**Yazıcı ve Diğer Donanım**→**Yazıcılar ve Fakslar** öğelerini tıklatın.

Windows 2000 işletim sisteminde, sırasıyla **Başlat**→**Ayarlar**→**Yazıcılar** öğelerini tıklatın.

2 **Dell Photo AIO Printer 924** simgesini çift tıklatıp, ardından da **Yazıcı** simgesini tıklatın.

3 **Yazdırmayı Duraklat** seçeneğinin yanında onay işareti olmamasına dikkat edin. **Yazdırmayı Duraklat** seçeneğinin yanında onay işareti varsa, **Yazdırmayı Duraklat** seçeneğini tıklatarak onay işaretini kaldırın.

YAZICIDAKİ YANIP SÖNEN IŞIKLARI KONTROL EDİN.

Daha fazla bilgi için, bkz: "Hata Mesajları ve Işıklar" sayfa 61.

MÜREKKEP KARTUŞLARINI DOĞRU TAKTIĞINIZDAN VE KARTUŞLARDAKİ ETİKET VE SAYDAM BANTLARI ÇIKARDIĞINIZDAN EMİN OLUN.

KAĞIDI DOĐRU ŐEKİLDE YÜKLEDİĐİNİZDEN EMİN OLUN.

Daha fazla bilgi için, bkz: "Kağıt Yükleme" sayfa 20.

YAZICIYA PİCTBRIDGE ETKİNLEŐTİRİLMİŐ BİR FOTOĐRAF MAKİNESİ BAĐLI OLMADIĐINDAN EMİN OLUN.

Daha fazla bilgi için, bkz: "PictBridge Uyumlu Fotođraf Makinesinden Fotođraf Yazdırma" sayfa 28.

YAZICIDA DOĐRU DİLİN GÖRÜNTÜLENDİĐİNDEN EMİN OLUN.

Daha fazla bilgi için, bkz: "Yazıcının Dilini Sıfırlama" sayfa 14.

KABLOSUZ YAZICI BAĐDAŐTIRICISI KULLANIYORSANIZ, EN SON GÜNCELLEMELERİ ALDIĐINIZDAN EMİN OLUN.

En son güncellemeler ve bilgi için, www.support.dell.com adresini ziyaret edin.

Genel Sorunlar

Faks Sorunları

HEM BİLGİSAYARIN, HEM DE YAZICININ AÇIK OLDUĐUNDAN VE USB KABLOSUNUN DÜZGÜN TAKILDIĐINDAN EMİN OLUN.

BİLGİSAYARIN ETKİN BİR ANALOG TELEFON HATTINA BAĐLI OLDUĐUNDAN EMİN OLUN.

Faks işlevini kullanabilmek için, bilgisayarınızdaki faks/modeme bir telefon hattının bađlı olması gerekir.

HARİCİ MODEM KULLANIYORSANIZ, MODEMİN AÇIK OLMASINA VE BİLGİSAYARINIZA DÜZGÜN BAĐLANMASINA DİKKAT EDİN.

Kağıt Sorunları

KAĞIDI DOĞRU ŞEKİLDE YÜKLEDİĞİNİZDEN EMİN OLUN.

Daha fazla bilgi için, bkz: "Kağıt Yükleme" sayfa 20.

YALNIZCA YAZICINIZ İÇİN ÖNERİLEN KAĞITLARI KULLANIN.

Daha fazla bilgi için, bkz: "Yazdırma Ortamı Kılavuzları" sayfa 21.

BİR DEN FAZLA SAYFA YAZDIRIRKEN, DAHA AZ SAYIDA KAĞIT KULLANIN.

Daha fazla bilgi için, bkz: "Yazdırma Ortamı Kılavuzları" sayfa 21.

KAĞIDIN BURUŞUK, YIRTIK VEYA HASAR GÖRMÜŞ OLMADIĞINDAN EMİN OLUN.

KAĞIDIN, KAĞIT DESTEĞİNDE ORTALANMASINA VE KAĞIT KILAVUZLARININ KAĞIDIN SOL VE SAĞ KENARLARINA DAYALI OLMASINA DİKKAT EDİN.

KAĞIT SIKIŞMASI OLUP OLMADIĞINI KONTROL EDİN.

Yazıcı ve bilgisayarınızı kullanarak

Kağıt sıkışıklığını gidermek için ekranda verilen yönergeleri izleyin.

Sadece yazıcınızı kullanarak

Kağıt sıkışması kağıt desteğinde oluşursa:

- 1 Yazıcınızı kapatın.
- 2 Kağıdı sıkıca tutup, yavaşça yazıcıdan çekin.
- 3 Yazıcınızı açın ve belgenizi yeniden yazdırın.

Kağıt sıkışmasını göremiyorsanız:

- 1 Yazıcınızı kapatın.
- 2 Yazıcı ünitesini kaldırın ve tarayıcı desteğini şeritlerin arasına getirerek, açık kalmasını sağlayın.
- 3 Kağıdı yavaşça yazıcıdan çekin.
- 4 Yazıcıyı (tarayıcı ünitesi) kapatın, yazıcıyı açın ve belgeyi yeniden yazdırın.

Hata Mesajları ve Işıklar

Bilgisayarınızın ekranında veya operatör paneli ekranında aşağıdaki hata mesajlarıyla karşılaşabilirsiniz.

Hata Kodu:	Hata Mesajı:	Anlamı:	Çözüm:
	Yanıp Sönen Güç Düğmesi	Yazıcıda kağıt sıkışması var veya kağıt bitmiş.	Kağıt sıkışması olursa, bkz: "Kağıt Sorunları" sayfa 60. Yazıcıda kağıt bitmişse, bkz: "Kağıt Yükleme" sayfa 20.
	Mürekkep Seviyesi Düşük	Mürekkep kartuşundaki mürekkep azalıyor. Mürekkep Seviyesi Düşük Uyarısı, mürekkep kartuşlarındaki mürekkep seviyesi yüzde 25, yüzde 15 ve yüzde 5 seviyesine gelince görüntülenir.	Mürekkep kartuşunu değiştirin. Daha fazla bilgi için, bkz: "Mürekkep Kartuşlarını Değiştirme" sayfa 51.
	Yedek Depo	Yazıcı kartuşundaki mevcut mürekkep seviyesi değeri sıfır.	www.dell.com/supplies adresinden yeni mürekkep kartuşu sipariş edin ve eski kartuşu değiştirin.
1100	Kağıt sıkışması	Yazıcıda kağıt sıkışması var.	Kağıt sıkışıklığını giderin. Daha fazla bilgi için, bkz: "Kağıt Sorunları" sayfa 60.
1101	Kağıt bitti	Yazıcıda kağıt bitmiş.	Yazıcıya kağıt yükleyin. Daha fazla bilgi için, bkz: "Kağıt Yükleme" sayfa 20.
1102	Yanlış yazıcı kafası	Mürekkep kartuşu geçerli değil.	Mürekkep kartuşunu değiştirin. Daha fazla bilgi için, bkz: "Mürekkep Kartuşlarını Değiştirme" sayfa 51.
1103	Eksik yazıcı kafası	Mürekkep kartuşlarından biri takılı değil.	Boş taşıyıcıya bir mürekkep kartuşu takın. Daha fazla bilgi için, bkz: "Mürekkep Kartuşlarını Değiştirme" sayfa 51.
1104	Yazıcı kafası sıralaması	Mürekkep kartuşları yanlış taşıyıcılara takılmış.	Mürekkep kartuşlarının yerini değiştirin. Daha fazla bilgi için, bkz: "Mürekkep Kartuşlarını Değiştirme" sayfa 51.
1200	Yazdırma taşıyıcısının durması	Mürekkep kartuşu taşıyıcısı durdu.	Yazıcının güç kablosunu çıkarın, kağıt sıkışması olup, olmadığını denetleyin ve güç kablosunu yeniden takın.

Hata Kodu:	Hata Mesajı:	Anlamı:	Çözüm:
1201	Yazdırma tamamlanmadı	Veri hatası veya eksik veri.	Güç düğmesine  basarak sıfırlayın.
1203	Yazıcı kofası kısa	Yazıcı kafasında kısa devre algılandı.	Yazıcının güç kablosunu çıkarıp, yeniden takın. Mürekkep kartuşlarını yeniden takın. Daha fazla bilgi için, bkz: "Mürekkep Kartuşlarını Deęiřtirme" sayfa 51.
1204	Baskı kafası programlama	Yazıcı kafası kimlięi programlanamıyor.	Mürekkep kartuşlarını yeniden takın. Daha fazla bilgi için, bkz: "Mürekkep Kartuşlarını Deęiřtirme" sayfa 51.
1205	Mono TSR hatası	Mono TSR devresinde sorun.	Siyah mürekkep kartuşunu yeniden takın. Daha fazla bilgi için, bkz: "Mürekkep Kartuşlarını Deęiřtirme" sayfa 51.
1206	Renkli TSR hatası	Renkli TSR devresinde sorun.	Renkli mürekkep kartuşunu yeniden takın. Daha fazla bilgi için, bkz: "Mürekkep Kartuşlarını Deęiřtirme" sayfa 51.
1208	Yanlıř konum	Yazıcı, kartuşun konumunu belirleyemiyor.	Kaęıt sıkıřmasını giderin ve Bařlat düğmesine basın  .
2100	Tarayıcıyı aç	Tarama taşıyıcısı durdu.	Yazıcıyı kapatıp, bir kaç saniye bekleyin ve daha sonra yazıcıyı açın.

Baskı Kalitesini Artırma

Belgelerinizin baskı kalitesinden memnun değilseniz, baskı kalitesini çeşitli yollarla arttırabilirsiniz.

- Uygun kağıt kullanın. Örnek olarak, fotoğraf mürekkep kartuşu kullanıyorsanız, Dell Premium Fotoğraf Kağıdı kullanın.
- Daha kalın, parlak beyaz veya perdahlı kağıt kullanın. Fotoğraf yazdırıyorsanız, Dell Premium Fotoğraf Kağıdı kullanın.
- Daha yüksek bir baskı kalitesi seçin.

Daha yüksek bir baskı kalitesi seçmek için:

- 1** Belgeniz açıkken, **Dosya→Yazdır** öğelerini tıklatın.
Yazdır iletişim kutusu açılır.
- 2** **Tercihler**, **Özellikler** veya **Seçenekler** (program veya işletim sisteminize bağlı olarak değişir) öğesini tıklatın.
Yazdırma Tercihleri iletişim kutusu açılır.
- 3** **Yazdırma Ayarları** sekmesinde, daha yüksek bir kalite ayarı seçin.
- 4** Belgenizi yeniden yazdırın.
- 5** Baskı kalitesi artmazsa, mürekkep kartuşlarınızı hizalamayı veya temizlemeyi deneyin. Hizalama hakkında daha fazla bilgi için, bkz: "Kartuşları Hizalama" sayfa 55. Kartuşları temizleme hakkında daha fazla bilgi için, bkz: "Mürekkep Kartuşlarının Püskürtme Uçlarını Temizleme" sayfa 56.

Diğer çözüm önerileri için, **support.dell.com** adresine gidin.

Dell'e Başvurma

Teknik Destek

Teknik bir sorunla ilgili olarak yardıma ihtiyacınız olursa, Dell size yardım etmeye hazırdır.

- 1 Teknik destek ekibinin size gerektiği şekilde yardımcı olabilmesi için, yazıcının yakınındaki veya yazıcıdaki telefonu kullanarak teknik desteği arayın. Dell'i ararken, çağrınızın ilgili destek personeline yönlendirilmesine yardımcı olmak için, Hızlı Servis Kodunuzu kullanın.

Hızlı Servis Kodu yazıcınızın arka tarafında, yazıcının seri numarasının yanında bulunur.

NOT: Dell'in Hızlı Servis Kodu sistemi tüm ülkelerde kullanılmıyor olabilir.

- 2 ABD'deki kurumsal müşteriler 1-877-459-7298 numaralı telefonu, Tüketici (Ev ve Evde Çalışan) müşteriler 1-800-624-9896 numaralı telefonu aramalıdır.

Farklı bir ülkeden veya farklı bir Hizmet bölgesinden arıyorsanız, bölgesel telefon numaranız için bkz: "Dell'e Başvurma" sayfa 66.

- 3 Teknik destek personeliyle konuşmak için, otomatik telefon sistemindeki menü komutlarını izleyin.

Otomatik Sipariş Takip Hizmeti

Sipariş ettiğiniz Dell ürünlerinin durumunu kontrol etmek için, support.dell.com adresine gidebilir veya otomatik sipariş takip hizmetini arayabilirsiniz. Ses kaydı, sizden siparişinizi bulmak ve ilgili açıklamaları vermek için gerekli bilgileri ister. Bulduğunuz bölgede arayacağınız telefon numarası için, bkz: "Dell'e Başvurma" sayfa 66.

Dell'e Başvurma

Dell'e elektronik olarak başvurmak için, aşağıdaki web sitelerine erişebilirsiniz:

- **www.dell.com**
- **support.dell.com** (teknik destek)
- **premiersupport.dell.com** (Premier, Platinum ve Gold müşteriler de dahil olmak üzere, eğitim, hükümet, sağlık ve orta/büyük ölçekli müşteriler için teknik destek)

Yaşadığınız ülkeye özgü web adresleri için, aşağıdaki tablodan uygun ülkeyi bulun.

NOT: Ücretsiz telefon numaraları liste halinde verildikleri ülkelerde kullanılabilir.

Dell'e başvurmanız gerektiğinde, aşağıdaki tabloda verilen elektronik adresleri, telefon numaraları ve kodları kullanın. Hangi kodun kullanılacağı konusunda yardıma ihtiyacınız olursa, yerel veya uluslararası bir operatöre başvurun.

Ülke (Şehir) Uluslar arası Erişim Kodu Ülke Kodu Şehir Kodu	Bölüm Adı veya Hizmet Bölgesi Web sitesi ve E-Posta Adresi	Alan Kodları Bölgesel Numaralar ve Ücretsiz Numaralar
Anguilla	Genel Destek	ücretsiz: 800-335-0031
Antigua ve Barbuda	Genel Destek	1-800-805-5924
Arjantin (Buenos Aires) Uluslar Arası Erişim Kodu 00 Ülke Kodu: 54 Şehir Kodu: 11	Web sitesi: www.dell.com.ar E-posta: us_latin_services@dell.com Masaüstü ve taşınabilir bilgisayarlar için e-posta: la-techsupport@dell.com Sunucular ve EMC için e-posta: la_enterprise@dell.com	Müşteri Desteği Teknik Destek Teknik Destek Hizmetleri Satış
Aruba	Genel Destek	ücretsiz: 800-1578
Avustralya (Sidney) Uluslar arası Erişim Kodu 0011 Ülke Kodu: 61 Şehir Kodu: 2	E-posta (Avustralya): au_tech_support@dell.com E-posta (Yeni Zelanda): nz_tech_support@dell.com Ev ve Küçük İşletmeler Devlet Kurumları ve İşletmeler Preferred Accounts Division (Tercihli Hesaplar Bölümü) (PAD) Müşteri Desteği Teknik Destek (taşınabilir ve masaüstü bilgisayarlar) Teknik Destek (sunucular ve iş istasyonları) Kurumsal Satışlar Ticari Satışlar Faks	1-300-655-533 ücretsiz: 1-800-633-559 ücretsiz: 1-800-060-889 ücretsiz: 1-800-819-339 ücretsiz: 1-300-655-533 ücretsiz: 1-800-733-314 ücretsiz: 1-800-808-385 ücretsiz: 1-800-808-312 ücretsiz: 1-800-818-341

Ülke (Şehir) Uluslararası Erişim Kodu Ülke Kodu Şehir Kodu	Bölüm Adı veya Hizmet Bölgesi Web sitesi ve E-Posta Adresi	Alan Kodları Bölgesel Numaralar ve Ücretsiz Numaralar
Avusturya (Viyana)	Web sitesi: support.euro.dell.com	
Uluslararası Erişim Kodu 900	E-posta: tech_support_central_europe@dell.com	
Ülke Kodu: 43	Ev / Küçük Ölçekli Kurumsal Satışlar	0820 240 530 00
Şehir Kodu: 1	Ev / Küçük Ölçekli Kurumlar için Faks Numarası	0820 240 530 49
	Ev / Küçük Ölçekli İşletmeler Müşteri Desteği	0820 240 530 14
	Tercihli Hesaplar / Kurumsal Müşteri Desteği	0820 240 530 16
	Ev / Küçük Ölçekli İşletmeler için Teknik Destek	0820 240 530 14
	Tercihli Hesaplar / Kurumsal Teknik Destek	0660 8779
	Santral	0820 240 530 00
Bahamalar	Genel Destek	ücretsiz: 1-866-278-6818
Barbados	Genel Destek	1-800-534-3066
Belçika (Brüksel)	Web sitesi: support.euro.dell.com	
Uluslararası Erişim Kodu 00	Fransızca Konuşan Müşteriler için E-posta: support.euro.dell.com/be/fr/emaildell/	
Ülke Kodu: 32	Teknik Destek	02 481 92 88
Şehir Kodu: 2	Teknik Destek Faks Numarası	02 481 92 95
	Müşteri Desteği	02 713 15 65
	Kurumsal Satışlar	02 481 91 00
	Faks	02 481 92 99
	Santral	02 481 91 00
Bermuda	Genel Destek	1-800-342-0671
Bolivya	Genel Destek	ücretsiz: 800-10-0238
Brezilya	Web sitesi: www.dell.com/br	
Uluslararası Erişim Kodu 00	Müşteri Desteği, Teknik Destek	0800 90 3355
Ülke Kodu: 55	Teknik Destek Faks Numarası	51 481 5470
Şehir Kodu: 51	Müşteri Desteği Faks Numarası	51 481 5480
	Satış	0800 90 3390
İngiliz Virgin Adaları	Genel Destek	ücretsiz: 1-866-278-6820
Brunei	Müşteri Teknik Desteği (Penang, Malezya)	604 633 4966
Ülke Kodu: 673	Müşteri Hizmetleri (Penang, Malezya)	604 633 4949
	Satış (Singapur)	ücretsiz: 1 800 394 7425

Ülke (Şehir) Uluslar arası Erişim Kodu Ülke Kodu Şehir Kodu	Bölüm Adı veya Hizmet Bölgesi Web sitesi ve E-Posta Adresi	Alan Kodları Bölgesel Numaralar ve Ücretsiz Numaralar
Kanada (North York, Ontario) Uluslar arası Erişim Kodu 011	Çevrimiçi Sipariş Durumu www.dell.ca/ostatus AutoTech (otomatik teknik destek) Müşteri Desteği (Ev Satışları / Küçük Ölçekli İşletmeler) Müşteri Desteği (orta / büyük ölçekli işletmeler, devlet kurumları) Teknik Destek (Ev Satışları / Küçük Ölçekli İşletmeler) Teknik Destek (orta / büyük ölçekli işletmeler, devlet kurumları) Satış (Ev Satışları / Küçük Ölçekli İşletmeler) Satış (orta / büyük ölçekli işletmeler, devlet kurumları) Yedek Parça Satışları ve Kapsamlı Hizmet Satışları	ücretsiz: 1-800-247-9362 ücretsiz: 1-800-847-4096 ücretsiz: 1-800-326-9463 ücretsiz: 1-800-847-4096 ücretsiz: 1-800-387-5757 ücretsiz: 1-800-387-5752 ücretsiz: 1-800-387-5755 1 866 440 3355
Cayman Adaları	Genel Destek	1-800-805-7541
Şili (Santiago) Ülke Kodu: 56 Şehir Kodu: 2	Satış, Müşteri Desteği ve Teknik Destek	ücretsiz: 1230-020-4823

Ülke (Şehir) Uluslararası Erişim Kodu Ülke Kodu Şehir Kodu	Bölüm Adı veya Hizmet Bölgesi Web sitesi ve E-Posta Adresi	Alan Kodları Bölgesel Numaralar ve Ücretsiz Numaralar
Çin (Xiamen) Ülke Kodu: 86 Şehir Kodu: 592	Teknik Destek web sitesi support.dell.com.cn Teknik Destek E-posta adresi: cn_support@dell.com Müşteri desteği E-posta Adresi: customer_cn@dell.com Teknik Destek Faks Numarası Teknik Destek (Dell™ Dimension™ ve Inspiron™) Teknik Destek (OptiPlex™, Latitude™ ve Dell Precision™) Teknik Destek (sunucular ve depolama) Teknik Destek (projektörler, PDA, anahtar, yönlendirici, vb.) Teknik Destek (yazıcılar)	592 818 1350 ücretsiz: 800 858 2969 ücretsiz: 800 858 0950 ücretsiz: 800 858 0960 ücretsiz: 800 858 2920 86 592 818 3144 veya ücretsiz: 800 858 2311 ücretsiz: 800 858 2060 592 818 1308 ücretsiz: 800 858 2222 ücretsiz: 800 858 2557 ücretsiz: 800 858 2055 ücretsiz: 800 858 2628 ücretsiz: 800 858 2999 ücretsiz: 800 858 2955 ücretsiz: 800 858 2020 ücretsiz: 800 858 2669 ücretsiz: 800 858 2572 ücretsiz: 800 858 2355 ücretsiz: 800 858 2811 ücretsiz: 800 858 2621
Kolombiya	Genel Destek	980-9-15-3978
Kosta Rika	Genel Destek	0800-012-0435

Ülke (Şehir) Uluslar arası Erişim Kodu Ülke Kodu Şehir Kodu	Bölüm Adı veya Hizmet Bölgesi Web sitesi ve E-Posta Adresi	Alan Kodları Bölgesel Numaralar ve Ücretsiz Numaralar
Çek Cumhuriyeti (Prag)	Web sitesi: support.euro.dell.com	
Uluslar arası Erişim Kodu 00	E-posta: czech_dell@dell.com	
Ülke Kodu: 420	Teknik Destek	22537 2727
	Müşteri Desteği	22537 2707
	Faks	22537 2714
	Teknik Destek Faks Numarası	22537 2728
	Santral	22537 2711
Danimarka (Kopenhag)	Web sitesi: support.euro.dell.com	
Uluslar arası Erişim Kodu 00	E-posta: support.euro.dell.com/dk/da/emaill/	
Ülke Kodu: 45	Teknik Destek	7023 0182
	Müşteri Desteği (İlişkisel)	7023 0184
	Ev / Küçük Ölçekli İşletmeler Müşteri Desteği	3287 5505
	Santral (Bağlantılı)	3287 1200
	Santral Faks Numarası (Bağlantılı)	3287 1201
	Santral (Ev / Küçük Ölçekli Kurumsal Satışlar)	3287 5000
	Santral Faks Numarası (Ev / Küçük Ölçekli İşletmeler)	3287 5001
Dominik	Genel Destek	ücretsiz: 1-866-278-6821
Dominik Cumhuriyeti	Genel Destek	1-800-148-0530
Ekvator	Genel Destek	ücretsiz: 999-119
El Salvador	Genel Destek	01-899-753-0777
Finlandiya (Helsinki)	Web sitesi: support.euro.dell.com	
Uluslar arası Erişim Kodu 990	E-posta: support.euro.dell.com/fi/fi/emaill/	
Ülke Kodu: 358	Teknik Destek	09 253 313 60
Şehir Kodu: 9	Müşteri Desteği	09 253 313 38
	Faks	09 253 313 99
	Santral	09 253 313 00

Ülke (Şehir) Uluslararası Erişim Kodu Ülke Kodu Şehir Kodu	Bölüm Adı veya Hizmet Bölgesi Web sitesi ve E-Posta Adresi	Alan Kodları Bölgesel Numaralar ve Ücretsiz Numaralar
Fransa (Paris) (Montpellier)	Web sitesi: support.euro.dell.com	
Uluslararası Erişim Kodu 00	E-posta: support.euro.dell.com/fr/fr/emaildell/	
Ülke Kodu: 33	Ev ve Küçük İşletmeler	
Şehir Kodları: (1) (4)	Teknik Destek	0825 387 270
	Müşteri Desteği	0825 823 833
	Santral	0825 004 700
	Santral (Fransa dışından yapılan aramalar)	04 99 75 40 00
	Satış	0825 004 700
	Faks	0825 004 701
	Faks (Fransa dışından yapılan aramalar)	04 99 75 40 01
	Kurumsal	
	Teknik Destek	0825 004 719
	Müşteri Desteği	0825 338 339
	Santral	01 55 94 71 00
	Satış	01 55 94 71 00
	Faks	01 55 94 71 01
Almanya (Langen)	Web sitesi: support.euro.dell.com	
Uluslararası Erişim Kodu 00	E-posta: tech_support_central_europe@dell.com	
Ülke Kodu: 49	Teknik Destek	06103 766-7200
Şehir Kodu: 6103	Ev / Küçük Ölçekli İşletmeler Müşteri Desteği	0180-5-224400
	Küresel Kapsamda Müşteri Desteği	06103 766-9570
	Tercihli Hesaplar / Müşteri Desteği	06103 766-9420
	Büyük Hesaplar Müşteri Desteği	06103 766-9560
	Kamu Hesapları Müşteri Desteği	06103 766-9555
	Santral	06103 766-7000

Ülke (Şehir) Uluslararası Erişim Kodu Ülke Kodu Şehir Kodu	Bölüm Adı veya Hizmet Bölgesi Web sitesi ve E-Posta Adresi	Alan Kodları Bölgesel Numaralar ve Ücretsiz Numaralar
Yunanistan	Web sitesi: support.euro.dell.com	
Uluslararası Erişim Kodu 00	E-posta: support.euro.dell.com/gr/en/emaiddell/	
Ülke Kodu: 30	Teknik Destek	00800-44 14 95 18
	Gold Hizmeti Teknik Desteği	00800-44 14 00 83
	Santral	2108129810
	Gold Hizmet Santrali	2108129811
	Satış	2108129800
	Faks	2108129812
Grenada	Genel Destek	ücretsiz: 1-866-540-3355
Guatemala	Genel Destek	1-800-999-0136
Guyana	Genel Destek	ücretsiz: 1-877-270-4609
Hong Kong	Web sitesi: support.ap.dell.com	
Uluslararası Erişim Kodu 001	Teknik Destek E-posta adresi: apsupport@dell.com	
Ülke Kodu: 852	Teknik Destek (Dimension ve Inspiron)	2969 3188
	Teknik Destek (OptiPlex, Latitude ve Dell Precision)	2969 3191
	Teknik Destek (PowerApp™, PowerEdge™, PowerConnect™ ve PowerVault™)	2969 3196
	Müşteri Desteği	3416 0910
	Büyük Ölçekli Kurum Hesapları	3416 0907
	Küresel Müşteri Programları	3416 0908
	Orta Ölçekli İşletmeler Bölümü	3416 0912
	Ev ve Küçük İşletmeler Bölümü	2969 3105
Hindistan	Teknik Destek	1600 33 8045
	Satış (Büyük Ölçekli Kurum Hesapları)	1600 33 8044
	Satış (Ev ve Küçük Ölçekli Kurumlar)	1600 33 8046

Ülke (Şehir) Uluslararası Erişim Kodu Ülke Kodu Şehir Kodu	Bölüm Adı veya Hizmet Bölgesi Web sitesi ve E-Posta Adresi	Alan Kodları Bölgesel Numaralar ve Ücretsiz Numaralar
İrlanda (Cherrywood)	Web sitesi: support.euro.dell.com	
Uluslararası Erişim Kodu 16	E-posta: dell_direct_support@dell.com	
Ülke Kodu: 353	Teknik Destek	1850 543 543
Şehir Kodu: 1	İngiltere Teknik Destek (sadece İngiltere içinden arayın)	0870 908 0800
	Ev Kullanıcıları Müşteri Desteği	01 204 4014
	Küçük Ölçekli İşletmeler Müşteri Desteği	01 204 4014
	İngiltere Müşteri Desteği (sadece İngiltere içinden arayın)	0870 906 0010
	Kurumsal Müşteri Desteği	1850 200 982
	Kurumsal Müşteri Desteği (sadece İngiltere içinden arayın)	0870 907 4499
	İrlanda Satış	01 204 4444
	İngiltere Satış (sadece İngiltere içinden arayın)	0870 907 4000
	Faks / Satış Faks Numarası	01 204 0103
	Santral	01 204 4444
İtalya (Milano)	Web sitesi: support.euro.dell.com	
Uluslararası Erişim Kodu 00	E-posta: support.euro.dell.com/it/it/emailldell/	
Ülke Kodu: 39	Ev ve Küçük İşletmeler	
Şehir Kodu: 02	Teknik Destek	02 577 826 90
	Müşteri Desteği	02 696 821 14
	Faks	02 696 821 13
	Santral	02 696 821 12
	Kurumsal	
	Teknik Destek	02 577 826 90
	Müşteri Desteği	02 577 825 55
	Faks	02 575 035 30
	Santral	02 577 821
Jamaika	Genel Destek (sadece Jamaika içinden arayın)	1-800-682-3639

Ülke (Şehir) Uluslar arası Erişim Kodu Ülke Kodu Şehir Kodu	Bölüm Adı veya Hizmet Bölgesi Web sitesi ve E-Posta Adresi	Alan Kodları Bölgesel Numaralar ve Ücretsiz Numaralar
Japonya (Kawasaki)	Web sitesi: support.jp.dell.com	
Uluslar arası Erişim Kodu 001	Teknik Destek (sunucular)	ücretsiz: 0120-198-498
Ülke Kodu: 81	Japonya Dışındakiler için Teknik Destek (sunucular)	81-44-556-4162
Şehir Kodu: 44	Teknik Destek (Dimension ve Inspiron)	ücretsiz: 0120-198-226
	Japonya Dışındakiler için Teknik Destek (Dimension ve Inspiron)	81-44-520-1435
	Teknik Destek (Dell Precision, OptiPlex ve Latitude)	ücretsiz: 0120-198-433
	Japonya Dışındakiler için Teknik Destek (Dell Precision, OptiPlex ve Latitude)	81-44-556-3894
	Teknik Destek (PDA, projektör, yazıcı, yönlendiriciler)	ücretsiz: 0120-981-690
	Japonya Dışındakiler için Teknik Destek (PDA, projektör, yazıcı, yönlendiriciler)	81-44-556-3468
	Faks Kutusu Hizmeti	044-556-3490
	24 Saat Otomatik Sipariş Hizmeti	044-556-3801
	Müşteri Desteği	044-556-4240
	Kurumsal Satış Bölümü (en fazla 400 çalışanlı kurumlar)	044-556-1465
	Tercihli Hesaplar Bölümü Satış (400 üzerinde çalışan)	044-556-3433
	Büyük Ölçekli Kurum Hesapları Satış (3500 çalışanın üzerinde)	044-556-3430
	Genel Satışlar (devlet kurumları, eğitim kurumları ve tıbbi kurumlar)	044-556-1469
	Küresel Kapsam Japonya	044-556-3469
	Bireysel Kullanıcı	044-556-1760
	Santral	044-556-4300
Kore (Seul)	Teknik Destek	ücretsiz: 080-200-3800
Uluslar arası Erişim Kodu 001	Satış	ücretsiz: 080-200-3600
Ülke Kodu: 82	Müşteri Hizmetleri (Penang, Malezya)	604 633 4949
Şehir Kodu: 2	Faks	2194-6202
	Santral	2194-6000
	Teknik Destek (Elektronik parça ve aksesuarlar)	ücretsiz: 080-200-3801

Ülke (Şehir) Uluslararası Erişim Kodu Ülke Kodu Şehir Kodu	Bölüm Adı veya Hizmet Bölgesi Web sitesi ve E-Posta Adresi	Alan Kodları Bölgesel Numaralar ve Ücretsiz Numaralar
Latin Amerika	Müşteri Teknik Desteği (Austin, Texas, A.B.D.)	512 728-4093
	Müşteri Hizmetleri (Austin, Texas, A.B.D.)	512 728-3619
	Faks (Teknik Destek ve Müşteri Hizmetleri) (Austin, Texas, A.B.D.)	512 728-3883
	Satış (Austin, Texas, A.B.D.)	512 728-4397
	Satış Faks Numarası (Austin, Texas, A.B.D.)	512 728-4600
		veya 512 728-3772
Lüksemburg	Web sitesi: support.euro.dell.com	
Uluslararası Erişim Kodu 00	E-posta: tech_be@dell.com	
Ülke Kodu: 352	Teknik Destek (Brüksel, Belçika)	3420808075
	Ev / Küçük Ölçekli Kurumsal Satışlar (Brüksel/Belçika)	ücretsiz: 080016884
	Kurumsal Satışlar (Brüksel, Belçika)	02 481 91 00
	Müşteri Desteği (Brüksel, Belçika)	02 481 91 19
	Faks (Brüksel, Belçika)	02 481 92 99
	Santral (Brüksel, Belçika)	02 481 91 00
Macao	Teknik Destek	ücretsiz: 0800 105
Ülke Kodu: 853	Müşteri Hizmetleri (Xiamen, Çin)	34 160 910
	Ticari Satışlar (Xiamen, Çin)	29 693 115
Malezya (Penang)	Web sitesi: support.ap.dell.com	
Uluslararası Erişim Kodu 00	Teknik Destek (Dell Precision, OptiPlex ve Latitude)	ücretsiz: 1 800 88 0193
Ülke Kodu: 60	Teknik Destek (Dimension, Inspiron ve Elektronik Parça ve Aksesuarlar)	ücretsiz: 1 800 88 1306
Şehir Kodu: 4	Teknik Destek (PowerApp, PowerEdge, PowerConnect ve PowerVault)	ücretsiz: 1800 88 1386
	Müşteri Hizmetleri (Penang, Malezya)	04 633 4949
	Satış	ücretsiz: 1 800 88 0553

Ülke (Şehir) Uluslar arası Erişim Kodu Ülke Kodu Şehir Kodu	Bölüm Adı veya Hizmet Bölgesi Web sitesi ve E-Posta Adresi	Alan Kodları Bölgesel Numaralar ve Ücretsiz Numaralar
Meksika	Müşteri Teknik Destek	001-877-384-8979
Uluslar arası Erişim Kodu 00		veya 001-877-269-3383
Ülke Kodu: 52	Satış	50-81-8800
		veya 01-800-888-3355
	Müşteri Hizmetleri	001-877-384-8979
		veya 001-877-269-3383
	Ana	50-81-8800
		veya 01-800-888-3355
Monserat	Genel Destek	ücretsiz: 1-866-278-6822
Hollanda	Genel Destek	001-800-882-1519
Hollanda (Amsterdam)	Web sitesi: support.euro.dell.com	
Uluslar arası Erişim Kodu 00	Teknik Destek	020 674 45 00
Ülke Kodu: 31	Teknik Destek Faks Numarası	020 674 47 66
Şehir Kodu: 20	Ev / Küçük Ölçekli İşletmeler Müşteri Desteği	020 674 42 00
	Bağlantılı Müşteri Desteği	020 674 43 25
	Ev / Küçük Ölçekli Kurumsal Satışlar	020 674 55 00
	Bağlantılı Satışlar	020 674 50 00
	Ev / Küçük Ölçekli Kurumsal Satışlar Faks Numarası	020 674 47 75
	Bağlantılı Satışlar Faks Numarası	020 674 47 50
	Santral	020 674 50 00
	Santral Faks Numarası	020 674 47 50
Yeni Zelanda	E-posta (Yeni Zelanda): nz_tech_support@dell.com	
Uluslar arası Erişim Kodu 00	E-posta (Avustralya): au_tech_support@dell.com	
Ülke Kodu: 64	Teknik Destek (Masüstü ve taşınabilir bilgisayarlar için)	ücretsiz: 0800 446 255
	Teknik Destek (sunucular ve iş istasyonları için)	ücretsiz: 0800 443 563
	Ev ve Küçük İşletmeler	0800 446 255
	Devlet Kurumları ve İşletmeler	0800 444 617
	Satış	0800 441 567
	Faks	0800 441 566
Nikaragua	Genel Destek	001-800-220-1006

Ülke (Şehir) Uluslararası Erişim Kodu Ülke Kodu Şehir Kodu	Bölüm Adı veya Hizmet Bölgesi Web sitesi ve E-Posta Adresi	Alan Kodları Bölgesel Numaralar ve Ücretsiz Numaralar
Norveç (Lysaker)	Web sitesi: support.euro.dell.com	
Uluslararası Erişim Kodu 00	E-posta: support.euro.dell.com/no/no/emaiddell/	
Ülke Kodu: 47	Teknik Destek	671 16882
	Bağlantılı Müşteri Desteği	671 17575
	Ev / Küçük Ölçekli İşletmeler Müşteri Desteği	231 62298
	Santral	671 16800
	Santral Faks Numarası	671 16865
Panama	Genel Destek	001-800-507-0962
Peru	Genel Destek	0800-50-669
Polonya (Varşova)	Web sitesi: support.euro.dell.com	
Uluslararası Erişim Kodu 011	E-posta: pl_support_tech@dell.com	
Ülke Kodu: 48	Müşteri Hizmetleri Telefon Numarası	57 95 700
Şehir Kodu: 22	Müşteri Desteği	57 95 999
	Satış	57 95 999
	Müşteri Hizmetleri Faks Numarası	57 95 806
	Resepsiyon Masası Faks Numarası	57 95 998
	Santral	57 95 999
Portekiz	Web sitesi: support.euro.dell.com	
Uluslararası Erişim Kodu 00	E-posta: support.euro.dell.com/pt/en/emaiddell/	
Ülke Kodu: 351	Teknik Destek	707200149
	Müşteri Desteği	800 300 413
	Satış	800 300 410, 800 300 411, 800 300 412 veya 21 422 07 10
	Faks	21 424 01 12
Porto Riko	Genel Destek	1-800-805-7545
St. Kitts ve Nevis	Genel Destek	ücretsiz: 1-877-441-4731
St. Lucia	Genel Destek	1-800-882-1521
St. Vincent ve Grenadines	Genel Destek	ücretsiz: 1-877-270-4609

Ülke (Şehir) Uluslararası Erişim Kodu Ülke Kodu Şehir Kodu	Bölüm Adı veya Hizmet Bölgesi Web sitesi ve E-Posta Adresi	Alan Kodları Bölgesel Numaralar ve Ücretsiz Numaralar
Singapur (Singapur)	Web sitesi: support.ap.dell.com	
Uluslararası Erişim Kodu 005	Teknik Destek (Dimension, Inspiron ve Elektronik Parça ve Aksesuarlar)	ücretsiz: 1800 394 7430
Ülke Kodu: 65	Teknik Destek (OptiPlex, Latitude ve Dell Precision)	ücretsiz: 1800 394 7488
	Teknik Destek (PowerApp, PowerEdge, PowerConnect ve PowerVault)	ücretsiz: 1800 394 7478
	Müşteri Hizmetleri (Penang, Malezya)	604 633 4949
	Satış	ücretsiz: 1 800 394 7425
Slovakya (Prag)	Web sitesi: support.euro.dell.com	
Uluslararası Erişim Kodu 00	E-posta: czech_dell@dell.com	
Ülke Kodu: 421	Teknik Destek	02 5441 5727
	Müşteri Desteği	420 22537 2707
	Faks	02 5441 8328
	Teknik Destek Faks Numarası	02 5441 8328
	Santral (Satış)	02 5441 7585
Güney Afrika (Johannesburg)	Web sitesi: support.euro.dell.com	
Uluslararası Erişim Kodu 09/091	E-posta: dell_za_support@dell.com	
Ülke Kodu: 27	Gold Sırası	011 709 7713
Şehir Kodu: 11	Teknik Destek	011 709 7710
	Müşteri Desteği	011 709 7707
	Satış	011 709 7700
	Faks	011 706 0495
	Santral	011 709 7700
Güneydoğu Asya ve Pasifik Ülkeleri	Müşteri Teknik Destek, Müşteri Hizmetleri ve Satış (Penang, Malezya)	604 633 4810

Ülke (Şehir) Uluslar arası Erişim Kodu Ülke Kodu Şehir Kodu	Bölüm Adı veya Hizmet Bölgesi Web sitesi ve E-Posta Adresi	Alan Kodları Bölgesel Numaralar ve Ücretsiz Numaralar
İspanya (Madrid)	Web sitesi: support.euro.dell.com	
Uluslar arası Erişim Kodu 00	E-posta: support.euro.dell.com/es/es/emailldell/	
Ülke Kodu: 34	Ev ve Küçük İşletmeler	
Şehir Kodu: 91	Teknik Destek	902 100 130
	Müşteri Desteği	902 118 540
	Satış	902 118 541
	Santral	902 118 541
	Faks	902 118 539
	Kurumsal	
	Teknik Destek	902 100 130
	Müşteri Desteği	902 115 236
	Santral	91 722 92 00
	Faks	91 722 95 83
İsveç (Upplands Vasby)	Web sitesi: support.euro.dell.com	
Uluslar arası Erişim Kodu 00	E-posta: support.euro.dell.com/se/sv/emailldell/	
Ülke Kodu: 46	Teknik Destek	08 590 05 199
Şehir Kodu: 8	Bağlantılı Müşteri Desteği	08 590 05 642
	Ev / Küçük Ölçekli İşletmeler Müşteri Desteği	08 587 70 527
	Çalışanlar için Satın Alma Programı (EPP) Desteği	20 140 14 44
	Teknik Destek Faks Numarası	08 590 05 594
	Satış	08 590 05 185
İsviçre (Cenevre)	Web sitesi: support.euro.dell.com	
Uluslar arası Erişim Kodu 00	E-posta: Tech_support_central_Europe@dell.com	
Ülke Kodu: 41	Fransızca Konuşan HSB ve Kurumsal Müşteriler için	
Şehir Kodu: 22	E-posta: support.euro.dell.com/ch/fr/emailldell/	
	Teknik Destek (Ev ve Küçük Ölçekli İşletmeler)	0844 811 411
	Teknik Destek (Kurumsal)	0844 822 844
	Müşteri Desteği (Ev ve Küçük Ölçekli İşletmeler)	0848 802 202
	Müşteri Desteği (Kurumsal)	0848 821 721
	Faks	022 799 01 90
	Santral	022 799 01 01

Ülke (Şehir) Uluslar arası Erişim Kodu Ülke Kodu Şehir Kodu	Bölüm Adı veya Hizmet Bölgesi Web sitesi ve E-Posta Adresi	Alan Kodları Bölgesel Numaralar ve Ücretsiz Numaralar
Tayvan	Web sitesi: support.ap.dell.com	
Uluslar arası Erişim Kodu 002	E-posta: ap_support@dell.com	
Ülke Kodu: 886	Teknik Destek (OptiPlex, Latitude, Inspiron, Dimension ve Elektronik Parçalar ve Aksesuarlar)	ücretsiz: 00801 86 1011
	Teknik Destek (PowerApp, PowerEdge, PowerConnect ve PowerVault)	ücretsiz: 00801 60 1256
	Ticari Satışlar	ücretsiz: 00801 65 1228
	Kurumsal Satışlar	ücretsiz: 00801 65 1227
Tayland	Web sitesi: support.ap.dell.com	
Uluslar arası Erişim Kodu 001	Teknik Destek (OptiPlex, Latitude ve Dell Precision)	ücretsiz: 1800 0060 07
Ülke Kodu: 66	Teknik Destek (PowerApp, PowerEdge, PowerConnect ve PowerVault)	ücretsiz: 1800 0600 09
	Müşteri Hizmetleri (Penang, Malezya)	604 633 4949
	Kurumsal Satışlar	ücretsiz: 1800 006 009
	Ticari Satışlar	ücretsiz: 1800 006 006
Trinidad/Tobago	Genel Destek	1-800-805-8035
Turks ve Caicos Adaları	Genel Destek	ücretsiz: 1-866-540-3355

Ülke (Şehir) Uluslararası Erişim Kodu Ülke Kodu Şehir Kodu	Bölüm Adı veya Hizmet Bölgesi Web sitesi ve E-Posta Adresi	Alan Kodları Bölgesel Numaralar ve Ücretsiz Numaralar
İngiltere (Bracknell)	Web sitesi: support.euro.dell.com	
Uluslararası Erişim Kodu 00	Müşteri Desteği web sitesi: support.euro.dell.com/uk/en/ECare/Form/Home.asp	
Ülke Kodu: 44		
Şehir Kodu: 1344	E-posta: dell_direct_support@dell.com	
	Teknik Destek (Kurumsal/Tercihli Hesaplar/PAD [1000 ve üzerinde çalışana sahip])	0870 908 0500
	Teknik Destek (direkt ve genel)	0870 908 0800
	Küresel Hesaplar Müşteri Desteği	01344 373 186
	Ev ve Küçük Ölçekli İşletmeler için Müşteri Desteği	0870 906 0010
	Kurumsal Müşteri Desteği	01344 373 185
	Tercihli Hesaplar (500 ile 5000 çalışana sahip) Müşteri Desteği	0870 906 0010
	Merkezi Hükümet Müşteri Desteği	01344 373 193
	Yerel Hükümet ve Eğitim Kurumları Müşteri Desteği	01344 373 199
	Sağlık Sektörü Müşteri Desteği	01344 373 194
	Ev ve Küçük Ölçekli Kurumsal Satışlar	0870 907 4000
	Kurumsal ve Devlet Sektörü Satışları	01344 860 456
	Ev ve Küçük İşletmeler için Faks Numarası	0870 907 4006
Uruguay	Genel Destek	ücretsiz: 000-413-598-2521

Ülke (Şehir) Uluslar arası Erişim Kodu Ülke Kodu Şehir Kodu	Bölüm Adı veya Hizmet Bölgesi Web sitesi ve E-Posta Adresi	Alan Kodları Bölgesel Numaralar ve Ücretsiz Numaralar
A.B.D. (Austin, Texas)	Otomatik Sipariş Takip Hizmeti	ücretsiz: 1-800-433-9014
Uluslar arası Erişim Kodu 011 Ülke Kodu: 1	AutoTech (taşınabilir ve masaüstü bilgisayarlar) Tüketici (Ev ve Evde Çalışan) Teknik Destek Müşteri Hizmetleri DellNet™ Hizmeti ve Desteği Çalışanlar için Satın Alma Programı (EPP) Müşterileri Finansal Hizmetler web sitesi: www.dellfinancialservices.com Finansal Servisler (kiralama/ödünç) Finansal Hizmetler (Dell Tercihli Hesapları [DPA]) İşletmeler Müşteri Hizmeti ve Teknik Destek Çalışanlar için Satın Alma Programı (EPP) Müşterileri Yazıcı ve Projektörler için Teknik Destek Devlet (hükümet, eğitim ve sağlık işleri) Müşteri Hizmeti ve Teknik Destek Çalışanlar için Satın Alma Programı (EPP) Müşterileri Dell Satışları Dell Satış Noktası (Dell tarafından elden geçirilen bilgisayarlar) Yazılım ve Çevre Birimi Satışları Yedek Parça Satışları Kapsamlı Hizmet ve Garanti Satışları Faks Sağır, işitme veya konuşma zorluğu çekenler için Dell hizmetleri	ücretsiz: 1-800-247-9362 ücretsiz: 1-800-624-9896 ücretsiz: 1-800-624-9897 ücretsiz: 1-877-Dellnet (1-877-335-5638) ücretsiz: 1-800-695-8133 ücretsiz: 1-877-577-3355 ücretsiz: 1-800-283-2210 ücretsiz: 1-800-822-8965 ücretsiz: 1-800-695-8133 ücretsiz: 1-877-459-7298 ücretsiz: 1-800-456-3355 ücretsiz: 1-800-234-1490 ücretsiz: 1-800-289-3355 veya ücretsiz: 1-800-879-3355 ücretsiz: 1-888-798-7561 ücretsiz: 1-800-671-3355 ücretsiz: 1-800-357-3355 ücretsiz: 1-800-247-4618 ücretsiz: 1-800-727-8320 ücretsiz: 1-877-DELLTTY (1-877-335-5889)
A.B.D. Virgin Adaları	Genel Destek	1-877-673-3355
Venezuela	Genel Destek	8001-3605

Dizin

İhracat Yönetmelikleri

Müşteri aralarında teknoloji ve yazılım da bulunan bu ürünlerin, Amerika Birleşik Devletleri ("ABD") gümrük ve ihracat yasa ve yönetmeliklerine tabi olduğunu ve Ürünlerin üretildiği ve/veya alındığı ülkelerdeki gümrük ve ihracat yasa ve yönetmeliklerine tabi olabileceğini kabul eder. Müşteri bu yasa ve yönetmeliklere uymayı kabul eder. Bununla birlikte, ABD yasalarına göre, Ürünler yasaklanan son kullanıcı veya ülkelere satılamaz, kiralanamaz veya başka bir biçimde aktarılamaz. Bunlara ek olarak, Ürünler herhangi bir sınırlama olmaksızın, nükleer silah, madde, tesis veya füzelerin tasarlanması, geliştirilmesi, üretilmesi veya kullanılması ile ilgili faaliyetlere karışmış veya füze projeleri ile kimyasal veya biyolojik silahlara destek veren kişiler de dahil olmak üzere, kitle imha silahlarıyla ilgili faaliyetlere karışmış son kullanıcılara satılamaz, kiralanamaz veya başka bir biçimde aktarılamaz.

Dell™ Yazılım Lisans Sözleşmesi

Bu, son kullanıcı olarak siz ile Dell Products, L.P ("Dell") arasındaki yasal sözleşmedir. Bu anlaşma, yazılım (genel olarak "Yazılım") üreticisi veya sahibi ile aranızda ayrıca bir lisans sözleşmesi bulunmayan Dell ürünü ile birlikte gönderilen tüm yazılımları kapsamaktadır. Bu sözleşme Yazılım veya diğer fikri mülkiyet haklarının satışına yönelik değildir. Yazılıma ait ve yönelik tüm tasarruf ve fikri mülkiyet hakları Yazılım üreticisi veya sahibine aittir. Bu sözleşmede açıkça bahsedilmeyen tüm haklar Yazılım üreticisi veya sahibi tarafından saklı tutulmaktadır. Yazılım paket(ler)ini açarak veya mühürü kırarak, Yazılımı yükleyerek veya indirerek veya ürününüze önceden yüklenmiş veya dahil edilmiş Yazılımı kullanarak, bu sözleşmenin hükümlerine uymayı kabul etmiş bulunuyorsunuz. Bu hükümlere uymazsanız, tüm Yazılım öğelerini (diskler, yazılı belgeler ve paket) hemen geri gönderin ve önceden yüklenmiş ve Ürüne dahil edilmiş Yazılımları silin.

Her üründe Yazılımın sadece bir kopyasını kullanabilirsiniz. Birden fazla Yazılım sözleşmeniz varsa, lisans sayısı kadar kopyayı kullanabilirsiniz. "Kullanmak" ile kastedilen, Yazılımı ürünlerdeki geçici bellek veya kalıcı depolama alanına yüklemektir. Yazılımın dağıtılacağı her ürün için ayrı birer lisansa sahip olmanız durumunda (sadece), diğer ürünlere dağıtmak amacıyla Yazılımı bir ağ sunucusuna yüklemek "kullanmak" değildir. Ağ sunucusu üzerinde Yazılımı kullanan kişilerin sayısının, sahip olduğunuz lisans sayısını aşmamasına dikkat edin. Ağ sunucusundaki Yazılım kullanıcılarının sayısı lisans sayısını aşarsa, ilave kullanıcıların Yazılımı kullanmasına izin vermeden önce, ek lisanslar satın almalı ve lisans sayısı ile kullanıcı sayısının eşit olmasını sağlamalısınız. Dell veya Dell'e bağlı şirketlerden birinin ticari müşterisiyseniz, bu vesile ile Dell veya Dell tarafından seçilen bir aracı kuruma, normal çalışma saatleri içinde Yazılımı kullanma şeklinizi denetleme hakkı vermiş oluyor, bu gibi bir denetleme sırasında Dell ile birlikte çalışmayı ve Yazılımı kullanım şeklinizle ilgili gerekli tüm kayıtları Dell'e vermeyi kabul ediyorsunuz. Denetleme, bu anlaşmanın hükümlerine uyup uymadığınızın denetlenmesi ile sınırlıdır.

Yazılım Amerika Birleşik Devletleri telif hakları yasaları ile uluslar arası anlaşmalarla korunmaktadır. Yazılımın özgün kopyasını sadece yedekleme veya arşivleme amaçlarına yönelik olarak saklamanız koşuluyla, Yazılımın bir kopyasını çıkarabilir veya tek bir sabit diske aktarabilirsiniz. Yazılımı kiralayamaz veya Yazılım ile birlikte gelen yazılı belgeleri kopyalayamazsınız ama elinizde Yazılımın kopyası kalmaz ve alıcı da buradaki hükümleri kabul ederse, Dell ürünün satışı veya aktarılmasının bir parçası olarak, Yazılım ve birlikte gelen tüm belgeleri kalıcı olarak aktarabilirsiniz. Aktarımlarda en son güncellemeler ve önceki tüm sürümlerin bulunması zorunludur. Mühendislik çalışmalarını geri alamaz, derleyemez veya Yazılımı parçalayamazsınız. Ürününüzle birlikte gönderilen paketten 3.5" ve/veya 5.25" disketler çıkarsa, sadece ürününüze uygun olan disketleri kullanabilirsiniz. Aksi bu sözleşmede belirtilmedikçe diskleri başka bir bilgisayar veya ağda kullanamaz, başka bir kullanıcıya ödünç veremez, kiralayamaz veya aktaramazsınız.

Sınırlı Garanti

Dell satın alındıkları tarihten itibaren doksan (90) gün süresince, normal şartlarda kullanılmaları koşuluyla, Yazılım disklerinin malzeme ve işçilikten kaynaklanacak arızalardan muaf olduğunu garanti eder. Bu garanti sadece sizinle sınırlı olup, başkalarına devredilemez. İma edilen tüm garantiler, Yazılımı aldığınız tarihten itibaren doksan (90) gün ile sınırlıdır. Bazı yargı çevreleri ima edilen garanti süresinin sınırlandırılmasına izin vermemektedir; bu nedenle bu sınırlama sizin için geçerli olmayabilir. Dell ve tedarikçilerinin tüm yükümlülüğü ve size özel haklar (a) yazılım için ödenen ücretin iade edilmesi veya (b) tüm masraflar ve riskler size ait olması koşuluyla, iade yetki numarası ile Dell'e gönderilen ve bu garanti koşullarını karşılayamayan disklerin değiştirilmesidir. Diskteki hasarın kaza sonucu, hatalı kullanma, yerinde kullanmama veya Dell haricinde şahıslarca yapılan bakım ve değişikliklerden kaynaklanması durumunda, bu sınırlı garanti geçersizdir. Değiştirilen disk kalan orijinal garanti süresi veya otuz (30) gün süresince (hangisi daha uzunsa) garanti kapsamındadır.

Dell Yazılım işlevlerinin gereksinimlerinizi karşılayacağını veya Yazılımın kesintisiz veya hatasız çalışacağını garanti ETMEZ. İstedığınız sonuçları elde etmek için Yazılımı seçme, kullanma ve Yazılım'dan istediğiniz sonuçları elde etmek sizin sorumluluğunuz altındadır.

DELL, KENDİSİ VE TEDARİKÇİLERİ ADINA, YAZILIM VE BİRLİKTE GÖNDERİLEN YAZILI BELGELER İÇİN VERİLEN SATILABİLİRLİK VEYA BELLİ BİR AMACA UYGUNLUK KONUSUNDA VERİLEN GARANTİLERDE DAHİL OLMAK AMA SADECE BUNLARLA SINIRLI OLMAMAK ÜZERE, AÇIK VEYA ZİMNİ DİĞER TÜM GARANTİLERİ REDDEDER. Bu sınırlı garanti size belirli yasal haklar vermektedir; bulunduğunuz bölgeye göre değişebilecek başka haklarınız da olabilir.

HİÇ BİR DURUMDA DELL VEYA TEDARİKÇİLERİ YAZILIMIN KULLANILMASINDAN VEYA KULLANILAMAMASINDAN KAYNAKLANAN ZARARLARDAN (KAR, ŞİRKET BİLGİLERİ VEYA DİĞER NAKDİ KAYIPLAR İLE KURUMUN ÇALIŞMASININ ENGELLENMESİ DE DAHİL OLMAK AMA SADECE BUNLARLA SINIRLI OLMAMAK ÜZERE), BU GİBİ HASARLARA KARŞI UYARILMIŞ OLSA DAHİ SORUMLU TUTULAMAZ. Bazı yargı organlarının risk sebebiyle oluşan veya tesadüfi hasarlarda yükümlülük kabul edilmemesi ve yükümlülüğün sınırlandırılmasına izin vermemesi nedeniyle, yukarıdaki sınırlandırmalar sizin için geçerli olmayabilir.

Genel

Bu lisans sonlandırılana kadar geçerlidir. Lisans yukarıda belirtilen şartların oluşması veya lisans hükümlerine uymamanız durumunda sonlandırılır. Lisans sonlandırılınca, Yazılım, birlikte gönderilen belgeler ve tüm kopyaların yok edileceğini kabul ediyorsanız. Bu lisans Texas Eyaleti yasalarına tabidir. Bu sözleşmedeki hükümlerden her biri sözleşmeden çıkartılabilir. Hükümlerden birinin uygulanmadığı saptanırsa, bu saptama sözleşmedeki diğer hüküm ve koşulların uygulanabilirliğini etkilemez. Bu sözleşme halef ve vekiller için de bağlayıcıdır. Yasaların izin verdiği ölçüde, Dell ve siz Yazılım veya bu sözleşmeyle ilgili olarak, jürili dava hakkınızdan feragat ediyorsunuz. Bu feragatnamenin bazı yargı çevrelerinde geçerli olmaması nedeniyle, bu feragatname sizin için geçerli olmayabilir. Bu sözleşmeyi okuyup, anladığınızı, hükümlerinin sizin için bağlayıcı olduğunu ve bu sözleşmenin Yazılım ile ilgili olarak, Dell ile sizin aranızdaki eksiksiz ve yegane sözleşme olduğunu yasal olarak kabul ediyorsunuz.

Dizin

B

Bakım sekmesi, 46
birden çok kopya, 46

D

Dell
başvurma, 65
Dell All-In-One Center
erişme, 44
Kopyalama bölümü, 44
kullanma, 43
Önizleme bölümü, 44
Tarama bölümü, 44
Verimlilik Araçları, 44
Dell Picture Studio, 47
destek
Dell'e başvurma, 65
dizin kartları
yükleme, 22
düğmeler, operatör paneli
İptal, 16
aşağı ok, 15
Güç, 15

E

e-posta
belge, 36
taranan görüntü, 36

F

faks alma/gönderme, 37
fotoğraf
yazdırma, 26
fotoğraf kağıdı
yükleme, 22
fotoğraf kartları
yükleme, 22

G

Gelişmiş sekmesi, 46

H

hata mesajı
Baskı kafası kısa, 62
Baskı kafası
programlama, 62
Eksik yazıcı kafası, 61
Kağıt sıkışması, 61
Kağıt tepsisi boş, 61
Mürekkep Seviyesi
Düşük, 61
Renkli TSR hatası, 62
Tarayıcıyı aç, 62
Tek renkli TSR hatası, 62
Yanlış konum, 62
Yanlış yazıcı kafası, 61
Yazıcı kafası sıralaması, 61

Yazdırma taşıyıcısının
durması, 61
Yazdırma tamamlanmadı, 62

İ

İptal düğmesi, 16

K

kağıt çıkış tepsisi, 12
Kağıt sıkışması mesajı, 61
Kağıt tepsisi boş mesajı, 61
kağıt türü algılayıcısı, 18
kapatma, 19
kart
yükleme, 22
kartpostallar
yükleme, 22
kartuşlar, mürekkep
değiştirme, 51
hızalama, 55
kenarlıksız yazdırma, 27
kopya, 28
kopyalama
operatör paneli, 28
yazılım, 29

M

mesajlar, hata

Baskı kafası kısa, 62

Baskı kafası

programlama, 62

Eksik yazıcı kafası, 61

Kağıt sıkışması, 61

Kağıt tepsisi boş, 61

Mürekkep Seviyesi

Düşük, 61

Renkli TSR hatası, 62

Tarayıcıyı aç, 62

Tek renkli TSR hatası, 62

Yanlış konum, 62

Yanlış yazıcı kafası, 61

Yazıcı kafası sıralaması, 61

Yazdırma taşıyıcısının

durması, 61

Yazdırma tamamlanmadı, 62

mulaj kağıtları

yükleme, 22

mürekkep kartuşları

değiştirme, 51

hizalama, 55

temizleme, 56

mürekkep kartuşlarını

hizalama, 55

Mürekkep Seviyesi Düşük

mesajı, 61

Ö

operatör paneli

kopyalama için kullanma, 28

kullanma, 15

özel kağıt

asetatlar, 22

dizin kartları, 22

fotoğraf kağıdı, 22

fotoğraf kartları, 22

kart, 22

kartpostallar, 22

mulaj kağıtları, 22

parlak, 22

tebrik kartları, 22

zarf, 21

P

parlak kağıt

yükleme, 22

PictBridge, 28

püskürtme uçları, mürekkep

kartuşu

temizleme, 56

S

sorun giderme

kağıt bitti mesajı, 61

mürekkep seviyesi düşük

mesajı, 61

T

tebrik kartları

yükleme, 22

temizleme

mürekkep kartuşu püskürtme

uçları, 56

Y

yazılım

Dell All-In-One Center, 43

kaldırma, 49

Yazdırma Tercihleri, 45

yeniden yükleme, 49

Yazdırma Ayarları sekmesi, 46

Yazdırma Tercihleri

Bakım sekmesi, 46

erişme, 45

Gelişmiş sekmesi, 46

Yazdırma Ayarları

sekmesi, 46

yükleme

asetatlar, 22

dizin kartları, 22

fotoğraf kağıdı, 22

fotoğraf kartları, 22

kart, 22

kartpostallar, 22

mulaj kağıtları, 22

tebrik kartları, 22

zarf, 21

Z

zarf

yükleme, 21