

Dell プレミアマルチデバイス ワイヤレスキーボードおよびマウス KM7321W

ユーザーガイド

マウスモデル：MS5320W
キーボードモデル：KB7221W
規制モデル：MS5320Wt/KB7221Wt



注、注意、警告

- ✍ 注：注は、コンピューターのより良い利用に役立つ重要な情報を示します。
- △ 注意：注意は、指示に従わない場合、ハードウェアの損傷またはデータの喪失につながる可能性を示します。
- ⚠ 警告：警告は、財産の損害、怪我、死亡につながる可能性を示します。

© 2021 Dell Inc. またはその子会社。無断複写・転載を禁じます。Dell、EMC および他の商標は、Dell Inc またはその子会社の商標です。他の商標は、それぞれの所有者の商標である場合があります。

2021-01

リビジョン A00

目次

注、注意、警告	2
付属品	5
機能	6
ワイヤレスマウス	6
ワイヤレスキーボード	7
Dell Peripheral Manager	9
ワイヤレスマウスの設定	10
ワイヤレスマウスのペアリング	13
ワイヤレスマウスと USB レシーバーをペアリングする	13
Bluetooth を使用してワイヤレスマウスをペアリングする	14
Bluetooth を使用して 3 番目のデバイスをペアリングする	17
ワイヤレスキーボードの設定	20
ワイヤレスキーボードのペアリング	22
ワイヤレスキーボードと USB レシーバーをペアリングする	22
Bluetooth を使用してワイヤレスキーボードをペアリングする	24
Bluetooth を使用して 3 番目のデバイスをペアリングする	27
ワイヤレスキーボードの仕様	30
全般	30
電氣的	30
物理的特性	31
環境的	31



ワイヤレスマウスの仕様.....	32
全般.....	32
電氣的.....	32
物理的特性.....	33
環境的.....	33
トラブルシューティング.....	34
法定情報.....	37
保証.....	37
限定保証および返品ポリシー.....	37
米国のお客様の場合：.....	37
欧州、中東、アフリカのお客様の場合：.....	37
米国外のお客様の場合：.....	37



付属品

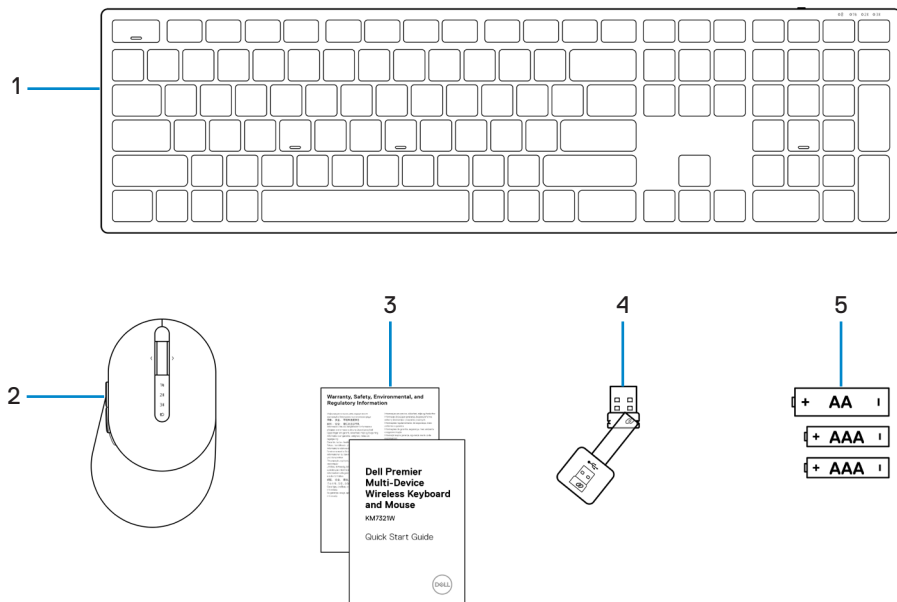

- 1 ワイヤレスキーボード
- 2 ワイヤレスマウス
- 3 ドキュメント
- 4 USB レシーバー
- 5 バッテリー
(単三 x1および単四 x2)



機能

ワイヤレスマウス

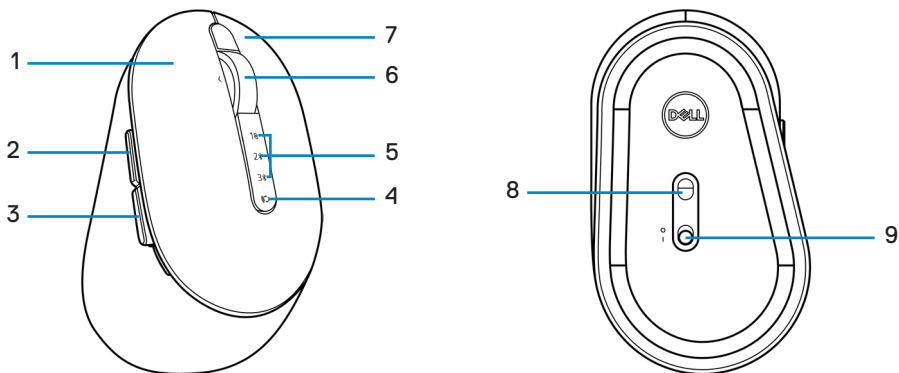

- 1 左ボタン
- 3 後退ボタン
- 5 接続モードライト
- 7 右ボタン
- 9 電源スイッチ

- 2 前進ボタン
- 4 接続モードボタン
- 6 スクロールホイール
- 8 光学センサー



ワイヤレスキーボード

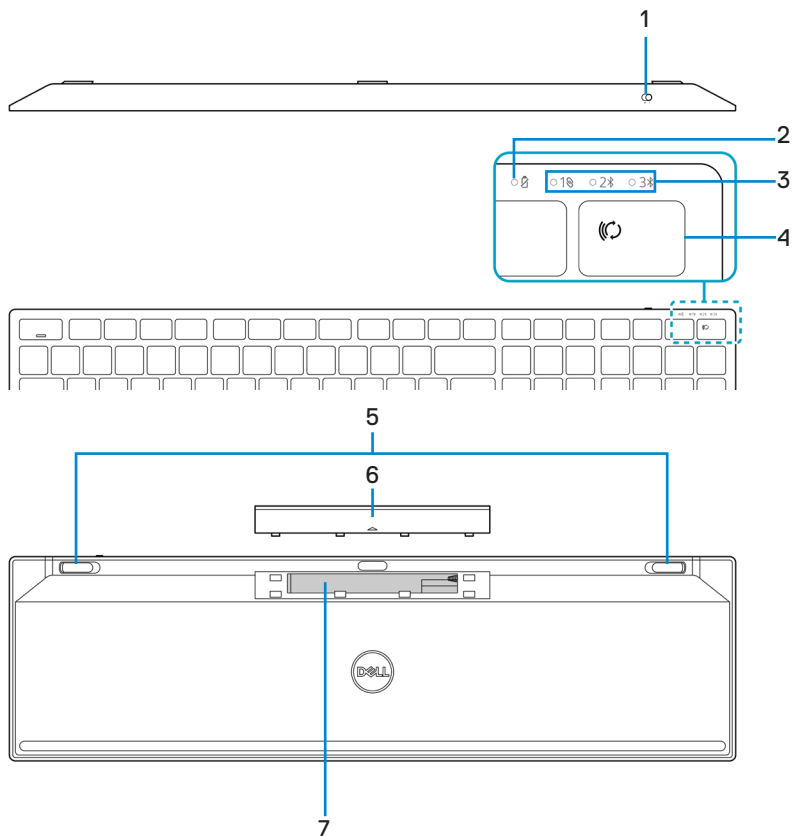

- 1 電源スイッチ
- 2 バッテリーステータスライト
- 3 接続モードライト
- 4 接続モードボタン
- 5 キーボードフット
- 6 バッテリーカバー
- 7 PPID (部品識別) ラベル



 **注：Caps/Num ロック LED の動作：**

両方のロック LED は、一度押すと 5 秒間「オン」になります。その状態で入力を続けても「オフ」になります。Num ロック/Caps ロックキーをもう一度押すと、LED は 5 秒間だけ再び「オン」になります。Dell Peripheral Manager が PC にインストールされている場合、ロック状態は OSD（オンスクリーンディスプレイ）にも反映されます。



Dell Peripheral Manager

Dell Peripheral Manager ソフトウェアを使用すると、以下を行うことができます。

- [操作] タブを通じて、デバイスのプログラム可能なボタンにプログラムのショートカットを割り当てます。
- [情報] タブを通じて、ファームウェアのバージョンやバッテリーステータスなどのデバイスの情報を確認します。
- デバイス上のファームウェアを最新の状態にアップグレードします。
- 無線周波数 (RF) USB レシーバーを通じて、または Bluetooth を通じてコンピューターに直接追加デバイスをペアリングします。

詳細については、<https://www.dell.com/support> の製品ページで、*Dell Peripheral Manager User* のユーザーガイドを参照してください。



ワイヤレスマウスの設定

- 1 ワイヤレスマウスカバーの側面のスロットを探してください。指先を使って、ワイヤレスマウスカバーを開いてください。

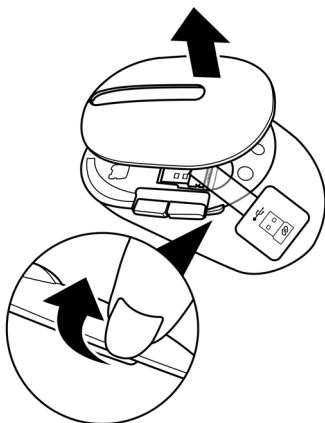

- 2 コンパートメントから USB レシーバーを取り外してください。

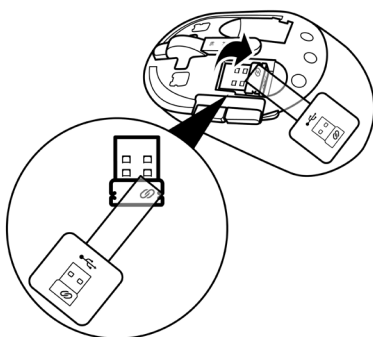

3 バッテリーコンパートメントに単三電池を取り付けてください。

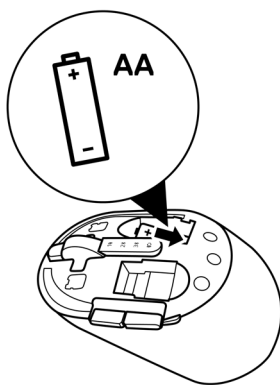

4 ワイヤレスマウスカバーを取り付けてください。

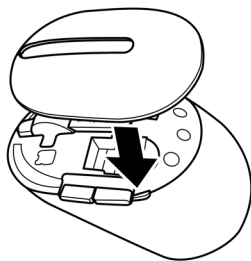

- 5 電源スイッチを下にスライドさせて、ワイヤレスマウスをオンに切り替えてください。

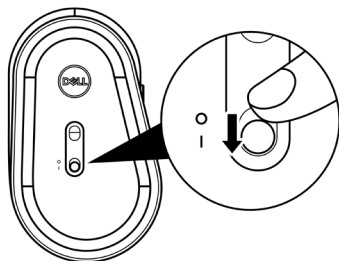

- 注：**コンピューターとワイヤレスマウスとの距離が 10m 以内であることを確認してください。



ワイヤレスマウスのペアリング

Dell ワイヤレスマウスを USB レシーバーまたは Bluetooth を使用して、デバイスとペアリングできます。ノートパソコン、デスクトップパソコン、互換性のあるモデルデバイスとペアリングして、それらの間を切り替えることができます。

ワイヤレスマウスと USB レシーバーをペアリングする

 **注：Dell Universal ペアリングを使用して、ワイヤレスマウスにデバイスを接続できます。**

1 コンピューターの USB ポートに Dell Universal USB レシーバーを接続してください。

 **注：お使いのコンピューターが USB Type-A に対応していない場合、USB Type-C - Type-A アダプター（別売）が必要です。**

 **注：RF（無線周波数）デバイスは、工場ですべてにペアリングされています。**

ノートパソコン デスクトップパソコン

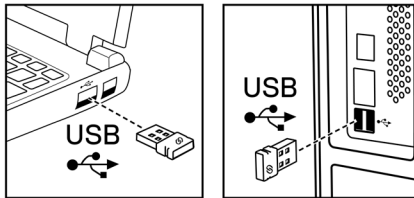

2 ワイヤレスマウスの接続モードライト (18) がオンに切り替わり、Dell Universal ペアリングを示し、オフに切り替わります。

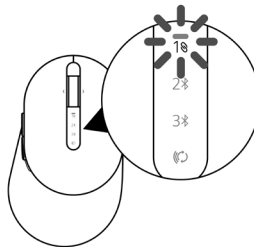

コンピューターにワイヤレスマウスがペアリングされました。

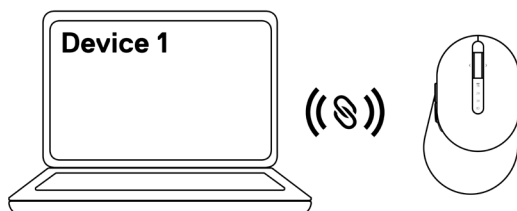

Bluetooth を使用してワイヤレスマウスをペアリングする

- 注：Bluetooth を使用して、ワイヤレスマウスに最大 2 台のデバイスを接続できません。
- 注：Bluetooth を使用してワイヤレスマウスをペアリングする前に、コンピューターの非アクティブなデバイスのペアリングを解除し、Dell コンピューターの Bluetooth ドライバーを最新バージョンに更新してください。詳細については、<https://www.dell.com/support> のドライバーとダウンロードを参照してください。

- 1 接続モードライト (2※ BLE-2/Bluetooth Low Energy-2) が点灯し、2 番目の Bluetooth 接続が選択されていることを示すまで、マウスの接続モードボタンを数回押します。

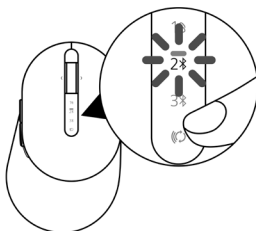

- 2 接続モードボタンを3秒間押し続けて、ペアリングを開始します。
接続モードライト (2*) が3分間点滅し、ワイヤレスマウスがペアリングモードであることを示します。

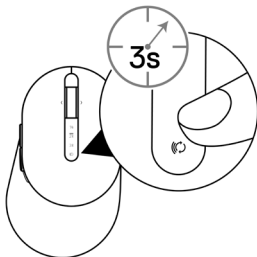

- 3 Bluetooth 対応 Windows コンピューターにワイヤレスマウスをペアリングします。

Swift ペア :

- Windows の [検索] に **[Bluetooth]** と入力してください。
- [Bluetooth]** と他のデバイス設定] をクリックしてください。[設定] ウィンドウが表示されます。
- [Swift ペアを使用して接続するための通知を表示する] チェックボックスがオンになっていることを確認します。

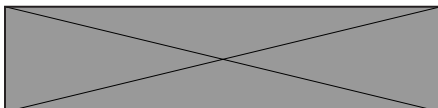

- Bluetooth がオンに切り替わっていることを確認してください。
- ワイヤレスマウスをコンピューターの近くに置きます。検出された新しい Dell マウスのウィンドウが表示されます。
- [接続]** をクリックし、ワイヤレスマウスとコンピューターのペアリングプロセスを確認します。

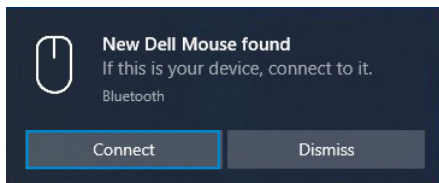

デバイスの追加：

- a. Windows の [検索] に [Bluetooth] と入力してください。
- b. [Bluetooth と他のデバイス設定] をクリックしてください。[設定] ウィンドウが表示されます。
- c. Bluetooth がオンに切り替わっていることを確認してください。
- d. [Bluetooth または他のデバイスの追加] > [Bluetooth] の順にクリックします。
- e. 利用可能なデバイスのリストから、Dell マウスをクリックします。

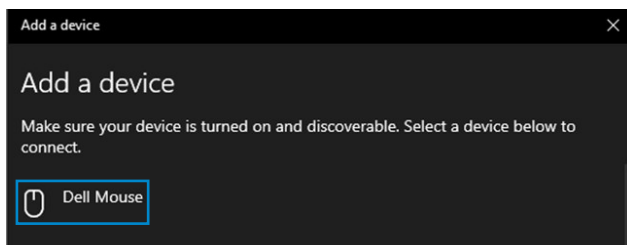

注： Dell マウスが表示されない場合は、ワイヤレスマウスでペアリングモードが有効になっていることを確認してください。

- 4 ワイヤレスマウスとコンピューターの両方のペアリングプロセスを確認します。接続モードライト (2*) が数秒間白色に点灯し、ペアリングを確認し、ライトがオフに切り替わります。マウスとコンピューターのペアリングが完了した後、Bluetooth が有効になっており、両方のデバイスが Bluetooth 範囲内にあるとき、コンピューターにマウスは自動的に接続します。

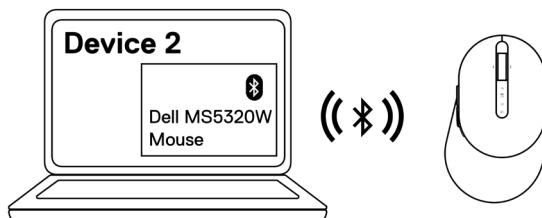
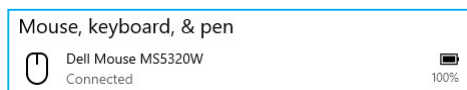

Bluetooth を使用して 3 番目のデバイスをペアリングする

 注：Bluetooth を使用して、ワイヤレスマウスに 3 番目のデバイスを接続できます。

 注：Bluetooth を使用してワイヤレスマウスをペアリングする前に、コンピューターの非アクティブなデバイスのペアリングを解除し、Dell コンピューターの Bluetooth ドライバーを最新バージョンに更新してください。詳細については、<https://www.dell.com/support> のドライバーとダウンロードを参照してください。

- 1 接続モードライト (3※BLE-3/Bluetooth Low Energy-3) が点灯し、3 番目の Bluetooth 接続が選択されていることを示すまで、マウスの接続モードボタンを数回押します。

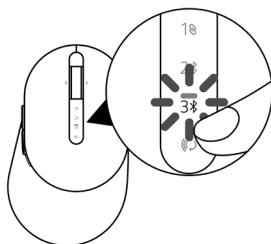

- 2 接続モードボタンを 3 秒間押し続けて、ペアリングを開始します。

接続モードライト (3※) が 3 分間点滅し、ワイヤレスマウスがペアリングモードであることを示します。

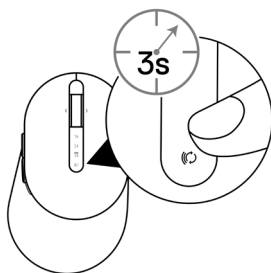

3 Bluetooth 対応コンピューターにワイヤレスマウスをペアリングします。

Swift ペア :

- a. Windows の [検索] に **[Bluetooth]** と入力してください。
- b. **[Bluetooth と他のデバイス設定]** をクリックしてください。[設定] ウィンドウが表示されます。
- c. [Swift ペアを使用して接続するための通知を表示する] チェックボックスがオンになっていることを確認します。

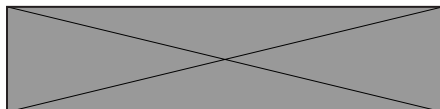

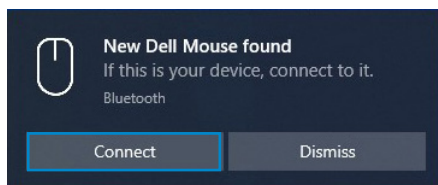

- d. Bluetooth がオンに切り替わっていることを確認してください。
- e. ワイヤレスマウスをコンピューターの近くに置きます。検出された新しい Dell マウスのウィンドウが表示されます。
- f. **[接続]** をクリックし、ワイヤレスマウスとコンピューターのペアリングプロセスを確認します。

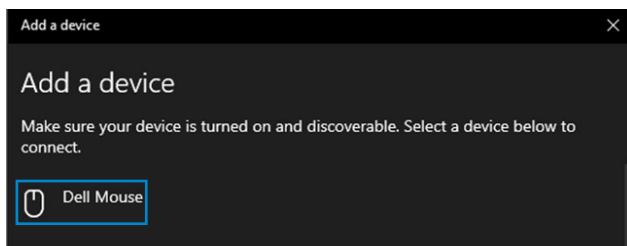

デバイスの追加 :

- a. Windows の [検索] に **[Bluetooth]** と入力してください。
- b. **[Bluetooth と他のデバイス設定]** をクリックしてください。[設定] ウィンドウが表示されます。
- c. Bluetooth がオンに切り替わっていることを確認してください。
- d. **[Bluetooth または他のデバイスの追加] > [Bluetooth]** の順にクリックします。
- e. 利用可能なデバイスのリストから、**Dell マウス** をクリックします。



 **注：Dell マウスが表示されない場合は、ワイヤレスマウスでペアリングモードが有効になっていることを確認してください。**

- 4 ワイヤレスマウスとコンピューターの両方のペアリングプロセスを確認します。接続モードライト (3※) が数秒間白色に点灯し、ペアリングモードを確認し、ライトがオフに切り替わります。マウスとコンピューターのペアリングが完了した後、Bluetooth が有効になっており、両方のデバイスが Bluetooth 範囲内にあるとき、コンピューターにマウスは自動的に接続します。

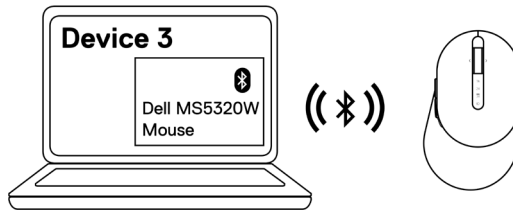
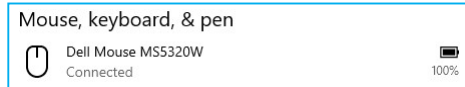

ワイヤレスキーボードの設定

1 バッテリーカバーを取り外します。

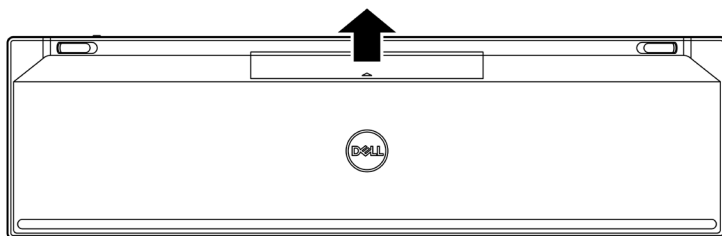

2 バッテリーコンパートメントに単四電池を取り付けてください。

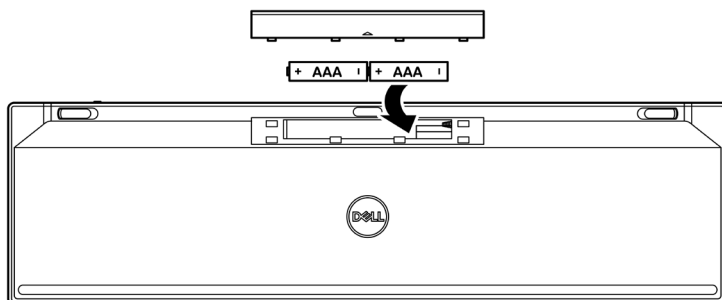

3 バッテリーカバーを取り付けます。

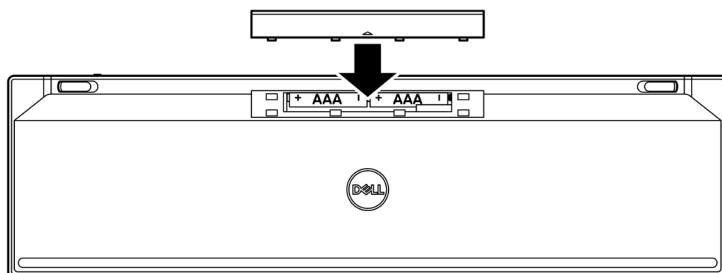

- 4 電源スイッチを下にスライドさせて、ワイヤレスキーボードをオンに切り替えてください。

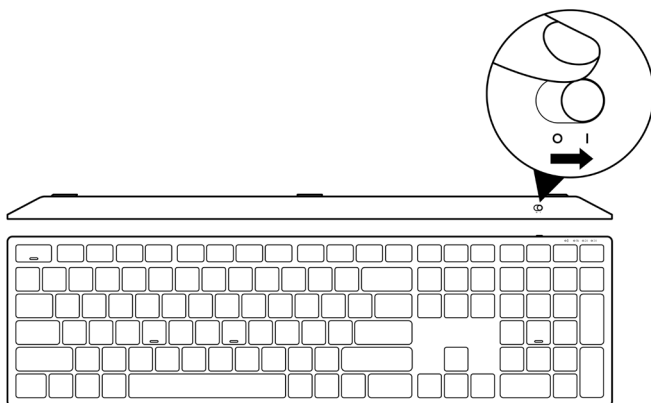

 注：コンピューターとワイヤレスキーボードの間の距離が 10m 以内であることを確認してください。



ワイヤレスキーボードのペアリング

Dell ワイヤレスキーボードを USB レシーバーまたは Bluetooth を使用して、デバイスとペアリングできます。ノートパソコン、デスクトップパソコン、互換性のあるモデルデバイスとペアリングして、それらの間を切り替えることができます。

ワイヤレスキーボードと USB レシーバーをペアリングする

注： Dell Universal ペアリングを使用して、ワイヤレスキーボードにデバイスを接続できます。

1 コンピューターの USB ポートに Dell Universal USB レシーバーを接続してください。

注： お使いのコンピューターが USB Type-A に対応していない場合、USB Type-C - Type-A アダプター（別売）が必要です。

注： RF デバイスは、工場ですべて事前にペアリングされています。

ノートパソコン デスクトップパソコン

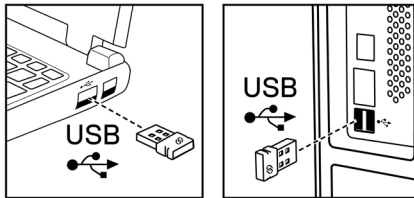

2 ワイヤレスキーボードの接続モードライト (10) は、デフォルトで、Dell Universal ペアリングに設定されています。

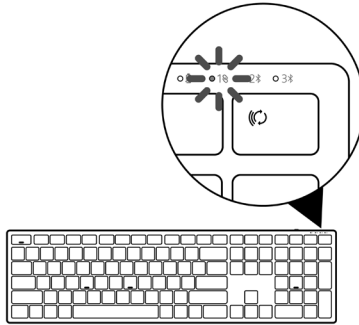

3 USB デバイスにワイヤレスキーボードがペアリングされました。

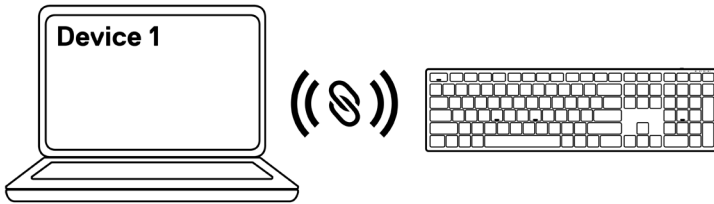

Bluetooth を使用してワイヤレスキーボードをペアリングする

- 注：Bluetooth を使用して、ワイヤレスキーボードに最大 2 台のデバイスを接続できます。
- 注：Bluetooth を使用してワイヤレスキーボードをペアリングする前に、コンピューターの非アクティブなデバイスのペアリングを解除し、Dell コンピューターの Bluetooth ドライバーを最新バージョンに更新してください。詳細については、<https://www.dell.com/support> のドライバーとダウンロードを参照してください。

- 1 接続モードライト (2※BLE-2) が点灯し、2 番目の Bluetooth 接続が選択されていることを示すまで、キーボードの接続モードボタンを数回押します。

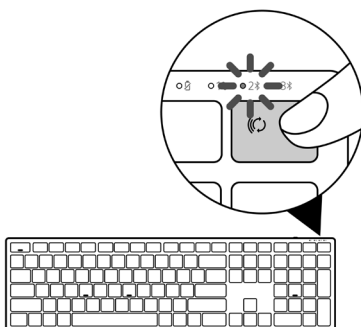

- 2 接続モードボタンを 3 秒間押し続けて、ペアリングを開始します。
接続モードライト (2※) が 3 分間点滅し、ワイヤレスキーボードがペアリングモードであることを示します。

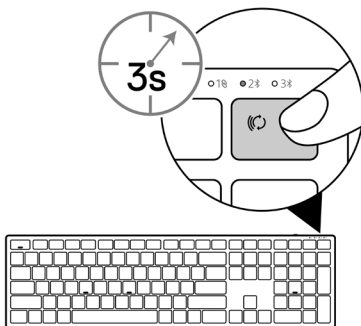

3 Bluetooth 対応コンピューターにワイヤレスキーボードをペアリングします。

Swift ペア :

- a. Windows の [検索] に **[Bluetooth]** と入力してください。
- b. **[Bluetooth と他のデバイス設定]** をクリックしてください。[設定] ウィンドウが表示されます。
- c. [Swift ペアを使用して接続するための通知を表示する] チェックボックスがオンになっていることを確認します。

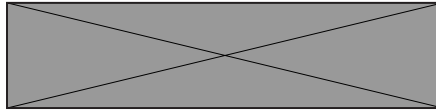

- d. Bluetooth がオンに切り替わっていることを確認してください。
- e. ワイヤレスキーボードをコンピューターの近くに置きます。検出された新しい **Dell** キーボードのウィンドウが表示されます。
- f. **[接続]** をクリックし、ワイヤレスキーボードとコンピューターのペアリングプロセスを確認します。

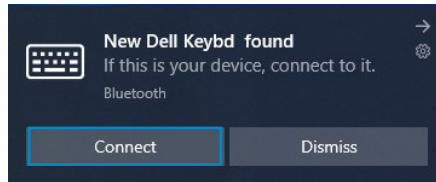

デバイスの追加 :

- a. Windows の [検索] に **[Bluetooth]** と入力してください。
- b. **[Bluetooth と他のデバイス設定]** をクリックしてください。[設定] ウィンドウが表示されます。
- c. Bluetooth がオンに切り替わっていることを確認してください。
- d. **[Bluetooth または他のデバイスの追加] > [Bluetooth]** の順にクリックします。
- e. 利用可能なデバイスのリストから、**Dell** キーボードをクリックします。

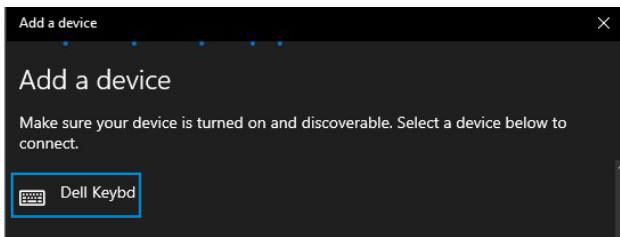

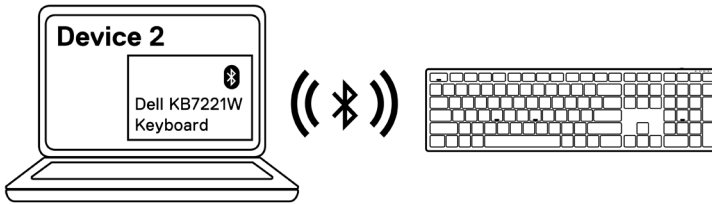
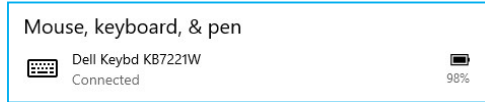

 **注：Dell キーボードが表示されない場合は、ワイヤレスキーボードでペアリングモードが有効になっていることを確認してください。**

- 4 ワイヤレスキーボードとコンピューターの両方のペアリングプロセスを確認します。接続モードライト (2*) が数秒間白色に点灯し、ペアリングを確認し、ライトがオフに切り替わります。キーボードとコンピューターのペアリングが完了した後、Bluetooth が有効になっており、両方のデバイスが Bluetooth 範囲内にあるとき、コンピューターにキーボードは自動的に接続します。



Bluetooth を使用して 3 番目のデバイスをペアリングする

-  注：Bluetooth を使用して、ワイヤレスキーボードに 3 番目のデバイスを接続できます。
-  注：Bluetooth を使用してワイヤレスキーボードをペアリングする前に、コンピューターの非アクティブなデバイスのペアリングを解除し、Dell コンピューターの Bluetooth ドライバーを最新バージョンに更新してください。詳細については、<https://www.dell.com/support> のドライバーとダウンロードを参照してください。

- 1 接続モードライト (3※BLE-3) が点灯し、3 番目の Bluetooth 接続が選択されていることを示すまで、キーボードの接続モードボタンを数回押します。

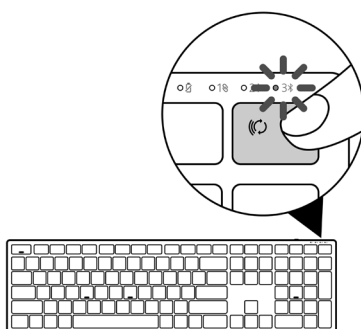

- 2 接続モードボタンを 3 秒間押し続けて、ペアリングを開始します。
接続モードライト (3※) が 3 分間点滅し、ワイヤレスキーボードがペアリングモードであることを示します。

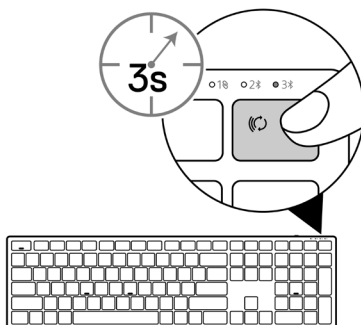

3 Bluetooth 対応コンピューターにワイヤレスキーボードをペアリングします。

Swift ペア :

- a. Windows の [検索] に **[Bluetooth]** と入力してください。
- b. **[Bluetooth と他のデバイス設定]** をクリックしてください。[設定] ウィンドウが表示されます。
- c. [Swift ペアを使用して接続するための通知を表示する] チェックボックスがオンになっていることを確認します。

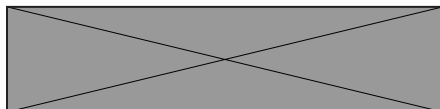

- d. Bluetooth がオンに切り替わっていることを確認してください。
- e. ワイヤレスキーボードをコンピューターの近くに置きます。検出された新しい **Dell** キーボードのウィンドウが表示されます。
- f. **[接続]** をクリックし、ワイヤレスキーボードとコンピューターのペアリングプロセスを確認します。

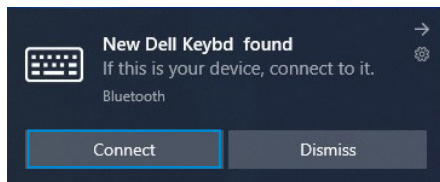

デバイスの追加 :

- a. Windows の [検索] に **[Bluetooth]** と入力してください。
- b. **[Bluetooth と他のデバイス設定]** をクリックしてください。[設定] ウィンドウが表示されます。
- c. Bluetooth がオンに切り替わっていることを確認してください。
- d. **[Bluetooth または他のデバイスの追加] > [Bluetooth]** の順にクリックします。
- e. 利用可能なデバイスのリストから、**Dell** キーボードをクリックします。

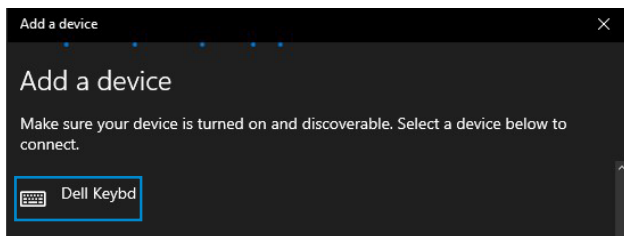

 **注：Dell キーボードが表示されない場合は、ワイヤレスキーボードでペアリングモードが有効になっていることを確認してください。**

- 4 ワイヤレスキーボードとコンピューターの両方のペアリングプロセスを確認します。接続モードライト (3※) が数秒間白色に点灯し、ペアリングを確認し、ライトがオフに切り替わります。キーボードとコンピューターのペアリングが完了した後、Bluetooth が有効になっており、両方のデバイスが Bluetooth 範囲内にあるとき、コンピューターにキーボードは自動的に接続します。

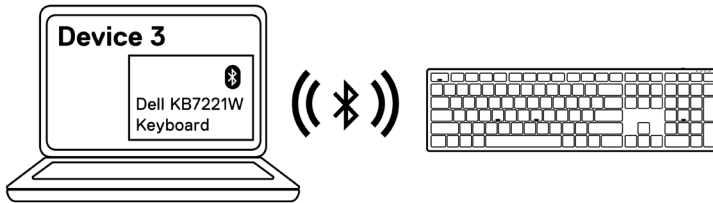
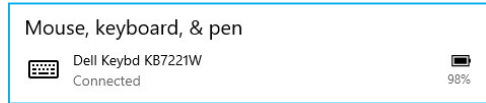

ワイヤレスキーボードの仕様

全般

ワイヤレスキーボードモデル KB7221W

番号

RF プロトコル

- Bluetooth 5.0 LE (Microsoft Swift ペアに対応)
- 2.4 GHz RF

暗号化技術

AES 128ビットおよびAES-CCM

動作距離

- 10 m の無線範囲
- 最大無線範囲 (10 m) までは性能は劣化しません
- Dell の既存の出荷用ワイヤレスキーボードおよびマウスと同等またはそれ以上の性能。Dell はベンチマークリファレンス製品を提供します。

対応するオペレーティングシステム (2.4 GHz)

- Windows 10/8/7/XP/Vista Server 2003/Server 2008/Server 2012
- Linux Ubuntu 18、Redhat 8 Enterprise、Free DOS
- ChromeおよびAndroid
- Mac OS

対応するオペレーティングシステム (Bluetooth)

- Windows 10/8
- ChromeおよびAndroid
- Mac OS

電氣的

動作電圧

2.0 V~3.2 V

必要なバッテリー

単四アルカリ電池 x2

無線送信

双方向通信

送信範囲

最大 10 m



物理的特性

重量 (バッテリーを除く)	540 g
重量 (バッテリーを含む)	561 g
寸法：	
奥行	433.30 mm (17.05 インチ)
幅	121.50 mm (4.78 インチ)
高さ	28.36 mm (1.11 インチ)

環境的

温度：	
動作	0°C~40°C (32°F~104°F)
保管	-40°C~65°C (-40°F~149°F)
保管湿度	95% (最大相対湿度)、結露なし



ワイヤレスマウスの仕様

全般

ワイヤレスマウスモデル番号 MS5320W

RF プロトコル

- Bluetooth 5.0 LE (Microsoft Swift ペアに対応)
- 2.4 GHz RF

暗号化技術 AES 128ビットおよびAES-CCM

動作距離

- 10 m の無線範囲
- 最大無線範囲 (10 m) までは性能は劣化しません
- Dell の既存の出荷用ワイヤレスキーボードおよびマウスと同等またはそれ以上の性能。Dell はベンチマークリファレンス製品を提供します。

対応するオペレーティングシステム (2.4 GHz)

- Windows 10/8/7/XP/Server 2008/Server 2012
- Linux Ubuntu 18、Redhat 8 Enterprise、Free DOS
- ChromeおよびAndroid
- Mac OS

対応するオペレーティングシステム (Bluetooth)

- Windows 10/8
- ChromeおよびAndroid
- Mac OS

電氣的

動作電圧 0.9 V~1.6 V

必要なバッテリー 単三電池 x1

無線送信 双方向通信

送信範囲 最大 10 m



物理的特性

重量 (バッテリーを除く)	86.7 g
重量 (バッテリーを含む)	110 g
寸法：	
奥行	114.5 mm (4.50 インチ)
幅	70.0 mm (2.75 インチ)
高さ	41.6 mm (1.63 インチ)

環境的

温度：	
動作	0°C~40°C (32°F~104°F)
保管	-40°C~65°C (-40°F~149°F)
保管湿度	95% (最大相対湿度)、結露なし



トラブルシューティング

問題	可能な解決策
ワイヤレスマウス/ ワイヤレスキーボ ードを使用できま せん	<ol style="list-style-type: none">1 バッテリーが正しく挿入されているかどうかを確認してください。バッテリーの「+」および「-」端をバッテリーコンパートメントのラベルに表示される通りに配置してください。2 バッテリーレベルを確認してください。<ul style="list-style-type: none">• ワイヤレスマウスに充電式バッテリーを使用している場合は、バッテリーが完全に充電されていることを確認してください。• バッテリーが消耗している場合は、新しいバッテリーに交換してください。3 ワイヤレスマウス/ワイヤレスキーボードをオフに切り替え、もう一度オンに切り替えてください。バッテリーステータスライトが黄色に点滅し、バッテリー電源が低いことを示しているかどうかを確認してください。バッテリーが完全に放電している場合、バッテリーステータスライトはオンに切り替わりません。4 USB レシーバーがコンピューターに直接接続されていることを確認してください。ポートレプリケーター、USB ハブなどの使用を避けてください。5 USB ポートを変更してください。コンピューターの別な USB ポートに USB レシーバーを挿入してください。6 コンピューターの Bluetooth ドライバーを更新してください。<ol style="list-style-type: none">a) Web ブラウザーを開き、https://www.dell.com/support から最新の Bluetooth ドライバーをダウンロードしてください。b) コンピューターを再起動してください。



問題	可能な解決策
----	--------

- | | |
|---|--|
| Bluetoothを使って、ワイヤレスマウス/ワイヤレスキーボードをコンピューターにペアリングできません。 | <ol style="list-style-type: none">1 バッテリーレベルを確認してください。<ul style="list-style-type: none">• ワイヤレスマウス/ワイヤレスキーボードに充電式バッテリーを使用している場合は、バッテリーが完全に充電されていることを確認してください。• バッテリーが消耗している場合は、新しいバッテリーに交換してください。2 ワイヤレスマウス/ワイヤレスキーボードをオフに切り替え、もう一度オンに切り替えてください。バッテリーステータスライトが黄色に点滅し、バッテリー電源が低いことを示しているかどうかを確認してください。バッテリーが完全に放電している場合、バッテリーステータスライトはオンに切り替わりません。3 コンピューターを再起動してください。4 オペレーティングシステムが Windows 10、Windows 8、Chrome/Android であることを確認してください。5 コンピューターでワイヤレスマウス/ワイヤレスキーボードが Bluetooth Low Energy (BLE) モードに設定されていることを確認してください。詳細については、コンピューターに付属するドキュメントを参照してください。 |
|---|--|

- | | |
|---------------------|---|
| ワイヤレスマウスポインターが動きません | <ol style="list-style-type: none">1 バッテリーレベルを確認してください。<ul style="list-style-type: none">• ワイヤレスマウスに充電式バッテリーを使用している場合は、バッテリーが完全に充電されていることを確認してください。• バッテリーが消耗している場合は、新しいバッテリーに交換してください。 |
| 左/右ボタンが動作しません | <ol style="list-style-type: none">2 ワイヤレスマウスをオフに切り替え、オンに切り替えてください。バッテリーステータスライトが黄色に 10 回点滅し、バッテリー電源が低いことを示しているかどうかを確認してください。バッテリーが完全に放電している場合、バッテリーステータスライトはオンに切り替わりません。3 コンピューターを再起動してください。 |
-



問題	可能な解決策
ワイヤレスマウス/ ワイヤレスキーボードをコンピューターにペアリングできません	<ol style="list-style-type: none"> 1 バッテリーレベルを確認してください。 <ul style="list-style-type: none"> • ワイヤレスマウス/ワイヤレスキーボードに充電式バッテリーを使用している場合は、バッテリーが完全に充電されていることを確認してください。 • バッテリーが消耗している場合は、新しいバッテリーに交換してください。 2 ワイヤレスマウス/ワイヤレスキーボードをオフに切り替え、もう一度オンに切り替えてください。バッテリーステータスライトが黄色に点滅し、バッテリー電源が低いことを示しているかどうかを確認してください。バッテリーが完全に放電している場合、バッテリーステータスライトはオンに切り替わりません。 3 コンピューターを再起動してください。
ワイヤレス接続が失われています	<ol style="list-style-type: none"> 1 USB レシーバーがコンピューターに直接接続されていることを確認してください。ポートレプリケーター、USB ハブなどの使用を避けてください。 2 USB ポートを変更してください。コンピューターの別な USB ポートに USB レシーバーを挿入してください。



法定情報

保証

限定保証および返品ポリシー

Dell ブランド製品には、3年間の限定ハードウェア保証が付属しています。Dell システムと一緒に購入されて場合は、システムの保証に従います。

米国のお客様の場合：

本購入および本製品の使用は、Dell のエンドユーザー契約の対象となります ([Dell.com/terms](https://www.dell.com/terms)) を参照してください。本書には、拘束力のある仲裁条項が含まれています。

欧州、中東、アフリカのお客様の場合：

販売および使用される Dell ブランドの製品には、該当する国の消費者の法的権利、お客様が締結した小売業者販売契約の条件（お客様と小売業者の間で適用されます）および Dell のエンドユーザー契約条件が適用されます。

Dell は、追加のハードウェア保証を提供する場合があります。Dell のエンドユーザー契約および保証条件の詳細は、[Dell.com/terms](https://www.dell.com/terms) にアクセスし、「ホーム」ページの下部にある一覧からお住まいの国を選択して、エンドユーザー条件については「契約条件」リンク、保証条件については「サポート」リンクを選択して参照してください。

米国外のお客様の場合：

販売および使用される Dell ブランドの製品には、該当する国の消費者の法的権利、お客様が締結した小売業者販売契約の条件（お客様と小売業者の間で適用されます）および Dell の保証条件が適用されます。Dell は、追加のハードウェア保証を提供する場合があります。Dell の保証条件の詳細は、[Dell.com](https://www.dell.com/terms) にアクセスし、「ホーム」ページの下部にある一覧からお住まいの国を選択して、保証条件については「契約条件」リンクまたは「サポート」リンクを選択して参照してください。

