

Dell mobila adapterhögtalartelefon MH3021P

Användarhandbok

Regleringsmodell: MH3021Pu



Anteckningar, försiktighet och varningar



OBS: En OBS markering anger viktig information som hjälper dig att använda din dator bättre.



FÖRSIKTIGHET: En FÖRSIKTIGHETS markering indikerar antingen potentiell skada på hårdvara eller dataförlust och säger hur du kan undvika problemet



VARNING: En VARNINGS markering indikerar risk för egendomsskada, personskada eller dödsfall.

© 2020 Dell Inc. eller dess dotterbolag. Alla rättigheter förbehållna. Dell, EMC och andra varumärken är varumärken som tillhör Dell Inc. eller dess dotterbolag. Andra varumärken kan vara varumärken som tillhör respektive ägare.

06-2020

Rev. A00

Innehåll

Vad finns i.....	4
Egenskaper	5
Framifrån	5
Bakifrån	5
Att använda din mobila adapterhögtalartelefon	6
Felsökning	14
Specifikationer	18
Lagstadgad information	19
Garanti.	19

Vad finns i förpackningen

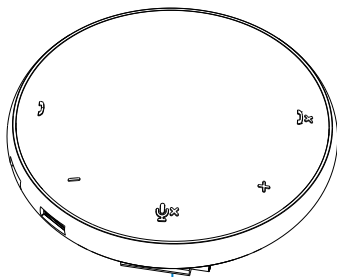

1

1 Dell Mobila Adapterhögtalartelefon

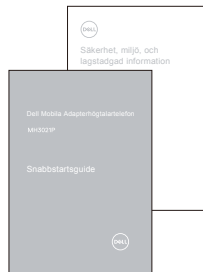

2

2 Dokument

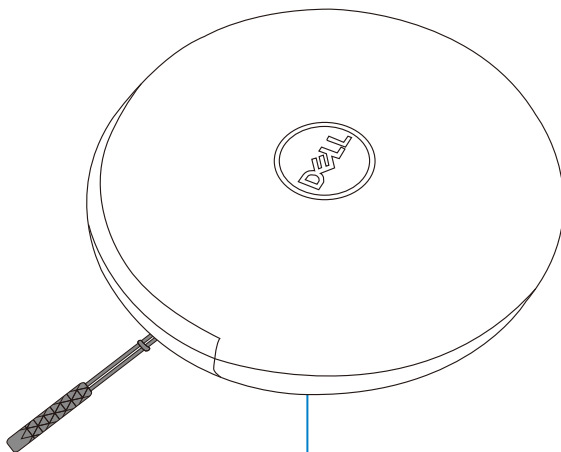

3

3 Påse



Påse omfattas inte av garanti.

Egenskaper

Framifrån

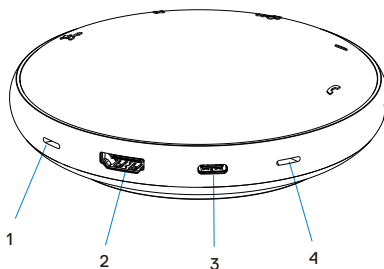

- | | | | |
|---|------------|---|-----------|
| 1 | Mikrofon | 2 | HDMI-port |
| 3 | USB-C-port | 4 | Mikrofon |

Bakifrån

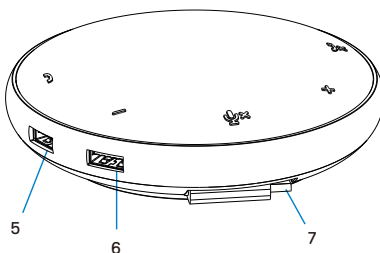

- | | | | |
|---|-------------|---|------------|
| 5 | USB-A-port | 6 | USB-A-port |
| 7 | USB-C-kabel | | |

Att använda din mobila adapterhögtalartelefon

1. Ta fram USB-C-kabeln längst ner på din MH3021P. Ta loss USB-C-kabeln manuellt.

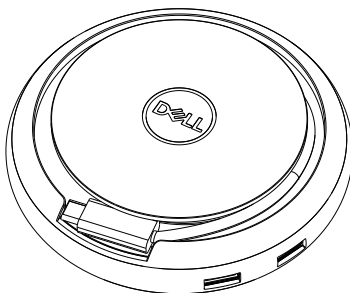

2. Anslut USB-C-kabeln på din MH3021P till Thunderbolt eller USB-C-porten (DisplayPort Alt Mode) på din dator. Nedanstående bild visar HDMI-skärmen och andra enheter anslutna till MH3021P utan extern strömkälla till MH3021P.

Utan strömförsörjning

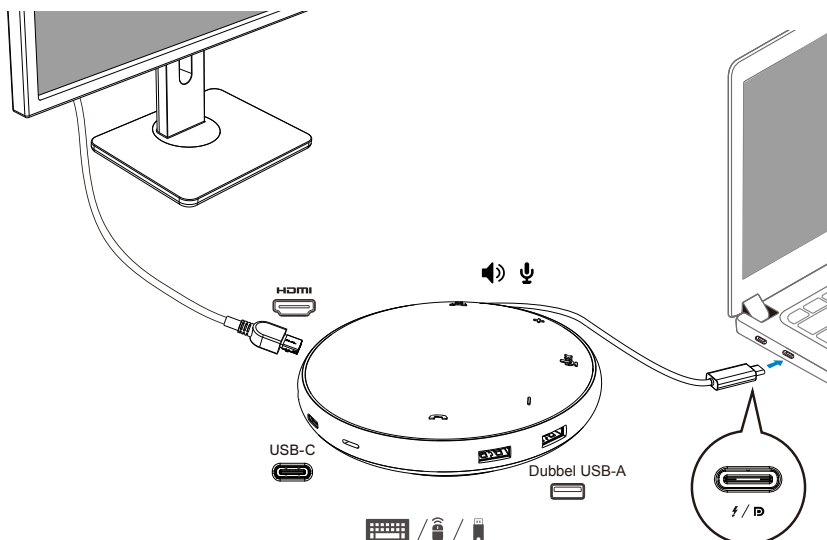

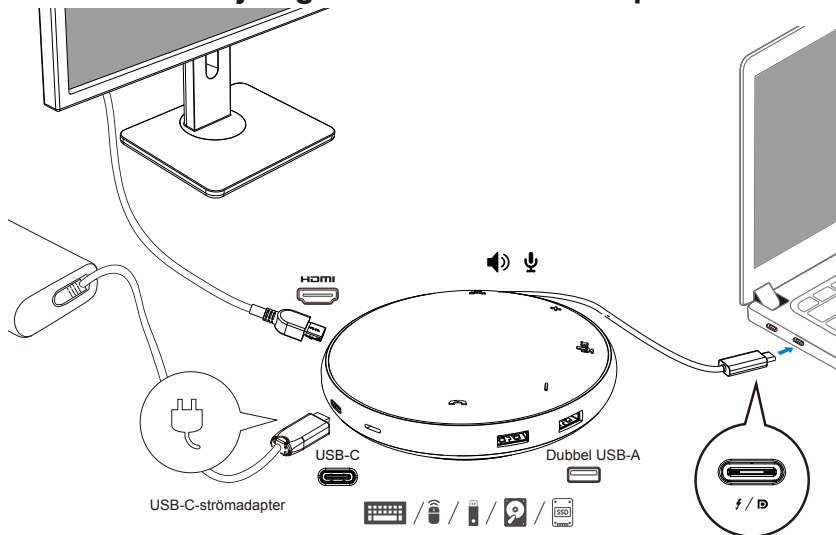

3. MH3021P stöder strömförsörjning upp till 90W när den är ansluten till Thunderbolt eller USB-C-porten (Display Port Alt Mode) på din PC. Strömkällan kan levereras av adaptorn eller USB-C-skärm som stöder laddningsfunktionen. Nedan visar två bilder MH3021P ansluten till en extern strömkälla via USB-C strömadapter eller USB-C-skärm.

Med strömförsörjning via USB-C-strömadapter

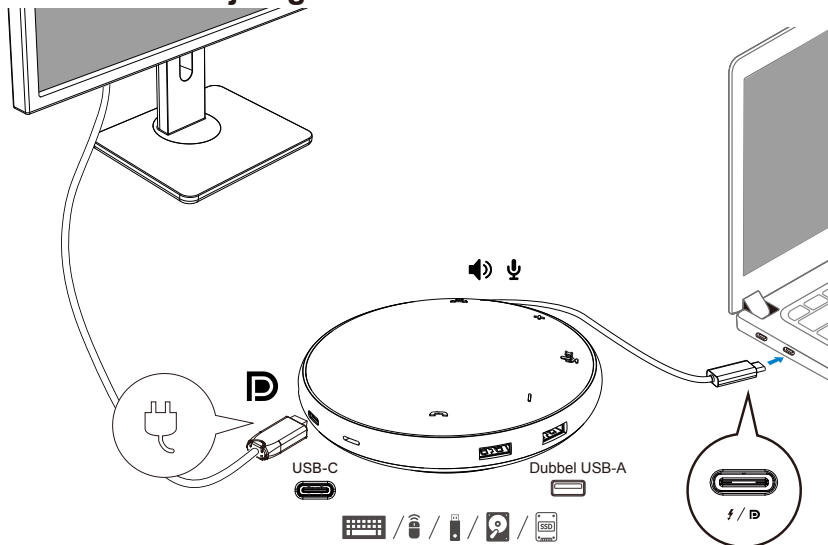

Med strömförsörjning via USB-C-skärm



 **OBS: MH3021P stöder endast en skärm i taget.**

4. MH3021P har högtalartelefon och mikrofon, du kan använda den för kommunikation efter att du har anslutit din mobila adapter till den bärbara datorn.

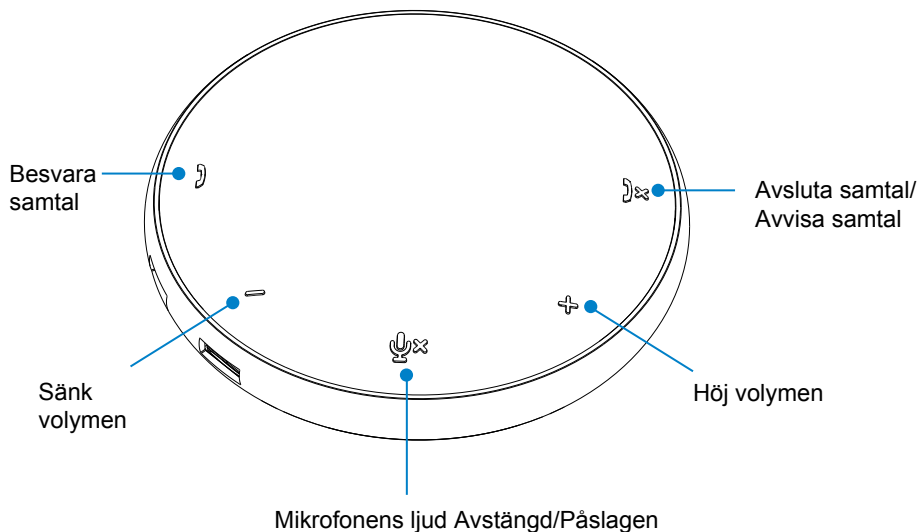

)	Besvara samtal	Klicka på knappen Besvara samtal
)x	Avsluta samtal/ Avvisa samtal	Klicka på knappen Avsluta/Avvisa samtal
+	Höj högtalarvolym	Klicka på knappen Höj volym
-	Sänk högtalarvolym	Klicka på knappen Sänk volym
🎧x	Stäng av/Sätt på mikrofonens ljud	Klicka på knappen Stäng av mikrofon



OBS: MH3021P-knapparna fungerar bra med Skype för företag och Zoom.

5. Funktionsbeteende i Skype för företag/Zoom

- Svara Skype för företag/Zoomsamtal:

(1) Tryck på knappen Hämta samtal för att besvara samtalet.

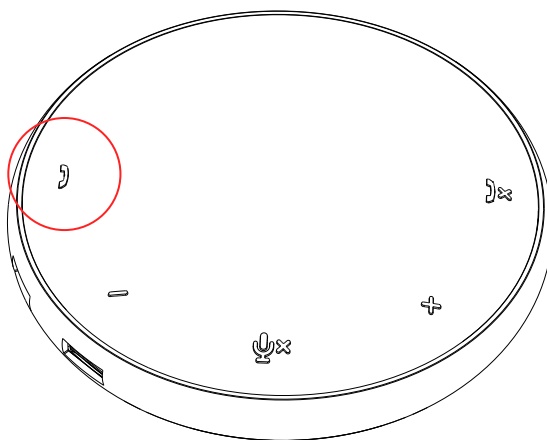

- Ringa ett Skype för företag samtal:

(1) Tryck på knappen Hämta samtal för att visa Skype för företag på huvudskärmen.

(2) Starta ett samtal via Skype för företag-applikationen på din dator.

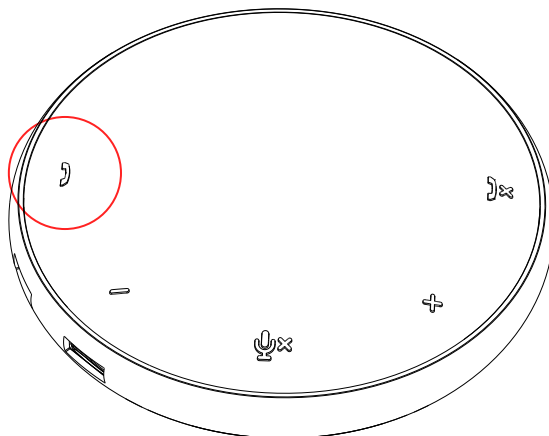

- Ringa Zoom-samtal

(1) Starta samtalet via Zoom-appen.

- Justera volymen

- (1) Tryck på knappen Hög volym för att öka volymen. En ljudprompton hörs när du trycker på Hög volym-knappen.
- (2) Tryck på knappen Sänk volym för att sänka volymen. En ljudprompton hörs när du trycker på Sänk volym-knappen.

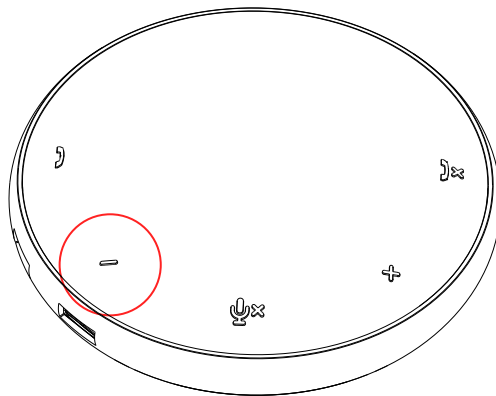
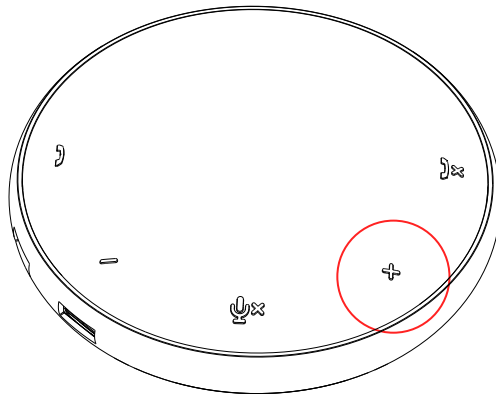

6. Funktionsbeteende för knapp och LED-diod

- När den startas lyser den övre LED-dioden i mitten vit.

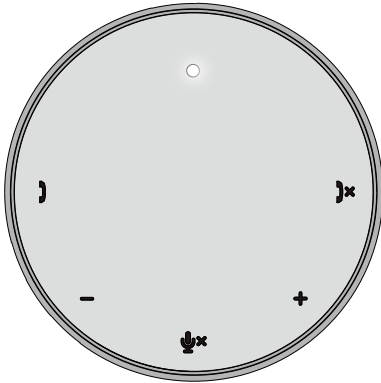

- Inkommande samtal:
Under inkommande samtal blinkar LED-dioden för att hämta samtal grönt, LED-dioden för att avvisa samtal blinkar rött.

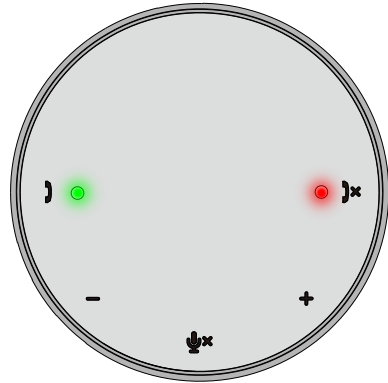

- Under samtal:
Den övre LED-dioden i mitten ändras till grönt.

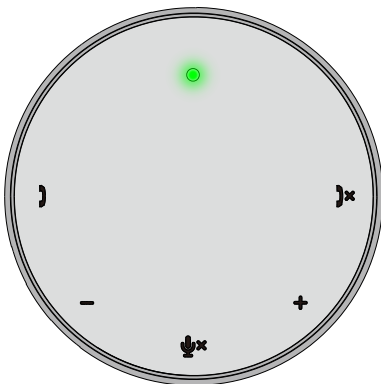

- Mikrofon avstängd
När mikrofonens ljud är avstängd lyser alla LED-dioder rött och förblir röda tills mikrofonens ljud slås på.

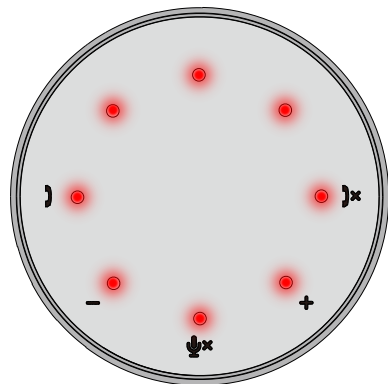

- **Justera volymen:**
När du justerar volymen lyser ringen med LED-dioder tillfälligt vitt för att indikera volymnivån. När Hög volymen trycks in tänds LED-dioderna medsols. När Sänk volymen trycks in tänds LED-dioderna motsols.

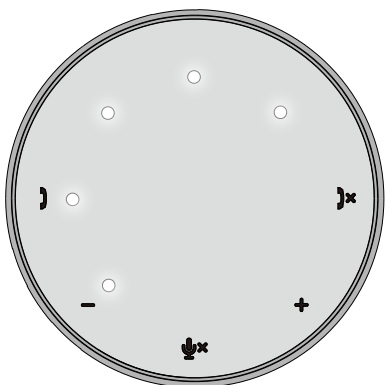

- **Avsluta ett samtal:**
När ett samtal avslutas kommer övre LED-dioden i mitten att gå från grön till vit.
För Zoom, tryck på "Lämna möte" i appen.

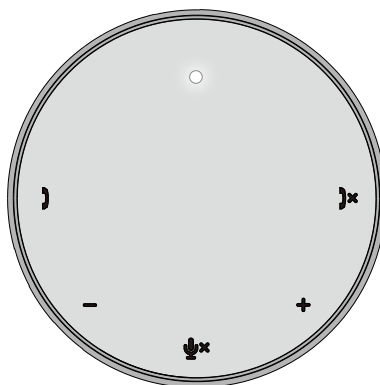

7. Anslut kringutrustning till MH3021P

MH3021P kan bara stödja en video åt gången, på en "först till kvarn" basis. När två videoportar är anslutna samtidigt, kommer HDMI-videoporten att prioriteras.

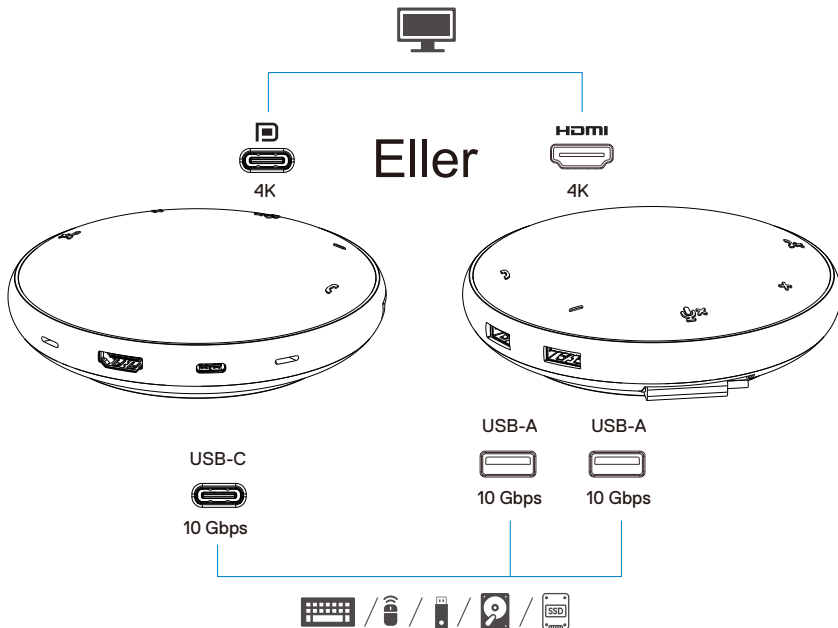

Videoport

Anslut en extern skärm eller en projektor.



USB-C- och USB-A-portar

Anslut kringutrustning som tangentbord, möss och externa lagringsenheter.



OBS: När MH3021P är ansluten till Thunderbolt eller 15W USB-C-porten på din dator när datorn slås på, kommer USB-A- och USB-C-portarna nedströms att fungera som nedan:

2X + 1X

3X



OBS: När MH3021P är ansluten till 7,5W USB-C-porten på din dator när datorn slås på, kommer USB-A- och USB-C-portarna nedströms att fungera som nedan:

3X

Felsökning

Problem	Möjliga lösningar
MH3021P fungerar inte på USB-A-porten på din dator	MH3021P är endast kompatibel med USB-C-porten på din dator. Thunderbolt-port eller USB-C-port (DisplayPort Alt Mode).
Flera skärmar fungerar inte	MH3021P stöder en skärm ut. Du kan bara ansluta en kringutrustning till HDMI-porten eller USB-C-skärmen åt gången.
Kan inte använda alla USB-portar samtidigt när MH3021P är ansluten till en bärbar dator utan extern strömkälla	Om du ansluter MH3021P till en Thunderbolt eller 15W USB-C -port (DisplayPort Alt Mode) på din dator, kan du använda en videoutgång, högtalartelefon och lågeffekt USB-enheter som: möss, presentationsklickare eller RF-dongle, och eventuellt den externa hårddisken. Om du ansluter MH3021P till en 7,5W USB-C-port (DisplayPort Alt Mode) på din dator, kan du använda en videoutgång tillsammans med lågeffekt enheter som presentationsklickare/RF-dongle.
Det går inte att läsa och skriva till en extern SSD/HDD och optisk (CD/DVD/Blue-ray) enhet när den är ansluten till MH3021P	<ul style="list-style-type: none"> • Vissa externa SSD/HDD/optiska enheter kräver högre effekt än vad din MH3021P kan stödja. • Du rekommenderas att ansluta extern SSD/HDD/optisk enhet direkt till din dator.
Överspännings-meddelande dyker upp "Okänd USB-enhet behöver mer ström än porten kan leverera" när du ansluter en kringutrustning till MH3021P	<ul style="list-style-type: none"> • Den kringutrustning du anslöt till MH3021P behöver mer kraft. Koppla bort annan kringutrustning som är ansluten till MH3021P. • För kringutrustning med hög effektförbrukning rekommenderas att ansluta kringutrustningen direkt till din dator. • Alla enheter som är anslutna till USB-A/USB-C-porten på MH3021P kommer att kopplas bort automatiskt när meddelandet om överspänning dyker upp. Du kan ta bort den senast anslutna USB-enheten.
Upplösningen på skärmen är lägre än 4K 60Hz när den är ansluten till HDMI- eller typ-C-porten på MH3021P	<ul style="list-style-type: none"> • Kontrollera att skärmen kan stödja 4K60Hz. • 4K-upplösningen vid 60Hz stöds på datorer som har DisplayPort 1.3 eller senare (HBR3) med en skärm som har 4K-upplösning vid 60Hz. På datorer som stöder DisplayPort 1.3 är den maximala upplösningen som stöds 4K vid 30Hz.
MH3021P laddar inte din dator via USB-C-porten Jag ser en gul bangikon på batteristatusikonen	<ul style="list-style-type: none"> • MH3021P stöder 90W max strömförsörjning. Det minimala effektbehovet för laddning är plattformsberoende. • MH3021P reserverar 15W, så ditt system får 15W mindre från strömkällan. Du kan se ett meddelande/ikon för långsam laddning på grund av detta. • Du rekommenderas att använda strömadapter med högre nominell effekt för optimal laddning.
Ingen video på skärmen som är ansluten till MH3021P	<ul style="list-style-type: none"> • MH3021P stöder endast en skärm. • Kontrollera videoanslutningskablarna. • Koppla bort kringutrustningen från MH3021P, vänta i 10 sekunder och anslut sedan kringutrustningen.
Problem med video-/ljudprestanda	Kontrollera/uppdatera system BIOS, grafiska drivrutinen och ljuddrivrutinen för att få nyare versioner. Kontrollera/uppdatera system Thunderbolt drivrutin för nyare version.
Uppdatera ditt systems BIOS och MH3021P-firmware	<ul style="list-style-type: none"> • Uppdatera systemets BIOS, grafik och drivrutiner från https://www.dell.com/support/drivers • Uppdatera din MH3021P FW från https://www.dell.com/support/drivers <p>Du behöver ansluta MH3021P till din dator innan du uppdaterar FW.</p>
Dell Display Manager (DDM) fungerar inte	Kontrollera/uppdatera system BIOS/Grafisk drivrutin och installera Dell Display Manager (DDM) skärm-applikation. https://www.dell.com/support/home/drivers/driversdetails?driverid=6WGWY

MH3021P-knappbetende hos några populära kommunikationsprogramvaror	<ul style="list-style-type: none"> MH3021P-knapparna fungerar bra med Skype för företag och Zoom. Annan kommunikation SW där du kan komma åt samtalskontroller via UI kommunikationsprogramvara. 																																																												
	<table border="1"> <thead> <tr> <th>UC-plattformar</th> <th>Stäng av/Slå på ljud</th> <th>Samtal accepteras</th> <th>Avsluta samtal/ Avvisa samtal</th> <th>Höj volymen</th> <th>Sänk volymen</th> </tr> </thead> <tbody> <tr> <td>Zoom</td> <td>OK</td> <td>OK</td> <td>OK*</td> <td>OK</td> <td>OK</td> </tr> <tr> <td>Skype för företag</td> <td>OK</td> <td>OK</td> <td>OK</td> <td>OK</td> <td>OK</td> </tr> <tr> <td>Microsoft Teams</td> <td>OK</td> <td>X</td> <td>X</td> <td>OK</td> <td>OK</td> </tr> <tr> <td>Google Hangouts</td> <td>OK</td> <td>X</td> <td>X</td> <td>OK</td> <td>OK</td> </tr> <tr> <td>Cisco Webex</td> <td>OK</td> <td>X</td> <td>X</td> <td>OK</td> <td>OK</td> </tr> <tr> <td>FaceTime</td> <td>OK</td> <td>X</td> <td>X</td> <td>OK</td> <td>OK</td> </tr> <tr> <td>Slack</td> <td>OK</td> <td>X</td> <td>X</td> <td>OK</td> <td>OK</td> </tr> <tr> <td>GoToMeeting</td> <td>OK</td> <td>X</td> <td>X</td> <td>OK</td> <td>OK</td> </tr> <tr> <td>BlueJeans</td> <td>OK</td> <td>X</td> <td>X</td> <td>OK</td> <td>OK</td> </tr> </tbody> </table>	UC-plattformar	Stäng av/Slå på ljud	Samtal accepteras	Avsluta samtal/ Avvisa samtal	Höj volymen	Sänk volymen	Zoom	OK	OK	OK*	OK	OK	Skype för företag	OK	OK	OK	OK	OK	Microsoft Teams	OK	X	X	OK	OK	Google Hangouts	OK	X	X	OK	OK	Cisco Webex	OK	X	X	OK	OK	FaceTime	OK	X	X	OK	OK	Slack	OK	X	X	OK	OK	GoToMeeting	OK	X	X	OK	OK	BlueJeans	OK	X	X	OK	OK
	UC-plattformar	Stäng av/Slå på ljud	Samtal accepteras	Avsluta samtal/ Avvisa samtal	Höj volymen	Sänk volymen																																																							
	Zoom	OK	OK	OK*	OK	OK																																																							
	Skype för företag	OK	OK	OK	OK	OK																																																							
	Microsoft Teams	OK	X	X	OK	OK																																																							
	Google Hangouts	OK	X	X	OK	OK																																																							
	Cisco Webex	OK	X	X	OK	OK																																																							
	FaceTime	OK	X	X	OK	OK																																																							
	Slack	OK	X	X	OK	OK																																																							
GoToMeeting	OK	X	X	OK	OK																																																								
BlueJeans	OK	X	X	OK	OK																																																								
<p>* Samtals avslut har två olika tillstånd</p> <p>1. Avvisa/Avslå samtal – Kan göras via knappen Avsluta samtal på högtalartelefonen</p> <p>2. Avsluta ett pågående samtal – Kan ENDAST utföras via Zoom-appen</p>																																																													
Min knapp för att acceptera samtal/avsluta samtal fungerar inte på MH3021P för Zoom. Möjlig lösning:	Om flera konferensapplikationer är installerade i samma IT-miljö eller installerade och används på samma dator, kanske du inte kan acceptera/avsluta samtal från MH3021P. Du rekommenderas att svara på inkommande samtal/avvisa samtal via applikationens gränssnitt.																																																												
Video på den anslutna skärmen är förvrängd eller skadad	<ul style="list-style-type: none"> Kontrollera videoanslutningskablarna. Kontrollera och uppdatera videoupplösningen under Inställningar > Skärm > Skärmupplösning 																																																												
Video på den anslutna skärmen visas inte i utökat läge	<ul style="list-style-type: none"> Ändra inställningen under Inställningar > Skärm > Flera skärmar Växla lägen genom att trycka på Windows-tangenten  + P. 																																																												
Eko kan höras under samtalet	<ul style="list-style-type: none"> MH3021P har Eko-annulleringsfunktion, det hjälper användaren i andra änden av samtalet att minska ekot. Om du hör eko i din enhet kan det bero på den andra slutanvändarens enhet. Deras enhet kan vara sämre i funktionen eko-annullering. 																																																												
Högtalaren har ingen ljudutgång från MH3021P	<ul style="list-style-type: none"> När du har anslutit går du till ljudinställningarna för din dator och väljer MH3021P som uppspelningsenhet. Kontrollera om MH3021 är korrekt ansluten till datorn. Se till att MH3021P-volymen inte är inställd på 0 %. 																																																												
Mikrofonen fungerar inte på MH3021P	<ul style="list-style-type: none"> När du har anslutit går du till ljudinställningarna för din dator och väljer Dell MH3021 som uppspelningsenhet. 																																																												
Kan inte ringa eller välja det inkommande samtalet i enhetsknappen via Line, WhatsApp och Wechat?	<ul style="list-style-type: none"> MH3021P knappar för att besvara samtal och avsluta/avvisa samtal stöder bara "Skype för företag" och "Zoom". Du kan använda besvara eller avsluta/avvisa samtal via UI kommunikationsprogramvara. 																																																												
Onormalt ljud	<ul style="list-style-type: none"> Rensa eventuella hinder mellan MH3021P och användaren. Återanslut Dell MH3021P till din dator igen. 																																																												
Volymen är för låg	<ul style="list-style-type: none"> Rensa eventuella hinder mellan MH3021P och användaren. Vrid volymen till en högre nivå genom att trycka på knappen Höj volym eller kontrollera via kommunikationsprogram. Tryck på volym-knappen för Windows öka volymen. 																																																												

Skype för företag visar "Det här samtalet är parkerat"

• Under samtal från Skype för företag. Samtalet kan vara parkerat (koppla inte bort) under vissa driftförhållanden (tryck på valfri knapp, anslut ytterligare ljudenhet, elektrostatisk urladdning eller annat oväntat beteende) kan Skype för företag visa meddelandet "Det här samtalet är parkerat." för att fråga dig om du vill återuppta samtalet. Du kan trycka på ikonen "Återuppta samtal" för att fortsätta samtalet.

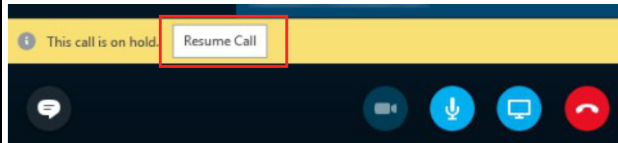

Ställ in din MH3021P som standardljudenhet i Windows 10

• Du kan följa stegen nedan:

1. Öppna inställningar.
 2. Gå till System – Ljud.
 3. Till höger väljer du önskad enhet i rullgardinslistan Välj din utgångsenhet.
- a. Ställ in utgångsenhet

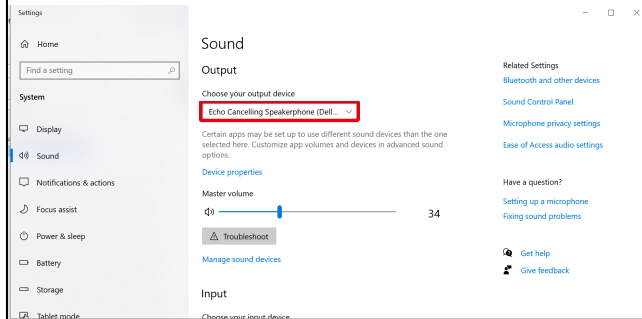

b. Ställ in inmatningsenhet

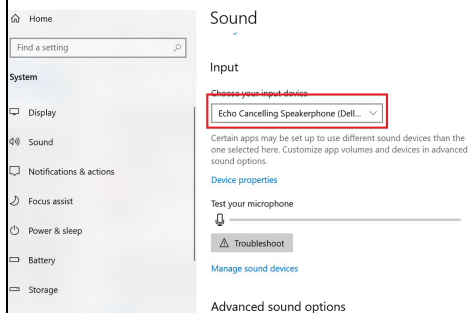

Ställ in standardljudenheten med Sound Flyout

- Du kan följa stegen nedan:
 1. Klicka på ljudvolymikonen i systemfältet.
 2. Klicka på uppåt pilen i ljudavsnittet.

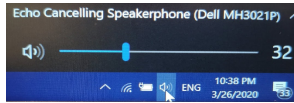

3. Välj önskad ljudenhet från listan.

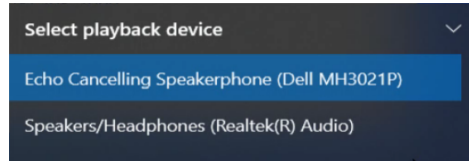

Ställ in standardljudenheten med den klassiska ljud-appleten

- För att öppna de klassiska ljudalternativen i Windows10 kan du följa stegen nedan:
 1. Tryck på Win + R för att öppna dialogrutan Kör.
 2. Skriv eller kopiera och klistra in följande kommando: mmsys.cpl

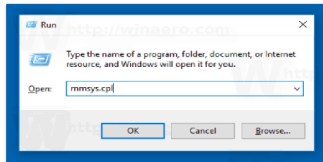

3. Tryck på Enter-knappen. Detta kommer att öppna ljud-appleten direkt.

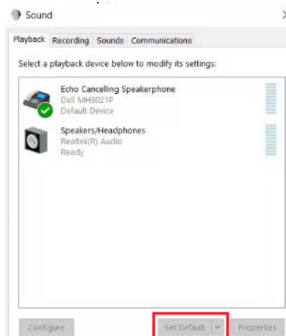

4. Välj önskad enhet i listan och klicka på knappen Ställ in standard.

Specifikationer	
Uppströmsingång	USB-C med DP alt-läge
Nedströms dataportar	<ul style="list-style-type: none"> •Två USB 3.1 Gen 2 Typ-A-portar •En USB 3.1 Gen 2 Typ-C-portar
Nedströms videoportar och upplösningar stöds	Singel videoutgång från en av de två portarna: <ul style="list-style-type: none"> • En USB-C (DP)-port (3840 x 2160 max)/60Hz • En HDMI 2.0-port (3840 x 2160 max)/60Hz 4K/60Hz stöds endast på dator med HBR3-funktion.
Audio	<ul style="list-style-type: none"> • Två inbyggda rundstrålande mikrofoner • Högtalare
Knapp- och LED-indikering	<ul style="list-style-type: none"> • Knapp: Besvara samtal, avsluta samtal/avvisa samtal, höj volym, sänk volym, stäng av mikrofon • LED: Vit, röd, grön

Systemkrav	
Operativsystem som stöds	Win10 64-bitar
Driftstemperatur	0~35°C

Lagstadgad information

Garanti

Begränsad garanti och returpolicy

Dell-märkta produkter har ett års begränsad maskinvarugaranti. Om det köps tillsammans med ett Dell-system följer det systemgarantin.

För kunder i USA:

Detta köp och din användning av denna produkt omfattas av Dells slutanvändaravtal, som du hittar på www.dell.com/terms. Detta dokument innehåller en bindande skiljedoms klausul.

För kunder i Europa, Mellanöstern och Afrika:

Dell-märkta produkter som säljs och används är föremål för tillämpliga nationella konsumenters lagliga rättigheter, villkoren i alla återförsäljaravtal som du har ingått (som gäller mellan dig och återförsäljaren) och Dells villkor för slutanvändaravtal. Dell kan också ge ytterligare maskinwaregaranti – fullständig information om Dells slutanvändaravtal och garantivillkor kan hittas genom att gå till www.dell.com. Välj ditt land från listan längst ner på "hemsidan" och klicka sedan på länken "Regler och villkor" för slutanvändaravtal eller "Support"-länken för garantivillkor.

För kunder utanför USA:

Dell-märkta produkter som säljs och används är föremål för tillämpliga nationella konsumenters lagliga rättigheter, villkoren i alla återförsäljaravtal som du har ingått (som gäller mellan dig och återförsäljaren) och Dells garantivillkor. Dell kan också tillhandahålla en extra maskinvarugaranti – fullständig information om Dells garantivillkor kan du hitta genom att gå till www.dell.com. Välj ditt land från listan längst ner på "hemsidan" och klicka sedan på länken "Regler och villkor" eller "Support"-länken för garantivillkor.



OBS: Påse omfattas inte av garanti.