

Dell Adaptador Móvel de Viva-voz MH3021P

Guia do Utilizador

Modelo Regulatório: MH3021Pu



Notas, cuidados e avisos



NOTA: uma NOTA indica informação importante que o ajuda a utilizar melhor o seu computador.



CUIDADO: um CUIDADO indica quer um potencial dano no equipamento ou perda de dados e diz-lhe como evitar o problema.



AVISO: um AVISO indica um potencial para danos na propriedade, lesões pessoais ou morte.

© 2020 Dell Inc. ou as suas subsidiárias. Todos os direitos reservados. A Dell, EMC e outras marcas comerciais são marcas comerciais da Dell Inc. ou das suas subsidiárias. As outras marcas comerciais podem ser marcas comerciais dos seus respetivos proprietários.

06-2020

Rev. A00

Conteúdo

O que contém a embalagem.....	4
Características.....	5
Vista frontal.....	5
Vista posterior.....	5
Utilizar o seu Adaptador Móvel de Viva-voz	6
Resolução de problemas.....	14
Especificações	18
Informação legal.....	19
Garantia.....	19

O que contém a embalagem

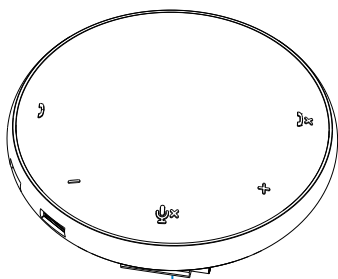

1

1 Adaptador móvel de viva-voz

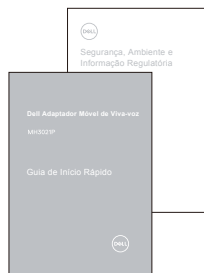

2

2 Documentos

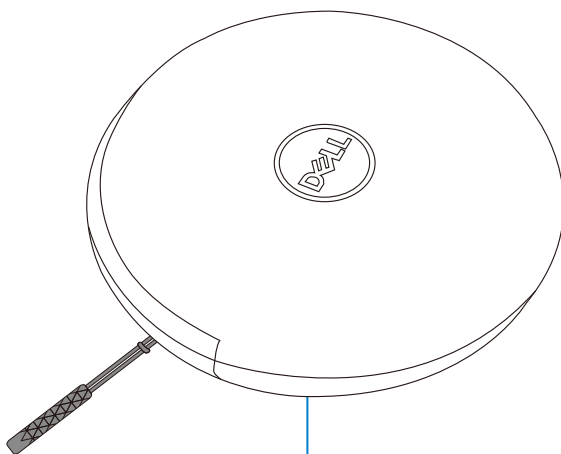

3

3 Bolsa



A garantia não cobre a bolsa.

Características

Vista frontal

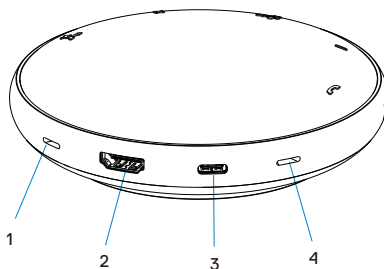

- | | | | |
|---|-------------|---|------------|
| 1 | Microfone | 2 | Porta HDMI |
| 3 | Porta USB-C | 4 | Microfone |

Vista posterior

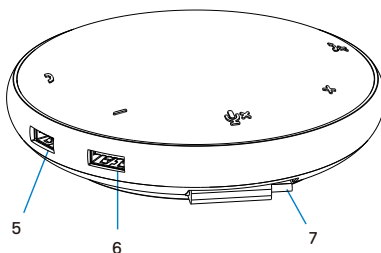

- | | | | |
|---|-------------|---|-------------|
| 5 | Porta USB-A | 6 | Porta USB-A |
| 7 | Cabo USB-C | | |

Utilizar o seu Adaptador Móvel de Viva-voz

1. Localize o cabo USB-C por baixo do seu MH3021P.
Liberte o cabo USB-C manualmente.

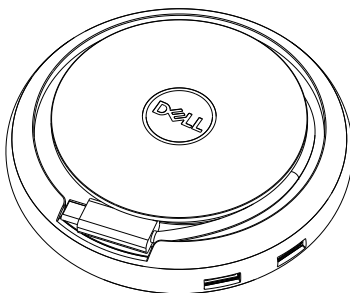

2. Conecte o cabo USB-C do seu MH3021P à Thunderbolt ou porta USB-C (DisplayPort Alt Mode) no seu computador. A imagem abaixo mostra o monitor HDMI e outros dispositivos conectados ao MH3021P sem uma fonte de alimentação externa para o MH3021P.

Sem Fonte de Alimentação

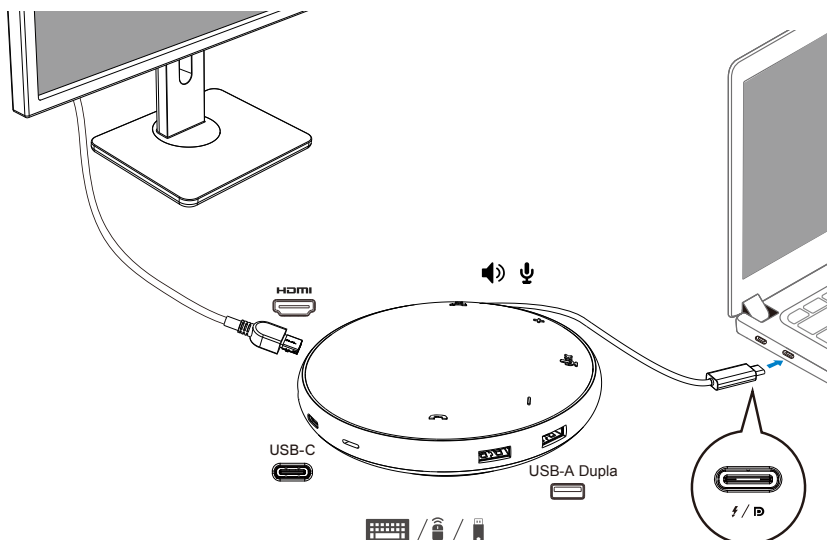

3. O MH3021P suporta uma alimentação elétrica até 90 W quando conectado à Thunderbolt ou à porta USB-C (DisplayPort Alt Mode) do seu PC. A fonte de alimentação pode ser fornecida pelo adaptador ou pelo monitor USB-C que suporte o recurso de carregamento. As duas imagens abaixo mostram o MH3021P conectado a uma fonte de alimentação externa através do adaptador de potência USB-C ou monitor USB-C.

Com a Alimentação Fornecida pelo Adaptador de Potência USB-C

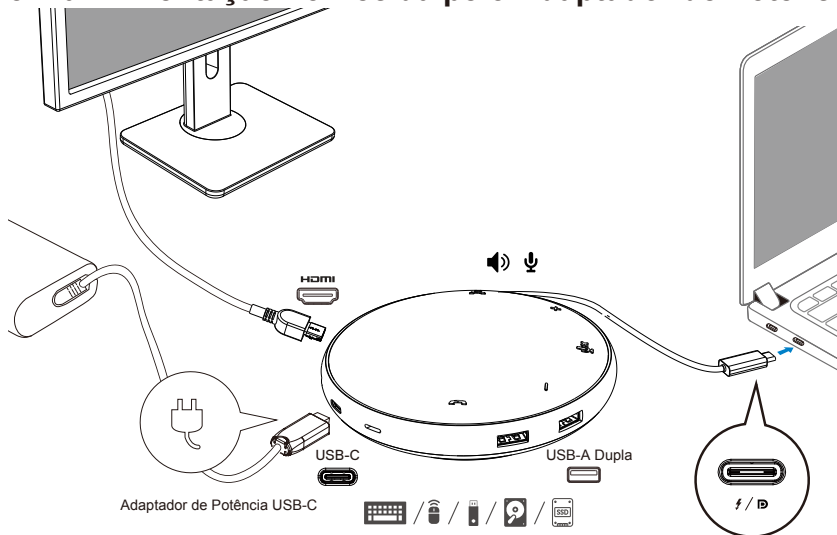

Com a Alimentação Fornecida pelo Monitor USB-C

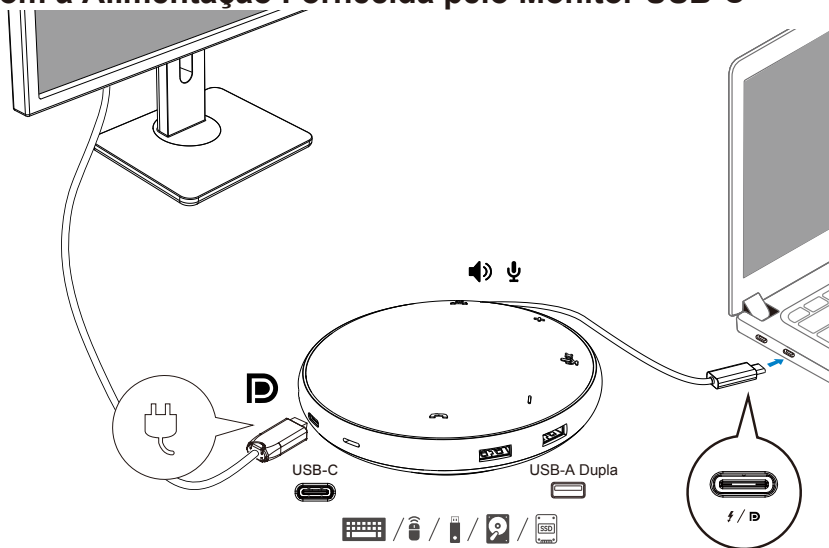

 **NOTA:** o MH3021P só suporta um ecrã de cada vez.

4. O MH3021P tem a viva-voz e o microfone, pode utilizá-lo para comunicar após conectar o seu adaptador móvel com o portátil.

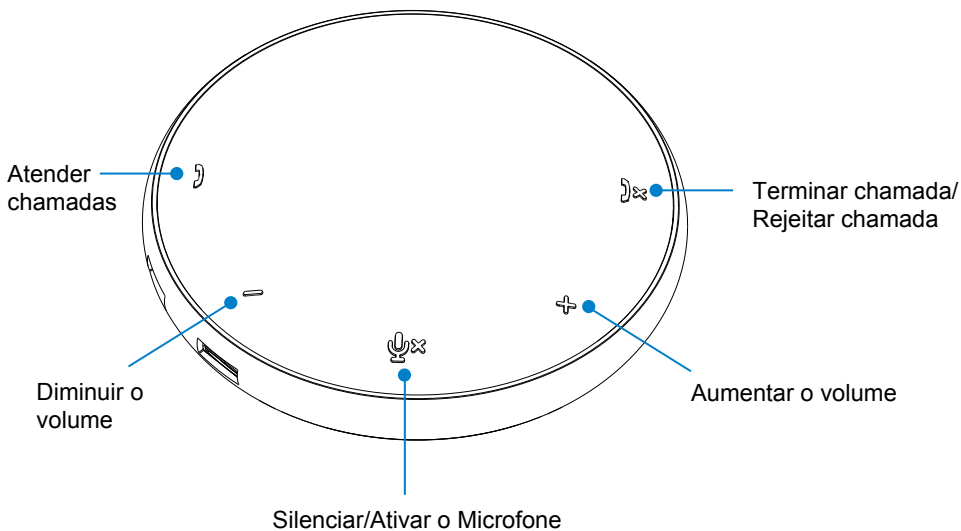

]	Atender chamada	Toque no botão para Atender a chamada
])x	Terminar chamada/ Rejeitar chamada	Toque no botão para terminar/rejeitar a chamada
+	Aumentar o volume da coluna	Toque no botão para aumentar o volume
-	Diminuir o volume da coluna	Toque no botão para diminuir o volume
μx	Silenciar/Ativar o microfone	Toque no botão para silenciar o microfone



NOTA: os botões do MH3021P funcionam bem com o Skype for Business e Zoom.

5. Comportamento da operação no Skype for Business / Zoom

● Atender chamadas no Skype for Business / Zoom:

(1) Prima o botão de atender chamadas para atender a chamada.

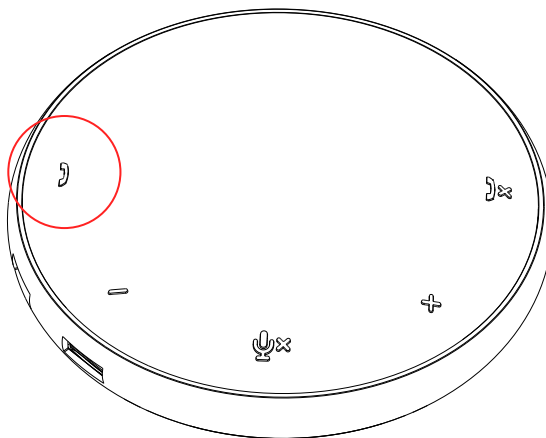

● Realizar chamadas Skype for Business

(1) Prima o botão de atender chamadas para abrir o Skype for Business no ecrã principal.

(2) Inicie uma chamada através da aplicação Skype for Business no seu computador.

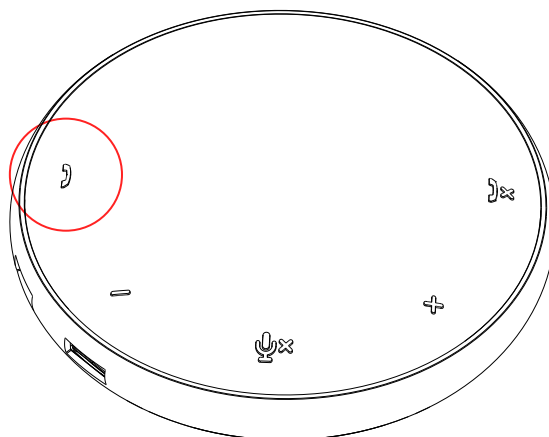

● Realizar chamadas Zoom

(1) Inicie a chamada através da app Zoom.

- Ajustar o volume

- (1) Prima o botão de aumentar o volume para aumentar o volume. Ouvirá uma notificação áudio quando premir o botão de aumentar o volume.
- (2) Prima o botão de diminuir o volume para diminuir o volume. Ouvirá uma notificação áudio quando premir o botão de diminuir o volume.

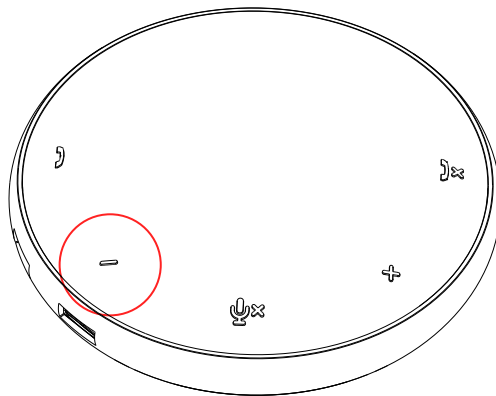
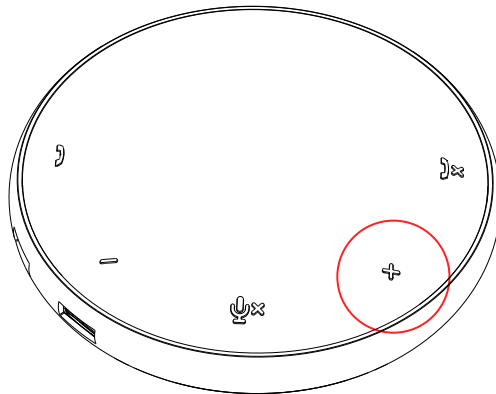

6. Comportamento da operação no Botão e LED

- Quando estiver ligado, o LED superior central acender-se-á com a cor branca.

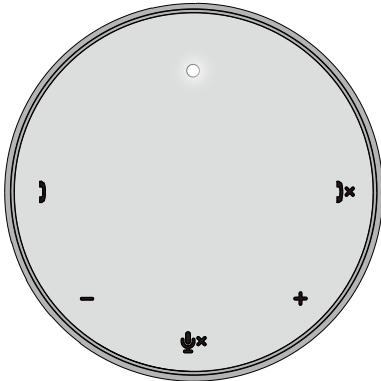

- Chamada recebida:
Durante uma chamada recebida, o LED para atender a chamada piscará a verde. O LED para rejeitar a chamada piscará a vermelho.

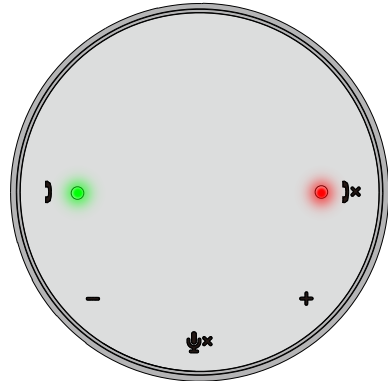

- Durante a chamada:
O LED superior central mudará para verde.

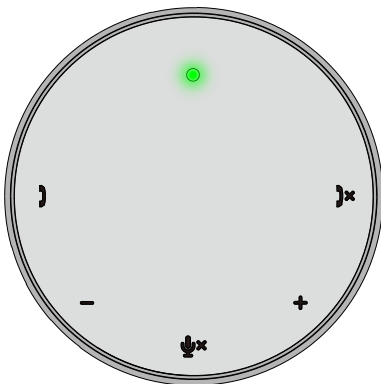

- Microfone silenciado
Quando o microfone está silenciado, todos os LEDs acender-se-ão a vermelho e permanecerão vermelhos até que o microfone seja ativado.

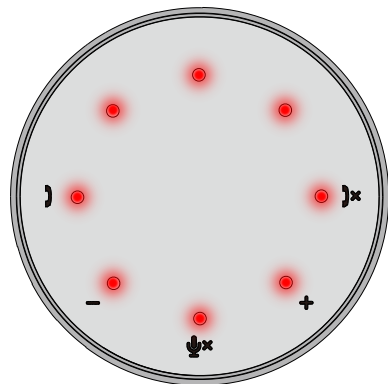

- **Ajustar o volume:**

Quando ajusta o volume, o anel dos LEDs acender-se-á temporariamente com uma cor branca para indicar o nível do volume. Quando premir para aumentar o volume, o LED acender-se-á no sentido dos ponteiros do relógio. Quando premir para diminuir o volume, o LED desligar-se-á no sentido contrário ao dos ponteiros do relógio.

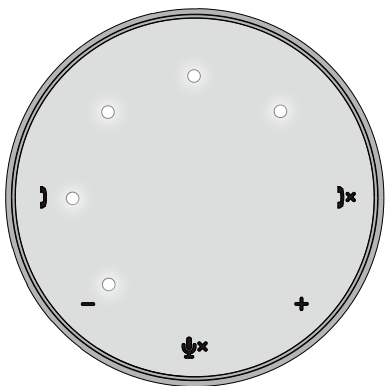

- **Desligar uma chamada:**

Quando uma chamada termina, o LED superior central passará da cor verde para a cor branca. Para o Zoom, prima “Sair da Reunião” na app.

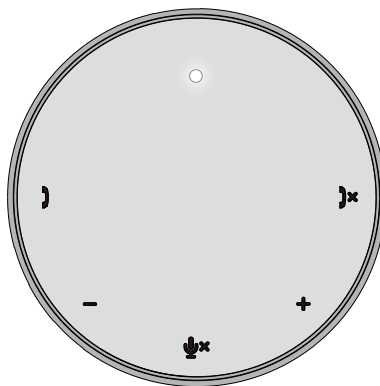

7. Conectar periféricos ao MH3021P

O MH3021P só consegue suportar um vídeo de cada vez, baseado na ordem de chegada. Quando estão ligadas duas portas de vídeo ao mesmo tempo, a prioridade será dada à porta de vídeo HDMI.

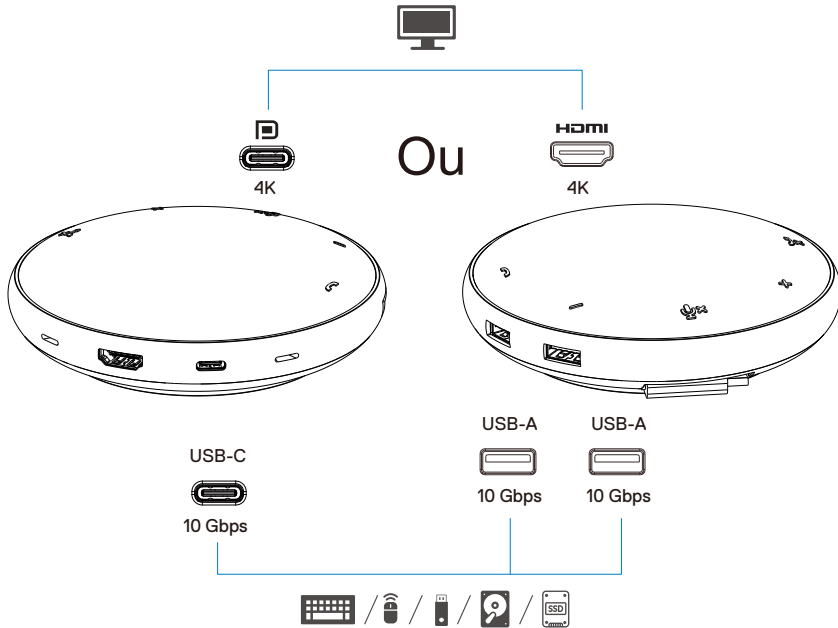

Porta de vídeo Conectar um ecrã ou um projetor externo



Portas USB-C e USB-A Conectar periféricos como teclados, ratos e dispositivos de armazenamento externos.



NOTA: quando o MH3021P está conectado à Thunderbolt ou porta USB-C de 15 W alimentado pelo seu computador, as portas USB-A e USB-C jusantes funcionarão conforme a combinação abaixo:

2X  /  /  + 1X  / 

3X  /  / 



NOTA: quando o MH3021P está conectado a uma porta de alimentação USB-C de 7,5 W no seu computador, as portas USB-A e USB-C jusantes funcionarão conforme abaixo:

3X  /  / 

Resolução de problemas

Problemas	Possíveis soluções
O MH3021P não está a funcionar na porta USB-A do seu computador	O MH3021P só é compatível com a porta USB-C do seu computador. A porta Thunderbolt ou a porta USB-C (DisplayPort Alt Mode).
Os múltiplos ecrãs não estão a funcionar	O MH3021P suporta apenas um ecrã. Só pode conectar um periférico à porta HDMI, ou um monitor USB-C de cada vez.
Não consegue utilizar todas as portas USB ao mesmo tempo quando o MH3021P está conectado ao portátil sem fonte de alimentação externa	Se conectar o MH3021P a uma porta Thunderbolt ou porta USB-C de 15 W (DisplayPort Alt Mode) no seu computador, pode utilizar uma saída de vídeo, viva-voz e dispositivos USB de baixa potência como: ratos, clicker de apresentações ou RF dongle e possivelmente à unidade de disco duro externo. Se conectar o MH3021P a uma porta USB-C de 7,5 W (DisplayPort Alt Mode) no seu computador, pode utilizar uma saída de vídeo juntamente com dispositivos de baixa potência como clicker de apresentações/dongle RF.
Não consegue ler e escrever para um SSD/HDD externo e drive ótica (CD/DVD/Blu-ray) quando conectado ao MH3021P	<ul style="list-style-type: none"> • Algumas unidades SSD/HDD/Óticas externas requerem mais potência do que aquela que o seu MH3021P consegue suportar. • Recomenda-se que conecte a unidade SSD/HDD/Ótica externa diretamente ao seu computador.
Aparece a mensagem de pico de energia "o Dispositivo USB Desconhecido precisa de mais potência do que aquela que a porta consegue fornecer" quando conecta um periférico ao MH3021P	<ul style="list-style-type: none"> • O periférico que conectar ao MH3021P precisa de mais potência. Desconecte os outros periféricos conectados ao MH3021P. • Para periféricos com maior consumo de energia, recomenda-se que conecte o periférico diretamente ao seu computador. • Todos os dispositivos que estão conectados à porta USB-A / USB-C do MH3021P serão automaticamente desconectados quando a mensagem de pico de energia aparecer. Pode remover o último dispositivo USB que conectou.
A resolução no monitor é inferior a 4K 60 Hz quando conectado à porta HDMI ou Tipo-C do MH3021P	<ul style="list-style-type: none"> • Confirme para assegurar-se de que o monitor é capaz de suportar o 4K60Hz. • A resolução 4K a 60 Hz é suportada em computadores que têm DisplayPort 1.3 ou posterior (HBR3) com um ecrã que é capaz de ter uma resolução 4K a 60 Hz. Nos computadores que suportam abaixo da DisplayPort 1.3, a resolução máxima suportada é de 4K a 30 Hz.
O MH3021P não está a carregar o seu computador através da porta USB-C. Vejo um ícone com uma explosão a amarelo no ícone de estado da bateria	<ul style="list-style-type: none"> • O MH3021P suporta, no máximo, 90 W de fornecimento de energia. O requisito de potência mínima para o carregamento depende da plataforma. • O MH3021P reserva 15 W, portanto, o seu sistema recebe menos 15 W da fonte de alimentação. Pode notar no surgimento de uma mensagem/ícone de carregamento lento devido a isto. • Recomenda-se que utilize um adaptador de potência mais potente para um carregamento ideal.
Não reproduz nenhum vídeo no monitor conectado ao MH3021P	<ul style="list-style-type: none"> • O MH3021P só suporta um único monitor. • Consulte os cabos de conexão do vídeo. • Desconecte os periféricos do MH3021P, aguarde durante 10 segundos e depois conecte o periférico.
Problemas de desempenho de Vídeo/Aúdio	Consulte/atualize a BIOS do sistema, unidade gráfica e unidade de áudio para a versão mais recente. Consulte/atualize o firmware do sistema Thunderbolt e driver para a versão mais recente.
Atualize a BIOS do seu sistema e o firmware do MH3021P	<ul style="list-style-type: none"> • Atualize a BIOS do seu sistema, gráficos e drivers em https://www.dell.com/support/drivers • Atualize o seu FW MH3021P em https://www.dell.com/support/drivers <p>Tem de conectar o MH3021P ao seu computador antes de atualizar o FW.</p>
O Dell Display Manager (DDM) não está a funcionar	Consulte/Atualize a Bios / unidade gráfica e instale a aplicação para monitores Dell Display Manager (DDM). https://www.dell.com/support/home/drivers/driversdetails?driverid=6WGWY

<p>Comportamento do botão MH3021P em alguns softwares de comunicação populares</p>	<ul style="list-style-type: none"> Os botões MH3021P funcionam bem com o Skype for Business e Zoom. Para os outros SW de comunicação, pode aceder aos controlos da chamada através da UI de comunicação do software. <table border="1" data-bbox="344 261 1044 505"> <thead> <tr> <th>Plataformas UC</th> <th>Silenciar/Ativar</th> <th>Aceitar Chamada</th> <th>Terminar/Rejeitar Chamada</th> <th>Aumentar Volume</th> <th>Diminuir Volume</th> </tr> </thead> <tbody> <tr> <td>Zoom</td> <td>OK</td> <td>OK</td> <td>OK*</td> <td>OK</td> <td>OK</td> </tr> <tr> <td>Skype for Business</td> <td>OK</td> <td>OK</td> <td>OK</td> <td>OK</td> <td>OK</td> </tr> <tr> <td>Microsoft Teams</td> <td>OK</td> <td>X</td> <td>X</td> <td>OK</td> <td>OK</td> </tr> <tr> <td>Google Hangouts</td> <td>OK</td> <td>X</td> <td>X</td> <td>OK</td> <td>OK</td> </tr> <tr> <td>Cisco Webex</td> <td>OK</td> <td>X</td> <td>X</td> <td>OK</td> <td>OK</td> </tr> <tr> <td>FaceTime</td> <td>OK</td> <td>X</td> <td>X</td> <td>OK</td> <td>OK</td> </tr> <tr> <td>Slack</td> <td>OK</td> <td>X</td> <td>X</td> <td>OK</td> <td>OK</td> </tr> <tr> <td>GoToMeeting</td> <td>OK</td> <td>X</td> <td>X</td> <td>OK</td> <td>OK</td> </tr> <tr> <td>BlueJeans</td> <td>OK</td> <td>X</td> <td>X</td> <td>OK</td> <td>OK</td> </tr> </tbody> </table> <p>*O término da chamada tem 2 estados diferentes</p> <ol style="list-style-type: none"> Rejeição/recusa da chamada – Pode ser realizada através do botão terminar chamada na viva-voz Terminar chamada recebida – Pode ser realizar APENAS através da App Zoom 	Plataformas UC	Silenciar/Ativar	Aceitar Chamada	Terminar/Rejeitar Chamada	Aumentar Volume	Diminuir Volume	Zoom	OK	OK	OK*	OK	OK	Skype for Business	OK	OK	OK	OK	OK	Microsoft Teams	OK	X	X	OK	OK	Google Hangouts	OK	X	X	OK	OK	Cisco Webex	OK	X	X	OK	OK	FaceTime	OK	X	X	OK	OK	Slack	OK	X	X	OK	OK	GoToMeeting	OK	X	X	OK	OK	BlueJeans	OK	X	X	OK	OK
Plataformas UC	Silenciar/Ativar	Aceitar Chamada	Terminar/Rejeitar Chamada	Aumentar Volume	Diminuir Volume																																																								
Zoom	OK	OK	OK*	OK	OK																																																								
Skype for Business	OK	OK	OK	OK	OK																																																								
Microsoft Teams	OK	X	X	OK	OK																																																								
Google Hangouts	OK	X	X	OK	OK																																																								
Cisco Webex	OK	X	X	OK	OK																																																								
FaceTime	OK	X	X	OK	OK																																																								
Slack	OK	X	X	OK	OK																																																								
GoToMeeting	OK	X	X	OK	OK																																																								
BlueJeans	OK	X	X	OK	OK																																																								
<p>O meu botão aceitar chamada / termina chamada não funciona no MH3021P para o Zoom Possível Solução</p>	<p>Se tiver múltiplas aplicações de conferência instaladas no mesmo ambiente TI ou instaladas e utilizadas no mesmo PC, pode não conseguir aceitar/terminar a chamada através do MH3021P. Recomenda-se que responda/rejeite as chamadas recebidas através da interface da aplicação.</p>																																																												
<p>O vídeo no monitor conectado está distorcido ou corrompido</p>	<ul style="list-style-type: none"> Consulte os cabos de conexão do vídeo. Conecte e atualize a resolução do vídeo em Definições > Ecrã > Resolução do Ecrã 																																																												
<p>O vídeo no monitor conectado não é exibido no modo estendido</p>	<ul style="list-style-type: none"> Altere a definição em Definições > Ecrã > Múltiplos Ecrãs Altere entre os modos premindo a Tecla Windows  + P. 																																																												
<p>Ouve-se o Eco durante a chamada</p>	<ul style="list-style-type: none"> O MH3021P tem o recurso de cancelamento do Eco, este ajudará a utilizar do outro lado da chamada a reduzir o eco. Se ouvir eco no seu dispositivo, este pode dever-se ao dispositivo do outro utilizador. O seu dispositivo pode ser pior na função de Cancelamento do Eco. 																																																												
<p>A coluna não produz qualquer som do MH3021P</p>	<ul style="list-style-type: none"> Após conectar, vá às definições do som áudio do seu computador e selecione o MH3021P como dispositivo de reprodução. Confirme se o MH3021P está corretamente conectado ao computador. Assegure-se de que o volume do MH3021P não está definido para 0%. 																																																												
<p>O microfone não funciona no MH3021P</p>	<ul style="list-style-type: none"> Após conectar, vá às definições do som do seu computador e selecione Dell MH3021P como o dispositivo de gravação. 																																																												
<p>Não consigo realizar uma chamada telefónica ou atender uma chamada recebido no botão do dispositivo através do Line, WhatsApp e Wechat?</p>	<ul style="list-style-type: none"> Os botões do MH3021P para atender e terminar/rejeitar a chamada só suportam o "Skype for Business" e "Zoom". Pode operar o atendimento ou terminar/rejeitar a chamada através do UI do software de comunicação. 																																																												
<p>Som anormal</p>	<ul style="list-style-type: none"> Desobstrua quaisquer obstruções entre o MH3021P e o utilizador. Volte a ligar o Dell MH3021P ao seu computador. 																																																												
<p>O volume está demasiado baixo</p>	<ul style="list-style-type: none"> Desobstrua quaisquer obstruções entre o MH3021P e o utilizador. Aumente o volume para um nível superior premindo o botão para aumentar o volume ou controle através de software de comunicação. Prima a definição do volume no Windows e aumente o volume. 																																																												

O Skype for Business exibe "Esta chamada está em espera"

• Durante a chamada através do Skype for Business, a chamada pode ficar em espera (não desconectada) perante algumas condições de operação (premir qualquer botão, conectar dispositivo de áudio adicional, descarga electrostática ou outros comportamentos inesperados), o Skype for Business pode exibir a mensagem "Esta chamada está em espera" para perguntar-lhe se quer retomar a chamada. Pode premir o ícone "Retomar Chamada" para continuar com a chamada.

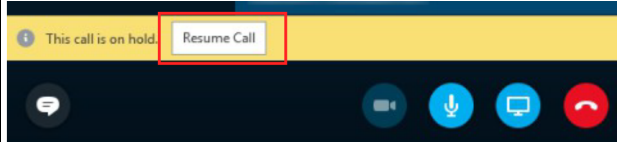

Definir o seu MH3021P como dispositivo de som predefinido no Windows 10

• Pode seguir os passos seguintes:
1. Abrir as Definições.
2. Ir a Sistema – Som.
3. Do lado direito, selecione o dispositivo pretendido na lista de seleção Escolher o seu dispositivo de saída.
a. Defina o dispositivo de saída

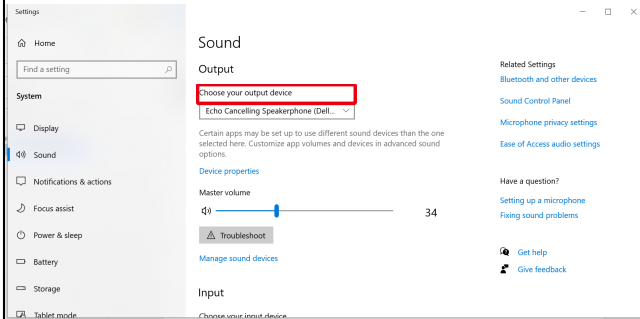

b. Defina o dispositivo de entrada

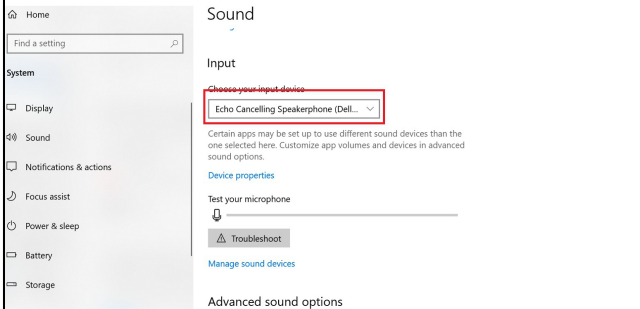

Defina o Dispositivo de Áudio Predefinido com o submenu de Som

- Pode seguir os passos abaixo:
 1. Clique no ícone de volume do som na bandeja do sistema.
 2. Clique na seta para cima no submenu do som.

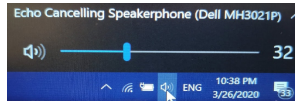

3. Escolha o dispositivo áudio pretendido da lista.

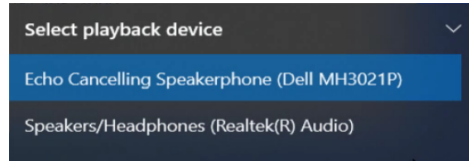

Defina o dispositivo áudio predefinido com o clássico applet de Som

- Para abrir as opções de Som clássicas no Windows 10, pode seguir os passos abaixo:

1. Prima Win + R para abrir o diálogo de execução.
2. Escreva ou copie e cole o seguinte comando:
Mmsys.cpl

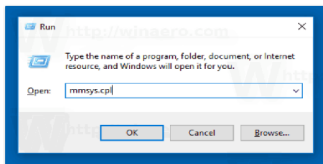

3. Prima a tecla Enter. Isto abrirá diretamente a applet de Sons.

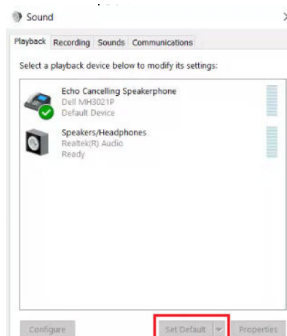

4. Seleccione o dispositivo pretendido da lista e clique no botão Definir como Predefinido.

Especificações	
Entrada a montante	USB-C com DP alt mode
Portas de dados jusantes	<ul style="list-style-type: none"> • Duas portas USB 3.1 Gen 2 Tipo-A • Uma porta USB 3.1 Gen 2 Tipo-C
Portas de saída de vídeo jusantes e resoluções suportadas	Saída única de vídeo a partir de uma das duas portas: <ul style="list-style-type: none"> • Uma porta USB-C(DP) (3840 x 2160 máx.)/60 Hz • Uma porta HDMI 2.0 (3840 x 2160 máx.)/60 Hz 4K/60Hz suportada apenas no computador com o recurso HBR3.
Áudio	<ul style="list-style-type: none"> • Dois Microfones Omnidirecionais Integrados • Coluna
Botão e indicação LED	<ul style="list-style-type: none"> • Botão: atender chamada, terminar chamada/rejeitar chamada, aumentar volume, diminuir volume, silenciar microfone • LED: branco, vermelho e verde

Requisitos do sistema	
Sistema operativo suportado	Win10 64-bit
Temperatura de funcionamento	0~35°C

Informação legal

Garantia

Garantia limitada e políticas de devolução

Os produtos da marca Dell têm uma garantia limitada de um ano para o equipamento. Se adquirido em conjunto com um sistema Dell, este seguirá a garantia do sistema.

Para clientes nos EUA:

Esta compra e a sua utilização deste produto estão sujeitas ao acordo com o utilizador final da Dell, que pode encontrar em www.dell.com/terms Este documento contém uma cláusula de arbitragem vinculativa.

Para clientes na Europa, Médio-orient e África:

Os produtos da marca Dell que são vendidos e utilizados estão sujeitos aos direitos legais do cliente aplicáveis no respetivo país, os termos de qualquer acordo de venda a retalho nos quais tenha entrado (que aplicar-se-ão entre si e o revendedor) e os termos de contrato do utilizador final da Dell.

A Dell também pode fornecer uma garantia adicional do equipamento – pode encontrar os detalhes na íntegra do contrato do utilizador final Dell e os termos da garantia indo a www.dell.com, selecionando o seu país da lista no fundo da página “inicial” e depois clicando no link “termos e condições” para os termos do utilizador final, ou o link “apoio” para os termos da garantia.

Para clientes fora dos EUA.

Os produtos da marca Dell que são vendidos e utilizados estão sujeitos aos direitos legais do cliente aplicáveis no respetivo país, os termos de qualquer acordo de venda a retalho nos quais tenha entrado (que aplicar-se-ão entre si e o revendedor) e os termos da garantia Dell. A Dell também pode fornecer uma garantia adicional do equipamento – pode encontrar os detalhes na íntegra dos termos da garantia Dell indo a www.dell.com, selecionando o seu país da lista no fundo da página “inicial” e depois clicando no link “termos e condições” para os termos do utilizador final, ou o link “apoio” para os termos da garantia



NOTA: a bolsa não está coberta pela garantia.