

# Přenosný komunikační adaptér Dell MH3021P

## Uživatelská příručka

Regulační model: MH3021Pu



# Poznámky, upozornění a výstrahy

---



**POZNÁMKA:** POZNÁMKA označuje důležité informace, které vám pomohou lépe využít váš počítač.



**UPOZORNĚNÍ:** UPOZORNĚNÍ označuje buď možnost poškození hardwaru nebo ztráty dat a napoví vám, jak problému zabránit



**VÝSTRAHA:** VÝSTRAHA upozorňuje na možné poškození majetku, zranění osob nebo úmrtí.

© 2020 Dell Inc. nebo její dceřiné společnosti. Všechna práva vyhrazena. Dell EMC a další ochranné známky jsou ochranné známky společnosti Dell Inc. nebo její dceřiných společností. Ostatní ochranné známky mohou být ochrannými známkami příslušných vlastníků.

06-2020

Rev. A00

# Obsah

Obsah balení .....	4
Vlastnosti .....	5
Čelní pohled .....	5
Zadní pohled .....	5
Použití přenosného komunikačního adaptéru .....	6
Řešení problémů .....	14
Technické údaje .....	18
Statutární informace .....	19
Záruka.....	19

# Obsah balení

---

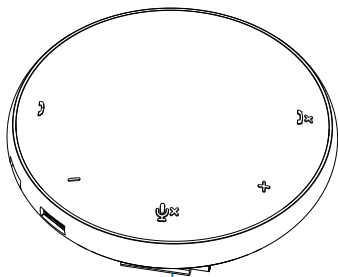

1

1 Přenosný komunikační adaptér

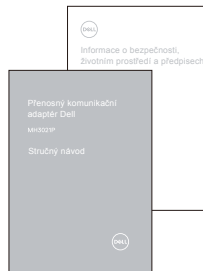

2

2 Dokumenty

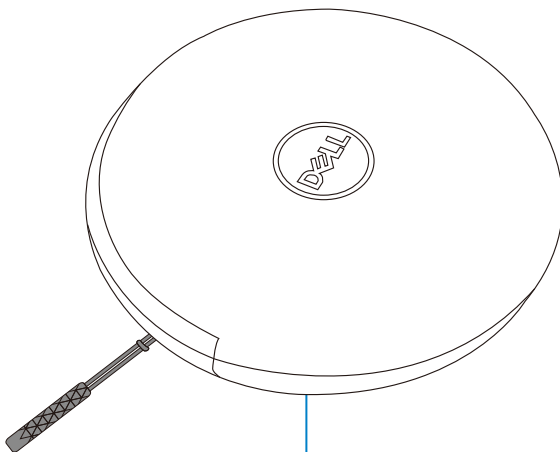

3

3 Pouzdro



Na pouzdro se záruka nevztahuje.

# Vlastnosti

---

## Čelní pohled

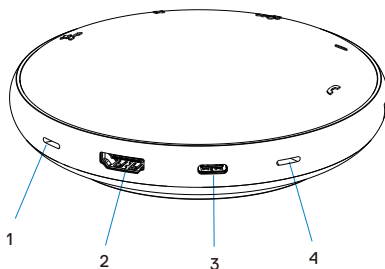

- |   |             |   |            |
|---|-------------|---|------------|
| 1 | Mikrofon    | 2 | HDMI vstup |
| 3 | USB-C vstup | 4 | Mikrofon   |

## Zadní pohled

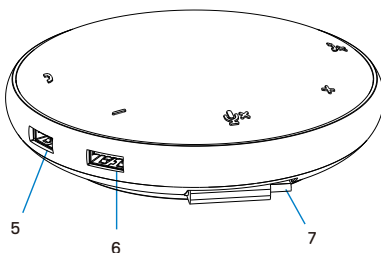

- |   |             |   |             |
|---|-------------|---|-------------|
| 5 | USB-A vstup | 6 | USB-A vstup |
| 7 | kabel USB-C |   |             |

# Použití přenosného komunikačního adaptéru

1. Kabel USB-C se nachází ve spodní části zařízení MH3021P. Kabel USB-C vytáhněte ručně.

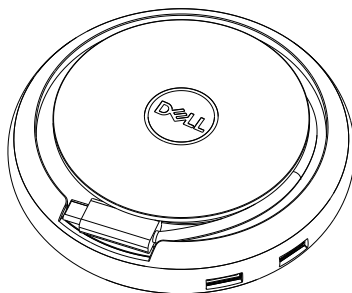

2. Připojte kabel USB-C zařízení MH3021P k portu Thunderbolt nebo USB-C (DisplayPort Alt Mód) v počítači. Níže uvedený obrázek zobrazuje monitor HDMI a další zařízení připojená k MH3021P bez externího zdroje napájení pro MH3021P.

## Bez napájení

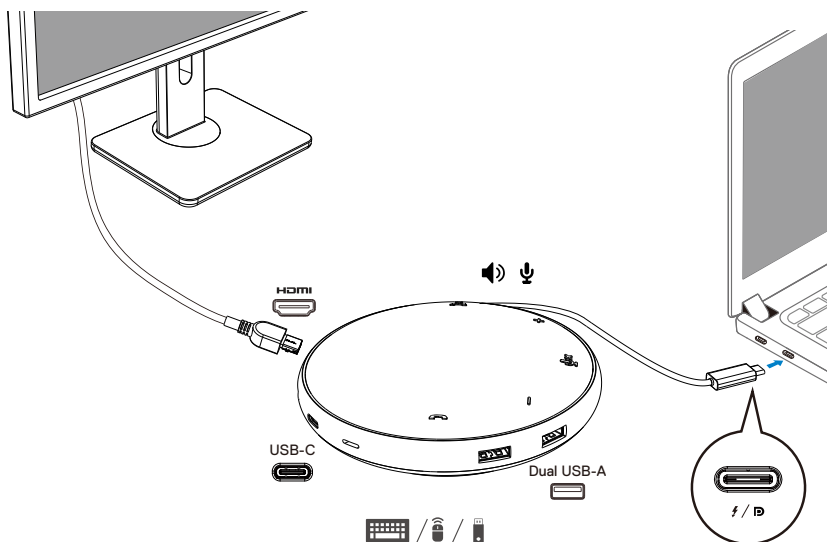

3. Když je MH3021P připojen k portu Thunderbolt nebo USB-C (DisplayPort Alt Mód) počítače, může být napájen výkonem až do 90 W. Zdroj napětí se může nacházet buď v adaptéru nebo v monitoru připojeném k USB-C, který podporuje funkci nabíjení. Na následujících dvou obrázcích je zobrazeno připojení MH3021P k externímu zdroji napětí pomocí napájecího adaptéru USB-C nebo monitoru USB-C.

## S napájením přes napájecí adaptér USB-C

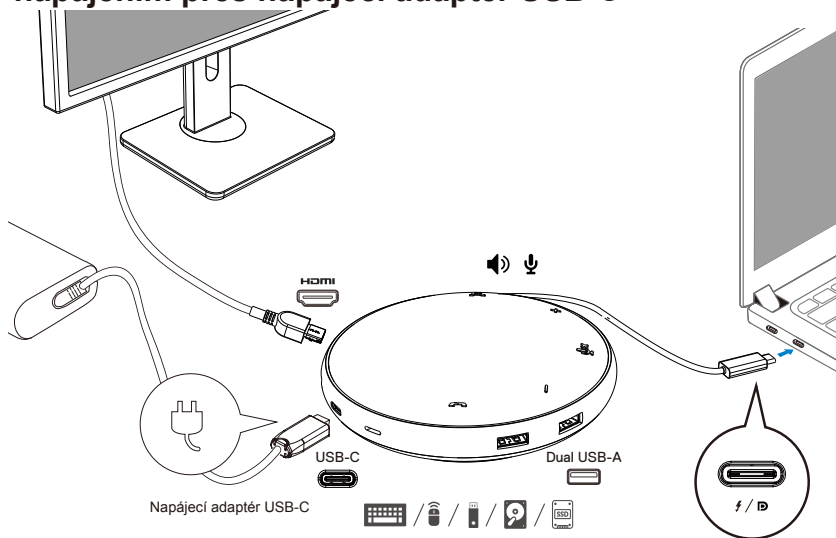

## S napájením přes USB-C monitor

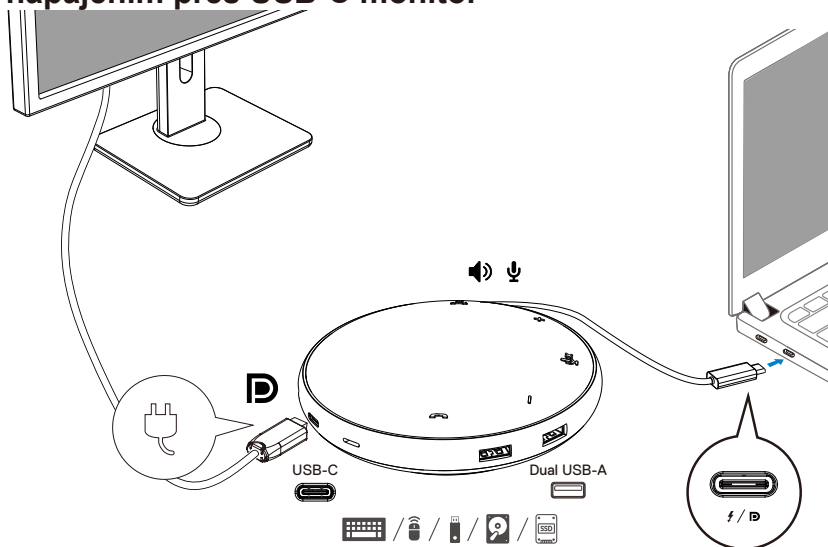

 **POZNÁMKA: MH3021P podporuje současně pouze jeden displej.**

4. MH3021P má reproduktor a mikrofon. Můžete je použít na komunikaci po připojení přenosného adaptéru k notebooku.

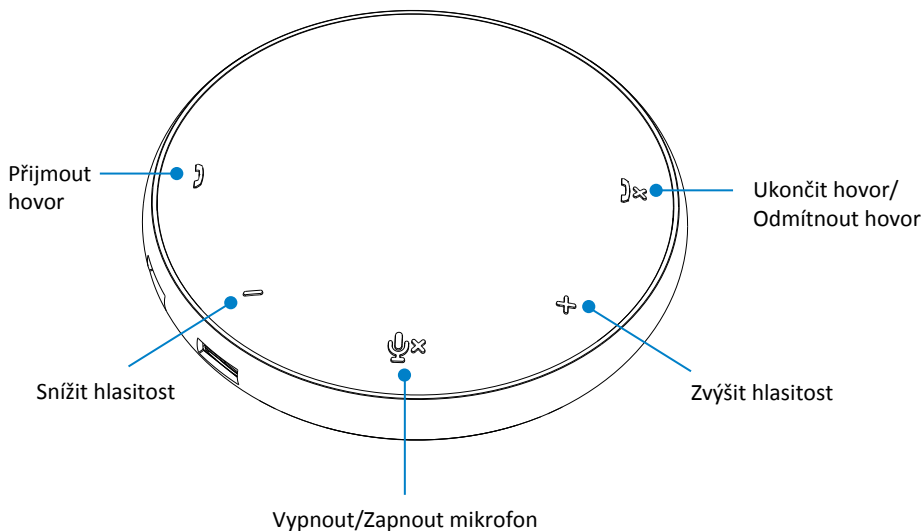

)	Přijmout hovor	Klepněte na tlačítko Přijmout hovor
)x	Ukončit hovor/Odmítnout hovor	Klepněte na tlačítko Ukončit/Odmítnout hovor
+	Zvýšit hlasitost reproduktoru	Klepněte na tlačítko Zvýšit hlasitost
-	Snížit hlasitost reproduktoru	Klepněte na tlačítko Snížit hlasitost
🔇	Vypnout/Zapnout mikrofon	Klepněte na tlačítko Vypnout mikrofon

 **POZNÁMKA:** Tlačítka MH3021P dobře fungují s programy Skype for Business a Zoom.



## 5. Ovládání v programu Skype for Business/Zoom

### ● **Přijímání hovorů v programu Skype for Business /Zoom:**

(1) Stiskněte tlačítko Přijmout hovor a odpovězte na příchozí hovor.

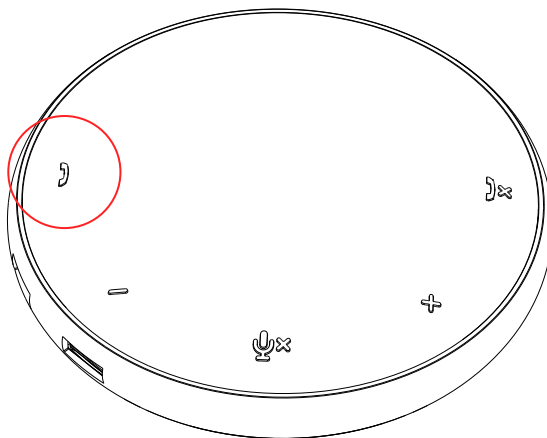

### ● **Telefonování v programu Skype for Business**

(1) Stiskněte tlačítko Přijmout hovor čímž zobrazíte program Skype for Business na hlavní obrazovce.

(2) Spusťte volání pomocí Skype for Business na počítači.

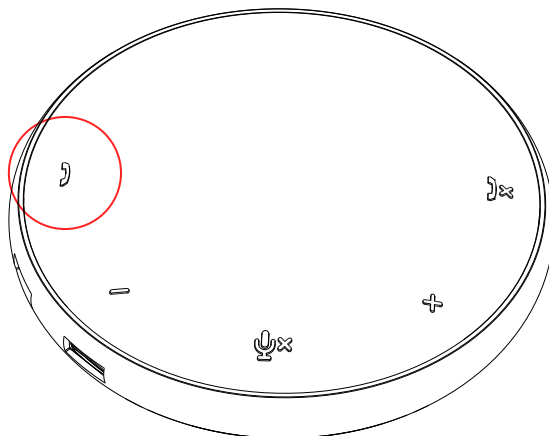

### ● **Telefonování v programu Zoom**

(1) Spusťte volání pomocí aplikace Zoom.

- **Nastavení hlasitosti**

(1) Pro zvýšení hlasitosti stiskněte tlačítko Zvýšit hlasitost. Po stisknutí tlačítka Zvýšit hlasitost, zazní zvukový signál.

(2) Pro snížení hlasitosti stiskněte tlačítko Snížit hlasitost. Po stisknutí tlačítka Snížit hlasitost, zazní zvukový signál.

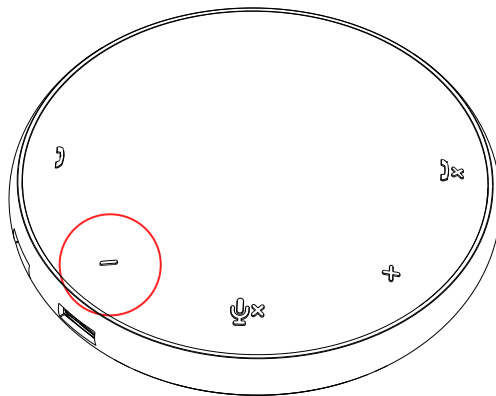
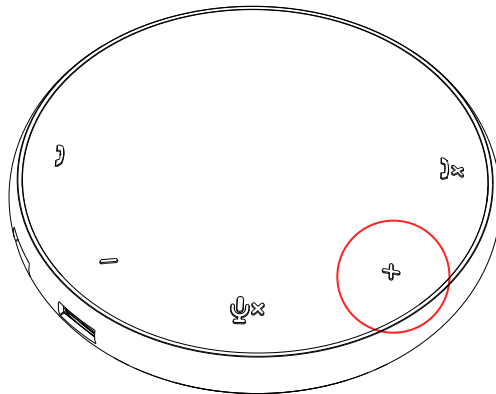

## 6. Ovládání pomocí tlačítek a LED

- Po zapnutí se střední LED kontrolka rozsvítí bíle.

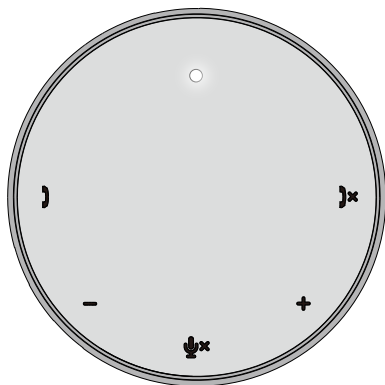

- Příchozí hovor:  
Během signálu příchozího hovoru bude LED kontrolka pro přijetí hovoru blikat zelenou barvou, LED kontrolka odmítnutí hovoru bude blikat červeně.

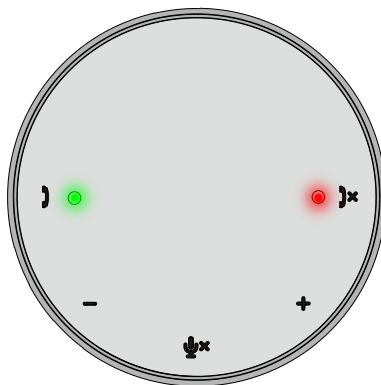

- Během hovoru:  
Střední vrchní LED kontrolka zezelená.

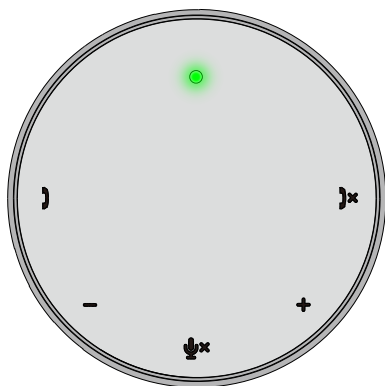

- Vypnutý mikrofon  
Když je mikrofon vypnutý, všechny LED kontrolky se rozsvítí červeně a zůstanou červené, dokud nebude mikrofon zapnut.

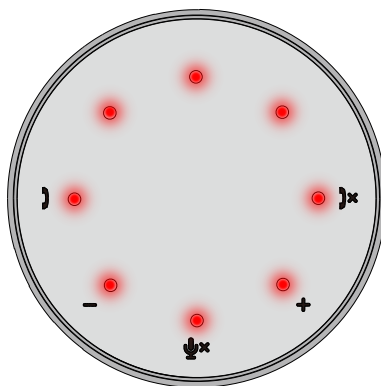

- **Nastavení hlasitosti:**

Během nastavování hlasitosti se kruh LED kontrolky dočasně rozsvítí bílou barvou, čímž indikuje úroveň hlasitosti. Po stisknutí tlačítka Zvýšit hlasitost, se LED kontrolky rozsvítí ve směru hodinových ručiček. Po stisknutí tlačítka Snížit hlasitost, LED kontrolky zhasnou v protisměru hodinových ručiček.

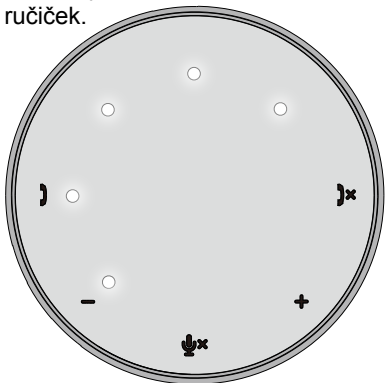

- **Ukončení hovoru:**

Po ukončení hovoru střední horní LED kontrolka změní barvu ze zelené na bílou. V aplikaci Zoom stiskněte "Leave Meeting" ("Opustit schůzku").

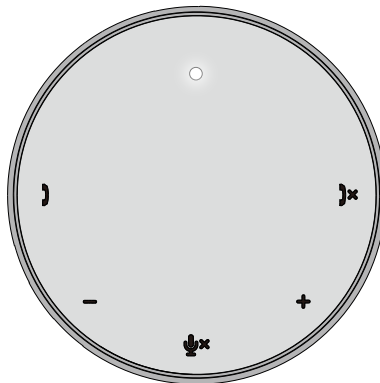

## 7. Připojení periferních zařízení k MH3021P

MH3021P může podporovat pouze jedno video zařízení najednou. Používá se to zařízení, které bylo připojeno jako první. Pokud jsou současně zapojeny dva video vstupy, upřednostní se video vstup HDMI.

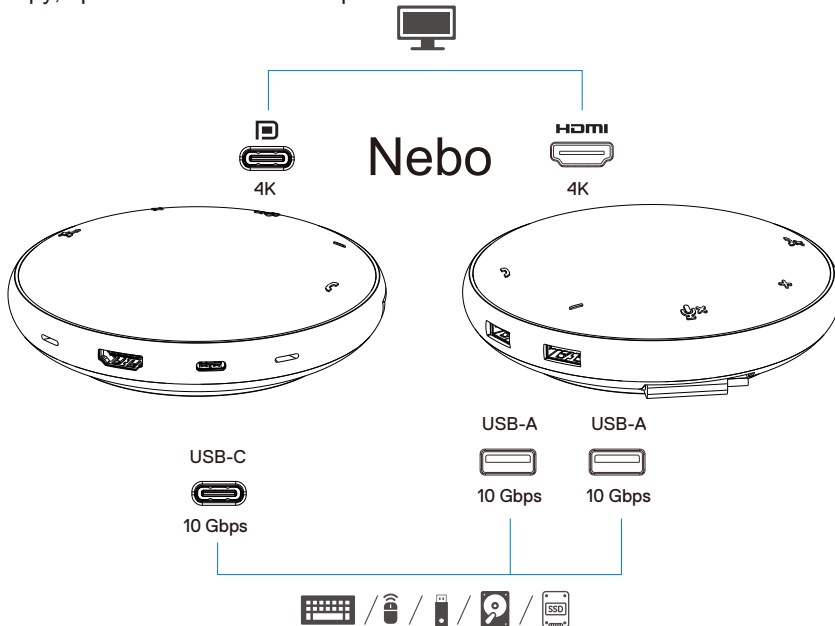

### Video vstup

Připojte externí displej nebo projektor.



### Vstupy USB-C a USB-A

Připojte periferní zařízení, jako jsou klávesnice, myši a vnější úložná zařízení.



**POZNÁMKA:** Pokud je MH3021P připojen k napětí přes vstup Thunderbolt nebo 15 W USB-C na Vašem počítači, vstupy USB-A a USB-C budou fungovat podle následující kombinace:

2X  /  /  + 1X  / 

3X  /  / 



**POZNÁMKA:** Pokud je MH3021P připojen k napájení přes vstup 7,5 W USB-C na Vašem počítači, vstupy USB-A a USB-C budou fungovat podle následující kombinace:

3X  /  / 

# Řešení problémů

Problémy	Možná řešení
MH3021P nefunguje přes vstup USB-A počítače	MH3021P je kompatibilní pouze se vstupem USB-C na počítači. Vstupem Thunderbolt nebo vstupem USB-C (DisplayPort Alt Mód).
Nelze zapnout několik displejů najednou	MH3021P podporuje výstup jednoho displeje. Periferní zařízení lze připojit pouze ke vstupu HDMI nebo k USB-C monitoru současně.
Když je MH3021P připojen k notebooku bez externího zdroje napájení, není možné využívat všechny porty USB současně	Pokud připojíte zařízení MH3021P na vstup Thunderbolt nebo vstup 15 W USB-C (DisplayPort Alt Mód) na počítači, můžete použít pouze jeden video výstup, komunikátor a zařízení USB s nízkou spotřebou, jako jsou: myši, prezentér nebo RF dongle a možná externí pevný disk. Pokud připojíte MH3021P ke vstupu 7,5 W USB-C (DisplayPort Alt Mód) na vašem počítači, můžete použít jeden video výstup spolu se zařízeními s nízkým výkonem, jako prezentér nebo RF dongle.
Po připojení k MH3021P se data nečtou ani nezapisují na externí disk SSD/HDD ani optickou jednotku (CD/DVD/Blu-Ray).	<ul style="list-style-type: none"> <li>Některé externí disky SSD/HDD/optické jednotky vyžadují vyšší výkon, než podporuje váš MH3021P.</li> <li>Doporučuje se, abyste připojili externí disk SSD/HDD/optickou jednotku přímo k počítači.</li> </ul>
Při připojování periferního zařízení k MH3021P se zobrazí zpráva o přerušení napájení: "Neznámé zařízení USB potřebuje více energie, než dokáže port dodat".	<ul style="list-style-type: none"> <li>Periferní zařízení, které jste připojili k MH3021P, potřebuje více energie. Odpojte další periferní zařízení připojená k MH3021P. U periferních zařízení s vysokou spotřebou energie se doporučuje připojit periferní zařízení k přímo počítači.</li> <li>Všechna zařízení, které jsou připojena k MH3021P přes vstup USB-A/USB-C, budou automaticky odpojena po zobrazení zprávy o ztrátě napájení. Můžete odpojit poslední připojené zařízení USB.</li> </ul>
Rozlišení obrazovky je nižší než 4K 60 Hz, když je připojena k MH3021P přes vstup HDMI nebo Type-C	<ul style="list-style-type: none"> <li>Zkontrolujte, zda monitor podporuje 4K60Hz.</li> <li>Rozlišení 4K při 60 Hz je podporováno na počítačích, které mají DisplayPort 1.3 nebo novější (HBR3) s displejem, který podporuje rozlišení 4K při 60 Hz. V počítačích, které mají verzi nižší než DisplayPort 1.3, je maximálně podporované rozlišení 4K při 30 Hz.</li> </ul>
MH3021P nenabíjí počítač přes vstup USB-C Na ikoně stavu baterie vidím žlutou ikonu s bleskem	<ul style="list-style-type: none"> <li>MH3021P podporuje výkon max. 90 W. Minimální požadavky na výkon pro nabíjení závisí na platformě.</li> <li>MH3021P vyžaduje 15 W, takže váš systém dostane z napájecího zdroje o 15 W méně. Z tohoto důvodu se může zobrazit zpráva/ikona o zpomalení nabíjení.</li> <li>Na optimální nabíjení se doporučuje používat napájecí adaptér s vyššími hodnotami.</li> </ul>
Na monitoru, připojeném k MH3021P, není žádné video	<ul style="list-style-type: none"> <li>MH3021P podporuje pouze jeden monitor.</li> <li>Zkontrolujte kabely pro připojení videa.</li> <li>Odpojte periferní zařízení od MH3021P, počkejte 10 vteřin a pak je znovu připojte.</li> </ul>
Problémy s Video / Zvukem	Zkontrolujte / aktualizujte systém BIOS a ovladače grafické a zvukové karty na nejnovější verzi. Zkontrolujte / aktualizujte firmware a ovladač systému Thunderbolt na nejnovější verzi.
Aktualizujte systém BIOS na Vašem počítači a firmware MH3021P	<ul style="list-style-type: none"> <li>Aktualizujte BIOS, grafiku a ovladače systému z <a href="https://www.dell.com/support/drivers">https://www.dell.com/support/drivers</a></li> <li>Aktualizujte MH3021P FW z <a href="https://www.dell.com/support/drivers">https://www.dell.com/support/drivers</a></li> </ul> <p>Před aktualizací FW je třeba připojit MH3021P k počítači.</p>
Dell Display Manager (DDM) nefunguje	Zkontrolujte/aktualizujte systém BIOS/ovladač grafické karty a nainstalujte aplikaci Dell Display Manager (DDM) Monitor. <a href="https://www.dell.com/support/home/drivers/driversdetails?driverid=6WGWY">https://www.dell.com/support/home/drivers/driversdetails?driverid=6WGWY</a>

Využití tlačítek MH3021P v některých populárních komunikačních programech	<ul style="list-style-type: none"> <li>Tlačítka MH3021P dobře fungují s programy Skype for Business a Zoom.</li> <li>Další komunikační programy umožňují ovládat hlasové hovory prostřednictvím jejich uživatelského rozhraní.</li> </ul>																																																												
	<table border="1"> <thead> <tr> <th>Unifikované komunikační platformy</th> <th>Vypnout/Zapnout</th> <th>Přijmout hovor</th> <th>Ukončit/odmítnout hovor</th> <th>Zvýšit hlasitost</th> <th>Snižt hlasitost</th> </tr> </thead> <tbody> <tr> <td>Zoom</td> <td>OK</td> <td>OK</td> <td>OK*</td> <td>OK</td> <td>OK</td> </tr> <tr> <td>Skype for Business</td> <td>OK</td> <td>OK</td> <td>OK</td> <td>OK</td> <td>OK</td> </tr> <tr> <td>Microsoft Teams</td> <td>OK</td> <td>X</td> <td>X</td> <td>OK</td> <td>OK</td> </tr> <tr> <td>Google Hangouts</td> <td>OK</td> <td>X</td> <td>X</td> <td>OK</td> <td>OK</td> </tr> <tr> <td>Cisco Webex</td> <td>OK</td> <td>X</td> <td>X</td> <td>OK</td> <td>OK</td> </tr> <tr> <td>FaceTime</td> <td>OK</td> <td>X</td> <td>X</td> <td>OK</td> <td>OK</td> </tr> <tr> <td>Slack</td> <td>OK</td> <td>X</td> <td>X</td> <td>OK</td> <td>OK</td> </tr> <tr> <td>GoToMeeting</td> <td>OK</td> <td>X</td> <td>X</td> <td>OK</td> <td>OK</td> </tr> <tr> <td>BlueJeans</td> <td>OK</td> <td>X</td> <td>X</td> <td>OK</td> <td>OK</td> </tr> </tbody> </table>	Unifikované komunikační platformy	Vypnout/Zapnout	Přijmout hovor	Ukončit/odmítnout hovor	Zvýšit hlasitost	Snižt hlasitost	Zoom	OK	OK	OK*	OK	OK	Skype for Business	OK	OK	OK	OK	OK	Microsoft Teams	OK	X	X	OK	OK	Google Hangouts	OK	X	X	OK	OK	Cisco Webex	OK	X	X	OK	OK	FaceTime	OK	X	X	OK	OK	Slack	OK	X	X	OK	OK	GoToMeeting	OK	X	X	OK	OK	BlueJeans	OK	X	X	OK	OK
	Unifikované komunikační platformy	Vypnout/Zapnout	Přijmout hovor	Ukončit/odmítnout hovor	Zvýšit hlasitost	Snižt hlasitost																																																							
	Zoom	OK	OK	OK*	OK	OK																																																							
	Skype for Business	OK	OK	OK	OK	OK																																																							
	Microsoft Teams	OK	X	X	OK	OK																																																							
	Google Hangouts	OK	X	X	OK	OK																																																							
	Cisco Webex	OK	X	X	OK	OK																																																							
	FaceTime	OK	X	X	OK	OK																																																							
	Slack	OK	X	X	OK	OK																																																							
GoToMeeting	OK	X	X	OK	OK																																																								
BlueJeans	OK	X	X	OK	OK																																																								
<p>*Konec hovoru má 2 různé stavy</p> <p>1. Odmítnout/odložit hovor je možné pomocí tlačítka Ukončit hovor na zařízení.</p> <p>2. Ukončit probíhající hovor lze uskutečnit pouze pomocí aplikace Zoom.</p>																																																													
Tlačítko Přijmout hovor/Ukončit hovor nefunguje na zařízení MH3021P pro Zoom. Možná řešení	<p>Pokud je v jednom IT prostředí nainstalováno více konferenčních aplikací nebo jsou nainstalovány a používají se na stejném počítači, možná nebudete moci přijmout/ukončit hovor pomocí MH3021P. Doporučujeme přijmout/odmítnout příchozí hovor pomocí rozhraní aplikace.</p>																																																												
Video na připojeném monitoru je deformováno nebo poškozeno	<ul style="list-style-type: none"> <li>Zkontrolujte kabely pro připojení videa.</li> <li>Zkontrolujte a aktualizujte rozlišení videa v části Nastavení&gt; Displej&gt; Rozlišení displeje</li> </ul>																																																												
Video na připojeném monitoru se nezobrazuje v rozšířeném režimu	<ul style="list-style-type: none"> <li>Změňte nastavení v části Nastavení&gt; Displej&gt; Více obrazovek</li> <li>Režimy lze přepínat stisknutím klávesy Windows  + P.</li> </ul>																																																												
Během hovoru je slyšet ozvěnu	<ul style="list-style-type: none"> <li>MH3021P má funkci potlačení ozvěny. To pomůže uživateli na druhé straně hovoru snížit ozvěnu.</li> <li>Pokud v zařízení slyšíte ozvěnu, může to být způsobeno zařízením uživatele na druhé straně hovoru. Jeho zařízení může být horší ve funkci potlačení ozvěny.</li> </ul>																																																												
Reproduktor nemá žádný zvukový výstup z MH3021P	<ul style="list-style-type: none"> <li>Po připojení přejděte na nastavení zvuku počítače a jako přehrávací zařízení vyberte MH3021P.</li> <li>Zkontrolujte, zda je MH3021 správně připojeno k počítači.</li> <li>Ujistěte se, že hlasitost MH3021P není nastavena na 0%.</li> </ul>																																																												
Mikrofon nefunguje na MH3021P	<ul style="list-style-type: none"> <li>Po připojení přejděte na nastavení zvuku počítače a jako záznamové zařízení vyberte Dell MH3021.</li> </ul>																																																												
Nemůžete pomocí tlačítka zařízení uskutečnit hovor nebo přijmout příchozí hovor v programu Line, WhatsApp nebo Wechat?	<ul style="list-style-type: none"> <li>Tlačítka MH3021P Přijmout a Ukončit/Odmítnout hovor podporují pouze programy "Skype for Business" a "Zoom". Přijmout nebo Ukončit/Odmítnout hovor můžete pomocí uživatelského rozhraní komunikačního softwaru.</li> </ul>																																																												
Abnormální zvuk	<ul style="list-style-type: none"> <li>Odstraňte všechny překážky mezi MH3021P a uživatelem.</li> <li>Odpojte a znovu připojte Dell MH3021P k počítači.</li> </ul>																																																												
Hlasitost je příliš nízká	<ul style="list-style-type: none"> <li>Odstraňte všechny překážky mezi MH3021P a uživatelem.</li> <li>Zvyšte hlasitost na vyšší úroveň stisknutím tlačítka Zvýšit hlasitost nebo pomocí komunikačního softwaru.</li> <li>Stiskněte nastavení hlasitosti ve Windows a zvyšte hlasitost.</li> </ul>																																																												

Program Skype for Business ukazuje "Tento hovor je pozastaven" ("This call is on hold")

• Během hovoru přes Skype for Business. Hovor může být pozastaven (ne zrušen) v některých provozních podmínkách (bylo stisknuto libovolné tlačítko, bylo připojeno další zvukové zařízení, nastal elektrostatický výboj nebo jiná neočekávaná událost) může Skype for business zobrazit zprávu "Tento hovor je pozastaven" ("This call is on hold") a zeptá se vás, zda chcete pokračovat v hovoru. Na pokračování hovoru můžete použít ikonu "Pokračovat v hovoru" ("Resume Call").

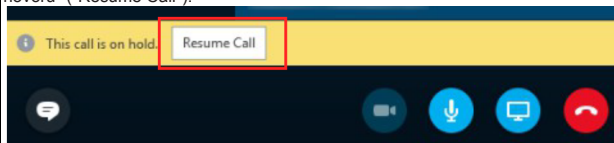

Nastavte MH3021P jako výchozí zvukové zařízení ve Windows 10

• Můžete postupovat podle kroků níže:  
1. Otevřete Nastavení.  
2. Přejděte na Systém – Zvuk.  
3. V rozbalovacím seznamu vpravo "Vyberte vaše výstupní zařízení" vyberte požadované zařízení.  
a. Nastavte výstupní zařízení

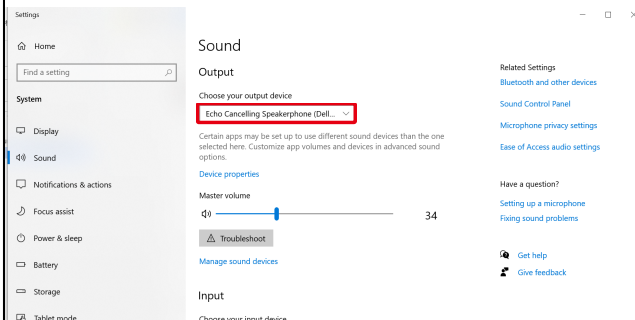

b. Nastavte vstupní zařízení

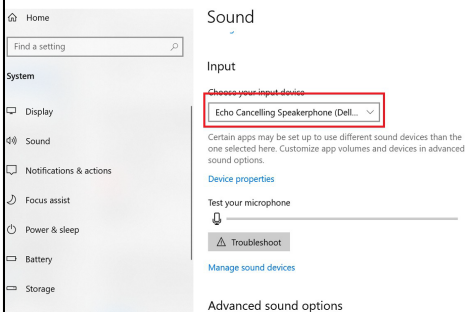



Nastavte výchozí zvukové zařízení v rozbalovacím seznamu Zvuk

- Můžete postupovat podle následujících kroků:
  1. Klikněte na ikonu hlasitosti zvuku na systémové liště.
  2. V rozbalovací nabídce Zvuk klepněte na šipku nahoru.

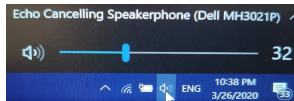

3. Vyberte požadované zvukové zařízení ze seznamu.

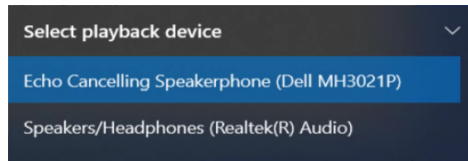

Nastavte výchozí zvukové zařízení pomocí klasického appletu Zvuky

- Chcete-li otevřít klasické Nastavení zvuku ve Windows10, postupujte podle následujících kroků:

1. Stisknutím Win + R otevřete dialogové okno Spustit.
2. Zadejte nebo zkopírujte následující příkaz:  
Mmsys.cpl

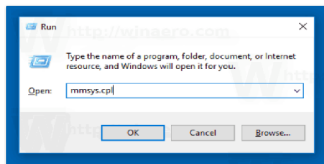

3. Stiskněte klávesu Enter. Tím se přímo otevře applet Zvuky.

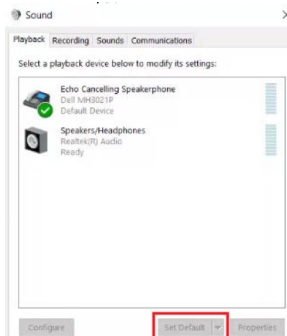

4. Vyberte v seznamu požadované zařízení a klikněte na tlačítko Nastavit jako výchozí.

<b>Technické údaje</b>	
Vstup pro upstream	USB-C s DP Alt módem
Datové porty pro downstream	<ul style="list-style-type: none"> <li>• Dva vstupy USB 3.1 Gen 2 typu A</li> <li>• Jeden vstup USB 3.1 Gen 2 typu C</li> </ul>
Výstupní porty pro downstream a podporované rozlišení	<p>Jeden video výstup z jednoho ze dvou portů:</p> <ul style="list-style-type: none"> <li>• Jeden vstup USB-C (DP) (3840 x 2160 max)/60 Hz</li> <li>• Jeden vstup HDMI 2.0 (max. 3840 x 2160)/60 Hz 4K/60Hz je podporován pouze na počítači s funkcí HBR3.</li> </ul>
Audio	<ul style="list-style-type: none"> <li>• Dva vestavěné všesměrové mikrofony</li> <li>• Reprodukční</li> </ul>
Tlačítko a LED indikace	<ul style="list-style-type: none"> <li>• Tlačítka: Přijmout hovor, Ukončit hovor/Odmítnout hovor, Zvýšit hlasitost, Snížit hlasitost, Vypnout mikrofon</li> <li>• LED: bílá, červená, zelená</li> </ul>

<b>Požadavky na systém</b>	
Podporovaný operační systém	Win10 64-bit
Provozní teplota	0~35°C

# Statutární informace

---

## Záruka

### **Zásady omezené záruky a vrácení zboží**

Na výrobky značky Dell se vztahuje jednoletá omezená záruka na hardware. Pokud se zakoupí spolu se systémem Dell, bude se řídit systémovou zárukou.

### **Pro zákazníky z USA:**

Tento nákup a užívání tohoto produktu podléhají dohodě společnosti Dell s koncovým uživatelem, kterou najdete na adrese [www.dell.com/terms](http://www.dell.com/terms). Tento dokument obsahuje závaznou rozhodčí doložku.

### **Pro evropské, středovýchodní a africké zákazníky:**

Výrobky značky Dell, které se prodávají a používají, podléhají příslušným vnitrostátním právům spotřebitele, podmínkám každé smlouvy o prodeji, kterou jste uzavřeli (která bude uplatňována mezi vámi a prodejcem) a smluvními podmínkami společnosti Dell pro koncového uživatele.

Společnost Dell může poskytnout dodatečnou záruku na hardware – všechny podrobnosti o smluvních a záručních podmínkách společnosti Dell pro koncové uživatele naleznete na adrese [www.dell.com](http://www.dell.com). Vyberte svou zemi ze seznamu v dolní části domovské stránky a klepněte na odkaz "všeobecné podmínky" pro podmínky koncového uživatele nebo odkaz "podpora" pro záruční podmínky.

### **Pro zákazníky mimo USA:**

Výrobky značky Dell, které se prodávají a používají, podléhají příslušným vnitrostátním právům spotřebitele, podmínkám každé smlouvy o prodeji, kterou jste uzavřeli (která bude uplatňována mezi vámi a prodejcem) a záručním podmínkám společnosti Dell. Společnost Dell může také poskytnout dodatečnou záruku na hardware-Více podrobností o záručních podmínkách společnosti Dell najdete na adrese [www.dell.com](http://www.dell.com). Vyberte svou zemi ze seznamu v dolní části domovské stránky a klepněte na odkaz "smluvní podmínky" nebo "podpora" záruční podmínky.



**POZNÁMKA: Záruka se nevztahuje na pouzdro.**