



Mouse para Jogos Alienware 510M RGB

Guia do usuário

Modelo do Mouse: AW510M
Modelo Regulamentar: AW510M

A L I E N W A R E™ 

Notas, cuidados e alertas

-  **NOTA:** NOTA indica informações importantes que o ajudam a ter um melhor uso do seu computador.
-  **CUIDADO:** CUIDADO indica danos potenciais no hardware ou perda de dados se as instruções não forem seguidas.
-  **ALERTA:** ALERTA indica um potencial dano de propriedade, lesões pessoais ou morte.

Copyright © 2019-2020 Dell Inc. ou suas subsidiárias. Todos os direitos reservados. Dell, EMC e outras marcas de comércio são marcas de comércio da Dell Inc. ou suas subsidiárias. Outras marcas de comércio podem ser marcas de comércio de seus respectivos proprietários.

Índice

O que está na caixa	4
Características	5
DPI ajustável	5
Contagem da rolagem	6
Configuração do mouse para jogo	6
Conexão do mouse	6
Aplicativo Alienware Command Center (AWCC)	8
Instalação do AWCC com a Atualização de Windows	8
Instalação do AWCC do site de Suporte da Dell	8
Resolução de problemas	9
Informações Estatutárias	13
Garantia	13
Garantia limitada e política de devolução	13
Para os clientes dos EUA:	13
Para clientes da Europa, Oriente Médio e África:	13
Para os clientes não dos EUA:	13

O que está na caixa

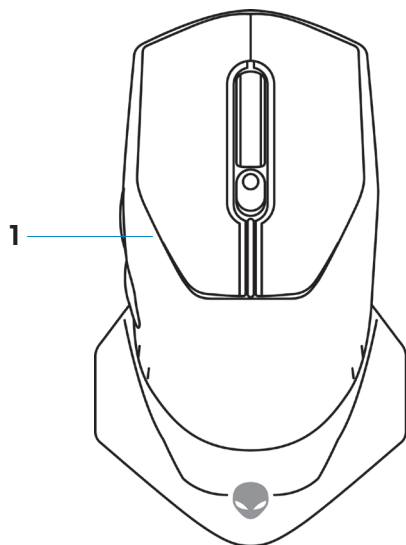

1. Mouse

2. Documentos

Características

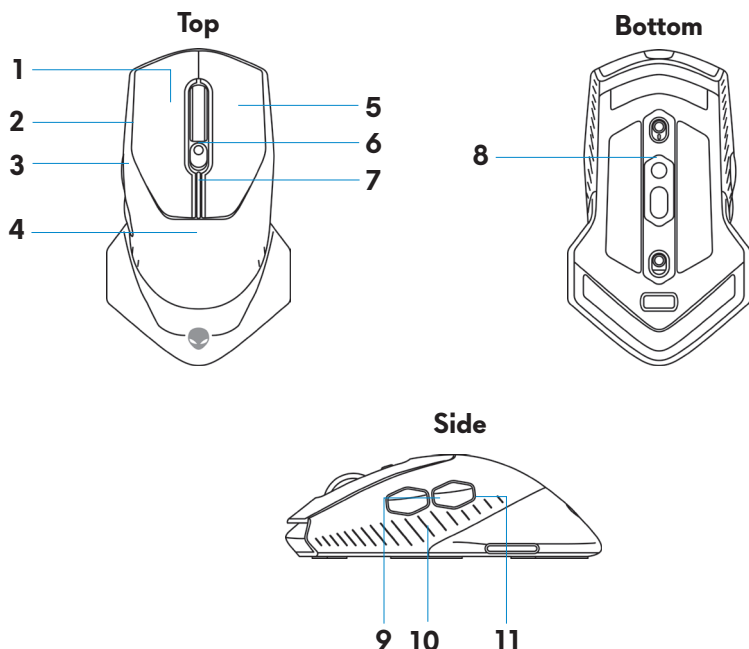

- | | |
|--------------------------------|-----------------------------------------------|
| 1. Botão esquerdo | 2. Rolagem contínua para cima |
| 3. Rolagem contínua para baixo | 4. Indicadores DPI |
| 5. Botão direito | 6. Roda para rolagem |
| 7. Cursor de ajuste DPI | 8. Interruptor de ajuste da roda para rolagem |
| 9. Botão à frente | 10. Botão de engate DPI |
| 11. Botão para trás | |

DPI ajustável

Pressione o botão de ajuste DPI para mudar imediatamente a resolução de acompanhamento do mouse. O ajuste DPI é indicado pela cor do indicador DPI. Os cinco ajustes DPI padrão disponíveis são os seguintes:

- 800: Azul (■)
- 1800: Verde (■) (Padrão fora da caixa)
- 3500: Amarelo (■)
- 9000: Laranja (■)
- 16000: Vermelho (■)

Pode mudar os ajustes DPI padrão e personalizar os estágios DPI e cores do LED com o aplicativo Alienware Command Center (AWCC).

Contagem da rolagem

Pressione o interruptor de ajuste da roda de rolagem para cima para definir o número de etapas em 12 ou para baixo para definir o número de etapas em 24.

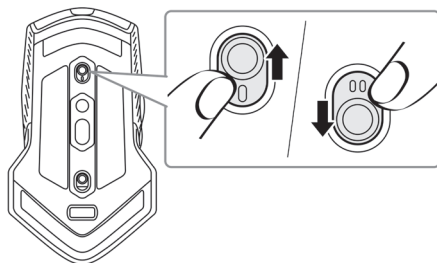

Configuração do mouse para jogo

Conexão do mouse

1. Gire o mouse.

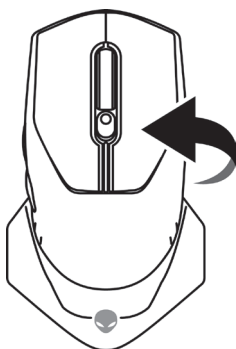

2. Remova a folha de proteção.

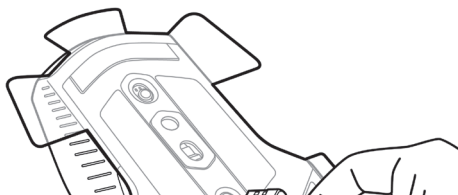

3. Conecte o cabo USB do mouse a uma porta A USB adequada no seu computador de mesa ou laptop.

Computador de mesa

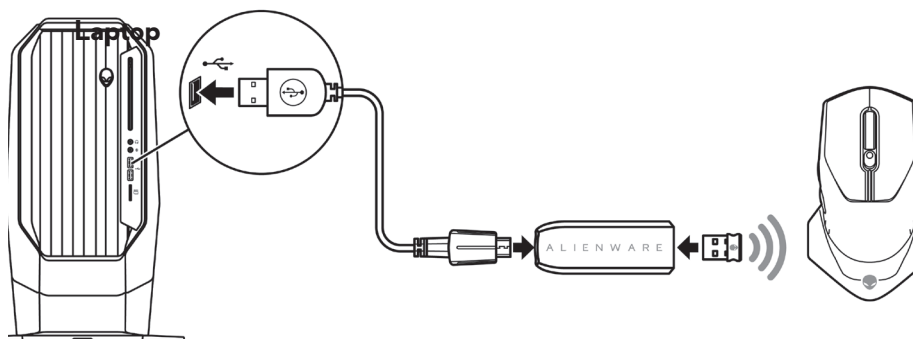
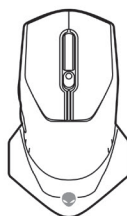
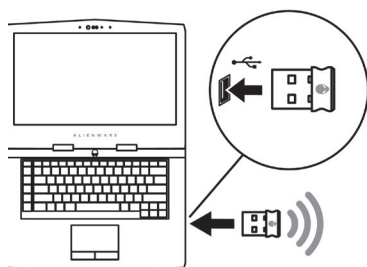

Aplicativo Alienware Command Center (AWCC)

O aplicativo Alienware Command Center (AWCC) fornece uma interface única para personalizar e melhorar a experiência em jogos.

 **NOTA: Para mais informações, veja Ajuda On-line do aplicativo Alienware Command Center (AWCC).**

Instalação do AWCC com a Atualização de Windows

1. Conecte seu periférico Alienware ao seu computador pela porta USB. O aplicativo AWCC é descarregado e instalado automaticamente. A instalação AWCC pode levar até 10 minutos para ser completada.
2. Navegue na pasta do programa para certificar-se que a instalação AWCC está completa.
3. Lance AWCC e realize as seguintes etapas para o download dos componentes adicionais do software:
 - Na janela **Settings (ajustes)**, clique em **Windows Update (atualização de Windows)** e depois clique em **Check for updates (verificar se há atualizações)** para verificar o progresso de atualização do driver Alienware.
 - Se a atualização do driver não estiver respondendo no seu computador, instale AWCC do site de Suporte da Dell.

Instalação do AWCC do site de Suporte da Dell

1. Faça o download da versão mais recente dos seguintes aplicativos em www.dell.com/support/drivers.
 - Centro de Comando Alienware
 - Driver Periférico de Jogos Alienware
2. Navegue na pasta quando tiver salvo os arquivos de configuração.
3. Faça um duplo clique no arquivo de configuração e siga as instruções na tela para instalar o aplicativo.

 **NOTA: Você pode personalizar as características do mouse e efeitos de iluminação usando o aplicativo Alienware Command Center (AWCC).**

Resolução de problemas

Problemas	Possíveis soluções
<p>○ mouse não funciona</p>	<ol style="list-style-type: none">1. Conecte o cabo USB do mouse a outra porta A USB. Pode aparecer uma notificação indicando que a instalação do driver está em curso. Se assim, aguarde até que apareça uma indicação que os drivers foram instalados antes de usar o mouse.2. Reinicie o computador.
<p>As luzes do mouse não acendem</p>	<ol style="list-style-type: none">1. Pressione qualquer botão para ativar o mouse do modo economia de energia.2. Conecte o cabo USB do mouse a outra porta A USB. Pode aparecer uma notificação indicando que a instalação do driver está em curso. Se assim, aguarde até que apareça uma indicação que os drivers foram instalados antes de usar o mouse.3. Reinicie o computador.
<p>○ mouse não está funcionando com base na configuração selecionada no aplicativo Alienware Command Center (AWCC).</p>	<ol style="list-style-type: none">1. Certifique-se que o aplicativo Alienware Command Center (AWCC) está instalado no seu computador.2. Abra o aplicativo Alienware Command Center (AWCC) e certifique-se que a configuração selecionada foi realizada e salva.

Problemas

Resolvendo as questões do cursor

Possíveis soluções

1. Conecte o cabo USB do mouse a outra porta A USB. Pode aparecer uma notificação indicando que a instalação do driver está em curso. Se assim, aguarde até que apareça uma indicação que os drivers foram instalados antes de usar o mouse.
2. Certifique-se que o sensor não esteja obstruído ou sujo.
3. As superfícies de vidro ou muito brilhantes não estão adequadas para o sensor do mouse capturar movimentos. O uso de um mouse pad de cor escura pode melhorar o acompanhamento.
4. Salve algum dado, feche qualquer programa aberto e depois reinicie o laptop/computador de mesa. Quando não tiver outro mouse ou touchscreen, você pode ter que manter pressionado o botão de força por pelo menos 15 segundos para desligar o laptop/computador de mesa. Você pode perder algum dado que não foi salvo.

Resolução de questões do botão do mouse

1. Certifique-se que não existe nada impedindo o movimento dos botões do mouse. A maioria dos botões do mouse fazem um ruído com o clique quando pressionados
2. Conecte o cabo USB do mouse a outra porta A USB. Pode aparecer uma notificação indicando que a instalação do driver está em curso. Se assim, aguarde até que apareça uma indicação que os drivers foram instalados antes de usar o mouse.

Problemas

Resolução de questões do botão do mouse(continuação)

Possíveis soluções

3. Salve algum dado, feche qualquer programa aberto e depois reinicie o laptop/computador de mesa. Quando não tiver outro mouse ou touchscreen, você pode ter que manter pressionado o botão de força por pelo menos 15 segundos para desligar o laptop/computador de mesa. Você pode perder algum dado que não foi salvo.

Problemas

Possíveis soluções

Resolução de problemas com um leve movimento do cursor

1. Certifique-se que o sensor não esteja obstruído ou sujo.
2. As superfícies de vidro ou muito brilhantes não estão adequadas para o sensor do mouse capturar movimentos. O uso de um mouse pad de cor escura pode melhorar o acompanhamento. Use um mouse pad para melhorar o acompanhamento.
3. Mude as configurações do mouse para ajustar a velocidade do apontador.

Clique na guia que corresponde ao Sistema Operacional (SO) instalado no seu laptop/computador de mesa e realize as etapas dentro desta seção para mudar as configurações.

- Na caixa **Search (buscar)**, digite `main.cpl`.
- Clique ou toque em `main.cpl` na lista de programas.
- Clique ou toque na guia **Pointer Options (opções do apontador)**.
- Mova o cursor em **Select a Pointer Speed (selecione a velocidade do apontador)** para ajustar a velocidade do cursor no nível desejado.
- Clique ou toque em **OK**.

Resolução de problemas de questões de calibração da superfície de distância de elevação (LOD)

A calibração da superfície LOD depende das características da superfície e pode não funcionar em todas as superfícies.

O uso de um mouse pad de cor escura pode melhorar a calibração do LOD.

Informações Estatutárias

Garantia

Garantia limitada e política de devolução

Os produtos da marca Dell têm uma garantia limitada de hardware de dois anos. Se comprado junto com o sistema Dell, ele seguirá a garantia do sistema.

Para os clientes dos EUA:

Esta compra e uso deste produto estão sujeitos ao contrato do usuário final da Dell, que você pode encontrar em <https://www.dell.com/terms>. Este documento contém uma cláusula de arbitragem legal.

Para clientes da Europa, Oriente Médio e África:

Os produtos da marca Dell que são vendidos e usados são sujeitos a direitos legais do consumidor nacional aplicáveis, os termos de qualquer contrato de venda do revendedor que você firmou (que se aplicará entre você e o revendedor) e os termos do contrato do usuário final da Dell.

A Dell pode também fornecer uma garantia adicional para o hardware – detalhes completos do contrato do usuário final da Dell e termos de garantia podem ser encontrados em <https://www.dell.com/terms>, selecionando seu país na lista, na parte inferior da página “inicial” e depois clicando no link “termos e condições” para os termos do usuário final ou no link de “suporte” para os termos de garantia.

Para os clientes não dos EUA:

Os produtos da marca Dell que são vendidos e usados são sujeitos a direitos legais do consumidor nacional aplicáveis, os termos de qualquer contrato de venda do revendedor que você firmou (que se aplicará entre você e o revendedor) e termos de garantia da Dell. A Dell pode também fornecer uma garantia adicional para o hardware – detalhes completos dos termos de garantia da Dell podem ser encontrados em <https://www.dell.com/terms>, selecionando seu país na lista, na parte inferior da página “inicial” e depois clicando no link “termos e condições” ou no link de “suporte” para os termos de garantia.