

Dell UltraSharp UP3218K

คู่มือผู้ใช้

แบบจำลอง: UP3218K
รุ่นระบบซอแม็ค: UP3218Kt





หมายเหตุ: หมายเหตุ ระบุถึงข้อมูลสำคัญ ที่ช่วยให้คุณใช้คอมพิวเตอร์ของคุณได้ดีขึ้น



ข้อควรระวัง: ข้อควรระวัง ระบุถึงความเสี่ยงที่อาจเกิดขึ้นต่อฮาร์ดแวร์ หรือการสูญเสียข้อมูล ถ้าไม่ปฏิบัติตามขั้นตอน



คำเตือน: คำเตือน ระบุถึงโอกาสที่จะเกิดความเสียหายต่อทรัพย์สิน การบาดเจ็บต่อร่างกาย หรือถึงขั้นเสียชีวิต

Copyright © 2017-2020 Dell Inc. สงวนลิขสิทธิ์ ผลิตภัณฑ์นี้ได้รับการปกป้องโดยกฎหมายด้านทรัพย์สินทางปัญญาและลิขสิทธิ์ของสหรัฐฯ และนานาชาติ

Dell™ และโลโก้ Dell logo เป็นเครื่องหมายการค้าของ Dell Inc. ในสหรัฐฯ และ/หรือในเขตอำนาจศาลอื่นๆ เครื่องหมายการค้าและชื่ออื่นๆ ทั้งหมดที่แสดงในเอกสารฉบับนี้อาจเป็นเครื่องหมายการค้าของบริษัทที่เกี่ยวข้อง

สารบัญ

เกี่ยวกับจอภาพของคุณ	5
รายการในกล่องบรรจุ	5
คุณสมบัติผลิตภัณฑ์	6
การระบุชิ้นส่วน และตัวควบคุมต่างๆ	7
ข้อมูลจำเพาะ	10
พ्लักแอนด์เพลย์	16
นโยบายคุณภาพ และพิกเซลของจอภาพ LCD	16
การตั้งค่าจอภาพ	17
การเตรียมขาตั้ง	17
การใช้ตัวเอียง เดือย และส่วนต่อแนวตั้ง	19
การปรับตั้งค่าการแสดงผลหมุนหน้าจอของระบบ	20
การเชื่อมต่อจอภาพของคุณ	20
การจัดระเบียบสายเคเบิล	24
ถอดขาตั้งหน้าจอออก	24
การยึดผนัง (อุปกรณ์ซื้อเพิ่ม)	25
การใช้งานจอภาพ	26
เปิดจอภาพ	26
การใช้ตัวควบคุมด้านหน้า	26
การใช้เมนูที่แสดงบนหน้าจอ (OSD)	29
การแก้ไขปัญหา	42
ทดสอบตัวเอง	42





การวินิจฉัยในตัว	43
ปัญหาทั่วไป	44
ปัญหาเฉพาะของผลิตภัณฑ์	45
ภาคผนวก.	47
ขั้นตอนเพื่อความปลอดภัย	47
ประกาศ FCC (สหรัฐอเมริกาเท่านั้น) และข้อมูลเกี่ยวกับระเบียบข้อบังคับอื่นๆ	47
การติดต่อ Dell.	47
ฐานข้อมูลผลิตภัณฑ์ของ EU สำหรับฉลากพลังงานและเอกสารข้อมูลผลิต ภัณฑ์	48
การตั้งค่าจอภาพของคุณ.	48
คำแนะนำในการบำรุงรักษา	50

เกี่ยวกับจอภาพของคุณ

รายการในกล่องบรรจุ

จอภาพของคุณส่งมอบคุณพร้อมกับองค์ประกอบต่างๆ ดังแสดงด้านล่าง ตรวจสอบให้แน่ใจว่าคุณได้รับชิ้นส่วนทั้งหมดครบถ้วน และ **ติดต่อ Dell** ถ้ามีรายการใดๆ หายไป

หมายเหตุ: บางรายการอาจเป็นอุปกรณ์ซื้อเพิ่ม และไม่ได้ส่งมอบคุณพร้อมกับจอภาพของคุณ คุณสมบัติหรือสีบางชนิด อาจไม่มีในบางประเทศ

	จอภาพพร้อมขาตั้ง
	ขาตั้ง
	สายเคเบิลพีเอชอีวี (แตกต่างกันในแต่ละประเทศ)
	สายเคเบิลดีเอสเพลย์พอร์ต (DP เป็น DP) x 2 ชิ้น
	สาย USB 3.0 อ้าพสตรีม (เปิดใช้พอร์ต USB บนจอภาพ)

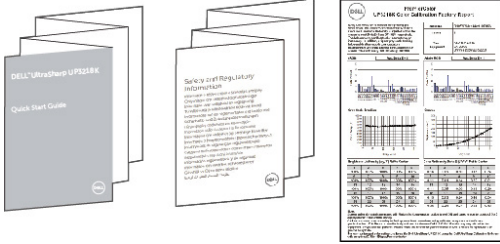
	<p>ผ้าทำความสะอาด</p>
	<ul style="list-style-type: none"> • คู่มือเริ่มต้นฉบับย่อ • ข้อมูลเกี่ยวกับความปลอดภัยและระเบียบข้อบังคับ • รายงานการเปรียบเทียบจากโรงงาน

คุณสมบัติผลิตภัณฑ์

จอภาพ **Dell UltraSharp UP3218K** เป็นจอภาพ TFT-LCD แบบ Active Matrix (จอภาพสีผสมสีเคลือบแบบ Active Matrix พร้อมไฟหน้าจอ (WLED) โครงสร้างเชื่อมโยงใช้ทรานซิสเตอร์แบบฟิล์มออกไซด์บางเป็นองค์ประกอบที่ไวต่อการตอบสนอง) และไฟหน้าจอแบบ LED จอภาพให้คุณสมบัติ:

- พื้นที่การแสดงผลที่สามารถรับชมได้ 80.01 ซม. (31.5 นิ้ว) (วัดในแนวทแยง) ความละเอียด QUHD 7680 x 4320 พร้อมด้วยการสนับสนุนการแสดงผลที่ความละเอียดต่ำกว่าแบบเต็มหน้าจ
- มุมการมองที่กว้างพร้อมด้วยสีระบบ Adobe RGB 100%, DCI 98%
- ความสามารถในการปรับเอียง หมุนรอบ และยึดแนวตั้ง
- ขาตั้งที่สามารถถอดได้ และยึดที่ตรงตามมาตรฐานสมาคมมาตรฐานวิดีโออิเล็กทรอนิกส์ (VESA) 100 มม. เพื่อเป็นทางเลือกหลายๆ วิธีในการยึดจอภาพให้เลือกใช้
- กรอบแบบบางพิเศษช่วยลดช่องว่างของกรอบในการทำงานแบบหลายหน้าจอ ช่วยให้สามารถติดตั้งได้อย่างง่ายดายเพื่อประสบการณ์การรับชมที่ยืดเยื้อ
- Dual DP เพื่อสนับสนุนความละเอียด 7680 x 4320 @ 60Hz
- สนับสนุน Displayport เวอร์ชัน DP1.4
- ความสามารถพลิกแอนด์เพลย์ ถ้าระบบของคุณสนับสนุน
- การปรับค่าหน้าจอ (OSD) บนหน้าจอเพื่อการตั้งค่าและปรับค่าหน้าจอได้อย่างง่ายดาย
- สล๊อตล็อกเพื่อความปลอดภัย
- ความสามารถในการจัดการสินทรัพย์
- ได้รับรองการประหยัดพลังงาน Energy Star
- EPEAT ได้รับการลงทะเบียนไว้หากมีผลบังคับใช้ การลงทะเบียน EPEAT แปรผันไปตามแต่ละประเทศ สำหรับสถานะของการลงทะเบียนแต่ละประเทศ ดูที่ www.epeat.net
- คุณสมบัติตรงตามข้อกำหนด RoHS
- จอภาพปลอด BFR/PVC (ไม่รวมสายเคเบิล)
- กระจกไร้สารหนู และหน้าจอไร้สารปรอท
- มาตรฐานนี้ แสดงระดับพลังงานที่จอภาพใช้แบบเรียลไทม์
- ≤ 0.3 W ในโหมดสแตนด์บาย

การระบุชิ้นส่วน และตัวควบคุมต่างๆ

มุมมองด้านหน้า

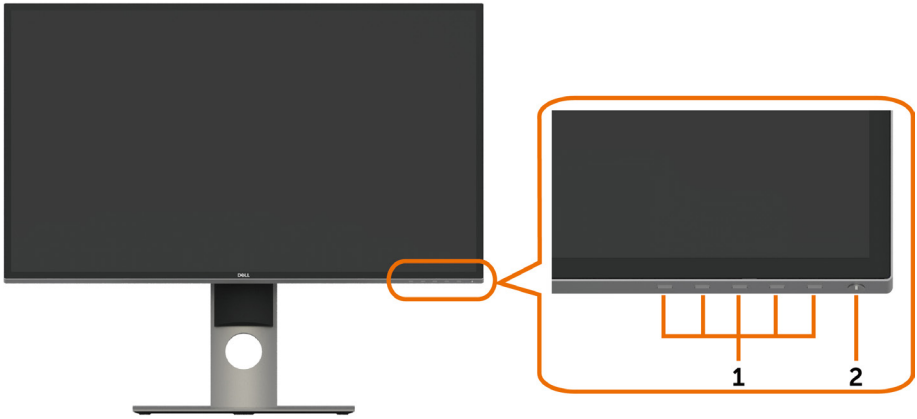

ฉลาก	คำอธิบาย
1	ปุ่มฟังก์ชัน (สำหรับข้อมูลเพิ่มเติม, ดู การใช้งานจอภาพ)
2	ปุ่มเปิด/ปิด (พร้อมไฟแสดงสถานะ LED)

มุมมองด้านหลัง



ฉลาก	คำอธิบาย	การใช้
1	รูยึด VESA (100 มม. x 100 มม. - หลังฝาปิด VESA ที่ต่อ)	จอภาพยึดผนังโดยใช้ชุดยึดผนังที่คอมแพทท์ที่เข้ากับ VESA (100 มม. x 100 มม.)
2	ฉลากระเบียบขอบนึ่งคืบ	แสดงการรับรองตามระเบียบขอบนึ่งคืบต่างๆ
3	ปุ่มคลายขาตั้ง	ปลดขาตั้งจากจอภาพ
4	บาร์โค้ด หมายเลขซีเรียลและฉลากเซอร์วิสแท็ก	ดูฉลากนี้ ถ้าคุณจำเป็นต้องติดต่อ Dell สำหรับการสนับสนุนด้านเทคนิค หมายเหตุ: ทั้งหมดยกเว้น APJ มีป้ายกำกับกับการบริการ
5	แผงสัมผัสแบบ LED	ขาตั้งยึดกับที่เมื่อไฟโลโก้ DELL ติดสว่าง
6	รูร้อยสายเคเบิล	ใช้ร้อยสายเคเบิลโดยการวางสายสอดผ่านรู

มุมมองด้านล่าง

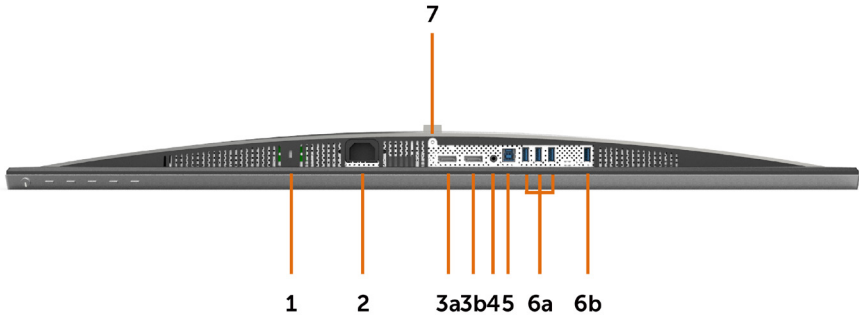

ฉลาก	คำอธิบาย	การใช้
1	สล็อตล็อกเพื่อความปลอดภัย	ยึดจอภาพด้วยสายเคเบิลล็อกเพื่อความปลอดภัย(ขายแยกต่างหาก)
2	ขั้วต่อไฟ AC	เพื่อเชื่อมต่อสายไฟของจอภาพ
3a	ขั้วต่อดีสเพลย์พอร์ตเข้า 1	เชื่อมต่อขั้วต่อทั้งสองเข้ากับคอมพิวเตอร์ของคุณด้วยสายเคเบิลคู่: <ul style="list-style-type: none"> สายเคเบิล DP เป็น DP หรือ สำหรับความละเอียด 8K4K (สูงสุด)
3b	ขั้วต่อดีสเพลย์พอร์ตเข้า 2	
4	พอร์ตสัญญาณเสียงออก	เชื่อมต่อลำโพงเพื่อเล่นเสียงที่ส่งผ่านจากแชนเนลเสียงของออดิโอเพลย์พอร์ต สนับสนุนเสียง 2 แชนเนลเท่านั้น หมายเหตุ: พอร์ตสัญญาณเสียงออกไม่สนับสนุนหูฟัง ⚠ คำเตือน: ความดันเสียงส่วนเกินจากหูฟังสามารถทำให้เกิดความเสียหายแก่การได้ยินหรือสูญเสียการได้ยินได้
5	พอร์ต USB อับสตรึม	เชื่อมต่อสายเคเบิล USB ที่มาพร้อมกับจอภาพของคุณเข้ากับคอมพิวเตอร์ หลังจากเชื่อมต่อสายเคเบิลแล้ว คุณสามารถใช้ขั้วต่อปลายทาง USB บนจอภาพได้
6a, 6b	พอร์ต USB ดาวน์สตรีม(4)	เชื่อมต่ออุปกรณ์ USB ของคุณ* คุณสามารถใช้ขั้วต่อเหล่านี้ได้หลังจากที่คุณเชื่อมต่อสายเคเบิล USB ไปยังคอมพิวเตอร์ของคุณและขั้วต่อ USB อับสตรึมบนจอภาพแล้วเท่านั้น (พอร์ตที่มีไอคอนแบตเตอรี่  ใช้สำหรับ BC 1.2)
7	ล็อกขาตั้ง	เพื่อปิดทำงานปมคลายขาตั้ง และล็อกส่วนประกอบของขาตั้งโดยใช้สกรู M3 x 6 มม. (*ไม่มีสกรูให้มาด้วย)

* ขอแนะนำให้ใช้พอร์ต (6b) สำหรับอุปกรณ์ USB ไร้สายของคุณหากสามารถทำได้

ข้อมูลจำเพาะ

หน้าจอ

ชนิดหน้าจอ	จอภาพสีผลึกเหลวแบบ Active Matrix พร้อมไฟหน้าจอล (WLED) - TFT LCD
ชนิดจอแสดงผล	IPS (In-Plane Switching)
ภาพที่สามารถรับชมได้	
ทแยงมุม	80.01 ซม. (31.5 นิ้ว)
พื้นที่ที่แยกทีฟ	
แนวนอน	698.1 มม. (27.48 นิ้ว)
แนวตั้ง	392.7 มม. (15.46 นิ้ว)
พื้นที่	274143.9 มม. ² (424.84 นิ้ว ²)
ขนาดพิกเซล	0.0303 x 0.0909 มม.
มุมการรับชม	
แนวนอน	ทั่วไป 178°
แนวตั้ง	ทั่วไป 178°
ความสว่างเอาต์พุต	400 cd/m ² (ตรงกลาง 1 จุด, ทั่วไป)
อัตราคอนทราสต์	1300:1 (ทั่วไป)
การเคลือบแผ่นหน้า	การเคลือบป้องกันแสงสะท้อนของโพลาริเซอ์ด้านหน้า (2H)
แบ็คไลท์	LED
เวลาตอบสนอง	8 ms (ปกติ), 6 ms (รวดเร็ว)
ความลึกสี	สีระบบ 10 บิต 1.07 พันล้านสี
กามุตสี	100% Adobe RGB, 100% sRGB, 100% REC709, 98% DCI

ความละเอียด

ช่วงการสแกนแนวนอน	30 kHz – 90 kHz
ช่วงการสแกนแนวตั้ง	59 Hz – 61 Hz
ความละเอียดสูงสุด	7680 x 4320 ที่ 60 Hz
ความสามารถให้การแสดงผลวิดีโอ (เล่นแบบ DP)	480i, 480p, 576i, 576p, 720p, 1080i, 1080p, 2160p, 4320p

โหมดการแสดงผลฟรีเซ็ด

โหมดการแสดงผล	ความถี่แนวนอน (kHz)	ความถี่แนวตั้ง (Hz)	นาฬิกาพิกเซล (MHz)	ซีวการซิงค์ (แนวนอน/แนวตั้ง)
720 x 400	31.5	70.0	28.3	-/+
640 x 480	31.5	60.0	25.2	-/-
640 x 480	37.5	75.0	31.5	-/-
800 x 600	37.9	60.0	40.0	+/+
800 x 600	46.9	75.0	49.5	+/+
1024 x 768	48.4	60.0	65.0	-/-
1024 x 768	60.0	75.0	78.8	+/+
1152 x 864	67.5	75.0	108.0	+/+
1280 x 800	49.3	60.0	71.0	+/+
1280 x 1024	64.0	60.0	108.0	+/+
1280 x 1024	80.0	75.0	135.0	+/+
1600 x 1200	75.0	60.0	162.0	+/+
1920 x 1080	67.5	60.0	193.5	+/+
2048 x 1080	26.3	24.0	26.3	+/-
2048 x 1080	66.7	60.0	66.6	+/-
2560 x 1440	88.8	60.0	241.5	+/-
3840 x 2160	133.3	60.0	533.3	+/-
7680 x 4320	266.6	60.0	2089.8	+/-

* ในการแสดงผลขนาดความละเอียด 7680 x 4320 ที่ 60 Hz จะต้องเชื่อมต่อทั้ง DP1 และ DP2 บนกราฟิกการ์ดเดียวกัน กราฟิกการ์ดของแหล่งที่มาของ DP จะต้องได้รับการรับรอง DP1.4 และให้คุณสมบัติการแสดงผลแบบไทม์ สามารถสนับสนุนความละเอียดสูงสุดถึง 7680 x 4320 ที่ 60Hz และไดรเวอร์สนับสนุน DisplayID v1.3

ไฟฟ้า

สัญญาณอินพุตวิดีโอ	<ul style="list-style-type: none"> สัญญาณวิดีโอดิจิทัลสำหรับสายดีพีเฟอเรนเชียลแต่ละเส้น อิมพีแดนซ์ต่อสายดีพีเฟอเรนเชียลที่ 100 โอห์ม สนับสนุนอินพุตสัญญาณ DP
แรงดันไฟฟ้า/ความถี่/กระแสไฟฟ้า	100 VAC–240 VAC/50 Hz / 60 Hz \pm 3 Hz / 2.1 A (สูงสุด)
กระแสไหลฟง	40 A ที่ 120 VAC (สูงสุด) 80 A ที่ 240 VAC (สูงสุด)
การสิ้นเปลืองพลังงาน	0.2 W (โหมดปิด) ¹ 0.3 W (โหมดสแตนด์บาย) ¹ 88.5 W (โหมดเปิด) ¹ 125 W (สูงสุด) ² 63.37 W (P_{on}) ³ 195.49 kWh (TEC) ³

¹ ตามที่กำหนดไว้ในกฎระเบียบ EU 2019/2021 และ EU 2019/2013

² การตั้งค่าความสว่างและความเปรียบต่างสูงสุดพร้อมการโหลดกำลังไฟสูงสุดบนพอร์ต USB ทั้งหมด

³ P_{on} : อัตราการสิ้นเปลืองพลังงานของโหมดเปิดใช้งานตามที่อธิบายไว้ในเวอร์ชัน Energy Star 8.0
TEC: อัตราการสิ้นเปลืองพลังงานทั้งหมดในหน่วย kWh ตามที่อธิบายไว้ในเวอร์ชัน Energy Star 8.0

เอกสารนี้มีไว้สำหรับให้ข้อมูลเท่านั้น และสะท้อนให้เห็นถึงผลการดำเนินงานในห้องปฏิบัติการ ผลิตภัณฑ์ของคุณอาจมีความแตกต่างจากนี้ ขึ้นอยู่กับซอฟต์แวร์ ส่วนประกอบ และอุปกรณ์ต่อพ่วงที่คุณสั่งซื้อ และไม่มีข้อผูกมัดในการอัปเดตข้อมูลดังกล่าว ดังนั้นลูกค้าไม่ควรพึ่งพาข้อมูลนี้โดยเฉพาะในการตัดสินใจเกี่ยวกับความคลาดเคลื่อนทางไฟฟ้าหรืออื่น ๆ ไม่รับประกันความถูกต้องเที่ยงตรง หรือความสมบูรณ์ทั้งอย่างชัดเจน หรือโดยนัย

 **หมายเหตุ:** จอแสดงผลที่ได้รับรอง **ENERGY STAR**



ผลิตภัณฑ์นี้ได้รับรองมาตรฐาน ENERGY STAR ในรูปแบบการกักปิดค่าเริ่มต้นจากโรงงาน ซึ่งสามารถคืนค่าโดยฟังก์ชัน "รีเซ็ตค่าจากโรงงาน" ในเมนู OSD การเปลี่ยนแปลงค่าเริ่มต้นจากโรงงานหรือเปิดใช้งานคุณสมบัติอื่นๆ อาจสิ้นเปลืองพลังงานมากขึ้นซึ่งเกินกว่าขีดจำกัดที่กำหนดไว้ของมาตรฐาน ENERGY STAR

คุณลักษณะทางกายภาพ

ชนิดขั้วต่อ	<ul style="list-style-type: none"> • ขั้วต่อ DP x 2 • สัญญาณเสียงออก • ขั้วต่อพอร์ตกระแสไฟเดต USB 3.0 • ขั้วต่อพอร์ตปลายทาง USB 3.0 x 4 (พอร์ตที่มีไอคอนแบตเตอรี่  ใช้สำหรับ BC 1.2)
ชนิดสายสัญญาณ	สายเคเบิล DP to DP 1.8 ม สายเคเบิล USB 3.0 1.8 ม
ขนาด (พร้อมขาตั้ง)	
ความสูง (ยึดเต็มท)	618.0 มม. (24.33 นิ้ว)
ความสูง (หดสั้นสุด)	498.4 มม. (19.62 นิ้ว)
ความกว้าง	720.5 มม. (28.37 นิ้ว)
ความลึก	222.0 มม. (8.74 นิ้ว)
ขนาด (ไม่ใส่ขาตั้ง)	
ความสูง	421.2 มม. (16.58 นิ้ว)
ความกว้าง	720.5 มม. (28.37 นิ้ว)
ความลึก	53.2 มม. (2.10 นิ้ว)
ขนาดขาตั้ง	
ความสูง (ยึดเต็มท)	479.0 มม. (18.85 นิ้ว)
ความสูง (หดสั้นสุด)	441.4 มม. (17.38 นิ้ว)
ความกว้าง	333.4 มม. (13.13 นิ้ว)
ความลึก	222.0 มม. (8.74 นิ้ว)
น้ำหนัก	
น้ำหนักพร้อมบรรจุภัณฑ์	18.5 กก. (40.79 ปอนด์)
น้ำหนักพร้อมส่วนประกอบขาตั้งและสายเคเบิลต่างๆ	10.9 กก. (24.03 ปอนด์)
น้ำหนักเมื่อไม่ใส่ขาตั้งและไม่เสียบสายเคเบิล(สำหรับยึดผนังหรือข้อกำหนดชุดยึดผนังตามมาตรฐาน VESA - ไม่ใช้สายเคเบิล)	6.9 กก. (15.21 ปอนด์)
น้ำหนักของส่วนประกอบขาตั้ง	3.6 กก. (7.94 ปอนด์)

คุณลักษณะเกี่ยวกับสิ่งแวดล้อม

อุณหภูมิ	
ขณะทำงาน	0°C ถึง 35°C (32°F ถึง 95°F)
ขณะไม่ทำงาน	-20°C ถึง 60°C (-4°F ถึง 140°F)
ความชื้น	
ขณะทำงาน	10% ถึง 80% (ไม่กลั่นตัว)
ขณะไม่ทำงาน	5% ถึง 90% (ไม่กลั่นตัว)
ระดับความสูง	
ขณะทำงาน	5,000 ม. (16,404 ฟุต) สูงสุด
ขณะไม่ทำงาน	12,192 ม. (40,000 ฟุต) สูงสุด
การกระจายความร้อน	426.7 BTU/ชั่วโมง (สูงสุด) 301.97 BTU/ชั่วโมง (โหมดเปิด)

การกำหนดพิน

ขั้วต่อ DP

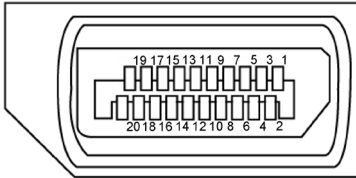



หมายเลขพิน	ด้านข้าง 20 พินของสายสัญญาณที่เชื่อมต่อ
1	ML3(n)
2	GND
3	ML3(p)
4	ML2(n)
5	GND
6	ML2(p)
7	ML1(n)
8	GND
9	ML1(p)
10	ML0(n)

11	GND
12	ML0(p)
13	GND
14	GND
15	AUX CH (p)
16	GND
17	AUX CH (n)
18	ตรวจจับฮ็อตพ्लัก
19	คีน
20	DP_PWR

อินเตอร์เฟซ USB

ส่วนนี้ให้ข้อมูลเกี่ยวกับพอร์ต USB ที่มีบนจอภาพของคุณ

 **หมายเหตุ:** ไม่เกิน 2 แอมป์บนพอร์ตปลายทาง USB (พอร์ตที่มีไอคอนแบตเตอรี่ ) ที่มี

อุปกรณ์ที่ใช้กับ BC 1.2 ได้ และไม่เกิน 0.9 แอมป์บนพอร์ตปลายทาง USB อีก 3 พอร์ต คอมพิวเตอร์ของคุณมีพอร์ต USB ต่อไปนี้:

- ดันทาง 1 พอร์ต - ด้านล่าง
- ปลายทาง 4 พอร์ต - 4 ที่ด้านล่าง
พอร์ตชาร์จพลังงาน - พอร์ตบนฝาหลัง (พอร์ตที่มีไอคอนแบตเตอรี่ ) รองรับความสามารถ ในการชาร์จพลังงานเร็ว หากตัวเครื่องสามารถใช้กับ BC 1.2 ได้

 **หมายเหตุ:** พอร์ต USB ของจอแสดงผลทำงานได้เฉพาะเมื่อเปิดจอแสดงผล หรืออยู่ในโหมดสแตนด์บายเท่านั้น หากคุณเปิดจอแสดงผล แล้วเปิดขึ้นใหม่ อุปกรณ์ต่อพ่วงที่ติดตั้งไว้อาจใช้เวลาสองสามวินาทีในการกลับมาทำงานต่ออย่างปกติ

ความเร็วการถ่ายโอน	อัตรารับส่งข้อมูล	การสิ้นเปลืองพลังงาน
ความเร็วสูงพิเศษ	5 Gbps	4.5 วัตต์ (สูงสุด, แต่ละพอร์ต)
ความเร็วสูง	480 Mbps	2.5 วัตต์ (สูงสุด, แต่ละพอร์ต)
ความเร็วเต็มที่	12 Mbps	2.5 วัตต์ (สูงสุด, แต่ละพอร์ต)

พอร์ต USB อัจฉริยะ

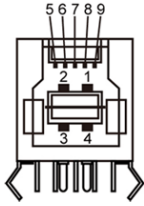

หมายเลขพิน	ชื่อสัญญาณ
1	VBUS
2	D-
3	D+
4	GND
5	StdB_SSTX-
6	StdB_SSTX+
7	GND_DRAIN
8	StdB_SSRX-
9	StdB_SSRX+
Shell	Shield

พอร์ต USB ดาวนสตรีม

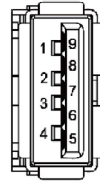

หมายเลขพิน	ชื่อสัญญาณ
1	VBUS
2	D-
3	D+
4	GND
5	StdA_SSRX-
6	StdA_SSRX+
7	GND_DRAIN
8	StdA_SSTX-
9	StdA_SSTX+
Shell	Shield

พลาจแอนด์เพลย์

คุณสามารถติดตั้งจอภาพในคอมพิวเตอร์ที่มีคุณสมบัติพลาจแอนด์เพลย์ จอภาพจะให้ข้อมูลการระบุจอแสดงผลแบบขยาย (EDID) แก่คอมพิวเตอร์โดยอัตโนมัติโดยใช้โปรโตคอลแขนงข้อมูลการแสดงผล (DDC) เพื่อให้คอมพิวเตอร์สามารถกำหนดค่าด้วยตัวเอง และปรับการตั้งค่าต่างๆ ของจอภาพได้อย่างเหมาะสมที่สุด การติดตั้งจอภาพส่วนใหญ่เป็นระบบอัตโนมัติ คุณสามารถเลือกภาษาต่างๆ ได้ตามที่ต้องการ สำหรับข้อมูลเพิ่มเติมในการตั้งค่าจอภาพ เกี่ยวกับการเปลี่ยนแปลงการตั้งค่าของจอภาพ ให้ดู [การใช้งานจอภาพ](#)

นโยบายคุณภาพ และฟีกเชลของจอภาพ LCD

ระหว่างกระบวนการผลิตจอภาพ LCD, ไม่ใช่เรื่องผิดปกติที่จะมีหนึ่งหรือหลายฟีกเชล ที่จะค้างอยู่ในสถานะที่ไม่มีการเปลี่ยนแปลง ฟีกเชลเหล่านี้มองเห็นได้ยาก และไม่ส่งผลกระทบต่อคุณภาพหรือความสามารถในการใช้งานจอแสดงผล สำหรับข้อมูลเพิ่มเติมเกี่ยวกับนโยบายคุณภาพและฟีกเชลของจอภาพ Dell, ให้ดู www.dell.com/support/monitors

การตั้งค่าจอภาพ

การเตรียมขาตั้ง

- ✎ **หมายเหตุ:** ฐานขาตั้งไม่ได้ต่ออยู่ เมื่อจอภาพถูกส่งมอบจากโรงงาน
- ✎ **หมายเหตุ:** กระบวนการด้านล่างนี้ใช้สำหรับขาตั้งที่มาจากโรงงาน หากคุณซื้อขาตั้งอื่น ดูเอกสารที่ส่งมาพร้อมกับขาตั้งเพื่อติดตั้ง
- ⚠ **ข้อควรระวัง:** วางจอภาพลงบนพื้นผิวที่ราบ สะอาด และอ่อนนุ่มเพื่อหลีกเลี่ยงการเกิดรอยขีดข่วนบนหน้าจอแสดงผล

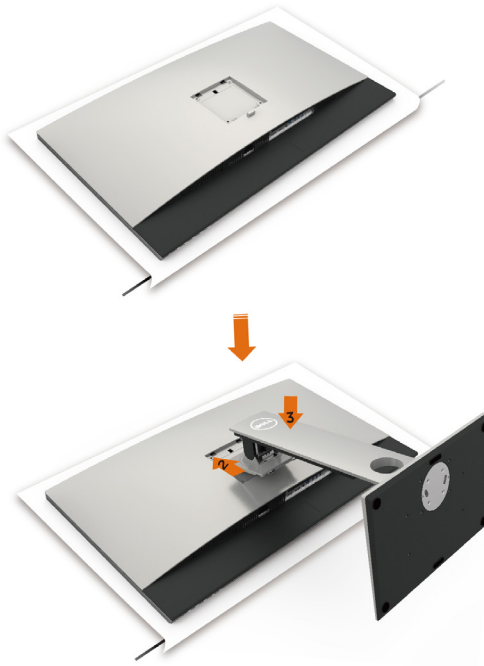

การต่อขาตั้งจอภาพ:

- 1 ถอดฝาครอบป้องกันจอภาพออกและวางจอภาพโดยคว่ำด้านหน้าจอกลงบนฝาครอบ
- 2 เสียบขาตั้งเข้ากับร่องที่ด้านหลังของจอภาพ
- 3 กดขาตั้งจนกระทั่งเข้าตำแหน่ง



ข้อควรระวัง: โปรดใช้ความระมัดระวังเป็นพิเศษขณะจัดการกับจอภาพ UP3218K ระดับไฮเอนด์ของคุณ อย่าใช้แรงกดบนจอภาพมากเกินไปขณะทำการติดตั้ง ย้ายตำแหน่ง หรือใช้ฟังก์ชันการหมุน โปรดปฏิบัติตามขั้นตอนการจัดการที่เหมาะสมตามที่ได้ให้แนวทางไว้



การใช้ตัวเอียง เติดย และส่วนต่อแนวตั้ง

ข้อควรระวัง: ใช้สำหรับจอภาพที่มีขาตั้ง เมื่อซื้อขาตั้งอื่นๆ มา โปรดดูคู่มือการติดตั้งขาตั้งสำหรับขั้นตอนการติดตั้ง

ก้มเงย เติดย ส่วนต่อแนวตั้ง

ในขณะที่ขาตั้งต่ออยู่กับจอภาพ คุณสามารถเอียงจอภาพไปเป็นมุมการรับชมที่สบายที่สุด

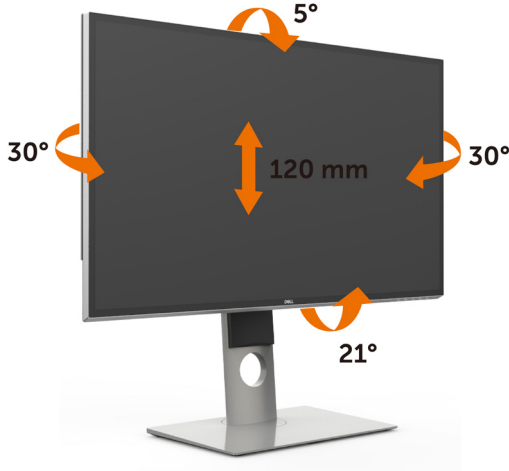

ข้อควรระวัง: ขาตั้งไม่ได้ต่ออยู่ขณะที่ขนส่งจากโรงงาน

การหมุนจอภาพ

ก่อนจะหมุนจอภาพ ควรยึดจอภาพออกในแนวตั้งจนสุด และเอียงจนสุด เพื่อป้องกันไม่ให้กระทบกับขอบล่างของจอภาพ



 **ข้อควรระวัง:** ในการใช้ฟังก์ชันหมุนจอแสดงผล (มุมมองแนวนอน เทียบกับมุมมองแนวตั้ง) กับคอมพิวเตอร์ Dell คุณต้องมีไดรเวอร์กราฟิกที่อัปเดตแล้ว ซึ่งไม่ได้ให้มาพร้อมจอภาพ ในการดาวน์โหลดไดรเวอร์กราฟิก ให้ไปที่ www.dell.com/support และดูในส่วนของการดาวน์โหลดเพื่อหา ไดรเวอร์วิดีโอ ที่อัปเดตล่าสุด

 **ข้อควรระวัง:** เมื่ออยู่ใน โหมดมุมมองภาพแนวตั้ง คุณอาจพบปัญหาประสิทธิภาพในการทำงานลดลง ในแอปพลิเคชันที่เน้นการใช้กราฟิก (เกม 3 มิติ เป็นต้น)

การปรับตั้งค่าการแสดงผลหมุนหน้าจอของระบบ

หลังจากที่คุณหมุนจอแสดงผลของคุณแล้ว คุณจำเป็นต้องดำเนินการตามขั้นตอนด้านล่างให้เสร็จ เพื่อปรับตั้งค่าการแสดงผลหมุนหน้าจอของระบบ

 **ข้อควรระวัง:** ถ้าคุณกำลังใช้จอแสดงผลกับคอมพิวเตอร์ที่ไม่ใช่ของเดลล์ คุณจำเป็นต้องไปยังเว็บไซต์ไดรเวอร์กราฟิก หรือเว็บไซต์ของผู้ผลิตคอมพิวเตอร์ของคุณ เพื่อดูข้อมูลเกี่ยวกับการหมุนระบบปฏิบัติการของคุณ

การปรับตั้งค่าการแสดงผลหมุนหน้าจอ:

- 1 คลิกขวาที่เดสก์ทอป และคลิก คุณสมบัติ
- 2 เลือกแท็บ Settings และคลิก Advanced
- 3 ถ้าคุณใช้กราฟิกการ์ด AMD ให้เลือกแท็บ การหมุนหน้าจอ และตั้งค่าการหมุนที่ต้องการ
- 4 ถ้าคุณใช้กราฟิกการ์ด nVidia ให้คลิกที่แท็บ nVidia ในคอลัมน์ซ้ายมือ เลือก NVRotate จากนั้นเลือกการหมุนที่ต้องการ
- 5 ถ้าคุณใช้กราฟิกการ์ด Intel ให้เลือกแท็บกราฟิก Intel® คลิกที่ คุณสมบัติกราฟิก เลือกแท็บ การหมุนหน้าจอ จากนั้นตั้งค่าการหมุนที่ต้องการ

 **ข้อควรระวัง:** ถ้าคุณไม่เห็นตัวเลือกการหมุน หรือระบบทำงานไม่ถูกต้อง ให้ไปที่ www.dell.com/support แล้วดาวน์โหลดไดรเวอร์ล่าสุด สำหรับกราฟิกการ์ดของคุณ

การเชื่อมต่อจอภาพของคุณ

 **คำเตือน:** คำเตือน: ก่อนที่คุณจะเริ่มกระบวนการใดๆ ในส่วนนี้ ให้ทำตาม [ขั้นตอนเพื่อความปลอดภัย](#)

ในการเชื่อมต่อจอภาพของคุณเข้ากับคอมพิวเตอร์:

- 1 ปิดเครื่องคอมพิวเตอร์
- 2 ต่อสาย DP-DP/USB จากจอภาพไปยังคอมพิวเตอร์ของคุณ (ยึดด้านแนวนอน และ เอียงจอภาพให้สุดเพื่อเชื่อมต่อสายต่างๆ อ่าน [การหมุนหน้าจอ](#))
- 3 เปิดหน้าจอ
- 4 เลือกแหล่งสัญญาณที่ถูกต้องที่เมนู OSD ของหน้าจอแล้วเปิดเครื่องคอมพิวเตอร์

 **หมายเหตุ:** การตั้งค่าเริ่มต้น **UP3218K** คือ DP 1.4 กราฟิกการ์ด DP 1.2 รุ่นเก่าบางรุ่นอาจไม่แสดงผลอย่างปกติ โปรดดูที่ “[ปัญหาเฉพาะผลิตภัณฑ์ – ภาพไม่แสดงผลเมื่อใช้การเชื่อมต่อ DP เข้ากับพีซี](#)” เพื่อเปลี่ยนแปลงการตั้งค่าเริ่มต้น

การเชื่อมต่อสายเคเบิล DP

1. คู่มือการเชื่อมต่อสำหรับ 8K4K 60Hz (สูงสุด) ความละเอียดพร้อมกราฟิกการ์ด AMD หรือ nVidia (สาย DP สองเส้น)

- ทำตามคำแนะนำในการเชื่อมต่อด้านล่าง สำหรับการเชื่อมต่อสายเคเบิล DP
- เปิดจอภาพ โดยการกดปุ่มเปิด/ปิดเครื่อง
- เปิดเครื่อง/บูตระบบคอมพิวเตอร์ขึ้นมา
- ระหว่างโหมด BIOS/Post คุณอาจสังเกตเห็นเนื้อหาบนหน้าจอยึดตอก
- ถ้าจำเป็น เปลี่ยนความละเอียดไปเป็น 7680 x 4320 60Hz

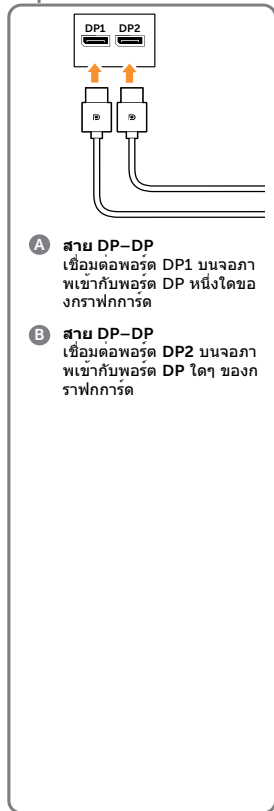

- รายการการ์ดที่แนะนำ**
nVidia GeForce ซีรีส์ GTX1070/1080, Quadro ซีรีส์ : P5000/6000.
AMD Radeon ซีรีส์ : RX480.
ตรวจสอบให้แน่ใจว่ากราฟิกการ์ดมีเอาพุด DP จำนวน 2 ตัวขึ้นไป
- ข้อกำหนดกราฟิกการ์ด**
ควยพอร์ด DP ที่ทำงานเข้ากับ DP1.4 รองรับมาตรฐาน HBR3, DisplayID 1.3 รองรับคุณลักษณะจอแสดงผลแบบเรียงเต็มหน้าจอ
- เวอร์ชันไดรเวอร์ AMD:**
รุ่นตั้งแต่ 17.10 หรือใหม่กว่า
<http://support.amd.com/en-us/download>
- เวอร์ชันไดรเวอร์ nVidia:**
รุ่นตั้งแต่ 381.xx หรือใหม่กว่า
<http://www.nvidia.com/Download/index.aspx?lang=en-us>

- ### การแก้ไขปัญหา
- หน้าจอ BIOS/Post ไม่แสดงออกมา
เกิดหน้าจอดำในระหว่างกระบวนการของ BIOS/Post ทำให้เกิดหน้าจอดำเป็นเวลานานเมื่อหน้าจอถูกปลุกจากโหมดสลีป
 - ความละเอียดระดับ 8K4K เปลี่ยนแปลงไปหลังจากบูตขึ้นมาจากโหมดสแตนด์บาย / ไซเบอร์เน็ต / รีบูทพีซี
 - ในบางกรณี กราฟิการ์ดอาจไม่สามารถตรวจพบจอภาพอย่างถูกต้องเมื่อจอภาพเข้าสู่โหมดสลีป
 - ปิดใช้โหมดสลีปของจอภาพโดยใช้ OSD (เมนู->การตั้งค่าพลังงาน->โหมดสลีปจอภาพ > ปิดใช้งาน)
 - รีบูทพีซี
 - ไม่สามารถได้รับหรือภาพที่ได้ไม่เสถียรที่ระดับความละเอียด 8k4k
 - ถอนการติดตั้งไดรเวอร์กราฟิการ์ดเก่าออก (ตัวจัดการอุปกรณ์ -> อะแดปเตอร์จอแสดงผล -> ถอนการติดตั้ง) ก่อนที่จะติดตั้งไดรเวอร์ใหม่
 - ตรวจสอบให้แน่ใจว่ากราฟิการ์ดของคุณรองรับความละเอียด 8k4k
 - ใช้เฉพาะสาย DP ที่ใหม่ในกล่องสำหรับการเชื่อมต่อพีซีของคุณ สาย DP ที่ไม่ผ่านการรับรองหรือสาย DP คุณภาพต่ำอาจให้ความคงสภาพ/แบนด์วิธของสัญญาณโดยลดลง ส่งผลให้ประสิทธิภาพการทำงานลดลง
 - เชื่อมต่อเฉพาะ DP1 บนจอภาพเข้ากับพอร์ด DP หนึ่งใดของกราฟิการ์ด การเปิดจอภาพและระบบพีซี หลังจากได้รับภาพที่เสถียรแล้ว (เช่น ความละเอียดขนาด 8k4k) ให้เชื่อมต่อจอภาพเข้ากับพอร์ด DP อื่นของกราฟิการ์ดเดียวกัน

2. คำแนะนำการเชื่อมต่อสำหรับความละเอียด 8K4K 30Hz(สูงสุด) (สายเคเบิล DP เส้นเดียว)

- ทำตามคำแนะนำในการเชื่อมต่อด้านล่าง สำหรับการเชื่อมต่อสายเคเบิล DP
- เปิดจอภาพ โดยการกดปุ่มเปิด/ปิดเครื่อง

- เปิดเครื่อง/บูตคอมพิวเตอร์หรือโน้ตบุ๊กขึ้นมา
- ถ้าจำเป็น เปลี่ยนความละเอียดไปเป็น 7680 x 4320 30Hz

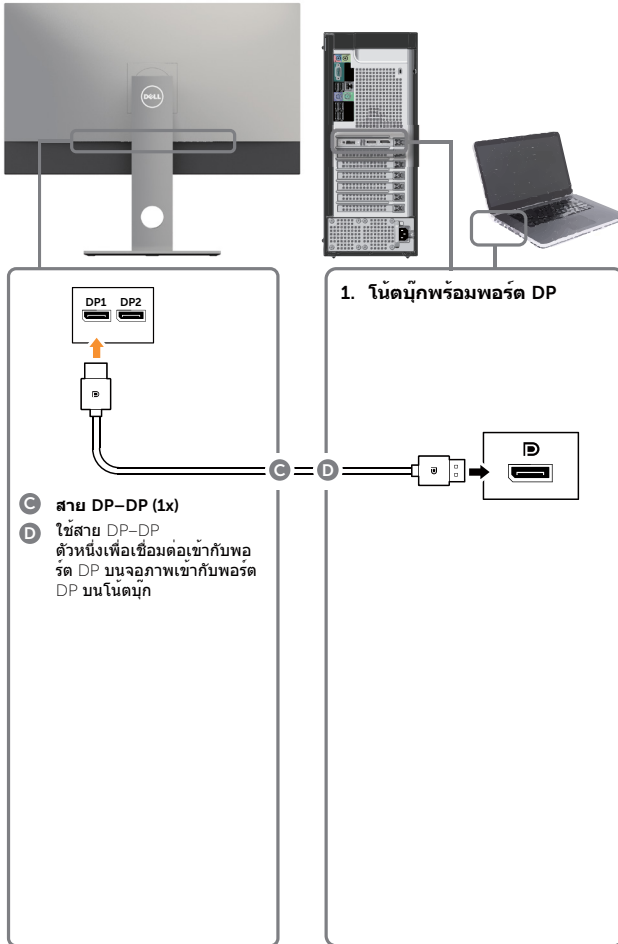

- ข้อกำหนดกราฟิกการ์ด**
พอร์ต DP หนึ่งตัวที่ทำงานเข้ากับ DP1.4 รองรับ HBR3
- รายการการ์ดที่แนะนำ**
nVidia GeForce ซีรีส์ GTX1070/1080, Quadro ซีรีส์ : P5000/6000, AMD Radeon ซีรีส์ : RX480/WX7100.
ตรวจสอบให้แน่ใจว่ากราฟิกการ์ดมีเอาต์พุต DP จำนวน 2 ตัวขึ้นไป
- ข้อกำหนดกราฟิกการ์ด**
มีพอร์ต DP สองตัวที่ทำงานเข้ากับ DP1.4 รองรับ HBR3, DisplayID 1.3 รองรับคุณสมบัติจอแสดงผลแบบเรียลไทม์หน้าจอ
- เวอร์ชันไดรเวอร์ AMD:**
รุ่นตั้งแต่ 17.10 หรือใหม่กว่า
<http://support.amd.com/en-us/download>
- เวอร์ชันไดรเวอร์ nVidia:**
รุ่นตั้งแต่ 381.xx หรือใหม่กว่า
<http://www.nvidia.com/Download/index.aspx?lang=en-us>

- ### การแก้ไขปัญหา
- หน้าจอ BIOS/Post ไม่แสดงออกมา** เกิดหน้าจอดำในระหว่างกระบวนการของ BIOS/Post ทำให้เกิดหน้าจอดำเป็นเวลานานเมื่อหน้าจอถูกปลุกจากโหมดสลีป
 - ในการเร่งความเร็วการเตรียมเริ่มทำงาน ให้ปิดใช้โหมดสลีปของจอภาพโดยใช้ OSD (เมนู->การตั้งค่าพลังงาน->โหมดสลีปจอภาพ-> ปิดใช้งาน)
 - หน้าจอดำ:**
 - ตรวจสอบว่ากราฟิกการ์ดรองรับ DP1.4 (เวอร์ชันเก่ากว่า DP1.1 จะไม่รองรับโดย UP3218K)
 - ไม่สามารถได้รับหรือภาพที่ได้ไม่เสถียรที่ระดับความละเอียด 8k4k**
 - ตรวจสอบให้แน่ใจว่ากราฟิกการ์ดของคุณรองรับความละเอียด 8k4k
 - ใช้เฉพาะสาย DP ที่ใหม่ในกล่องสำหรับการเชื่อมต่อพีซีของคุณ
 - สาย DP ที่ไม่ผ่านการรับรองหรือสาย DP คุณภาพต่ำอาจให้ความคงสภาพ/แบนด์วิธของสัญญาณลดลง ส่งผลให้ประสิทธิภาพการทำงานลดลง

หมายเหตุ: โปรดอัปเดต VBIOS ของคุณเป็นเวอร์ชันล่าสุดเสมอ สำหรับข้อมูลเพิ่มเติม โปรดดูที่เว็บไซต์ของ Dell (<http://www.Dell.com>) หรือ AMD (<http://www.AMD.com>) หรือ nVidia (<http://www.NVIDIA.com>) หรือเว็บไซต์ของผู้จัดส่งกราฟิกการ์ด

การเชื่อมต่อสายเคเบิล USB 3.0

หลังจากที่เชื่อมต่อสายเคเบิล DP-DP เรียบร้อยแล้ว ปฏิบัติตามขั้นตอนด้านล่าง เพื่อเชื่อมต่อสายเคเบิล USB 3.0 เข้ากับคอมพิวเตอร์ และทำการตั้งค่าจอภาพของคุณให้เสร็จ:

1. เชื่อมต่อพอร์ตปลายทาง USB 3.0 (สายเคเบิลที่ให้มา) เข้ากับพอร์ต USB 3.0 ที่เหมาะสมบนคอมพิวเตอร์ของคุณ
2. เชื่อมต่ออุปกรณ์ต่อพ่วง USB 3.0 เข้ากับพอร์ตปลายทาง USB 3.0 บนจอภาพ
3. เสียบปลั๊กไฟสำหรับคอมพิวเตอร์และจอภาพของคุณเข้ากับเต้าเสียบไฟฟ้าที่อยู่ใกล้เคียง
4. เปิดเครื่องจอภาพและคอมพิวเตอร์
ถ้าจอภาพของคุณแสดงภาพขึ้นมา แสดงว่าการติดตั้งสมบูรณ์ หากจอภาพไม่แสดงภาพใดๆ ให้ดู [การแก้ไขปัญหา](#)

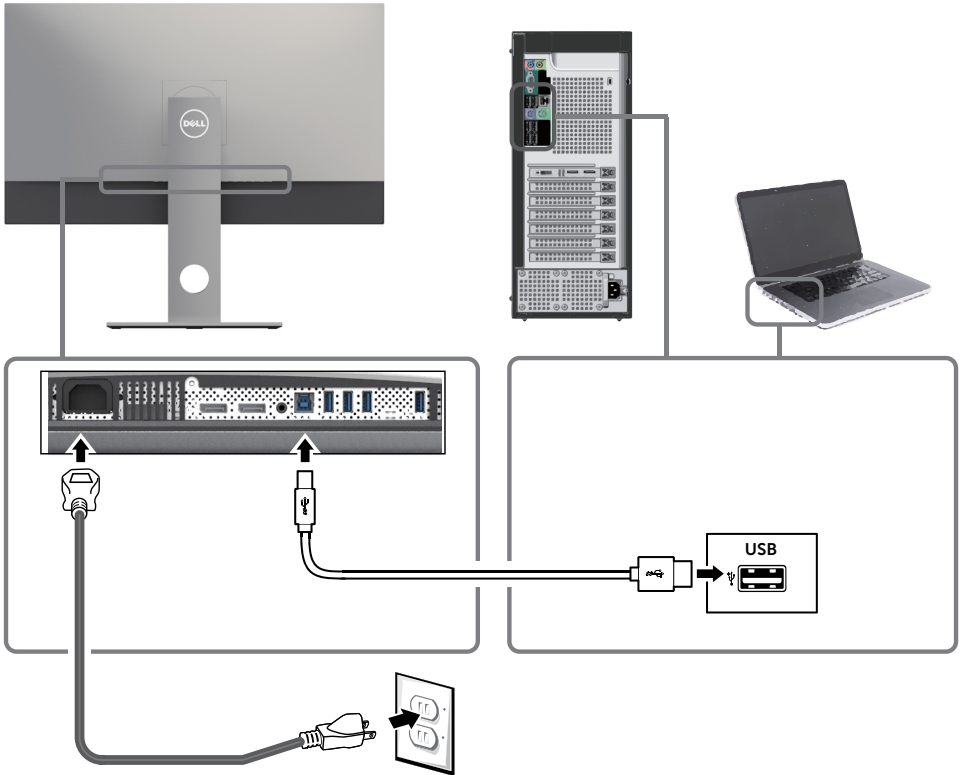

⚠ **ข้อควรระวัง** กราฟิกใช้สำหรับวัตถุประสงค์ในการสาธิตเท่านั้น
รูปลักษณ์ของคอมพิวเตอร์อาจแตกต่างจากนี้

การจัดระเบียบสายเคเบิล



หลังจากที่ต่อสายเคเบิลที่จำเป็นทั้งหมดไปยังจอภาพและคอมพิวเตอร์แล้ว (ดู [การเชื่อมต่อจอภาพสำหรับการต่อสายเคเบิล](#)) จัดระเบียบสายเคเบิลทั้งหมด ดังแสดงด้านบน

ถอดขาตั้งหน้าจอออก



ข้อควรระวัง: เพื่อป้องกันรอยขีดข่วนบนหน้าจอ LCD ขณะถอดขาตั้งออก จะต้องดูให้แน่ใจว่าวางจอภาพไว้บนพื้นที่สะอาดดีแล้ว



หมายเหตุ: กระบวนการด้านล่างนี้ใช้สำหรับขาตั้งที่มาจากโรงงาน หากคุณซื้อขาตั้งอื่น ดูเอกสารที่ส่งมาพร้อมกับขาตั้งเพื่อติดตั้ง

ในการถอดขาตั้งออก:

- 1 วางหน้าจอบนผ้านุ่มหรือเบาะ
- 2 กดปุ่มคลายขาตั้งค้างไว้
- 3 ยกขาตั้งขึ้น และนำออกจากจอภาพ

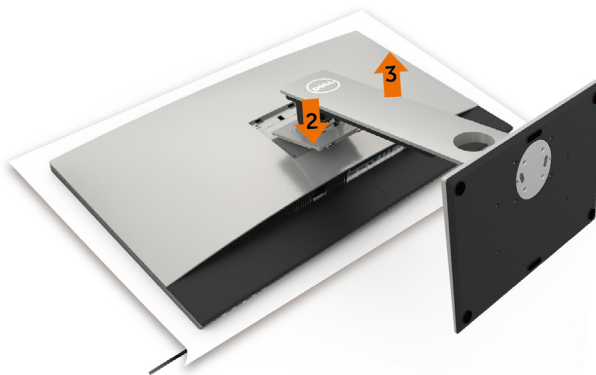

การยึดผนัง (อุปกรณ์ซื้อเพิ่ม)

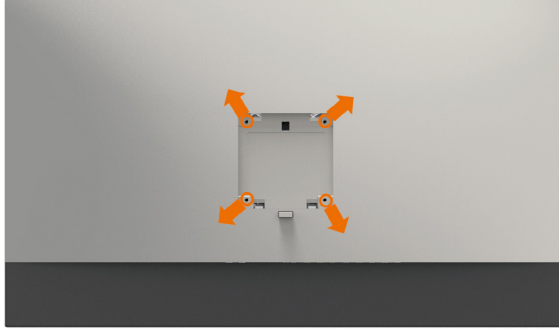

หมายเหตุ: ใช้สกรู M4 x 10 มม. เพื่อติดหน้าจอเข้ากับชุดอุปกรณ์ยึดผนัง

ดูคำแนะนำที่มากับชุดอุปกรณ์ยึดผนังสำหรับ VESA

- 1 วางจอภาพบนผ้านุ่ม หรือเบาะบนโต๊ะเรียบที่มั่นคง
- 2 ถอดขาตั้งออก
- 3 ใช้ไขควงสี่แฉกของฟิลิปป์เพื่อขันสกรูสี่ตัวที่ฝาพลาสติกที่ป้องกันออก
- 4 การติดตั้งยึดจากชุดยึดผนัง-เข้ากับจอภาพ
- 5 ยึดจอภาพบนผนังโดยทำตามขั้นตอนที่มาพร้อมกับชุดยึดฐาน

หมายเหตุ: สำหรับใช้กับจากแขนก้ำแกงในรายการ UL หรือ CSA หรือ GS ที่มีความสามารถรับน้ำหนักต่ำสุด 6.9 kg (15.21 lb) เท่านั้น

การใช้งานจอภาพ

เปิดจอภาพ

กดปุ่ม  เพื่อเปิดจอภาพ

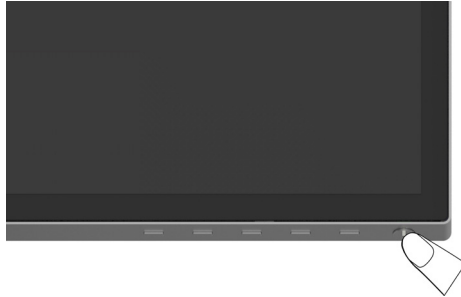





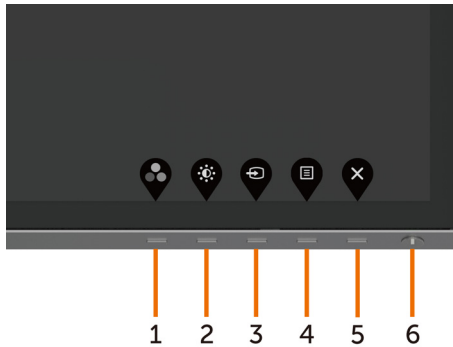

การใช้ตัวควบคุมด้านหน้า

ใช้ปุ่มควบคุมที่ด้านหน้าของจอภาพ เพื่อปรับคุณลักษณะต่างๆ ของภาพที่กำลังแสดงอยู่ ในขณะที่คุณใช้ปุ่มเหล่านี้เพื่อปรับตัวควบคุม, OSD จะแสดงค่าตัวเลขของคุณลักษณะต่างๆ เมื่อมีการเปลี่ยนแปลง







ตารางต่อไปนี้อธิบายปุ่มต่างๆ ที่แผงด้านหน้า:

ปุ่มที่แผง-ด้านหน้า	คำอธิบาย
1  ปุ่มทางลัด: โหมดพีริเซ็ด	ใช้ปุ่มนี้เพื่อเลือกจากรายการของโหมดสปีร์เซ็ด
2  ปุ่มทางลัด: ความสว่าง/คอนทราสต์	ใช้ปุ่มนี้เพื่อเข้าไปยังเมนู "ความสว่าง/คอนทราสต์" โดยตรง
3  ปุ่มทางลัด: เลือกสัญญาณเข้า	ใช้ปุ่มนี้เพื่อเลือกจากรายการของสัญญาณเข้า
4  เมนู	ใช้ปุ่มนี้เพื่อเปิดเมนูที่แสดงบนหน้าจอ (OSD) และเลือกตัวเลือกต่างๆ ใน OSD ดู การเข้าถึงระบบเมนู
5  ออก	ใช้ปุ่มนี้เพื่อกลับไปยังเมนูหลัก หรือออกจากเมนูหลัก OSD
6  ปุ่มเปิด/ปิด (มีไฟบอกสถานะการจ่ายไฟ)	เพื่อเปิดและปิดจอแสดงผล ไฟบอกสถานะสีขาวยังคงสว่างอยู่และทำงานได้ตามปกติ ไฟบอกสถานะสีขาวยังคงสว่างอยู่และทำงานได้ตามปกติ ไฟบอกสถานะสีขาวยังคงสว่างอยู่และทำงานได้ตามปกติ ไฟบอกสถานะสีขาวยังคงสว่างอยู่และทำงานได้ตามปกติ ไฟบอกสถานะสีขาวยังคงสว่างอยู่และทำงานได้ตามปกติ ไฟบอกสถานะสีขาวยังคงสว่างอยู่และทำงานได้ตามปกติ ไฟบอกสถานะสีขาวยังคงสว่างอยู่และทำงานได้ตามปกติ

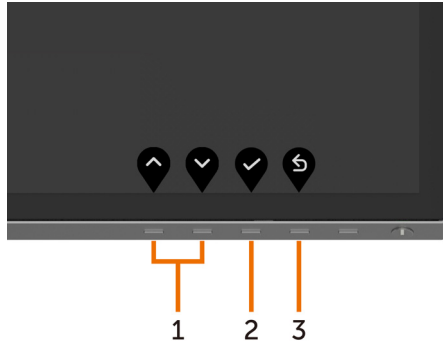
ปุ่มที่แผงด้านหน้า

ใช้ปุ่มที่ด้านหน้าของจอภาพ เพื่อปรับการตั้งค่าต่างๆ ของภาพ



ปุ่มที่แผง-ด้านหน้า	คำอธิบาย
1   ขึ้น ลง	ใช้ปุ่ม ขึ้น (เพิ่ม) และ ลง (ลด) เพื่อปรับรายการต่างๆ ในเมนู OSD
2  ตกลง	ใช้ปุ่ม ตกลง เพื่อยืนยันสิ่งที่คุณเลือก
3  กลับ	ใช้ปุ่ม กลับ เพื่อถอยกลับไปยังเมนูก่อนหน้า









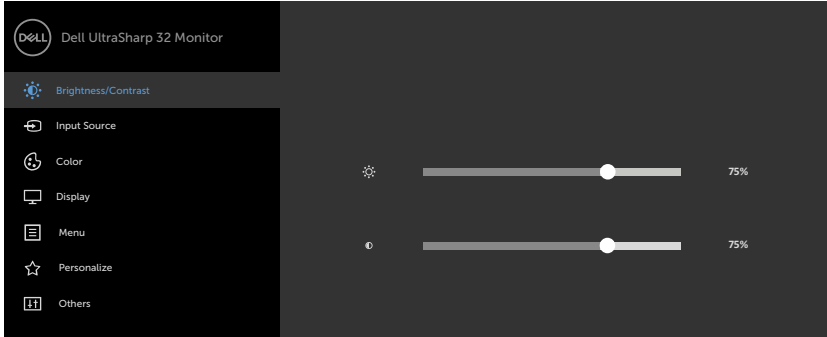



การใช้เมนูที่แสดงบนหน้าจอ (OSD)

การเข้าถึงระบบเมนู

 **หมายเหตุ:** การเปลี่ยนแปลงใดๆ ที่คุณทำโดยใช้เมนู OSD จะถูกบันทึกโดยอัตโนมัติถ้าคุณเคลื่อนที่ไปยังเมนู OSD อื่น, ออกจากเมนู OSD หรือรอจนกระทั่งเมนู OSD หายไป

- 1 กดปุ่ม  เพื่อเปิดเมนู OSD และแสดงเมนูหลัก



- 2 กดปุ่ม  และ  เพื่อเลื่อนระหว่างตัวเลือกต่างๆ ในขณะที่คุณย้ายจากไอคอนหนึ่งไปยังอีกไอคอนหนึ่ง ชื่อตัวเลือกจะถูกไฮไลต์
- 3 กดปุ่ม  หรือ  หรือ  หนึ่งครั้ง เพื่อเปิดใช้งานตัวเลือกที่ถูกไฮไลต์
- 4 กดปุ่ม  และ  เพื่อเลือกพารามิเตอร์ที่ต้องการ
- 5 กดปุ่ม  เพื่อเข้าไปยังแถบเลื่อน จากนั้นใช้ปุ่ม  หรือ  ที่สอดคล้องกับตัวแสดงสถานะบนเมนู เพื่อทำการเปลี่ยนแปลงต่างๆ
- 6 เลือก  เพื่อกลับไปยังเมนูก่อนหน้า หรือ  เพื่อยอมรับและกลับไปยังเมนูก่อนหน้า



Brightness/ Contrast (ความสว่าง/คอนทราสต์)

ใช้เมนูนี้เพื่อเปิดใช้งานการปรับความสว่าง/คอนทราสต์



Brightness (ความสว่าง)

ความสว่าง ปรับค่าความสว่างของแบคไลท์ (ต่ำสุด 0; สูงสุด 100)

กดปุ่ม เพื่อเพิ่มความสว่าง

กดปุ่ม เพื่อลดความสว่าง

หมายเหตุ: การปรับความสว่างด้วยตนเองจะปิดการใช้งานเมื่อไดนามิกคอนทราสต์เปิดอยู่

Contrast (คอนทราสต์)

ปรับความสว่างก่อน จากนั้นจึงปรับคอนทราสต์ เฉพาะเมื่อจำเป็นต้องปรับเพิ่มเติมเท่านั้น

กดปุ่ม เพื่อเพิ่มคอนทราสต์ และกดปุ่ม เพื่อลดคอนทราสต์ (ระหว่าง 0 ถึง 100)

คอนทราสต์จะปรับความแตกต่างระหว่างส่วนที่มืดและส่วนที่สว่างบนจอภาพ



Input Source (แหล่งสัญญาณอินพุต)

ใช้เมนู แหล่งสัญญาณอินพุต เพื่อเลือกกระหว่างสัญญาณอินพุตวิดีโอแบบต่างๆ ที่เชื่อมต่อกับจอภาพของคุณ

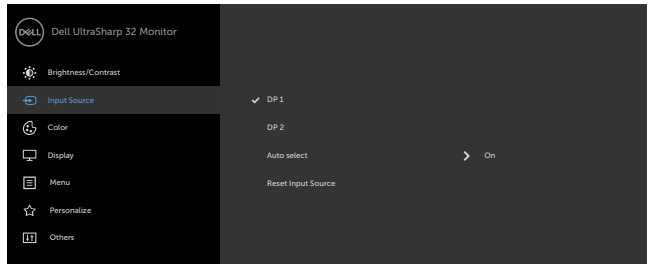

DP 1

เลือก สัญญาณเข้า **DP 1** เมื่อคุณกำลังใช้ขั้วต่อ DP (DisplayPort) กด เพื่อเลือกสัญญาณเข้า DP 1

DP 2

เลือก สัญญาณเข้า **DP 2** เมื่อคุณกำลังใช้ขั้วต่อ DP (DisplayPort) กด เพื่อเลือกสัญญาณเข้า DP 2

ไอคอน เมนูและเมนูย่อย คำอธิบาย

เลือกอัตโนมัติ

ใช้  เพื่อใช้การเลือกแบบอัตโนมัติ จอภาพจะสแกนหาแหล่งสัญญาณที่ใช้งานได้

รีเซ็ตค่า แหล่งสัญญาณอินพุต

รีเซ็ตการตั้งแหล่งสัญญาณอินพุตของจอภาพของคุณไปเป็นค่าเริ่มต้นจากโรงงาน



Color (สี)

ใช้เมนูสีเพื่อปรับโหมดการตั้งค่าสี

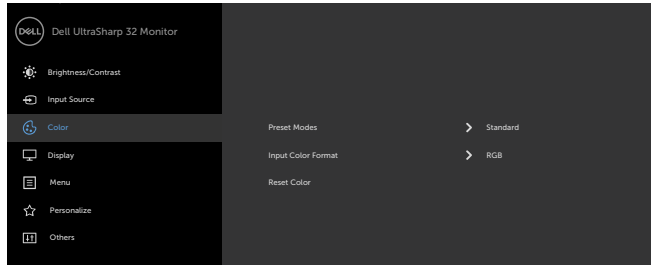

Preset Mode (โหมดพรีเซต)

เมื่อคุณเลือก โหมดตั้งค่าล่วงหน้า คุณสามารถเลือก มาตรฐาน, ดุสมายตา, ภาพยนตร์, เกม, อุณหภูมิสี, พื้นที่สี, หรือ สีแบบกำหนดเอง จากรายการแสดงได้

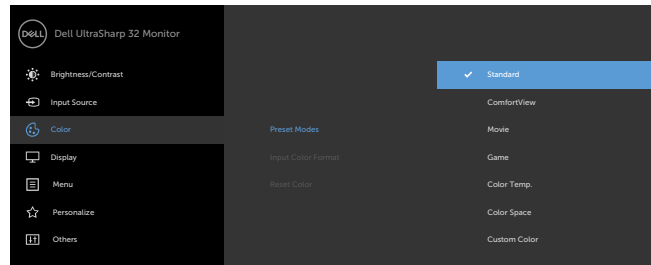



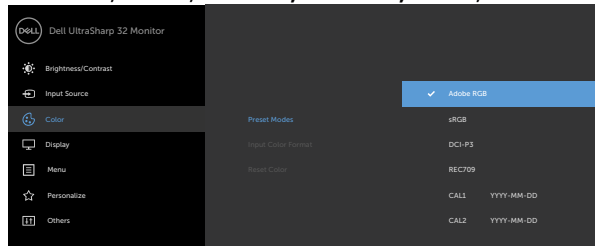

- **Standard (มาตรฐาน):** การตั้งค่าสีเริ่มต้น นี่เป็นโหมดพรีเซตมาตรฐาน
- **ComfortView (ดุสมายตา):** ลดระดับของแสงสีฟ้าที่ส่งออกมาจากหน้าจอเพื่อทำให้การมองดุสมายตา
- **Movie (ภาพยนตร์):** เหมาะสำหรับภาพยนตร์
- **Game (เกม):** เหมาะสำหรับแอปพลิเคชันเกมส่วนมาก
- **Color Temp. (อุณหภูมิสี)** หน้าจอแสดงสีอุ่นขึ้นด้วยโทนสีแดง/สีเหลือง โดยมีตัวเลือกตั้งค่าไว้ที่ 5,000K หรือเย็นลงด้วยโทนสีน้ำเงิน โดยมีตัวเลือกตั้งค่าไว้ที่ 10,000K

- **Color Space (พื้นที่สี)** อนุญาตให้ผู้ใช้เลือกพื้นที่สี **Adobe RGB, sRGB, DIC-P3, REC709, CAL1, CAL2**



- **Adobe RGB** โหมดนี้ใช้ได้กับ Adobe RGB (การครอบคลุม 100%)
- **sRGB** โหมดนี้ตรง 100% กับมาตรฐาน sRGB
- **DCI-P3:** โหมดนี้ให้ความตรง 98% กับมาตรฐานสีภาพยนตร์ดิจิทัล DCI-P3
- **REC709:** โหมดนี้ตรง 100% กับมาตรฐาน REC709

หมายเหตุ ความแม่นยำของ **sRGB, Adobe RGB, DCI-P3, REC709, CAL1** และ **CAL2** ถูกปรับให้เหมาะสมที่สุดสำหรับรูปแบบสีเข้าแบบ RGB

- **Custom Color(สีที่กำหนดเอง)** อนุญาตให้คุณปรับการตั้งค่าสีด้วยตัวเอง กดปุ่ม  และ  เพื่อปรับค่าสีแดง สีเขียว และสีน้ำเงิน และสร้างโหมดสีที่ตั้งไว้ล่วงหน้าของคุณเอง ใช้ปุ่ม  และ  เพื่อเลือกเกน ออฟเซต ฮิว ความอิ่มของสี

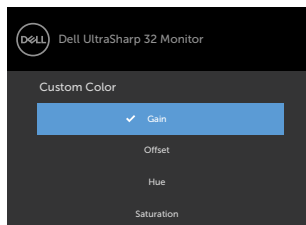

- **Gain (เกน)** เลือกเพื่อปรับระบบเกนของสัญญาณ RGB เข้า (ค่าเริ่มต้น คือ 100)
- **Offset (ออฟเซต)** เลือกเพื่อปรับค่าออฟเซตระบบสีตัว RGB (ค่าเริ่มต้น คือ 50) เพื่อควบคุมสีฐานของจอภาพของคุณ
- **Hue (ฮิว)** เลือกเพื่อปรับค่าฮิว RGBCMY แต่ละค่า (ค่าเริ่มต้น คือ 50)
- **Saturation (ความอิ่มของสี)** เลือกเพื่อปรับค่าความอิ่มของสี RGBCMY แต่ละค่า (ค่าเริ่มต้น คือ 50)

Input Color Format
(รูปแบบสี
อินพุต)

อนุญาตให้คุณตั้งค่าโหมดอินพุตวิดีโอเป็น

- **RGB:** เลือกตัวเลือกนี้หากจอภาพของคุณเชื่อมต่อเข้ากับคอมพิวเตอร์ (หรือเครื่องเล่น DVD) โดยใช้สาย DP ไปสู่ DP
- **YPbPr:** เลือกตัวเลือกนี้ ถ้าเครื่องเล่น DVD ของคุณสนับสนุนเฉพาะเอาต์พุต YPbPr

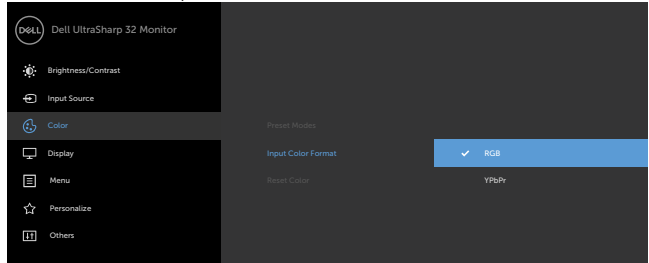

Reset Color
(รีเซ็ตการตั้งค่าสี)

รีเซ็ตการตั้งค่าสีของจอภาพของคุณไปเป็นค่าเริ่มต้นจากโรงงาน



Display (การตั้งค่าการแสดงผล)

ใช้ การตั้งค่าการแสดงผล เพื่อปรับภาพ

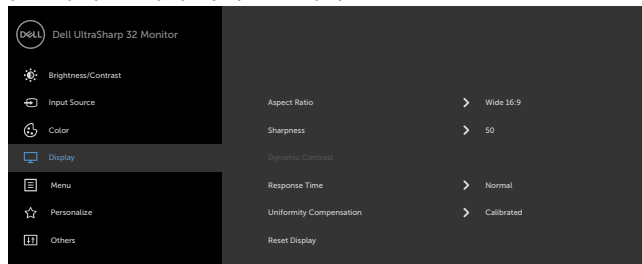

Aspect Ratio (อัตราส่วนภาพ)

ปรับอัตราส่วนภาพให้เป็น **Wide 16:9** (กว้าง 16:9) ปรับขนาดอัตราส่วน 4:3 หรือ 1:1 โดยอัตโนมัติ

Sharpness (ความชัด)

ทำให้ภาพดูชัดขึ้นหรือซอฟต์ลง ใช้  หรือ  เพื่อปรับความชัด

Dynamic Contrast (ความเข้มแบบไดนามิก)

ให้คุณลดระดับคอนทราสต์เพื่อให้ความคมชัดและคุณภาพของรูปภาพที่มากขึ้น

กดปุ่ม  เพื่อ "เปิด" หรือ "ปิด" ไดนามิกคอนทราสต์
หมายเหตุ: สำหรับโหมดการตั้งค่าสว่างหน้าของ เกม และ ภาพยนตร์ เท่านั้น

หมายเหตุ: ไดนามิกคอนทราสต์ ให้คอนทราสต์ที่สูงกว่า ถ้าคุณเลือกโหมด เกม และโหมด ภาพยนตร์

เวลาตอบสนอง

ให้คุณตั้งเวลาการตอบสนองเป็นแบบปกติหรือแบบรวดเร็ว

Uniformity Compensation (การชดเชยความสม่ำเสมอ)

เลือกการตั้งค่าการชดเชยความสม่ำเสมอของความสว่างและสีของหน้าจอ **Calibrated (ค่าที่ปรับเทียบแล้ว)** เป็นการตั้งค่าที่ปรับเทียบจากโรงงานเป็นค่าเริ่มต้น

Uniformity Compensation (การชดเชยความสม่ำเสมอ) ปรับพื้นที่ต่างๆ ของหน้าจอให้เป็นกลางเพื่อให้มีความสว่างและสีสม่ำเสมอทั้งหน้าจอ

Reset Display (รีเซ็ตการตั้งค่าการแสดงผล)

กู้คืนการตั้งค่าการแสดงผลไปเป็นค่าเริ่มต้นจากโรงงาน



Menu
(เมนู)

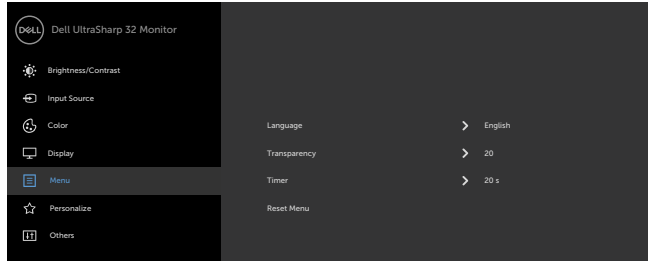

เลือกตัวเลือกนี้เพื่อปรับการตั้งค่าต่างๆ ของ OSD เช่น ภาษาของ OSD จำนวนเวลาของเมนูที่เหลือนบนหน้าจอ เป็นต้น





Language
(ภาษา)

ตั้งค่าการแสดงผล OSD ไปเป็นหนึ่งในแปดภาษา อังกฤษ, สเปน, ฝรั่งเศส, เยอรมัน, โปรตุเกส บราซิล, รัสเซีย, จีนแผ่นดินใหญ่ หรือญี่ปุ่น

Transparency
(ความโปร่งแสง)

เลือกตัวเลือกนี้เพื่อเปลี่ยนเมนูโปร่งแสงโดยการใช้  และ  (ต่ำสุด 0 / สูงสุด 100)

Timer (ตัวตั้งเวลา)

เวลาแสดง OSD: ตั้งค่าระยะเวลาที่ให้ OSD ยังคงแอกที่ฟหลังจากที่คุณกดปุ่ม  และ  เพื่อปรับตัวเลขโดยเพิ่มครั้งละ 1 วินาที ตั้งแต่ 5 ถึง 60 วินาที

Reset Menu
(รีเซ็ตการตั้งค่าเมนู)

กู้คืนการตั้งค่าเมนูไปเป็นค่าเริ่มต้นจากโรงงาน



Personalize (ปรับแต่ง)

เลือกจาก โหมดการตั้งค่าล่วงหน้า ความสว่าง/ความเปรียบต่าง แหล่งที่มาของอินพุท ที่ตั้งค่าเป็นปุ่มลัด

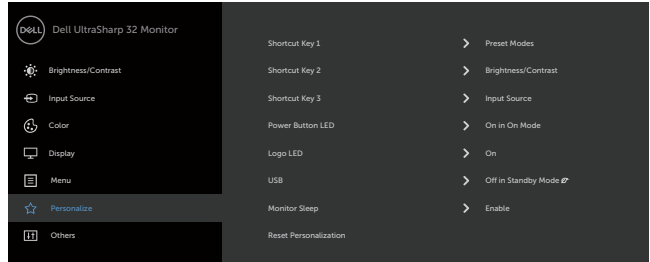

Power Button LED (LED ปุ่มเพาเวอร์)

อนุญาตให้คุณตั้งค่าสถานะของไฟเพาเวอร์เพื่อประหยัดพลังงาน

LED ของโลโก้

เปิด: เปิดไฟโลโก้ Dell ที่ฐานรองตั้ง
ปิด: ปิดไฟโลโก้ Dell ที่ฐานรองตั้ง

USB

อนุญาตให้คุณเปิดทำงานหรือปิดทำงานฟังก์ชัน USB ระหว่างโหมดสแตนด์บายของจอภาพ
หมายเหตุ เปิด/ปิด USB ภายใต้โหมดสแตนด์บายใช้ได้เฉพาะเมื่อสายเคเบิล USB ดันทางไม่ได้เสียบอยู่เท่านั้น ตัวเลือกนี้จะเป็นสีเทาจาง เมื่อสายเคเบิล USB ดันทางเสียบอยู่

Monitor Sleep (จอภาพสลีป)

การดับหน้าจอเมื่อถึงเวลา: จอภาพจะดับลงเมื่อถึงกำหนดเวลา
ไม่ใช้งาน: จอภาพจะไม่ดับลงเลย

Reset Personalization (รีเซ็ตการปรับแต่ง)

กู้คืนปุ่มทางลัดกลับเป็นค่าเริ่มต้นจากโรงงาน



Other (อื่นๆ)

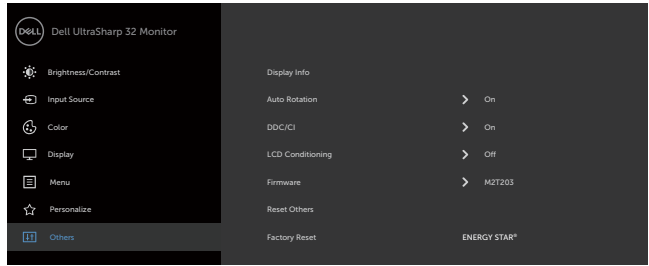

เลือกตัวเลือกนี้เพื่อปรับการตั้งค่าต่างๆ ของ OSD เช่น DDC/CI, การปรับสภาพ LCD, เป็นต้น

Display Info (ข้อมูลการแสดงผล)

แสดงการตั้งค่าปัจจุบันของจอภาพ

Auto Rotation (การหมุนอัตโนมัติ)

คุณสามารถปรับเมนูให้สอดคล้องกับการหมุนจอแสดงผลของคุณ

DDC/CI

DDC/CI (แขนเนลข้อมูลการแสดงผล/อินเตอร์เฟซคำสั่ง) อนุญาตให้คุณปรับการตั้งค่าจอภาพโดยใช้ซอฟต์แวร์บนคอมพิวเตอร์ของคุณ เปิดทำงานคุณสมบัตินี้ เพื่อให้ได้ประสบการณ์ผู้ใช้ที่ดีที่สุด และสมรรถนะของจอภาพที่เหมาะสมที่สุด

เลือก ปิดทำงาน เพื่อปิดคุณสมบัตินี้

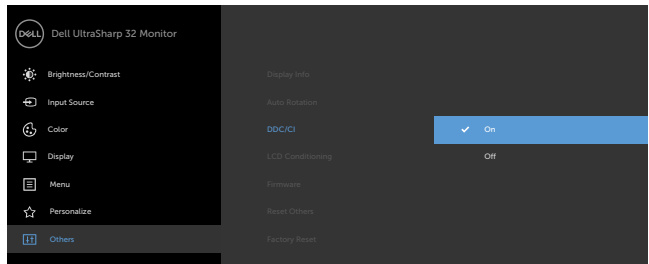

LCD Conditioning (การปรับสภาพ LCD)

ช่วยลดอาการภาพค้างในระดับเล็กน้อย ขึ้นอยู่กับระดับความรุนแรงของอาการภาพค้าง โปรแกรมอาจใช้เวลาในการรันพอสมควร เลือก Enable (เปิดทำงาน) เพื่อเริ่มกระบวนการ

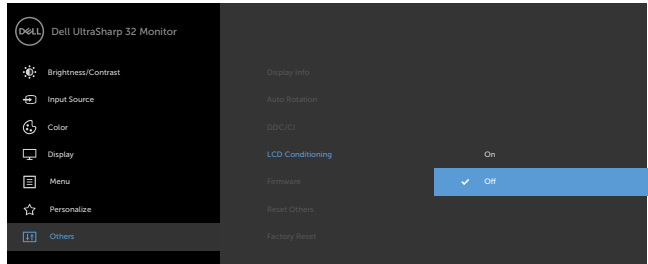

เฟิร์มแวร์ เวอร์ชันเฟิร์มแวร์

Reset Other (รีเซ็ตการตั้งค่าอื่นๆ)

กู้คืนการตั้งค่าอื่นๆ เช่น DDC/CI กลับเป็นค่าเริ่มต้นจากโรงงาน

Factory Reset (รีเซ็ตโรงงาน)

คืนค่าของค่าที่ตั้งล่วงหน้าทั้งหมดเป็นค่าเริ่มต้นจากโรงงาน ทั้งนี้ รวมถึงการคืนค่าของการตั้งค่าสำหรับการทดสอบมาตรฐาน ENERGY STAR® ด้วย

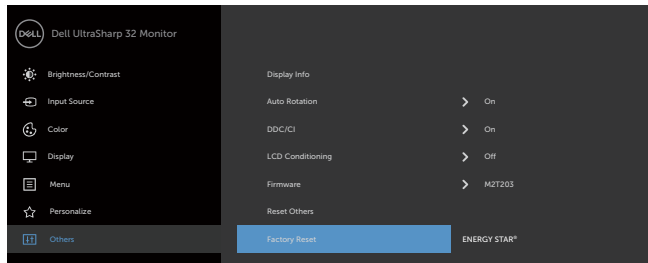

หมายเหตุ: จอภาพนี้มีคุณสมบัติการปรับเทียบความสว่างอัตโนมัติในตัวเพื่อชดเชยอายุการใช้งานของ LED

ข้อความเตือน OSD

เมื่อคุณสมบัติ **Dynamic Contrast** (ความคมชัดแบบไดนามิก) ถูกเปิดใช้งาน (ในโหมดที่ตั้งไว้ล่วงหน้าเหล่านี้ เกมหรือภาพยนตร์) การปรับความสว่างด้วยตัวเองจะถูกปิดใช้งาน

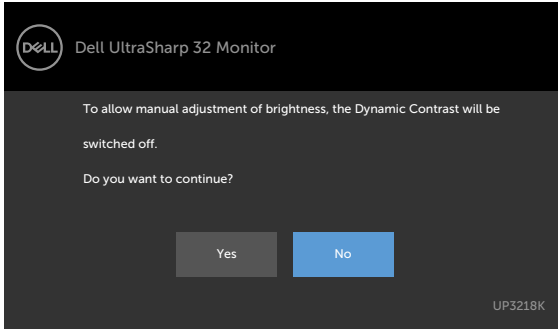

เมื่อจอภาพไม่รองรับโหมดความละเอียดใดๆ คุณจะเห็นข้อความต่อไปนี้

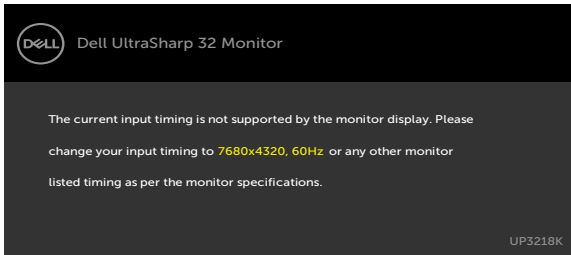

นี่หมายความว่าจอภาพไม่สามารถซิงโครไนซ์กับสัญญาณที่กำลังได้รับจากคอมพิวเตอร์ ดู [ข้อมูลจำเพาะของจอภาพ](#) สำหรับช่วงความถี่แนวนอนและแนวตั้งที่สามารถระบุได้โดยจอภาพนี้ โหมดที่แนะนำคือ 7680 x 4320

คุณ将会เห็นข้อความต่อไปนี้ก่อนที่จะฟังก์ชัน DDC/CI จะปิดทำงาน

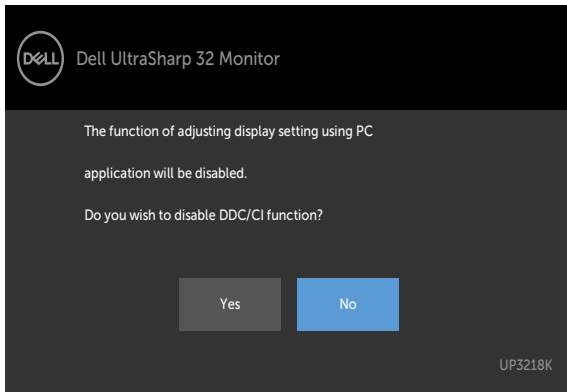

เมื่อจอแสดงผลเข้าสู่โหมดสแตนด์บาย ข้อความต่อไปนี้จะปรากฏขึ้น:

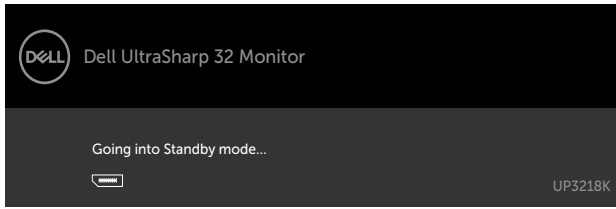

เลือกรายการ OSD ของ เบ็ดในโหมดสแตนด์บาย ในคุณสมบัติ ปรับเป็นส่วนตัว ข้อความต่อไปนี้จะปรากฏขึ้น:

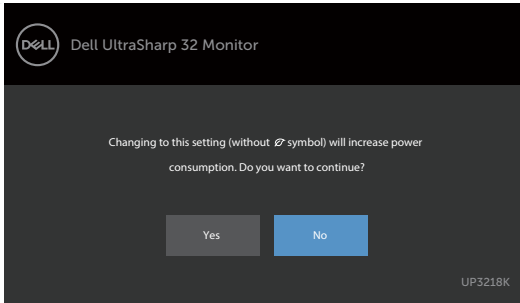

ถ้าปรับระดับความสว่างมากกว่าระดับค่าเริ่มต้นไป 75% ข้อความต่อไปนี้จะปรากฏขึ้น:

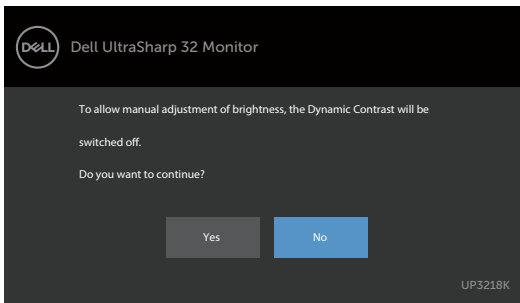

เปิดใช้งานคอมพิวเตอร์และปลุกจอภาพขึ้นมา เพื่อเข้าถึง OSD หากคุณกดปุ่มใดๆ นอกเหนือจากปุ่มเปิดปิด ข้อความต่อไปนี้จะปรากฏขึ้น โดยขึ้นอยู่กับข้อมูลเข้าที่เลือก

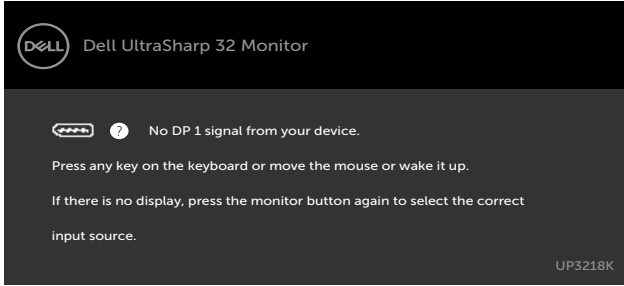

หาก DP 1 หรือ DP 2 เข้าถูกเลือก และสายเคเบิลที่สอดคล้องกันเชื่อมต่ออยู่ กล้องโต้ตอบลอยที่แสดงด้านล่างจะปรากฏขึ้น

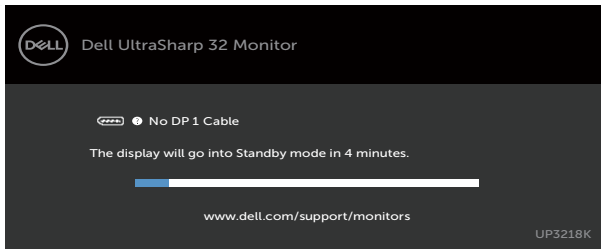

หรือ

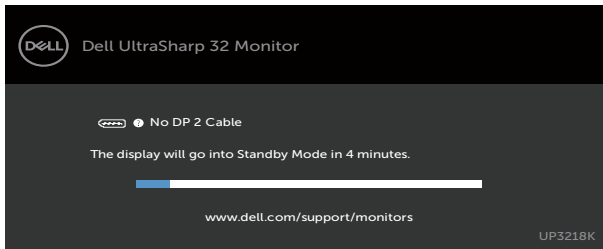

ดู การแก้ไขปัญหา สำหรับข้อมูลเพิ่มเติม

การแก้ไขปัญหา

△ ข้อควรระวัง: ก่อนที่คุณจะเริ่มกระบวนการใดๆ ในส่วนนี้ ให้ทำตาม คำแนะนำเพื่อความปลอดภัย

ทดสอบตัวเอง

จอภาพของคุณมีคุณสมบัติการทดสอบตัวเอง ที่อนุญาตให้คุณตรวจสอบว่าจอภาพทำงานอย่างเหมาะสมหรือไม่ ถ้าจอภาพและคอมพิวเตอร์ของคุณเชื่อมต่ออย่างเหมาะสม แต่หน้าจอก็ยังคงมืดอยู่ ให้ดำเนินการทดสอบตัวเอง โดยดำเนินการตามขั้นตอนต่อไปนี้:

- 1 ปิดทั้งคอมพิวเตอร์และจอภาพ
- 2 ถอดปลั๊กสายเคเบิลวิดีโอจากด้านหลังของคอมพิวเตอร์ เพื่อให้มั่นใจถึงกระบวนการทดสอบตัวเองที่เหมาะสม, ให้ถอดทั้งสายเคเบิลดีจิตอล และสายเคเบิลอนาล็อก จากด้านหลังของคอมพิวเตอร์
- 3 เปิดจอภาพ

กล่องโต้ตอบแบบลอยควรปรากฏบนหน้าจอ (บนพื้นหลังสีดำ) หากจอภาพไม่สามารถรับรู้ถึงสัญญาณวิดีโอ และทำงานอย่างถูกต้อง ในขณะที่อยู่ในโหมดทดสอบตัวเอง LED เบ็ดปิดจะติดเป็นสีขาว นอกจากนี้ กล่องโต้ตอบแบบใดแบบหนึ่งที่แสดงด้านล่างจะเลื่อนตลอดทั่วทั้งหน้าจออย่างต่อเนื่อง โดยขึ้นอยู่กับข้อมูลเข้าที่เลือก

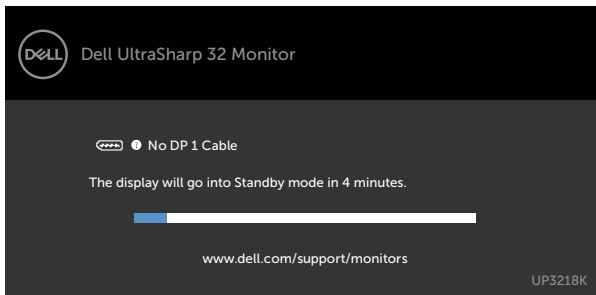

หรือ

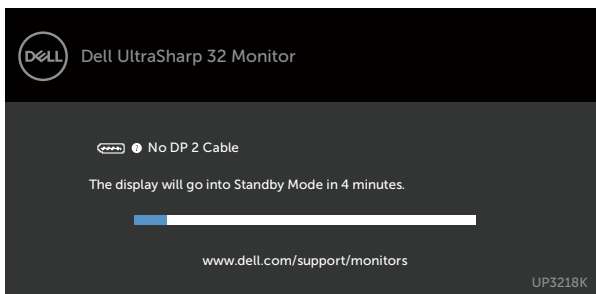

- 4 กล้องนี้ยังปรากฏขึ้นระหว่างการทำงานระบบตามปกติ หากสายเคเบิลวิดีโอถูกถอดออกหรือเสียหายด้วย
- 5 ปิดจอภาพของคุณและเชื่อมต่อสายเคเบิลวิดีโอใหม่ แล้วเปิดทั้งคอมพิวเตอร์และจอภาพของคุณ

หากหน้าจอของจอภาพยังคงว่างอีกหลังจากที่คุณใช้กระบวนการก่อนหน้านี้แล้ว ให้ตรวจสอบตัวควบคุมวิดีโอและคอมพิวเตอร์ เนื่องจากจอภาพของคุณทำงานได้อย่างถูกต้อง

การวินิจฉัยในตัว

จอภาพของคุณมีเครื่องมือการวินิจฉัยในตัวที่ช่วยให้คุณหาว่าความผิดปกติของหน้าจอที่คุณเผชิญอยู่ว่าเป็นปัญหาเกี่ยวกับจอภาพของคุณหรือกับคอมพิวเตอร์และวิดีโอการ์ดของคุณ

หมายเหตุ: หมายเหตุ คุณสามารถรันการวินิจฉัยในตัวได้เฉพาะเมื่อสายเคเบิลวิดีโอไม่ได้เสียบอยู่และจอภาพอยู่ในโหมดทดสอบตัวเองเท่านั้น

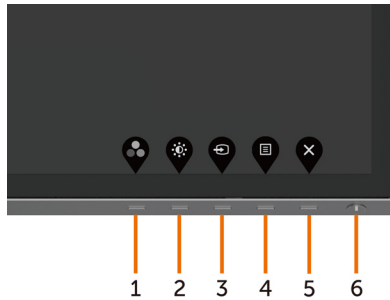

ในการรันการวินิจฉัยในตัว

- 1 ตรวจสอบให้แน่ใจว่าหน้าจอสะอาด (ไม่มีอนุภาคฝุ่นบนพื้นผิวของหน้าจอ)
- 2 ถอดปลั๊กสายเคเบิลวิดีโอจากด้านหลังของคอมพิวเตอร์หรือจอภาพ จากนั้นจอภาพจะเข้าไปยังโหมดทดสอบตัวเอง
- 3 กดปุ่ม 1 ค้างไว้ 5 นาที หน้าจอสีเทาจะปรากฏขึ้น
- 4 ตรวจสอบหน้าจอเพื่อหาความผิดปกติอย่างละเอียด
- 5 กดปุ่ม 1 บนแผงด้านหน้าอีกครั้ง สีของหน้าจอจะเปลี่ยนเป็นสีแดง
- 6 ตรวจสอบจอแสดงผลเพื่อหาความผิดปกติ
- 7 ทำซ้ำขั้นตอนที่ 5 และ 6 เพื่อตรวจสอบจอแสดงผลในหน้าจอสีเขียว สีน้ำเงิน สีดำ สีขาว การทดสอบสมบูรณ์เมื่อหน้าจอสีขาวปรากฏขึ้น เพื่อที่จะออก ให้กดปุ่ม 1 อีกครั้ง

หากคุณตรวจไม่พบความผิดปกติใดๆ บนหน้าจอเมื่อใช้เครื่องมือการวินิจฉัยในตัว หมายความว่าจอภาพทำงานเป็นปกติ ให้ตรวจสอบวิดีโอการ์ดและคอมพิวเตอร์

ปัญหาทั่วไป

ตารางต่อไปนี้ประกอบด้วยข้อมูลทั่วไป เกี่ยวกับปัญหาที่เกิดขึ้นจกภาพทั่วไปที่คุณอาจพบ และทางแก้ไขปัญหาที่อาจทำได้

อาการทั่วไป	สิ่งที่คุณพบ	ทางแก้ปัญหาคือเป็นไปได้อ
ไม่มีวิดีโอ (ไฟเพาเวอร์ดับ)	ไม่มีภาพ	<ul style="list-style-type: none">• ตรวจสอบให้แน่ใจว่าสายเคเบิลวิดีโอที่เชื่อมต่อกับจอภาพและคอมพิวเตอร์เชื่อมต่ออย่างเหมาะสมและแน่นหนา• ตรวจสอบว่าเต้าเสียบไฟฟ้าทำงานอย่างเหมาะสมโดยใช้อุปกรณ์ไฟฟ้าเครื่องอื่น• ตรวจสอบให้แน่ใจว่าปุ่มเปิดปิดถูกกดลงจนสุด• ตรวจสอบให้แน่ใจว่าเลือกแหล่งเข้าที่ถูกต้องผ่านเมนู แหล่งเข้า
ไม่มีวิดีโอ (ไฟเพาเวอร์ติด)	ไม่มีภาพ หรือไม่มี ความสว่าง	<ul style="list-style-type: none">• เพิ่มตัวควบคุมความสว่างและความคมชัดผ่าน OSD• ใช้คุณสมบัติการทดสอบตัวเองของจอภาพ• ตรวจสอบว่าในขั้วต่อสายเคเบิลวิดีโอมีขางอหรือหักหรือไม่• รันการวินิจฉัยในตัว• ตรวจสอบให้แน่ใจว่าเลือกแหล่งเข้าที่ถูกต้องผ่านเมนู แหล่งเข้า
พิกเซลหายไป พิกเซลค้าง	หน้าจอ LCD มีจุด	<ul style="list-style-type: none">• ทำกระบวนการเปิด-ปิดเครื่อง• พิกเซลที่ดับถาวร เป็นข้อบกพร่องตามธรรมชาติที่เกิดขึ้นในเทคโนโลยี LCD• สำหรับข้อมูลเพิ่มเติมเกี่ยวกับนโยบายคุณภาพและพิกเซลของจอภาพ Dell, ให้ดูเว็บไซต์สนับสนุนของ Dell ที่: www.dell.com/support/monitors
พิกเซลค้าง	หน้าจอ LCD มีจุดสว่าง	<ul style="list-style-type: none">• ทำกระบวนการเปิด-ปิดเครื่อง• พิกเซลที่ดับถาวร เป็นข้อบกพร่องตามธรรมชาติที่เกิดขึ้นในเทคโนโลยี LCD• สำหรับข้อมูลเพิ่มเติมเกี่ยวกับนโยบายคุณภาพและพิกเซลของจอภาพ Dell, ให้ดูเว็บไซต์สนับสนุนของ Dell ที่: www.dell.com/support/monitors
ปัญหาเกี่ยวกับ ความสว่าง	ภาพมืดเกินไปหรือสว่างเกินไป	<ul style="list-style-type: none">• รีเซ็ตจอภาพกลับเป็นการตั้งค่าจากโรงงาน• ปรับตัวควบคุมความสว่าง & คอนทราสต์ผ่าน OSD
ปัญหาที่เกี่ยวข้องกับความปลอดภัย	มีควันหรือประกายไฟที่มองเห็นได้	<ul style="list-style-type: none">• อย่าดำเนินการขั้นตอนการแก้ไขปัญหาใดๆ• ติดต่อ Dell ทันที
ปัญหาความไม่ต่อเนื่อง	จอภาพติดๆ ดับๆ	<ul style="list-style-type: none">• ตรวจสอบให้แน่ใจว่าสายเคเบิลวิดีโอที่เชื่อมต่อกับจอภาพและคอมพิวเตอร์เชื่อมต่ออย่างเหมาะสมและแน่นหนา• รีเซ็ตจอภาพกลับเป็นการตั้งค่าจากโรงงาน• ใช้คุณสมบัติการทดสอบตัวเองของจอภาพเพื่อตรวจสอบและดูว่าปัญหาความไม่ต่อเนื่องเกิดขึ้นในโหมดทดสอบตัวเองด้วยหรือไม่

อาการทั่วไป	สิ่งที่คุณพบ	ทางแก้ปัญหาคือเป็นไปได้อย่างไร
สีหายไป	ภาพไม่มีสี	<ul style="list-style-type: none"> ใช้คุณสมบัติการทดสอบตัวเองของจอภาพ ตรวจสอบให้แน่ใจว่าสายเคเบิลวีดีโอที่เชื่อมต่อกับจอภาพและคอมพิวเตอร์เชื่อมต่ออย่างเหมาะสมและแน่นหนา ตรวจสอบว่ามีขางอหรือหักหรือไม่ในหัวต่อสายเคเบิลวีดีโอ
สีผิด	สีภาพไม่ดี	<ul style="list-style-type: none"> เปลี่ยนการตั้งค่าของโหมดพีซีในเมนู OSD สีโดยขึ้นอยู่กับการใช้งาน ปรับค่า R/G/B ในกำหนดเอง สีในเมนู OSD สี เปลี่ยน รูปแบบสีอินพุต เป็น PC RGB หรือ YPbPr ใน OSD การตั้งค่าขั้นสูง รีนการวินิจฉัยในตัว
ภาพค้างบนหน้าจอจากการที่แสดงภาพนิ่งบนจอภาพเป็นระยะเวลาสั้น	เงาเลื่อนจากภาพนิ่งที่แสดง ปรากฏบนหน้าจอ	<ul style="list-style-type: none"> ตั้งค่าหน้าจอให้ปิดหลังจากไม่กี่นาทีที่หน้าจอไม่มีการทำงาน ค่าเหล่านี้สามารถปรับได้ในตัวเลือกพลังงานของระบบ Windows หรือการตั้งค่าการประหยัดพลังงานของ Mac หรืออีกทางหนึ่ง ใช้สกรีนเซฟเวอร์ที่มีการเปลี่ยนแปลงไปเรื่อยๆ

ปัญหาเฉพาะของผลิตภัณฑ์

อาการเฉพาะ	สิ่งที่คุณพบ	ทางแก้ปัญหาคือเป็นไปได้อย่างไร
ภาพหน้าจอเล็กเกินไป	ภาพอยู่กึ่งกลางหน้าจอ แต่ไม่เต็มพื้นที่การรับชมทั้งหมด	<ul style="list-style-type: none"> ตรวจสอบการตั้งค่า Aspect Ratio (อัตราส่วนภาพ) ใน Display Settings (การตั้งค่าการแสดงผล) OSD รีเซ็ตจอภาพกลับเป็นการตั้งค่าจากโรงงาน
ไม่สามารถปรับการตั้งค่าจอภาพโดยใช้ปุ่มต่างๆ บนแผงด้านหน้าได้	OSD ไม่ปรากฏบนหน้าจอ	<ul style="list-style-type: none"> ปิดจอภาพ, ถอดปลั๊กสายไฟ, เสียบปลั๊กกลับคืน, จากนั้นเปิดจอภาพ
ไม่มีสัญญาณอินพุตเมื่อตัวควบคุมถูกกด	ไม่มีภาพ, ไฟเป็นสีขาว	<ul style="list-style-type: none"> ตรวจสอบแหล่งสัญญาณ ตรวจสอบให้แน่ใจว่าคอมพิวเตอร์ไม่ได้อยู่ในโหมดการประหยัดพลังงาน โดยการเลื่อนเมาส์ หรือการกดปุ่มใดๆ บนแป้นพิมพ์ ตรวจสอบว่าสายเคเบิลสัญญาณเสียบอยู่อย่างเหมาะสมหรือไม่ ถอดสายเคเบิลสัญญาณออกและเสียบกลับเข้าไปใหม่ ถ้าจำเป็น รีเซ็ตคอมพิวเตอร์ หรือเครื่องเล่นวีดีโอ
รูปภาพไม่แสดงเต็มทั้งหน้าจอ	รูปภาพไม่สามารถเต็มจนเต็มความสูงหรือความกว้างของหน้าจอ	<ul style="list-style-type: none"> เนื่องจากรูปแบบวีดีโอและอัตราส่วนภาพของ DVD ที่แตกต่างกัน, จอภาพอาจไม่แสดงวีดีโอเต็มหน้าจอ รีนการวินิจฉัยในตัว

อาการเฉพาะ	สิ่งที่คุณพบ	ทางแก้ปัญหที่เป็นไปได้
ไม่มีภาพออกมา เมื่อใช้วิธีการเชื่อมต่อ DP เข้ากับพีซี หรือไม่มีหน้าจอ BIOS/Post ปรากฏขึ้น	หน้าจอว่าง	<ul style="list-style-type: none"> • ตรวจสอบว่ามาตรฐาน DP ใน ที่กราฟฟีกการ์ดของคุณได้รับการรับรอง ดาวน์โหลดและติดตั้งไดรเวอร์กราฟฟีกการ์ดล่าสุด • กราฟฟีกการ์ด DP 1.1 หรือ DP 1.2 บางรุ่นไม่สนับสนุนจอภาพ DP 1.4. ไปยังเมนู OSD ได้ตัวเลือกแหล่งสัญญาณขาเข้าและกดตัวเลือก DP ปุ่ม  ค้างไว้ 8 วินาทีเพื่อเปลี่ยนการตั้งค่าจอภาพจาก DP 1.4 ไปเป็น DP 1.2

ขั้นตอนเพื่อความปลอดภัย

⚠ คำเตือน: การใช้ตัวควบคุม การปรับแต่ง หรือกระบวนการอื่นๆ นอกเหนือจากที่ระบุในเอกสารฉบับนี้ อาจเป็นผลให้เกิดไฟฟ้าช็อต อันตรายจากไฟฟ้า และ/หรืออันตรายทางกล

สำหรับข้อมูลคำแนะนำเรื่องความปลอดภัยที่ ข้อมูลเรื่องความปลอดภัย สิ่งแวดล้อมและข้อบังคับ

ประกาศ FCC (สหรัฐอเมริกาเท่านั้น) และข้อมูลเกี่ยวกับระเบียบข้อบังคับอื่นๆ

สำหรับประกาศ FCC และข้อมูลเกี่ยวกับระเบียบข้อบังคับอื่นๆ ให้ดูเว็บไซต์ความสอดคล้องกับระเบียบข้อบังคับที่ www.dell.com/regulatory_compliance

การติดต่อ Dell

สำหรับลูกค้าในสหรัฐอเมริกา โปรดโทรหมายเลข 800-WWW-DELL (800-999-3355)

หมายเหตุ: หากคุณไม่มีการเชื่อมต่ออินเทอร์เน็ตที่ใช้งานได้ คุณสามารถหาข้อมูลการติดต่อได้จากใบส่งชื่อ สลิปบรรจุภัณฑ์ บิล หรือแคตตาล็อกผลิตภัณฑ์ Dell

Dell มีตัวเลือกการสนับสนุนและบริการออนไลน์ และทางโทรศัพท์หลายอย่าง ความสามารถในการใช้งานได้แตกต่างกันในแต่ละประเทศและผลิตภัณฑ์ต่างๆ และบริการบางอย่างอาจใช้ไม่ได้ในพื้นที่ของคุณ

เพื่อรับเนื้อหาการสนับสนุนจอภาพแบบออนไลน์:

เข้าไปที่ www.dell.com/support/monitors

ในการติดต่อ Dell สำหรับฝ่ายขาย, การสนับสนุนด้านเทคนิค หรือปัญหาเกี่ยวกับบริการลูกค้า:

- 1 ไปที่ www.dell.com/support
- 2 ตรวจสอบประเทศหรือภูมิภาคของคุณในเมนู เลือกประเทศ/ภูมิภาค ที่ส่วนล่างซ้ายมือของหน้า
- 3 คลิกติดต่อเราที่อยู่ถัดจากเมนูด้านบนประเทศ
- 4 เลือกลิงค์บริการหรือการสนับสนุนที่เหมาะสมตามความต้องการของคุณ
- 5 เลือกวิธีในการติดต่อ Dell ที่คุณติดต่อได้สะดวก

ฐานข้อมูลผลิตภัณฑ์ของ EU สำหรับฉลากพลังงาน และเอกสารข้อมูลผลิตภัณฑ์

UP3218K: <https://eprel.ec.europa.eu/qr/345626>

การตั้งค่าจอภาพของคุณ

การตั้งค่าความละเอียดหน้าจอเป็น 7680 x 4320 (สูงที่สุด)

เพื่อให้ได้สมรรถนะที่ดีที่สุด ให้ตั้งค่าความละเอียดการแสดงผลเป็น 7680 x 4320 พิกเซล โดยทำตามขั้นตอนต่อไปนี้:

ใน Windows Vista, Windows 7, Windows 8 หรือ Windows 8.1:

- 1 สำหรับ Windows 8 หรือ Windows 8.1 เท่านั้น ให้เลือกเปลี่ยนเดสก์ทอปให้เป็นเดสก์ทอปแบบคลาสสิก
- 2 คลิกขวาบนเดสก์ทอปและเลือก ความละเอียดของหน้าจอ
- 3 คลิกที่รายการตรรกยะของความละเอียดหน้าจอ และเลือก 7680 x 4320
- 4 คลิก OK

ใน Windows 10:

- 1 คลิกขวาบนเดสก์ทอป และคลิก **Display settings (การตั้งค่าการแสดงผล)**
- 2 คลิก **Advanced display settings.**
- 3 คลิกรายการของความละเอียด และเลือก 7680 x 4320
- 4 คลิก **Apply**

หากคุณไม่พบตัวเลือกความละเอียดที่แนะนำ คุณอาจจะต้องอัปเดตไดรเวอร์กราฟฟิกของคุณ โปรดเลือกสถานการณ์ด้านล่างที่ตรงกับระบบคอมพิวเตอร์ที่คุณกำลังใช้ที่สุด และปฏิบัติตามขั้นตอนที่ให้ไว้

คอมพิวเตอร์ Dell

- 1 ไปที่ www.dell.com/support, ป้อนแท็กบริการของคอมพิวเตอร์ของคุณ และดาวน์โหลดไดรเวอร์ล่าสุดสำหรับการดริวิตโอของคุณ
- 2 หลังจากติดตั้งไดรเวอร์สำหรับกราฟิกอะแดปเตอร์ของคุณแล้ว ให้พยายามตั้งค่าความละเอียดเป็น 7680 x 4320 อีกครั้ง



หมายเหตุ หากคุณไม่สามารถตั้งค่าความละเอียดเป็น 7680 x 4320 ได้ โปรดติดต่อ Dell™ เพื่อสอบถามเกี่ยวกับกราฟิกอะแดปเตอร์ที่รองรับความละเอียดเหล่านี้

ไม่ใช่คอมพิวเตอร์ของ Dell

ใน Windows Vista, Windows 7, Windows 8 หรือ Windows 8.1:

- 1 สำหรับ Windows 8 หรือ Windows 8.1 เท่านั้น ให้เลือกเปลี่ยนเดสก์ท็อปให้เป็นเดสก์ท็อปแบบคลาสสิก
- 2 คลิกขวาบนเดสก์ท็อป และคลิก **Personalization (การปรับแต่ง)**
- 3 คลิก **Change Display Settings** (เปลี่ยนการตั้งค่าการแสดงผล)
- 4 คลิก **Advanced Settings** (การตั้งค่าขั้นสูง)
- 5 ระบุผู้จำหน่ายกราฟิกคอนโทรลเลอร์ของคุณจากคำอธิบายที่ด้านบนของหน้าต่าง (เช่น NVIDIA, AMD, Intel ฯลฯ)
- 6 โปรดดูจากเว็บไซต์ของผู้จำหน่ายกราฟิกการ์ดสำหรับไดรฟ์เวอร์ที่อัปเดต (ตัวอย่างเช่น <http://www.AMD.com> หรือ <http://www.NVIDIA.com>)
- 7 หลังจากติดตั้งไดรฟ์เวอร์สำหรับกราฟิกอะแดปเตอร์ของคุณแล้ว ให้พยายามตั้งค่าความละเอียดเป็น 7680 x 4320 อีกครั้ง

ใน Windows 10:

- 1 คลิกขวาบนเดสก์ท็อป และคลิก **Display settings (การตั้งค่าการแสดงผล)**
- 2 คลิก **Advanced display settings**.
- 3 คลิก **Display adapter properties**
- 4 ระบุผู้จำหน่ายกราฟิกคอนโทรลเลอร์ของคุณจากคำอธิบายที่ด้านบนของหน้าต่าง (เช่น NVIDIA, AMD, Intel ฯลฯ)
- 5 โปรดดูจากเว็บไซต์ของผู้จำหน่ายกราฟิกการ์ดสำหรับไดรฟ์เวอร์ที่อัปเดต (ตัวอย่างเช่น <http://www.AMD.com> หรือ <http://www.NVIDIA.com>)
- 6 หลังจากติดตั้งไดรฟ์เวอร์สำหรับกราฟิกอะแดปเตอร์ของคุณแล้ว ให้พยายามตั้งค่าความละเอียดเป็น 7680 x 4320 อีกครั้ง



หมายเหตุ: ถ้าคุณไม่สามารถตั้งค่าความละเอียดที่แนะนำได้ โปรดติดต่อผู้ผลิตคอมพิวเตอร์ของคุณ หรือพิจารณาซื้ออะแดปเตอร์กราฟิกที่สนับสนุนความละเอียดการแสดงผลนี้

คำแนะนำในการบำรุงรักษา

การทำความสะอาดจอภาพของคุณ

 คำเตือน: ก่อนที่จะทำความสะอาดจอภาพ ให้ถอดปลั๊กไฟของจอภาพออกจากเต้าเสียบไฟฟ้าก่อน

 ข้อควรระวัง: อ่านและทำตาม ขั้นตอนเพื่อความปลอดภัย ก่อนที่จะทำความสะอาดจอภาพ

สำหรับหลักปฏิบัติที่ดีที่สุด ให้ปฏิบัติตามขั้นตอนในรายการด้านล่าง ในขณะที่แกะหีบห่อ ทำความสะอาด หรือจัดการกับจอภาพของคุณ:

- ในการทำความสะอาดหน้าจอที่มีการป้องกันไฟฟ้าสถิต ให้ใช้ผ้านุ่มที่สะอาด ชุบน้ำพอหมาดๆ เช็ดเบาๆ ถ้าเป็นไปได้ ให้ใช้กระดาษทำความสะอาดหน้าจอแบบพิเศษ หรือสารละลายที่เหมาะสมสำหรับสารเคลือบป้องกันไฟฟ้าสถิต อย่าใช้เบนซิน แอมโมเนีย สารทำความสะอาดที่มีฤทธิ์กัดกร่อน หรืออากาศอัด
- ใช้ผ้าชุบน้ำสะอาดที่อุ่นหมาดๆ เพื่อทำความสะอาดจอภาพ หลีกเลี่ยงการใช้ผงซักฟอกทุกชนิด เนื่องจากผงซักฟอกจะทิ้งคราบไว้บนจอภาพ
- ถ้าคุณสังเกตเห็นผงสีขาวเมื่อคุณแกะกล่องจอภาพ ให้ใช้ผ้าเช็ดออก
- จัดการจอภาพด้วยความระมัดระวัง เนื่องจากจอภาพที่มีสีเข้มอาจเป็นรอย และแสดงเนื้อสีขาวให้เห็นง่ายกว่าจอภาพที่มีสีอ่อน
- เพื่อรักษาคุณภาพของภาพบนจอภาพของคุณให้ดีที่สุด ให้ใช้สกรีนเซฟเวอร์ที่มีการเปลี่ยนแปลงตลอดเวลา และปิดจอภาพเมื่อไม่ได้ใช้งาน
- อย่าใช้น้ำยาทำความสะอาด หรือแปะสิ่งใดบนหน้าจอของจอภาพ ให้ค่อยๆ เช็ดทำความสะอาดหน้าจอด้วยผ้าไมโครไฟเบอร์ที่แห้งและสะอาดเบาๆ