



Monitor Alienware AW5520QF

Guía del usuario

Modelo: AW5520QF
Modelo normativo: AW5520QFb

A L I E N W A R E™ 

Notas, precauciones y advertencias

-  **NOTA:** Una **NOTA** indica información importante que le ayuda a utilizar mejor su producto.
-  **PRECAUCIÓN:** Una **PRECAUCIÓN** indica posibles daños en el hardware o una pérdida de los datos si no se siguen las instrucciones.
-  **ADVERTENCIA:** Una **ADVERTENCIA** indica un daño potencial a la propiedad, daños personales o la muerte.

© 2019-2020 Dell Inc. o sus filiales. Todos los derechos reservados. Dell, EMC y el resto de marcas son marcas comerciales de Dell Inc. o sus subsidiarias. El resto de marcas pueden ser marcas comerciales de sus respectivos propietarios.

2020 - 12

Rev. A01

Contenido

Acerca del monitor	6
Contenidos de la caja	6
Características del producto	8
Identificación de piezas y componentes	9
Vista frontal	9
Vista superior	10
Vista trasera	11
Vista inferior	12
Vista lateral	13
Especificaciones del monitor	14
Especificaciones de resolución	15
Modos de vídeo compatibles	15
Modos de visualización predefinidos	16
Especificaciones eléctricas	18
Especificaciones del altavoz	19
Características físicas	19
Características medioambientales	20
Asignación de patillas	21
Compatibilidad Plug and Play	23
Interfaz para Universal serial Bus (USB)	23
Conector ascendente USB	23
Conector descendente USB	24
Puertos USB	24
Política de píxel y calidad del monitor OLED	25
Directrices de mantenimiento	25
Limpieza del monitor	25

Configuración del monitor	26
Acople del soporte	26
Fijar el adaptador VESA.....	34
Conectar el ordenador	36
Mando a distancia	37
Insertar las pilas en el mando a distancia	38
Manejar el mando a distancia.....	39
Alcance del mando a distancia.....	39
Uso del monitor	41
Encender el monitor	41
Uso de los controles del panel frontal.....	41
Botón del panel delantero.....	42
Uso del menú en pantalla (OSD).....	43
Acceso al sistema de menús	43
Mensaje de advertencia del menú OSD	57
Ajuste de la resolución máximo	62
Requisitos para ver o reproducir contenido HDR.....	63
Uso de la aplicación AlienFX	65
Requisitos previos	65
Instalación del AWCC a través de Windows Update.....	65
Instalación de AWCC desde el sitio web de Soporte de Dell.....	65
Navegación por la ventana de AlienFX	66
Crear un tema.....	68
Ajustar los efectos de iluminación.....	68
Solución de problemas	72
Test automático	72
Diagnóstico integrado.....	73
Problemas usuales	74

Problemas específicos del producto76

Problemas específicos de Bus Serie Universal (USB)77

Apéndice79

Declaración FCC (solo para EE.UU.)79

Contacte con Dell79





Base de datos de producto de la UE para la etiqueta de energía y hoja de información del producto79





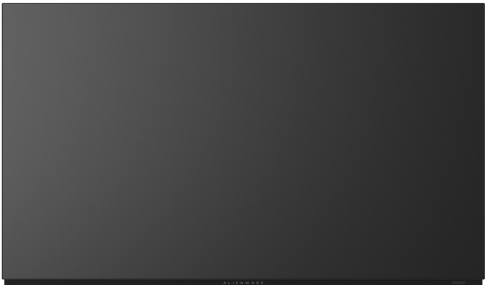

Acerca del monitor

Contenidos de la caja

Su monitor incluye los siguientes componentes. Si falta cualquier componente, póngase en contacto con la asistencia técnica de Dell. Para obtener más información, consulte [Contacte con Dell](#).

 **NOTA: Algunos componentes podrían ser opcionales y no enviarse con su monitor. Algunas funciones o medios podrían no estar disponibles en algunos países.**

Imagen del componente	Descripción del componente
	Monitor
	Soporte
	Montaje del soporte de la base
	Adaptador VESA

	<p>Tornillo (M4) x 10 (4 para la base de soporte de bloqueo del soporte o para montar el adaptador VESA; 6 para montar el soporte)</p>
	<p>Mando a distancia y pilas (AAA x 2)</p>
	<p>Cable de alimentación (varía según el país)</p>
	<p>Cable DisplayPort (DisplayPort a DisplayPort)</p>
	<p>Cable HDMI</p>
	<p>Cable ascendente USB 3.0 (permite utilizar los puertos USB del monitor)</p>
	<ul style="list-style-type: none"> ▪ Manual de instalación rápida ▪ Información sobre seguridad, medio ambiente y normativas ▪ Carta de bienvenida de Alienware

Características del producto

El monitor **Alienware AW5520QF** tiene una matriz activa de diodos orgánicos emisores de luz (AMOLED) que utiliza transistores de película fina de óxido como componentes de conmutación. Las funciones del monitor incluyen:

- área de visualización 138,78 cm (54,6 pulgadas) (medido en diagonal). Resolución: hasta 3840 x 2160 a través de DisplayPort y HDMI, con compatibilidad con pantalla completa o resoluciones inferiores, con una tasa de actualización extremadamente alta de 120 Hz con DisplayPort y 60 Hz con HDMI.
- La AMD FreeSync™ Premium Technology minimiza distorsiones gráficas, como la rotura de la imagen y los parones para ofrecer acción de juego más suave y fluida.
- Admite una tasa de actualización extremadamente alta de 120 Hz y un tiempo rápido de respuesta de 0,5 ms.
- Gama de colores de 98,5% DCI-P3.
- Soporte extraíble y orificios de montaje Video Electronics Standards Association (VESA™) (200 mm x 200 mm y 300 mm x 200 mm) con el adaptador VESA para ofrecer soluciones de montaje flexibles.
- Conectividad digital a través de 1 puerto DisplayPort y 3 puertos HDMI.
- Provisto con 1 puerto USB ascendente y 4 puertos USB descendentes.
- Funciones plug and play si son compatibles con el sistema.
- Ajustes con menú en pantalla (OSD) para facilitar la instalación y la optimización de la pantalla.
- AW5520QF ofrece un par de modos predeterminados, incluidos FPS (Shooter en primera persona), MOBA/RTS (Multijugador de arena de batalla en línea/Estrategia en tiempo real), RPG (Juego de rol), SPORTS (Carreras) y tres modos de juego personalizables según las preferencias del usuario. Además de funciones de mejora clave del juego como Temporizador, Fotogramas y Alineac. pantalla cuyo objetivo es mejorar el rendimiento del jugador y ofrecer mayor ventaja en el juego.
- $\leq 0,3$ W en el modo de espera.
- Optimice el confort visual con una pantalla sin parpadeos.

⚠ ADVERTENCIA: Los posibles efectos a largo plazo de la emisión de luz azul del monitor pueden causar daños en los ojos, incluyendo fatiga ocular, tensión ocular digital, y síntomas parecidos. La función ComfortView está diseñada para reducir la cantidad de luz azul emitida por el monitor para optimizar el confort visual.

Identificación de piezas y componentes

Vista frontal

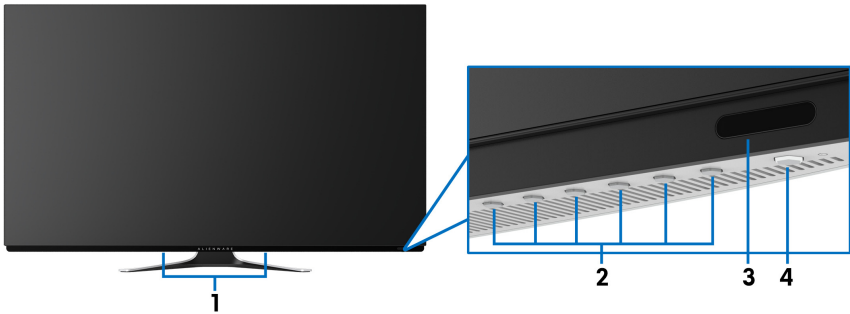

Etiqueta	Descripción	Uso
1	Altavoces integrados	Le permiten escuchar el contenido de audio que reproducen.
2	Botones de función	Para más información, consulte Uso del monitor .
3	Lente IR	Para recibir las señales de luz infrarroja enviadas desde el mando a distancia (facilitado con el monitor).
4	Botón de encendido/apagado (con indicador LED)	Permite encender o apagar el monitor. La luz azul fija indica que el monitor está encendido y funcionando normalmente. La luz blanca parpadeante indica que el monitor está en modo de espera.

Vista superior



Etiqueta	Descripción	Uso
1	Código de barras, número de serie y pegatina de mantenimiento	Tenga a mano esta etiqueta si necesita ponerse en contacto con el soporte técnico de Dell.

Vista trasera

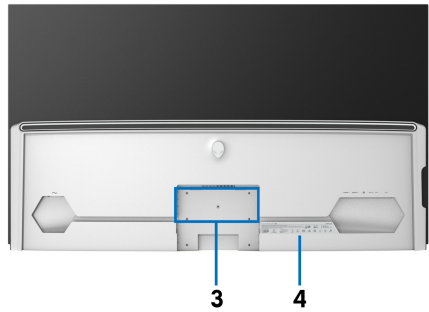
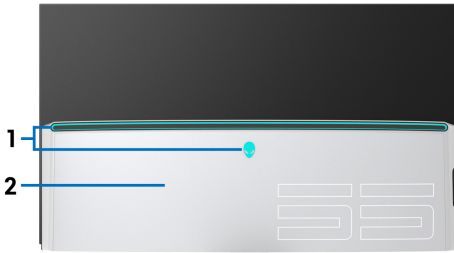

Vista trasera con cubierta de E/S

Vista trasera sin cubierta de E/S

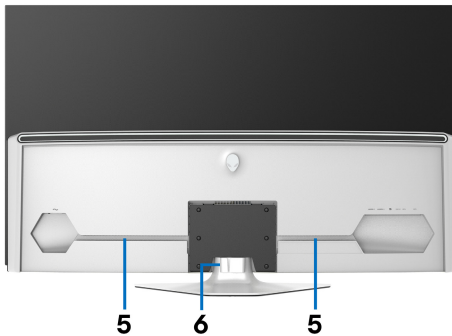

Vista trasera con soporte de monitor

Etiqueta	Descripción	Uso
1	Luces LED AlienFX	El logotipo de Alienware y la banda LED se pueden iluminar. Para cambiar la configuración, consulte Luz AlienFX .
2	Tapa de E/S	Protege los puertos de E/S.
3	Orificios de montaje del adaptador VESA y el soporte	Para montaje con soporte o adaptador VESA (200 mm x 200 mm y 300 mm x 200 mm).
4	Etiqueta de calificación reguladora	Enumera las aprobaciones regulatorias.

5	Canales de almacenamiento de cable	Para organizar los cables perfectamente.
6	Clip de organización de cables	

Vista inferior

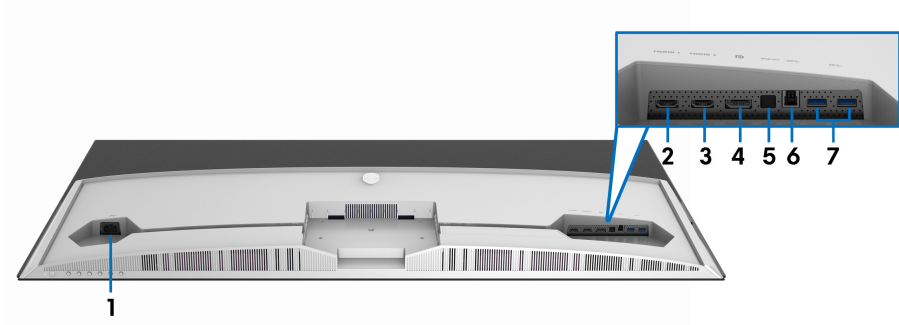

Vista inferior sin soporte de monitor

Etiqueta	Descripción	Uso
1	Conector de alimentación	Conecte el cable de alimentación (facilitado con el monitor).
2	Puerto HDMI (HDMI 1)	Conecte su ordenador con el cable HDMI (facilitado con el monitor).
3	Puerto HDMI (HDMI 2)	
4	DisplayPort	Conecte su ordenador con el cable DisplayPort (facilitado con el monitor).
5	Puerto de salida SPDIF	Conecte su dispositivo S/PDIF con el cable S/PDIF (se vende por separado).
6	Puerto ascendente USB	Conecte el cable USB (facilitado con su monitor) a este puerto y a su ordenador para habilitar los puertos USB en su monitor.
7	Puertos USB descendentes (2)	Conectar a su dispositivo USB. NOTA: Para utilizar estos puertos, debe conectar el cable USB (facilitado con el monitor) al puerto de subida USB del monitor y a su ordenador.

Vista lateral

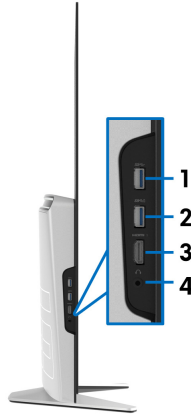

Etiqueta	Descripción	Uso
1	Puertos descendentes USB	Conecte su dispositivo USB.* NOTA: Para utilizar este puerto, debe conectar el cable USB (facilitado con su monitor) al puerto de subida USB del monitor y a su ordenador.
2	Puerto descendente USB con carga de corriente	Conecte para cargar su dispositivo.
3	Puerto HDMI (HDMI 3)	Conecte su ordenador con el cable HDMI (facilitado con el monitor).
4	Puerto de auriculares	Conecte los auriculares o altavoces.

* Para evitar interferencias en la señal, cuando se haya conectado un dispositivo USB a un puerto USB descendente, NO se recomienda conectar ningún otro dispositivo USB al puerto adyacente.

Especificaciones del monitor

Modelo	AW5520QF
Tipo de pantalla	Matriz activa en color
Tecnología de panel	OLED
Relación de aspecto	16:9
Imagen visible	
Diagonal	1387,8 mm (54,6 pulgadas)
Anchura (área activa)	1209,6 mm (47,62 pulgadas)
Altura (área activa)	680,4 mm (26,79 pulgadas)
Área total	823011,8 mm ² (1275,67 pulgadas ²)
Espaciado entre píxeles	0,315 mm x 0,315 mm
Píxel por pulgada (PPI)	81
Ángulo de vista	
Vertical	120° (típico)
Horizontal	120° (típico)
Alcance de luminosidad	<ul style="list-style-type: none">▪ 130 cd/m² (típico)▪ 400 cd/m² (máximo)
Coefficiente de contraste	130000 a 1 (típico)
Recubrimiento con plato de sujeción	Recubrimiento duro (2H), tratamiento antirreflejos del polarizador frontal
Luz trasera	N/D
Tiempo de respuesta	0,5 ms gris a gris
Profundidad de color	1,07 billones de colores
Espectro de color	98,5% DCI-P3
Dispositivos integrados	<ul style="list-style-type: none">▪ Concentrador USB 3.0 Super-Speed (con 1 puerto ascendente USB 3.0)▪ 4 puertos USB 3.0 descendentes (incluido 1 puerto que admite la carga)

Conectividad	<ul style="list-style-type: none"> ▪ 1 DisplayPort versión 1.4 (inferior) ▪ 3 puertos HDMI versión 2.0 (inferiores: 2; laterales: 1) ▪ 1 puerto de subida USB 3.0 (inferior) ▪ 4 puertos de bajada USB 3.0 (inferiores: 2; laterales: 2) ▪ 1 puerto para auriculares (lateral) ▪ 1 puerto de salida S/PDIF (inferior)
Anchura de los bordes (desde el borde del monitor al área activa)	
Superior	8,0 mm
Izquierdo/Derecho	8,2 mm/8,2 mm
Inferior	11,9 mm
Dell Display Manager (DDM) Compatibilidad	Organización fácil y otras funciones clave

 **NOTA: No monte ni utilice este monitor en la orientación vertical ni en la orientación horizontal inversa (180°), ya que se puede dañar el monitor.**

Especificaciones de resolución

Modelo	AW5520QF
Rango de exploración horizontal	<ul style="list-style-type: none"> ▪ DisplayPort: de 27 a 269 kHz (automático) ▪ HDMI: de 27 a 143 kHz (automático)
Rango de exploración vertical	<ul style="list-style-type: none"> ▪ DisplayPort 1.4: de 40 a 120 Hz (automático) ▪ HDMI 2.0: de 40 a 120 Hz (automático)
Resolución predeterminada más alta	<ul style="list-style-type: none"> ▪ DisplayPort: 3840 x 2160 a 120 Hz ▪ HDMI: 3840 x 2160 a 60 Hz

Modos de vídeo compatibles

Modelo	AW5520QF
Capacidades de presentación de vídeo (reproducción HDMI & DisplayPort)	480i, 480p, 576i, 576p, 720p, 1080i, 1080p, QHD, UHD

Modos de visualización predefinidos

Modos de visualización HDMI

Modo de visualización	Frecuencia horizontal (kHz)	Frecuencia vertical (Hz)	Reloj de píxeles (MHz)	Polaridad sincronizada (Horizontal/Vertical)
VESA, 640 x 400	31,5	70,1	25,2	+/-
VESA, 640 x 480	31,5	59,9	25,2	-/-
VESA, 640 x 480	37,5	75,0	31,5	-/-
VESA, 720 x 400	31,5	70,1	28,3	-/+
VESA, 800 x 600	37,9	60,3	40,0	+/+
VESA, 800 x 600	46,9	75,0	49,5	+/+
VESA, 1024 x 768	48,4	60,0	65,0	-/-
VESA, 1024 x 768	60,0	75,0	78,8	+/+
VESA, 1152 x 864	67,5	75,0	108,0	+/+
VESA, 1280 x 800-R	49,3	59,9	71,0	+/+
VESA, 1280 x 1024	64,0	60,0	108,0	+/+
VESA, 1280 x 1024	80,0	75,0	135,0	+/+
VESA, 1600 x 1200	75,0	60,0	162,0	+/+
VESA, 1920 x 1080	67,5	60,0	148,5	+/+
VESA, 1920 x 1080	137,3	120,0	285,5	+/-
VESA, 2048 x 1280-R	78,9	59,9	174,3	+/+
VESA, 2560 x 1440	88,8	60,0	241,5	+/-
VESA, 3840 x 2160	135,0	60,0	594,0	+/-

Modos de visualización DP

Modo de visualización	Frecuencia horizontal (kHz)	Frecuencia vertical (Hz)	Reloj de píxeles (MHz)	Polaridad sincronizada (Horizontal/Vertical)
VESA, 640 x 400	31,5	70,1	25,2	+/-
VESA, 640 x 480	31,5	59,9	25,2	-/-
VESA, 640 x 480	37,5	75,0	31,5	-/-
VESA, 720 x 400	31,5	70,1	28,3	-/+
VESA, 800 x 600	37,9	60,3	40,0	+/+
VESA, 800 x 600	46,9	75,0	49,5	+/+
VESA, 1024 x 768	48,4	60,0	65,0	-/-
VESA, 1024 x 768	60,0	75,0	78,8	+/+
VESA, 1152 x 864	67,5	75,0	108,0	+/+
VESA, 1280 x 800-R	49,3	59,9	71,0	+/+
VESA, 1280 x 1024	64,0	60,0	108,0	+/+
VESA, 1280 x 1024	80,0	75,0	135,0	+/+
VESA, 1600 x 1200	75,0	60,0	162,0	+/+
VESA, 1920 x 1080	67,5	60,0	148,5	+/+
VESA, 1920 x 1080	137,3	120,0	285,5	+/-
VESA, 2048 x 1280-R	78,9	59,9	174,3	+/+
VESA, 2560 x 1440	88,8	60,0	241,5	+/-
VESA, 3840 x 2160	133,3	60,0	533,3	+/-
VESA, 3840 x 2160	266,6	120,0	1066,5	+/-

 **NOTA: Este monitor es compatible con AMD FreeSync™ Premium Technology.**

Especificaciones eléctricas

Modelo	AW5520QF
Señales de entrada de vídeo	HDMI 2.0*, DisplayPort 1.4, 600 mV para cada línea diferencial, impedancia de entrada de 100 ohmios por par diferencial
Tensión de entrada de corriente alterna (CA)/ frecuencia/corriente	De 100 V de CA a 240 V de CA/50 Hz o 60 Hz \pm 3 Hz/4,5 A (típico)
Irrupción de corriente	<ul style="list-style-type: none">▪ 120 V: 50 A (máx.) a 0°C (inicio en frío)▪ 220 V: 100 A (máx.) a 0°C (inicio en frío)
Consumo de energía	<ul style="list-style-type: none">▪ 0,3 W (modo apagado)¹▪ 0,3 W (modo de espera)¹▪ 82,5 W (modo encendido)¹▪ 390 W (máx.)²▪ 84,75 W (Pon)³▪ 262,12 kWh (TEC)³

* No admite la especificación opcional HDMI 2.0, incluyendo Control de electrónica del consumidor (CEC), canal Ethernet HDMI (HEC), canal de retorno de audio (ARC), estándar para formato 3D y resoluciones y estándar para resolución de cine digital 4K.

¹ Tal y como se establece en las normativas EU 2019/2021 y EU 2019/2013.

² Ajustes máximo de brillo y contraste con carga de alimentación máxima en todos los puertos USB.

³ Pon: Consumo de energía del Modo Encendido medido en referencia al método de comprobación Energy Star.

TEC: Consumo de energía total en kWh medido en referencia al método de comprobación Energy Star.

Este documento es solamente a título informativo y refleja el rendimiento del laboratorio. El producto puede funcionar de forma diferente dependiendo del software, los componentes y los periféricos solicitados y no tiene obligación de actualizar tal información.

En consecuencia, el cliente no debe basarse en esta información y tomar decisiones sobre tolerancias eléctricas o de cualquier otro tipo. No hay ninguna garantía expresa o implícita en cuanto a la exactitud o integridad.

Especificaciones del altavoz

Modelo	AW5520QF
Potencia nominal del altavoz	2 x 14 W
Respuesta de frecuencia	180 Hz-20 kHz
Impedancia	8 ohmios

Características físicas

Modelo	AW5520QF
Tipo cable de señal	<ul style="list-style-type: none">▪ Digital: HDMI, 19 patillas▪ Digital: DisplayPort, 20 patillas▪ Bus Serie Universal (USB): USB, 9 patillas
NOTA: Los monitores Dell están diseñados para trabajar de forma óptima con los cables de vídeo incluidos con su monitor. Dado que Dell no tiene control sobre los diferentes proveedores de cables del mercado, el tipo de material, el conector y el proceso utilizado para fabricar estos cables, no puede garantizar el rendimiento de vídeo con cables que no sean los incluidos con su monitor Dell.	
Dimensiones (con el soporte)	
Altura	770,6 mm (30,34 pulgadas)
Anchura	1225,9 mm (48,26 pulgadas)
Profundidad	263,9 mm (10,39 pulgadas)
Dimensiones (sin el soporte)	
Altura	717,2 mm (28,24 pulgadas)
Anchura	1225,9 mm (48,26 pulgadas)
Profundidad	80,3 mm (3,16 pulgadas)
Dimensiones del soporte	
Altura	246,7 mm (9,71 pulgadas)
Anchura	546,2 mm (21,50 pulgadas)
Profundidad	263,9 mm (10,39 pulgadas)
Peso	
Peso con envase incluido	41,3 kg (90,96 lb)

Peso con el soporte, los cables y el mando a distancia	26,1 kg (57,54 lb)
Peso sin soporte montado (para montaje en pared o montaje VESA, sin cables)	25,5 kg (59,13 lb)
Peso del soporte montada	1,9 kg (4,23 lb)
Marco frontal brillante	4-7 GU (solo parte frontal)

Características medioambientales

Modelo	AW5520QF
Cumplimiento de normas	
<ul style="list-style-type: none"> ▪ Cristal libre de arsénico y sin mercurio solo para el panel ▪ Monitor libre de BFR/PVC (excluyendo los cables externos) 	
Temperatura	
Funcional	0°C a 40°C (32°F a 104°F)
No funcional	<ul style="list-style-type: none"> ▪ Almacenamiento: -20°C a 60°C (-4°F a 140°F) ▪ Transporte: -20°C a 60°C (-4°F a 140°F)
Humedad	
Funcional	10% a 80% (sin condensación)
No funcional	<ul style="list-style-type: none"> ▪ Almacenamiento: 5% a 90% (sin condensación) ▪ Transporte: 5% a 90% (sin condensación)
Altitud	
Funcional	5.000 m (16.404 pies) (máximo)
No funcional	12.192 m (40.000 pies) (máximo)
Disipación térmica	
<ul style="list-style-type: none"> ▪ 1331 BTU/hora (máximo) ▪ 341 BTU/hora (típico) 	

Asignación de patillas

Conector DisplayPort

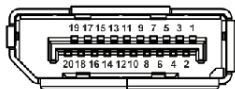

Número de patillas	Extremo del cable de señal de 20 patillas
1	ML3 (n)
2	GND
3	ML3 (p)
4	ML2 (n)
5	GND
6	ML2 (p)
7	ML1 (n)
8	GND
9	ML1 (p)
10	ML0 (n)
11	GND
12	ML0 (p)
13	GND
14	GND
15	AUX (p)
16	GND
17	AUX (n)
18	Detección de conexión en caliente
19	Re-PWR
20	+3,3 V DP_PWR

Conector HDMI

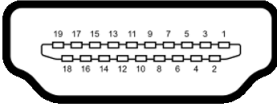

Número de patillas	Extremo del cable de señal de 19 patillas
1	DATOS TMDS 2+
2	DATOS TMDS 2 APANTALLADO
3	DATOS TMDS 2-
4	DATOS TMDS 1+
5	DATOS TMDS 1 APANTALLADO
6	DATOS TMDS 1-
7	DATOS TMDS 0+
8	DATOS TMDS 0 APANTALLADO
9	DATOS TMDS 0-
10	RELOJ TMDS+
11	RELOJ TMDS APANTALLADO
12	RELOJ TMDS-
13	CEC
14	Reservado (N.C. en dispositivo)
15	RELOJ DDC (SCL, línea de datos serie)
16	DATOS DDC (SDA, línea de datos serie)
17	DDC/CEC Tierra
18	ALIMENTACIÓN +5 V
19	DETECCIÓN DE CONEXIÓN EN CALIENTE

Compatibilidad Plug and Play

Puede instalar el monitor con cualquier sistema compatible con Plug and Play. El monitor proporciona automáticamente al PC los datos de identificación de reproducción extendida (EDID) utilizando protocolos de canal de datos de muestra (DDC) para que el sistema puede configurarse y mejorar los ajustes de visionado. La mayoría de las instalaciones de monitor se realizan de forma automática; puede seleccionar distintos parámetros si lo desea. Para más información acerca de cómo modificar la configuración del monitor, consulte [Uso del monitor](#).

Interfaz para Universal serial Bus (USB)

Esta sección ofrece información acerca de los puertos USB disponibles en el monitor.

 **NOTA: Este monitor es compatible con USB 3.0 de alta velocidad.**

Velocidad de transferencia	Frecuencia de datos	Consumo de energía*
Super-Speed	5 Gbps	4,5 W (Máx., cada puerto)
High-Speed	480 Mbps	4,5 W (Máx., cada puerto)
Velocidad plena	12 Mbps	4,5 W (Máx., cada puerto)

* Hasta 2 A en puerto descendente USB (puerto con icono de batería ) con dispositivos que cumplan la versión de carga de la batería o dispositivos USB normales.

Conector ascendente USB

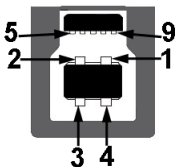

Número de patillas	Extremo de conector de 9 patillas
1	VCC
2	D-

3	D+
4	GND
5	SSTX-
6	SSTX+
7	GND
8	SSRX-
9	SSRX+

Conector descendente USB



Número de patillas	Extremo de conector de 9 patillas
1	VCC
2	D-
3	D+
4	GND
5	SSRX-
6	SSRX+
7	GND
8	SSTX-
9	SSTX+

Puertos USB

- 1 puerto ascendente - inferior
- 4 puertos descendentes - inferiores (2) y laterales (2)

Puerto de carga de corriente: puerto con el icono ; admite la carga rápida de hasta 2 A si el dispositivo es compatible con BC1.2.

 **NOTA: La función USB 3.0 requiere un equipo compatible con USB 3.0.**

 **NOTA: Los puertos USB del monitor funcionan solo cuando el monitor está encendido o en modo de espera. Si apaga el monitor y vuelve a encenderlo, los periféricos conectados podrían tardar unos segundos que continuar con su funcionamiento normal.**

Política de píxel y calidad del monitor OLED

Durante el proceso de fabricación del monitor OLED no es poco común que uno o más píxeles queden fijados en un estado determinado, aunque resultan difíciles de ver y no afectan a la calidad o usabilidad de la pantalla. Para más información acerca de la Política de píxel y calidad del monitor OLED, consulte www.dell.com/support/monitors.

Directrices de mantenimiento

Limpieza del monitor

 **PRECAUCIÓN: Lea y siga las [Instrucciones de seguridad](#) antes de limpiar el monitor.**

 **ADVERTENCIA: Antes de limpiar el monitor, desenchufe el cable de corriente de la toma eléctrica.**

Para conseguir los mejores resultados, siga la siguiente lista de instrucciones durante el desembalaje, limpieza o manipulación de su monitor:

- Para limpiar la pantalla antiestática, moje un paño limpio y suave en agua. Si es posible, utilice un tejido especial para la limpieza de pantallas o una solución adecuada a la protección antiestática. No utilice benceno, disolvente, amoníaco, limpiadores abrasivos o aire comprimido.
- Utilice un paño cálido y ligeramente humedecido para limpiar el monitor. Evite el uso de detergentes de ningún tipo. Algunos detergentes dejan una película lechosa en el plástico.
- Si observa un polvo blanco cuando desembale el monitor, límpielo con un paño.
- Trate el monitor con cuidado. Los plásticos de color oscuro pueden rayarse mostrando marcas blancas con mayor facilidad que los monitores de color claro.
- Para conservar la mejor calidad de imagen en su monitor, utilice un salvapantallas dinámico y apague su monitor mientras no se encuentre en uso.

Configuración del monitor

Acople del soporte

- ✎ **NOTA:** El soporte no viene instalado de fábrica.
- ⚠ **PRECAUCIÓN:** El monitor pesa mucho y debe manipularse con extremo cuidado. Hacen falta dos personas para levantar o mover este monitor.
- ✎ **NOTA:** Las siguientes instrucciones solo son aplicables para el soporte que se envía con su monitor. Si desea acoplar un soporte que haya comprado en otro lugar, siga las instrucciones de instalación que se incluyen con dicho soporte.
- ⚠ **PRECAUCIÓN:** Es importante seguir los pasos que se indican a continuación para proteger la pantalla. Siga las instrucciones a continuación para finalizar la instalación.
 1. Retire los siete enganches de la parte exterior de la caja presionando en las pestañas.
 2. Abra la solapa de la caja y encontrará el Manual de instalación rápida. Consulte el documento para llevar a cabo la instalación.

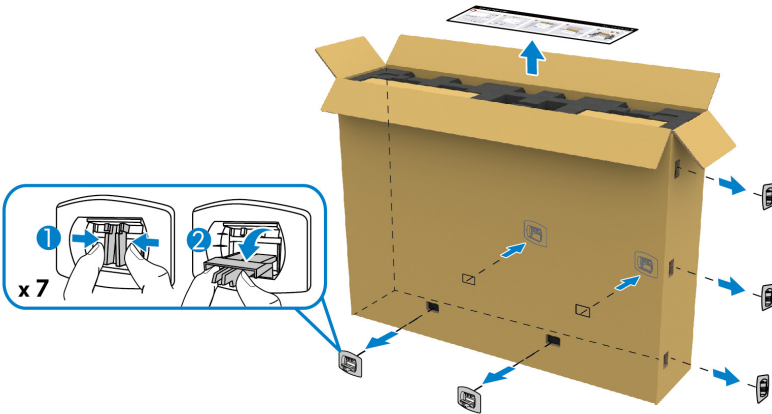

3. Retire el cartón de alrededor y extraiga el soporte de montaje de la almohadilla de protección del embalaje.

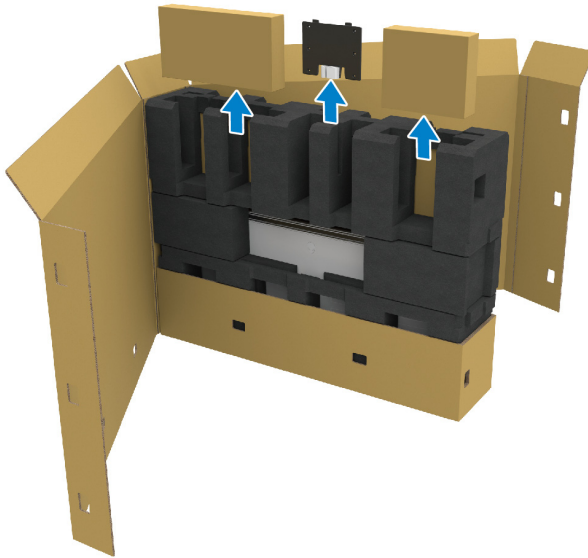

4. Retire las protecciones de espuma de la parte superior y lateral.

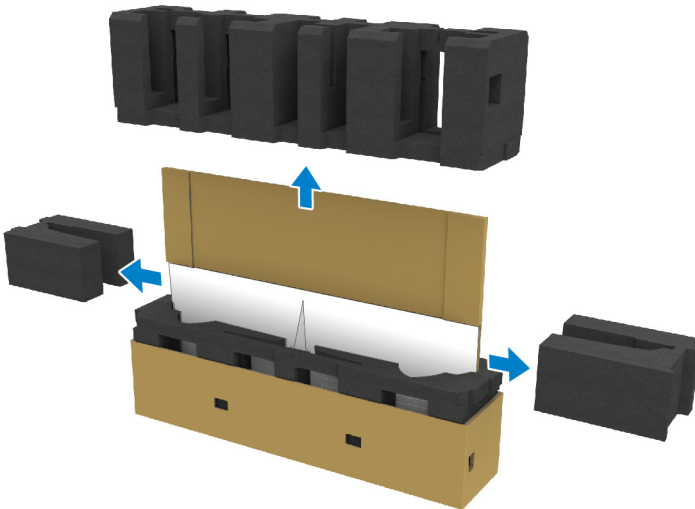

⚠ ADVERTENCIA: Hacen falta dos personas para levantar el monitor, ya que es muy pesado.

5. Retire el monitor de la almohadilla del embalaje.

- a. Con la ayuda de otra persona, introduzca una mano por los orificios recortados de la almohadilla inferior, tal y como se muestra en la imagen de abajo.
- b. Con la ayuda de otra persona, sujete el monitor con la otra mano por la parte más ancha del lateral.

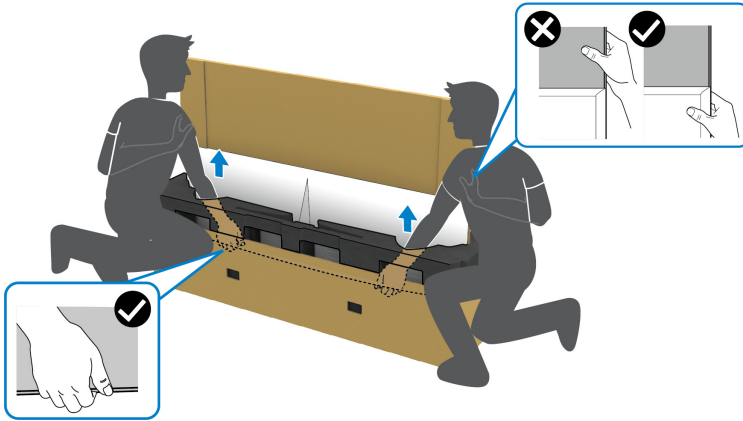

c. Saque el monitor de la caja tal y como se muestra en la siguiente imagen.

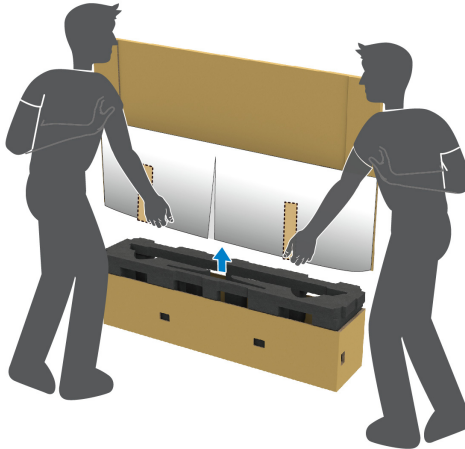

△ PRECAUCIÓN: No ejerza presión sobre la pantalla del panel cuando levante el monitor.

6. Coloque el monitor boca abajo sobre una superficie blanda y plana.

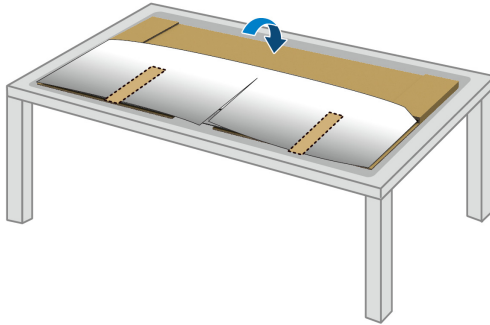

7. Despegue las cintas adhesivas del embalaje protector y ábralo por la línea perforada para acceder a la tapa de E/S del monitor.

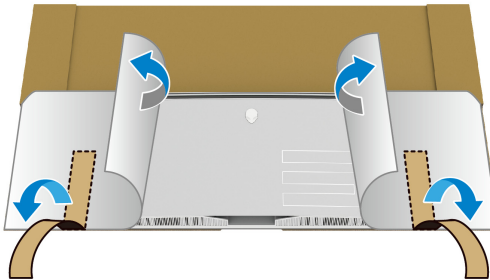

8. Meta una mano por el hueco de la parte inferior del monitor, tal y como se indica en la siguiente imagen, y separe suavemente la tapa de E/S magnética.

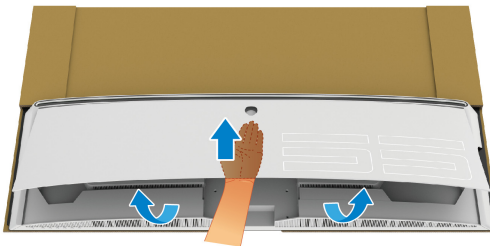

9. Retire la base del soporte del embalaje.

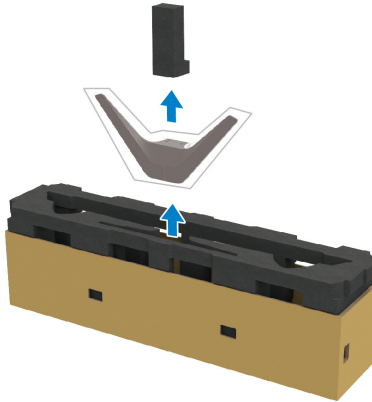

10. Inserte el soporte de montaje en la base.

- a.** Alinee los orificios de los tornillos del soporte con los orificios de los tornillos de la base.
- b.** Utilice un destornillador de estrella Phillips para apretar los seis tornillos y fijar el soporte de montaje a la base.

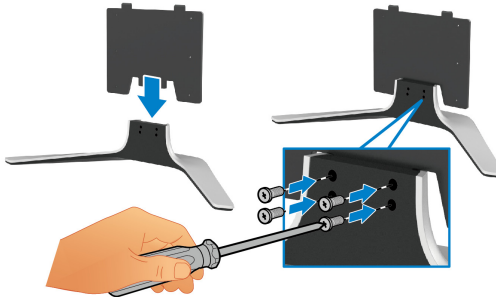

11. Fije el soporte al monitor.

- a.** Alinee el soporte con los orificios de los tornillos de la parte posterior del monitor.

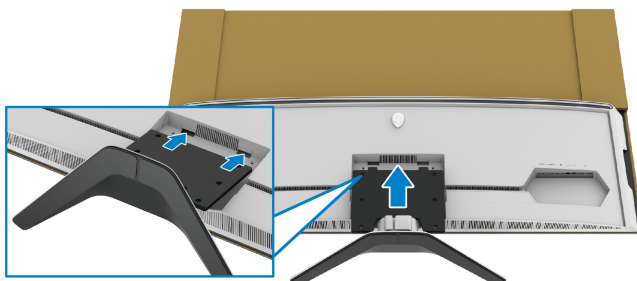

- b.** Utilice un destornillador de estrella Phillips para fijar el soporte de montaje al monitor con los cuatro tornillos.

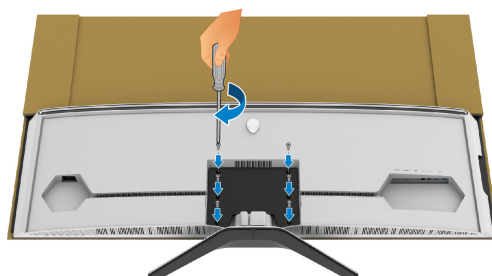

12. Conecte los cables necesarios al monitor y luego fije los cables haciendo que pasen por el clip y los canales de organización de cables.

- Cable de alimentación
- Cable HDMI
- Cable DisplayPort
- Cable de audio S/PDIF (opcional, cables no incluidos)
- Cable ascendente USB
- Cables descendentes USB (opcionales, cables no incluidos)

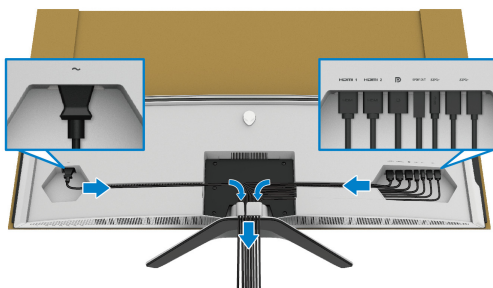

NOTA: Coloque cada cable correctamente para que los cables queden organizados antes de que se ponga la tapa de E/S.

NOTA: No conecte el cable de alimentación a la toma mural ni encienda el monitor hasta que se le indique.

13. Coloque la tapa de E/S de forma que los bordes exteriores coincidan con el hueco posterior del monitor. La tapa de E/S encajará en su sitio gracias a la fuerza magnética.

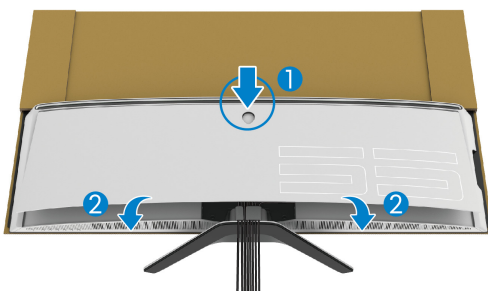

14. Levante con cuidado el monitor con la ayuda de otra persona, procurando colocarlo sobre una superficie estable.
 - a. Con la ayuda de otra persona, sujete con una mano el borde inferior del monitor de la forma que se muestra en la imagen de abajo.
 - b. Con la ayuda de otra persona, sujete el monitor con la otra mano por la parte más ancha del lateral.
 - c. Levante el monitor.
 - d. Coloque el monitor en posición vertical.

ADVERTENCIA: Hacen falta dos personas para levantar el monitor, ya que es muy pesado.

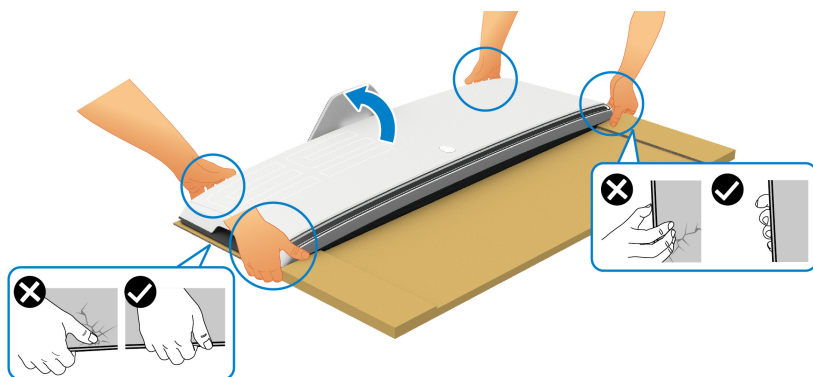

△ **PRECAUCIÓN:** Sujete el monitor con firmeza y no ejerza presión en la pantalla al levantarlo para evitar cualquier daño accidental.

15. Quite el cartón del monitor.

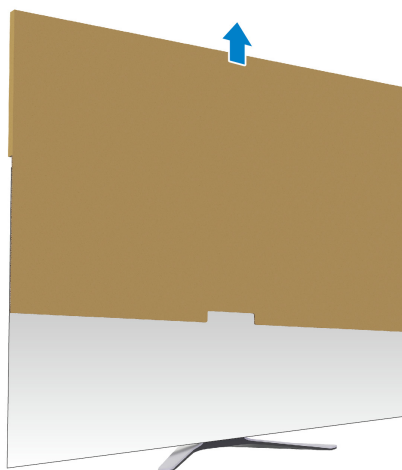

16. Quite el cobertor de protección del monitor.



Fijar el adaptador VESA

Si instala el adaptador VESA suministrado (en la caja adicional) en la parte posterior de la pantalla, podrá fijar un kit de montaje o a un brazo de otro fabricante (de venta por separado) al monitor.

NOTA: El kit de montaje en pared o el brazo de otro fabricante no se suministra junto a este monitor.

Consulte las instrucciones que se incluyen con el kit de montaje en pared compatible con VESA o el brazo de otro fabricante.

(Tamaño de tornillo: M4 x 10 mm)

1. Siga los pasos 1 a 8 de la sección **Acople del soporte** para acceder al área de montaje del adaptador VESA.
2. Fije el adaptador VESA suministrado al monitor.
 - a. Alinee el adaptador VESA con los orificios de los tornillos de la parte posterior del monitor.
 - b. Utilice un destornillador de estrella Phillips para apretar los dos tornillos del borde superior del adaptador VESA.
 - c. Utilice un destornillador de estrella Phillips para apretar los dos tornillos del borde inferior del adaptador VESA.

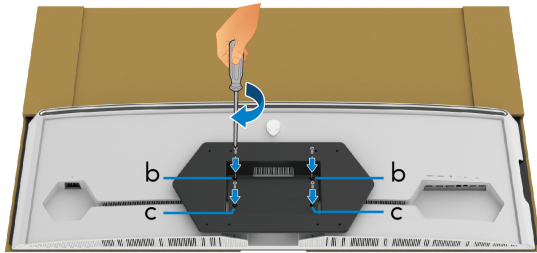
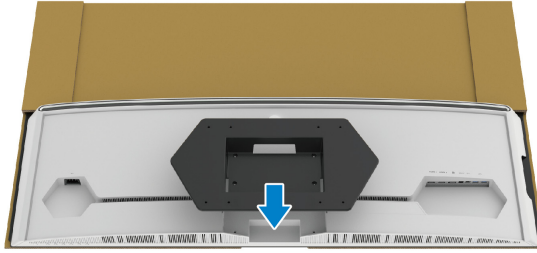

3. Enrute y conecte los cables necesarios al monitor, en la dirección que se muestra en la ilustración:

- Cable de alimentación
- Cable(s) HDMI
- Cable DisplayPort
- Cable de audio S/PDIF (opcional, cables no incluidos)
- Cable ascendente USB
- Cables descendentes USB (opcionales, cables no incluidos)

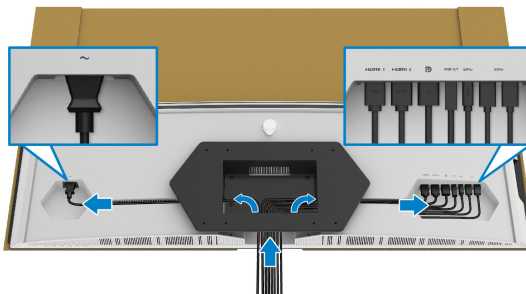

- Monte el monitor en la pared. Para más información, consulte la documentación que se facilita con el kit de montaje en pared o el brazo de otro fabricante que haya adquirido.
- Quite el cartón y el embalaje de protección del monitor.

NOTA: Utilizar solo con abrazaderas de montaje en pared con homologación UL de capacidad mínima en peso o carga soportada de 102,0 kg.

Conectar el ordenador

ADVERTENCIA: Antes de empezar con cualquiera de los procedimientos de esta sección, siga las [Instrucciones de seguridad](#).

NOTA: No conecte todos los cables al equipo al mismo tiempo.

NOTA: Las imágenes se incluyen únicamente con fines ilustrativos. La apariencia de su equipo podría variar.

Para conectar el monitor a su equipo:

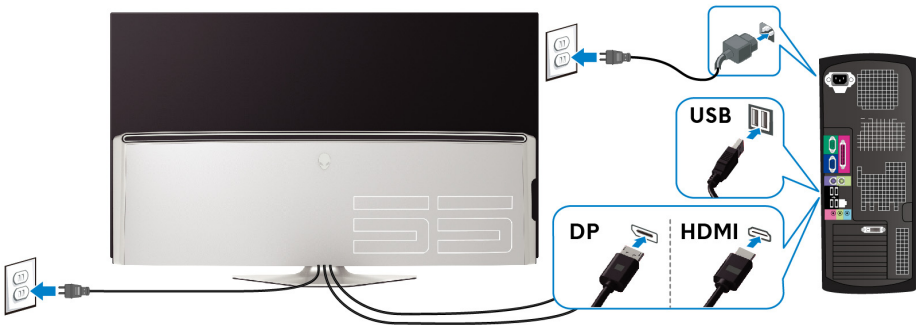

- Conecte el otro extremo del cable Cable DisplayPort o HDMI a su ordenador.
- Conecte el otro extremo del cable ascendente USB 3.0 a un puerto USB 3.0 adecuado de su ordenador.
- Conecte los periféricos USB 3.0 a los puertos USB 3.0 descendentes del monitor.
- Conecte los cables de alimentación del equipo y el monitor a una toma de pared cercana.
- Encienda el monitor y el equipo.

Si el monitor muestra una imagen, la instalación se ha completado. Si la imagen no se muestra, consulte [Problemas específicos de Bus Serie Universal \(USB\)](#).

Mando a distancia

Puede utilizar los botones del mando a distancia para acceder al menú de visualización en pantalla (OSD) y ajustar las opciones del menú.

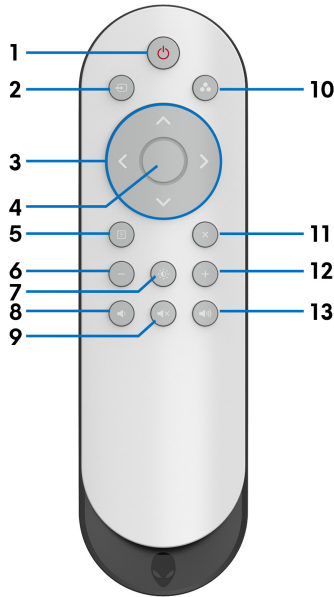

Etiqueta	Botón	Descripción
1	Encender/ apagar	Permite encender o apagar el monitor.
2	Fuente entrada	Permite iniciar el menú Fuente entrada . Utilice los botones de dirección para seleccionar una de las distintas señales de vídeo conectadas a su monitor. Luego pulse el botón Aceptar para confirmar la selección y salir.
3	Botones de dirección	Utilice los botones (arriba/abajo/izquierda/derecha) para moverse entre las distintas opciones de ajuste del menú OSD.
4	Aceptar	Permite confirmar su selección. Cuando el menú OSD esté desactivado, se puede iniciar el menú OSD pulsando este botón.
5	Menú	Permite iniciar el menú OSD.
6	-	Permite reducir los niveles de ajuste.

7	Brillo/ Contraste	Permite acceder directamente a los controles de ajuste de Brillo/Contraste .
8	Volumen -	Permite bajar el nivel del volumen.
9	Silencio	Permite desactivar el volumen.
10	Modos predefinidos	Permite especificar el modo de color que desee de una lista predefinida. Para más información, consulte Modos predefinidos .
11	Salir	Permite salir del menú principal OSD.
12	+	Permite aumentar los niveles de ajuste.
13	Volumen +	Permite aumentar el nivel del volumen.

Insertar las pilas en el mando a distancia

El mando a distancia funciona con dos pilas AAA de 1,5 V.

Para instalar o cambiar la pilas:

1. Quite la tapa de las pilas levantando el borde inferior del mando a distancia.
2. Alinee las pilas según las indicaciones (+) y (-) del interior del compartimento de las pilas.
3. Vuelva a poner en su sitio la tapa de las pilas.



△ PRECAUCIÓN: El uso incorrecto de las pilas puede provocar una fuga de líquido o una explosión. Asegúrese de seguir estas instrucciones:

- Coloque las pilas "AAA" de forma que los signos (+) y (-) de cada pila coincidan con los signos (+) y (-) del compartimento de las pilas.
- No mezcle distintos tipos de pila.
- No combine pilas nuevas con pilas usadas. Esto puede acortar la vida útil de las pilas o provocar una fuga de líquido.

- Quite las pilas agotadas inmediatamente para evitar que se salga el líquido en el compartimento. No toque el ácido de la batería, ya que puede dañarle la piel.

 **NOTA: Si no va a usar el mando a distancia durante un largo periodo de tiempo, quite las pilas.**

Manejar el mando a distancia

Consulte estas recomendaciones de seguridad para manejar correctamente el mando a distancia y las pilas:

- No someta el mando a fuertes golpes.
- No permita que salpique agua o cualquier otro líquido al mando a distancia. Si el mando a distancia se moja, séquelo inmediatamente.
- Evite exponer el mando a calor y vapor.
- Abra el mando a distancia solo cuando vaya a instalar las pilas.

Alcance del mando a distancia

Apunte con la parte superior del mando a distancia hacia el sensor IR del monitor al pulsar los botones.

Utilice el mando a una distancia recta de unos 8 m desde el sensor IR o en un ángulo horizontal de 120° y en un ángulo vertical de 30° dentro de una distancia de unos 5,6 m.

 **NOTA: El mando a distancia puede no funcionar correctamente si al sensor IR del monitor le da la luz directa del sol o recibe una iluminación potente, o bien cuando haya un obstáculo en la ruta de transmisión de la señal.**

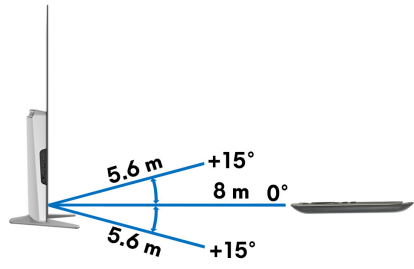
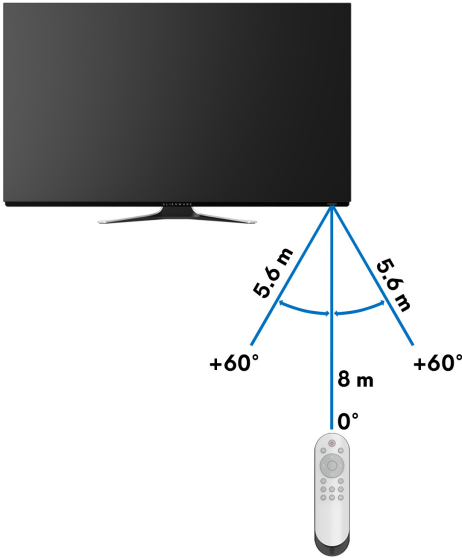

Uso del monitor

Encender el monitor

Pulse el botón de encendido en el monitor o en el mando a distancia para encender el monitor.

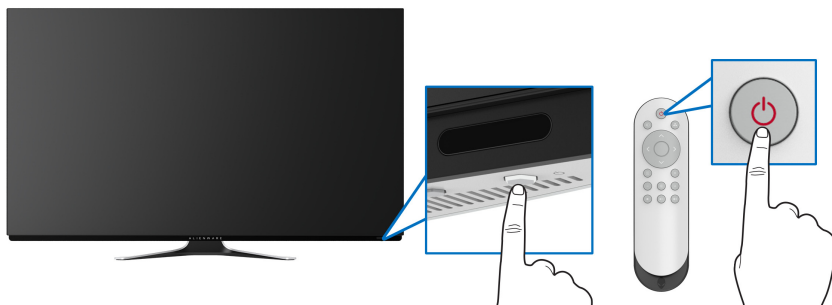





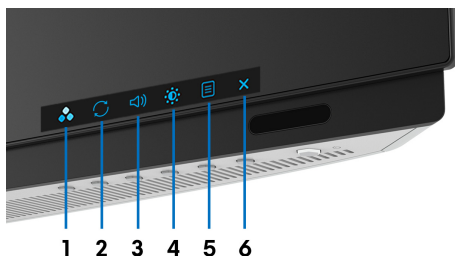

Uso de los controles del panel frontal

Utilice los botones de control en la parte frontal del monitor para acceder al menú OSD y a las teclas de acceso directo.



La siguiente tabla describe los botones del panel frontal:

Botón del panel delantero	Descripción
1  Tecla de acceso directo/ Modos predefinidos	Permite especificar el modo de color que desee de una lista predefinida.
2  Tecla de acceso directo/AMD FreeSync Premium	Para acceder directamente al menú AMD FreeSync Premium .





3	 Tecla de acceso directo/Volumen	Permite acceder directamente al control de ajuste Volumen .
4	 Tecla de acceso directo/Brillo/Contraste	Permite acceder directamente a los controles de ajuste Brillo/Contraste .
5	 Menú	Permite iniciar la visualización en pantalla (OSD). Consulte Acceso al sistema de menús .
6	 Salir	Permite salir del menú principal OSD.

Botón del panel delantero

Utilice los botones situados en la parte frontal del monitor para ajustar la configuración de la pantalla.

 **NOTA: Si utiliza el mando a distancia para acceder al menú OSD, los botones de dirección que se pueden ver a continuación no aparecerán en la pantalla.**



Botón del panel delantero	Descripción
1  Arriba	Permite desplazarse hacia arriba o aumentar un valor en el menú OSD.
2  Abajo	Permite desplazarse hacia abajo o reducir un valor en el menú OSD.
3  Aceptar	Permite confirmar su selección.
4  Atrás	Permite volver al menú anterior.

Uso del menú en pantalla (OSD)

Acceso al sistema de menús

NOTA: Si cambia la configuración y accede a otro menú o sale del menú OSD, el monitor guardará los cambios automáticamente. Los cambios también se guardarán si cambia la configuración y espera a que desaparezca el menú OSD.

1. Pulse el botón **Menú** en el monitor o en el mando a distancia para visualizar el menú principal.

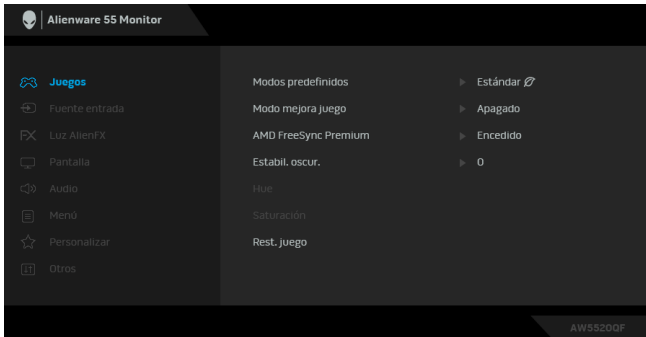

2. Utilice los botones arriba o abajo para desplazarse por las opciones de ajuste. Al moverse de un icono a otro se marcará el nombre de la opción.
3. Utilice el botón derecho para acceder al submenú.
4. Utilice los botones de dirección para realizar sus cambios.
5. Pulse el botón **Aceptar** para confirmar los cambios.
6. Pulse el botón **Atrás** o izquierda para volver al menú anterior, o pulse el botón **Salir** para cerrar el menú OSD.

NOTA: Consulte la tabla siguiente para ver una lista completa de las opciones disponibles para el monitor.

NOTA: Si utiliza el mando a distancia para acceder al menú OSD, los botones de dirección de debajo del menú no aparecerán en la pantalla.

Icono	Menús y submenús	Descripción
-------	------------------	-------------



Juegos

Utilice este menú para personalizar su experiencia visual de juego.

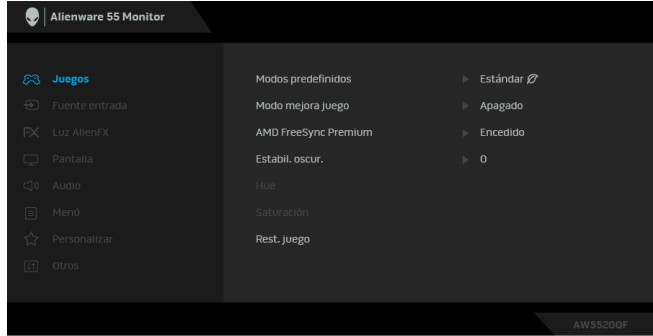

Modos predefinidos

Les permiten elegir de entre una lista de modos de color predefinidos.

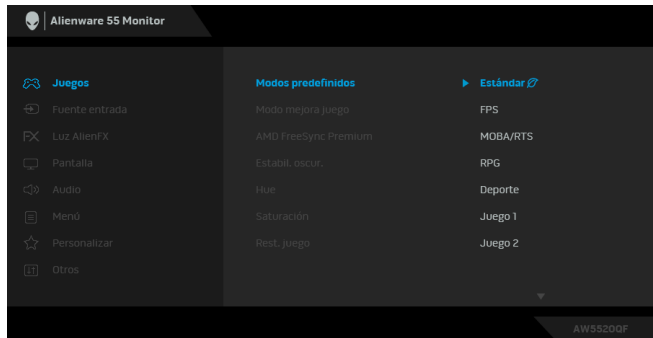

- **Estándar:** carga la configuración de color predeterminada del monitor. Este es el modo predefinido predeterminado.
- **FPS:** carga la configuración de color ideal para juegos de shooter en primera persona (FPS).
- **RPG:** carga la configuración de color ideal para juegos de rol (RPG).
- **MOBA/RTS:** carga la configuración de color ideal para juegos de Multijugador de arena de batalla en línea (MOBA) y Estrategia en tiempo real (RTS).

Modos predefinidos

- **Deporte:** carga la configuración de color ideal para juegos de deportes.
- **Juego 1/Juego 2/Juego 3:** Le permite personalizar la configuración de color en función de sus necesidades de juego.
- **ComfortView:** Reduce el nivel de luz azul emitida desde la pantalla para que la visualización sea más cómoda para sus ojos.

ADVERTENCIA: Los posibles efectos a largo plazo de la emisión de luz azul del monitor pueden causar lesiones personales tales como daños en los ojos, fatiga ocular y tensión ocular digital. El uso del monitor durante largos períodos de tiempo también puede causar dolor en partes del cuerpo como el cuello, el brazo, la espalda y el hombro.

Para reducir el riesgo de tensión ocular y dolor de cuello/brazo/espalda/hombro al utilizar el monitor durante largos periodos de tiempo, le sugerimos que:

1. Ajuste la distancia de la pantalla entre 20 pulgadas y 28 pulgadas (50 cm-70 cm) de sus ojos.
 2. Parpadee con frecuencia para humedecer los ojos o lave sus ojos con agua después de un uso prolongado del monitor.
 3. Realice descansos regulares y frecuentes durante 20 minutos cada dos horas.
 4. Quite la vista del monitor y mire a un objeto distante situado a más de 20 pies durante al menos 20 segundos durante los descansos.
 5. Realice estiramientos para liberar la tensión del cuello, los brazos, la espalda y los hombros durante los descansos.
- **Cálido:** presenta colores con temperaturas de color más bajas. La pantalla adquiere un aspecto más cálido y un tinte rojizo/amarillento.
 - **Frío:** presenta colores con temperaturas de color más altas. La pantalla adquiere un aspecto más frío y un tinte azulado.
 - **Color personal.:** le permite ajustar manualmente la configuración de color. Pulse los botones de dirección (arriba y abajo) para ajustar los valores de **Ganancia**, **Desplazamiento**, **Hue** y **Saturación** para crear su propio modo de color predefinido.
-

Modo mejora juego

La función ofrece tres funciones disponibles para mejorar su experiencia de juego.

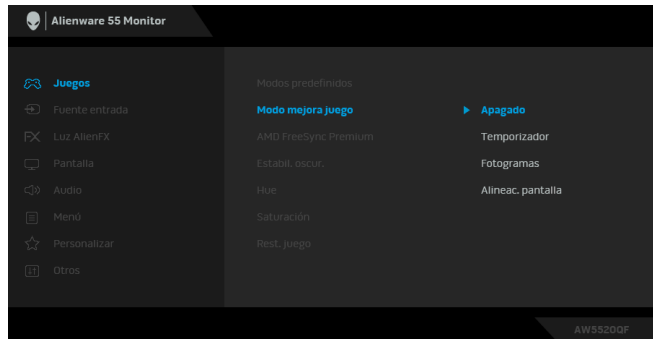

- **Apagado**

Seleccione esta opción para deshabilitar la función bajo **Modo mejora juego**.

- **Temporizador**

Le permite deshabilitar o habilitar el temporizador en la esquina superior izquierda de la pantalla. El temporizador indica el tiempo transcurrido desde el inicio del juego. Seleccione una opción de la lista de intervalo de tiempo para ver el tiempo restante.

- **Fotogramas**

Si selecciona **Encendido** puede ver los fotogramas actuales por segundo cuando juegue. Cuanto más alta sea la velocidad, más fluido será el movimiento.

- **Alineac. pantalla**

Active la función para ayudar a garantizar la perfecta alineación del contenido de vídeo de varias pantallas.

AMD FreeSync Premium

Cuando seleccione **Encendido**, el monitor funcionará con la velocidad de fotogramas más alta posible para eliminar tanto el retardo de entrada como la rotura de la imagen, lo que garantiza un modo de juego más fluido.

Estabil. oscuro. La función mejora la visibilidad en los escenarios de juego oscuros. Cuanto mayor sea el valor (entre 0 y 3), mejor es la visibilidad en la zona oscura de la imagen de pantalla.

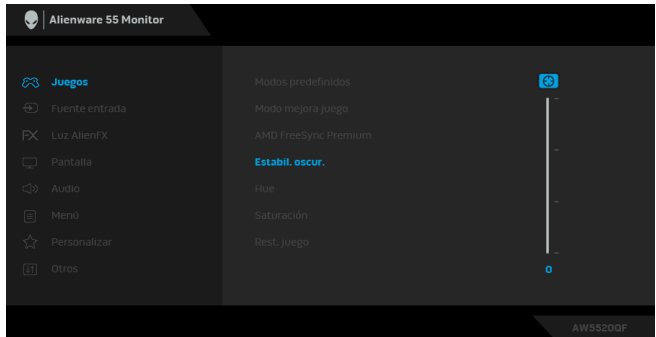

NOTA: La función no está disponible si la opción **Smart HDR** está activada.

Hue Esta función permite desplazar el color de la imagen de vídeo a verde o púrpura. Se utiliza para ajustar el tono de la piel. Utilice los botones de dirección (arriba y abajo) para ajustar el nivel de la tonalidad de 0 a 100.

Utilice el botón Arriba para aumentar la tonalidad verde de la imagen de vídeo.

Utilice el botón Abajo para aumentar la tonalidad púrpura de la imagen de vídeo.

NOTA: El ajuste **Hue** está disponible únicamente cuando seleccione el modo predefinido **FPS, MOBA/RTS, Deporte,** o **RPG.**

Saturación Esta función permite ajustar la saturación de color de la imagen de vídeo. Utilice los botones de dirección (arriba y abajo) para ajustar el nivel de saturación de 0 a 100.

Utilice el botón Arriba para aumentar el aspecto colorido de la imagen de vídeo.

Utilice el botón Abajo para aumentar el aspecto monocromático de la imagen de vídeo.

NOTA: El ajuste **Saturación** está disponible únicamente cuando seleccione el modo predefinido **FPS, MOBA/RTS, Deporte,** o **RPG.**

Rest. juego Restablecer todos los ajustes en el menú **Juegos** a los valores predeterminados de fábrica.



Fuente entrada Utilice el menú **Fuente entrada** para elegir entre las diferentes señales de vídeo que pueden conectarse al monitor.

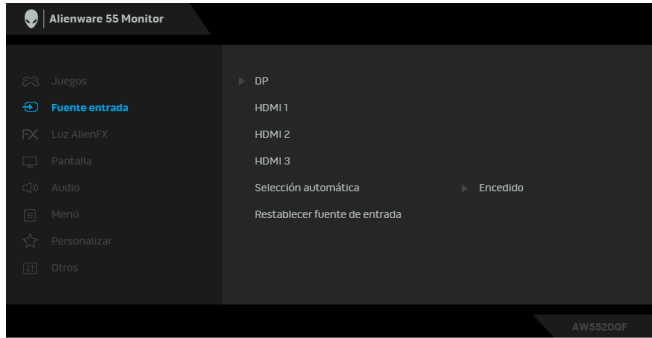

DP Seleccione la entrada **DP** si utiliza el conector DisplayPort (DP). Pulse el botón **Aceptar** para confirmar la selección.

HDMI 1
HDMI 2
HDMI 3 Seleccione la entrada **HDMI 1**, **HDMI 2**, o **HDMI 3** si utiliza los conectores HDMI. Pulse el botón **Aceptar** para confirmar la selección.

Selección automática Active la función para permitir que el monitor busque automáticamente las fuentes de entrada disponibles.

Restablecer fuente de entrada Permite restablecer todos los ajustes en el menú **Fuente de entrada** a los valores predeterminados de fábrica.



Luz AlienFX Utilice este menú para ajustar la configuración de luz LED para el botón de encendido, el logotipo de Alienware y la banda de luz de la tapa de E/S.

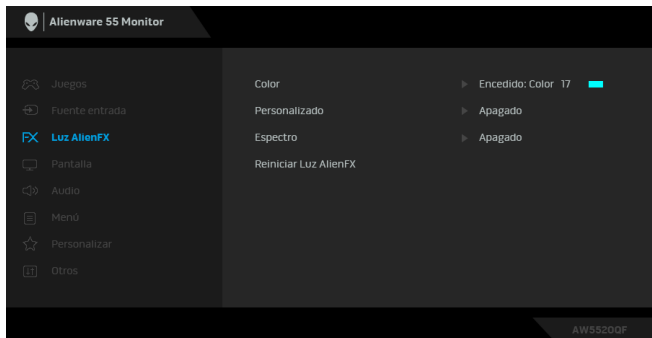

Color

Para especificar el color de la luz LED, seleccione **Encendido** y desplácese hacia abajo para resaltar la opción **Color personal**.

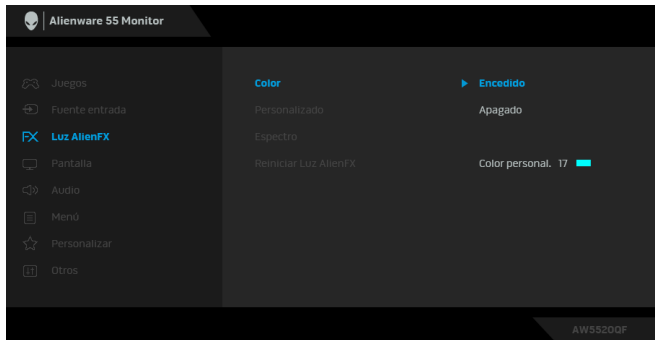

Luego puede elegir entre los 20 colores de la lista.

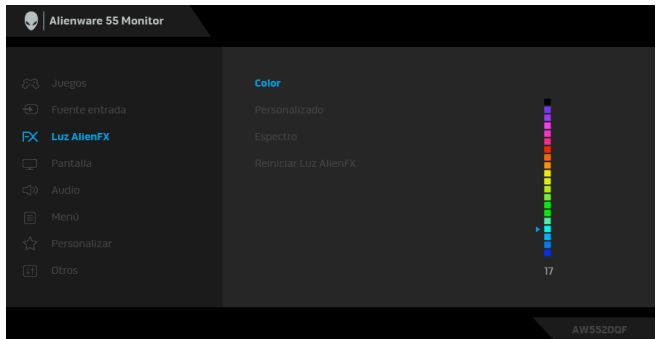

La siguiente tabla muestra el número de color y los códigos RGB utilizados en los 20 colores LED.

N.º	R	G	B
1	0	0	0
2	100	0	240
3	144	0	240
4	240	0	240
5	240	0	176
6	240	0	112
7	240	0	0
8	240	80	0
9	240	128	0
10	240	224	0
11	120	240	0
12	160	240	0
13	100	245	35
14	0	240	0
15	0	240	85
16	70	240	145
17	0	240	240
18	0	160	240
19	0	96	240
20	0	0	240

Para desactivar la función de luz LED, seleccione **Apagado**.

NOTA: Esta función sólo está disponible al desactivar el **Espectro**.

Personalizado Es un menú de solo lectura. Cuando utilice **Color** o/y **Espectro** realizar ajustes en las luces LED, el estado del menú aparecerá como **Apagado**; cuando realice los ajustes de la luces LED a través de la aplicación AlienFX, el estado cambiará a **Encendido**.

Espectro

Cuando seleccione **Encendido**, la luz LED se iluminará y los colores cambiarán en la secuencia del espectro de color: rojo, naranja, amarillo, verde, azul, añil y violeta.

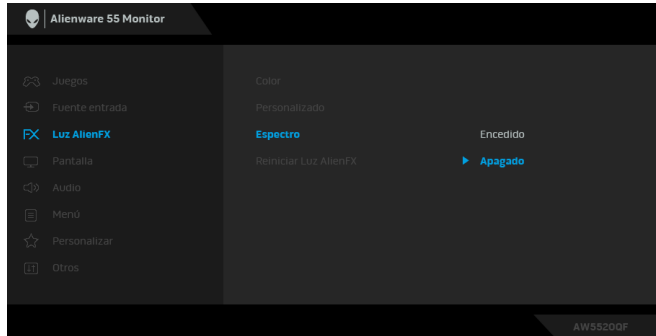

Reiniciar Luz AlienFX

Permite restablecer todos los ajustes en el menú **Luz AlienFX** a los valores predeterminados de fábrica.

Pantalla

Utilice la opción **Pantalla** para ajustar las imágenes.

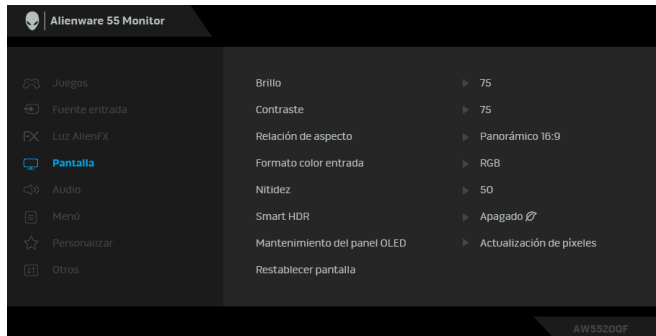

Brillo

El control **Brillo** permite ajustar la luminancia de la pantalla. Utilice los botones de dirección (arriba y abajo) para aumentar o reducir el nivel de brillo (mín. 0/máx. 100).

Contraste

Ajuste primero el **Brillo** y después el **Contraste** si es necesario. Utilice los botones de dirección (arriba y abajo) para aumentar o reducir el nivel de contraste (mín. 0/máx. 100).

La función de **Contraste** ajusta el grado de diferencia entre las zonas más oscuras y más brillantes de la pantalla del monitor.

Relación de aspecto	Ajuste la relación de imagen a Panorámico 16:9, Cambiar tamaño automáticamente, 4:3 ó 1:1 .
Formato color entrada	Le permite el modo de entrada de vídeo en: RGB: seleccione esta opción si su monitor está conectado a un ordenador (o un reproductor multimedia) a través de un cable DP o HDMI. YPbPr: seleccione esta opción si su reproductor multimedia solo admite la salida YPbPr.
Nitidez	Esta función puede hacer que la imagen adquiera un aspecto más nítido o más difuminado. Utilice los botones de dirección (arriba y abajo) para aumentar o reducir el nivel de nitidez de 0 a 100.
Smart HDR	El menú Smart HDR (Alto rango dinámico) mejora la imagen de la pantalla al ajustar de forma óptima el contraste y los rangos de color y luminosidad para imitar las imágenes de la realidad. El ajuste predeterminado es Apagado . Puede ajustar el modo Smart HDR en: <ul style="list-style-type: none"> ▪ Escritorio: idóneo para utilizar el monitor con un ordenador de sobremesa. ▪ Película HDR: idóneo para la reproducción de contenido de vídeo HDR. ▪ Juegos HDR: idóneo para jugar a juegos compatibles con HDR. Muestra escenas más realistas y hace que la experiencia de juego sea más inmersiva y entretenida. ▪ Referencia: muestra la gama de colores nativa del panel OLED. <p>NOTA: Cuando el monitor esté procesando contenido HDR, se desactivarán las opciones Modos predefinidos y Brillo.</p>

Mantenimiento del panel OLED

El menú **Mantenimiento del panel OLED** evita que se produzca una retención de imagen en la pantalla ofreciendo estas funciones:

- **Actualización de píxeles:** para reducir la retención de imagen temporal en la pantalla, puede activar manualmente esta función tras usar el monitor durante un largo periodo de tiempo. Otra opción es que la función se active automáticamente cuando haya utilizado el monitor durante varias horas. El proceso tarda aproximadamente 5 minutos en completarse.

NOTA: El indicador LED de encendido parpadea en verde durante el proceso de actualización.

- **Actualización del panel:** para evitar que se produzca una retención de imagen permanente debido a un contenido estático al utilizar el monitor durante un largo periodo de tiempo, se puede activar manualmente esta función para actualizar los píxeles. Otra opción es que la función se active automáticamente cuando el tiempo de uso acumulado supere el ajuste predeterminado de fábrica. El proceso tarda aproximadamente una hora en completarse.

NOTA: El indicador LED de encendido parpadea en verde y luego parpadea en rojo durante el proceso de actualización.

Restablecer pantalla

Permite restablecer todos los ajustes en el menú **Pantalla** a los valores predeterminados de fábrica.



Audio

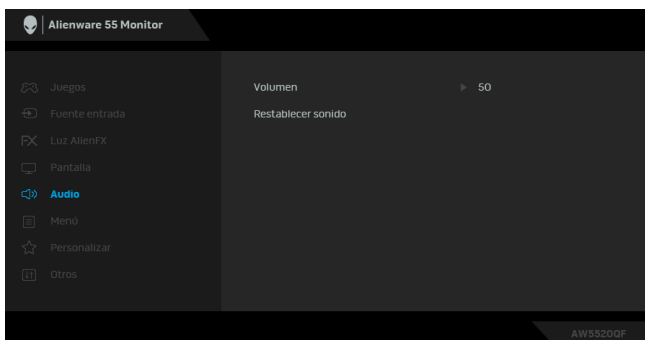

Volumen

Le permite establecer el nivel de volumen de los auriculares y de la salida del altavoz.

Utilice los botones de dirección (arriba y abajo) para ajustar el nivel de volumen de 0 a 100.

Restablecer sonido

Permite restablecer todos los ajustes del menú **Audio** a los valores predeterminados de fábrica.



Menú

Seleccione esta opción para ajustar la configuración del menú OSD, como los idiomas del menú OSD, la cantidad de tiempo que el menú permanece en la pantalla y demás.

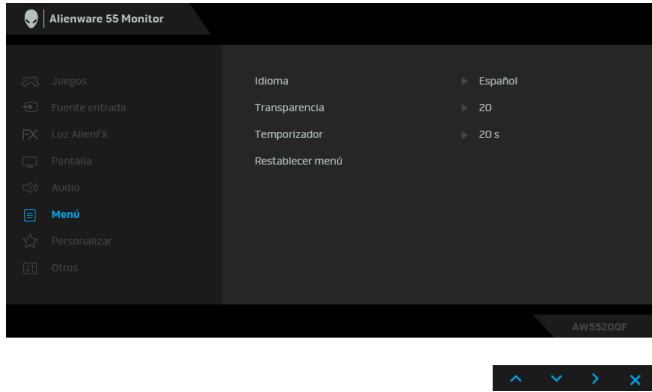

Idioma

Configura el menú OSD en uno de los ocho idiomas disponibles (inglés, español, francés, alemán, portugués brasileño, ruso, chino simplificado o japonés).

Transparencia

Utilice los botones de dirección (arriba y abajo) para cambiar la transparencia del menú (mín. 0/máx. 100).

Temporizador

Permite definir el tiempo durante el que el menú OSD permanece activo después de que se pulsa un botón. Utilice los botones de dirección (arriba y abajo) para ajustar el control deslizante en incrementos de 1 segundo, desde 5 a 60 segundos.

Restablecer menú

Permite restablecer todos los ajustes del menú **Menú** a los valores predeterminados de fábrica.



Personalizar

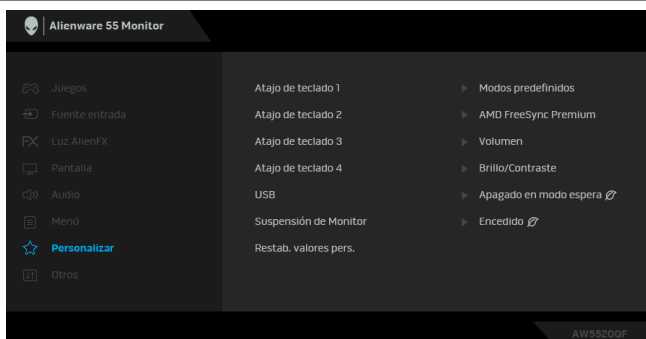

Atajo de teclado 1

Atajo de teclado 2

Atajo de teclado 3

Atajo de teclado 4

USB

Suspensión de Monitor

Restab. valores pers.

Le permite elegir una función de **Modos predefinidos**, **Modo mejora juego**, **AMD FreeSync Premium**, **Estabil. oscuro**, **Brillo/Contraste**, **Fuente entrada**, **Relación de aspecto**, **Volumen** o **Smart HDR** y establecerla como tecla de acceso directo.

Le permite activar o desactivar la función USB durante el modo en espera del monitor.

NOTA: ACTIVAR/DESACTIVAR USB en el modo en espera solo está disponible cuando el cable de enlace ascendente USB está desenchufado. Esta opción se mostrará desactivada cuando el cable de enlace ascendente USB esté conectado.

Le permite apagar el monitor automáticamente o que permanezca encendido al pasar el modo de suspensión. Al seleccionar **Encendido**, el monitor pasa al modo de espera al igual que el sistema; al seleccionar **Apagado**, puede evitar que la pantalla se apague cuando se suspenda el sistema a fin de agilizar la recuperación de la pantalla al activar el PC.

Permite restablecer todos los ajustes del menú **Personalizar** a los valores predeterminados de fábrica.



Otros

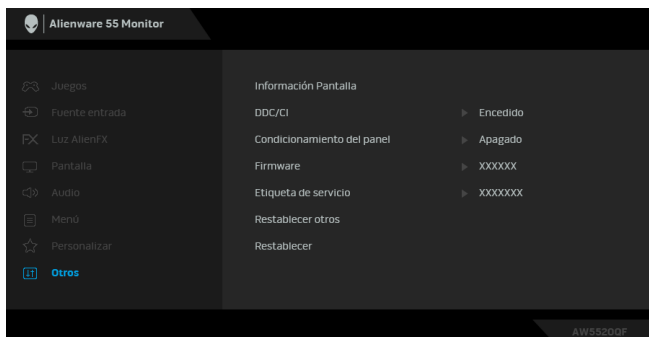

Información Pantalla

Muestra la configuración actual del monitor.

DDC/CI

La función **DDC/CI** (Canal de datos de pantalla / Interfaz de comandos) permite ajustar los parámetros del monitor (brillo, balance de color, etc.) por medio de un software instalado en su equipo informático.

Puede desactivar esta función seleccionando **Apagado**.

Active esta función para conseguir la mejor experiencia para el usuario y un rendimiento óptimo de su monitor.

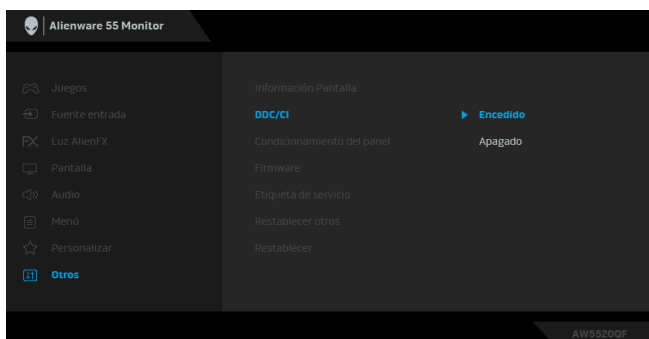

Condiciona- miento del panel

Permite reducir los casos improbables de retención de imagen. Dependiendo del grado de retención de imagen, el programa podría necesitar un cierto tiempo para funcionar. Puede activar esta función seleccionando **Encendido**.

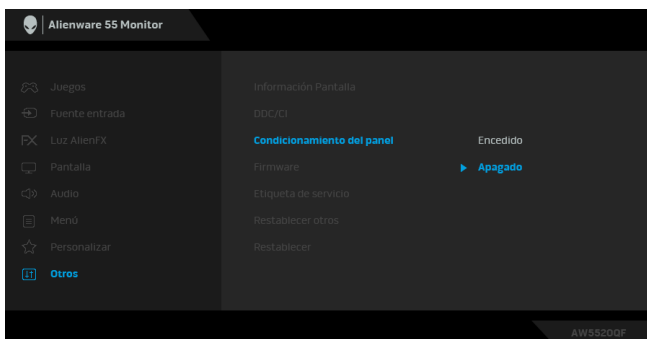

Firmware

Muestra la versión de firmware de su monitor.

Etiqueta de servicio

Muestra el identificador de servicio de su monitor. Se requiere esta secuencia cuando solicita asistencia telefónica, para comprobar el estado de la garantía, al actualizar los controladores en el sitio Web de Dell, etc.

Restablecer otros

Permite restablecer todos los ajustes del menú **Otros** a los valores predeterminados de fábrica.

Restablecer

Restablece todas las opciones del menú OSD a los valores predeterminados de fábrica.

Mensaje de advertencia del menú OSD

Si el monitor no admite un modo de resolución concreto, aparecerá el mensaje siguiente:

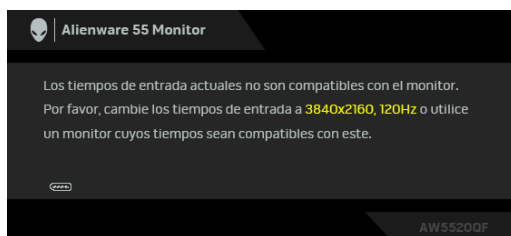

○

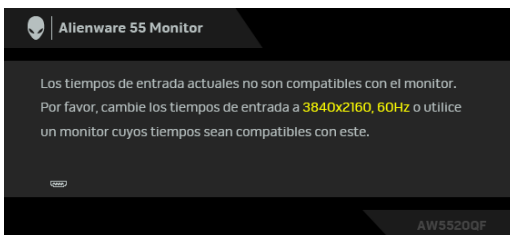

NOTA: El mensaje puede diferir ligeramente según la señal de entrada conectada.

Significa que el monitor no puede sincronizarse con la señal que está recibiendo desde el PC. Consulte [Especificaciones del monitor](#) para saber cuáles son los rangos de frecuencia horizontal y vertical compatibles con este monitor. El modo recomendado es 3840 x 2160.

Cuando ajuste el nivel de **Brillo** por encima del nivel predeterminado por primera vez, aparecerá el siguiente mensaje:

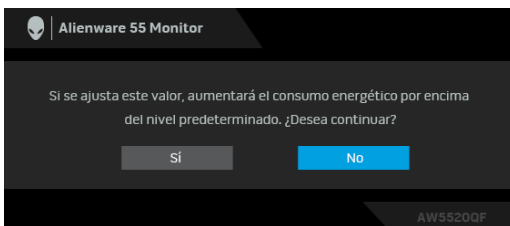

NOTA: Si selecciona Sí, el mensaje no aparecerá la próxima vez que desee cambiar el ajuste de Brillo.

Al cambiar por primera vez la configuración predeterminada de las funciones de ahorro energético, como **Modos predefinidos**, **Smart HDR**, **USB** o **Suspensión de Monitor**, aparecerá el siguiente mensaje:

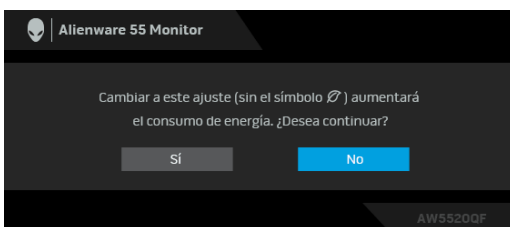

NOTA: Si selecciona **Sí** para cualquiera de las funciones mencionadas anteriormente, el mensaje no aparecerá la próxima vez que desee cambiar la configuración de estas funciones. Cuando realice un restablecimiento de fábrica, volverá a aparecer el mensaje.

Podrá ver el mensaje siguiente antes de desactivar la función **DDC/CI**:

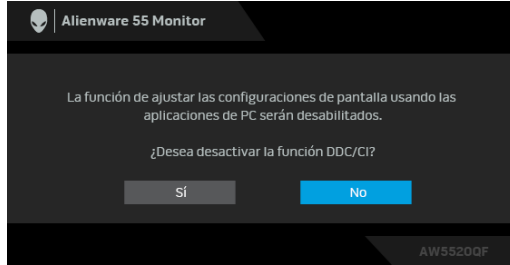

Cuando **Smart HDR** está activado e intenta cambiar el modo preestablecido, aparece el siguiente mensaje:

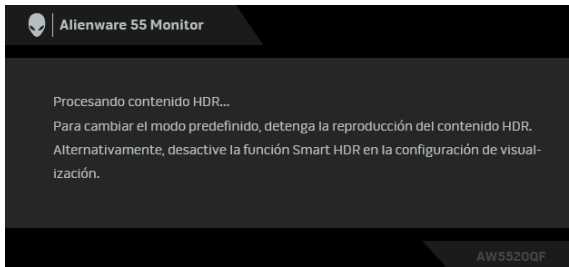

Si el monitor entra en el modo de espera, aparecerá el siguiente mensaje:

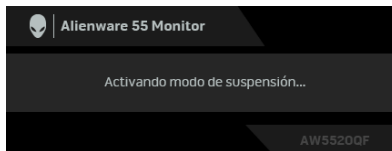

Active su equipo y el monitor para acceder al **OSD**.

NOTA: El mensaje puede diferir ligeramente según la señal de entrada conectada.

Las funciones OSD solo en el modo de funcionamiento normal. Si pulsa cualquier botón que no sea el botón de encendido durante el modo de espera, aparecerá el siguiente mensaje, dependiendo de la entrada seleccionada:

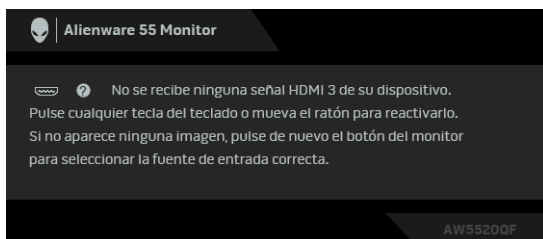

NOTA: El mensaje puede diferir ligeramente según la señal de entrada conectada.

Si selecciona la entrada HDMI o DP y no conecta el cable correspondiente, se mostrará un cuadro de diálogo flotante como el siguiente:

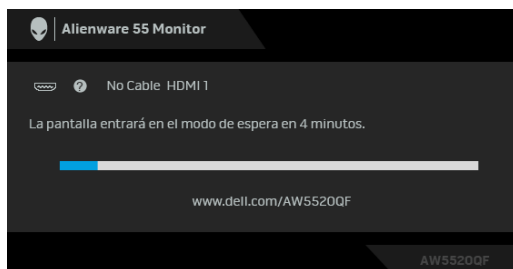

NOTA: El mensaje puede diferir ligeramente según la señal de entrada conectada.

Al seleccionar **Actualización de píxeles**, aparecerá el siguiente mensaje:



Seleccione **Sí** y el proceso de actualización se ejecutará automáticamente una vez que se apague el monitor. El proceso tarda aproximadamente 5 minutos en completarse.

Al seleccionar **Actualización del panel**, aparecerá el siguiente mensaje:

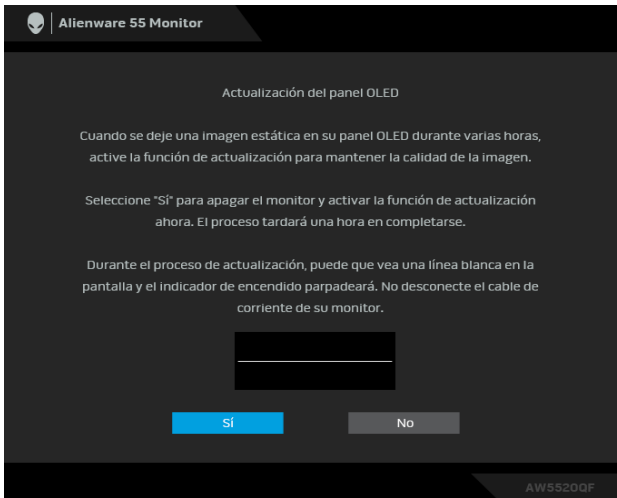

Seleccione **Sí** y el proceso de actualización se ejecutará automáticamente. El proceso tarda aproximadamente una hora en completarse.

Si pulsa cualquier botón que no sea el botón de encendido del monitor o el mando a distancia durante el proceso de ejecución de la **Actualización de píxeles** o de la **Actualización del panel**, aparecerá el siguiente mensaje:

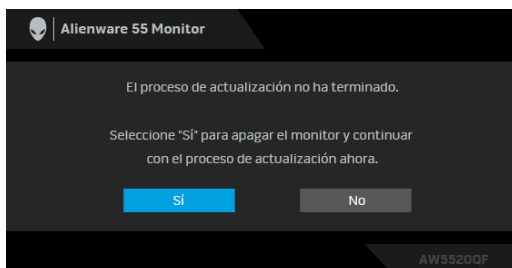

NOTA: Si pulsa el botón de encendido del monitor o el mando a distancia durante el proceso de ejecución de la **Actualización de píxeles** o de la **Actualización del panel**, el monitor se apagará. La próxima vez que encienda el monitor, volverá a aparecer el cuadro de diálogo de arriba para informarle de que debe continuar con el proceso de actualización.

Al seleccionar **Restablecer**, aparecerá el siguiente mensaje:

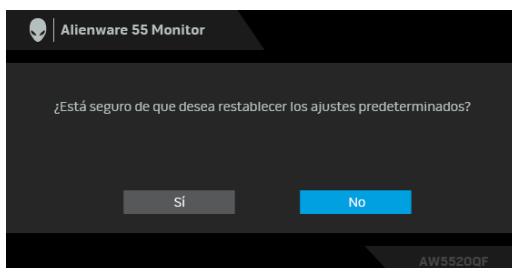

Consulte [Solución de problemas](#) para obtener más información.

Ajuste de la resolución máximo

Para configurar la resolución Máxima del monitor:

En Windows 7, Windows 8 y Windows 8.1:

1. Sólo en Windows 8 y Windows 8.1, seleccione el mosaico Escritorio para cambiar a escritorio clásico.
2. Haga clic con el botón derecho del ratón sobre el escritorio y seleccione **Resolución de pantalla**.
3. Haga clic en la Lista desplegable de la Resolución de pantalla y seleccione **3840 x 2160**.
4. Haga clic en **Aceptar**.

En Windows 10:

1. Haga clic con el botón derecho del ratón en el escritorio, y después en **Configuración de pantalla**.
2. Haga clic en **Configuración de pantalla avanzada**.
3. Haga clic en la lista desplegable de **Resolución** y seleccione **3840 x 2160**.
4. Haga clic en **Aplicar**.

Si no aparece 3840 x 2160 como una opción, puede que tenga que actualizar el controlador gráfico. Dependiendo de su equipo, realice alguno de los siguientes procedimientos:

Si dispone de un equipo de sobremesa o portátil Dell:

- Acceda a **www.dell.com/support**, introduzca su identificador de servicio y descargue el último controlador disponible para su tarjeta gráfica.

Si está utilizando un equipo de otra marca (portátil o de sobremesa):

- Acceda al sitio de soporte de su equipo y descargue los controladores gráficos más actualizados.
- Acceda al sitio web de su tarjeta gráfica y descargue los controladores gráficos más actualizados.

Requisitos para ver o reproducir contenido HDR

1. mediante Ultra Blu-ray DVD o consolas de videojuegos

Asegúrese de que el reproductor de DVD y las videoconsolas sean compatibles con HDR; p. ej., Panasonic DMP-UB900, Xbox One S, PS4 Pro. Descargue e instale los controladores de la tarjeta gráfica correspondiente (en aplicaciones para PC); ver a continuación.

2. a través del PC

Asegúrese de que la tarjeta gráfica sea compatible con HDR, es decir, compatible con HDMI 2.0a (con opción HDR), y de que el controlador gráfico HDR esté instalado. Se debe utilizar una aplicación de reproducción compatible con HDR, p. ej. Cyberlink PowerDVD 17, Windows 10 Movies and TV.

Por ejemplo, Dell XPS 8910, Alienware Aurora R5, equipados con la siguiente tarjeta gráfica.

Controlador gráfico Dell compatible con HDR: consulte la página de asistencia técnica de Dell para descargar el controlador gráfico más reciente que admita reproducción HDR para su PC de sobremesa o portátil.

Nvidia

Tarjetas gráficas NVIDIA compatibles con HDR: GTX1070, GTX1080, P5000, P6000, etc. Si desea ver una lista de todas las tarjetas gráficas NVIDIA compatibles con HDR; consulte el sitio web de NVIDIA www.nvidia.com.

Controlador compatible con el modo de reproducción a pantalla completa (p. ej. juegos para PC, reproductores Ultra Blu-ray), HDR en SO Win 10 Redstone 2: 381.65 o posterior.

AMD

Tarjetas gráficas AMD compatibles con HDR: RX480, RX470, RX460, WX7100, WX5100, WX4100, etc. Si desea ver una lista de todas las tarjetas gráficas AMD compatibles con HDR, consulte www.amd.com. Compruebe la información de compatibilidad con el controlador HDR y descargue el controlador más reciente de www.amd.com

Intel (gráfica integrada)

- Sistema compatible con HDR: CannonLake o posterior
- Reproductor HDR idóneo: aplicación Windows 10 Movies and TV
- SO compatible con HDR: Windows 10 Redstone 3
- Controlador compatible con HDR: visite downloadcenter.intel.com para encontrar el último controlador HDR

 **NOTA: La reproducción HDR mediante el SO (p. ej. reproducción de HDR en una ventana del escritorio) requiere Windows 10 Redstone 2 o una versión posterior con una aplicación de reproducción adecuada, p. ej. PowerDVD17. Para poder reproducir contenido protegido se necesita el software o el hardware de DRM adecuado, p. ej. Microsoft Playready™. Consulte el sitio web de Microsoft para obtener información de asistencia técnica sobre HDR.**

Uso de la aplicación AlienFX

Puede configurar los efectos de la iluminación LED en varias zonas diferentes de su monitor Alienware a través de la aplicación AlienFX en el AWCC (Alienware Command Center).

 **NOTA: Si tiene un portátil o un sobremesa de Alienware Gaming, puede acceder directamente al AWCC para controlar la iluminación.**

 **NOTA: Para más información, consulte la Ayuda en línea del Alienware Command Center.**

Requisitos previos

Antes de instalar el AWCC en un sistema que no sea de Alienware:

- Asegúrese de que el sistema operativo de su ordenador sea Windows 10 R3 o posterior.
- Compruebe que su conexión a Internet está activa.
- Asegúrese de que el cable USB suministrado esté conectado tanto al monitor Alienware como al ordenador.

Instalación del AWCC a través de Windows Update

1. La aplicación AWCC se descargará y se instalará automáticamente. La instalación tarda unos minutos en completarse.
2. Acceda a la carpeta del programa para asegurarse de que la instalación se ha completado correctamente. No obstante, también encontrará la aplicación AWCC en el menú **Inicio**.
3. Inicie el AWCC y siga estos pasos para descargar los componentes de software adicionales:
 - En la ventana **Configuración**, haga clic en **Windows Update** y luego haga clic en **Buscar actualizaciones** para comprobar el progreso de la actualización del controlador de Alienware.
 - Si la actualización del controlador no responde en su ordenador, instale AWCC desde el sitio web de Soporte de Dell.

Instalación de AWCC desde el sitio web de Soporte de Dell

1. Introduzca AW5520QF en el campo de consulta en www.dell.com/support/drivers y descargue la versión más reciente de los siguientes elementos:
 - Aplicación Alienware Command Center

- Controlador del Alienware Gaming Monitor Control Center
2. Acceda a la carpeta en la que haya guardado los archivos de configuración.
 3. Haga doble clic en el archivo de configuración y siga las instrucciones que aparezcan en pantalla para completar la instalación.

Navegación por la ventana de AlienFX

Con el Alienware Command Center, AlienFX le permite controlar los colores de la iluminación LED y los efectos de transición de su monitor Alienware.

En la pantalla de inicio del AWCC, haga clic en **FX** en la barra de menús superior para acceder a la pantalla de inicio de AlienFX.

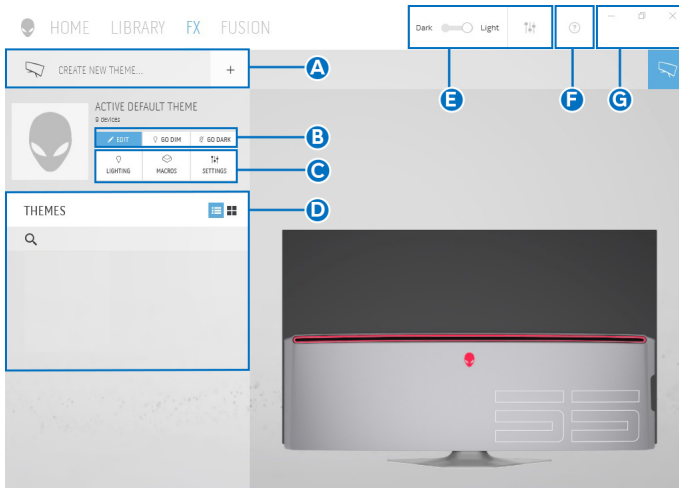

En la siguiente tabla se describen las características y funciones de la pantalla de inicio:

N.º	Funciones	Descripciones
A	CREATE NEW THEME... (CREAR NUEVO TEMA...)	Haga clic en <input type="text" value="+"/> e introduzca un nombre en el cuadro de texto para añadir un tema.
B	Controles de edición	<ul style="list-style-type: none"> • EDIT (EDITAR): Ofrece opciones para personalizar la configuración de iluminación de su tema. • GO DIM (ATENUAR): Hace que la luz sea más tenue. • GO DARK (OSCURECER): Apaga la luz.
C	Componentes de tema	Puede utilizar estos componentes (LIGHTING (ILUMINACIÓN), MACROS, SETTINGS (CONFIGURACIÓN)) para convertir el tema seleccionado en un tema activo.

D	Lista de THEMES (TEMAS)	Muestra los temas en una vista de lista o de cuadrícula.
E	Controles del fondo	Permite ajustar los efectos de animación de fondo.
F	Ayuda	Haga clic para acceder a la Ayuda en línea del AWCC.
G	Controles de la ventana	Puede usar los botones para minimizar, maximizar o restaurar el tamaño de la ventana. Al seleccionar × , se cerrará la aplicación.

Cuando empiece a personalizar un tema, debería ver la siguiente pantalla:

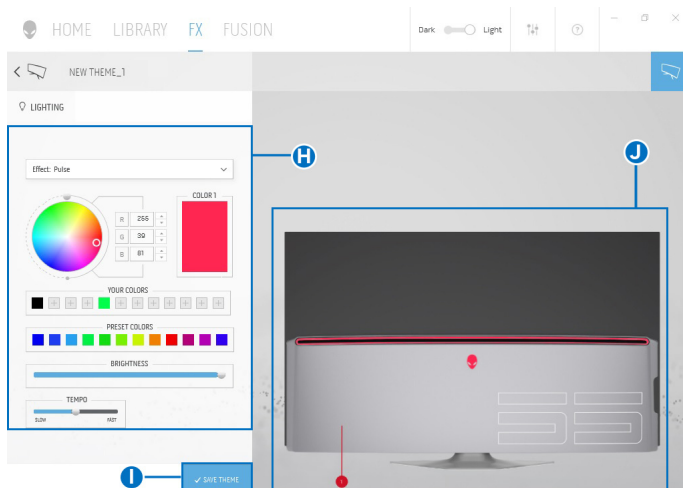

En la siguiente tabla se describen las características y funciones de la pantalla:

N.º	Funciones	Descripciones
H	Panel de LIGHTING (ILUMINACIÓN)	Utilice los controles de esta panel para configurar los efectos de iluminación de un tema. Consulte Ajustar los efectos de iluminación para más detalles.
I	SAVE THEME (GUARDAR TEMA)	Haga clic aquí para guardar todos los ajustes y cambios del tema.
J	Vista previa en directo	La zonas de iluminación aparecen numeradas. Puede seleccionar una única zona haciendo clic en el número de la imagen. Cuando realice ajustes en la iluminación, la vista previa del monitor mostrará los nuevos efectos al mismo tiempo.

Crear un tema

Para crear un tema con su configuración de iluminación predeterminada:

1. Inicie AWCC.
2. Haga clic en **FX** en la barra de menús superior para acceder a la pantalla principal de AlienFX.
3. En la esquina superior izquierda de la ventana, haga clic en  para crear un nuevo tema.
4. En el cuadro de texto **CREATE NEW THEME (CREAR NUEVO TEMA)**, escriba el nombre del tema.
5. Especifique las zonas de iluminación en las que desea hacer ajustes:
 - seleccionando la(s) casilla(s) de verificación de cada zona encima del área de previsualización en directo, o bien
 - haciendo clic en la leyenda numerada de la imagen del monitor
6. En el panel **LIGHTING (ILUMINACIÓN)**, seleccione los efectos de iluminación que prefiera en la lista desplegable, incluyendo **Morph (Transformación)**, **Pulse (Pulsación)**, **Color**, **Spectrum (Espectro)** y **Breathing (Respiración)**. Consulte [Ajustar los efectos de iluminación](#) para más detalles.

 **NOTA: La opción Spectrum (Espectro) solo está disponible cuando se seleccionen All Zones (Todas las zonas) para realizar ajustes en la iluminación.**

7. Repita paso 5 y paso 6 para que haya más opciones de configuración disponibles a su gusto.
8. Cuando haya terminado, haga clic en **SAVE THEME (GUARDAR TEMA)**. Aparecerá una notificación de éxito en la esquina inferior derecha de la pantalla.

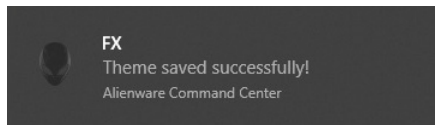

Ajustar los efectos de iluminación

El panel **LIGHTING (ILUMINACIÓN)** ofrece diversos efectos de iluminación. Puede hacer clic en **Effect (Efecto)** para abrir un menú desplegable con las opciones disponibles.

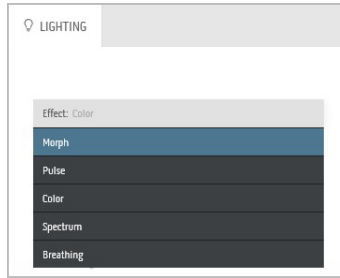

NOTA: Las opciones mostradas pueden variar dependiendo de la(s) zona(s) de iluminación que haya especificado.

En la siguiente tabla se ofrece una descripción general de las diferentes opciones:

Morph (Transformación)	Descripciones
	<p>El efecto hace que la luz cambie de color tras una transición perfecta.</p>
	<p>Para realizar los ajustes:</p>
	<ol style="list-style-type: none"> 1. Elija el color preferido de la paleta de colores o de la lista de PRESET COLORS (COLORES PREESTABLECIDOS). En el campo de la derecha se mostrará el color seleccionado y sus códigos de color RGB.
	<p>NOTA: Para cambiar el color, utilice los botones de flecha arriba y abajo junto a los cuadros R/G/B para editar los códigos de color.</p>
	<ol style="list-style-type: none"> 2. Para añadir el color seleccionado a la lista de YOUR COLORS (SUS COLORES) de forma que pueda acceder a él rápidamente en el futuro, haga clic en . Se pueden añadir hasta 12 colores a la lista.
	<p>NOTA: Para eliminar un chip de color existente de la lista, haga clic en él con el botón derecho.</p>
	<ol style="list-style-type: none"> 3. Repita los pasos anteriores para especificar el Color 2 para que sea el color de luz final. 4. Arrastre el control deslizante BRIGHTNESS (BRILLO) para ajustar el brillo del color. 5. Arrastre el control deslizante TEMPO para ajustar la velocidad de transición.

Pulse (Pulsación)

Descripciones

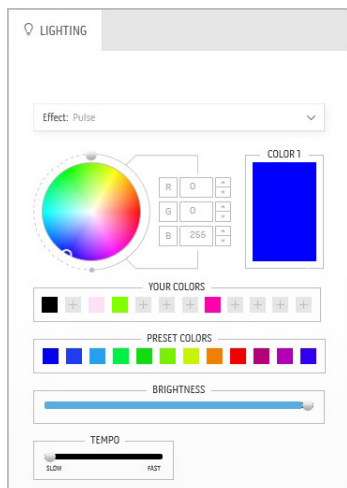

El efecto hace que la luz parpadee con una breve pausa.

Para realizar los ajustes:

1. Elija el color preferido de la paleta de colores o de la lista de **PRESET COLORS (COLORES PREESTABLECIDOS)**. En el campo de la derecha se mostrará el color seleccionado y sus códigos de color RGB.

NOTA: Para cambiar el color, utilice los botones de flecha arriba y abajo junto a los cuadros R/G/B para editar los códigos de color.

2. Para añadir el color seleccionado a la lista de **YOUR COLORS (SUS COLORES)** de forma que pueda acceder a él rápidamente en el futuro, haga clic en . Se pueden añadir hasta 12 colores a la lista.

NOTA: Para eliminar un chip de color existente de la lista, haga clic en él con el botón derecho.

3. Arrastre el control deslizante **BRIGHTNESS (BRILLO)** para ajustar el brillo del color.
4. Arrastre el control deslizante **TEMPO** para ajustar la velocidad de la pulsación.

Color

Descripciones

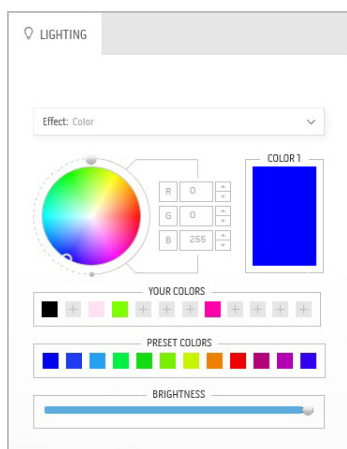

El efecto convierte la luz LED en un único color estático.

Para realizar los ajustes:

1. Elija el color preferido de la paleta de colores o de la lista de **PRESET COLORS (COLORES PREESTABLECIDOS)**. En el campo de la derecha se mostrará el color seleccionado y sus códigos de color RGB.

NOTA: Para cambiar el color, utilice los botones de flecha arriba y abajo junto a los cuadros R/G/B para editar los códigos de color.

2. Para añadir el color seleccionado a la lista de **YOUR COLORS (SUS COLORES)** de forma que pueda acceder a él rápidamente en el futuro, haga clic en . Se pueden añadir hasta 12 colores a la lista.

Color	Descripciones
	<p>NOTA: Para eliminar un chip de color existente de la lista, haga clic en él con el botón derecho.</p> <p>3. Arrastre el control deslizante BRIGHTNESS (BRILLO) para ajustar el brillo del color.</p>

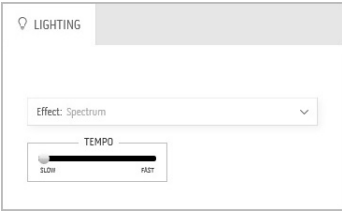
Spectrum (Espectro)	Descripciones
	<p>El efecto hace que la luz cambie de forma secuencial dentro de este espectro: rojo, naranja, amarillo, verde, azul, añil y violeta.</p> <p>Puede arrastrar el control deslizante TEMPO para ajustar la velocidad de transición.</p> <p>NOTA: La opción solo está disponible cuando se seleccionen All Zones (Todas las zonas) para realizar ajustes en la iluminación.</p>

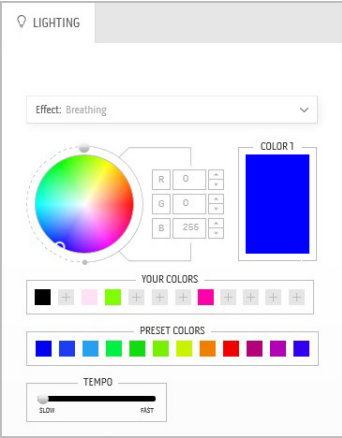
Breathing (Respiración)	Descripciones
	<p>El efecto hace que la luz cambie de brillante a tenue.</p> <p>Para realizar los ajustes:</p> <ol style="list-style-type: none"> 1. Elija el color preferido de la paleta de colores o de la lista de PRESET COLORS (COLORES PREESTABLECIDOS). En el campo de la derecha se mostrará el color seleccionado y sus códigos de color RGB. <p>NOTA: Para cambiar el color, utilice los botones de flecha arriba y abajo junto a los cuadros R/G/B para editar los códigos de color.</p> <ol style="list-style-type: none"> 2. Para añadir el color seleccionado a la lista de YOUR COLORS (SUS COLORES) de forma que pueda acceder a él rápidamente en el futuro, haga clic en +. Se pueden añadir hasta 12 colores a la lista. 3. Arrastre el control deslizante TEMPO para ajustar la velocidad de transición.

Solución de problemas

⚠ ADVERTENCIA: Antes de empezar con cualquiera de los procedimientos de esta sección, siga [Instrucciones de seguridad](#).

Test automático

El monitor le proporciona una función de comprobación automática que verifica que el monitor funciona adecuadamente. Si el monitor y el PC están conectados correctamente pero la pantalla del monitor permanece oscura, ejecute la comprobación automática de la manera siguiente:

1. Apague el PC y el monitor.
2. Desconecte el cable del vídeo de la parte trasera del PC. Para asegurarse de que la comprobación automática funciona correctamente, extraiga los cables digitales de la parte trasera del PC.
3. Encienda el monitor.

✍ NOTA: Aparecerá un cuadro de diálogo en la pantalla (contra un fondo negro) si el monitor no detecta una señal de vídeo y está funcionando correctamente. Cuando se encuentre en el modo de comprobación automática, el LED de encendido parpadea en Azul (color predeterminado).

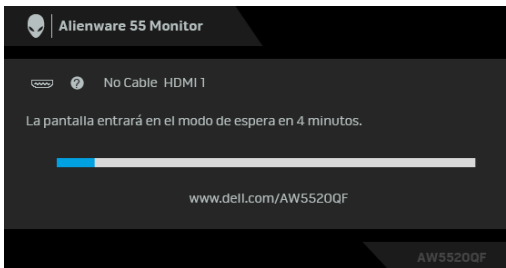

✍ NOTA: Este cuadro también aparece durante el funcionamiento normal del sistema, si el cable del vídeo se desconecta o resulta dañado.

4. Apague el monitor y vuelva a conectar el cable del vídeo; encienda el PC y el monitor.

Si la pantalla de su monitor permanece vacía después de llevar a cabo el procedimiento anterior, compruebe el controlador de vídeo y el equipo, ya que el monitor funciona correctamente.

Diagnóstico integrado

Su monitor dispone de una herramienta de diagnóstico integrado que le ayudará a determinar si el problema que experimenta es un problema de su monitor, o del sistema informático y la tarjeta gráfica.

 **NOTA: Puede ejecutar el diagnóstico integrado sólo si desconecta el cable de vídeo y el monitor se encuentra en el modo de prueba.**

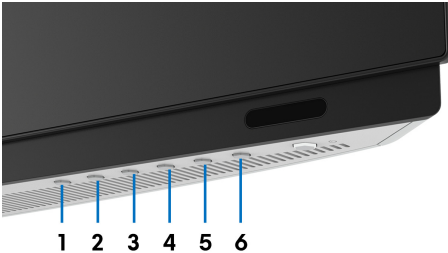

Para realizar el diagnóstico integrado:

1. Asegúrese de que la pantalla está limpia (que no existan partículas de polvo en la superficie de la pantalla).
2. Desconecte el cable de vídeo de la parte trasera del equipo o el monitor. El monitor pasará entonces al modo de comprobación.
3. Mantenga pulsado el **Botón 3** durante 5 segundos. Aparece una pantalla gris después de 1 segundo.
4. Inspeccione con cuidado si existen anomalías en la pantalla.
5. Vuelva a pulsar el **Botón 3**. El color de la pantalla cambiará a rojo.
6. Inspeccione si existen anomalías en la pantalla.
7. Repita los pasos 5 y 6 para verificar las pantallas verde, azul, negro, blanca y de texto.

La prueba habrá finalizado cuando aparezca la pantalla de texto. Para salir, pulse de nuevo el **Botón 3**.

Si no detecta ninguna anomalía en la pantalla después de utilizar la herramienta de diagnóstico integrada, significa que el monitor funciona correctamente. Compruebe la tarjeta de vídeo y el equipo.

Problemas usuales

La tabla siguiente contiene información general sobre problemas usuales en este tipo de monitores y posibles soluciones.

Síntomas comunes	Qué experimenta	Soluciones posibles
No hay vídeo / LED de encendido apagado	No hay imagen	<ul style="list-style-type: none">Asegúrese de que el cable de vídeo que conecta el monitor y el equipo se encuentra conectado correcta y firmemente.Verifique que la toma de alimentación funciona correctamente utilizando cualquier otro equipo eléctrico.Asegúrese de que el botón de alimentación está completamente presionado.Asegúrese de que se selecciona la fuente de entrada correcta en el menú Fuente entrada.
No hay vídeo / LED encendido	No hay imagen o no tiene brillo	<ul style="list-style-type: none">Aumente el nivel de los controles de brillo y contraste en el menú Pantalla.Realice la función de comprobación automática.Compruebe que el cable de vídeo no tenga clavijas rotas o dobladas.Ejecute el diagnóstico integrado.Asegúrese de que se selecciona la fuente de entrada correcta en el menú Fuente entrada.
Enfoque de baja calidad	La imagen está borrosa, difuminada o con sombras	<ul style="list-style-type: none">Elimine los cables prolongadores de vídeo.Restauré el monitor a su configuración predeterminada.Cambie la resolución del vídeo a una relación de aspecto correcta.
Imagen temblorosa o borrosa	Imagen ondulada o movimiento correcto	<ul style="list-style-type: none">Restauré el monitor a su configuración predeterminada.Compruebe que no haya factores ambientales que puedan influir.Cambie de lugar el monitor y compruébelo en otra habitación.

Píxeles desaparecidos	La pantalla OLED tiene puntos	<ul style="list-style-type: none"> ▪ Apáguelo y Enciéndalo. ▪ Un píxel apagado de forma permanente es un defecto natural de la tecnología OLED. ▪ Para más información acerca de la Política de píxel y calidad del monitor Dell, consulte el sitio de soporte de Dell en la dirección: www.dell.com/support/monitors.
Píxeles bloqueados	La pantalla OLED tiene puntos brillantes	<ul style="list-style-type: none"> ▪ Apáguelo y Enciéndalo. ▪ Un píxel apagado de forma permanente es un defecto natural de la tecnología OLED. ▪ Para más información acerca de la Política de píxel y calidad del monitor Dell, consulte el sitio de soporte de Dell en la dirección: www.dell.com/support/monitors.
Problemas con el brillo	La imagen está demasiado oscura o demasiado brillante	<ul style="list-style-type: none"> ▪ Restablezca el monitor a su configuración predeterminada. ▪ Ajuste el nivel de los controles de brillo y contraste en el menú Pantalla.
Distorsión geométrica	La pantalla no está centrada correctamente	<ul style="list-style-type: none"> ▪ Restablezca el monitor a su configuración predeterminada.
Líneas horizontales / verticales	La pantalla tiene una o más líneas	<ul style="list-style-type: none"> ▪ Restablezca el monitor a su configuración predeterminada. ▪ Realice la función de comprobación automática y verifique si estas líneas también están en el modo de comprobación automática. ▪ Compruebe que el cable de vídeo no tenga clavijas rotas o dobladas. ▪ Ejecute el diagnóstico integrado.
Problemas de sincronización	La pantalla está movida o aparece rasgada	<ul style="list-style-type: none"> ▪ Restablezca el monitor a su configuración predeterminada. ▪ Ejecute la función de comprobación automática para determinar si también aparece en el modo de comprobación automática. ▪ Compruebe que el cable de vídeo no tenga clavijas rotas o dobladas. ▪ Reinicie el equipo en <i>modo seguro</i>.
Cuestiones relativas a la seguridad	Señales visibles de humo o centellas	<ul style="list-style-type: none"> ▪ No realice ninguno de los pasos incluidos en la resolución de problemas. ▪ Contacte con Dell inmediatamente.

Problemas intermitentes	El monitor se enciende y se apaga	<ul style="list-style-type: none"> Asegúrese de que el cable de vídeo que conecta el monitor y el equipo se encuentra conectado correcta y firmemente. Restaurar el monitor a su configuración predeterminada. Ejecute la función de comprobación automática para determinar si este problema intermitente también ocurre en el modo de comprobación automática.
Faltan colores	Faltan colores en la imagen	<ul style="list-style-type: none"> Realice la función de comprobación automática. Asegúrese de que el cable de vídeo que conecta el monitor y el equipo se encuentra conectado correcta y firmemente. Compruebe que el cable de vídeo no tenga clavijas rotas o dobladas.
Color equivocado	El color de la imagen no es correcto	<ul style="list-style-type: none"> Cambie los ajustes de los Modos predefinidos en OSD del menú Juegos según la aplicación. Ajuste el valor de Ganancia/Desplazamiento/Hue/Saturación en Color personal. en el menú Juego del OSD. Ejecute el diagnóstico integrado.

Problemas específicos del producto

Síntomas específicos	Qué experimenta	Soluciones posibles
La imagen de la pantalla es demasiado pequeña	La imagen está centrada en la pantalla pero no llena todo el área de visionado	<ul style="list-style-type: none"> Restaurar el monitor a su configuración predeterminada.
No se puede ajustar el monitor mediante los botones del panel frontal	La OSD no aparece en la pantalla	<ul style="list-style-type: none"> Apague el monitor, desconecte el cable de alimentación y vuelva a encender el monitor. Puede que el menú OSD esté bloqueado. Para desbloquearlo, mantenga pulsado el botón de Menú/función junto al botón de encendido durante 4 segundos.

No se recibe ninguna señal de entrada al pulsar los controles de usuario	No hay imagen, la luz del LED está apagada	<ul style="list-style-type: none"> Compruebe la fuente de señal. Asegúrese de que el equipo no está en modo de ahorro de energía moviendo el ratón o pulsando cualquier tecla del teclado. Compruebe que el cable de señal esté conectado correctamente. Vuelva a conectar el cable si es necesario. Restablezca el equipo o el reproductor de vídeo.
La imagen no ocupa toda la pantalla	La imagen no ocupa toda la altura o anchura de la pantalla	<ul style="list-style-type: none"> Debido a los distintos formatos de vídeo (relación de aspecto), el monitor podría presentar la imagen a pantalla completa. Ejecute el diagnóstico integrado.
Retención de una imagen estática que ha permanecido mucho tiempo en el monitor	Aparecen sombras de una imagen estática en la pantalla	<ul style="list-style-type: none"> Ajuste la pantalla para que se apague tras varios minutos de espera. Esto se puede ajustar en las Opciones de energía de Windows o en la función de ahorro de energía de Mac. También puede utilizar un salvapantallas dinámico.
Irregularidades en la luminosidad o el color de las imágenes en la pantalla	Aparecen en la pantalla puntos visibles (brillantes u oscuros), líneas u otros elementos	<ul style="list-style-type: none"> Ejecute la función de Actualización de píxeles o Actualización del panel. Consulte Mantenimiento del panel OLED.

Problemas específicos de Bus Serie Universal (USB)

Síntomas específicos	Qué experimenta	Soluciones posibles
La interfaz USB no funciona	Los periféricos USB no funcionan	<ul style="list-style-type: none"> Compruebe que el monitor esté encendido. Vuelva a conectar el cable ascendente a su PC. Reconecte los periféricos USB (conector descendente). Apague y vuelva a encender el monitor de nuevo. Reinicie el equipo. Algunos dispositivos USB, como discos duros portátiles externos, requieren una corriente eléctrica más alta; conecte el dispositivo directamente al sistema informático.

La conexión USB 3.0 Super-Speed es lenta	Los periféricos USB 3.0 Super-Speed funcionan lentamente o no funcionan en absoluto	<ul style="list-style-type: none"> ▪ Compruebe que su PC es compatible con USB 3.0. ▪ Algunos equipos tiene puertos USB 3.0, USB 2.0 y USB 1.1. Asegúrese de utilizar el puerto USB correcto. ▪ Vuelva a conectar el cable ascendente a su PC. ▪ Reconecte los periféricos USB (conector descendente). ▪ Reinicie el equipo.
Los periféricos USB inalámbricos dejan de funcionar cuando se conecta un dispositivo USB 3.0	Los periféricos USB inalámbricos responden con lentitud o no funcionan solo cuando disminuye la distancia que los separa del receptor	<ul style="list-style-type: none"> ▪ Aumente la distancia entre los periféricos USB 3.0 y el receptor USB inalámbrico. ▪ Coloque el receptor USB inalámbrico lo más cerca posible de los periféricos USB inalámbricos. ▪ Utilice un cable alargador de USB para colocar el receptor USB inalámbrico lo más distante posible del puerto USB 3.0.

Apéndice

ADVERTENCIA: Instrucciones de seguridad

⚠ ADVERTENCIA: Uso de controles, ajustes o procedimientos distintos de los especificados en esta documentación podría resultar en exposición a zona de descarga, peligro eléctrico y/o riesgos mecánicos.

Para más información sobre instrucciones de seguridad, consulte Información sobre seguridad, medio ambiente y normativas (SERI).

Declaración FCC (solo para EE.UU.)

Si desea más información sobre la Nota FCC y el resto de información reglamentaria, consulte la página web de normativas en www.dell.com/regulatory_compliance.

Contacte con Dell

Los clientes en Estados Unidos pueden llamar al 800-WWW-DELL (800-999-3355).

✍ NOTA: Si no tiene una conexión a Internet activa, puede encontrar información de contacto en su factura de compra, nota de entrega, recibo o catálogo de productos Dell.

Dell proporciona varias opciones de soporte y de servicio en línea o por teléfono. La disponibilidad varía dependiendo del país y el producto, y puede que algunos servicios no estén disponibles en su zona.

- Asistencia técnica en línea: www.dell.com/support/monitors
- Contactar con Dell: www.dell.com/contactdell

Base de datos de producto de la UE para la etiqueta de energía y hoja de información del producto

AW5520QF: <https://eprel.ec.europa.eu/qr/347818>