



Monitor Alienware AW3420DW

Przewodnik użytkownika

Model:AW3420DW
Numer identyfikacyjny modelu: AW3420DWb

A L I E N W A R E™ 

Uwagi, Ostrzeżenia i Przestrogi

-  **UWAGA: UWAGA** oznacza ważną informację, która może pomóc w lepszym wykorzystaniu komputera.
-  **OSTRZEŻENIE: OSTRZEŻENIE** wskazuje na możliwość uszkodzenia urządzenia lub utratę danych w przypadku postępowania niezgodnie z instrukcjami.
-  **PRZESTROGA: PRZESTROGA** oznacza potencjalną możliwość uszkodzenia majątku, obrażeń osobistych lub śmierci.

© 2019-2020 Dell Inc. lub jej podmioty zależne. Wszystkie prawa zastrzeżone. Dell, EMC i inne znaki towarowe to znaki towarowe firmy Dell Inc. lub jej podmiotów zależnych. Inne znaki towarowe mogą stanowić znaki towarowe ich właścicieli.

Spis treści

Informacje o monitorze	6
Zawartość opakowania	6
Cechy produktu	8
Identyfikacja części i elementów sterowania	9
Widok z przodu	9
Widok z tyłu	10
Widok z tyłu i od spodu	11
Specyfikacje monitora	13
Specyfikacje rozdzielczości	15
Obsługiwane tryby video	15
Wstępne ustawienia trybów wyświetlania	16
Specyfikacje elektryczne	17
Charakterystyki fizyczne	18
Charakterystyki środowiskowe	19
Tryby zarządzania energią	19
Przydział pinów	21
Obsługa funkcji Plug and Play	23
Interfejs USB (Uniwersalna magistrala szeregową)	23
Złącze przesyłania danych USB	23
Złącze pobierania danych USB	24
Porty USB	24
Jakość monitora LCD i zasady dotyczące pikseli	25
Wskazówki dotyczące konserwacji	25
Czyszczenie monitora	25
Ustawienia monitora	26
Zamontowanie stojaka	26
Podłączanie komputera	30

Zdejmowanie stojaka monitora	31
Zestaw do montażu na ścianie VESA (opcjonalny)	33
Obsługa monitora	34
Włączanie monitora	34
Sterowanie dżojstikiem	34
Używanie elementów sterowania tylnego panelu	35
Używanie menu ekranowego (OSD)	36
Dostęp do systemu menu	36
Komunikat ostrzegawczy menu ekranowego	48
Ustawianie maksymalnie rozdzielczości	48
Używanie nachylenia, obrotu w poziomie i pionowego wydłużenia	49
Nachylenie i wydłużenie w poziomie	49
Wydłużenie w pionie	50
Korzystanie z aplikacji AlienFX	51
Wymagania wstępne	51
Instalacja AWCC za pośrednictwem aktualizacji systemu Windows	51
Instalacja AWCC z witryny pomocy technicznej firmy Dell	52
Nawigacja w oknie AlienFX	52
Tworzenie kompozycji	55
Ustawianie efektów podświetlenia	56
Wykrywanie i usuwanie usterek	60
Autotest	60
Wbudowana diagnostyka	61
Powszechne problemy	62
Problemy specyficzne dla produktu	64
Problemy dotyczące USB (Universal Serial Bus (Uniwersalna magistrala szeregowy))	65

Dodatek	67
Uwagi FCC (tylko USA) i inne informacje dotyczące przepisów	67
Kontakt z firmą Dell	67







Informacje o monitorze

Zawartość opakowania

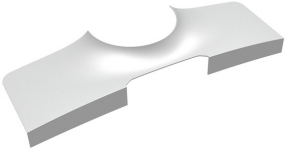
Monitor jest dostarczany z następującymi, pokazanymi poniżej komponentami. W przypadku braku któregoś z komponentów skontaktuj się z działem wsparcia technicznego firmy Dell. Więcej informacji zawiera rozdział [Kontakt z firmą Dell](#).

UWAGA: Niektóre komponenty mogą być opcjonalne i mogą nie być dostarczane w zestawie z monitorem. Niektóre funkcje i nośniki mogą być niedostępne w niektórych krajach.

Ilustracja komponentu	Opis komponentu
	Monitor
	Ramię podstawy
	Podstawa stojaka

	<p>Pokrywa wejścia/wyjścia</p>
	<p>Kabel zasilania (różni się zależnie od kraju)</p>
	<p>Kabel DisplayPort (DisplayPort do DisplayPort)</p>
	<p>Kabel Mini-DisplayPort do DisplayPort</p>
	<p>Kabel przesyłania danych USB 3.0 (udostępnia porty USB monitora)</p>
	<ul style="list-style-type: none"> ▪ Instrukcja szybkiej instalacji ▪ Informacje dotyczące bezpieczeństwa, środowiska i regulacji prawnych ▪ List powitalny Alienware

Cechy produktu

Monitor **Alienware AW3420DW** ma wyświetlacz ciekłokrystaliczny (LCD) na cienkowarstwowych tranzystorach (TFT) z aktywną matrycą, i podświetleniem diodami LED. Funkcje monitora obejmują:

- Wyświetlacz o 86,72 cm (34,14-calowym) obszarze wyświetlania (przekątna). Rozdzielczość: Do 3440 x 1440 poprzez DisplayPort i HDMI z pełnoekranową obsługą niższych rozdzielczości, z obsługą dużej szybkości odświeżania 120 Hz.
- Monitor z obsługą funkcji Nvidia G-SYNC i krótkim czasem odpowiedzi 2 ms od szarości do szarości w trybie **Extreme (Ekstra szybki)***.
- Paleta kolorów 134,5% sRGB i DCI P3 98%.
- Możliwość nachylenia, obrócenia wyświetlacza w poziomie i regulacji wysokości.
- Wyjmowany stojak oraz otwory montażowe Video Electronics Standards Association (VESA™) 100 mm umożliwiające elastyczne rozwiązanie mocowania.
- Łączność cyfrowa poprzez 1 port DisplayPort i 1 HDMI.
- Wyposażony w 1 port USB przesyłania danych oraz 4 porty USB pobierania danych.
- Funkcja Plug and Play, jeżeli obsługiwana jest przez posiadany system.
- Regulację poprzez menu ekranowe (OSD) ułatwiające konfigurację i optymalizację ekranu.
- AW3420DWoferuje kilka trybów ustawień wstępnych, w tym FPS (strzelanka z perspektywy pierwszej osoby), MOBA/RTS (gry strategiczne w czasie rzeczywistym), RPG (gry z podziałem na role), SPORTS (wyścigi) i trzy tryby do personalizacji gier, w zależności od preferencji użytkownika. Ponadto usprawniono główne funkcje gier, takie jak Timer (Czasomierz), Frame Rate (Liczba klatek na sekundę), oraz Display Alignment (Wyrównanie obrazu), co poprawiło wydajność i jakość grania.
- Zużycie energii w trybie uśpienia - 0,5 W.
- Optymalna wygoda dla oczu dzięki ekranowi z funkcją zapobiegania migotaniu.

 **PRZESTROGA: W dłuższej perspektywie światło niebieskie emitowane przez monitor może mieć niekorzystne skutki dla oczu, m.in. powodować zmęczenie wzroku w wyniku kontaktu z urządzeniami cyfrowymi. Funkcja ComfortView jest przeznaczona do zmniejszenia ilości niebieskiego światła emitowanego przez monitor w celu zapewnienia komfortu dla oczu.**

* Tryb 2 ms od szarości do szarości jest osiągany w trybie **Extreme (Ekstra szybki)** w celu zmniejszenia rozmycia ruchu oraz zwiększonej responsywności obrazu. Jednak może to spowodować niewielkie i zauważalne wizualne artefakty na obrazie. Ponieważ każda konfiguracja systemu i potrzeby gracza są różne firma Alienware zaleca użytkownikom, aby eksperymentowali z różnymi trybami, aby znaleźć ustawienia, które będą odpowiednie dla nich.

Identyfikacja części i elementów sterowania

Widok z przodu

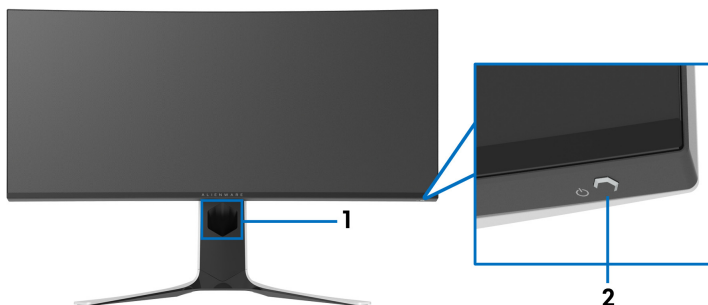

Etykieta	Opis	Użyj
1	Szczelina prowadzenia kabli (na przedniej stronie stojaka)	Porządkowanie kabli.
2	Przycisk włączania/wyłączania zasilania (z diodą LED)	Włącza lub wyłącza monitor.

Widok z tyłu

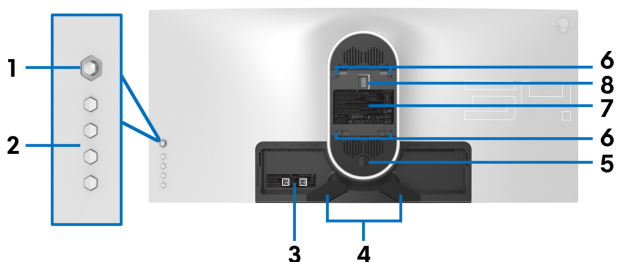

Widok z tyłu bez stojaka monitora

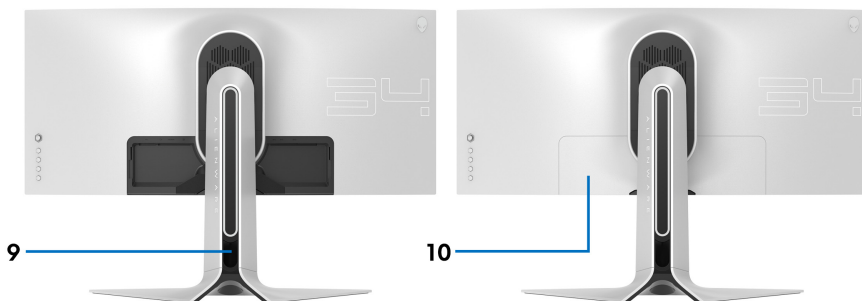

Widok z tyłu ze stojakiem monitora

Etykieta	Opis	Użyj
1	Dźwostik	Do obsługi menu wyświetlanego na ekranie (OSD).
2	Przyciski funkcji	Więcej informacji zawiera rozdział Obsługa monitora .
3	Kod kreskowy, numer seryjny i etykieta serwisowa	Do kontaktowania się z firmą Dell w sprawach pomocy technicznej.
4	Zacisk do porządkowania kabli	Porządkowanie kabli.
5	Przycisk odłączania stojaka	Umożliwia odłączenie stojaka od monitora.

6	Otwory montażowe VESA (100 mm x 100 mm - za pokrywą VESA)	Montaż ścienny monitora przy użyciu zestawu do montażu ściennego zgodnego ze standardem VESA (100 mm x 100 mm).
7	Etykieta z oznaczeniami prawnymi	Zawiera certyfikaty.
8	Złącze stacji dokującej zapewniającej oświetlenie	Gdy ramię podstawy jest przymocowane do monitora, stacja dokująca dostarcza zasilanie lampki w podstawie.
9	Szczelina do prowadzenia kabli (na tylnej stronie stojaka)	Do porządkowania kabli poprzez przeprowadzenie ich przez tę szczelinę.
10	Pokrywa wejścia/wyjścia	Ochrona porty wejścia/wyjścia.

Widok z tyłu i od spodu

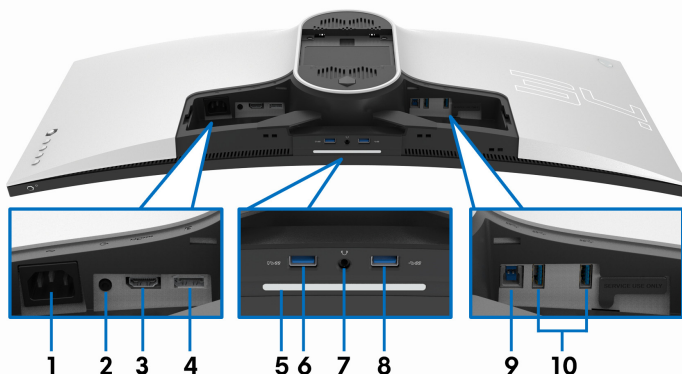

Widok z tyłu i z dołu monitora bez stojaka

Etykieta	Opis	Użyj
1	Złącze zasilania	Podłącz kabel zasilający (dołączony do monitora).
2	Port Line-out	Podłącz głośniki. UWAGA: Ten port nie obsługuje słuchawek.
3	Port HDMI	Podłącz komputer przy użyciu kabla HDMI (kupowany oddzielnie).

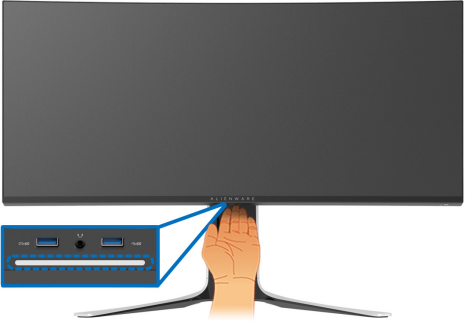
4	DisplayPort	Podłącz komputer za pomocą przewodu DisplayPort-DisplayPort lub Mini-DisplayPort-DisplayPort (dołączony do monitora).														
5	Wbudowane lampy	<p>Po zakończeniu konfiguracji wszystkich ustawień monitora stuknij czujnik dotykowy, aby włączyć lub wyłączyć wbudowane lampy.</p> 														
<p>UWAGA: Ustawieniem fabrycznym jest „Włączone”, wbudowane lampy są aktywne, jeżeli podłączony jest przewód zasilający. Aby zmienić domyślne ustawienie, patrz AlienFX Lighting (Oświetlenie AlienFX).</p> <p>UWAGA: Gdy funkcja Spectrum (Widmo) ma ustawioną opcję Wł., wbudowane lampy są wyłączone.</p>																
<table border="1"> <thead> <tr> <th data-bbox="228 979 487 1098" rowspan="2">Stan monitora</th> <th colspan="2" data-bbox="487 979 999 1027">Stan wbudowanych lamp</th> </tr> <tr> <th data-bbox="487 1027 744 1098">Gdy efekt Spectrum (Widmo) ma ustawioną opcję Wył.</th> <th data-bbox="744 1027 999 1098">Gdy efekt Spectrum (Widmo) ma ustawioną opcję Wł.</th> </tr> </thead> <tbody> <tr> <td data-bbox="228 1098 487 1168">Wł.</td> <td data-bbox="487 1098 744 1168">Włączony</td> <td data-bbox="744 1098 999 1168">Wyłączony</td> </tr> <tr> <td data-bbox="228 1168 487 1238">Brak sygnału</td> <td data-bbox="487 1168 744 1238">Włączony</td> <td data-bbox="744 1168 999 1238">Wyłączony</td> </tr> <tr> <td data-bbox="228 1238 487 1316">Tryb gotowości</td> <td data-bbox="487 1238 744 1316">Włączony</td> <td data-bbox="744 1238 999 1316">Wyłączony</td> </tr> </tbody> </table>			Stan monitora	Stan wbudowanych lamp		Gdy efekt Spectrum (Widmo) ma ustawioną opcję Wył.	Gdy efekt Spectrum (Widmo) ma ustawioną opcję Wł.	Wł.	Włączony	Wyłączony	Brak sygnału	Włączony	Wyłączony	Tryb gotowości	Włączony	Wyłączony
Stan monitora	Stan wbudowanych lamp															
	Gdy efekt Spectrum (Widmo) ma ustawioną opcję Wył.	Gdy efekt Spectrum (Widmo) ma ustawioną opcję Wł.														
Wł.	Włączony	Wyłączony														
Brak sygnału	Włączony	Wyłączony														
Tryb gotowości	Włączony	Wyłączony														

6	Port pobierania danych USB z funkcją ładowania energii	Podłącz, aby naładować urządzenie USB.
7	Port słuchawek	Podłącz słuchawki lub głośniki.
8, 10	Porty pobierania danych USB (3)	Podłącz urządzenie USB*. UWAGA: Aby korzystać z tych portów, należy podłączyć kabel USB (dostarczony z monitorem) do portu przesyłania danych USB w monitorze oraz do komputera.
9	Port przesyłania danych USB	Podłącz kabel USB (dostarczony z monitorem) do tego portu i do komputera, aby umożliwić korzystanie z portów USB w monitorze.

* Aby uniknąć interferencji sygnału w przypadku podłączenia urządzenia USB do portu USB pobierania danych, NIE zaleca się podłączania innych urządzeń USB do przylegającego portu.

Specyfikacje monitora

Model	AW3420DW
Typ ekranu	Aktywna matryca - TFT LCD
Technologia panelu	Szybki kolor IPS Nano
Współczynnik proporcji	21:9
Widoczny obraz	
Przekątna	867,2 mm (34,14 cali)
Szerokość (aktywnego obszaru)	799,8 mm (31,49 cali)
Wysokość (aktywnego obszaru)	334,8 mm (13,18 cali)
Obszar całkowity	267773,0 mm ² (415,01 cali ²)
Podziałka pikseli	0,2325 mm x 0,2325 mm
Pikseli na cal (PPI)	110

Kąt widzenia	
Pionowo	178° (typowy)
Poziomo	178° (typowy)
Wyjście luminancji	350 cd/m ² (typowe)
Współczynnik kontrastu	1000 do 1 (typowe)
Powłoka płyty	Przeciwodblaskowa o twardości 3H
Podświetlenie	System oświetlenia krawędzi diodami LED
Czas reakcji	<ul style="list-style-type: none"> ▪ 2 ms od szarości do szarości w trybie Extreme (Ekstra szybki)* ▪ 3 ms od szarości do szarości w trybie Super Fast (Super szybki) ▪ 4 ms od szarości do szarości w trybie Fast (Szybki) <p>* Tryb 2 ms od szarości do szarości jest osiąganym w trybie Extreme (Ekstra szybki) w celu zmniejszenia rozmycia ruchu oraz zwiększonej responsywności obrazu. Jednak może to spowodować niewielkie i zauważalne wizualne artefakty na obrazie. Ponieważ każda konfiguracja systemu i potrzeby gracza są różne firma Alienware zaleca użytkownikom, aby eksperymentowali z różnymi trybami, aby znaleźć ustawienia, które będą odpowiednie dla nich.</p>
Zakrzywienie	1900R (typowe)
Głębia kolorów	16,78 miliona kolorów
Paleta kolorów	134,5% sRGB i DCI P3 98%
Wbudowane urządzenia	<ul style="list-style-type: none"> ▪ Koncentrator USB 3.0 Super-Speed (1 port przesyłania danych USB 3.0) ▪ 4 porty USB 3.0 (pobierania danych) (w tym 1 port z funkcją ładowania)
Połączenie	<ul style="list-style-type: none"> ▪ 1 port DisplayPort w wersji 1.2 (tył) ▪ 1 port HDMI w wersji 1.4 (tył) ▪ 1 port przesyłania danych USB 3.0 (tył) ▪ 4 porty pobierania danych USB 3.0 (spód: 2; tył: 2) ▪ 1 port słuchawek (spód) ▪ 1 port wyjścia liniowego audio (tył)

Szerokość ramki (krawędź monitora do obszaru aktywnego)	
Góra	10,6 mm
Lewo/prawo	9,9 mm/9,9 mm
Spód	19,1 mm
Nastawność	
Regulowana wysokość stojaka	Od 0 do 130 mm
Nachylenie	-5° do 21°
Obrót w poziomie	-20° do 20°
UWAGA: Monitora tego nie należy montować ani używać w pozycji pionowej ani odwróconej (180°) pozycji poziomej, ponieważ mogłoby to doprowadzić do jego uszkodzenia.	

Specyfikacje rozdzielczości

Model	AW3420DW
Zakres skanowania poziomego	<ul style="list-style-type: none"> ▪ DisplayPort 1.2: od 73 do 180 kHz (automatyczny) ▪ HDMI 1.4: od 30 do 140 kHz (automatyczny)
Zakres skanowania pionowego	<ul style="list-style-type: none"> ▪ DisplayPort 1.2: od 30 do 120 Hz (automatyczny) ▪ HDMI 1.4: od 24 do 60 Hz (automatyczny)
Najwyższa wstępnie ustawiona rozdzielczość	<ul style="list-style-type: none"> ▪ DisplayPort: 3440 x 1440 przy 120 Hz ▪ HDMI: 3440 x 1440 przy 50 Hz

Obsługiwane tryby video

Model	AW3420DW
Możliwości wyświetlania video (odtwarzanie HDMI & DisplayPort)	480p, 576p, 720p, 1080p

Wstępne ustawienia trybów wyświetlania

Tryby wyświetlania HDMI

Tryb wyświetlania	Częstotliwość pozioma (kHz)	Częstotliwość pionowa (Hz)	Zegar pikseli (MHz)	Biegunowość synchronizacji (Pozioma/Pionowa)
VGA, 640 x 480	31,47	60	25,175	-/-
VESA, 800 x 600	37,88	60	40	+/+
VESA, 1024 x 768	48,36	60	65	-/-
640 x 480p	31,48	60	25,18	-/-
720 x 480p	31,5	60	27,03	-/-
720 x 576p	31,25	50	27	-/-
1280 x 720p przy 50 Hz	37,5	50	74,25	+/+
1280 x 720p przy 60 Hz	45	60	74,25	+/+
1920 x 1080p przy 50 Hz	56,25	50	148,5	+/+
1920 x 1080p przy 60 Hz	67,5	60	148,5	+/+
3440 x 1440 przy 50 Hz	73,7	50	265,25	+/-

Tryby wyświetlania DP

Tryb wyświetlania	Częstotliwość pozioma (kHz)	Częstotliwość pionowa (Hz)	Zegar pikseli (MHz)	Biegunowość synchronizacji (Pozioma/Pionowa)
VESA, 640 x 480	31,47	60	25,175	-/-
VESA, 800 x 600	37,88	60	40	-/-
VESA, 1024 x 768	48,36	60	65	-/-
3440 x 1440 przy 60 Hz	88,8	60	319,75	+/-
3440 x 1440 przy 50 Hz	73,7	50	265,25	+/-
3440 x 1440 przy 85 Hz	127,4	85	458,5	+/-
3440 x 1440 przy 100 Hz	151	100	531,52	+/-
3440 x 1440 przy 120 Hz	180	120	633,6	+/+

 **UWAGA:** Ten monitor obsługuje NVIDIA G-SYNC. Aby uzyskać informacje o kartach graficznych z obsługą funkcji NVIDIA G-SYNC, przejdź do strony www.geforce.com.

Specyfikacje elektryczne

Model	AW3420DW
Sygnały wejścia video	<ul style="list-style-type: none"> ▪ HDMI 1,4, 600 mV na przewód, opór wejściowy 100 omów na parę przewodów ▪ DisplayPort 1.2, 600 mV na przewód, opór wejściowy 100 omów na parę przewodów
Napięcie wejścia prądu zmiennego/ częstotliwość/prąd	Od 100 VAC do 240 VAC / 50 Hz lub 60 Hz \pm 3 Hz / 1,5 A (typowe)
Prąd udarowy	<ul style="list-style-type: none"> ▪ 120 V: 40 A (maks.) przy 0°C (zimny start) ▪ 240 V: 80 A (maks.) przy 0°C (zimny start)

Charakterystyki fizyczne

Model	AW3420DW
Typ kabla sygnałowego	<ul style="list-style-type: none">• Cyfrowe: HDMI, 19 pinów (kabel kupowany oddzielnie)• Cyfrowe: DisplayPort, 20 pinów• Uniwersalna magistrala szeregową: USB, 9 pinów
UWAGA: Monitory Dell są zaprojektowane tak, aby działały optymalnie przy wykorzystaniu kabli wideo dostarczanych z monitorem. Firma Dell nie kontroluje różnych dostawców kabli na rynku, rodzaju materiałów, złączy ani nad procesu zastosowanymi w trakcie produkcji tych kabli, dlatego Dell nie gwarantuje wysokiej jakości wideo uzyskanych przy użyciu kabli innych niż dostarczane z tym monitorem Dell.	
Wymiary (ze stojakiem)	
Wysokość (po rozłożeniu)	559,4 mm (22,02 cali)
Wysokość (obniżony)	429,8 mm (16,92 cali)
Szerokość	813,0 mm (32,01 cali)
Głębokość	273,8 mm (10,78 cali)
Wymiary (bez stojaka)	
Wysokość	364,0 mm (14,33 cali)
Szerokość	813,0 mm (32,01 cali)
Głębokość	117,9 mm (4,64 cali)
Wymiary stojaka	
Wysokość (po rozłożeniu)	450,8 mm (17,75 cali)
Wysokość (obniżony)	443,0 mm (17,44 cali)
Szerokość	561,5 mm (22,11 cali)
Głębokość	273,8 mm (10,78 cali)
Waga	
Waga z opakowaniem	16,9 kg (37,25 funtów)
Waga z zamontowanym stojakiem i kablami	11,1 kg (24,47 funtów)

Waga bez stojaka (Do montażu ściennego lub montażu VESA - bez linek)	6,8 kg (14,99 funtów)
Waga stojaka	3,9 kg (8,60 funtów)
Połysk przedniej ramy	17 ± 3 (tylko przednia część)

Charakterystyki środowiskowe

Model	AW3420DW
Zgodność ze standardami	
Szkło nie zawierające arsenu i rtęci przeznaczone tylko do panelu	
Temperatura	
Działanie	0°C do 40°C (32°F do 104°F)
Bez działania	<ul style="list-style-type: none"> ▪ Przechowywanie: -20°C do 60°C (-4°F do 140°F) ▪ Przewożenie: -20°C do 60°C (-4°F do 140°F)
Wilgotność	
Działanie	10% do 80% (bez kondensacji)
Bez działania	<ul style="list-style-type: none"> ▪ Przechowywanie: 5% do 90% (bez kondensacji) ▪ Przewożenie: 5% do 90% (bez kondensacji)
Wysokość n.p.m.	
Działanie	5000 m (16404 stóp) (maksymalnie)
Bez działania	12192 m (40000 stóp) (maksymalnie)
Rozpraszanie ciepła	<ul style="list-style-type: none"> ▪ 375,3 BTU/godzinę (maksymalnie) ▪ 197,9 BTU/godzinę (typowe)

Tryby zarządzania energią

W okresach bezczynności użytkownika monitor automatycznie może obniżyć zużycie energii elektrycznej, gdy komputer jest wyposażony w kartę graficzną lub oprogramowanie spełniające wymagania norm VESA DPM™. Określa się to jako **Tryb oszczędzania energii***. Jeśli komputer wykryje wejście z klawiatury, myszy lub innych urządzeń wejścia, monitor automatycznie wznowi działanie. Następująca tabela pokazuje zużycie energii i sygnalizację tej funkcji automatycznego oszczędzania energii:

Tryby VESA	Synchronizacja pozioma	Synchronizacja pionowa	Wideo	Wskaźnik zasilania	Zużycie energii
Normalne działanie	Aktywny	Aktywny	Aktywny	Niebieski	110 W (maksymalnie)** 58 W (typowe)
Tryb wyłączenia aktywności	Nieaktywny	Nieaktywny	Pusty	Biały (miga)	Poniżej 0,5 W
Wyłączenie	-	-	-	Wyłącz	Poniżej 0,3 W

Zużycie energii P_{on}	39,13 W
Całkowite zużycie energii (TEC)	122,82 kWh

* Zerowe zużycie energii w trybie WYŁĄCZENIE, można osiągnąć jedynie poprzez odłączenie od monitora głównego kabla zasilania.

** Maksymalny pobór mocy jest mierzony w stanie max luminancji, i USB aktywnych.

Niniejszy dokument należy wykorzystywać wyłącznie do celów informacyjnych i zawiera on dane na temat pracy w warunkach laboratoryjnych. Posiadany produkt może działać inaczej, w zależności od oprogramowania, komponentów i zamówionych urządzeń peryferyjnych i nie ma obowiązku aktualizowania takich informacji. Stosownie, klient nie powinien polegać na tych informacjach podczas podejmowania decyzji na temat tolerancji elektrycznych i innych kwestii. Nie udziela się jawnej ani dorozumianej gwarancji co do dokładności lub kompletności.

UWAGA:

P_{on} : Zużycie energii w trybie Wł. mierzone w odniesieniu do metody testowania Energy Star.

TEC: Całkowite zużycie energii w kWh mierzone w odniesieniu do metody testowania Energy Star.

Przydział pinów

Złącze DisplayPort

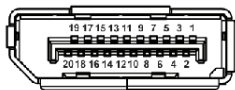

Numer pinu	20-pinowa końcówka podłączonego kabla sygnałowego
1	ML3 (n)
2	GND
3	ML3 (p)
4	ML2 (n)
5	GND
6	ML2 (p)
7	ML1 (n)
8	GND
9	ML1 (p)
10	ML0 (n)
11	GND
12	ML0 (p)
13	GND
14	GND
15	AUX (p)
16	GND
17	AUX (n)
18	Wykrywanie bez wyłączenia
19	Re-PWR
20	+3,3 V DP_PWR

Złącze HDMI

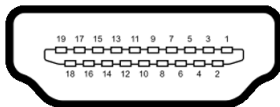

Numer pinu	19-pinowa końcówka podłączonego kabla sygnałowego
1	TMDS DANE 2+
2	TMDS DANE 2 SHIELD
3	TMDS DANE 2-
4	TMDS DANE 1+
5	TMDS DANE 1 SHIELD
6	TMDS DANE 1-
7	TMDS DANE 0+
8	TMDS DANE 0 SHIELD
9	TMDS DANE 0-
10	TMDS ZEGAR+
11	TMDS CLOCK SHIELD
12	TMDS ZEGAR-
13	CEC
14	Zarezerwowane (N.C. w urządzeniu)
15	ZEGAR DDC (SCL)
16	DANE DDC (SDA)
17	DDC/CEC uziemienie
18	ZASILANIE +5 V
19	WYKRYWANIE BEZ WYŁĄCZANIA

Obsługa funkcji Plug and Play

Ten monitor można połączyć w dowolnym systemie zgodnym z Plug and Play. Monitor automatycznie przekazuje do systemu komputera informacje Rozszerzone dane identyfikacji monitora (EDID) za pomocą protokołów Kanał danych monitora (DDC), dlatego system może konfigurować się automatycznie oraz zoptymalizować ustawienia monitora. Większość instalacji monitorów jest automatyczna; jeśli to wymagane, można wybrać inne ustawienia. Dalsze informacje o zmianie ustawień monitora, znajdują się w części [Obsługa monitora](#).

Interfejs USB (Uniwersalna magistrala szeregową)

W tej części znajdują się informacje dotyczące portów USB znajdujących się w monitorze.

 **UWAGA: Ten monitor jest zgodny z USB 3.0 Super-Speed.**

Szybkość transferu	Szybkość przesyłania danych	Zużycie energii*
Super-Speed	5 Gb/s	4,5 W (maks., każdy port)
Wysoka szybkość	480 Mb/s	4,5 W (maks., każdy port)
Pełna szybkość	12 Mb/s	4,5 W (maks., każdy port)

* Do 2 A w porcie USB pobierania danych (z ikoną baterii ) z urządzeniami obsługującymi wersję z ładowaniem akumulatora lub normalnymi urządzeniami USB.

Złącze przesyłania danych USB

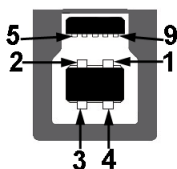

Numer pinu	9-pinowa część złącza
1	VCC
2	D-

3	D+
4	GND
5	SSTX-
6	SSTX+
7	GND
8	SSRX-
9	SSRX+

Złącze pobierania danych USB



Numer pinu	9-pinowa część złącza
1	VCC
2	D-
3	D+
4	GND
5	SSRX-
6	SSRX+
7	GND
8	SSTX-
9	SSTX+

Porty USB

- 1 port przesyłania danych - tył
- 2 porty pobierania danych - tył
- 2 porty pobierania danych - spód

Port ładowania — port oznaczony ikoną ; obsługuje funkcję szybkiego ładowania do 2 A, o ile urządzenie jest zgodne z technologią BC1.2.

 **UWAGA: Działanie USB 3.0 wymaga komputera zgodnego z USB 3.0.**

 **UWAGA:** Porty USB monitora działają wyłącznie wtedy, gdy monitor jest włączony lub znajduje się w trybie oszczędzania energii. Po wyłączeniu i włączeniu monitora, wznowienie normalnego działania dołączonych urządzeń peryferyjnych może potrwać kilka sekund.

Jakość monitora LCD i zasady dotyczące pikseli

Podczas produkcji monitora LCD nierzadko dochodzi do pozostawiania w niezmiennym stanie jednego lub kilku pikseli, , które są trudne do zobaczenia i nie wpływają na jakość lub stabilność obrazu. W celu uzyskania dalszych informacji na temat jakości i zasad dotyczących pikseli monitora Dell, patrz: www.dell.com/support/monitors.

Wskazówki dotyczące konserwacji

Czyszczenie monitora

 **OSTRZEŻENIE:** Przed rozpoczęciem czyszczenia monitora należy przeczytać i zastosować się do [Instrukcje bezpieczeństwa](#).



 **PRZESTROGA:** Przed rozpoczęciem czyszczenia monitora należy odłączyć kabel zasilający monitora od gniazda elektrycznego.

Zalecamy, aby zastosować się do podanych poniżej instrukcji podczas rozpakowania, czyszczenia lub obsługi monitora:

- Do czyszczenia antystatycznego ekranu należy używać lekko zwilżonej w wodzie miękkiej, czystej szmatki. Jeśli to możliwe należy stosować specjalne chusteczki do czyszczenia ekranu lub środki odpowiednie do powłok antystatycznych. Nie należy używać benzyny, rozpuszczalnika, amoniaku, środków czyszczących o własnościach ściernych lub sprężonego powietrza.
- Do czyszczenia monitora należy używać lekko zwilżonej w ciepłej wodzie szmatki. Należy unikać stosowania jakichkolwiek detergentów, ponieważ mogą one pozostawić na ekranie białe smugi.
- Jeśli po rozpakowaniu monitora zauważony zostanie biały proszek należy wytrzeć go szmatką.
- Podczas obsługi monitora należy zachować ostrożność, ponieważ po zarysowaniu obudowy pojawiają się znaki zarysowania, bardziej widoczne na monitorach o ciemniejszej obudowie niż na jasnej.
- Aby pomóc w uzyskaniu najlepszej jakości obrazu na monitorze należy użyć dynamicznie zmieniającego obraz wygaszacza i wyłączać monitor, gdy nie jest używany.

Ustawienia monitora

Zamontowanie stojaka

-  **UWAGA:** Stojak nie jest zamontowany fabrycznie.
 -  **UWAGA:** Poniższe instrukcje dotyczą wyłącznie stojaka dostarczanego wraz z monitorem. W przypadku podłączania stojaka zakupionego z innego źródła, postępuj zgodnie z instrukcjami dotyczącymi konfiguracji, załączonymi do stojaka.
 -  **OSTRZEŻENIE:** Wykonanie poniższych czynności jest ważne w celu zabezpieczenia zakrzywionego ekranu. Postępuj zgodnie z poniższymi instrukcjami, aby dokończyć proces instalacji.
1. Wyciągnij ramię i podstawę stojaka z poduszki w opakowaniu.

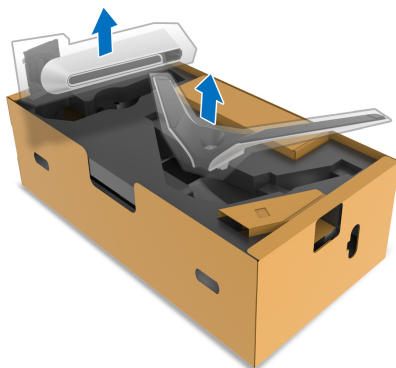

2. Wyrównaj i ustaw ramię stojaka na podstawie stojaka.
3. Otwórz uchwyt śruby na spodzie podstawy stojaka i obracaj go w prawo, aby stabilnie przymocować zespół stojaka.
4. Zamknij uchwyt śruby.



5. Otwórz osłonę ochronną w monitorze, aby uzyskać dostęp do gniazda VESA w monitorze.

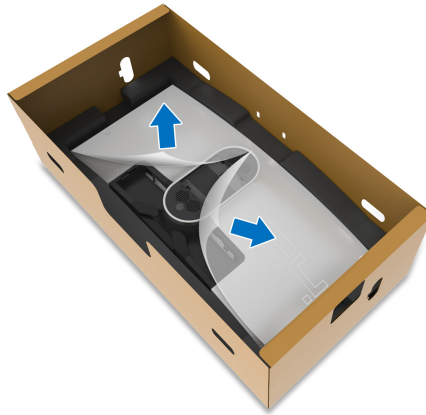

△ **OSTRZEŻENIE:** Podczas przymocowywania zespołu stojaka do wyświetlacza nie umieszczaj ramienia stojaka bezpośrednio na tylnym panelu wyświetlacza. Może to spowodować uszkodzenie pinów pogo na stojaku z powodu niedopasowania.

6. Ostrożnie wsuń wypustki w ramieniu stojaka w szczeliny w tylnej pokrywie ekranu i wciśnij zespół stojaka, aby zaskoczył we właściwym miejscu.

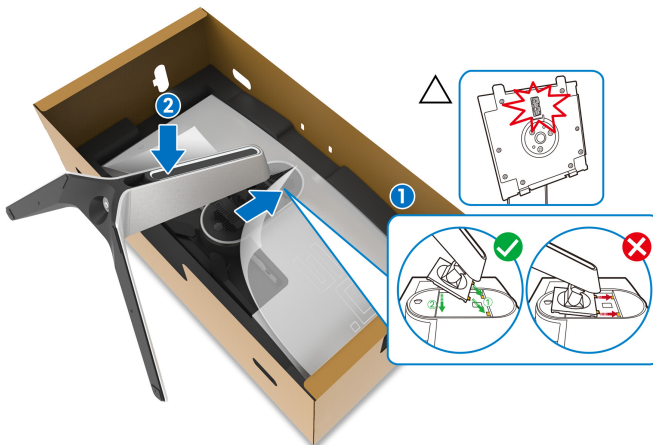

7. Poprowadź kabel zasilający przez szczelinę do prowadzenia kabli w stojaku oraz przez zacisk z tyłu ekranu.
8. Podłączanie kabla zasilającego do monitora.

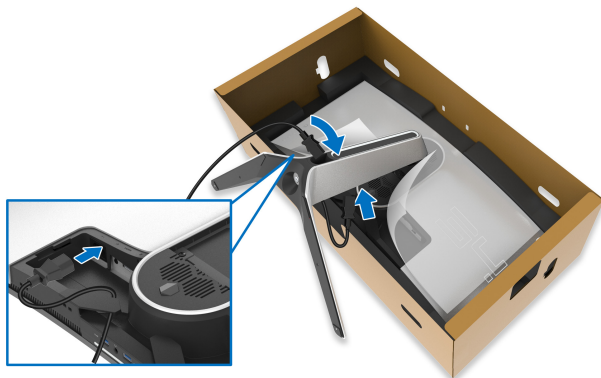

9. Teraz poprowadź odpowiednie kable przez szczelinę do prowadzenia kabli w stojaku oraz przez zacisk z tyłu ekranu.
- Kabel HDMI (opcjonalny, kupowany oddzielnie)
 - Kabel DisplayPort lub kabel Mini-DisplayPort do DisplayPort
 - Kabel przesyłania danych USB
 - Kable pobierania danych USB (opcjonalne, kupowane oddzielnie)

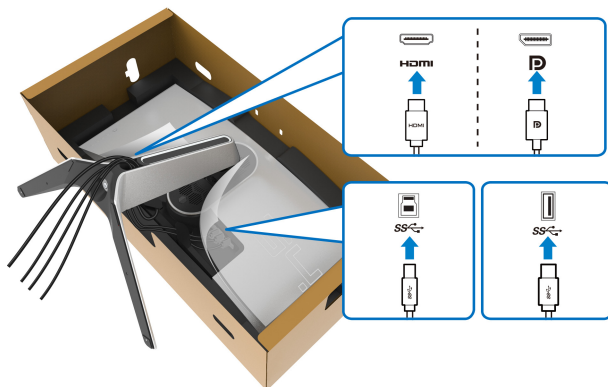

UWAGA: Przeciągnij każdy kabel, tak aby kable były ułożone przed zainstalowaniem osłony wejścia/wyjścia.

OSTRZEŻENIE: Nie należy podłączać kabla zasilającego do gniazda ściennego ani włączać monitora, dopóki w instrukcji nie wystąpi takie zalecenie.

10. Przytrzymaj ramię stojaka i unieś ostrożnie monitor, a następnie umieść go na płaskiej powierzchni.

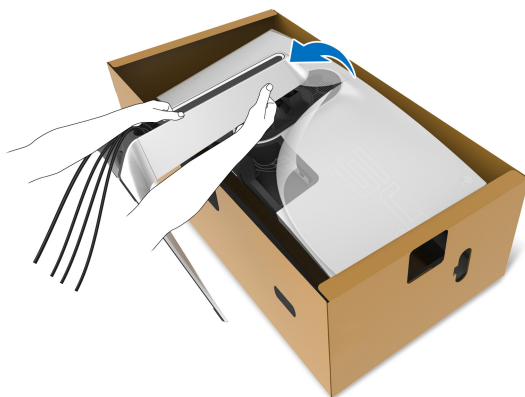

- △ **OSTRZEŻENIE:** Podczas podnoszenia monitora trzymaj mocno ramię stojaka, aby nie uszkodzić go przypadkowo.

11. Zdejmij osłonę ochronną z monitora.

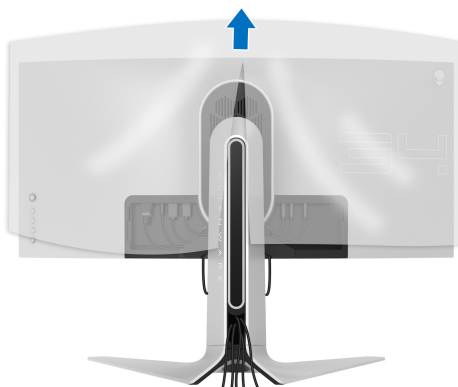

12. Wsuń wypustki w pokrywie wejścia/wyjścia w szczeliny w tylnej pokrywie ekranu, aż pokrywa zaskoczy we właściwym miejscu.

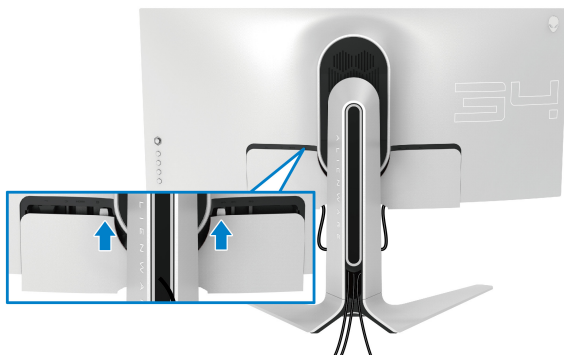

- UWAGA:** Upewnij się, że wszystkie kable przechodzą przez pokrywę wejścia/wyjścia i gniazdo w ramieniu stojaka do porządkowania kabli.

Podłączanie komputera

- PRZESTROGA:** Przed rozpoczęciem wykonywania opisanych w tej części procedur, należy zastosować się do [Instrukcje bezpieczeństwa](#).
- UWAGA:** Nie podłączać wszystkich kabli do komputera równocześnie.
- UWAGA:** Ilustracje służą wyłącznie jako odniesienie. Wygląd komputera może być inny.

W celu podłączenia monitora do komputera:

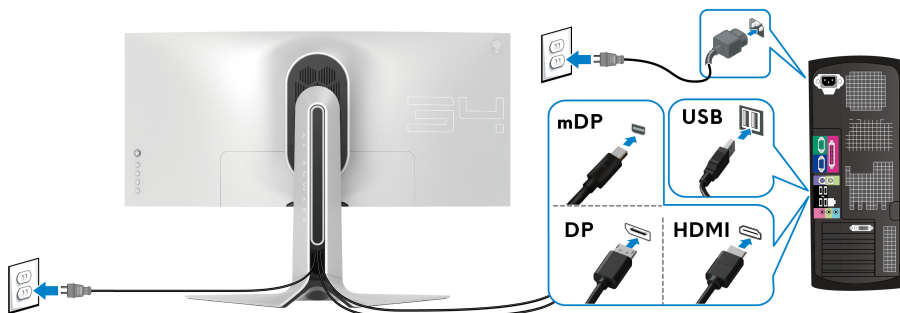



1. Podłącz drugi koniec kabla DisplayPort (lub Mini-DisplayPort do DisplayPort) lub kabla HDMI do komputera.

2. Podłącz drugi koniec kabla przesyłania danych USB 3.0 do odpowiedniego portu USB 3.0 w komputerze.
3. Podłącz urządzenia peryferyjne USB 3.0 do portów pobierania danych USB 3.0 monitora.
4. Podłącz kable zasilające komputera i monitora do gniazda ściennego.
5. Włącz monitor i komputer.

Jeśli na monitorze wyświetla się obraz, instalacja jest zakończona. Jeśli obraz nie wyświetla się, patrz [Problemy dotyczące USB \(Universal Serial Bus \(Uniwersalna magistrala szeregową\)\)](#).

Zdejmowanie stojaka monitora

-  **UWAGA:** Aby zapobiec porysowaniu ekranu podczas zdejmowania stojaka, upewnij się, że monitor został położony na miękkiej, czystej powierzchni.
-  **UWAGA:** Poniższe instrukcje dotyczą wyłącznie podłączania stojaka dostarczanego wraz z monitorem. W przypadku podłączania stojaka zakupionego z innego źródła, postępuj zgodnie z instrukcjami dotyczącymi konfiguracji, załączonymi do stojaka.

W celu zdjęcia stojaka:

1. Wyłącz monitor.
2. Odłącz kable od komputera.
3. Umieść monitor na miękkiej szmatce lub poduszce.
4. Ostrożnie przesun i zdejmij z monitora pokrywę wejścia/wyjścia.



5. Odłącz kable od monitora i przelóż je przez szczelinę do prowadzenia kabli w ramieniu stojaka.

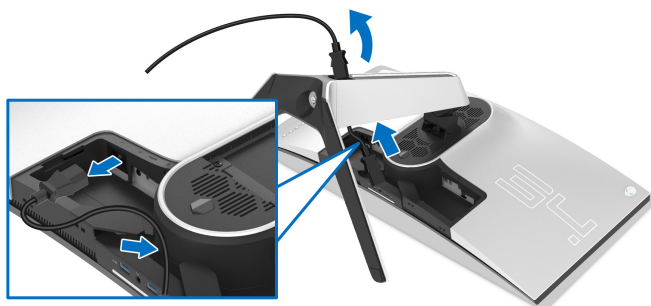

6. Naciśnij i przytrzymaj przycisk zwalniania stojaka.

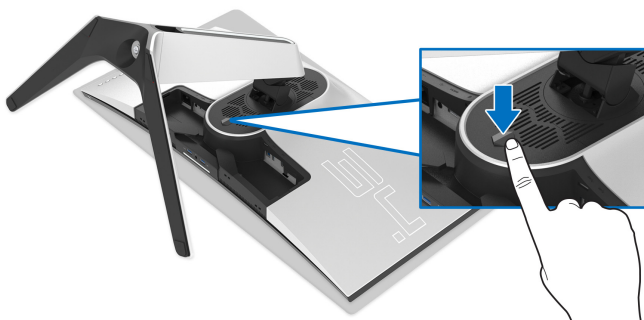

7. Podnieś stojak i odsuń go od monitora.



Zestaw do montażu na ścianie VESA (opcjonalny)

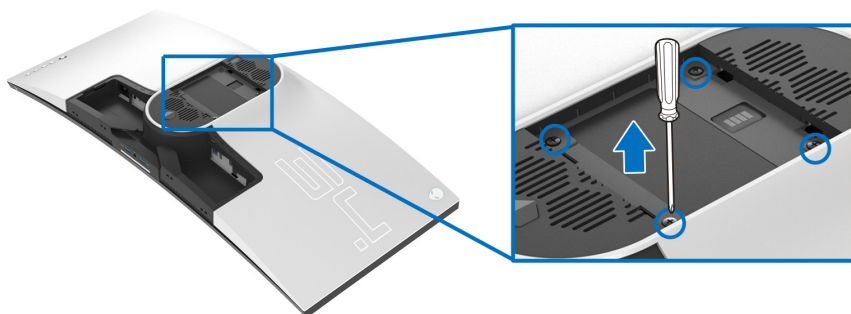

(Wielkość śrub: M4 x 10 mm)

Zapoznaj się z instrukcjami, które dołączone są do zestawu mocowania na ścianie zgodnego z VESA.

1. Ustaw panel monitora na miękkiej szmatce lub poduszce na stabilnej i równej powierzchni.
2. Zdemontuj stojak monitora. (Zobacz rozdział **Zdejmowanie stojaka monitora.**)
3. Użyj śrubokrętu krzyżakowego firmy Phillips w celu odkręcenia czterech śrubek zabezpieczających plastikową osłonę.
4. Podłącz uchwyt mocujący z zestawu mocowania na ścianie do monitora.
5. Zamontuj monitor na ścianie. Więcej informacji można znaleźć w dokumentacji dostarczonej wraz z zestawem do montażu na ścianie.

UWAGA: Do użytku tylko z uchwytem mocującym wyszczególnionym na liście UL przy minimalnej wadze lub obciążeniu wynoszącym 27,2 kg.

Obsługa monitora

Włączanie monitora

Naciśnij przycisk zasilania, aby włączyć monitor.

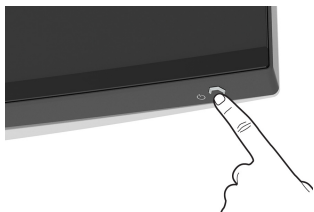

Sterowanie dżojstikiem

Aby skonfigurować ustawienia menu ekranowego, użyj dżojstika z tyłu monitora.

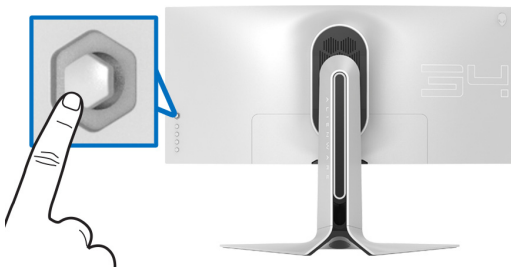

1. Naciśnij przycisk dżojstika, aby uruchomić główne menu ekranowe.
2. Aby przełączać między opcjami, przesuwaj dżojstik w górę/w dół/w lewo/w prawo.
3. Naciśnij przycisk dżojstika ponownie, aby potwierdzić ustawienia i wyjść z menu.

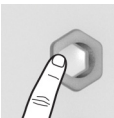
Dżojstik	Opis
	<ul style="list-style-type: none">• Po wyświetleniu menu ekranowego naciśnij ten przycisk, aby potwierdzić wybór lub zapisać ustawienia.• Jeśli menu ekranowe jest wyłączone, naciśnij przycisk, aby uruchomić główne menu ekranowe. Zobacz rozdział Dostęp do systemu menu.

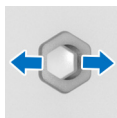

- Nawigacja dwukierunkowa (w prawo i w lewo).
- Przesuń w prawo, aby otworzyć podmenu.
- Przesuń w lewo, aby wyjść z podmenu.
- Zwiększa (w prawo) lub zmniejsza (w lewo) parametry wybranej pozycji menu.

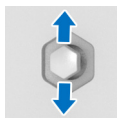



- Nawigacja dwukierunkowa (w górę i w dół).
- Przełącza pomiędzy pozycjami menu.
- Zwiększa (w górę) lub zmniejsza (w dół) parametry wybranej pozycji menu.

Używanie elementów sterowania tylnego panelu

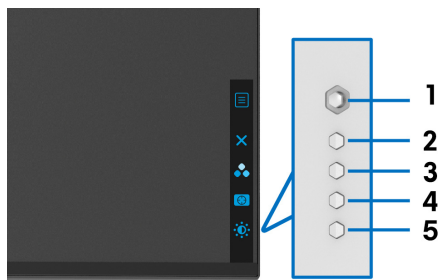
Używanie przycisków sterowania z tyłu monitora, aby uzyskać dostęp do menu ekranowego i klawiszy skrótów.



W poniższej tabeli opisano przyciski na panelu tylnym:

Przycisk na panelu tylnym	Opis
1  Menu	Uruchamianie głównego menu ekranowego. Zobacz rozdział Dostęp do systemu menu .
2  Wyjście	Wychodzenie z głównego menu ekranowego.
3  Klawisz skrótu/Preset Modes (Tryby ustawień wstępnych)	Wybór trybu żądanego koloru z listy ustawień wstępnych.

4



Klawisz skrótów/Dark Stabilizer (Stabilizacja ciemnych scen)

Aby uzyskać bezpośredni dostęp do suwaka regulacji opcji **Dark Stabilizer (Stabilizacja ciemnych scen)**.

5



Klawisz skrótów/Brightness/Contrast (Jasność/Kontrast)

Aby uzyskać bezpośredni dostęp do suwaków regulacji opcji **Brightness/Contrast (Jasność/Kontrast)**.

Po naciśnięciu dowolnego z tych przycisków (w tym przycisku na dżojstiku) zostanie wyświetlony Pasek stanu menu ekranowego, zapewniający użytkownikowi informacje o bieżących ustawieniach niektórych funkcji menu ekranowego.

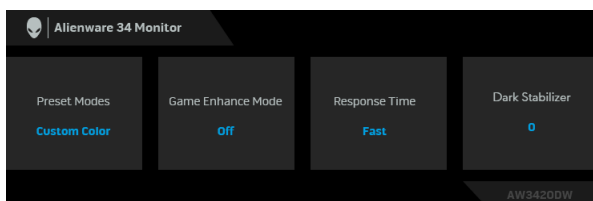

Używanie menu ekranowego (OSD)

Dostęp do systemu menu

Ikona	Menu i podmenu	Opis
	Game (Gra)	To menu pozwala personalizować ustawienia wizualne gier.

Preset Modes (Tryby ustawień wstępnych)

Umożliwia wybranie wstępnie ustawionych trybów kolorów z listy.

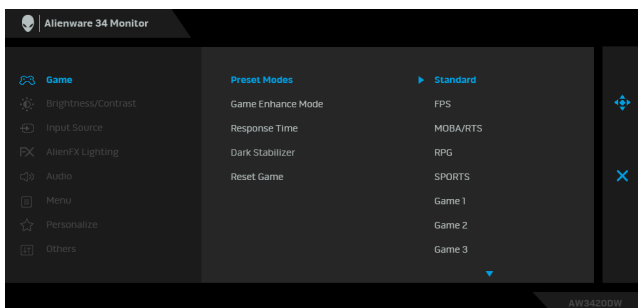

- **Standard (Standardowy):** Powoduje wczytanie domyślnych ustawień kolorów monitora. Jest to domyślny tryb ustawień wstępnych.
- **FPS:** Ładuje ustawienia kolorów optymalne dla gier w trybie FPS (strzelanki z perspektywy pierwszej osoby).
- **MOBA/RTS:** Ładuje ustawienia kolorów optymalne dla gier w trybie MOBA/RTS (gry strategiczne w czasie rzeczywistym).
- **RPG:** Ładuje ustawienia kolorów optymalne dla gier RPG (gier z podziałem na role).
- **SPORTS (SPORT):** Ładuje ustawienia kolorów optymalne dla gier sportowych.
- **Game 1 (Gra 1)/Game 2 (Gra 2)/Game 3 (Gra 3):** Umożliwia dostosowanie ustawień kolorów do potrzeb związanych z grą.
- **ComfortView:** Zmniejsza poziom emitowanego przez ekran niebieskiego światła w celu zwiększenia komfortu dla oczu.

PRZESTROGA: W dłuższej perspektywie światło niebieskie emitowane przez monitor może mieć niekorzystne skutki dla oczu, powodować zmęczenie wzroku w wyniku kontaktu z urządzeniami cyfrowymi, zmęczenie oczu i uszkodzenie wzroku. W przypadku używania monitora przez dłuższe okresy mogą występować bóle niektórych części ciała np. karku, ramion, pleców i barków.

**Preset Modes
(Tryby
ustawień
wstępnych)**

Aby zmniejszyć ryzyko nadwyrężenia wzroku oraz wystąpienia bólu karku/ramion/pleców/barków w wyniku korzystania z monitora przez długi czas, zalecamy:

1. Umieść ekran w odległości od 50 do 70 cm (20 cali - 28 cali) od oczu.
 2. Mrugaj często, aby nawilżać oczy lub skraplaj je wodą przy dłuższym użytkowaniu monitora.
 3. Robienie regularnych i częstych przerw - 20-minutowa przerwa co dwie godziny.
 4. Niepatrz na monitor i patrz na obiekt oddalony o co najmniej 20 stóp przez co najmniej 20 sekund podczas przerw.
 5. Podczas przerw należy wykonywać ćwiczenia rozciągające w celu rozluźnienia napięcia karku, ramion, pleców i barków.
- **Warm (Ciepły):** Przedstawia kolory w niższych temperaturach. Wyświetlany ekran jest cieplejszy dzięki odcieniom czerwieni/żółci.
 - **Cool (Chłodny):** Przedstawia kolory w wyższych temperaturach. Wyświetlany ekran jest chłodniejszy dzięki odcieniom koloru niebieskiego.
 - **Custom Color (Kolor dostosowany):** Umożliwia ręczne ustawienie kolorów. Użyj dżojstika, aby ustawić wartości trzech kolorów (R, G, B) oraz utworzyć własne tryby wstępnych ustawień kolorów.
-

Game Enhance Mode (Tryb ulepszenia gier) To menu obejmuje trzy funkcje umożliwiające ulepszenie sposobu korzystania z gier.

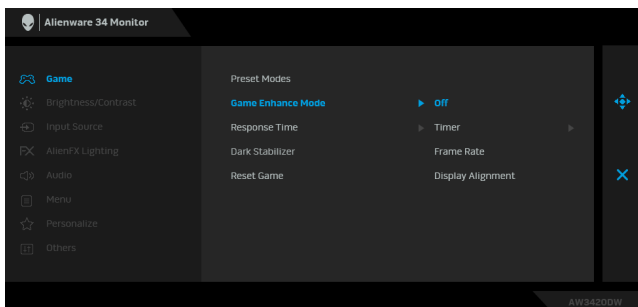

- **Off (Wył.)**

Wybierz, aby wyłączyć funkcje menu **Game Enhance Mode (Tryb ulepszenia gier)**.

- **Timer (Czasomierz)**

Umożliwia wyłączenie lub włączenie czasomierza widocznego w lewym górnym rogu ekranu. Pokazuje on czas, jaki upłynął od rozpoczęcia gry. Wybierz opcję z listy interwałów, aby wiedzieć, ile czasu pozostało.

- **Frame Rate (Liczba klatek na sekundę)**

Wybranie opcji **On (Wł.)** powoduje wyświetlanie bieżącej liczby klatek na sekundę podczas grania. Im wyższa jest ta wartość, tym płynniejszy wydaje się ruch.

- **Display Alignment (Wyrównanie obrazu)**

Aktywuj tę funkcję, aby zapewnić idealne wyrównanie obrazu wideo z kilku ekranów.

Response Time (Czas reakcji) Umożliwia ustawienie opcji **Response Time (Czas reakcji)** na **Fast (Szybki)**, **Super Fast (Super szybki)** lub **Extreme (Ekstra szybki)**.

Dark Stabilizer (Stabilizacja ciemnych scen) Ta funkcja poprawia widoczność w ciemnych scenariuszach gier. Im wyższa wartość (pomiędzy 0 a 3), tym lepsza widoczność w ciemnych obszarach obrazu.

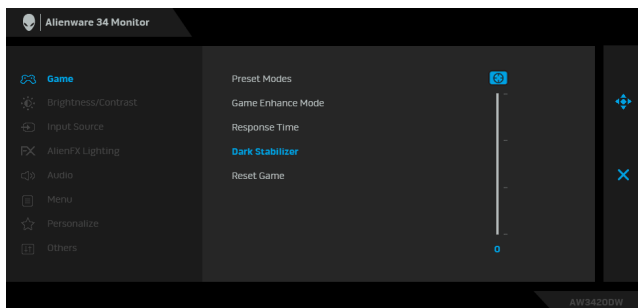

Reset Game (Zresetuj gry) Resetuje wszystkie ustawienia w menu **Game (Gra)** do domyślnych wartości fabrycznych.



Brightness/Contrast (Jasność/Kontrast) Użyj to menu, aby uaktywnić ustawianie poziomu **Brightness/Contrast (Jasność/Kontrast)**.

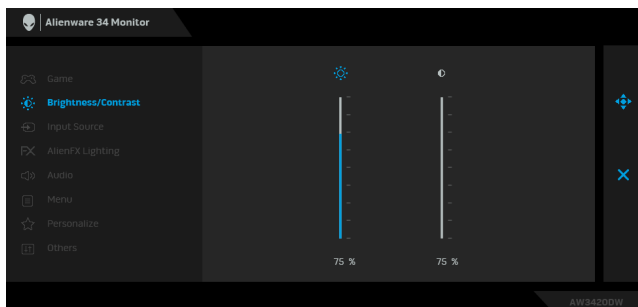

Brightness (Jasność) powoduje ustawienie podświetlenia dla oświetlenia tylnego.

Przesuń dźwignik w górę, aby zwiększyć poziom jasności lub przesuń dźwignik w dół, aby zmniejszyć poziom jasności (min. 0 / maks. 100).

Contrast (Kontrast) Ustaw najpierw opcję **Brightness (Jasność)**, a następnie **Contrast (Kontrast)**, tylko gdy dalsze ustawienia są konieczne.

Przesuń dźwignik w górę, aby zwiększyć poziom kontrastu lub przesuń dźwignik w dół, aby zmniejszyć poziom kontrastu (min. 0 / maks. 100).

Funkcja **Contrast (Kontrast)** powoduje ustawienie stopnia różnicy między ciemnymi a jasnymi obszarami na ekranie monitora.



Input Source (Źródło wejścia)

Użyj menu **Input Source (Źródło wejścia)**, aby wybrać między różnymi sygnałami wideo, które mogą być podłączone do monitora.

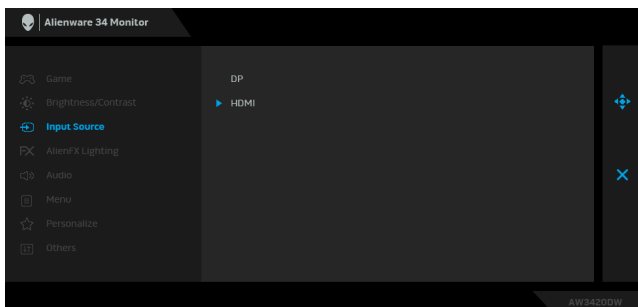

DP Wybierz wejście **DP**, gdy używane jest złącze DisplayPort (DP). Naciśnij przycisk na dżojstiku, aby potwierdzić wybór.

HDMI Wybierz wejście **HDMI**, gdy używane jest złącze HDMI. Naciśnij przycisk na dżojstiku, aby potwierdzić wybór.



AlienFX Lighting (Oświetlenie AlienFX)

Przy użyciu tego menu skonfiguruj ustawienia oświetlenia LED dla przycisku zasilania, logo Alienware, oświetlenia wbudowanego na spodzie monitora oraz pasku oświetlenia na stojaku.

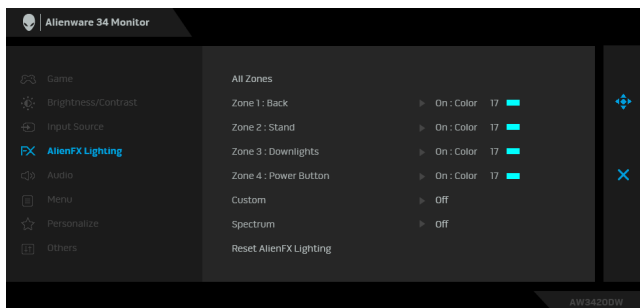

Przed wprowadzeniem jakichkolwiek korekt wybierz w podmenu jedną lub wszystkie cztery strefy. Strefy oświetlenia zostały przedstawione na poniższej ilustracji.

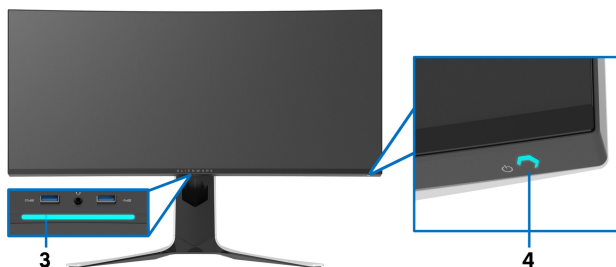
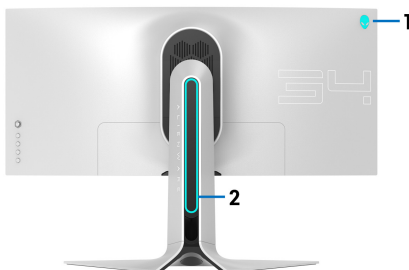

**All Zones
(Wszystkie
strefy)**

Aby określić kolor oświetlenia LED dla wybranego obszaru, wybierz opcję **On (Wł.)** i przesunij dźwostik, aby zaznaczyć opcję **Custom Color (Kolor dostosowany)**.

**Zone 1: Back
(Strefa 1: Tył)**

**Zone 2: Stand
(Strefa 2:
Stojak)**

**Zone 3:
Downlights
(Strefa 3:
Wbudowane
lampy)**

**Zone 4: Power
Button (Strefa
4: Przycisk
zasilania)**

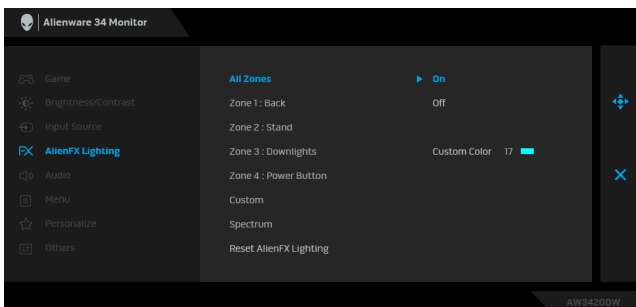

Następnie możesz wybrać jeden z 20 dostępnych na liście kolorów, przesuwając dźwostik w górę lub w dół.

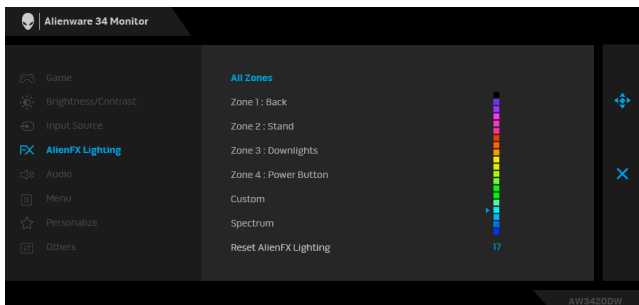

Poniższa tabela przedstawia numer koloru i kody RGB zastosowane dla 20 kolorów świateł LED.

Nr	R	G	B
1	0	0	0
2	100	0	240
3	144	0	240
4	240	0	240
5	240	0	176
6	240	0	112
7	240	0	0
8	240	80	0
9	240	128	0
10	240	224	0
11	120	240	0
12	160	240	0
13	100	245	35
14	0	240	0
15	0	240	85
16	70	240	145
17	0	240	240
18	0	160	240
19	0	96	240
20	0	0	240

Aby wyłączyć oświetlenie AlienFX, wybierz opcję **Off (Wył.)**.

UWAGA: Funkcje te są dostępne tylko po wyłączeniu opcji **Spectrum (Widmo)**.

**Custom
(Niestandardowe)**

To menu służy tylko do odczytu. Jeśli w celu regulacji oświetlenia LED użyta zostanie opcja **Color (Kolor)** lub/i **Spectrum (Widmo)**, jako stan tego menu będzie wyświetlone ustawienie **Off (Wył.)**; w przypadku konfiguracji oświetlenia LED za pośrednictwem aplikacji AlienFX, stan zmieni się na **On (Wł.)**.

Spectrum (Widmo)

Jeśli wybrana jest opcja **On (Wł.)**, cztery strefy oświetlenia AlienFX rozświetlają się i zmieniają kolory w kolejności widma kolorów: czerwony, pomarańczowy, żółty, zielony, niebieski, indygo i fioletowy.

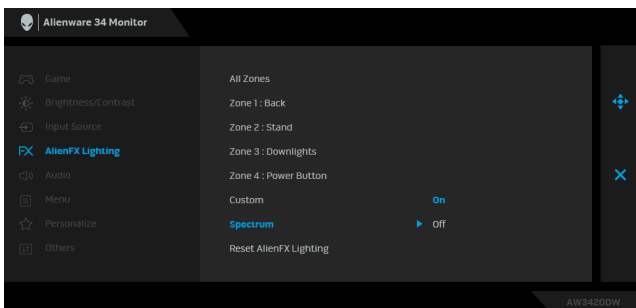

Reset AlienFX Lighting (Zresetuj oświetlenie AlienFX)

Resetuje wszystkie ustawienia w menu **AlienFX Lighting (Oświetlenie AlienFX)** do domyślnych wartości fabrycznych.



Audio (Dźwięk)

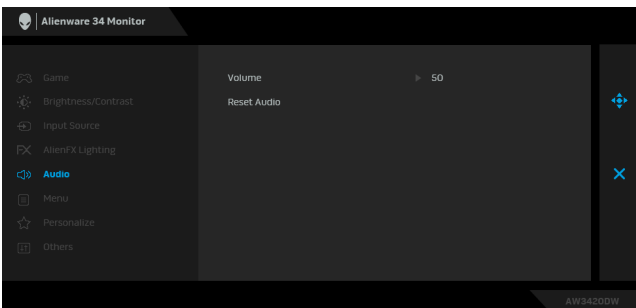

Volume (Głośność)

Umożliwia ustawienie poziomu dźwięku wyjścia słuchawkowego.

Przy użyciu dżojstika można ustawić poziom głośności od 0 do 100.

Reset Audio (Resetowanie dźwięku)

Resetuje wszystkie ustawienia w menu **Audio (Dźwięk)** do domyślnych wartości fabrycznych.



Menu

Wybierz tę opcję, aby dopasować ustawienia dla menu ekranowego, np. język menu ekranowego, czas wyświetlania menu na ekranie itd.

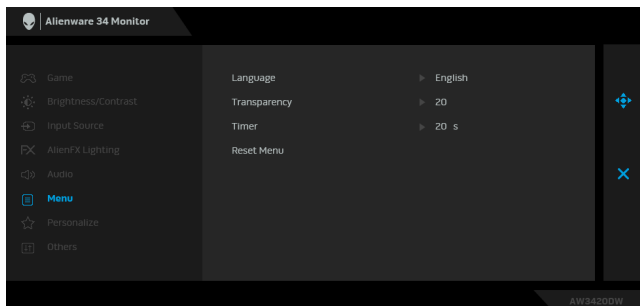

Language (Język)

Umożliwia ustawienie wyświetlania menu ekranowego w jednym z ośmiu języków (angielski, hiszpański, francuski, niemiecki, portugalski brazylijski, rosyjski, chiński uproszczony lub japoński).

Transparency (Przezroczystość)

Wybierz tę opcję, aby zmienić poziom przezroczystości menu, przesuwając dźwistik w górę lub w dół (min. 0/maks. 100).

Timer (Czasomierz)

Ustawia czas aktywności menu ekranowego po przesunięciu dźwistka lub naciśnięciu przycisku.

Przesuń dźwistik, aby ustawić suwak w odstępach 1-sekundowych, od 5 do 60 sekund.

Reset Menu (Resetowanie menu)

Resetuje wszystkie ustawienia w menu **Menu** do domyślnych wartości fabrycznych.



Personalize (Personalizowanie)

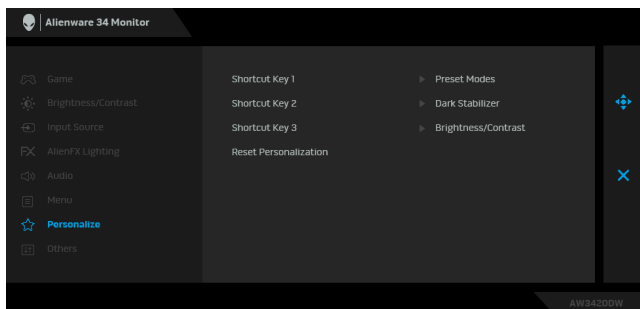

Shortcut Key 1 (Klawisz skrótów 1) Pozwala wybrać funkcję **Preset Modes (Tryby ustawień wstępnych)**, **Game Enhance Mode (Tryb ulepszenia gier)**, **Dark Stabilizer (Stabilizacja ciemnych scen)**, **Brightness/Contrast (Jasność/Kontrast)**, **Input Source (Źródło wejścia)** lub **Volume (Głośność)** i ustawić ją jako klawisz skrótów.

Shortcut Key 2 (Klawisz skrótów 2)

Shortcut Key 3 (Klawisz skrótów 3)

Reset Personalization (Zresetuj personalizację) Resetuje wszystkie ustawienia w menu **Personalize (Personalizowanie)** do domyślnych wartości fabrycznych.



Others (Pozostałe)

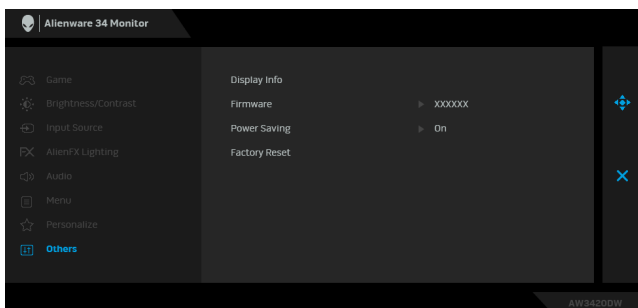

Display Info (Informacje o monitorze) Wyświetla informację o bieżących ustawieniach monitora.

Firmware (Oprogramowanie sprzętowe) Wyświetla wersję oprogramowania sprzętowego monitora.

Power Saving (Oszczędzanie energii) Domyślne ustawienie to **On (Wł.)** i pozwala na uspienie monitora, gdy uspiany jest system. Wybranie ustawienia **Off (Wył.)** może uniemożliwić głębokie uspienie monitora i uniemożliwi jego obudzenie.

UWAGA: Naciśnięcie dowolnego przycisku (w tym przycisku na dżojstiku) na tylnym panelu monitora może również obudzić monitor znajdujący się w trybie głębokiego uspienia.

Factory Reset (Przywracanie ustawień fabrycznych) Resetuje wszystkie ustawienia menu ekranowego do domyślnych wartości fabrycznych.

Komunikat ostrzegawczy menu ekranowego

Gdy monitor przechodzi do trybu **Power Saving (Oszczędzanie energii)**, pojawi się następujący komunikat:

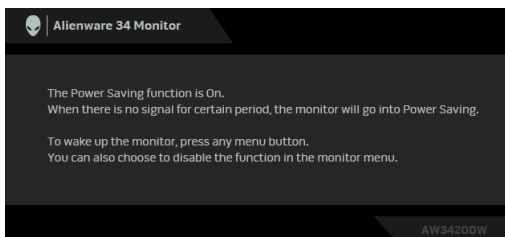

Gdy wybrana jest funkcja **Factory Reset (Przywracanie ustawień fabrycznych)**, zostanie wyświetlony następujący komunikat:

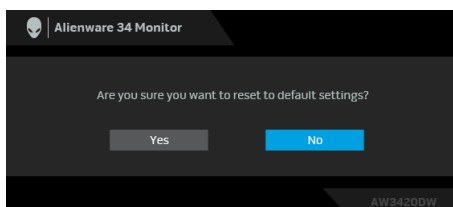

Zapoznaj się z [Wykrywanie i usuwanie usterek](#), aby uzyskać więcej informacji.

Ustawianie maksymalnie rozdzielczości

Aby ustawić maksymalną rozdzielczość dla monitora:

W systemach Windows 7, Windows 8 i Windows 8.1:

1. W przypadku systemów Windows 8 i Windows 8.1 wybierz kafelek **Pulpit**, aby przełączyć na klasyczny pulpit.
2. Kliknij prawym przyciskiem pulpitu i wybierz **Rozdzielczość ekranu**.
3. Kliknij listę rozwijaną **Rozdzielczość ekranu** i wybierz pozycję **3440 x 1440**.
4. Kliknij **OK**.

W systemie Windows 10:

1. Kliknij pulpit prawym przyciskiem myszy i kliknij opcję **Ustawienia wyświetlania**.
2. Kliknij **Zaawansowane ustawienia wyświetlania**.
3. Kliknij listę rozwijaną **Rozdzielczość** i wybierz opcję **3440 x 1440**.
4. Kliknij polecenie **Zastosuj**.

Przy braku wyświetlania jako opcji wartości 3440 x 1440, może być niezbędne wykonanie aktualizacji sterownika karty graficznej. Zależnie od rodzaju komputera wykonaj jedną z następujących procedur:

Jeżeli masz komputer stacjonarny lub laptop firmy Dell:

- Przejdź na stronę sieci web **www.dell.com/support**, wprowadź znak serwisowy i pobierz najnowszy sterownik do posiadanej karty graficznej.

Jeżeli używasz komputera firmy innej niż Dell (laptop lub stacjonarny):

- Przejdź na stronę pomocy technicznej posiadanego komputera i pobierz najnowsze sterowniki karty graficznej.
- Przejdź na stronę sieci Web producenta karty graficznej i pobierz najnowsze sterowniki.

Używanie nachylenia, obrotu w poziomie i pionowego wydłużenia

UWAGA: Poniższe instrukcje dotyczą wyłącznie podłączania stojaka dostarczanego wraz z monitorem. W przypadku podłączania stojaka zakupionego z innego źródła, postępuj zgodnie z instrukcjami dotyczącymi konfiguracji, załączonymi do stojaka.

Nachylenie i wydłużenie w poziomie

Po przymocowaniu stojaka do monitora można pochylać i obracać monitor tak, aby uzyskać najlepszy kąt wyświetlania.

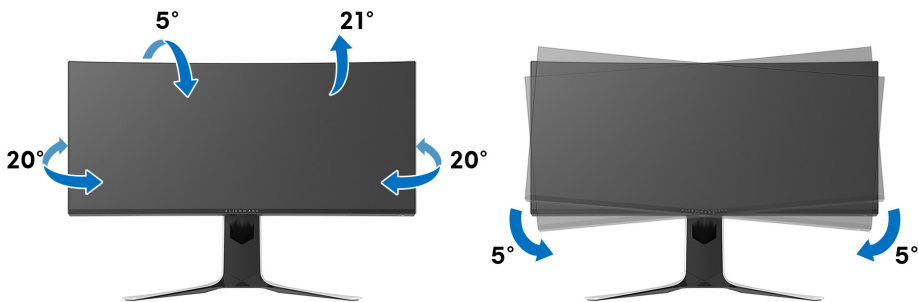

UWAGA: Stojak nie jest zamontowany fabrycznie.

UWAGA: Kąt tego monitora względem płaszczyzny wynosi pomiędzy -5° a $+5^\circ$, bez możliwości ruchu obrotowego.

Wydłużenie w pionie

UWAGA: Podstawę można wydłużyć w pionie do 130 mm. Na poniższych rysunkach przedstawiono sposób wydłużania podstawy w pionie.

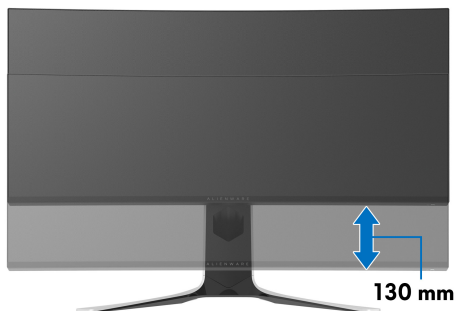

Korzystanie z aplikacji AlienFX

Możesz skonfigurować efekty podświetlenia LED w wielu odległych strefach na monitorze Alienware za pośrednictwem AlienFX w AWCC (Alienware Command Center).

 **UWAGA: Jeżeli posiadasz komputer stacjonarny lub laptop do gier Alienware Gaming, możesz uzyskać bezpośredni dostęp do funkcji AWCC (Alienware Command Center) w celu sterowania światleniem.**

 **UWAGA: Więcej informacji można uzyskać, przechodząc do sekcji pomocy online Alienware Command Center.**

Wymagania wstępne

Przed instalacją funkcji AWCC w systemie innym niż Alienware:

- Upewnij się, że system operacyjny zainstalowany na Twoim komputerze to Windows 10 R3 lub w nowszej wersji.
- Upewnij się, że posiadasz aktywne połączenie z internetem.
- Upewnij się, że dostarczony w zestawie kabel USB jest podłączony zarówno do monitora Alienware, jak i do komputera.

Instalacja AWCC za pośrednictwem aktualizacji systemu Windows

1. Aplikacja AWCC jest pobrana i zostanie automatycznie zainstalowana. Zakończenie instalacji trwa kilka minut.
2. Przejdź do folderu programu w celu zapewnienia pomyślnego przeprowadzenia instalacji. Aplikację AWCC można też znaleźć w menu **Start**.
3. Uruchom AWCC i wykonaj następujące czynności w celu pobrania dodatkowych komponentów oprogramowania:
 - W oknie **Ustawienia** kliknij opcję **Windows Update**, a następnie kliknij opcję **Sprawdź, czy są aktualizacje**, aby sprawdzić postęp aktualizacji sterownika Alienware.
 - W przypadku braku reakcji ze strony aktualizacji sterownika na komputerze, zainstaluj AWCC z witryny pomocy technicznej firmy Dell.

Instalacja AWCC z witryny pomocy technicznej firmy Dell

1. Pobierz najnowszą wersję następujących pozycji ze strony www.dell.com/support/drivers.
 - Alienware Command Center
 - Alienware AW3420DW Monitor
2. Przejdź do folderu, w którym zapisane zostały pliki konfiguracji.
3. Kliknij dwukrotnie plik konfiguracji i postępuj zgodnie z wyświetlanymi na ekranie instrukcjami, aby zakończyć instalację.

Nawigacja w oknie AlienFX

Dzięki Alienware Command Center aplikacja AlienFX umożliwia sterowanie kolorami oświetlenia LED i efektami przejścia dla monitora Alienware.

Na ekranie głównym AWCC kliknij opcję **FX** na górnym pasku menu, aby uzyskać dostęp do ekranu głównego AlienFX.



Poniższa tabela opisuje funkcje i właściwości na ekranie głównym:

Nr	Funkcje	Opisy
A	CREATE NEW THEME... (UTWÓRZ NOWĄ KOMPOZYCJĘ...)	Kliknij <input data-bbox="493 1139 512 1166" type="text" value="+"/> , a następnie wprowadź nazwę w polu tekstowym, aby dodać kompozycję.

B	Edytuj elementy sterowania	<ul style="list-style-type: none"> • EDIT (EDYTUJ): Zapewnia opcje umożliwiające personalizację ustawień oświetlenia dla określonej kompozycji. • GO DIM (WŁĄCZ PRZYCIEMNIENIE): Przyciemnia światło. • GO DARK (WŁĄCZ CIEMNOŚĆ): Wyłączy oświetlenie.
C	Komponenty kompozycji	Przy użyciu tych komponentów (LIGHTING (OŚWIETLENIE), MACROS (MAKRA), SETTINGS (USTAWIENIA)) można ustawić wybraną kompozycję jako aktywną kompozycję.
D	Lista THEMES (KOMPOZYCJE)	Wyświetla kompozycje w widoku listy lub siatki.
E	Elementy sterowania tłem	Dostosowuje efekty animacji tła.
F	Pomoc	Kliknij, aby uzyskać dostęp do pomocy online AWCC.
G	Elementy sterowania okna	Przy użyciu tych przycisków można minimalizować, maksymalnie powiększać lub przywracać rozmiar okna. Wybór  spowoduje zamknięcie aplikacji.

Po rozpoczęciu personalizacji określonej kompozycji wyświetlony powinien być następujący ekran:



Ekran z przednim widokiem monitora

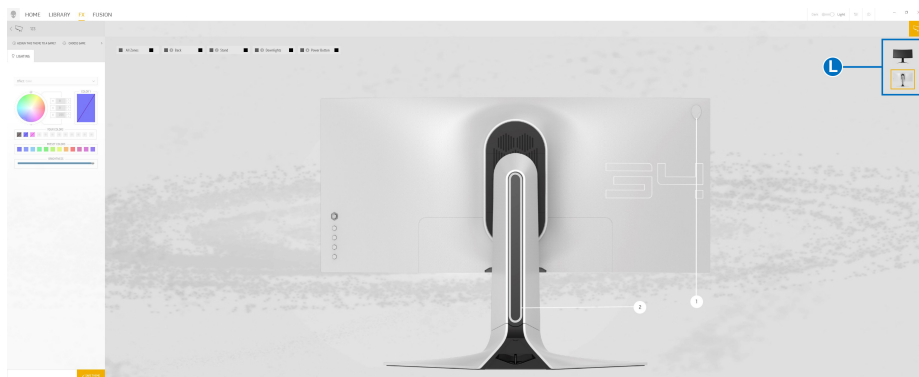

Ekran z tylnym widokiem monitora

Poniższa tabela opisuje funkcje i właściwości na ekranie:

Nr	Funkcje	Opisy
H	Panel LIGHTING (OŚWIETLENIE)	Przy użyciu elementów sterowania na tym panelu można skonfigurować efekty podświetlenia dla określonego tematu. Szczegółowe informacje można znaleźć w Ustawianie efektów podświetlenia .
I	SAVE THEME (ZAPISZ KOMPOZYCJĘ)	Kliknij, aby zapisać wszystkie ustawienia i zmiany dla danej kompozycji.
J	Wybór strefy	Aby dokonać zmian dla pojedynczej strefy, kliknij określone pole wyboru. Aby dokonać zmian dla wszystkich stref, kliknij pole wyboru All Zones (Wszystkie strefy) .
K	Podgląd na żywo	Strefy oświetlenia są wywoływane numerami. Możesz wybrać określoną strefę, klikając numer na obrazie. W przypadku dokonywania zmian ustawień oświetlenia, na podglądzie monitora wyświetlane są nowe efekty jednocześnie.
L	Miniatury	Wyświetlane są miniatury monitorów Alienware podłączonych do komputera. Na liście miniatur można wybrać obraz wyświetlany w obszarze podglądu na żywo.

Tworzenie kompozycji

Aby utworzyć kompozycję z preferowanymi ustawieniami oświetlenia:

1. Uruchom AWCC.
2. Kliknij **FX** na górnym pasku menu, aby uzyskać dostęp do ekranu głównego AlienFX.
3. W lewym górnym rogu okna kliknij , aby utworzyć nową kompozycję.
4. W polu tekstowym **CREATE NEW THEME (UTWÓRZ NOWĄ KOMPOZYCJĘ)** wpisz nazwę kompozycji.
5. Określ strefy oświetlenia, dla których chcesz zmodyfikować ustawienia:
 - zaznaczając pola wyboru nad obszarem podglądu na żywo lub
 - klikając oznaczone numerem wywołanie obrazu monitora
6. Na panelu **LIGHTING (OŚWIETLENIE)** wybierz na rozwijanej liście preferowane efekty podświetlenia, w tym **Morph (Przekształcenie)**, **Pulse (Pulsowanie)**, **Color (Kolor)**, **Spectrum (Widmo)** i **Breathing (Pulsujący)**. Szczegółowe informacje można znaleźć w **Ustawianie efektów podświetlenia**.

 **UWAGA: Opcja Spectrum (Widmo) jest dostępna tylko w przypadku wyboru ustawienia All Zones (Wszystkie strefy) w celu regulacji oświetlenia.**

7. Powtórz krok 5 i krok 6, aby wyświetlić więcej opcji konfiguracji do wyboru.
8. Po zakończeniu kliknij opcję **SAVE THEME (ZAPISZ KOMPOZYCJĘ)**. W prawym dolnym rogu ekranu zostanie wyświetlone powiadomienie typu toast.

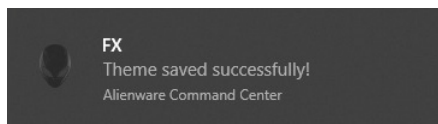

Ustawianie efektów podświetlenia

Panel **LIGHTING (OŚWIETLENIE)** udostępnia różne efekty podświetlenia. Klikając opcję **Effect (Efekt)**, możesz otworzyć rozwijane menu z dostępnymi opcjami.

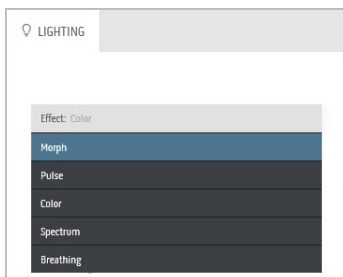

UWAGA: Wyświetlone opcje mogą się różnić w zależności od określonych stref oświetlenia.

Poniższa tabela zawiera podstawowe informacje na temat różnych opcji:

Morph (Przekształcenie)	Opisy
	<p>Efekt zmienia kolor światła poprzez łagodne przechodzenie do innego koloru.</p> <p>Wprowadzanie zmian:</p> <ol style="list-style-type: none">Wybierz żądany kolor z palety kolorów lub listy PRESET COLORS (WSTĘPNIE ZDEFINIOWANE KOLORY). Wybrany kolor i jego kody kolorów RGB zostaną wyświetlone w prawym polu. <p>UWAGA: Kolor można zmienić, edytując kody kolorów przy użyciu przycisków ze strzałkami w górę i w dół przy polach R/G/B.</p> <ol style="list-style-type: none">Aby dodać wybrany kolor do listy YOUR COLORS (TWOJE KOLORY) w celu zapewnienia szybkiego dostępu w przyszłości, kliknij +. Do listy można dodać maksymalnie 12 kolorów. <p>UWAGA: Aby usunąć istniejący segment koloru z listy, kliknij go prawym przyciskiem myszy.</p>

Morph (Przekształcenie)

Opisy

3. Powtórz poprzednie czynności, aby określić **Color 2 (Kolor 2)**, który ma być końcowym kolorem światła.
4. Przeciągnij suwak opcji **BRIGHTNESS (JASNOŚĆ)**, aby ustawić jasność koloru.
5. Przeciągnij suwak opcji **TEMPO**, aby ustawić szybkość przechodzenia.

Pulse (Pulsowanie)

Opisy

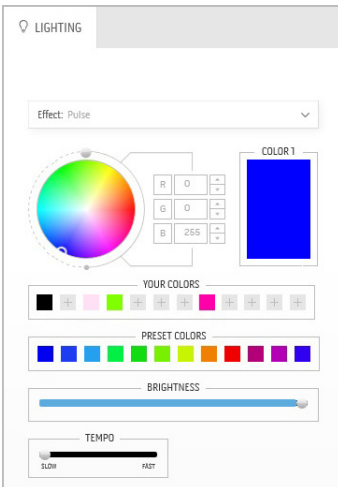

Efekt powoduje migotanie światła z krótkimi przerwami.

Wprowadzanie zmian:

1. Wybierz żądany kolor z palety kolorów lub listy **PRESET COLORS (WSTĘPNE ZDEFINIOWANE KOLORY)**. Wybrany kolor i jego kody kolorów RGB zostaną wyświetlone w prawym polu.

UWAGA: Kolor można zmienić, edytując kody kolorów przy użyciu przycisków ze strzałkami w górę i w dół przy polach R/G/B.

2. Aby dodać wybrany kolor do listy **YOUR COLORS (TWOJE KOLORY)** w celu zapewnienia szybkiego dostępu w przyszłości, kliknij . Do listy można dodać maksymalnie 12 kolorów.

UWAGA: Aby usunąć istniejący segment koloru z listy, kliknij go prawym przyciskiem myszy.

3. Przeciągnij suwak opcji **BRIGHTNESS (JASNOŚĆ)**, aby ustawić jasność koloru.
4. Przeciągnij suwak opcji **TEMPO**, aby ustawić szybkość pulsowania.

Color (Kolor)

Opisy

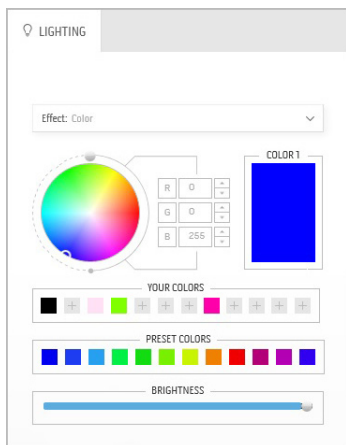

Efekt ten sprawia, że światło LED świeci jednym, ciągłym kolorem.

Wprowadzanie zmian:

1. Wybierz żądany kolor z palety kolorów lub listy **PRESET COLORS (WSTĘPNE ZDEFINIOWANE KOLORY)**. Wybrany kolor i jego kody kolorów RGB zostaną wyświetlone w prawym polu.

UWAGA: Kolor można zmienić, edytując kody kolorów przy użyciu przycisków ze strzałkami w górę i w dół przy polach R/G/B.

2. Aby dodać wybrany kolor do listy **YOUR COLORS (TWOJE KOLORY)** w celu zapewnienia szybkiego dostępu w przyszłości, kliknij \oplus . Do listy można dodać maksymalnie 12 kolorów.

UWAGA: Aby usunąć istniejący segment koloru z listy, kliknij go prawym przyciskiem myszy.

3. Przeciągnij suwak opcji **BRIGHTNESS (JASNOŚĆ)**, aby ustawić jasność koloru.

Spectrum (Widmo)

Opisy

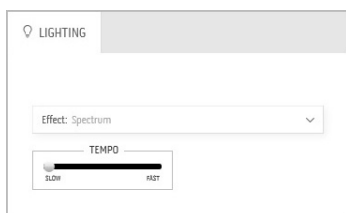

Efekt ten sprawia, że światło zmienia się w kolejności widma: czerwony, pomarańczowy, żółty, zielony, niebieski, indygo i fioletowy.

Możesz przeciągnąć suwak opcji **TEMPO**, aby ustawić szybkość przechodzenia.

UWAGA: Opcja ta jest dostępna tylko w przypadku wyboru opcji **All Zones (Wszystkie strefy)** w celu regulacji oświetlenia.

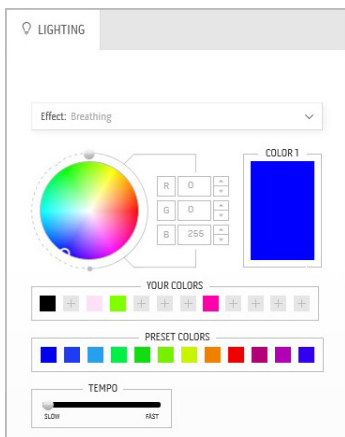

Efekt ten sprawia, że oświetlenie zmienia się z jasnego na przyciemnione.

Wprowadzanie zmian:

1. Wybierz żądany kolor z palety kolorów lub listy **PRESET COLORS (WSTĘPNIE ZDEFINIOWANE KOLORY)**. Wybrany kolor i jego kody kolorów RGB zostaną wyświetlone w prawym polu.

UWAGA: Kolor można zmienić, edytując kody kolorów przy użyciu przycisków ze strzałkami w górę i w dół przy polach R/G/B.

2. Aby dodać wybrany kolor do listy **YOUR COLORS (TWOJE KOLORY)** w celu zapewnienia szybkiego dostępu w przyszłości, kliknij . Do listy można dodać maksymalnie 12 kolorów.
 3. Przeciągnij suwak opcji **TEMPO**, aby ustawić szybkość przechodzenia.
-

Wykrywanie i usuwanie usterek

⚠ PRZESTROGA: Przed rozpoczęciem wykonywania opisanych w tej części procedur, należy zastosować się do [Instrukcje bezpieczeństwa](#).

Autotest

Monitor udostępnia funkcję automatycznego testu funkcji, umożliwiającą sprawdzenie prawidłowego funkcjonowania. Jeżeli monitor i komputer są prawidłowo podłączone ale ekran monitora pozostaje ciemny, należy uruchomić automatyczny test monitora, wykonując następujące czynności:

1. Wyłącz komputer i monitor.
2. Odłącz kabel video od złącza z tyłu komputera. Aby zapewnić prawidłowe działanie autotestu, odłącz wszystkie kable sygnału cyfrowego od złącza z tyłu komputera.
3. Włącz monitor.

✍ UWAGA: Na ekranie powinno zostać wyświetlone okno dialogowe (na czarnym tle), jeżeli monitor nie wykrywa sygnału video i działa prawidłowo. W czasie trybu autotestu, dioda zasilania LED miga na biało.

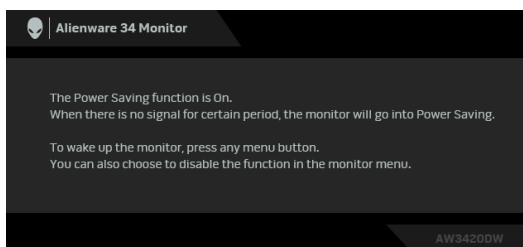

✍ UWAGA: To okno jest również wyświetlane podczas normalnego działania systemu, jeżeli zostanie odłączony lub uszkodzony kabel video.

4. Wyłącz monitor i podłącz ponownie kabel video; następnie włącz komputer i monitor.

Jeżeli po zastosowaniu poprzedniej procedury, na ekranie monitora nadal nie ma obrazu, sprawdź kontroler video i komputer; monitor działa prawidłowo.

Wbudowana diagnostyka

Monitor posiada wbudowane narzędzie diagnostyczne pomagające w określeniu, czy występujący nietypowy wygląd ekranu jest wewnętrznym problemem monitora lub komputera i karty graficznej.

UWAGA: Wbudowaną diagnostykę możesz uruchomić tylko, kiedy przewód wideo jest odłączony i monitor jest w trybie samotestu.



Aby uruchomić wbudowaną diagnostykę:

1. Upewnij się, czy ekran jest czysty (brak drobinek kurzu na powierzchni ekranu).
2. Odłącz kabel(e) wideo od złącza z tyłu komputera lub monitora. Monitor przejdzie teraz do trybu autotestu.
3. Naciśnij i przytrzymaj **Przycisk 3** przez 5 sekund. Po 1 sekundzie pojawi się szary ekran.
4. Dokładnie sprawdź ekran pod kątem nieprawidłowości.
5. Naciśnij ponownie **Przycisk 3**. Kolor ekranu zmieni się na czerwony.
6. Sprawdź, czy na wyświetlaczu nie występują nieprawidłowości.
7. Powtórz czynności 5 i 6 w celu sprawdzenia wyświetlania na ekranach zielonym, niebieskim, czarny i białym.

Test jest zakończony po wyświetleniu białego ekranu. W celu zakończenia, naciśnij ponownie **Przycisk 3**.

Jeśli nie wykryto żadnych nieprawidłowości obrazu ekranowego z użyciem wbudowanego narzędzia diagnostycznego oznacza to, że monitor działa normalnie. Sprawdź kartę video i komputer.

Powszechne problemy

Następująca tabela zawiera ogólne informacje dotyczące powszechnych problemów z monitorem, które mogą wystąpić i możliwe rozwiązania tych problemów:

Powszechne symptomy	Co się dzieje	Możliwe rozwiązania
Brak video/ Wyłączona dioda LED zasilania	Brak obrazu	<ul style="list-style-type: none">Upewnij się, że kabel video łączący monitor i komputer jest prawidłowo podłączony i zamocowany.Sprawdź, czy działa prawidłowo gniazdo zasilania, używając dowolnego innego urządzenia elektrycznego.Upewnij się, że został do końca naciśnięty przycisk zasilania.Upewnij się, że w menu Input Source (Źródło wejścia) wybrane zostało prawidłowe źródło wejścia.
Brak video/ Włączona dioda LED zasilania	Brak obrazu lub brak jasności	<ul style="list-style-type: none">Zwiększ poziom jasności i kontrastu w menu Brightness/Contrast (Jasność/Kontrast).Wykonaj funkcję autotestu w celu sprawdzenia działania monitora.Sprawdź, czy w złączu kabla video nie ma wygiętych lub połamanych szpilek.Uruchom wbudowaną diagnostykę.Upewnij się, że w menu Input Source (Źródło wejścia) wybrane zostało prawidłowe źródło wejścia.
Słaba ostrość	Obraz niewyraźny lub nieostry	<ul style="list-style-type: none">Wyeliminuj przedłużacze wideo.Z resetuj monitor do ustawień fabrycznych.Ustaw rozdzielczość wideo na prawidłowy format obrazu.
Drżący/ niestabilny obraz video	Falujący obraz lub przerywanie ruchu	<ul style="list-style-type: none">Z resetuj monitor do ustawień fabrycznych.Sprawdź czynniki środowiskowe.Zmień usytuowanie monitora i wykonaj test w innym pomieszczeniu.

Brakujące piksele	Na ekranie LCD pojawiają się plamy	<ul style="list-style-type: none"> ▪ Klika razy włącz i wyłącz zasilanie. ▪ Trwale wyłączone piksele to naturalna wada technologii LCD. ▪ Więcej informacji na temat jakości i zasad dotyczących pikseli monitora Dell można uzyskać pod adresem: www.dell.com/support/monitors.
Wypalone piksele	Na ekranie LCD pojawiają się jasne plamy	<ul style="list-style-type: none"> ▪ Klika razy włącz i wyłącz zasilanie. ▪ Trwale wyłączone piksele to naturalna wada technologii LCD. ▪ Więcej informacji na temat jakości i zasad dotyczących pikseli monitora Dell można uzyskać pod adresem: www.dell.com/support/monitors.
Problemy z jasnością	Obraz za ciemny lub za jasny	<ul style="list-style-type: none"> ▪ Z resetuj monitor do ustawień fabrycznych. ▪ Ustaw poziom jasności i kontrastu w menu Brightness/Contrast (Jasność/Kontrast).
Zniekształcenia geometryczne	Ekran nie jest prawidłowo wyśrodkowany	<ul style="list-style-type: none"> ▪ Z resetuj monitor do ustawień fabrycznych.
Poziome/pionowe linie	Na ekranie wyświetla się jedna lub więcej linii	<ul style="list-style-type: none"> ▪ Z resetuj monitor do ustawień fabrycznych. ▪ Wykonaj automatyczny test funkcji monitora i sprawdź, czy linie te występują również w trybie automatycznego testu. ▪ Sprawdź, czy w złączu kabla video nie ma wygiętych lub połamanych szpilek. ▪ Uruchoom wbudowaną diagnostykę.
Problemy dotyczące synchronizacji	Obraz na ekranie jest pomieszany lub pourywany	<ul style="list-style-type: none"> ▪ Z resetuj monitor do ustawień fabrycznych. ▪ Wykonaj autotest monitora i sprawdź, czy również w trybie autotestu obraz jest również pomieszany. ▪ Sprawdź, czy w złączu kabla video nie ma wygiętych lub połamanych szpilek. ▪ Uruchoom ponownie komputer w <i>trybie awaryjnym</i>.
Zagadnienia związane z bezpieczeństwem	Widoczny dym lub iskry	<ul style="list-style-type: none"> ▪ Nie należy podejmować żadnych czynności usuwania usterek. ▪ Kontakt z firmą Dell niezwłocznie.

Okresowe problemy	Wadliwe działanie monitora pojawia się i zanika	<ul style="list-style-type: none"> Upewnij się, że kabel video służący do podłączania monitora do komputera jest prawidłowo podłączony i zamocowany. Z resetuj monitor do ustawień fabrycznych. Wykonaj automatyczny test funkcji monitora i sprawdź, czy również w trybie automatycznego testu pojawiają się okresowe problemy.
Brakujące kolory	Brak kolorów obrazu	<ul style="list-style-type: none"> Wykonaj funkcję autotestu w celu sprawdzenia działania monitora. Upewnij się, że kabel video służący do podłączania monitora do komputera jest prawidłowo podłączony i zamocowany. Sprawdź, czy w złączu kabla video nie ma wygiętych lub połamanych szpilek.
Nieprawidłowe kolory	Niewłaściwe kolory obrazu	<ul style="list-style-type: none"> Zmień ustawienia opcji Preset Modes (Tryby ustawień wstępnych) w menu OSD Game (Gra) w zależności od zastosowania. Wyreguluj wartość R/G/B w obszarze Custom Color (Kolor dostosowany) w menu Game (Gra). Uruchom wbudowaną diagnostykę.
Utrzymywanie się stałego obrazu na monitorze po pozostawieniu go przez dłuższy czas	Na ekranie pojawia się słaby cień z obrazu statycznego	<ul style="list-style-type: none"> Użyj funkcji Zarządzanie zasilaniem w celu wyłączenia monitora w czasie, gdy nie jest używany (dalsze informacje znajdują się w części Tryby zarządzania energią). Alternatywnie, użyj dynamicznie zmieniającego się wygaszacza ekranu.

Problemy specyficzne dla produktu

Objawy specyficzne	Co się dzieje	Możliwe rozwiązania
Za mały obraz na ekranie	Obraz jest wyśrodkowany na ekranie ale nie wypełnia całego obszaru widzenia	<ul style="list-style-type: none"> Z resetuj monitor do ustawień fabrycznych.

Nie można wyregulować monitora przyciskami na tylnym panelu	OSD nie wyświetla się na ekranie	<ul style="list-style-type: none"> Wyłącz monitor, odłącz przewód zasilający, a następnie podłącz go z powrotem i włącz monitor.
Brak sygnału wejścia po naciśnięciu elementów sterowania użytkownika	Brak obrazu, światło diody LED jest niebieskie	<ul style="list-style-type: none"> Sprawdź źródło sygnału. Upewnij się, że komputer nie znajduje się w trybie oszczędzania energii, poprzez przesunięcie myszy lub naciśnięcie dowolnego przycisku na klawiaturze. Sprawdź, czy kabel sygnałowy jest prawidłowo podłączony. W razie potrzeby podłącz go ponownie. Zresetuj komputer lub odtwarzacz video.
Obraz nie wypełnia całego ekranu	Obraz nie wypełnia wysokości lub szerokości ekranu	<ul style="list-style-type: none"> Jest to spowodowane różnymi formatami video (współczynnik proporcji), monitor może wyświetlać na całym ekranie. Uruchom wbudowaną diagnostykę.

Problemy dotyczące USB (Universal Serial Bus (Uniwersalna magistrala szeregową))

Objawy specyficzne	Co się dzieje	Możliwe rozwiązania
Nie działa interfejs USB	Nie działają urządzenia peryferyjne USB	<ul style="list-style-type: none"> Sprawdź, czy monitor jest Włączony. Podłącz ponownie do komputera kabel przesyłania danych. Podłącz ponownie urządzenia peryferyjne USB (złącze pobierania danych). Wyłącz, a następnie włącz ponownie monitor. Uruchom ponownie komputer. Niektóre urządzenia USB, takie jak zewnętrzny przenośny dysk twardy, wymagają zasilania prądem o wyższej mocy; podłącz urządzenie bezpośrednio do systemu komputerowego.

Wolne działanie Super-Speed USB 3.0	Wolne działanie lub brak działania urządzeń peryferyjnych interfejsu Super-Speed USB 3.0	<ul style="list-style-type: none"> ▪ Sprawdź, czy komputer obsługuje USB 3.0. ▪ Niektóre komputery posiadają porty USB 3.0, USB 2.0 i USB 1.1. Sprawdź, czy używany jest prawidłowy port USB. ▪ Podłącz ponownie do komputera kabel przesyłania danych. ▪ Podłącz ponownie urządzenia peryferyjne USB (złącze pobierania danych). ▪ Uruchom ponownie komputer.
Bezprzewodowe urządzenia peryferyjne USB zostaną wyłączone, jeśli podłączone zostanie urządzenie USB 3.0	Czas reakcji bezprzewodowych urządzeń peryferyjnych USB jest wolny lub urządzenia te działają tylko wtedy, gdy zmniejsza się odległość pomiędzy danym urządzeniem a jego odbiornikiem	<ul style="list-style-type: none"> ▪ Zwiększ odległość pomiędzy urządzeniami peryferyjnymi USB 3.0 a bezprzewodowym odbiornikiem USB. ▪ Ustaw bezprzewodowy odbiornik USB możliwie jak najbliżej bezprzewodowych urządzeń peryferyjnych USB. ▪ Użyj przedłużacza kabla USB, aby ustawić bezprzewodowy odbiornik USB jak najdalej od portu USB 3.0.

Dodatek

PRZESTROGA: Instrukcje bezpieczeństwa

⚠ PRZESTROGA: Używanie elementów sterowania, regulacji lub procedur, innych niż określone w dokumentacji, może spowodować narażenie na porażenie prądem elektrycznym, zagrożenia związane z prądem elektrycznym i/lub zagrożenia mechaniczne.

Informacje dotyczące bezpieczeństwa można znaleźć w części Informacje dotyczące bezpieczeństwa, środowiska i regulacji prawnych.

Uwagi FCC (tylko USA) i inne informacje dotyczące przepisów

Uwaga FCC i inne informacje dotyczące przepisów, można uzyskać na stronie sieci web przepisów zgodności, pod adresem www.dell.com/regulatory_compliance.

Kontakt z firmą Dell

Klienci w USA powinni dzwonić na numer 800-WWW-DELL (800-999-3355).

✍ UWAGA: Jeżeli nie masz włączonego połączenia internetowego, informacje kontaktowe możesz znaleźć na fakturze, dokumencie zakupu, w liście przewozowym, na rachunku lub w katalogu produktów Dell.

Dell oferuje kilka opcji wsparcia i serwisu on-line lub telefonicznego. Dostępność zależy od kraju i produktu, a niektóre z usług mogą być w Twoim rejonie niedostępne.

- Pomoc techniczna online: www.dell.com/support/monitors
- Kontakt z firmą Dell: www.dell.com/contactdell