



Monitor Dell UltraSharp 27 - U2722D/U2722DX/U2722DE

Guia do Utilizador

Modelo: U2722D/U2722DX/U2722DE
Modelo regulamentar: U2722Dt/U2722DEt



-  **NOTA:** NOTA indica informação importante que o ajuda a utilizar da melhor forma o computador.
-  **ATENÇÃO:** ATENÇÃO indica potenciais danos ao hardware ou perda de dados, se as instruções não forem seguidas.
-  **AVISO:** AVISO indica o potencial para danos materiais, lesões pessoais, ou morte.

Copyright © 2021 Dell Inc. ou as suas filiais Todos os direitos reservados. Dell, EMC e outras marcas comerciais são marcas comerciais de Dell Inc. ou das filiais. As outras marcas comerciais podem ser marcas comerciais dos seus respetivos proprietários.

2021 – 02

Rev. A00

Índice

Instruções de Segurança	6
Acerca do seu monitor	7
Conteúdo da embalagem	7
Características do Produto	8
Identificar as peças e controlos	10
Vista frontal	10
Vista posterior	11
Vista inferior	12
Especificações do monitor	15
Especificações da resolução	17
Modos de visualização predefinidos	17
Modos de Transporte Multifluxo (MST) DP	18
Modos de Transporte Multifluxo (MST) USB-C (só no U2722DE)	18
Especificações elétricas	18
Características físicas	20
Características ambientais	22
Atribuição de Pinos	23
Plug-and-Play	31
Política de qualidade e pixels do monitor LCD	31
Ergonomia	31
Manusear e mover o seu monitor	33
Diretrizes de manutenção	34
Limpar o seu monitor	34
Instalar o monitor	35
Acoplar a base	35
Utilizar a inclinação, rotação e extensão vertical	38



Inclinação, rotação e extensão vertical38
Rodar o monitor	38
Configurar as definições do monitor no seu computador após a rotação	39
Organizar os cabos	40
Ligar o monitor.	41
U2722D/U2722DX42
U2722DE44
Sincronização do Botão de Ligar Dell (DPBS) (só no U2722DE)	47
Ligar o monitor para DPBS pela primeira vez49
Utilizar a função DPBS50
Ligar o monitor para a função de Transporte Multifluxo (MST) USB-C52
Ligar o monitor para USB-C53
Proteger o seu monitor com a trava Kensington (opcional)	55
Retirar a base do monitor	56
Montagem em parede (opcional)	57
Utilizar o monitor	58
Ligar o monitor.	58
Utilizar o controlo do joystick	58
Utilizar o Iniciador de Menus	59
Botão do painel frontal61
Utilizar o menu principal.	62
Utilizar a função de bloqueio de OSD79
Configuração inicial82
Mensagens de aviso OSD.83
Definir a resolução máxima.86
Sincronização Multimitores (MMS).87
Definir a Sincronização Multimitores (MMS).88
Configurar o botão KVM USB (só no U2722DE).89
Configurar o KVM Automático (só no U2722DE)92



Resolução de problemas	94
Teste automático.	94
Diagnóstico Integrado	95
Problemas comuns.	96
Problemas específicos do produto	98
Problemas específicos do Universal Serial Bus (USB)	101
Apêndice	102
Avisos da FCC (só nos EUA) e outra informação regulamentar	102
Contactar a Dell	102
Base de dados de produtos da UE para etiquetas energéticas e fichas de informação de produtos.	102



Instruções de Segurança

⚠️ AVISO: A utilização de outros controlos, ajustes ou procedimentos que não os especificados nesta documentação podem resultar numa exposição ao choque, a riscos elétricos e/ou mecânicos.

- Coloque o monitor numa superfície sólida e manuseie-o com cuidado. O ecrã é frágil e pode danificar-se se sofrer uma queda ou impacto forte.
- Certifique-se sempre de que a classificação elétrica do seu monitor é adequada à corrente alterna disponível no seu país.
- Mantenha o monitor à temperatura ambiente. Condições de calor ou frio excessivo podem ter efeitos adversos no cristal líquido do monitor.
- Não sujeite o monitor a condições de forte vibração ou alto impacto. Por exemplo, não coloque o monitor dentro da mala de um carro.
- Desligue o monitor se vai ficar um longo período de tempo sem ser usado.
- Para evitar o risco de choque elétrico, não tente retirar qualquer tampa, nem toque no interior do monitor.

Para mais informações sobre as instruções de segurança, consulte a Informação de Segurança, Ambiental e Regulamentar (SERI).



Acerca do seu monitor



Conteúdo da embalagem

O seu monitor é enviado com os componentes mostrados na tabela abaixo. Se houver algum componente em falta, contacte a Dell. Para mais informações, consulte [Contactar a Dell](#).

 **NOTA: Alguns componentes podem ser opcionais e não ser incluídos junto com o monitor. Algumas funcionalidades podem não estar disponíveis em alguns países.**

	Monitor
	Base de elevação
	Base de apoio
	Cabo de alimentação (varia consoante o país)
	Cabo DisplayPort de 1,8 m (DisplayPort para DisplayPort) (só no U2722D/U2722DE)
	Cabo USB-C de 1 m (A para C)



	<p>Cabo USB-C de 1 m (C para C) (só no U2722DE)</p>
	<p>Cabo HDMI de 1,8 m (só no U2722DX)</p>
	<ul style="list-style-type: none"> • Guia de Iniciação Rápida • Informação de Segurança, Ambiental e Regulamentar • Relatório de Calibragem de Fábrica

Características do Produto

O Monitor **Dell UltraSharp U2722D/U2722DX/U2722DE** tem uma matriz ativa, transístorde Película Fina (TFT), ecrã de cristais líquidos(LCD) e retroiluminação por LED. As características do monitor incluem:

- Monitor com área visível de 68,47 cm (medida na diagonal), resolução de 2560 x 1440 (16:9), mais visualização em ecrã inteiro para resoluções inferiores.
- Ângulos de visualização amplos com cor 100% sRGB e 100% Rec. 709, com um delta médio de $E < 2$.
- Capacidade de ajuste da inclinação, rotação, articulação e extensão vertical.
- Suporte tipo pedestal amovível e orifícios de montagem de 100 mm da Video Electronics Standards Association (VESA™), para soluções de montagem flexível.
- A moldura ultrafina minimiza o espaço entre molduras durante a utilização multimonitores, permitindo uma configuração mais fácil, com uma experiência de visualização elegante.
- A conetividade digital abrangente com DP ajuda a proteger o seu monitor a longo prazo.
- Cabo único USB-C para alimentar um portátil compatível, enquanto recebe o sinal de vídeo (só no U2722DE).
- As portas USB-C e RJ45 permitem uma experiência com um só cabo em ligação à rede (só no U2722DE).
- Capacidade plug-and-play, se compatível com o seu computador.
- Ajustes de On-Screen Display (OSD), para mais fácil configuração e otimização do ecrã.



- Bloqueio dos botões de ligar e OSD.
- Ranhura para trava de segurança.
- ≤ 0.3 W em Modo Desligado.
- Compatível com o modo de seleção Imagem a Imagem (PBP).
- Permite ao utilizador trocar a função USB KVM no modo PBP (só no U2722DE).
- O monitor é concebido com a funcionalidade de Sincronização do Botão de Ligar Dell (DPBS) para controlar o estado de energia do sistema informático a partir do botão de ligar do monitor (só no U2722DE). *
- O monitor permite vários monitores ligados em cadeia através do cabo DisplayPort para sincronizar um grupo predefinido de funções de OSD em segundo plano, através da Sincronização Multimonoitores (MMS).
- Garantia de Troca de Painel Premium, para maior tranquilidade.
- Otimize o conforto ocular com um ecrã sem cintilação que minimiza o risco da emissão de luz azul.
- O monitor utiliza um painel com baixas emissões de luz azul que está em conformidade com a TÜV Rheinland (solução de hardware), segundo o modelo de predefinições/reposição de fábrica.
- Diminui o nível de risco de luz azul emitida pelo ecrã para tornar a visualização mais confortável para os seus olhos.
- O monitor adota a tecnologia Flicker-Free, que elimina a cintilação visível, oferece uma experiência de visualização confortável e evita que os utilizadores sofram de tensão e fadiga ocular.
- * O sistema informático compatível com DPBS é a plataforma Dell OptiPlex 7090/3090 Ultra.

⚠ AVISO: Os possíveis efeitos a longo prazo da emissão de luz azul pelo monitor poderá provocar danos oculares, incluindo fadiga ocular ou tensão ocular digital.



Identificar as peças e controlos

Vista frontal

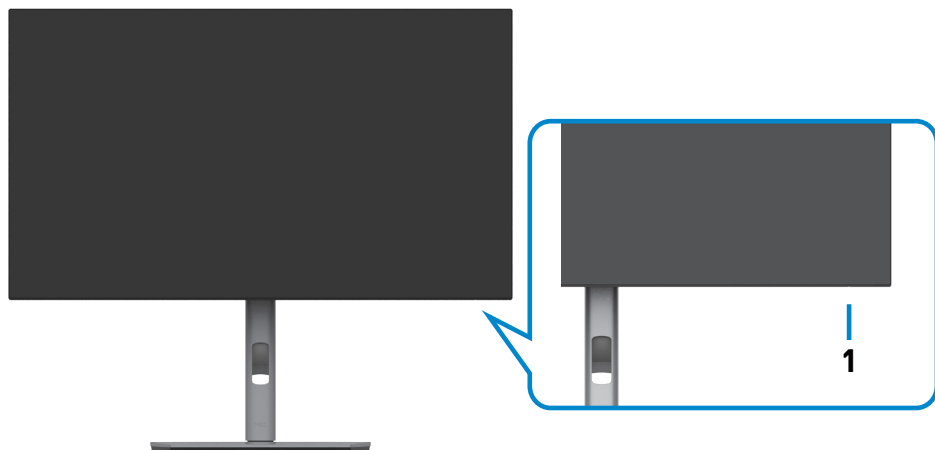

Etiqueta	Descrição	Uso
1	Indicador de energia LED	A luz branca fixa indica que o monitor está ligado e a funcionar normalmente. A luz branca intermitente indica que o monitor está no Modo de Suspensão.



Vista posterior









Etiqueta	Descrição	Uso
1	Orifícios de montagem VESA (100 mm x 100 mm - atrás da tampa VESA fixa)	Monitor para montagem em parede, utilizando o kit de montagem em parede compatível com VESA (100 mm x 100 mm).
2	Etiqueta regulamentar	Enuncia as aprovações regulamentares.
3	Botão de libertação da base	Liberta a base do monitor.
4	Botão de ligar/desligar	Para ligar ou desligar o monitor.
5	Joystick	Utilize-o para controlar o menu OSD. Para mais informações, consulte Utilizar o monitor .
6	Endereço MAC, código de barras, número de série e etiqueta de serviço	Consulte esta etiqueta, caso precise de contactar a Dell para obter assistência técnica. A etiqueta de serviço é um identificador alfanumérico único que permite aos técnicos de assistência da Dell identificar os componentes de hardware do seu computador e aceder à informação da garantia.
7	Ranhura para gestão de cabos	Utilize-a para organizar os cabos, fazendo-os passar pela ranhura.

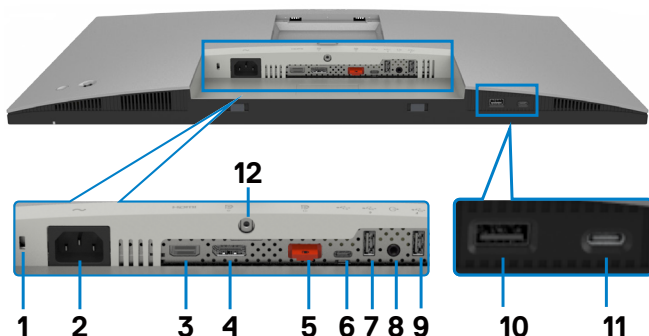



Vista inferior

U2722D/U2722DX





Etiqueta	Descrição	Uso
1	Ranhura para trava de segurança	Protege o monitor com uma trava do cabo de segurança (vendido em separado).
2	 Conetor de alimentação	Ligar o cabo de alimentação.
3	HDMI Porta HDMI	Ligue o seu computador com o cabo HDMI.
4	 DisplayPort (entrada)	Ligue o seu computador com o cabo DisplayPort.
5	 DPport (saída)	Saída DP para um monitor compatível com MST (Transporte multifluxo). Para ativar o MST, consulte as instruções na secção “ Ligar o monitor para a função DP MST ”. NOTA: Retire a ficha de borracha quando utilizar o conetor de saída DP.
6	 Porta USB-C upstream	Ligue o seu computador com o cabo USB (A para C ou C para C). Assim que o cabo USB estiver ligado, pode utilizar os conectores USB downstream no monitor.
7,9,10	 USB de alta velocidade a 10Gbps (USB 3.2 Gen2) (3)	Ligue o seu dispositivo USB. Apenas pode utilizar estas portas depois de ter ligado o cabo USB (A para C ou C para C) do computador ao monitor. A porta com o ícone de bateria  é compatível com o carregamento da bateria Rev. 1.2.





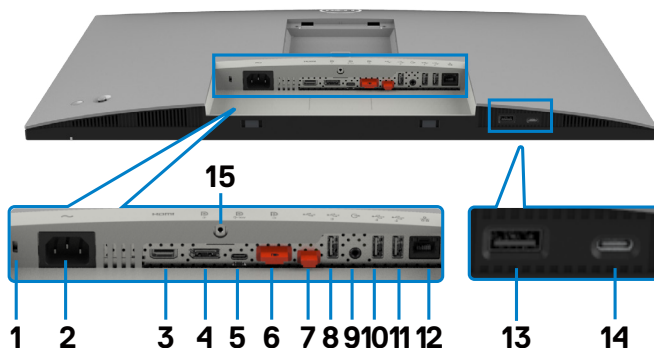







8	 Porta de saída de linha de áudio	Ligue os altifalantes para reproduzir áudio através dos canais de áudio HDMI ou DisplayPort. Só é compatível com áudio de dois canais. NOTA: A porta de saída de linha de áudio não é compatível com auscultadores.
11	 Porta USB-C downstream	A porta com o ícone  suporta 5 V/ 3 A. Ligue o seu dispositivo USB. Apenas pode utilizar esta porta depois de ter ligado o cabo USB (A para C ou C para C) do computador ao monitor.
12	Bloqueio da base	Fixa a base ao monitor através de um parafuso M3 de 8 mm (parafuso não incluído).

U2722DE



Etiqueta	Descrição	Uso
1	Ranhura para trava de segurança	Protege o monitor com uma trava do cabo de segurança (vendido em separado).
2	 Conector de alimentação	Ligar o cabo de alimentação.
3	HDMI Porta HDMI	Ligue o seu computador com o cabo HDMI.
4	 DisplayPort (entrada)	Ligue o seu computador com o cabo DisplayPort.



<p>5</p>  <p>Porta USB-C (Vídeo + Dados)</p>	<p>Ligue o seu computador com o cabo USB-C. A porta USB-C permite a taxa de transferência mais rápida e o modo alternativo com DP 1.4 suporta a resolução máxima de 2560 x 1440 a 60 Hz PD 20 V/4,5 A, 15 V/3 A, 9 V/3 A, 5 V/3 A. NOTA: USB-C não é suportado nas versões de Windows anteriores ao Windows 10.</p>
<p>6</p>  <p>DPport (saída)</p>	<p>Saída DP para um monitor compatível com MST (Transporte multifluxo). Para ativar o MST, consulte as instruções na secção “Ligar o monitor para a função DP MST”. NOTA: Retire a ficha de borracha quando utilizar o conector de saída DP.</p>
<p>7</p>  <p>Porta USB-C upstream</p> 	<p>Ligue o seu computador com o cabo USB (A para C ou C para C). Assim que o cabo USB estiver ligado, pode utilizar os conectores USB downstream no monitor. NOTA: Retire a ficha de borracha quando utilizar o conector USB-C.</p>
<p>8,10, 11,13</p>  <p>USB de alta velocidade a 10Gbps (USB 3.2 Gen2) (4)</p>	<p>Ligue o seu dispositivo USB. Apenas pode utilizar estas portas depois de ter ligado o cabo USB (A para C ou C para C) do computador ao monitor. A porta com o ícone de bateria  é compatível com o carregamento da bateria Rev. 1.2.</p>
<p>9</p>  <p>Porta de saída de linha de áudio</p>	<p>Ligue os altifalantes para reproduzir áudio através dos canais de áudio HDMI ou DisplayPort. Só é compatível com áudio de dois canais. NOTA: A porta de saída de linha de áudio não é compatível com auscultadores.</p>
<p>12</p>  <p>Conetor RJ-45</p>	<p>Ligue a Internet. Apenas pode navegar na Internet através do conetor RJ45 depois de ter ligado o cabo USB (A para C ou C para C) do computador ao monitor.</p>
<p>14</p>  <p>Porta USB-C downstream</p>	<p>A porta com o ícone  suporta 5 V/ 3 A. Ligue o seu dispositivo USB. Apenas pode utilizar esta porta depois de ter ligado o cabo USB (A para C ou C para C) do computador ao monitor.</p>
<p>15</p> <p>Bloqueio da base</p>	<p>Fixa a base ao monitor através de um parafuso M3 de 8 mm (parafuso não incluído).</p>



Especificações do monitor

Modelo	U2722D/U2722DX	U2722DE
Tipo de ecrã	Matriz ativa - TFT LCD	
Tipo de painel	Tecnologia de comutação em plano	
Rácio de imagem	16:9	
Dimensões da imagem visível		
Diagonal	68,47 cm	
Área ativa		
Horizontal	596,74 mm	
Vertical	335,66 mm	
Área	200301,74 mm ²	
Distância entre pixels	0,2331 mm x 0,2331 mm	
Pixel por polegada (PPI)	108,78	
Ângulo de visualização		
Horizontal	178° (normal)	
Vertical	178° (normal)	
Brilho	350 cd/m ² (normal)	
Rácio de contraste	1000 para 1 (normal)	
Revestimento do ecrã do monitor	Tratamento antibrilho do revestimento duro do polarizador frontal (3H)	
Retroiluminação	LED	
Tempo de resposta (cinzento a cinzento)	5 ms (Modo rápido) 8 ms (Modo normal)	
Profundidade da cor	1,07 mil milhões de cores	
Gama de cores*	100% sRGB 100% Rec. 709 95% DCI-P3	
Precisão da calibragem	Delta E < 2 (média) (sRGB, Rec. 709)	



Conetividade	<ul style="list-style-type: none"> · 1 x DP 1.4 (HDCP 1.4) · 1 x HDMI 1.4 · 1 x USB-C (USB 3.2 Gen2, 10Gbps) upstream (Só dados) · 1 x DP (Saída) · 1 x linha de áudio analógica 2.0 de saída (tomada de 3,5 mm) · 2 x USB-A (USB 3.2 Gen2, 10Gbps) downstream <p>Acesso rápido:</p> <ul style="list-style-type: none"> · 1 x USB-A (USB 3.2 Gen2, 10Gbps) downstream com BC 1.2 · 1 x USB-C (USB 3.2 Gen2, 10Gbps, 15 W) downstream 	<ul style="list-style-type: none"> · 1 x DP 1.4 (HDCP 1.4) · 1 x HDMI 1.4 · 1 x USB-C (DP 1.4, PD: 90W, 2/4 comutação de vias USB 3.2 Gen2, 10Gbps) - upstream · 1 x USB-C (USB 3.2 Gen2, 10Gbps) upstream · 1 x DP (Saída) · 1 x linha de áudio analógica 2.0 de saída (tomada de 3,5 mm) · 3 x USB-A (USB 3.2 Gen2, 10Gbps) downstream · 1 x RJ45 <p>Acesso rápido:</p> <ul style="list-style-type: none"> · 1 x USB-A (USB 3.2 Gen2, 10Gbps) downstream com BC 1.2 · 1 x USB-C (USB 3.2 Gen2, 10Gbps, 15 W) downstream
Largura da margem (da extremidade do monitor até à área ativa)		
Superior	7,30 mm	
Esquerda/Direita	7,30 mm	
Inferior	9,05 mm	
Ajustabilidade		
Base de altura ajustável	150 mm	
Inclinação	-5° a 21°	
Articulação giratória	-45° a 45°	
Rotação	-90° a 90°	
Gestão de cabos	Sim	
Compatível com Dell Display Manager (DDM)	Easy Arrange e outras funcionalidades essenciais	
Segurança	Ranhura para trava de segurança (bloqueio de cabo vendido em separado)	

* Só no painel original, na predefinição de Modo Personalizado.



Especificações da resolução

Alcance de leitura horizontal	30 kHz a 90 kHz
Alcance de leitura vertical	49 Hz a 76 Hz
Resolução de predefinição máxima	2560 x 1440 a 60 Hz
Capacidades do monitor de vídeo (HDMI)	480i, 480p, 576i, 560p, 720p, 1080i, 1080p
Capacidades do monitor de vídeo (modo alternativo DP e USB-C)	480p, 560p, 720p, 1080p

Modos de visualização predefinidos

Modo de visualização	Frequência horizontal (kHz)	Frequência vertical (Hz)	Relógio de pixels (MHz)	Polaridade de sincronização (Horizontal/Vertical)
IBM, 720 x 400	31,47	70,08	28,32	-/+
VESA, 640 x 480	31,47	59,94	25,18	-/-
VESA, 640 x 480	37,50	75,00	31,50	-/-
VESA, 800 x 600	37,88	60,32	40,00	+/+
VESA, 800 x 600	46,88	75,00	49,50	+/+
VESA, 1024 x 768	48,36	60,00	65,00	-/-
VESA, 1024 x 768	60,02	75,03	78,75	+/+
VESA, 1152 x 864	67,50	75,00	108,00	+/+
VESA, 1280 x 1024	63,98	60,02	108,00	+/+
VESA, 1280 x 1024	79,98	75,02	135,00	+/+
VESA, 1600 x 1200	75,00	60,00	162,00	+/+
CTA, 1920 x 1080	67,50	60,00	148,50	+/+
VESA, 1920 x 1200	74,04	59,95	154,00	+/-
VESA, 2048 x 1080	66,66	59,98	147,18	+/-
VESA, 2048 x 1080	26,37	24,00	58,23	+/-
CVR, 2560 x 1440	88,79	59,95	241,50	+/-



Modos de Transporte Multifluxo (MST) DP

Monitor fonte MST	Número máximo de monitores externos suportados
	2560 x 1440/60 Hz
2560 x 1440/60 Hz	2

NOTA: A resolução máxima dos monitores externos suportada é apenas de 2560 x 1440/60 Hz.

Modos de Transporte Multifluxo (MST) USB-C (só no U2722DE)

Informação do monitor OSD: Taxa de transferência (atual)	Número máximo de monitores externos suportados
	2560 x 1440/60 Hz
HBR3	2
HBR2	1

Especificações elétricas

Modelo	U2722D	U2722DX	U2722DE
Sinais de entrada de vídeo	<ul style="list-style-type: none"> Sinal de vídeo digital para cada linha diferencial Por linha diferencial a 100 ohm de impedância DP/HDMI/USB-C (só no U2722DE only) suporte para entrada de sinal 		
Voltagem/frequência/corrente de entrada	100-240 VAC / 50 ou 60 Hz \pm 3 Hz / 1,6 A (máximo)		100-240 VAC / 50 ou 60 Hz \pm 3 Hz / 2,4 A (máximo)
Corrente de arranque	120 V: 30 A (Máx.) 240 V: 60 A (Máx.) A corrente de arranque é medida a uma temperatura ambiente de 0°C.		120 V: 42 A (Máx.) 240 V: 80 A (Máx.) A corrente de arranque é medida a uma temperatura ambiente de 0°C.
Consumo de energia	0,3 W (Modo Desligado) ¹ 0,3 W (Modo de Suspensão) ¹ 20 W (Modo Ligado) ¹ 74 W (Máx.) ² 16,11 W (P _{on}) ³ 51,39 kWh (TEC) ³	74 W (Máx.) ² 16,11 W (P _{on}) ³ 51,39 kWh (TEC) ³	0,3 W (Modo Desligado) ¹ 0,3 W (Modo de Suspensão) ¹ 20,4 W (Modo Ligado) ¹ 197 W (Máx.) ² 20,32 W (P _{on}) ³ 66,74 kWh (TEC) ³



- ¹ Conforme definido nos regulamentos EU 2019/2021 e EU 2019/2013 (só no U2722D/U2722DE).
- ² Definição de brilho e contraste máximos com carga de potência máxima em todas as portas USB.
- ³ P_{on} : Consumo de energia do modo ligado conforme definido na versão Energy Star 8.0.
TEC (Consumo total de energia): Consumo total de energia em kWh conforme definido na versão Energy Star 8.0.

Este documento é apenas informativo e reflete o desempenho em laboratório. O seu produto pode ter um desempenho diferente, dependendo do software, componentes e periféricos utilizados e não existe qualquer obrigação de atualizar estas informações.

Por conseguinte, o cliente não deve confiar nestas informações para tomar decisões sobre tolerâncias elétricas ou outras. Não é oferecida qualquer garantia expressa ou implícita relativamente à exatidão ou integridade do conteúdo deste documento.

 **NOTA: Este monitor tem certificação ENERGY STAR.**



Este produto é elegível para a certificação ENERGY STAR nas predefinições de fábrica que podem ser restauradas através da função "Reposição de fábrica" no menu OSD. Alterar as predefinições de fábrica ou ativar outras funcionalidades pode aumentar o consumo de energia que pode exceder o limite especificado pelo padrão ENERGY STAR.



Características físicas

Modelo	U2722D/U2722DX	U2722DE
Tipo de conector	<ul style="list-style-type: none"> • Conector DP (inclui entrada e saída DP) • Conector HDMI • Saída de linha de áudio • Conector USB-C (USB 3.2 Gen2, 10Gbps) upstream • Conector USB-A (USB 3.2 Gen2, 10Gbps) descendente x 3 (A porta com o ícone de bateria  suporta BC 1.2.) • Conector USB-C (USB 3.2 Gen2, 10Gbps, 15W) descendente 	<ul style="list-style-type: none"> • Conector DP (inclui entrada e saída DP) • Conector HDMI • Conector USB-C • Saída de linha de áudio • Conector USB-C (USB 3.2 Gen2, 10Gbps) upstream • Conector USB-A (USB 3.2 Gen 2, 10 Gbps) descendente x 4 (A porta com o ícone de bateria  suporta BC 1.2.) • Conector RJ45 • Conector USB-C (USB 3.2 Gen2, 10Gbps, 15W) descendente
Tipo de cabo de sinal	Cabo DP para DP de 1,8 m (só no U2722D/U2722DE) Cabo HDMI de 1,8 m (só no U2722DX) Cabo USB 3.2 Gen2 C para C de 1 m (só no U2722DE) Cabo USB 3.2 Gen2 A para C de 1 m	
Dimensões (incluindo a base)		
Altura (esticada)	535,13 mm	
Altura (compactada)	385,13 mm	
Largura	611,34 mm	
Profundidade	185,00 mm	
Dimensões (sem a base)		
Altura	352,01 mm	
Largura	611,34 mm	
Profundidade	49,50 mm	



Dimensões da base		
Altura (esticada)	428,30 mm	
Altura (compactada)	381,50 mm	
Largura	268,00 mm	
Profundidade	185,00 mm	
Peso:		
Peso com embalagem	9,62 kg	10,01 kg
Peso com a unidade da base e cabos	6,61 kg	7,02 kg
Peso sem a unidade da base (Para montagem em parede ou considerações de montagem VESA - sem cabos)	4,38 kg	4,78 kg
Peso da unidade da base	1,81 kg	



Características ambientais

Conformidade com as normas	
<ul style="list-style-type: none">• Monitor com a certificação ENERGY STAR.• Registrado na EPEAT quando aplicável. O registo na EPEAT varia consoante o país. Consulte https://www.epeat.net para ver o estado do registo por país.• Monitor com a certificação TCO e TCO Edge.• Conforme à norma RoHS.• Monitor sem BFR/PVC (excluindo os cabos externos).• Cumpre os requisitos de fuga de corrente da norma 99 da NFPA.• Vidro sem arsénio e mercúrio, apenas no painel.	
Temperatura	
Em funcionamento	0 °C a 40 °C
Fora de funcionamento	-20 °C a 60 °C
Humidade	
Em funcionamento	10% a 80% (sem condensação)
Fora de funcionamento	5% a 90% (sem condensação)
Altitude	
Em funcionamento	5000 m (máximo)
Fora de funcionamento	12 192 m (máximo)
Dissipação térmica	
U2722D/U2722DX	252,50 BTU/hora (máximo) 68,24 BTU/hora (modo ligado)
U2722DE	672,19 BTU/hora (máximo) 68,24 BTU/hora (modo ligado)



Atribuição de Pinos

DPport (entrada)

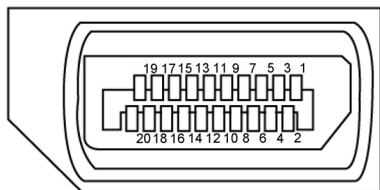

Número de pino	Lado de 20 pinos do cabo de sinal ligado
1	ML3(n)
2	GND
3	ML3(p)
4	ML2(n)
5	GND
6	ML2(p)
7	ML1(n)
8	GND
9	ML1(p)
10	ML0(n)
11	GND
12	ML0(p)
13	CONFIG1
14	CONFIG2
15	AUX CH (p)
16	GND
17	AUX CH (n)
18	Deteção Hot Plug
19	Retroceder
20	DP_PWR



DPport (saída)

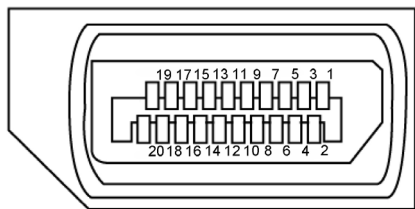

Número de pino	Lado de 20 pinos do cabo de sinal ligado
1	ML0(p)
2	GND
3	ML0(n)
4	ML1(p)
5	GND
6	ML1(n)
7	ML2(p)
8	GND
9	ML2(n)
10	ML3(p)
11	GND
12	ML3(n)
13	CONFIG1
14	CONFIG2
15	AUX CH(p)
16	GND
17	AUX CH(n)
18	Deteção Hot Plug
19	Retroceder
20	DP_PWR



Porta HDMI

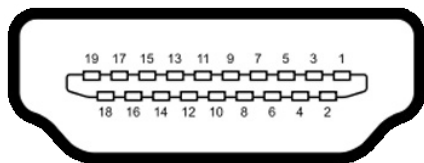

Número de pino	Lado de 19 pinos do cabo de sinal ligado
1	TMDS DATA 2+
2	TMDS DATA 2 SHIELD
3	TMDS DATA 2-
4	TMDS DATA 1+
5	TMDS DATA 1 SHIELD
6	TMDS DATA 1-
7	TMDS DATA 0+
8	TMDS DATA 0 SHIELD
9	TMDS DATA 0-
10	TMDS CLOCK+
11	TMDS CLOCK SHIELD
12	TMDS CLOCK-
13	CEC
14	Reservado (N.C. no dispositivo)
15	DDC CLOCK (SCL)
16	DDC DATA (SDA)
17	DDC/CEC TERRA
18	POTÊNCIA +5 V
19	DETEÇÃO HOT PLUG



Porta USB-C

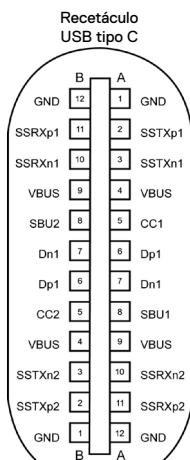



Geralmente ligado a um carregador através de um cabo tipo C

Pino	Sinal	Pino	Sinal
A1	GND	B12	GND
A2	SSTXp1	B11	SSRXp1
A3	SSTXn1	B10	SSRXn1
A4	VBUS	B9	VBUS
A5	CC1	B8	SBU2
A6	Dp1	B7	Dn1
A7	Dn1	B6	Dp1
A8	SBU1	B5	CC2
A9	VBUS	B4	VBUS
A10	SSRXn2	B3	SSTXn2
A11	SSRXp2	B2	SSTXp2
A12	GND	B1	GND





Universal Serial Bus (USB) (U2722D/U2722DX)

Esta secção dá-lhe informação sobre as portas USB disponíveis no seu monitor.

 **NOTA: Até 2 A na porta USB descendente (porta com o ícone de bateria) em dispositivos compatíveis com BC 1.2; até 0.9 A nas outras 2 portas USB descendentes; Até 3 A na porta USB-C descendente (porta com o ícon ) em dispositivos compatíveis com 5 V/3 A .**

O seu monitor tem as portas USB seguintes:

- 1 upstream - na parte traseira.
- 4 descendentes - 2 na parte inferior, 2 na parte traseira.

Porta de carregamento de energia - as portas com o ícone de bateria  suportam a capacidade de carregamento rápido de energia, se o dispositivo for compatível com BC 1.2. A porta USB-C descendente com o símbolo  suporta a capacidade de carregamento rápido de energia, se o dispositivo for compatível com 5V/3A.

 **NOTA: As portas USB do monitor apenas funcionam quando o monitor está ligado ou em Modo de Suspensão. Ligado em Modo de Suspensão, se o cabo USB (A para C ou C para C) estiver ligado, as portas USB podem funcionar normalmente. Caso contrário, siga a definição OSD de “Outros tipos de carregamento USB”, se a definição for “Ligado em Modo de Suspensão”, o USB funciona normalmente, caso contrário o USB é desativado. Se desligar o monitor e voltar a ligá-lo, os periféricos ligados poderão levar alguns segundos a retomar a funcionalidade normal.**

Dispositivo USB de alta velocidade a 10 Gbps (USB 3.2 Gen2)

Velocidade de transferência	Taxa de dados	Consumo de energia máximo (por porta)
Alta velocidade+	10 Gbps	4,5 W
Alta velocidade	5 Gbps	4,5 W



Dispositivo USB 2.0

Velocidade de transferência	Taxa de dados	Consumo de energia máximo (por porta)
Alta velocidade	480 Mbps	2,5 W
Máxima velocidade	12 Mbps	2,5 W
Baixa velocidade	1,5 Mbps	2,5 W





Universal Serial Bus (USB) (U2722DE)

Esta secção dá-lhe informação sobre as portas USB disponíveis no seu monitor.

 **NOTA: Até 2 A na porta USB descendente (porta com o ícone de bateria ) em dispositivos compatíveis com BC 1.2; até 0.9 A nas outras 3 portas USB descendentes; Até 3 A na porta USB-C descendente (porta com o ícon ) em dispositivos compatíveis com 5 V/3 A .**

O seu monitor tem as portas USB seguintes:

- 2 ascendente - na parte traseira.
- 5 descendentes - 2 na parte inferior, 3 na parte traseira.

Porta de carregamento de energia - as portas com o ícone de bateria  suportam a capacidade de carregamento rápido de energia, se o dispositivo for compatível com BC 1.2. A porta USB-C descendente com o símbolo  suporta a capacidade de carregamento rápido de energia, se o dispositivo for compatível com 5V/3A.

 **NOTA: As portas USB do monitor apenas funcionam quando o monitor está ligado ou em Modo de Suspensão. Ligado em Modo de Suspensão, se o cabo USB (A para C ou C para C) estiver ligado, as portas USB podem funcionar normalmente. Caso contrário, siga a definição OSD de “Outros tipos de carregamento USB”, se a definição for “Ligado em Modo de Suspensão”, o USB funciona normalmente, caso contrário o USB é desativado. Se desligar o monitor e voltar a ligá-lo, os periféricos ligados poderão levar alguns segundos a retomar a funcionalidade normal.**

Dispositivo USB de alta velocidade a 10 Gbps (USB 3.2 Gen2)

Velocidade de transferência	Taxa de dados	Consumo de energia máximo (por porta)
Alta velocidade+	10 Gbps	4,5 W
Alta velocidade	5 Gbps	4,5 W
Alta velocidade*	480 Mbps	2,5 W
Máxima velocidade*	12 Mbps	2,5 W

 **NOTA: Velocidade do dispositivo quando a Alta Resolução está selecionada.**

Dispositivo USB 2.0

Velocidade de transferência	Taxa de dados	Consumo de energia máximo (por porta)
Alta velocidade	480 Mbps	2,5 W
Máxima velocidade	12 Mbps	2,5 W
Baixa velocidade	1,5 Mbps	2,5 W



Porta USB 3.2 Gen2 descendente (10Gbps) (parte inferior)

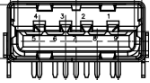

Número de pino	Nome do sinal
1	VBUS
2	D-
3	D+
4	GND
5	StdA_SSRX-
6	StdA_SSRX+
7	GND_DRAIN
8	StdA_SSTX-
9	StdA_SSTX+
Shell	Escudo

Porta USB 3.2 Gen2 descendente (10Gbps) (parte traseira)

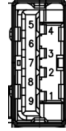

Número de pino	Nome do sinal
1	VBUS
2	D-
3	D+
4	GND
5	StdA_SSRX-
6	StdA_SSRX+
7	GND_DRAIN
8	StdA_SSTX-
9	StdA_SSTX+
Shell	Escudo

Porta RJ45 (lado do conector) (só no U2722DE)

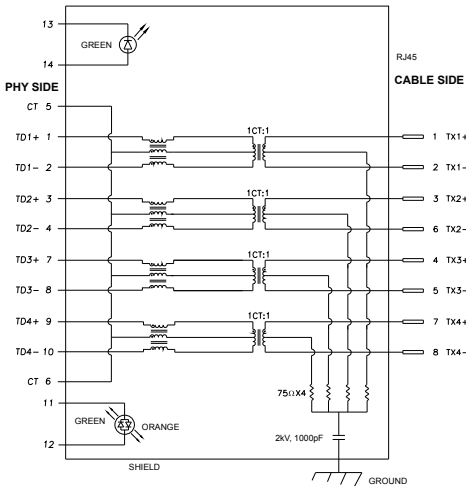

Pino	Sinal	Pino	Sinal
1	TD1 +	8	TD3 -
2	TD1 -	9	TD4 +
3	TD2 +	10	TD4 -
4	TD2 -	11	VERDE_LARANJA
5	CT	12	VERDE_LARANJA
6	CT	13	VERDE
7	TD3 +	14	VERDE



Instalação de controladores

Instale o controlador Realtek USB GBE Ethernet disponível para o seu sistema. Isto está disponível para transferência em <https://www.dell.com/support> na secção "Controladores e transferências".

A velocidade máxima da taxa de dados de rede (RJ45) por USB-C é de 1000 Mbps.

NOTA: Esta porta LAN está em conformidade com 1000Base-T IEEE 802.3az, é compatível com o endereço MAC (impresso na etiqueta do modelo), Pass-thru, Wake-on-LAN (WOL) a partir do modo de suspensão (só no S3) e com a função PXE Boot, sendo que estas 3 funções dependem da configuração da BIOS e da versão do sistema operativo.

Estado do LED do conetor RJ45 (só no U2722DE):



LED	Cor	Descrição
LED direito	Âmbar ou verde	Indicador de velocidade: <ul style="list-style-type: none">• Âmbar ligado - 1000 Mbps• Verde ligado - 100 Mbps• Desligado - 10 Mbps
LED esquerdo	Verde	Indicador de ligação/atividade: <ul style="list-style-type: none">• Intermitente - Atividade na porta.• Verde ligado - A estabelecer ligação.• Desligado - Ligação não estabelecida.

NOTA: O cabo RJ45 não é um acessório padrão incluído.



Plug-and-Play

Pode instalar o monitor em qualquer sistema compatível com plug-and-play. O monitor fornece automaticamente ao sistema informático os seus dados de identificação de visualização expandida (EDID) através dos protocolos do canal de dados de exibição (DDC), para que o computador se possa configurar e otimizar as definições do monitor. A maior das instalações de monitores são automáticas. Se pretender, pode seleccionar definições diferentes. Para mais informações sobre alterar as definições do monitor, consulte [Utilizar o monitor](#).

Política de qualidade e pixels do monitor LCD

Durante o processo de fabrico do monitor LCD acontece, por vezes, que um ou mais pixels se tornem fixos de forma permanente, algo que é difícil de visualizar, mas não afeta a qualidade ou usabilidade do monitor. Para mais informações sobre a Política de Qualidade e Pixels do Monitor LCD, consulte o website de assistência da Dell em: <https://www.dell.com/pixelguidelines>.

Ergonomia

△ ATENÇÃO: A utilização indevida ou prolongada do teclado pode provocar lesões.

△ ATENÇÃO: Visualizar o ecrã do monitor durante longos períodos de tempo pode provocar tensão ocular.

Para maior conforto e eficácia, cumpra as diretrizes seguintes ao configurar e utilizar o seu computador:

- Posicione o seu computador de forma a que o monitor e o teclado fiquem diretamente à sua frente, enquanto trabalha. Existem prateleiras especiais disponíveis no mercado para ajudá-lo a posicionar corretamente o teclado.
- Para reduzir o risco de tensão ocular e dor no pescoço/braços/costas/ombros resultante de utilizar o monitor durante longos períodos de tempo, sugerimos que:
 1. Posicione o ecrã a cerca de 50-70 cm dos seus olhos.
 2. Pisque frequentemente os olhos para humedecê-los, ou molhe os mesmos com água após uma utilização prolongada do monitor.
 3. Faça pausas regulares e frequentes de 20 minutos, a cada duas horas.
 4. Desvie o olhar do monitor e observe um objeto que esteja a cerca de 6 m de distância durante, pelo menos, 20 segundos durante as pausas.
 5. Faça alongamentos para aliviar a tensão no pescoço, braços, costas e ombros durante as pausas.
- Certifique-se de que o ecrã do monitor está ao nível dos olhos ou ligeiramente abaixo, quando está sentado em frente ao monitor.



- Ajuste a inclinação do monitor, as definições de contraste e de brilho.
- Ajuste a iluminação ambiente em seu redor (tal como iluminação vertical, candeeiros de secretária e cortinas ou persianas nas janelas próximas) para minimizar os reflexos e o brilho no ecrã do monitor.
- Utilize uma cadeira que assegure um bom apoio da coluna lombar.
- Mantenha os antebraços na horizontal, com os pulsos numa posição neutra e confortável, enquanto utiliza o teclado ou rato.
- Deixe sempre espaço para descansar as mãos, enquanto utiliza o teclado ou rato.
- Deixe que os antebraços se apoiem naturalmente de ambos os lados.
- Certifique-se de que mantém os pés bem assentes no chão.
- Na posição sentada, certifique-se de que o peso das suas pernas recai sobre os pés e não na parte frontal do assento. Ajuste a altura da sua cadeira, ou utilize um apoio para pés, se necessário, para manter uma postura correta.
- Varie as suas atividades laborais. Tente organizar o seu trabalho, para não ter de estar sentado a trabalhar durante longos períodos de tempo. Tente ficar de pé, levantar-se ou caminhar regularmente.
- Mantenha a área sob a sua secretária livre de obstruções e cabos ou fichas elétricas que possam interferir com o conforto ao sentar, ou constituam um potencial risco de tropeçar.

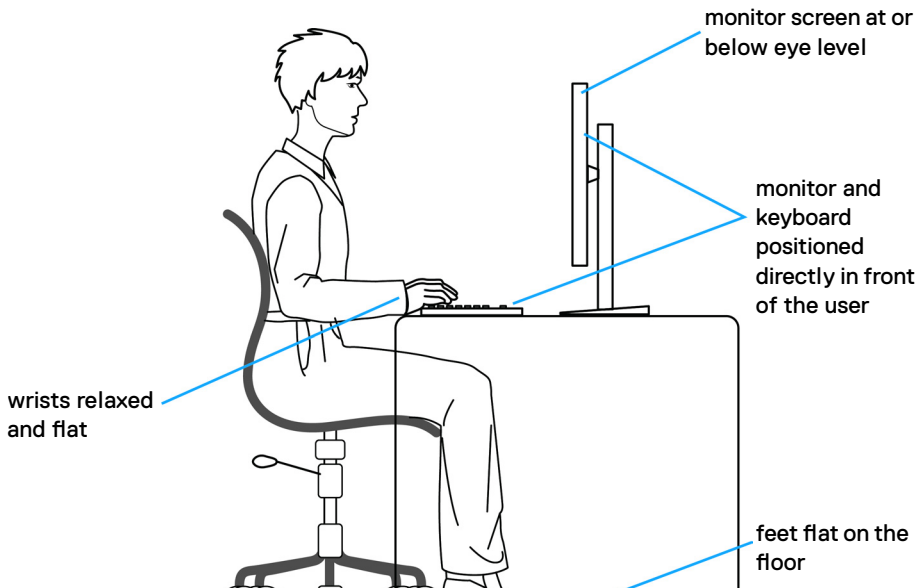

Manusear e mover o seu monitor

Para se certificar de que o monitor é manuseado em segurança ao levantá-lo ou movê-lo, siga as diretrizes indicadas abaixo:

- Antes de mover ou levantar o monitor, desligue o computador e o monitor.
- Desligue todos os cabos do monitor.
- Coloque o monitor na caixa original com os materiais de embalagem originais.
- Segure firmemente a extremidade inferior e a parte lateral do monitor sem aplicar pressão excessiva, ao levantar ou mover o monitor.

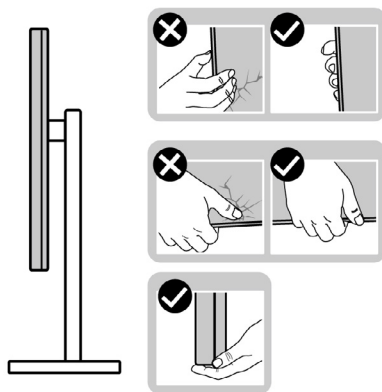

- Ao levantar ou mover o monitor, certifique-se de que o ecrã está de costas para si e não pressione a área do ecrã para evitar quaisquer riscos ou danos.

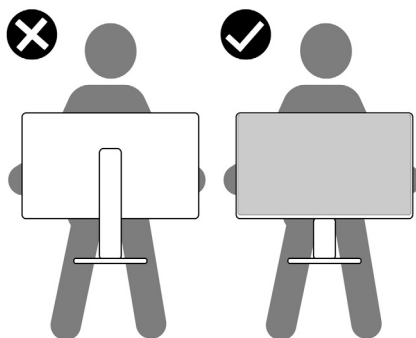

- Ao transportar o monitor, evite sujeitá-lo a qualquer impacto ou vibração súbitos.



- Ao levantar ou mover o monitor, não vire o monitor ao contrário enquanto segura na base de apoio ou base de elevação. Isto poderá provocar danos acidentais ao monitor, ou causar uma lesão pessoal.

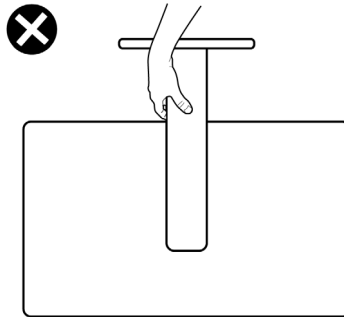

Diretrizes de manutenção

Limpar o seu monitor

⚠ AVISO: Antes de limpar o monitor, desligue o cabo de alimentação da tomada elétrica.

⚠ ATENÇÃO: Leia e siga as **Instruções de Segurança**, antes de limpar o monitor.



Para boas práticas, siga as instruções da lista abaixo para desembalar, limpar ou manusear o monitor:

- Para limpar o seu ecrã antiestático, humedeça ligeiramente um pano suave e limpo com água. Se possível, utilize uma toalhita especial para limpeza de ecrãs, ou solução adequada ao revestimento antiestático. Não utilize benzeno, diluente, amoníaco, detergentes abrasivos ou ar comprimido.
- Utilize um pano suave e ligeiramente humedecido para limpar o monitor. Evite utilizar qualquer tipo de detergente, pois alguns detergentes deixam uma película leitosa no monitor.
- Se notar pó branco ao desembalar o monitor, limpe-o com um pano.
- Manuseie cuidadosamente o seu monitor, pois um monitor de cor mais escura pode mais facilmente ficar riscado e apresentar marcas brancas de desgaste, do que um monitor de cor mais clara.
- Para ajudar a manter a melhor qualidade de imagem no monitor, utilize uma proteção de ecrã dinâmica e desligue o monitor quando não estiver a ser utilizado.



Instalar o monitor

Acoplar a base

-  **NOTA:** A base de elevação e a base de apoio são retiradas quando o monitor é enviado da fábrica.
-  **NOTA:** As instruções seguintes são apenas aplicáveis à base que foi enviada juntamente com o seu monitor. Se está a acoplar uma base que comprou em qualquer outro fornecedor, siga as instruções de instalação incluídas com essa base.

Para acoplar a base do monitor:

1. Abra a aba frontal da caixa para retirar a base de elevação e a base de apoio.

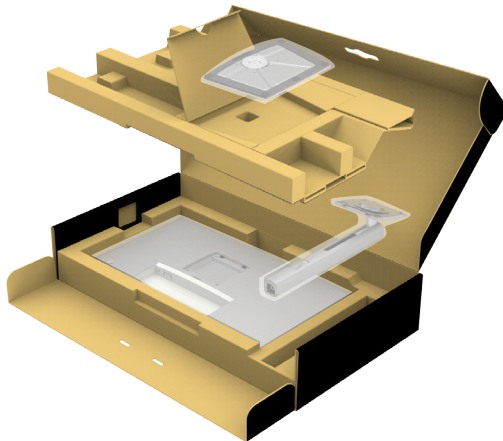

2. Alinhe e coloque a base de elevação sobre a base de apoio.
3. Abra a pega roscada na parte inferior da base de apoio e rode-a no sentido dos ponteiros do relógio para fixar a unidade da base.



4. Feche a pega roscada.

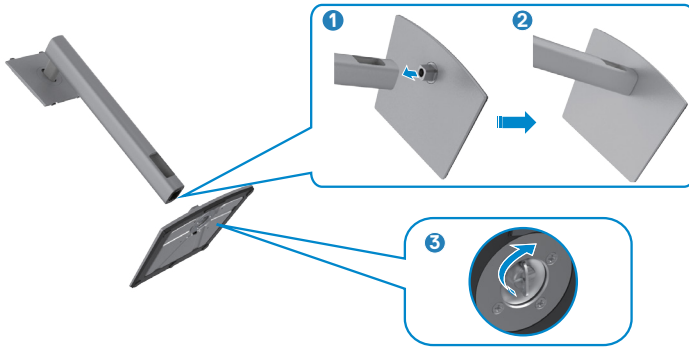

5. Abra a tampa de proteção no monitor para aceder à ranhura VESA no mesmo.

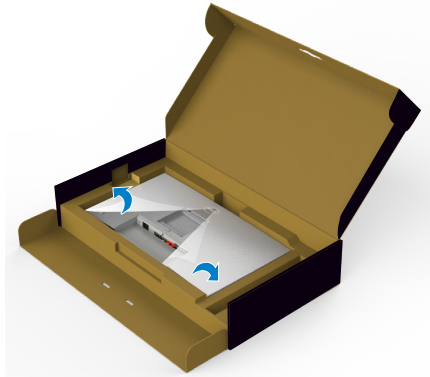

6. Deslize os separadores da base de elevação para as ranhuras na tampa traseira do monitor, descendo a unidade da base até a encaixar.

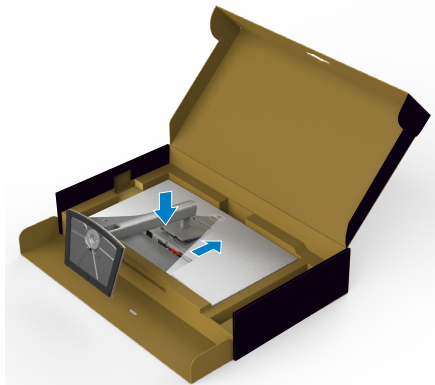

7. Segure na base de elevação e levante com cuidado o monitor, colocando-o depois numa superfície plana.



NOTA: Segure firmemente na base de elevação ao levantar o monitor para evitar quaisquer danos acidentais.

8. Levante a tampa de proteção do monitor.

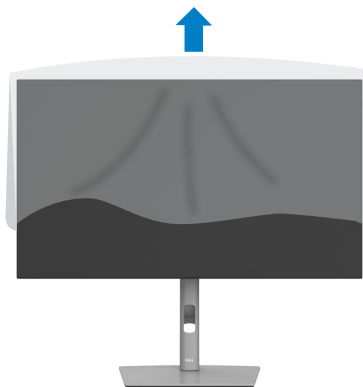

Utilizar a inclinação, rotação e extensão vertical

NOTA: As instruções seguintes são apenas aplicáveis à base que foi enviada juntamente com o seu monitor. Se está a acoplar uma base que comprou em qualquer outro fornecedor, siga as instruções de instalação incluídas com essa base.

Inclinação, rotação e extensão vertical

Com a base acoplada ao monitor pode incliná-lo para obter o ângulo de visualização mais confortável.

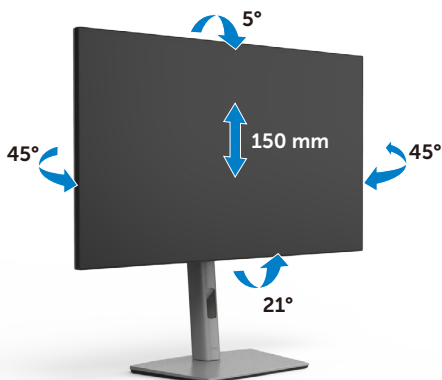



NOTA: A base é retirada quando o monitor é enviado da fábrica.

Rodar o monitor

Antes de rodar o monitor, estenda-o na vertical até à parte superior da base de elevação e, em seguida, incline o monitor para trás o máximo possível para evitar que este toque na extremidade inferior do monitor.



-  **NOTA:** Para alternar entre a definição horizontal e vertical do seu computador Dell ao rodar o monitor, transfira e instale o controlador da placa gráfica mais recente. Para transferir, vá a <https://www.dell.com/support/drivers> e procure o controlador adequado.
-  **NOTA:** Quando o monitor está no modo vertical pode notar uma diminuição no desempenho ao utilizar aplicações com utilização intensiva de gráficos, como jogos em 3D.

Configurar as definições do monitor no seu computador após a rotação

Após ter rodado o monitor, siga o procedimento abaixo para configurar as definições do monitor no seu computador.

-  **NOTA:** Se estiver a utilizar o monitor com um computador que não é Dell, vá ao website do fabricante da sua placa gráfica, ou ao website do fabricante do seu computador para obter informações sobre como rodar o conteúdo do seu monitor.

Para configurar as definições do monitor:

1. Clique com o lado direito do rato em **Desktop (Ambiente de trabalho)** e clique em **Properties (Propriedades)**.
 2. Selecione o separador **Settings (Definições)** e clique em **Advanced (Avançado)**.
 3. Se tem uma placa gráfica AMD, selecione o separador **Rotation (Rotação)** e defina a rotação que prefere.
 4. Se tem uma placa gráfica **nVidia (nVidia)**, clique no separador **nVidia (nVidia)** e na coluna à esquerda selecione **NVRotate (NVRotate)** e, em seguida, selecione a rotação que prefere.
 5. Se tem uma placa gráfica Intel[®], selecione o separador da placa gráfica Intel, clique em **Graphic Properties (Propriedades da placa gráfica)**, selecione o separador **Rotation (Rotação)** e depois defina a rotação que prefere.
-  **NOTA:** Se não vir a opção de rotação ou esta não estiver a funcionar corretamente, vá a <https://www.dell.com/support> e transfira o controlador mais recente para a sua placa gráfica.



Organizar os cabos



Depois de ligar todos os cabos necessários ao monitor e ao computer, (consulte [Ligar o monitor](#) para instruções de ligação de cabos) organize todos os cabos conforme é mostrado acima.

Se o seu cabo não alcança o PC, pode ligar diretamente ao mesmo sem passar pela ranhura da base do monitor.



Ligar o monitor

 **AVISO:** Antes de iniciar qualquer um dos procedimentos indicados nesta secção, siga as [Instruções de Segurança](#).

Para ligar o seu monitor ao computador:

1. Desligue o computador.
2. Ligue o cabo DisplayPort ou USB, e o cabo USB-C do monitor ao computador.
3. Ligue o monitor.
4. Selecione a fonte de entrada correta no Menu OSD do monitor e ligue o computador.

 **NOTA:** A predefinição do U2722D/U2722DX/U2722DE é DisplayPort 1.4. Uma placa gráfica com DisplayPort 1.1 pode não ter uma visualização normal. Consulte “[Problemas específicos do produto – Sem imagem ao utilizar a ligação DP ao PC](#)” para alterar a predefinição.



U2722D/U2722DX

Ligar o cabo HDMI (U2722DX (Incluído) / U2722D (Opcional))

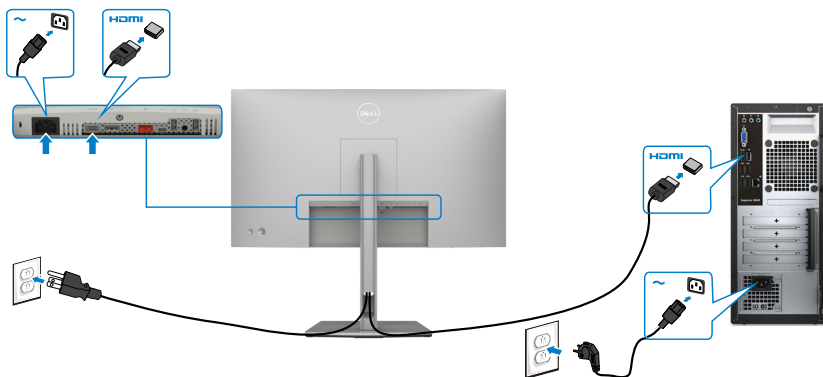

Ligar o cabo DP



Ligar o monitor para a função de Transporte Multifluxo (MST) DP

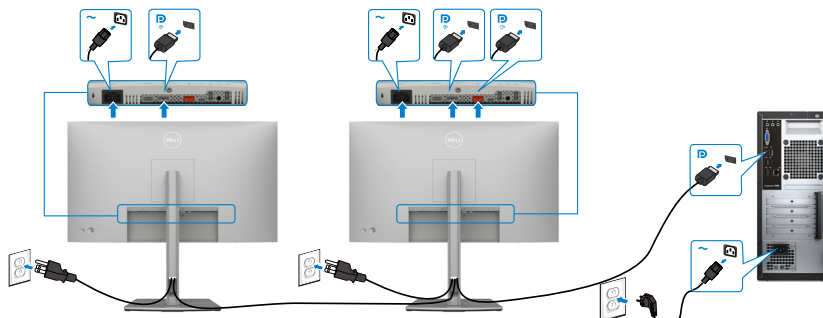

NOTA: Compatível com a funcionalidade MST DP. Para utilizar esta funcionalidade, a placa gráfica do seu PC deve ser certificada, no mínimo, para DP1.2 com opção MST.

NOTA: Retire a ficha de borracha quando utilizar o conector de saída DP.

Ligar o cabo USB-C (A para C)

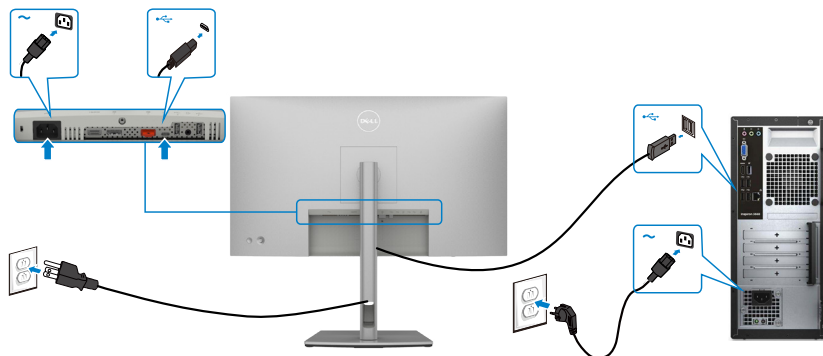

NOTA: Nesta ligação apenas estão disponíveis dados e não vídeo. É necessário outra ligação de vídeo para a visualização.

Ligar o cabo USB-C (C para C) (Opcional)

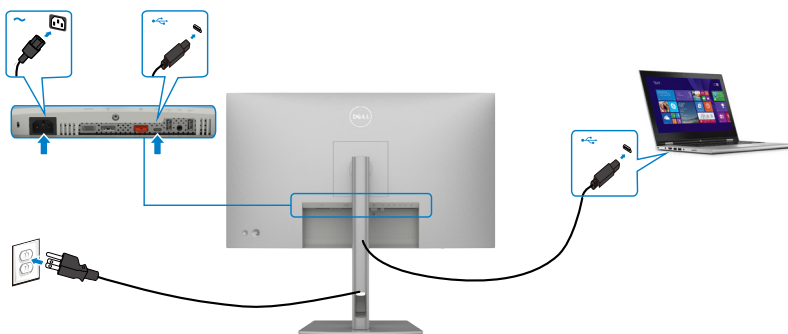

NOTA: Nesta ligação apenas estão disponíveis dados de origem e não vídeo. É necessário outra ligação de vídeo para a visualização.



U2722DE

Ligar o cabo HDMI (Opcional)



Ligar o cabo DP



Ligar o monitor para a função de Transporte Multifluxo (MST) DP

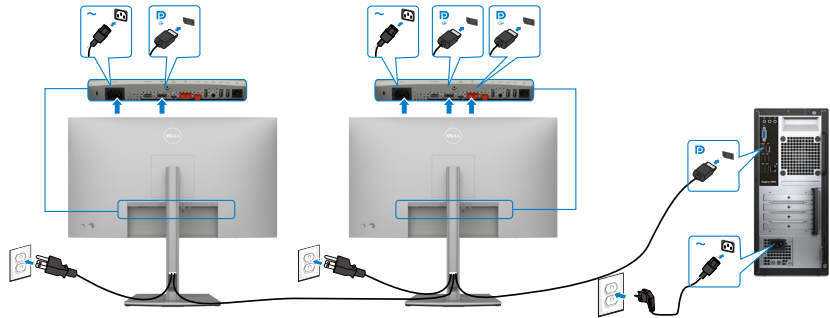

NOTA: Compatível com a funcionalidade MST DP. Para utilizar esta funcionalidade, a placa gráfica do seu PC deve ser certificada, no mínimo, para DP1.2 com opção MST.

NOTA: Retire a ficha de borracha quando utilizar o conector de saída DP.

Ligar o cabo USB-C (A para C)

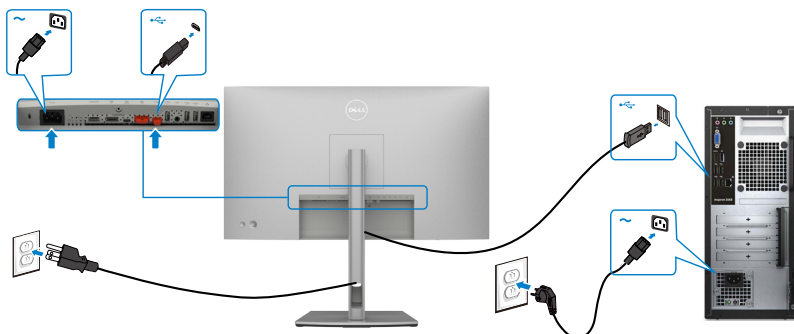

NOTA: Nesta ligação apenas estão disponíveis dados e não vídeo. É necessário outra ligação de vídeo para a visualização.

Ligar o cabo USB-C (C para C)

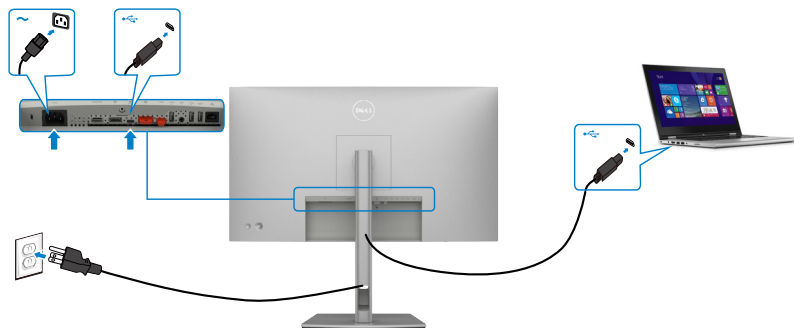

A porta USB-C no seu monitor:

- Pode ser utilizada alternativamente como USB-C ou DisplayPort 1.4.
- Compatível com USB Power Delivery (PD), com perfis até 90 W.

NOTA: Independentemente dos requisitos de energia/consumo energético real do seu computador portátil, ou da duração de energia restante na sua bateria, o monitor Dell U2722DE foi concebido para fornecer ao seu computador portátil até 90 W de energia.



Potência nominal (em computadores portáteis que tenham USB-C com fornecimento de energia)	Potência de carregamento máxima
45 W	45 W
65 W	65 W
90 W	90 W
130 W	Não suportado

Ligar o monitor para a função de Transporte Multifluxo (MST) USB-C

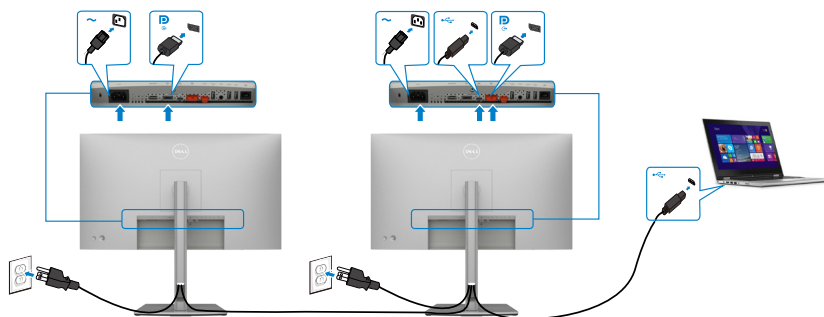

NOTA: O número máximo de monitores U2722DE suportador por MST depende da largura de banda da fonte USB-C. Consulte “[Problemas específicos do produto – Sem imagem ao utilizar USB-C MST](#)”.

NOTA: Retire a ficha de borracha quando utilizar o conector de saída DP.

Ligar o monitor para o cabo RJ45 (Opcional)

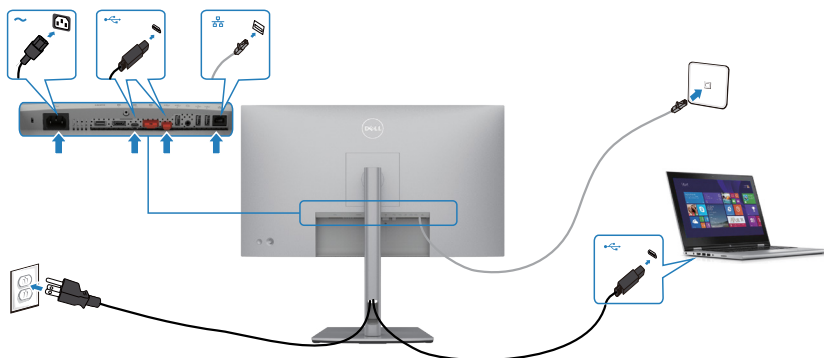

Sincronização do Botão de Ligar Dell (DPBS) (só no U2722DE)

- O monitor U2722DE é concebido com a funcionalidade de Sincronização do Botão de Ligar Dell (DPBS) para lhe permitir controlar o estado de energia do sistema informático a partir do botão de ligar do monitor. Esta funcionalidade é compatível com a plataforma Dell OptiPlex 7090/3090 Ultra e apenas é suportada através da interface USB-C.

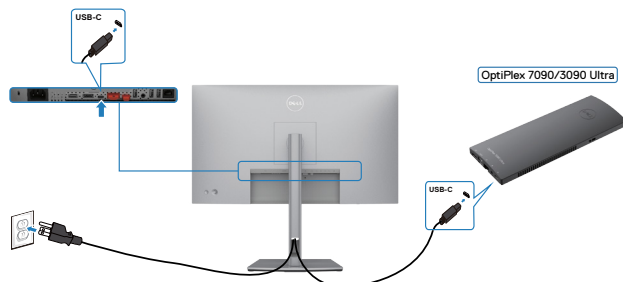

- Para se certificar de que a função DPBS funciona, deve primeiro seguir os passos abaixo para a plataforma Dell OptiPlex 7090/3090 Ultra em **Control Panel (Painel de Controlo)**.

NOTA: A função DPBS apenas suporta a porta com o ícone  .

Vá a **Control Panel (Painel de controlo)**.

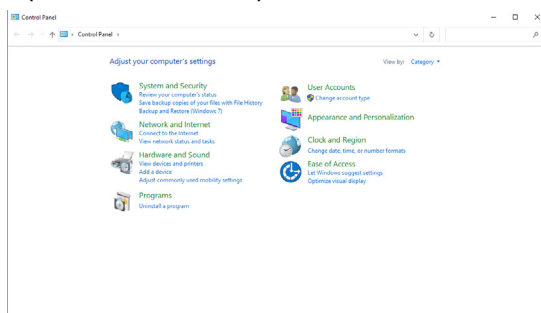

Selecione **Hardware and Sound (Hardware e som)**, seguido de **Power Options (Opções de energia)**.

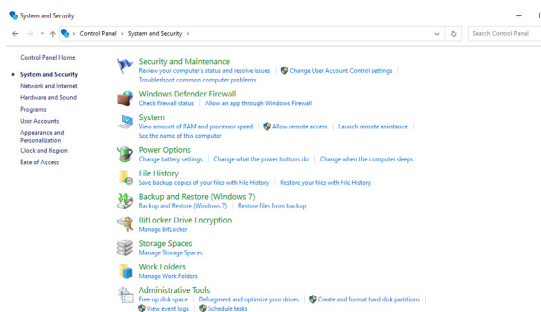

Vá a **System Settings (Definições do sistema)**.

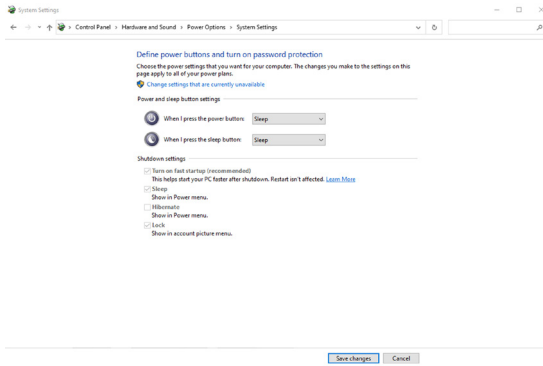

No menu pendente de **When I press the power button (Quando primo o botão para ligar/desligar)** existem algumas opções de seleção, nomeadamente **Do nothing/Sleep/Hibernate/Shut down (Não fazer nada/Suspender/Hibernar/Encerrar)** e pode seleccionar **Sleep/Hibernate/Shut down (Suspender/Hibernar/Encerrar)**.

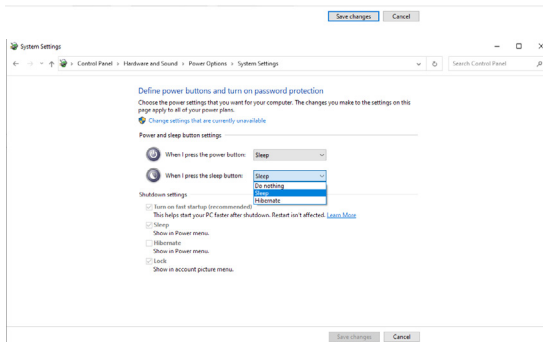
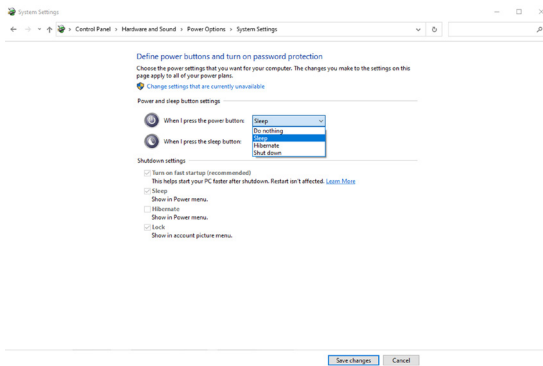

NOTA: Não selecione **Do nothing (Não fazer nada)**, caso contrário o botão de ligar do monitor não consegue sincronizar com o estado de energia do sistema informático.



Ligar o monitor para DPBS pela primeira vez

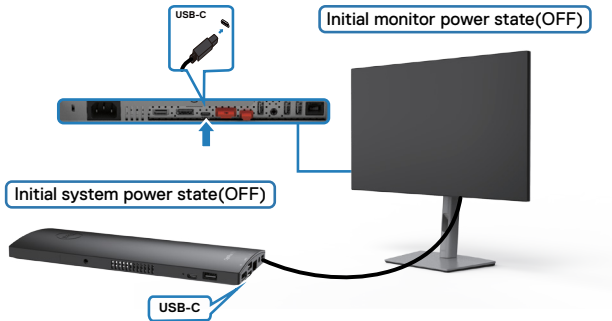

Da primeira vez que configurar a função DPBS, siga os passos abaixo:

1. Certifique-se de que tanto o PC, como o monitor, estão DESLIGADOS.
2. Ligue o cabo USB-C do PC ao monitor.
3. Prima o botão de ligar do monitor para ligar o mesmo.
4. Tanto o monitor, como o PC, ligarão por momentos. Aguarde um pouco (cerca de 6 segundos) e tanto o PC, como o monitor, se desligarão.
5. Prima o botão de ligar do monitor ou do PC e tanto o PC, como o monitor, se ligarão. O estado de energia do sistema informático está sincronizado com o botão de ligar do monitor.

NOTA: Quando o monitor e o PC estão ambos desligados da primeira vez, recomenda-se que ligue primeiro o monitor e, em seguida, ligue o cabo USB-C do PC ao monitor.

NOTA: Pode alimentar a plataforma OptiPlex 7090/3090 Ultra através do seu transformador de CC. Em alternativa, pode alimentar a plataforma OptiPlex 7090/3090 Ultra através do cabo USB-C do monitor por fornecimento de energia (PD). Defina o Carregamento por USB-C para Ligado no Modo Desligado.



Utilizar a função DPBS

Quando prime o botão de ligar do monitor ou do PC, o estado do monitor/PC é o seguinte:

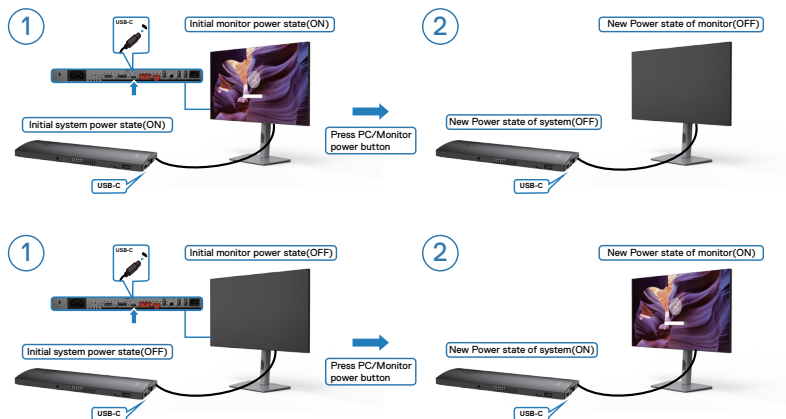

Quando o estado de energia do monitor e do PC é para ambos LIGADO, enquanto **mantém premido 4 segundos o botão de ligar do monitor**, o ecrã exibirá uma mensagem a perguntar-lhe se pretende encerrar o PC.

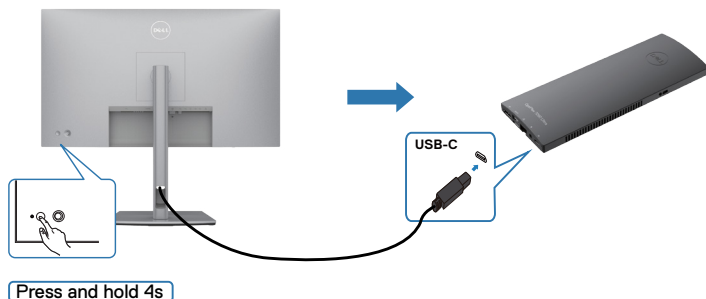

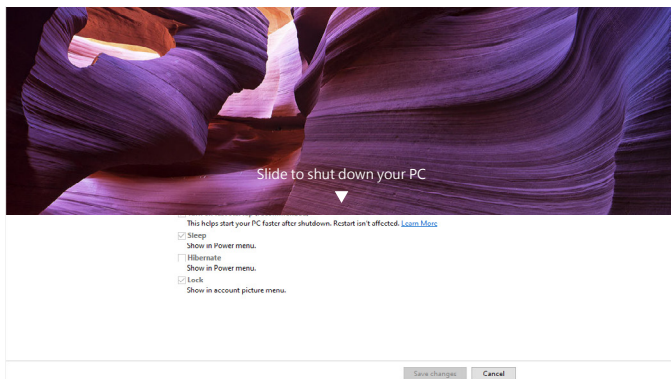

Quando o estado de energia do monitor e do PC é para ambos LIGADO, enquanto **mantém premido 10 segundos o botão de ligar do monitor**, o PC irá encerrar.

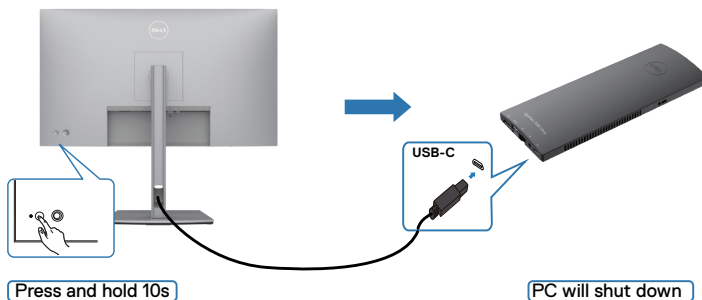

Ligar o monitor para a função de Transporte Multifluxo (MST) USB-C

Um PC está ligado a dois monitores num estado de energia inicialmente DESLIGADO, e o estado de energia do sistema informático está sincronizado com o botão de ligar do Monitor 1. Quando prime o botão de ligar do Monitor 1 ou do PC, tanto o Monitor 1, como o PC, se ligam. Entretanto, o Monitor 2 permanece desligado. Terá de premir manualmente o botão de ligar do Monitor 2 para ligá-lo.

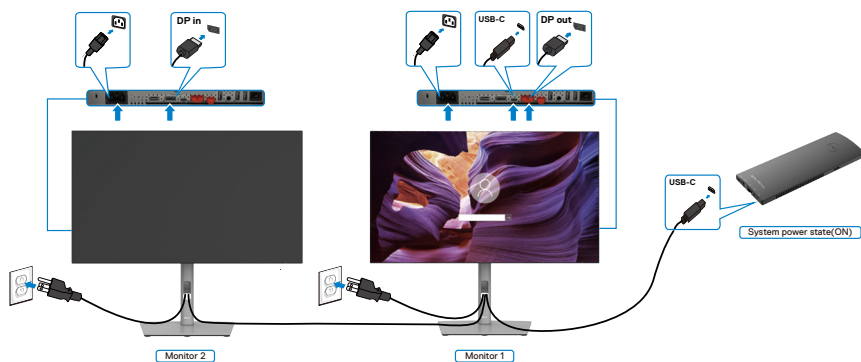

De igual forma, um PC está ligado a dois monitores num estado de energia inicialmente LIGADO, e o estado de energia do sistema informático está sincronizado com o botão de ligar do Monitor 1. Quando prime o botão de ligar do Monitor 1 ou do PC, tanto o Monitor 1, como o PC, se desligam. Entretanto, o Monitor 2 estará em modo de Suspensão. Terá de premir manualmente o botão de ligar do Monitor 2 para desligá-lo.

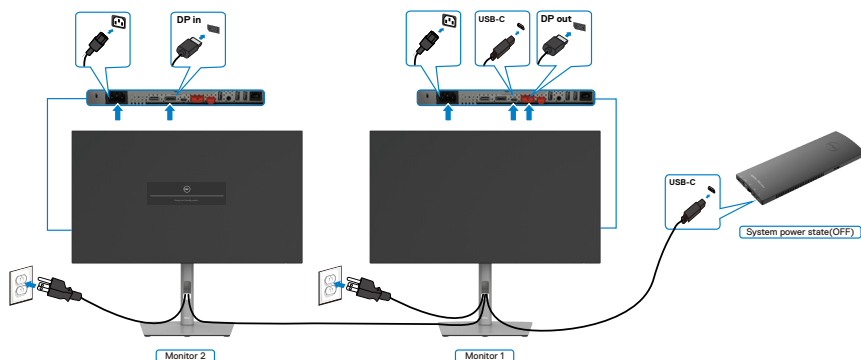

Ligar o monitor para USB-C

A plataforma Dell OptiPlex 7090 Ultra tem duas portas USB-C, por isso tanto o estado de energia do Monitor 1, como do Monitor 2, podem ser sincronizados com o PC.

Quando o PC e os dois monitores estão num estado de energia inicialmente LIGADO, premir o botão de ligar no Monitor 1 ou Monitor 2 irá desligar o PC, o Monitor 1 e o Monitor 2.

NOTA: A função DPBS apenas suporta a porta com o ícone  .

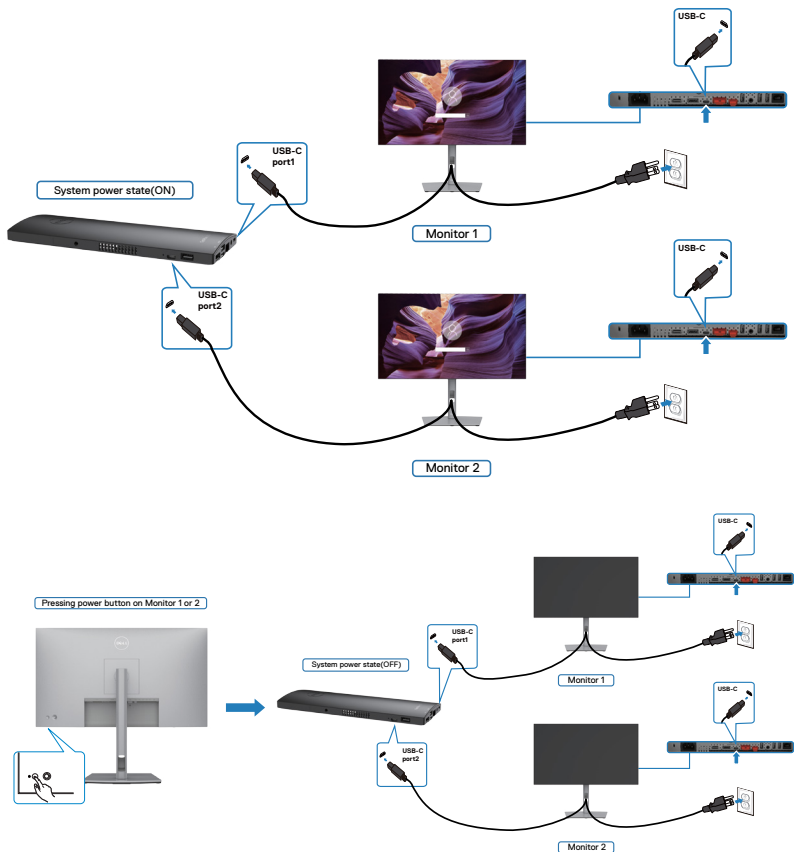

Certifique-se de que define **USB-C Charging (Carregamento por USB-C)** para Ligado no Modo Desligado. Quando o PC e os dois monitores estão num estado de energia inicialmente DESLIGADO, premir o botão de ligar no Monitor 1 ou Monitor 2 irá ligar o PC, o Monitor 1 e o Monitor 2.

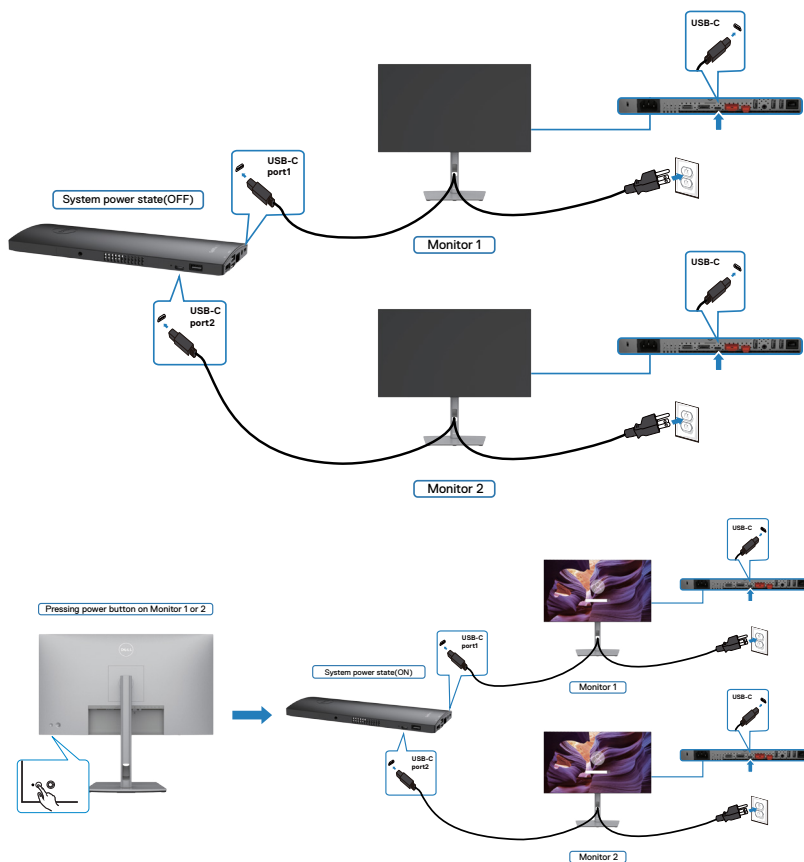

Proteger o seu monitor com a trava Kensington (opcional)

A ranhura para trava de segurança está localizada na parte inferior do monitor.
(Consulte [Ranhura para trava de segurança](#))

Para mais informações sobre como utilizar a trava Kensington (vendida em separado), consulte a documentação que acompanha a trava.

Fixe o monitor a uma mesa com a trava de segurança Kensington.

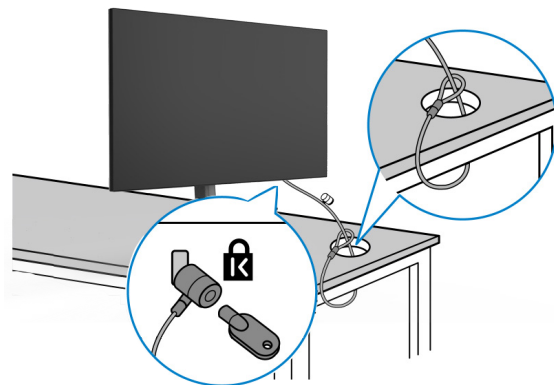

 **NOTA:** A imagem serve apenas fins de ilustração. O aspeto da trava pode variar.



Retirar a base do monitor

⚠ ATENÇÃO: Para evitar riscar o ecrã LCD ao retirar a base, certifique-se de que o monitor é colocado numa superfície suave e limpa.

📌 NOTA: As instruções seguintes são apenas aplicáveis à base que foi enviada juntamente com o seu monitor. Se está a acoplar uma base que comprou em qualquer outro fornecedor, siga as instruções de instalação incluídas com essa base.

Para retirar a base:

1. Coloque o monitor sobre um pano ou almofada suaves.
2. Mantenha premido o botão de libertação da base.
3. Levante a base para cima, afastando-a do monitor.

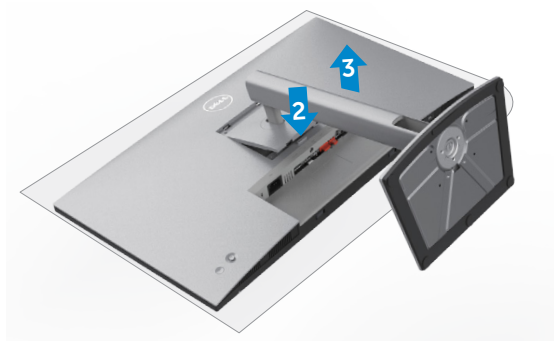

Montagem em parede (opcional)

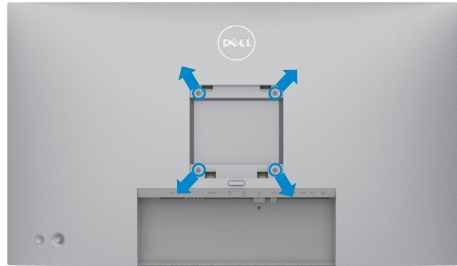

NOTA: Utilize parafusos M4 de 10 mm para fixar o monitor ao kit de montagem em parede.

Siga as instruções fornecidas com o kit de montagem em parede compatível com VESA.

1. Coloque o monitor sobre um pano ou almofada suaves assente numa superfície estável e plana.
2. Retire a base.
3. Utilize uma chave de fendas de cabeça cruzada Phillips para retirar os quatro parafusos que fixam a tampa em plástico.
4. Acople o suporte de montagem do kit de montagem em parede ao monitor.
5. Instale o monitor na parede, conforme indicado na documentação incluída com o kit de montagem em parede.

NOTA: Apenas para utilização com os suportes de montagem em parede indicados em UL, CSA ou GS, com uma altura mínima/capacidade de carga de 17,52 kg (U2722D/U2722DX) / 19,12 kg (U2722DE).



Utilizar o monitor

Ligar o monitor

Prima o botão  para ligar o monitor.

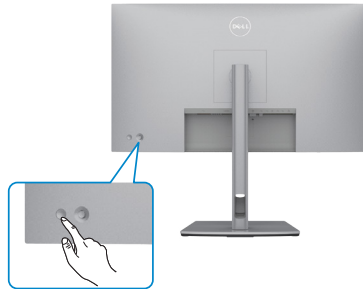

Utilizar o controlo do joystick





Para alterar os ajustes OSD através do controlo do joystick situado na extremidade traseira do

monitor, faça o seguinte:

1. Prima o joystick para abrir o iniciador do menu OSD.
2. Mova o joystick para cima/baixo/esquerda/direita para alternar entre as opções do menu OSD.



Funções do joystick

Função	Descrição
	Prima o joystick para abrir o iniciador do menu OSD.
	Para navegar para a direita e para a esquerda.
	Para navegar para cima e para baixo.

Utilizar o Iniciador de Menu

Prima o joystick para abrir o iniciador do menu OSD.

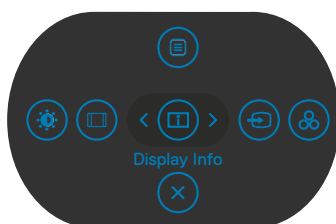







Iniciador de Menu

- Empurre o joystick para **Up (Cima)** para abrir o **Main Menu (Menu principal)**.
- Empurre o joystick para **Left (Esquerda)** ou **Right (Direita)** para seleccionar as **Shortcut Keys (Teclas de atalho)** pretendidas.
- Empurre o joystick para **Down (Baixo)** para **Exit (Sair)**.



Detalhes do Iniciador de Menus

A tabela seguinte descreve os ícones do Iniciador de Menus :





Ícone do Iniciador de Menus	Descrição
 Main Menu (Menu principal)	Abre o menu apresentado no ecrã (OSD). Consulte Utilizar o menu principal
 Display Info (Informação do monitor) (Tecla de atalho 1)	Exibe o estado atual do monitor.
 Input Source (Fonte de entrada) (Tecla de atalho 2)	Define a Input Source (Fonte de entrada) .
 Preset Modes (Modos predefinidos) (Tecla de atalho 3)	Permite-lhe escolher numa lista de Preset color modes (Modos de cor predefinidos) .
 Brightness (Brilho)/ Contrast (Contraste) (Tecla de atalho 4)	Para aceder diretamente aos cursores de ajuste de Brightness (Brilho)/Contrast (Contraste) .
 Aspect Ratio (Rácio de imagem) (Tecla de atalho 5)	Ajusta o rácio de imagem do ecrã.
 Exit (Sair)	Sai do menu OSD principal.

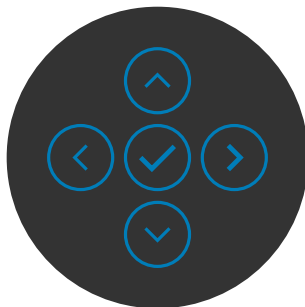

Botão do painel frontal

Utilize os botões situados na parte frontal do monitor para ajustar as definições de imagem.



Painel frontal	Descrição
1   Up (Cima) Down (Baixo)	Utilize os botões Up (Cima) (aumentar) e Down (Baixo) (diminuir) para ajustar itens no menu OSD.
2  Previous (Anterior)	Utilize o botão Previous (Anterior) para voltar ao menu anterior.
3  Next (Seguinte)	Utilize o botão Next (Seguinte) para confirmar a sua seleção.
4  Tick (Assinalar)	Utilize o botão Tick (Assinalar) para confirmar a sua seleção.



Utilizar o menu principal

Ícone	Menu e Submenus	Descrição
-------	-----------------	-----------



Brightness / Contrast (Brilho/Contraste)

Ativa o ajuste de **Brightness /Contrast (Brilho/Contraste)**.



Brightness (Brilho)

Ajusta a luminosidade da retroiluminação (Limite: 0-100).

Mova o joystick para **Up (Cima)** para aumentar o brilho.

Mova o joystick para **Down (Baixo)** para diminuir o brilho.

Contrast (Contraste)

Ajuste primeiro a função **Brightness (Brilho)** e depois ajuste a função **Contrast (Contraste)**, apenas se for necessário mais ajuste.

Mova o joystick para **Up (Cima)** para aumentar o contraste e mova o joystick para **Down (Baixo)** para diminuir o contraste (Limite: 0-100).

A função **Contrast (Contraste)** ajusta o grau de diferença entre a escuridão a claridade no ecrã do monitor.



Ícone Menu e Submenus Descrição



Input Source (Fonte de Entrada)

Seleciona entre as várias entradas de vídeo que estão ligadas ao monitor.

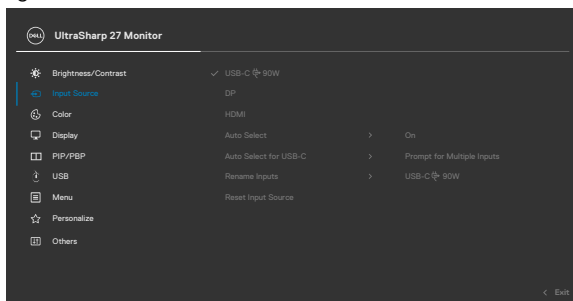

USB-C 90W (só no U2722DE)

Selecione a entrada **USB-C (USB-C)  90W** quando está a utilizar o conector **USB-C  90W**. Prima o botão do joystick para confirmar a seleção.

DP

Selecione a entrada **DP (DP)** quando está a utilizar o conector **DP (DisplayPort)**. Prima o botão do joystick para confirmar a seleção.

HDMI

Selecione a entrada **HDMI** quando está a utilizar o conector **HDMI**. Prima o botão do joystick para confirmar a seleção.

Auto Select (Seleção Automática)



Permite-lhe procurar fontes de entrada disponíveis. Prima  para selecionar esta função.

Auto Select for USB-C (Seleção Automática para USB-C) (só no U2722DE)

Prima  para selecionar estas funções:

- ♦ **Prompt for Multiple Inputs (Solicitar várias entradas):** permite a exibição da mensagem “Trocar para a Entrada de Vídeo USB-C”, para o utilizador escolher se quer ou não trocar.
- ♦ **Yes (Sim):** O monitor troca sempre para a entrada de vídeo USB-C sem perguntar, se estiver ligado a USB-C.
- ♦ **No (Não):** The monitor NÃO trocará automaticamente para a entrada de vídeo USB-C a partir de outra fonte disponível.



Ícone	Menu e Submenus	Descrição
	Rename Inputs (Renomear entradas)	Permite-lhe Rename Inputs (Renomear entradas).
	Reset Input Source (Repor a Fonte de Entrada)	Repõe todas as predefinições do menu Input Source (Fonte de entrada) . Prima  para seleccionar esta função.
	Color (Cor)	Ajusta o modo de definição de cor.

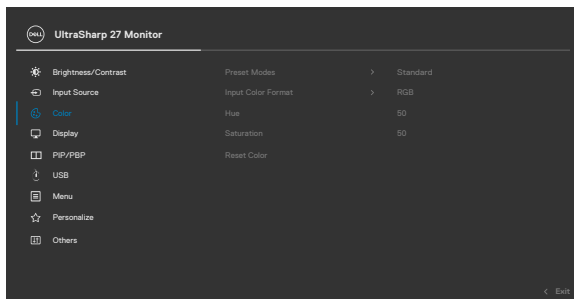

Ícone Menu e Submenus Descrição

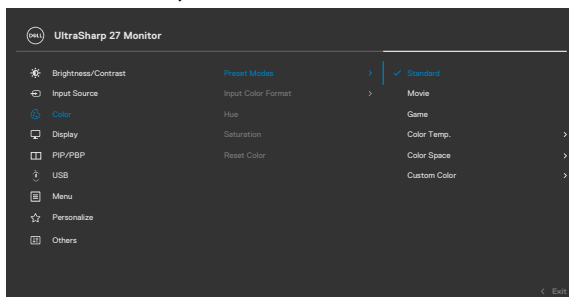

Preset Modes (Modos predefinidos)

Quando seleciona Modos predefinidos, pode escolher **Standard (Normal)**, **Movie (Filme)**, **Game (Jogo)**, **Color Temp. (Temp. da Cor)**, **Color Space (Colorimetria)** ou **Custom Color (Cor Personalizada)** na lista.



- **Standard (Normal):** Cor predefinida. Este monitor utiliza um painel com baixas emissões de luz azul que está certificado pela TÜV para reduzir a emissão de luz azul, criando uma imagem mais relaxante e menos estimulante durante a leitura de conteúdo no ecrã.
- **Movie (Filme):** Ideal para filmes.
- **Game (Jogo):** Ideal para a maioria das aplicações de jogo.
- **Color Temp. (Temp. da cor):** O ecrã parece mais quente com uma tonalidade vermelha/amarela, com o cursor definido em 5 000K, ou mais frio com uma tonalidade azul, com o cursor definido em 10 000K.
- **Color Space (Colorimetria):** Permite aos utilizadores selecionarem a colorimetria: **sRGB (sRGB), Rec. 709 (Rec. 709) ou DCI-P3 (DCI-P3)**.
- **Custom Color (Cor Personalizada):** Permite-lhe ajustar manualmente as definições de cor. Prima os botões esquerdo e direito do joystick para ajustar os valores de Vermelho, Verde e Azul e criar o seu próprio modo de cor predefinido.

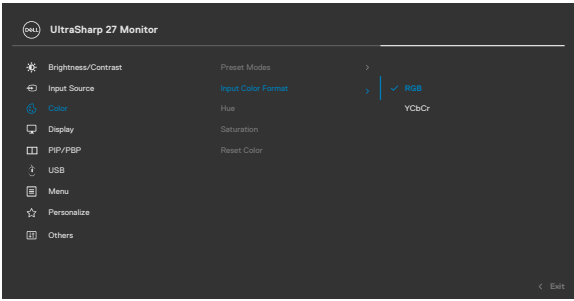

Ícone	Menu e Submenus	Descrição
	Input Color Format (Formato de Cor de Entrada)	<p>Permite-lhe definir o modo de entrada de vídeo para:</p> <ul style="list-style-type: none"> ♦ RGB: Selecione esta opção se o monitor estiver ligado a um computador ou leitor de multimédia compatível com a saída RGB. ♦ YCbCr: Selecione esta opção se o seu leitor multimédia for apenas compatível com a saída YCbCr.
		
		
	Hue (Tonalidade)	<p>Utilize os botões Up (Cima) ou Down (Baixo) do joystick para ajustar a Hue (Tonalidade) de 0 a 100.</p> <p>NOTA: O ajuste da tonalidade apenas está disponível nos modos Movie (Filme) e Game (Jogo).</p>
	Saturation (Saturação)	<p>Utilize os botões Up (Cima) ou Down (Baixo) do joystick para ajustar a Saturation (Saturação) de 0 a 100.</p> <p>NOTA: O ajuste da saturação apenas está disponível nos modos Movie (Filme) e Game (Jogo).</p>
	Reset Color (Repor Predefinições de Cor)	<p>Restaura as predefinições de cor do monitor.</p> <p>Prima  para selecionar esta função.</p>



Ícone Menu e Submenus Descrição



Display (Monitor)

Utilize o menu **Display (Monitor)** para ajustar a imagem.

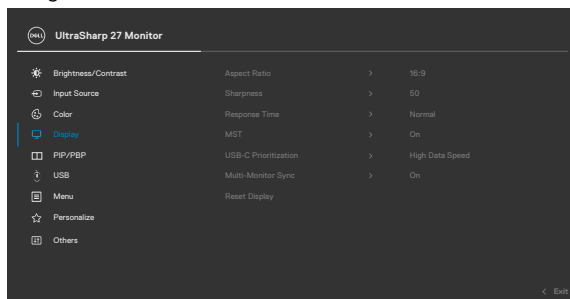

Aspect Ratio (Rácio de Imagem)

Ajuste o rácio de imagem para **Wide 16:9 (Amplio 16:9)**, **Auto Resize (Redimensionamento Automático)**, **4:3**, **1:1**.

Sharpness (Nitidez)

Faz a imagem parecer mais nítida ou suave. Mova o joystick para cima e para baixo para ajustar a nitidez de '0' a '100'.

Response Time (Tempo de Resposta)

Permite-lhe definir **Response Time (Tempo de Resposta)** para **Normal** ou **Fast (Rápido)**.

MST

Transporte multifluxo DP. Definir para **ON (Ligado)** ativa a função MST (saída DP). Definir para **OFF (Desligado)** desativa a função MST.

NOTA: Quando o cabo upstream DP/USB-C e o cabo downstream DP estão ligados, o monitor irá definir MST = ON automaticamente, sendo que esta ação apenas será realizada uma vez após a reposição de fábrica ou a reposição do monitor. Consulte "[Ligar o monitor para a função de Transporte Multifluxo \(MST\) DP](#)".

USB-C Prioritization (Priorização de USB-C) (só no U2722DE)

Permite-lhe especificar a prioridade para transferir os dados em alta resolução (Alta resolução) ou alta velocidade (alta velocidade de dados), ao utilizar a porta USB-C/DisplayPort.



Ícone	Menu e Submenus	Descrição
-------	-----------------	-----------

Multi-Monitor Sync (Sincronização Multimónitores)		
--	--	--

A Sincronização Multimónitores permite vários monitores ligados em cadeia através do cabo DisplayPort para sincronizar um grupo predefinido de funções de OSD em segundo plano.

Será criada uma opção OSD “**Multi-Monitor Sync (Sincronização Multimónitores)**” no Menu Monitor para permitir ao utilizador ativar/desativar a sincronização.

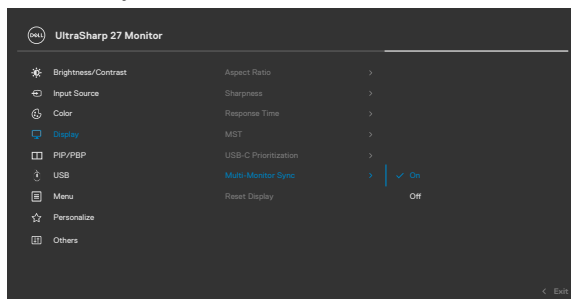

Reset Display (Repor Monitor)		
--------------------------------------	--	--

Repõe todas as predefinições do menu **Display (Monitor)**.

Prima  para seleccionar esta função.



Ícone Menu e Submenus Descrição



PIP/PBP

Esta função abre uma janela que exibe a imagem de outra fonte de entrada.

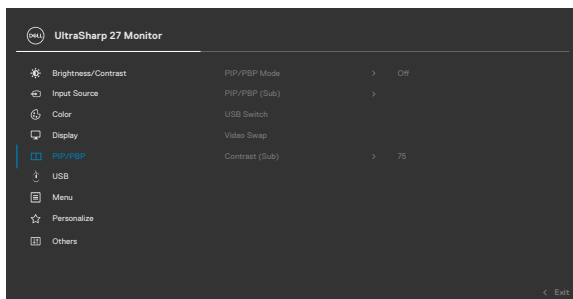

Janela principal	Janela secundária	
	USB-C	DP
USB-C	✓	✓
DP	✓	✓

NOTA: A imagem em PBP será exibida no centro do ecrã, não em ecrã inteiro.



Ícone Menu e Submenus Descrição

**PIP/PBP Mode
(Modo PIP/PBP)**

Ajuste o modo PIP ou PBP (Imagem a imagem).
Pode desativar esta função, selecionando Off
(desligado).

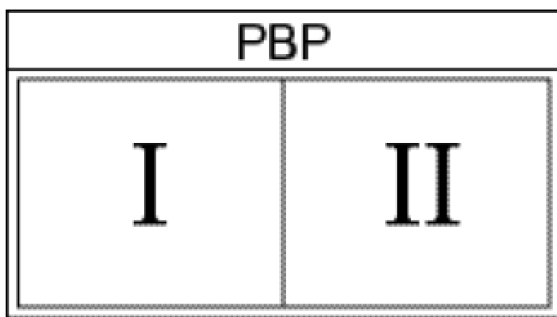
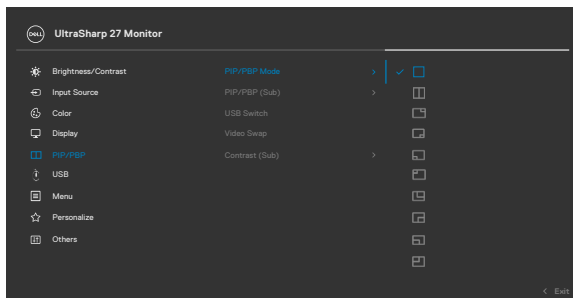

Ícone Menu e Submenus Descrição

PIP/PBP (Janela secundária)

Selecione entre os diferentes sinais de vídeo que podem ser ligados ao monitor para a janela secundária PBP. Prima o botão  para selecionar o sinal fonte da janela secundária PBP.

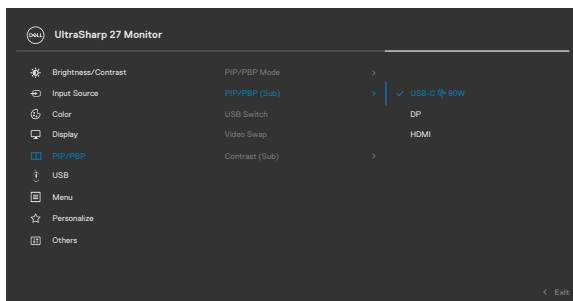

USB Switch (Botão USB) (só no U2722DE)

Selecione para alternar entre as fontes upstream USB no modo PBP. Mova o joystick para alternar entre as fontes upstream USB no modo PBP.

Video Swap (Troca de vídeos)

Selecione para trocar vídeos entre a janela principal e a janela secundária no modo PBP. Mova o joystick para trocar entre a janela principal e a janela secundária.

Contrast (Sub) (Contraste (Sub))

Ajuste o nível de **Contrast (Contraste)** da imagem no modo PBP.

Mova o joystick para aumentar ou diminuir o contraste.



Ícone Menu e Submenus Descrição



USB (só no U2722DE)

Permite-lhe definir a porta USB upstream para os sinais de entrada DP e, como tal, a porta USB downstream do monitor (por exemplo, o teclado e o rato) pode ser utilizada pelos sinais de entrada de corrente quando liga um computador a qualquer uma das portas upstream. Quando utiliza apenas uma porta upstream, a porta upstream ligada está ativa.

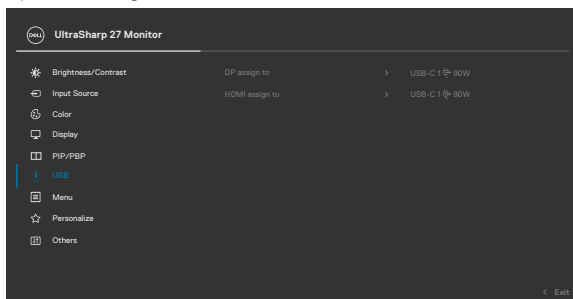

NOTA: Para evitar a perda ou danos de dados, antes de trocar as portas USB upstream, certifique-se de que não há dispositivos de armazenamento USB em uso pelo computador ligado à porta USB upstream do monitor.



Menu

Selecione esta opção para ajustar as definições do OSD, tais como os idiomas do OSD, a quantidade de tempo que o menu permanece no ecrã, e por aí adiante.

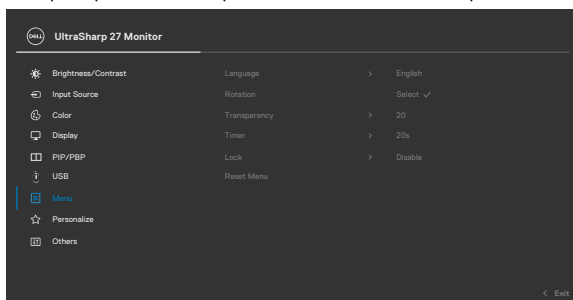

Ícone	Menu e Submenus	Descrição
	Language (Idioma)	Defina o monitor OSD para um de oito idiomas. (inglês, espanhol, francês, alemão, português, russo, chinês simplificado ou japonês).
	Rotation (Rotação)	Roda o OSD em 0/90/270 graus. Pode premir o joystick para rodar de cada vez.
	Transparency (Transparência)	Selecione esta opção para alterar a transparência do menu, movendo o joystick para cima ou para baixo (Limite: 0-100).
	Timer (Temporizador)	OSD Hold Time (Tempo de Espera do OSD): Define o período de tempo em que o OSD se mantém ativo após premir um botão. Mova o joystick para ajustar o cursor em incrementos de 1 segundo, de 5 a 60 segundos.
	Lock (Bloquear)	Bloquear os botões de controlo do monitor evita que as pessoas acedam aos controlos. Também evita a ativação involuntária em vários monitores dispostos lado a lado.

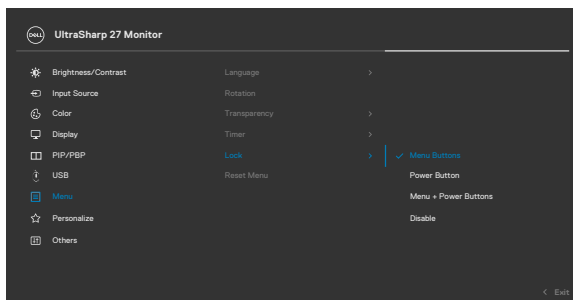

- **Menu Buttons (Botões de Menu):** Através de OSD para bloquear os botões de menu.
- **Power Button (Botão de Ligar):** Através de OSD para bloquear o botão de ligar.
- **Menu + Power Buttons (Botões de menu e de ligar):** Através de OSD para bloquear os botões de menu e o botão de ligar.
- **Disable (Desativar):** Mova o joystick para a esquerda e guarde 4 segundos.



Ícone	Menu e Submenus	Descrição
	Reset Menu (Repor Menu)	Repõe todas as predefinições de Reset Menu (Repor Menu) . Prima para seleccionar esta função.



Personalize (Personalizar)

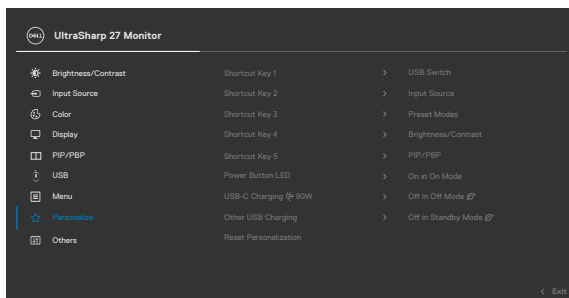

Shortcut key 1 (Tecla de atalho 1)

Shortcut key 2 (Tecla de atalho 2)

Shortcut key 3 (Tecla de atalho 3)

Shortcut key 4 (Tecla de atalho 4)





Shortcut key 5 (Tecla de atalho 5)

Selecione entre **Preset Modes (Modos predefinidos)**, **Brightness (Brilho)/Contrast (Contraste)**, **Input Source (Fonte de entrada)**, **Aspect Ratio (Rácio de imagem)**, **Rotation (Rotação)**, **PIP/PBP (PIP/PBP)**, **Video Swap (Troca de vídeos)**, **Display Info (Informação do monitor)**, **USB Switch (Botão USB) (só no U2722DE)** definidos como tecla de atalho.

LED do Botão de Ligar

Permite-lhe definir o estado da luz de ligado para poupar energia.



Ícone	Menu e Submenus	Descrição
	USB-C Charging  90W (Carregamento por USB-C  90W) (só no U2722DE)	Permite-lhe ativar ou desativar a função de carregamento USB-C Charging  90W (Carregamento por USB-C  90W) durante o modo desligado do monitor. NOTA: Quando esta função está ativada poderá carregar o seu computador portátil ou dispositivos móveis através do cabo USB-C, mesmo que o monitor esteja desligado.
	Other USB Charging (Outros tipos de carregamento USB) (U2722DE)	Permite-lhe ativar ou desativar a função Other USB Charging (Outros tipos de carregamento USB) durante o modo de suspensão do monitor. NOTA: Quando esta função está ativada poderá carregar o seu telemóvel através do cabo USB- A, mesmo que o monitor esteja em modo de suspensão.
	USB Charging (Carregamento USB) (U2722D/ U2722DX)	Permite-lhe ativar ou desativar a função USB Charging (Carregamento USB) durante o modo de suspensão do monitor.
	Reset Personalization (Repor Personalização)	Repõe todas as predefinições do menu Personalize (Personalizar) . Prima  para selecionar esta função.



Ícone Menu e Submenus Descrição



Others (Outras)

Selecione esta opção para ajustar definições OSD, tais como **DDC/CI**, **LCD Conditioning (Condicionamento de LCD)**, e por aí adiante.

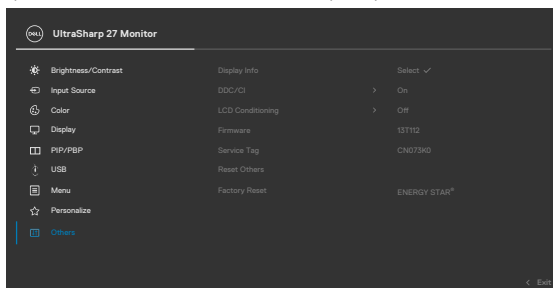

Display Info (Informação do monitor)

Exibe as definições atuais do monitor. Prima  para selecionar esta função.

U2722D/U2722DX:

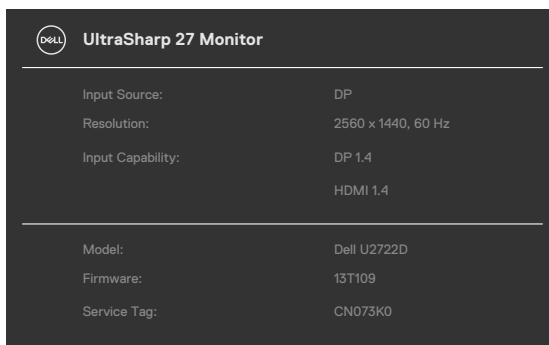

U2722DE:

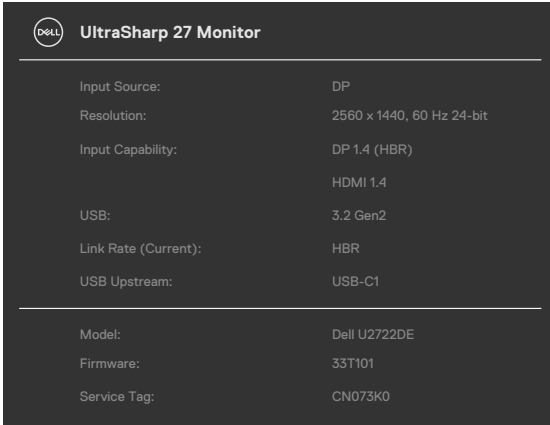



Dell UltraSharp 27 Monitor	
Input Source:	DP
Resolution:	2560 x 1440, 60 Hz 24-bit
Input Capability:	DP 1.4 (HBR)
	HDMI 1.4
USB:	3.2 Gen2
Link Rate (Current):	HBR
USB Upstream:	USB-C1
Model: Dell U2722DE	
Firmware: 33T101	
Service Tag: CN073K0	

DDC/CI

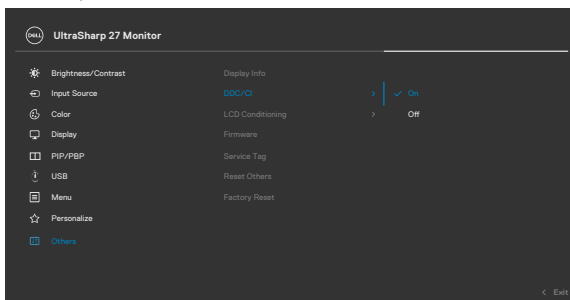
DDC/CI (Canal de Dados de Exibição/Interface de Comando) permite-lhe ajustar os parâmetros do monitor (brilho, equilíbrio da cor, etc) através de software no seu computador. Pode desativar esta função, selecionando **Off (Desligado)**. Ative esta função para melhor experiência de utilizador e desempenho otimizado do seu monitor.

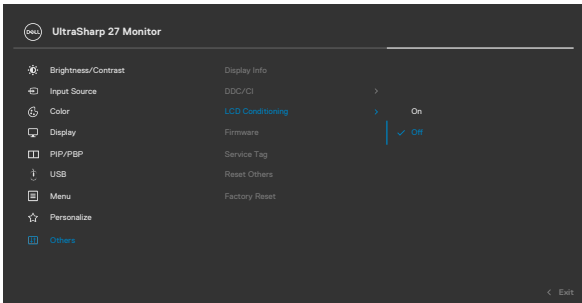

Ícone	Menu e Submenus	Descrição
	LCD Conditioning (Condicionamento de LCD)	Ajuda a reduzir casos ligeiros de retenção de imagem. Dependendo do grau de retenção de imagem, o programa pode levar algum tempo a funcionar. Pode desativar esta função, selecionando On (Ligado) .
		 
	Firmware	Exibe a versão de Firmware do monitor.
	Service Tag (Etiqueta de Serviço)	Exibe a Service Tag (Etiqueta de Serviço) . A Etiqueta de Serviço é um identificador alfanumérico único que permite à Dell identificar as especificações do produto e aceder à informação da garantia. NOTA: A Etiqueta de Serviço também está impressa num rótulo situado na parte traseira da tampa.
	Reset Others (Repor Outras)	Repõe todas as predefinições do menu Others (Outras) . Prima  para selecionar esta função.
	Factory Reset (Repor Predefinições)	Restaura as predefinições de todos os valores.



Utilizar a função de bloqueio de OSD

Pode bloquear os botões de controlo do painel frontal para evitar o acesso ao menu OSD e/ou ao botão de ligar.

Utilize o menu de Bloqueio para bloquear o(s) botão(ões).

1. Selecione uma das opções seguintes.

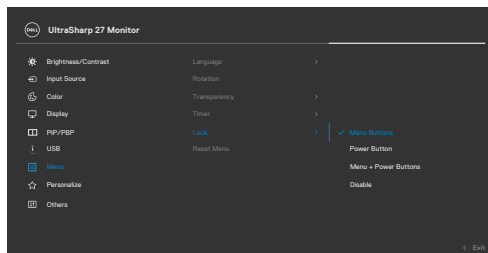

2. É exibida a mensagem seguinte.

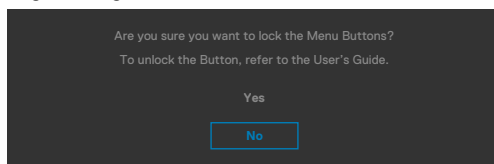

3. Selecione **Yes (Sim)** para bloquear os botões. Se estiverem bloqueados e for premido qualquer botão de controlo, será exibido o ícone de cadeado .





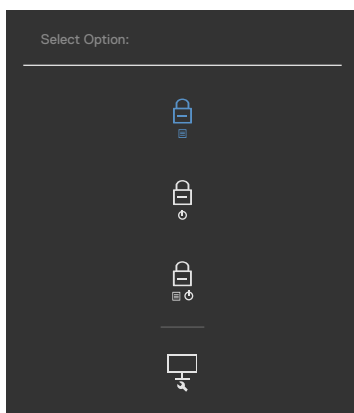

Utilize o joystick para bloquear o(s) botão(ões).

Prima o botão de navegação direcional esquerdo do joystick durante quatro segundos, até ser exibido um menu no ecrã.



Selecione uma das opções seguintes:



Opções	Descrição
1  Bloqueio dos Botões de Menu	Selecione esta opção para bloquear a função de menu OSD.
2  Bloqueio do Botão de Ligar	Utilize esta opção para bloquear o botão de ligar. Isto evita que o utilizador desligue o monitor ao tocar no botão de ligar.
3  Bloqueio dos Botões de Menu e de Ligar	Utilize esta opção para bloquear o menu OSD e o botão de ligar para desligar o monitor.
4  Diagnóstico Integrado	Utilize esta opção para executar o diagnóstico integrado, consulte Diagnóstico integrado .

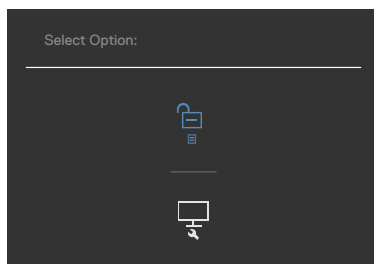

Para desbloquear o(s) botão(ões).

Prima o botão de navegação direcional esquerdo do joystick durante quatro segundos, até ser exibido um menu no ecrã. A tabela seguinte descreve as opções para desbloquear os botões de controlo do painel frontal.



Opções	Descrição
<p>1</p>  <p>Desbloqueio dos Botões de Menu</p>	Utilize esta opção para desbloquear a função de menu OSD.
<p>2</p>  <p>Desbloqueio do Botão de Ligar</p>	Utilize esta opção para desbloquear o botão de ligar e desligar o computador.
<p>3</p>  <p>Desbloqueio dos Botões de Menu e de Ligar</p>	Utilize esta opção para desbloquear o menu OSD e o botão de ligar para desligar o monitor.



Configuração inicial

Quando seleciona itens OSD na função **Factory Reset (Repor Predefinições)** em Outras funções, a mensagem seguinte é exibida:

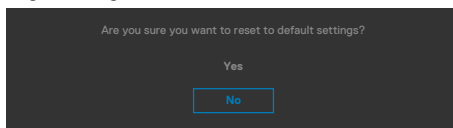

Quando seleciona “**Yes (Sim)**” para repor as predefinições, é exibida a mensagem seguinte:

U2722D/U2722DX

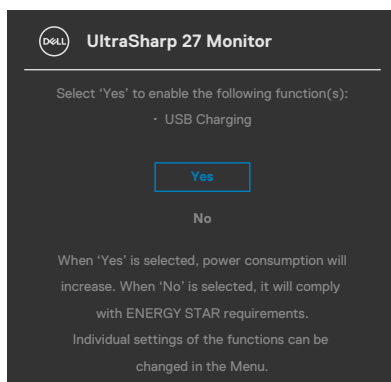

U2722DE

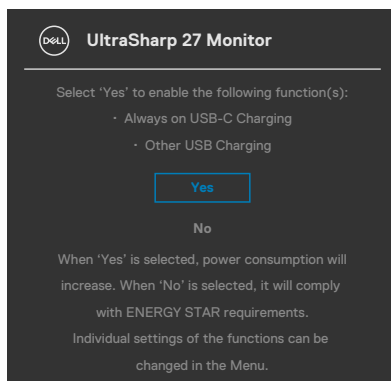

Mensagens de aviso OSD

Quando o monitor não é compatível com determinado modo de resolução, a mensagem seguinte é exibida:

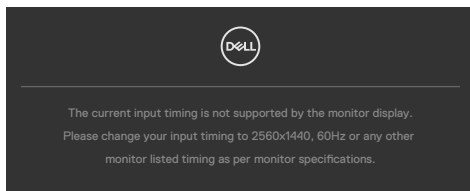

Isto significa que o monitor não consegue sincronizar com o sinal que está a receber do computador. Consulte [Especificações do monitor](#) para saber quais as gamas de frequência horizontal e vertical endereçáveis por este monitor. O modo recomendado é de **2560 x 1440**.

Pode ver a mensagem seguinte antes da função DDC/CI ser desativada:

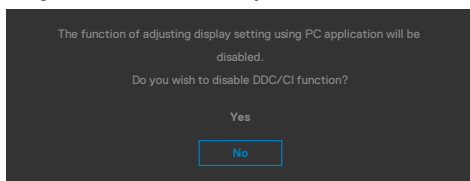

Quando o monitor entra no **Standby Mode (Modo de Suspensão)**, a mensagem seguinte é exibida:

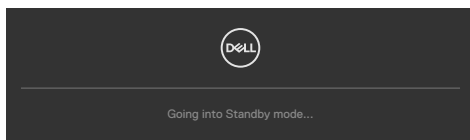

Ative o computador e retire o monitor do modo de suspensão para obter acesso ao **OSD**.

Se premir qualquer outro botão que não o botão de ligar, as mensagens seguintes serão exibidas consoante a entrada selecionada:

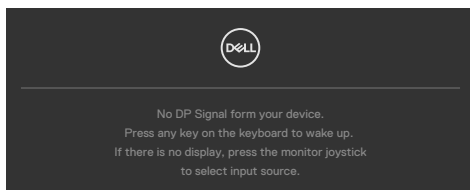

É exibida uma mensagem enquanto o cabo compatível com o modo alternativo DP está ligado ao monitor nas condições seguintes:

- Quando Seleção Automática para **USB-C** está definido para **Prompt for Multiple Inputs (Solicitar várias entradas)**.
- Quando o cabo USB-C está ligado ao monitor.

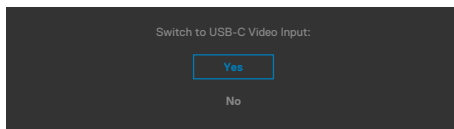

Se o monitor estiver ligado a duas ou mais portas, quando **Auto (Automático)** em fonte de entrada for selecionado irá direcionar o sinal para a porta seguinte.

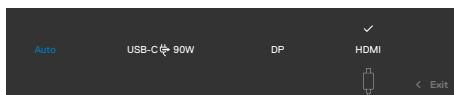

Selecione os itens OSD de **On in Standby Mode (Ligado em Modo de Suspensão)** na função Personalizar e será exibida a mensagem seguinte:

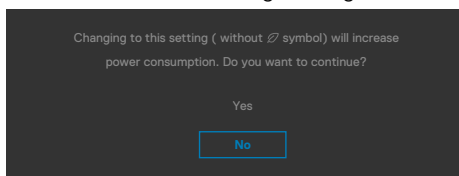

Se o nível de Brilho for ajustado acima do nível predefinido em mais de 75% será exibida a mensagem seguinte:

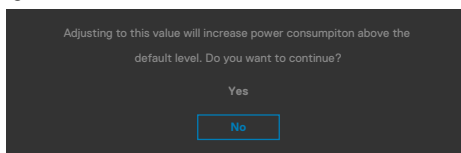

- Quando o utilizador seleciona "Sim", a mensagem sobre o consumo de energia é exibida apenas uma vez.
- Quando o utilizador seleciona "Não", a mensagem de aviso sobre o consumo de energia será exibida novamente.
- A mensagem de aviso sobre o consumo de energia apenas voltará a ser exibida quando o utilizador selecionar Repor Predefinições no menu OSD.



Se for selecionada a entrada DP, HDMI ou USB-C e o cabo correspondente não estiver ligado, é exibida uma caixa de diálogo flutuante, conforme mostrado abaixo.

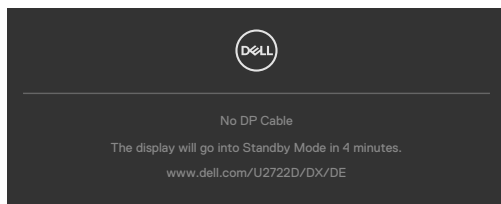

OU

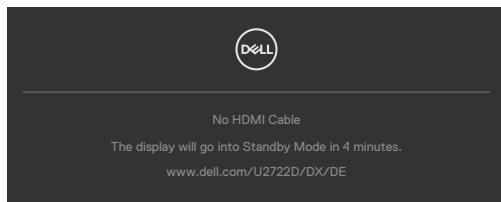

OU

(só no U2722DE)

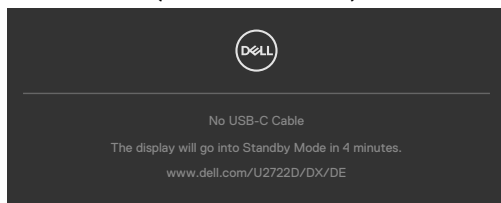

Consulte [Resolução de problemas](#) para mais informações.



Definir a resolução máxima

Para definir a resolução máxima no monitor:

No Windows 7, Windows 8 ou Windows 8.1:

1. Só no Windows 8 ou Windows 8.1, selecione o mosaico Ambiente de Trabalho para alternar para o ambiente de trabalho clássico. No Windows Vista e Windows 7, ignore este passo.
2. Clique com o lado direito do rato no ambiente de trabalho e clique em **Screen Resolution (Resolução do ecrã)**.
3. Clique na lista pendente de **Screen Resolution (Resolução do ecrã)** e selecione **2560 x 1440**.
4. Clique em **OK (OK)**.

No Windows 10:

1. Clique com o lado direito do rato no ambiente de trabalho e clique em **Display Settings (Definições do Monitor)**.
2. Clique em **Advanced display settings (Definições avançadas do monitor)**.
3. Clique na lista pendente de **Resolution (Resolução)** e selecione **2560 x 1440**.
4. Clique em **Apply (Aplicar)**.

Se não vir **2560 x 1440** como opção, pode ter de atualizar o controlador da sua placa gráfica. Dependendo do computador, siga um dos procedimentos seguintes:

Se tem um computador de secretária ou portátil Dell:

- Vá a <https://www.dell.com/support>, introduza a sua etiqueta de serviço e transfira o controlador mais recente disponível para a sua placa gráfica.

Se está a utilizar um computador que não é Dell (computador de secretária ou portátil):

- Vá ao website de assistência do fabricante do seu computador e transfira os últimos controladores disponíveis para a sua placa gráfica.
- Vá ao website do fabricante da sua placa gráfica e transfira os últimos controladores disponíveis para a mesma.



Sincronização Multimitores (MMS)

A Sincronização Multimitores permite vários monitores ligados em cadeia através do cabo DisplayPort para sincronizar um grupo predefinido de funções de OSD em segundo plano.

Está disponível uma opção OSD de Sincronização Multimitores no Menu Monitor para permitir ao utilizador ativar/desativar a sincronização.

 **NOTA: O MMS não é suportado na interface HDMI.**

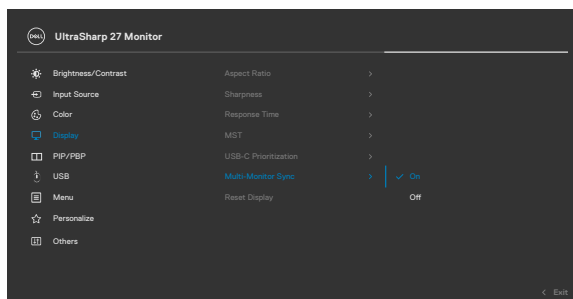

Se o Monitor 2 suportar a Sincronização Multimitores, a sua opção MMS será automaticamente definida para **On (Ligado)** também para a sincronização.

Se a sincronização de definições da OSD em vários monitores não é o pretendido, esta funcionalidade pode ser desativada, definindo a opção MMS de qualquer um dos monitores para **Off (Desligado)**.

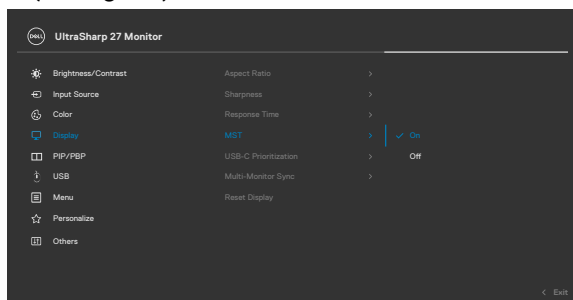

Definições OSD a sincronizar

- Brilho
- Contraste
- Modos predefinidos
- Temperatura da cor
- Cor personalizada (ganho RGB)
- Tonalidade (modos Filme e Jogo)
- Saturação (modos Filme e Jogo)
- Tempo de Resposta
- Nitidez

Definir a Sincronização Multimonoitores (MMS)

Durante a operação de ligar inicial ou a ligação de um novo monitor, a sincronização das definições do utilizador é apenas iniciada se MMS estiver definido para **On (Ligado)**. Todos os monitores devem sincronizar as definições a partir do Monitor 1.

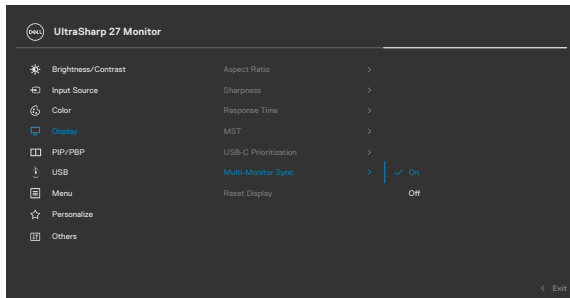

Após a primeira sincronização, as sincronizações seguintes são determinadas pelas alterações ao grupo predefinido de definições OSD de qualquer nó na cadeia. Qualquer nó pode iniciar as alterações downstream e upstream.

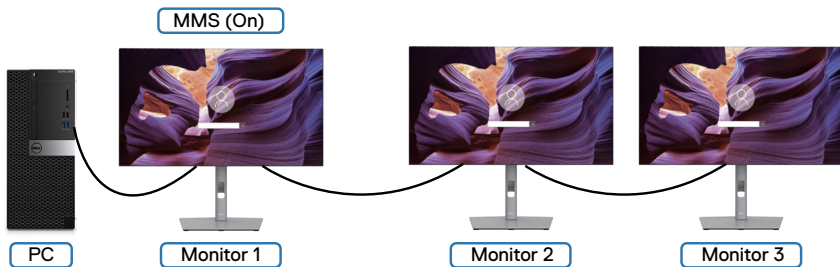

Configurar o botão KVM USB (só no U2722DE)

Para definir o botão KVM USB como tecla de atalho do monitor:

1. Prima o botão do joystick para abrir o menu OSD principal.
2. Mova o joystick para seleccionar **Personalize (Personalizar)**.

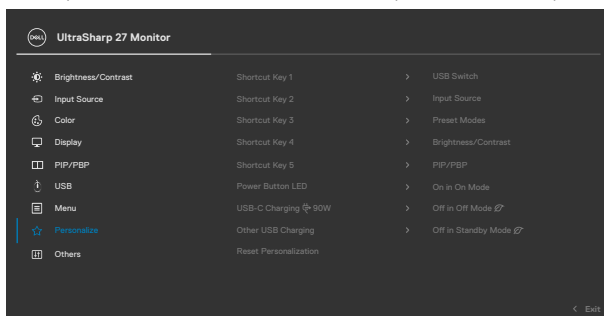

3. Mova o joystick para a direita para ativar a opção realçada.
4. Mova o joystick para a direita para ativar a opção **Shortcut Key 1 (Tecla de atalho 1)**.
5. Mova o joystick para cima ou para baixo para seleccionar **USB Switch (Botão USB)**.

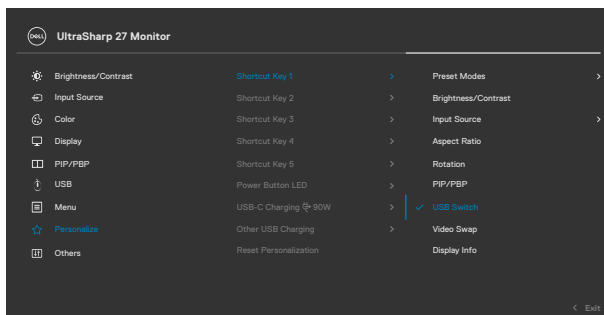

6. Prima o joystick para confirmar a selecção.

 **NOTA: A função do botão KVM USB apenas funciona no modo PBP.**



Seguem-se algumas figuras de vários cenários de ligação e das suas definições de menu de seleção USB, conforme é ilustrado nas molduras de cor correspondentes.

1. Ao ligar **HDMI + USB A to C (USB-A para C)** ao computador 1 e **DP + USB A to C (USB-A para C)** ao computador 2:

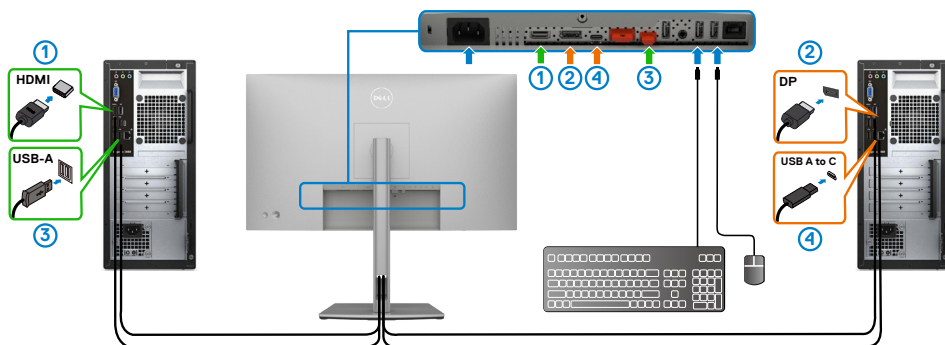

NOTA: A ligação USB-C atualmente apenas suporta transferência de dados.

Certifique-se de que a seleção USB para **HDMI** está definida para **USB-C 2** e a **DP** está definida para **USB-C 1** ➔ **90 W**.

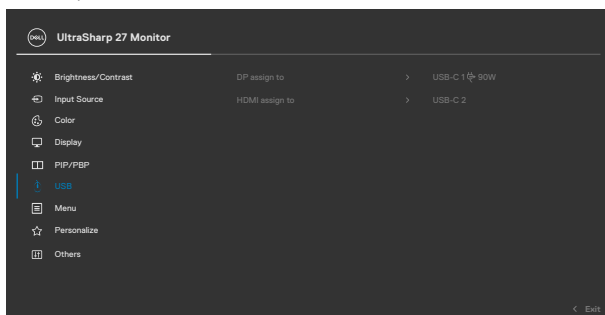

2. Ao ligar **HDMI + USB A to C (USB-A para C)** ao computador 1 e **USB-C** ao computador 2:

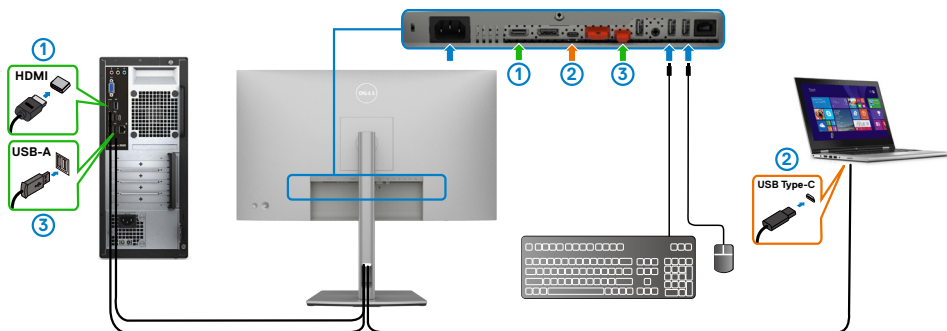

NOTA: A ligação USB-C atualmente apenas suporta transferência de vídeo e dados.

Certifique-se de que a **USB Selection (Seleção USB)** para **HDMI** está definida para **USB-C 2**.

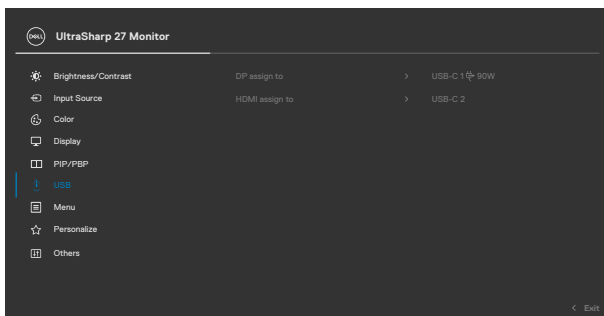

NOTA: Como a porta USB-C suporta o Modo Alternativo da DisplayPort, não é necessário definir a Seleção USB para USB-C.

NOTA: Ao ligar a diferentes fontes de entrada de vídeo não mostradas acima, siga o mesmo método para fazer as definições corretas na Seleção USB para emparelhar as portas.



Configurar o KVM Automático (só no U2722DE)

Pode seguir as instruções abaixo para configurar o KVM Automático para o monitor:

1. Certifique-se de que o **PBP Mode (Modo PBP)** está **Off (Desligado)**.

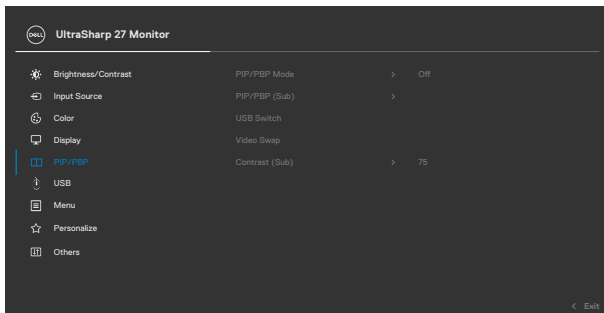

2. Certifique-se de que **Auto Select (Seleção Automática)** está **On (Ligada)** e **Auto Select for USB-C (Seleção Automática para USB-C)** está definida para **Yes (Sim)**.

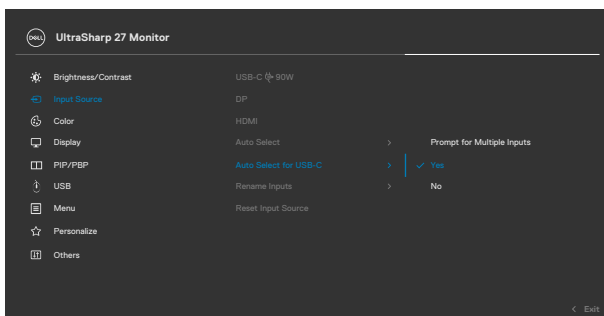
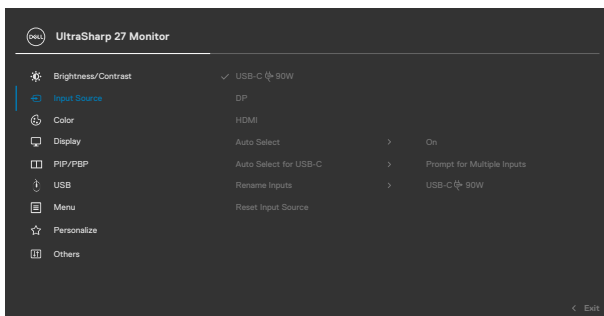

3. Certifique-se de que as portas USB e as entradas de vídeo são emparelhadas em conformidade.

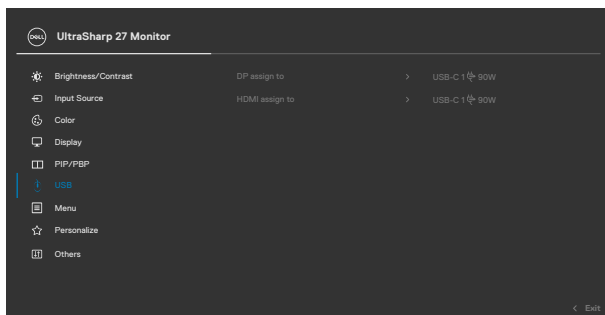

 **NOTA: Para a ligação USB-C não é necessária mais nenhuma definição.**



Resolução de problemas

⚠ AVISO: Antes de iniciar qualquer um dos procedimentos indicados nesta secção, siga as **Instruções de Segurança**.

Teste automático

O seu monitor possui uma função de teste automático que lhe permite verificar se o monitor está a funcionar devidamente. Se o monitor e o computador estão devidamente ligados, mas o ecrã do monitor continua escuro, faça o teste automático do monitor, executando os passos seguintes:

1. Desligue tanto o computador, como o monitor.
2. Desligue o cabo de vídeo da parte traseira do computador. Para assegurar a realização correta do teste automático, retire todos os cabos digitais e analógicos da parte traseira do computador.
3. Ligue o monitor.

A caixa de diálogo flutuante deverá ser exibida no ecrã (sobre um fundo preto), se o monitor não consegue detetar um sinal de vídeo e está a funcionar corretamente. No modo de teste automático, o indicador de energia LED mantém-se branco. De igual forma, dependendo da entrada selecionada, uma das caixas de diálogo exibidas abaixo continuará a percorrer o ecrã.

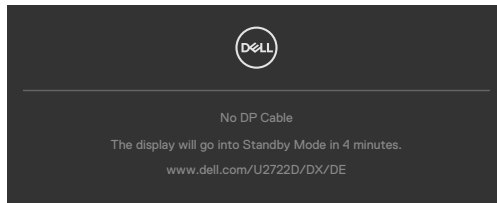

OU

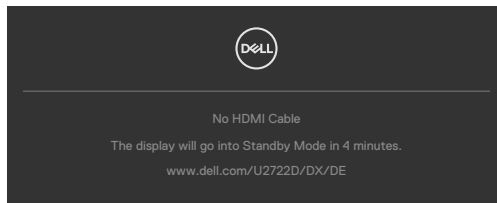

OU

(só no U2722DE)

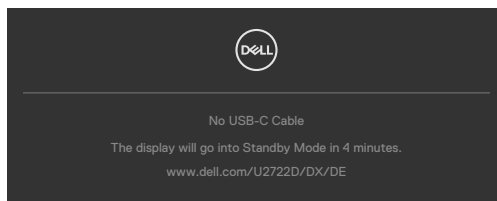

4. Esta caixa também é exibida durante o funcionamento normal do sistema, se o cabo de vídeo se desligar ou estiver danificado.
5. Desligue o monitor e volte a ligar o cabo de vídeo. Em seguida, ligue o computador e o monitor.

Se o ecrã do monitor se mantiver branco após utilizar o procedimento anterior, verifique o seu controlador de vídeo e o computador, porque o monitor está a funcionar corretamente.

Diagnóstico Integrado

O seu monitor tem uma ferramenta de diagnóstico integrado que o ajuda a determinar se a anomalia de ecrã que está a ter é um problema associado ao monitor, ou ao computador e à placa de vídeo.

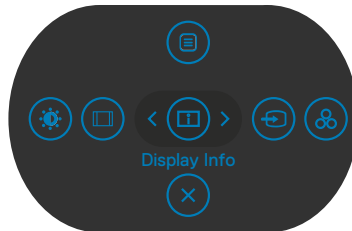

Para executar o diagnóstico integrado:

1. Certifique-se de que o ecrã está limpo (sem partículas de pó na superfície do ecrã).
2. Mantenha premidos os botões direcionais Cima ou Baixo, ou Esquerda ou Direita durante quatro segundos, até um menu ser exibido no ecrã.
3. Utilizando o controlo do joystick, realce a opção Diagnóstico  e prima o botão do joystick para iniciar o diagnóstico. É exibido um ecrã cinzento.
4. Observe se o ecrã apresenta quaisquer defeitos ou anomalias.
5. Alterne novamente pelas opções do joystick, até ser exibido um ecrã vermelho.
6. Observe se o ecrã apresenta quaisquer defeitos ou anomalias.
7. Repita os passos 5 e 6, até o ecrã exibir as cores verde, azul, preto e branco. Tome nota de quaisquer anomalias ou defeitos.

O teste está concluído quando é exibido um ecrã de texto. Para sair, utilize novamente o controlo do joystick.

Se não detetar quaisquer anomalias no ecrã após utilizar a ferramenta de diagnóstico integrado, o monitor está a funcionar corretamente. Verifique a placa de vídeo e o computador.



Problemas comuns

A tabela seguinte contém informação geral sobre problemas comuns do monitor que pode encontrar e as soluções possíveis:

Sintomas comuns	Problema encontrado	Soluções possíveis
Sem vídeo/ Indicador de energia LED desligado	Sem imagem	<ul style="list-style-type: none">· Certifique-se de que o cabo de vídeo que liga o monitor ao computador está devidamente inserido e ligado.· Verifique se a tomada elétrica está a funcionar devidamente, usando outro equipamento elétrico.· Certifique-se de que o botão de ligar é totalmente premido.· Certifique-se de que a fonte de entrada correta é selecionada no menu Fonte de Entrada.
Sem vídeo/ Indicador de energia LED ligado	Sem imagem ou sem brilho	<ul style="list-style-type: none">· Aumente os controlos de brilho e contraste por OSD.· Faça a verificação da funcionalidade de teste automático do monitor.· Verifique se há pinos dobrados ou partidos no conector do cabo de vídeo.· Execute o diagnóstico integrado.· Certifique-se de que a fonte de entrada correta é selecionada no menu Fonte de Entrada.
Pixels ausentes	Ecrã LCD com manchas	<ul style="list-style-type: none">· Ligue e desligue a energia.· Um pixel que fique permanentemente apagado é um defeito natural que pode ocorrer na tecnologia LCD.· Para mais informações sobre a Política de Qualidade e Pixels do Monitor Dell, consulte o website de assistência da Dell em: https://www.dell.com/pixelguidelines.
Pixels Presos	Ecrã LCD com manchas brilhantes	<ul style="list-style-type: none">· Ligue e desligue a energia.· Um pixel que fique permanentemente apagado é um defeito natural que pode ocorrer na tecnologia LCD.· Para mais informações sobre a Política de Qualidade e Pixels do Monitor Dell, consulte o website de assistência da Dell em: https://www.dell.com/pixelguidelines.



Sintomas comuns	Problema encontrado	Soluções possíveis
Problemas de Brilho	Imagem muito baça ou muito brilhante	<ul style="list-style-type: none"> · Restaure as predefinições do monitor. · Ajuste os controlos de brilho e contraste por OSD.
Problemas de Segurança	Sinais visíveis de fumo ou faíscas	<ul style="list-style-type: none"> · Não siga quaisquer passos de resolução de problemas. · Contacte de imediato a Dell.
Problemas Intermitentes	Mau funcionamento ao ligar e desligar o monitor	<ul style="list-style-type: none"> · Certifique-se de que o cabo de vídeo que liga o monitor ao computador está devidamente inserido e ligado. · Restaure as predefinições do monitor. · Faça a verificação da funcionalidade de teste automático do monitor para determinar se o problema intermitente ocorre no modo de teste automático.
Cor em falta	Imagem sem cor	<ul style="list-style-type: none"> · Faça o teste automático do monitor. · Certifique-se de que o cabo de vídeo que liga o monitor ao computador está devidamente inserido e ligado. · Verifique se há pinos dobrados ou partidos no conector do cabo de vídeo.
Cor errada	Cor da imagem não é boa	<ul style="list-style-type: none"> · Experimente diferentes Modos Predefinidos nas definições de Cor OSD. · Ajuste o valor R/G/B em Cor Personalizada, no menu Cor OSD. · Altere o Formato de Cor de Entrada para RGB ou YCbCr/YPbPr nas definições de Cor OSD. · Execute o diagnóstico integrado.
Retenção de imagem de uma imagem estática deixada no monitor durante um longo período de tempo.	Tom desvanecido da imagem estática exibida aparece no ecrã	<ul style="list-style-type: none"> · Configure o ecrã para se desligar após alguns minutos de tempo de inatividade do ecrã. Este valor pode ser ajustado nas Opções de Energia do Windows, ou na definição de Poupança de Energia do Mac. · Em alternativa, utilize uma proteção de ecrã dinâmica.



Problemas específicos do produto

Problema	Problema encontrado	Soluções possíveis
Imagem do ecrã é muito pequena	A imagem está centrada no ecrã, mas não preenche toda a área de visualização	<ul style="list-style-type: none">• Verifique a definição de Rácio de Imagem no menu OSD do monitor.• Restaure as predefinições do monitor.
Não é possível ajustar o monitor com os botões do painel frontal	OSD não é exibido no ecrã	<ul style="list-style-type: none">• Desligue o monitor, retire o cabo de alimentação respetivo, volte a ligá-lo e depois ligue novamente o monitor.
Sem Sinal de Entrada quando são premidos os controlos do utilizador	Sem imagem, a luz do indicador de energia LED é branca	<ul style="list-style-type: none">• Verifique a fonte do sinal. Certifique-se de que o computador não está no modo de poupança de energia, movendo o rato ou premindo qualquer tecla no teclado.• Verifique se o cabo de sinal está devidamente inserido. Ligue novamente o cabo de sinal, se necessário.• Reinicie o computador ou leitor de vídeo.
A imagem não preenche todo o ecrã	A imagem não preenche toda a altura ou largura do ecrã	<ul style="list-style-type: none">• Devido aos formatos de vídeo diferentes (rácio de imagem) dos leitores de DVD, o monitor poderá reproduzir em modo de ecrã inteiro.• Execute o diagnóstico integrado.
Sem imagem ao utilizar a ligação DP ao PC	Ecrã preto	<ul style="list-style-type: none">• Verifique para que padrão DP (DP 1.1a ou DP 1.4) a sua placa gráfica é certificada. Transfira e instale o controlador recente da placa gráfica.• Algumas placas gráficas DP 1.1a não suportam monitores DP 1.4. Vá ao menu OSD na seleção de fonte de entrada e mantenha premida a tecla de selecionar DP do joystick durante 8 segundos para alterar as definições do monitor de DP 1.4 para DP 1.1a.



Problema	Problema encontrado	Soluções possíveis
Sem imagem ao utilizar a ligação USB-C para o computador, portátil, e por aí adiante (só no U2722DE)	Ecrã preto	<ul style="list-style-type: none"> • Verifique se a interface USB-C do dispositivo suporta o modo alternativo DP. • Verifique se o dispositivo requer mais de 90 W de carregamento de energia. • A interface USB-C do dispositivo não suporta o modo alternativo DP. • Defina o Windows para o modo Projeção. • Certifique-se de que o cabo USB-C não está danificado.
Não há carregamento ao utilizar a ligação USB-C para o computador, portátil, e por aí adiante (só no U2722DE)	Não há carregamento	<ul style="list-style-type: none"> • Verifique se o dispositivo suporta um dos perfis de carregamento de 5 V/9 V/15 V/20 V. • Verifique se o computador portátil requer um adaptador de corrente superior a 90 W. • Se o computador portátil requer um adaptador de corrente superior a 90 W, poderá não carregar com a ligação USB-C. • Certifique-se de que utiliza um adaptador Dell aprovado, ou o adaptador que veio com o produto. • Certifique-se de que o cabo USB-C não está danificado.
Carregamento intermitente ao utilizar a ligação USB-C para o computador, portátil, e por aí adiante (só no U2722DE)	Carregamento intermitente	<ul style="list-style-type: none"> • Verifique se o consumo de energia máximo do dispositivo é superior a 90 W. • Certifique-se de que utiliza um adaptador Dell aprovado, ou o adaptador que veio com o produto. • Certifique-se de que o cabo USB-C não está danificado.



Problema	Problema encontrado	Soluções possíveis
Sem imagem ao utilizar USB-C MST	Ecrã preto ou segundo DUT não está no modo principal	<ul style="list-style-type: none"> Entrada USB-C, vá ao menu OSD, em Informação do monitor verifique se a taxa de transferência é HBR2 ou HBR3, se for HBR2 sugere-se que utilize o cabo USB-C para DP para ativar o MST.
Sem ligação à rede.	A rede caiu ou está intermitente.	<ul style="list-style-type: none"> Não alterne entre o ligar/desligar do botão de ligar quando a rede está ligada, mantenha o botão de ligar no modo ligado.
A porta LAN não está a funcionar (só no U2722DE)	Problema de definição do sistema operativo ou na ligação de cabos	<ul style="list-style-type: none"> Certifique-se de que estão instalados a BIOS e os controladores mais recentes para o seu computador. Certifique-se de que o controlador RealTek Gigabit Ethernet está instalado no Gestor de Dispositivos do Windows. Se a configuração da sua BIOS tiver uma opção de LAN/GBE ativada/desativada, certifique-se de que está definido para Ativada. Certifique-se de que o cabo Ethernet está devidamente ligado ao monitor e ao hub/router/firewall. Verifique o estado LED do cabo Ethernet para confirmar a conectividade. Volte a ligar ambas as extremidades do cabo Ethernet se o LED não estiver aceso. Primeiro desligue o computador, retire o cabo tipo C e o cabo de alimentação do monitor. Depois, ligue o computador, insira o cabo de alimentação do monitor e o cabo tipo C.



Problemas específicos do Universal Serial Bus (USB)

Sintomas específicos	Problema encontrado	Soluções possíveis
A interface USB não está a funcionar	Os periféricos USB não estão a funcionar	<ul style="list-style-type: none">• Verifique se o seu monitor está ligado.• Volte a ligar o cabo upstream ao computador.• Volte a ligar os periféricos USB (conector downstream).• Desligue e volte a ligar o monitor.• Reinicie o computador.• Alguns dispositivos USB como os discos rígidos portáteis requerem uma fonte de energia superior. Ligue a unidade diretamente ao computador.
A interface de alta velocidade USB 3.2 Gen2 é lenta.	Os periféricos de alta velocidade USB 3.2 Gen2 funcionam lentamente ou não funcionam	<ul style="list-style-type: none">• Verifique se o computador suporta USB 3.0.• Alguns computadores têm portas USB 3.0, USB 2.0 e USB 1.1. Certifique-se de que é utilizada a porta certa.• Volte a ligar o cabo upstream ao computador.• Volte a ligar os periféricos USB (conector downstream).• Reinicie o computador.
Os periféricos USB sem fios deixam de funcionar quando é inserido um dispositivo USB 3.0	Os periféricos USB sem fios respondem lentamente ou não funcionam à medida que diminui a distância entre eles e o respetivo recetor	<ul style="list-style-type: none">• Aumente a distância entre os periféricos USB 3.0 e o recetor USB sem fios.• Posicione o seu recetor USB sem fios o mais próximo possível dos periféricos USB sem fios.• Utilize um cabo USB extensor para posicionar o recetor USB sem fios o mais longe possível da porta USB 3.0.
O USB não está a funcionar	Não tem funcionalidade USB	Consulte a tabela de fontes de entrada e emparelhamento USB.



Apêndice

Avisos da FCC (só nos EUA) e outra informação regulamentar

Para avisos da FCC e outra informação regulamentar, consulte o website de conformidade regulamentar em https://www.dell.com/regulatory_compliance.

Contactar a Dell

Para clientes nos Estados Unidos da América, ligar 800-WWW-DELL (800-999-3355).

Base de dados de produtos da UE para etiquetas energéticas e fichas de informação de produtos

U2722D: <https://eprel.ec.europa.eu/qr/414149>

U2722DE: <https://eprel.ec.europa.eu/qr/414156>

 **NOTA: Se não tem uma ligação à Internet ativa pode encontrar a informação de contacto na sua fatura de compra, guia de remessa, recibo ou catálogo de produtos Dell.**

A Dell fornece várias opções de assistência e manutenção online e por via telefónica. A disponibilidade varia consoante o país e produto e alguns serviços podem não estar disponíveis na sua área.

Para obter conteúdo online de apoio ao monitor:

Consulte <https://www.dell.com/support/monitors>.

Para contactar a Dell para questões de vendas, assistência técnica ou apoio ao cliente:

1. Vá a <https://www.dell.com/support>.
2. Verifique o seu país ou região no menu pendente Escolha um País/Região, no canto inferior direito da página.
3. Clique em Contacte-nos, junto ao menu pendente de países.
4. Selecione o serviço ou link de assistência apropriado, consoante a sua necessidade.
5. Contacte a Dell através do método que lhe for mais conveniente.

