



Монітор Dell 24

SE2422H/SE2422HX

Посібник користувачів

Модель: SE2422H/SE2422HX
Нормативна модель: SE2422Ht/SE2422Hf/SE2422Hb



-  **ПРИМІТКА:** ПРИМІТКА вказує на важливу інформацію, що допоможе краще користуватися монітором.
-  **УВАГА:** УВАГА позначає потенційну загрозу апаратному забезпеченню або втрату даних через невиконання інструкцій.
-  **ОБЕРЕЖНО:** ОБЕРЕЖНО позначає потенційне пошкодження майна, травми або смерть людей і тварин.

Авторські права © 2021 належать Dell Inc. або її філіалам. Всі права застережено. Dell, EMC та інші торгові марки є торговими марками Dell Inc. або її філіалів. Інші торгові марки можуть бути торговими марками відповідних власників.

2021 – 04

Вид. A00

Зміст

Інструкції з техніки безпеки	5
Про монітор	6
Вміст комплекту	6
Технічні характеристики виробу	8
Знайомство з деталями і засобами контролю	9
Вигляд спереду	9
Вигляд ззаду	10
Вигляд знизу	11
Технічні характеристики монітора	12
Роздільна здатність	13
Попередньо налаштовані режими дисплею	14
Електротехнічні характеристики	15
Фізичні характеристики	16
Екологічні характеристики	17
Призначення контактів	18
Вмикай і працюй	20
Політика щодо якості монітора з РК-дисплеєм та бракованих пікселів	20
Ергономіка	21
Поводження з дисплеєм і переміщення дисплею	23
Керівництво з технічного обслуговування	24
Чищення монітора	24



Налаштування монітора	25
Приєднання підставки	25
Використання функції нахилу	28
Підключення монітора	29
Розподіл кабелів	30
Закріплення монітора замком Kensington (додатково)	30
Щоб відкріпити підставку монітора	31
Монтаж на стіну (додатково)	33
Користування монітором	34
Подайте живлення на монітор	34
Використання кнопок на передній панелі	34
Функція блокування ЕМ	36
Кнопка передньої панелі	39
Використання екранного меню	40
Доступ до системи меню	40
Повідомлення екранного меню	53
Встановлення максимальної роздільної здатності	56
Пошук та усунення несправностей	57
Самоперевірка	57
Вбудована діагностика	58
Поширені проблеми	59
Проблеми, пов'язані з виробом	63
Додаток	64
Повідомлення Федеральної комісії зі зв'язку (тільки для США) та інша нормативно-правова інформація	64
Контакти Dell	64
Таблиця енергетичних ярликів для товарів у Євросоюзі та інформації про вироби	64



Інструкції з техніки безпеки

⚠ ОБЕРЕЖНО: Користування засобами контролю, регулюванням або процедурами, окрім вказаних у цій документації, може спричинити ураження електричним струмом, проблеми електромережі та (або) небезпеку механічних пошкоджень.

- Розташуйте монітор на рівній поверхні та поведіться з ним обережно. Екран вразливий, і падіння або різкий удар можуть пошкодити його.
- Завжди перевіряйте, чи відповідають електричні характеристики монітора доступному живленню змінного струму.
- Тримайте монітор при кімнатній температурі. Надмірні холод або спека погано впливають на рідкі кристали дисплею.
- Не піддавайте монітор дії жорсткої вібрації або струсів. До прикладу, не кладіть монітор у багажник автомобіля.
- Вимкніть монітор, коли ним не користуються протягом тривалого часу.
- Щоб уникнути удару електрострумом, не намагайтеся знімати будь-які покриття або торкатися деталей всередині монітора.

Інструкції з техніки безпеки див. у Інформація про техніку безпеки, захист довкілля та нормативи (SERI).







Про монітор

Вміст комплекту

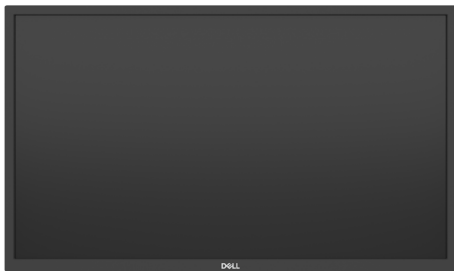
 **ПРИМІТКА:** Деякі компоненти можуть бути додатковими і не постачатися з монітором.

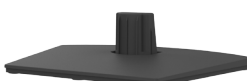
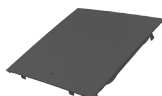
Дисплей укомплектований предметами, поданими у таблиці нижче. Якщо якогось компоненту не вистачає, зверніться за допомогою до служби технічної підтримки Dell. Детальну інформацію про те, як зв'язатись з компанією Dell, див. у розділі [Зв'язатись з Dell](#).

	Дисплей
	Стовпчик підставки
	Основа підставки
	Кришка VESA
	Шнур живлення (залежить від країни)



	Кабель HDMI
	Кабель VGA(Тільки SE2422HX)
	<ul style="list-style-type: none">• Керівництво для швидкого налаштування• Інформація про техніку безпеки, захист довкілля та нормативи



Технічні характеристики виробу

Монітор **Dell SE2422H/SE2422HX** має активну матрицю з використанням тонкоплівкової транзисторної технології (TFT), рідкокристалічний (PK) дисплей і світлодіодне підсвічування. Технічні характеристики монітора включають:

- Активна ділянка дисплея 60,45 см (23,80 дюйма) по діагоналі, роздільна здатність 1920 x 1080 (співвідношення 16:9) плюс підтримка повноекранного режиму для низької роздільної здатності.
- Кольорова гама 72 % NTSC (стандартно), CIE 1931.
- Цифрове підключення через HDMI.
- Можливість регулювання нахилу.
- Знімна підставка й монтажні отвори 100 мм відповідно до стандарту VESA™ (100 мм) забезпечують гнучкість установки.
- Здатність до «вмикай і працюй», якщо комп'ютер це підтримує.
- Регулювання екранного меню (EM) для спрощених налаштування і оптимізації екрану.
- Блокування кнопок живлення та EM.
- Отвір замка безпеки.
- Кріплення підставки.
- ≤ 0,3 Вт у режимі очікування.
- Монітор застосовує технологію Flicker-Free (Без мерехтіння), яка прибирає помітне око мерехтіння, забезпечує комфортний перегляд і запобігає втомі та напрузі в очах.
- Підтримка від 48 до 75 Гц (HDMI) в режимі FreeSync.
- Підтримка технології AMD FreeSync™
- Комфорт для очей із сертифікованим компанією TÜV екраном без мерехтіння.

 **ОБЕРЕЖНО: Довготривале випромінювання блакитного світла з монітору може спричинити напругу і втому очей та навіть пошкодити зір, в тому числі викликати втому очей, цифрову перенапругу очей, тощо.**



Знайомство з деталями і засобами контролю

Вигляд спереду



Ярлик	Опис	Застосування
1	Функціональні кнопки	Більше інформації подано в розділі Користування монітором
2	Світлодіодний індикатор живлення	Постійне біле світло позначає, що монітор увімкнено, і він правильно працює. Блімання білим позначає, що монітор перебуває в режимі Standby Mode (Режим очікування).



Вигляд ззаду



Ярлик	Опис	Застосування
1	Монтажні отвори VESA (100 мм x 100 мм під кришкою VESA)	Монітор для кріплення на стіну за допомогою базового комплекту для монтажу кріплення VESA (100 мм x 100 мм). ПРИМІТКА: Комплект настінного монтажу не входить в комплект монітору, він продається окремо.
2	Ярлик нормативів	Містить схвалення згідно стандартів.
3	Кнопка вивільнення підставки	Дозволяє від'єднати підставку від монітора.
4	Штрих-код, серійний номер і ярлик Сервісного коду	Ярлик сервісного коду — це унікальний ідентифікатор з цифр і літер, за допомогою якого технічний персонал Dell визначає компоненти апаратного забезпечення монітора і має доступ до інформації про гарантію. Див. цей ярлик, якщо доведеться звертатися до Dell по підтримку.
5	Отвір для кабелів	Підключіть кабелі шляхом їхнього прокладання через слот.
6	Кришка VESA	Два кінці на передній частині кришки VESA необхідно вирівняти з монтажними отворами, а кришку VESA плавно притиснути.



Вигляд знизу

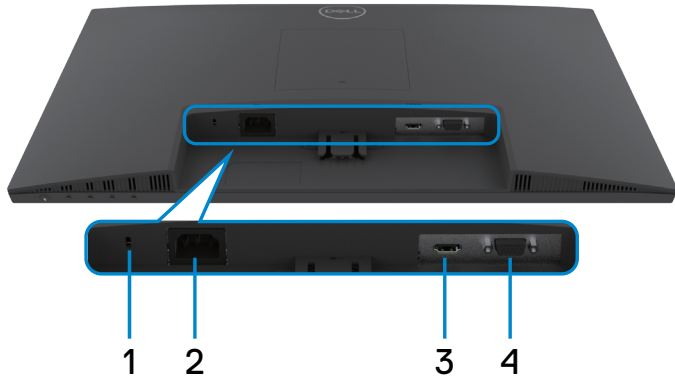

Ярлик	Опис	Застосування
1	Отвір замка безпеки	Закріплює монітор замком кабелю безпеки (продається окремо).
2	З'єднувач живлення	Для підключення живлення (у комплекті з монітором).
3	Порт HDMI	Для підключення HDMI (у комплекті з монітором).
4	Порт VGA	Для підключення VGA (у комплекті з монітором).



Технічні характеристики монітора

Опис	Значення
Тип екрану	Активна матриця — TFT РК-дисплей
Тип панелі	Вертикальне вирівнювання (BB)
Пропорція	16:9
Розміри видимого зображення	
Діагональ	604,5 мм (23,8 дюйма)
Активна ділянка	
По горизонталі	527,04 мм (20,75 дюйма)
По вертикалі	296,46 мм (11,67 дюйма)
Площа	156 246,28 мм ² (242,18 дюйма ²)
Крок пікселя	0,2745 мм x 0,2745 мм
Пікселів на дюйм (PPI)	92,56
Кут огляду	
По горизонталі	178° (типово)
По вертикалі	178° (типово)
Яскравість	250 кандел/м ² (типово)
Пропорція контрасту	3000 до 1 (типово)
Покриття екрану дисплею	Антиблікове твердістю 3H
Підсвічення	Система з крайовим розташуванням світлодіодів
Час відгуку (від сірого до сірого)	12 мс (нормальний) 8 мс (швидкий) 5 мс (граничний) ПРИМІТКА: В режимі Extreme (Екстремальний) можуть виникати невеликі спотворення через перевищення швидкості і відповіді. Використовуйте режим Normal/Fast/Extreme (Нормальний/Швидкий/Екстремальний) для оптимального відображення екрану та показу ігор.
Глибина кольору	16,70 млн. кольорів
Кольорова гама*	72 % NTSC, CIE 1931
Сполучуваність	• 1 x HDMI1.4 • 1 x VGA
Ширина поля (край монітора до активної ділянки)	



Зверху	12,80 мм
зліва/справа	12,80 мм
Низ	16,92 мм
Здатність до регулювання	
Підставка з регульованою висотою	Не стосується
Нахил	Від -5° до 21°
Упорядкування кабелів	Так
Сумісність із Dell Display Manager (Диспетчер дисплею Dell — DDM)	Простота налаштування та інші важливі функції
Безпека	Отвір замка безпеки (замок безпеки продається окремо)

* Лише на оригінальному значенні панелі, на попередньому налаштуванні Custom Mode (Користувацький режим).

Роздільна здатність

Модель	SE2422H		SE2422HX	
	HDMI	VGA	HDMI	VGA
Діапазон горизонтального сканування	від 30 кГц до 83 кГц		від 31 кГц до 84 кГц	від 31 кГц до 80 кГц
Діапазон вертикального сканування	від 48 Гц до 75 Гц			
Максимальна попередньо налаштована роздільна здатність	1920 x 1080 на частоті 75 Гц(HDMI) 1920 x 1080 на частоті 60 Гц(VGA)			
Підтримувані формати відтворення відео (режим HDMI)	480p, 576p, 720p, 1080i, 1080p, FHD			



Попередньо налаштовані режими дисплею

Режим дисплею	Частота по горизонталі (кГц)	Частота по вертикалі (Гц)	Частота пікселізації (МГц)	Полярність синхронізації (горизонтальна/вертикальна)
720 x 400	31,47	70,08	28,32	-/+
640 x 480	31,47	59,94	25,18	-/-
640 x 480	37,50	75	31,50	-/-
800 x 600	37,88	60,317	40	+/+
800 x 600	46,88	75	49,50	+/+
1024 x 768	48,36	60	65	-/-
1024 x 768	60,02	75,029	78,75	+/+
1152 x 864	67,50	75	108	+/+
1280 x 1024	64	60,02	108	+/+
1280 x 1024	80	75,02	135	+/+
1600 x 900	60	60	108	+/+
1920 x 1080	67,50	60	148,50	+/+
1920 x 1080	83,89	75	174,50	+/-



Електротехнічні характеристики

Опис	Значення
Сигнали входу відео	<ul style="list-style-type: none">• HDMI 1.4, 600 мВ для кожної диференціальної лінії, вхідний опір 100 Ом на диференціальну пару• Аналоговий RGB, 0,7 вольт \pm 5 %, позитивна полярність при вхідному опорі 75 Ом
Вхідна напруга/ частота/струм	100–240 В змінного струму / 50 або 60 Гц \pm 3 Гц / 1,5 А (максимум)
Викид струму при включенні	120 В: 30 А (Макс.) при 0 °С (холодний старт) 240 В: 60 А (Макс.) при 0 °С (холодний старт)
Енергоспоживання	0,3 Вт (режим Вимк.) ¹ 0,3 Вт (режим очікування) ¹ 15,7 Вт (режим Увімк.) ¹ 24 Вт (Макс.) ² 15,9 Вт (P_{on}) ³ 49,7 кВт (ТЕС) ³

¹ За визначенням у EU 2019/2021 та EU 2019/2013.

² Налаштування максимальної яскравості та контрасту.

³ P_{on} : Енергоспоживання в режимі Оп (Увімкнення) вимірюється за допомогою методу тестування Energy Star.

ТЕС: Загальне енергоспоживання в режимі у кВт/год вимірюється за допомогою методу тестування Energy Star.

△ УВАГА: Цей документ має лише інформаційний характер і відображає робочі характеристики, виміряні в лабораторії. Цей виріб може мати інші робочі характеристики залежно від замовлених вами ПЗ, компонент і периферійних пристроїв. Виробник не зобов'язаний поновлювати подібну інформацію. Відповідно, клієнтам не варто покладатися на цю інформацію, щоб ухвалювати рішення про електротехнічні допуски тощо. Точність та вичерпність інформації не гарантовано і не мається на увазі.



Фізичні характеристики

Опис	SE2422H	SE2422HX
Тип сполучувача	<ul style="list-style-type: none"> • 1 порти HDMI1.4 • 1 порти VGA 	
Тип сигнального кабелю	Кабель HDMI1,8 м Кабель VGA1,8 м(Тільки SE2422HX)	
Габарити (з підставкою)		
Висота	420,25 мм (16,55 дюйма)	
Довжина	552,64 мм (21,76 дюйма)	
Товщина	178,81 мм (7,04 дюйма)	
Габарити (без підставки)		
Висота	331,61 мм (13,06 дюйма)	
Довжина	552,64 мм (21,76 дюйма)	
Товщина	49,69 мм (1,96 дюйма)	
Розміри підставки		
Висота	173,93 мм (6,85 дюйма)	
Довжина	240,42 мм (9,47 дюйма)	
Товщина	178,81 мм (7,04 дюйма)	
Маса		
Маса брутто	5,23 кг (11,53 фунта.)	5,33 кг (11,75 фунта.)
Маса з конструкцією підставки і кабелями	3,77 кг (8,31 фунта.)	3,87 кг (8,53 фунта.)
Маса без конструкції підставки (для монтажу на стіну або монтажу VESA - без кабелів)	3,18 кг (7,01 фунта.)	3,18 кг (7,01 фунта.)
Маса конструкції підставки	0,33 кг (0,73 фунта.)	0,33 кг (0,73 фунта.)



Екологічні характеристики

Опис	Значення
Відповідність стандартам	
<ul style="list-style-type: none">• Відповідність RoHS• Монітор зі зменшеним вмістом бромовмісного антипірену та ПВХ (окрім зовнішніх кабелів).• Виключно скло без вмісту миш'яку, панель без вмісту ртуті.	
Температура	
Експлуатація	від 0 до 40°C (від 32°F до 104°F)
без роботи	Зберігання: від -20 до 60 °C (від -4 до 140 °F) Доставка: від -20 до 60 °C (від -4 до 140 °F)
Вологість	
Експлуатація (без утворення конденсату)	Від 20 до 90%
без роботи (без утворення конденсату)	Зберігання: Від 5 до 90% Доставка: Від 5 до 90%
Висота місцевості	
Під час експлуатації (максимум)	5000 м(16,404 фути)
Не під час експлуатації (максимум)	12,192 м(40,000 фути)
Розсіяння тепла	81,89 британських теплових одиниць/годину (максимум) 53,57 британських теплових одиниць/годину (режим Увімк.)



Призначення контактів

Сполучувач VGA

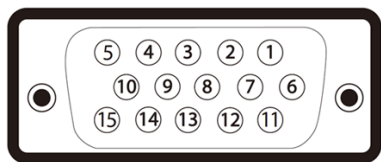

Номер контакту	Бік з 15 контактами підключеного сигнального кабелю
1	Відео-Червоний
2	Відео-Зелений
3	Відео-Синій
4	NC
5	Самоперевірка
6	GND-R
7	GND-G
8	GND-B
9	Комп'ютер 5 В / 3,3 В
10	GND-sync
11	GND
12	Дані DDC
13	H-sync (Горизонтальна синхронізація)
14	V-sync (Вертикальна синхронізація)
15	Годинник DDC



Порт HDMI

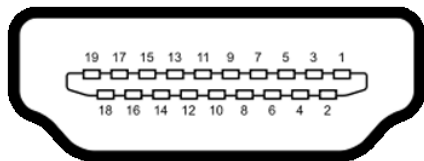

Номер контакту	Бік з 19 контактами підключеного сигнального кабелю
1	TMDS DATA 2+
2	TMDS DATA 2 SHIELD
3	TMDS DATA 2-
4	TMDS DATA 1+
5	TMDS DATA 1 SHIELD
6	TMDS DATA 1-
7	TMDS DATA 0+
8	TMDS DATA 0 SHIELD
9	TMDS DATA 0-
10	TMDS CLOCK+
11	TMDS CLOCK SHIELD
12	TMDS CLOCK-
13	CEC
14	Резерв (N.C. на пристрої)
15	DDC CLOCK (SCL)
16	DDC DATA (SDA)
17	Заземлення DDC/CEC
18	ЖИВЛЕННЯ + 5 В
19	Hot Plug Detect (Визначення гарячого підключення)



Вмикай і працюй

Можна встановити монітор в будь-яку сумісну із «Вмикай і працюй» систему. Монітор автоматично надає комп'ютерній системі розширену ідентифікацію даних дисплею (EDID) за допомогою протоколів каналу дисплею даних (DDC), щоб комп'ютер міг виконати самоконфігурацію і оптимізувати налаштування дисплею. Більшість інсталяцій монітора автоматичні. За бажанням можна вибрати різні налаштування. Більше інформації про зміну налаштувань монітора див. у [Користування монітором](#).

Політика щодо якості монітора з РК-дисплеєм та бракованих пікселів

В процесі виробництва LCD-монітору зазвичай один або кілька пікселів фіксуються в незмінному стані. Це важко помітити, проте це не впливає на якість або функціональність дисплея. Більше інформації про політику щодо бракованих пікселів на моніторі з LCD-дисплеєм див. на сайті <https://www.dell.com/pixelguidelines>.



Ергономіка

△ УВАГА: Неправильне або задовге користування клавіатурою може призвести до травм.

△ УВАГА: Тривалий перегляд екрану монітора може втомити очі.

Заради комфорту та ефективності, виконуйте наступні правила, коли облаштовуєте комп'ютеризоване робоче місце та користуєтеся ним:

- Розташуйте комп'ютер так, щоб монітор і клавіатура були прямо навпроти вас під час роботи. Можна придбати певні моделі поличок, на яких зручно розташувати клавіатуру правильним чином.
- Щоб зменшити ризик втоми очей і болю в шиї, руках, спині та плечах через тривале користування монітором, радимо наступне:
 1. Встановити екран на віддалі 20 до 28 дюймів (50–70 см) від очей.
 2. Під час роботи з монітором частіше кліпайте очима, щоб зволожувати їх.
 3. Робити регулярні часті перерви по 20 хвилин кожні дві години.
 4. Під час перерв дивитися в бік від монітора і на предмети на відстані 20 футів щонайменше по 20 секунд.
 5. Під час перерв виконуйте вправи на розтягнення, щоб зменшити напругу в шиї/руках/спині/плечах.
- Переконайтеся, що екран монітора розташовано на рівні очей або трохи нижче, коли ви сидите навпроти монітора.
- Відрегулюйте нахил монітора, налаштування його контрасту і яскравості.
- Відрегулюйте освітлення довкола себе - верхнє штучне освітлення, настільні лампи, фіранки або жалюзі на вікнах - щоб мінімізувати відблиски на екрані монітора.
- Сидіть на стільці з хорошою підтримкою в нижній частині спини.
- Користуючись клавіатурою або мишею, тримайте передпліччя горизонтально, а зап'ястя - у зручному нейтральному положенні.
- Завжди залишайте місце, на яке можна спертися кистями рук, коли користуєтеся клавіатурою або мишею.
- Нехай руки природно лежать з обох боків.
- Переконайтеся, що ступні розташовано рівно на підлозі.
- Сидячи, переконайтеся, що вага ніг спирається на ступні, а не на передню частину сидіння стільця. Відрегулюйте висоту стільця або користуйтеся підніжкою, якщо це потрібно для дотримання правильної постави.



- Зробіть робочі активності різноманітними. Спробуйте організувати роботу так, щоб не доводилося сидіти і працювати протягом тривалого часу. Спробуйте з регулярними інтервалами вставати і прогулюватися.
- Підтримуйте простір під робочим столом у порядку, щоб він не був захащений кабелями і шнурами живлення, які можуть заважати зручній позі або створювати загрозу зачепитися за них.

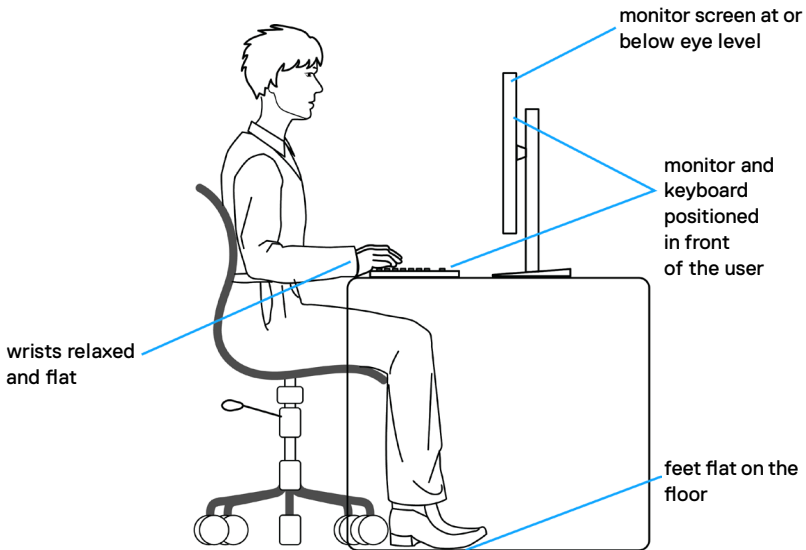

Поводження з дисплеєм і переміщення дисплею

Правила поведінки з монітором, коли ви піднімаєте або переміщуєте його, подано нижче:

- Вимкніть комп'ютер і монітор перш ніж піднімати або переміщувати його.
- Відключіть від монітора всі кабелі.
- Поставте монітор в оригінальну упаковку з оригінальними пакувальними матеріалами.
- Надійно тримайте за нижній край і бік монітора, не застосовуючи надмірного тиску, коли піднімаєте і переміщуєте монітор.

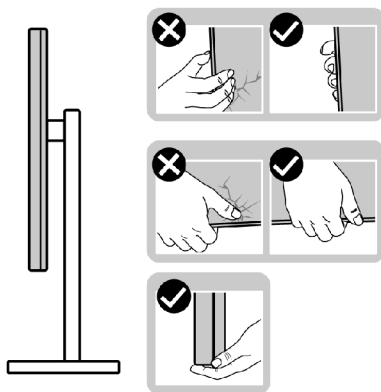

- Піднімаючи або переміщаючи монітор, переконайтеся, що екран обернено від вас, і не натискайте на ділянку дисплею, щоб уникнути подряпин або інших пошкоджень.

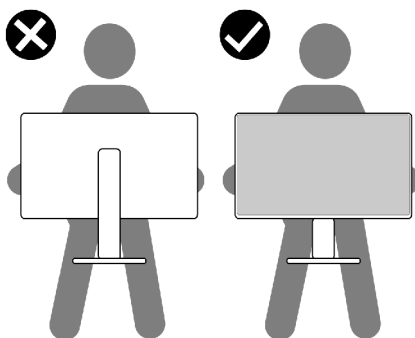

- Транспортуючи монітор, уникайте несподіваних струсів або вібрацій.



- Піднімаючи або переміщаючи монітор, не вмикайте монітор перевернутим і тримаючи його за основу підставки або стовпчик підставки. Це може призвести до випадкового пошкодження монітора або травм у людей.

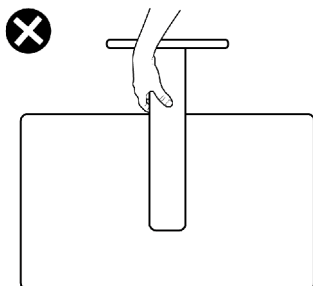

Керівництво з технічного обслуговування

Чищення монітора

⚠ ОБЕРЕЖНО: Перед очищенням монітора від'єднайте кабель живлення монітора від електричної розетки, щоб уникнути пошкодження обладнання, майна, а також травм.

⚠ УВАГА: Перед чищенням монітора виконуйте [Інструкції з техніки безпеки](#).

Щоб забезпечити монітору найкращий вигляд і робочі характеристики, дотримуйтесь наведених далі інструкцій під час розпакування, чищення або експлуатації монітора.

- Якщо під час вивільнення з упаковки ви помітите білий пил, зітріть його ганчіркою.
- Поводьтеся з монітором обережно, оскільки на темних моніторах більш помітні подряпини і потертості, ніж на світлих моніторах.
- Для чищення антистатичного екрану злегка зволожите водою чисту м'яку ганчірку. Якщо можливо, користуйтеся спеціальною серветкою для чищення екранів або розчином, який підходить для антистатичних покриттів. Не застосовуйте бензол, розріджувач, нашатир, абразивні засоби для чищення або стиснене повітря.
- Для очищення монітора використовуйте злегка змочену теплою водою тканину. Уникайте будь-яких розчинників, оскільки деякі розчинники лишають на моніторі каламутний наліт.
- Щоб забезпечити найвищу якість зображення, користуйтеся динамічною екранною заставкою і вимикайте монітор, коли не користуєтесь ним.



Налаштування монітора

Приєднання підставки

- ✎ ПРИМІТКА: Стопчик підставки і основу підставки від'єднано від монітора, коли його доставляють з фабрики.
- ✎ ПРИМІТКА: Наступні інструкції стосуються лише тієї підставки, яка надійшла в комплекті монітора. Якщо ви приєднуєте підставку, придбану від інших постачальників, дотримуйтесь інструкцій до тієї підставки.
- ⚠ УВАГА: Розміщуйте монітор на плоскій, чистій і м'якій поверхні, щоб не подряпати панель дисплея.

Щоб приєднати підставку монітора:

1. Вирівняйте виступи, що на основі підставки з пазами на стійці підставки.
2. Міцно прикріпіть стійку підставки до її основи.

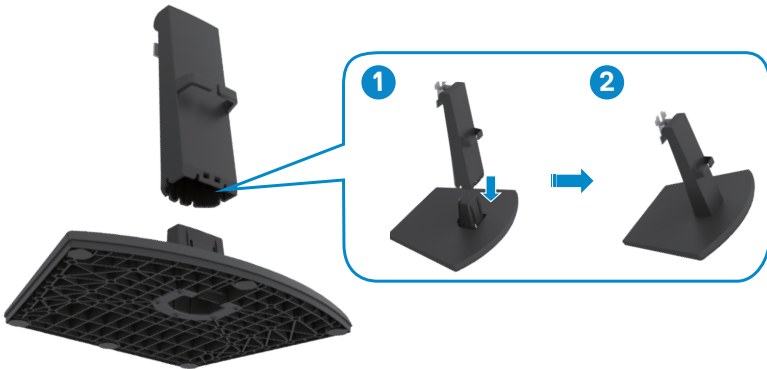

3. Сумістіть виступи на кронштейні стійки підставки з пазами на задній панелі монітора.
4. Вставте кронштейн стійки в пази монітора, так щоб вони заціпилися з клацанням.

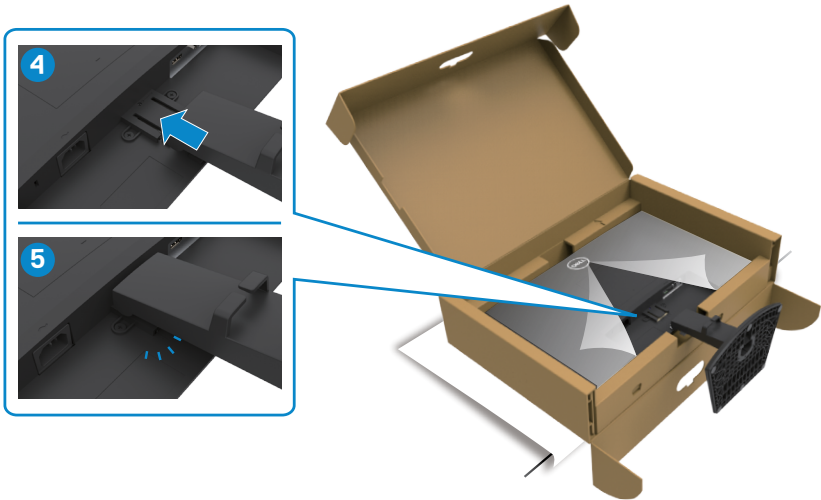

5. Зніміть із монітора захисне накриття і встановіть кришку для гвинтів VESA.

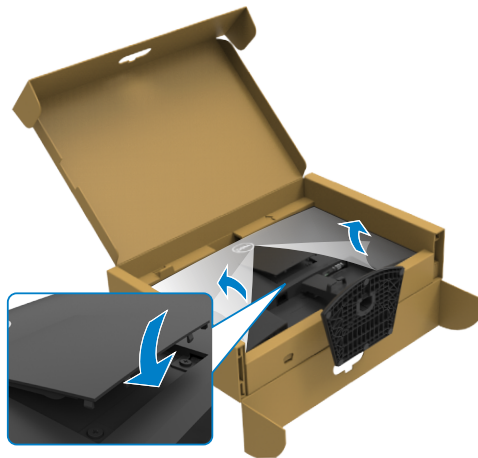

△ **УВАГА:** Надійно утримуйте стовпчик підставки, коли підіймаєте монітор, щоб уникнути будь-якого випадкового пошкодження.

6. Утримуйте стовпчик підставки і обережно піднімайте монітор, а потім поставте його на рівну поверхню.

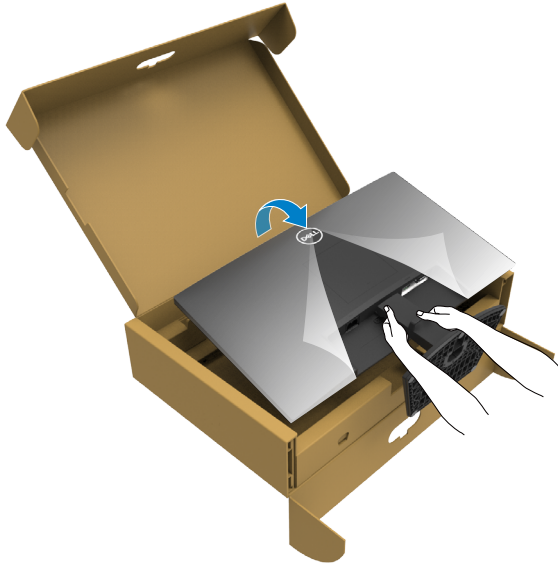

7. Зніміть захисне покриття з монітора.

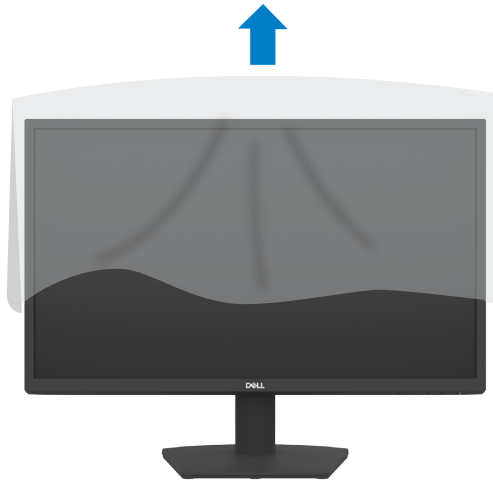

Використання функції нахилу

ПРИМІТКА: Наступні інструкції стосуються лише тієї підставки, яка надійшла в комплекті монітора. Якщо ви приєднуєте підставку, придбану з будь-яких інших джерел, виконуйте ті інструкції, що входять до комплекту підставки.

Коли до монітора прикріплено підставку, можна нахилити монітор, щоб отримати найзручніший кут перегляду.

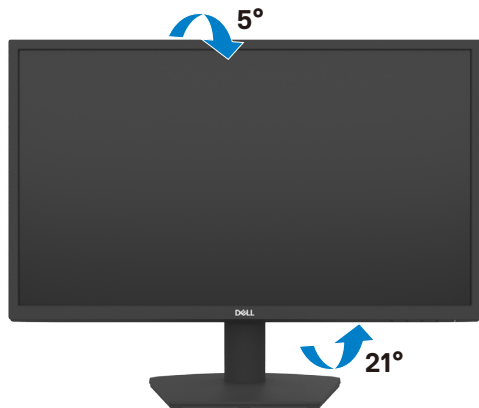

Підключення монітора

⚠ ОБЕРЕЖНО: Перш ніж робити будь-що, вказане у цьому розділі, виконайте [Інструкції з техніки безпеки](#).

Для підключення монітора до комп'ютера:

1. Вимкніть комп'ютер.
2. Під'єднайте кабель HDMI від вашого комп'ютера до монітора.
3. Увімкніть монітор.
4. Виберіть правильне джерело входу з ЕМ на моніторі, а тоді увімкніть комп'ютер.

Підключення кабелю HDMI і кабелю живлення

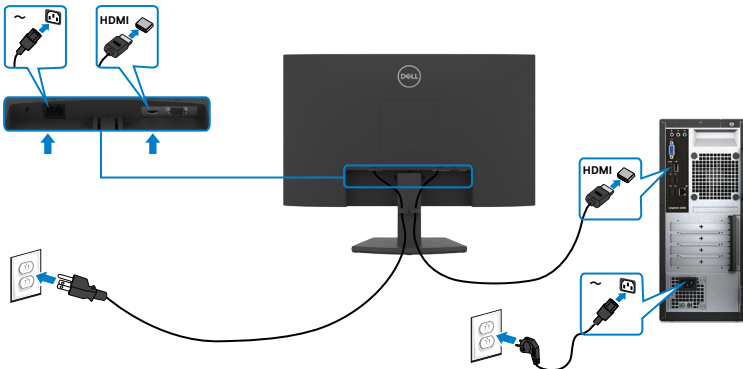

Підключення кабелю VGA

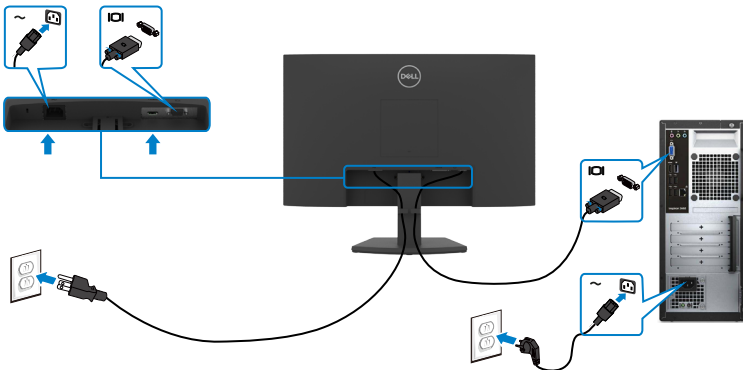

Розподіл кабелів



Приєднавши всі необхідні кабелі до монітора і комп'ютера (див. [Підключення монітора](#) щодо приєднання кабелів), організуйте всі кабелі, як показано на малюнку.

Закріплення монітора замком Kensington (додатково)

 **ПРИМІТКА:** Замок Kensington продається окремо.

Отвір замка безпеки розташований внизу на моніторі. (Див. [Отвір замка безпеки](#))

Більше інформації щодо користування замком Kensington (продається окремо) подано в документації до замка.

Прикріпіть монітор до столу за допомогою замка безпеки Kensington.

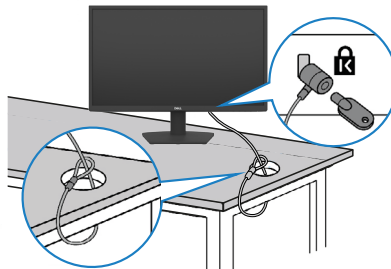

 **ПРИМІТКА:** Зображення подано лише як ілюстрацію. Справжній замок може відрізнятися від зображеного.



Щоб відкрити підставку монітора

- △ **УВАГА:** Щоб уникнути подряпин на LCD-екрані в процесі зняття підставки, переконайтесь, що монітор розміщений на м'якій, чистій і рівній поверхні.
- 📌 **ПРИМІТКА:** Наступні інструкції стосуються лише тієї підставки, яка надійшла в комплекті монітора. Якщо ви приєднуєте підставку, придбану з будь-яких інших джерел, виконуйте ті інструкції, що входять до комплекту підставки.

Щоб зняти підставку:

1. Покладіть біля краю стола пласку подушку або килимок для сидіння і на нього монітор екраном донизу.
2. Притисніть підставку донизу, щоб отримати доступ до кнопки звільнення підставки.
3. За допомогою довгої викрутки натисніть на засувку.
4. Натиснувши на засувку, вийміть конструкцію підставки з монітора.



Зніміть кришку VESA:

Натисніть на заглибину, що на кришці VESA, і зніміть кришку з тильної сторони дисплея.

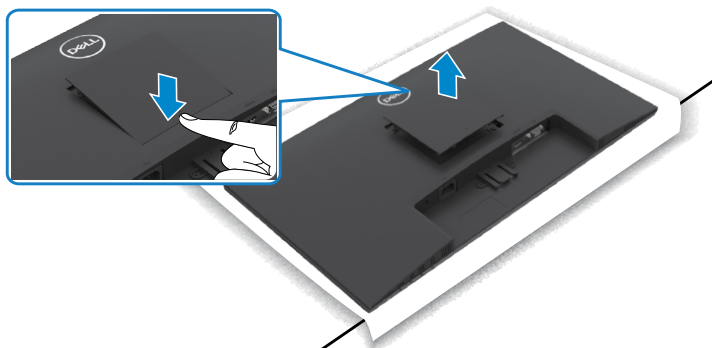

Монтаж на стіну (додатково)

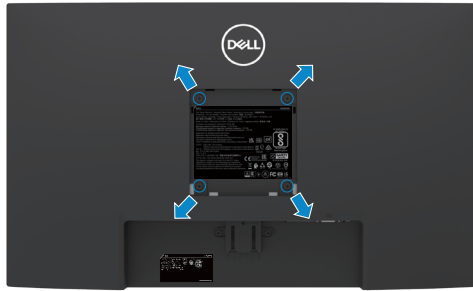

ПРИМІТКА: За допомогою гвинтів M4 x на 10 мм прикріпіть стінне кріплення до монітора.

ПРИМІТКА: Набір для настінного монтажу продається окремо.

Дивіться документацію, що поставляється в комплекті до сумісного з VESA кріплення.

1. Покладіть біля краю стола пласку подушку або килимок для сидіння і на нього монітор екраном донизу.
2. Зніміть [підставку](#).
3. За допомогою хрестоподібної викрутки Phillips викрутіть чотири гвинти, що кріплять задню панель до основної опори.
4. Прикріпіть до монітора монтажні кронштейни з комплекту для монтажу на стіну.
5. Дотримуючись інструкцій до комплекту настінного кріплення, закріпіть монітор на стіні.

ПРИМІТКА: Для застосування лише зі стінними кронштейнами, сертифікованими UL, CSA або GS із мінімальною здатністю витримувати вагу/навантаження у 11,60 kg (SE2422H)/13,80 kg(SE2422HX).



Користування монітором

Подайте живлення на монітор

Натисніть  кнопку, щоб увімкнути монітор.

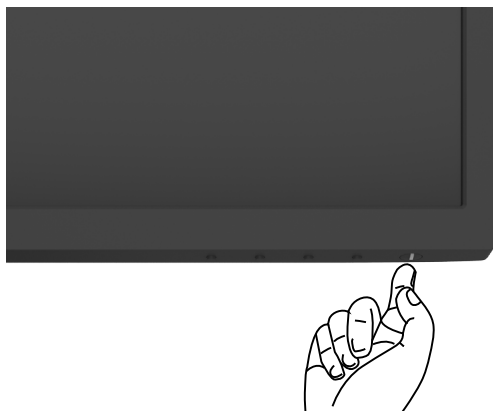



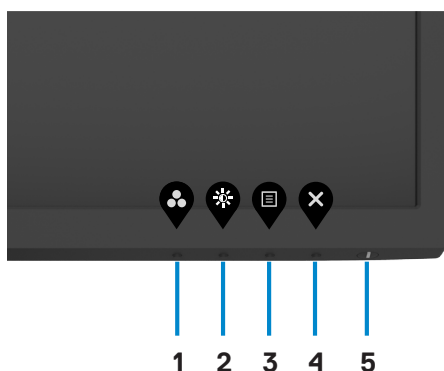

Використання кнопок на передній панелі

Налаштування параметрів зображення здійснюється кнопками керування на нижній частині рамки монітора. Під час використання кнопок керування на екрані з'являється ЕМ.



В наведеній нижче таблиці надається опис кнопок на передній панелі:

Кнопка передньої панелі	Опис
1  Клавіша ярлика: Preset Modes (Попередньо налаштовані режими)	Цією кнопкою вибирайте зі списку preset color modes (Попередньо налаштований колір).
2  Клавіша ярлика: Brightness/Contrast (Яскравості/Контрасту)	Прямий доступ до повзунків регулювання Brightness/Contrast (Яскравості/Контрасту) .
3  Menu (Меню)	Кнопкою Menu (Меню) запускайте екранне меню (EM) і робіть у ньому вибір. Див. Доступ до системи меню .
4  Exit (Вихід)	Цією кнопкою повертайтеся в головне меню або exit(виходьте) з головного меню EM.
5  Power Button (Кнопка живлення) (з індикатором стану живлення)	Для увімкнення або вимкнення монітора. Постійне біле світло позначає, що монітор увімкнено, і він правильно працює. Блімання білим позначає, що монітор перебуває в режимі Standby Mode (Режим очікування).



Функція блокування ЕМ

Кнопки передньої панелі можна блокувати, щоб запобігти доступу до ЕМ та/або кнопки живлення.

Користуйтеся меню **Lock (Блокування)** для блокування кнопок.

1. Виберіть одну з наступних опцій.

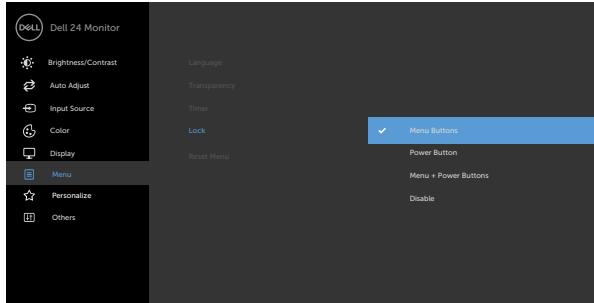

2. З'являється наступне повідомлення.

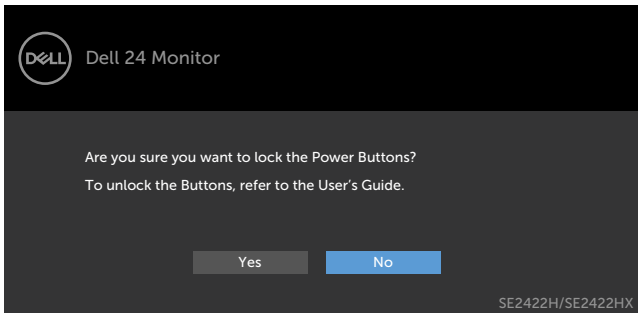

3. Виберіть **Yes (Так)**, щоб блокувати кнопки. Коли їх заблоковано, від натискання на будь-яку кнопку керування з'являтиметься значок блокування 



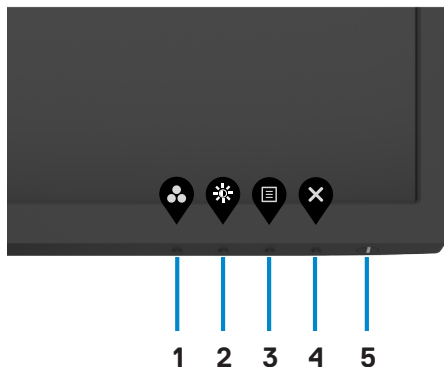

Користуйтеся кнопкою керування на передній панелі для блокування кнопок.

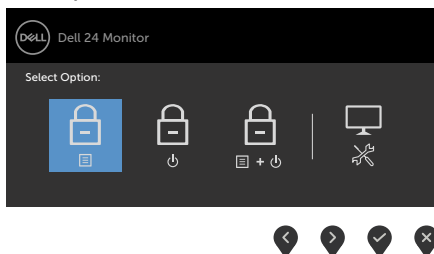

1. Натисніть і втримуйте кнопку **Вбудованої діагностики** (кнопка 4) протягом чотирьох секунд, на екрані з'явиться меню.



2. Виберіть одну з наступних опцій:

Опції	Опис
1  Блокування кнопок Меню (меню)	Виберіть опцію для блокування функції EM.
2  Блокування кнопки Power (Живлення)	За допомогою цієї опції блокуйте кнопку живлення. Так користувачі не зможуть вимкнути монітор кнопкою живлення.
3  Блокування кнопок Меню (меню) та Power (живлення)	Використовуйте цю опцію, щоб заблокувати EM і кнопку живлення.





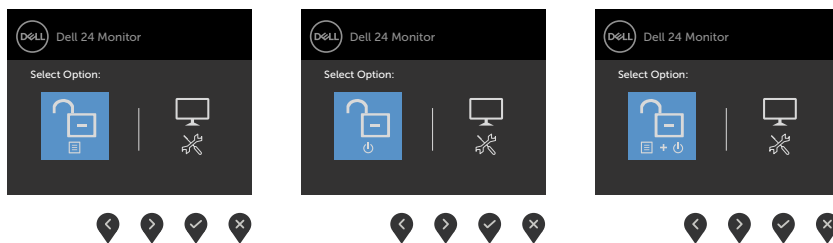

Опції	Опис
<p>4</p>  <p>Built-in Diagnostics (Вбудована діагностика)</p>	<p>За допомогою цієї опції запустити вбудовану діагностику. Див. Вбудована діагностика.</p>

Щоб розблокувати кнопку(и).

Натисніть і втримуйте кнопку [Вбудованої діагностики](#) (кнопка 4) протягом чотирьох секунд доки на екрані з'явиться меню. У наступній таблиці подано опції для розблокування кнопок контролю передньої панелі.







Опції	Опис
<p>1</p>  <p>Блокування кнопок Меню (меню)</p>	<p>Виберіть цю опцію для розблокування функції EM.</p>
<p>2</p>  <p>Блокування кнопки Power (Живлення)</p>	<p>За допомогою цієї опції розблокуйте кнопку живлення, щоб можна було вимкнути монітор.</p>
<p>3</p>  <p>Розблокування кнопок Меню (меню) та Power (живлення)</p>	<p>Виберіть цю опцію для розблокування функції EM і кнопки живлення.</p>
<p>4</p>  <p>Built-in Diagnostics (Вбудована діагностика)</p>	<p>За допомогою цієї опції запустити вбудовану діагностику. Див. Вбудована діагностика.</p>

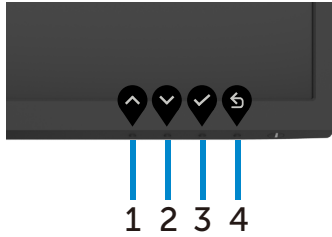

Кнопка передньої панелі

Регулюйте налаштування дисплею кнопками спереду на моніторі.





Кнопка передньої панелі	Опис
1  Up (Вгору)	Використовуйте кнопку Up (Вгору) , щоб збільшити значення або перейти вгору у меню.
2  Down (Вниз)	Використовуйте кнопку Down (Вниз) , щоб зменшити значення або перейти вниз у меню.
3  OK (ГАРАЗД)	Використовуйте кнопку OK (ГАРАЗД) для підтвердження вибору.
4  Back (Назад)	Використовуйте кнопку Back (Назад) для повернення у попереднє меню.











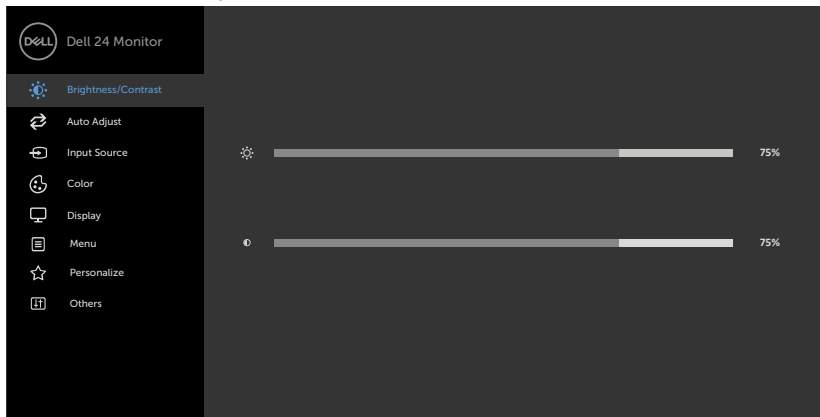



Використання екранного меню

Доступ до системи меню

 **ПРИМІТКА:** Зміни налаштувань, зроблені за допомогою ЕМ, автоматично зберігаються, якщо ви переходите до іншого пункту ЕМ, виходите з ЕМ або чекаєте, коли ЕМ вимкнеться автоматично.

1. Натисніть кнопку , щоб запустити головне меню ЕМ.



2. Натискайте кнопки  і , щоб переміщуватися між параметрами. При переході від однієї опції до іншої, її назва виділяється.
3. Щоб активувати підсвічений параметр, натисніть кнопку ,  або  один раз.
4. За допомогою кнопок  і  виберіть потрібний параметр.
5. Натисніть кнопку  для відображення повзункового регулятора, а потім за допомогою кнопки  або  внесіть зміни відповідно до індикації меню.
6. Виберіть  для повернення в попереднє меню або , щоб підтвердити дію та повернутися до попереднього меню.



Пікто- Меню і
грама підменю

Опис



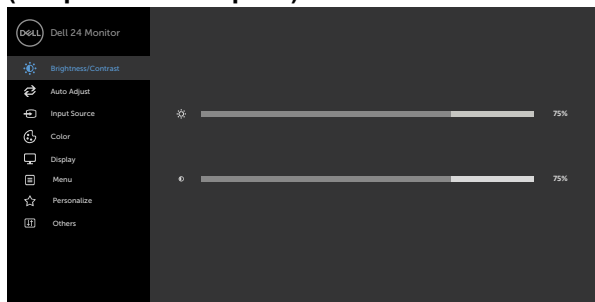

**Brightness/
Contrast**
(Яскравість/
Контраст)

З цього меню активуйте **Brightness/Contrast**
(Яскравість/Контраст).





Brightness
(Яскравість)

Параметром **Brightness (Яскравість)** налаштовується сила підсвічення (мінімум 0; максимум 100).



Торкніться кнопки , щоби збільшити яскравість.
Торкніться кнопки , щоби зменшити яскравість.

Contrast
(Контраст)





Спочатку відрегулюйте **Brightness (Яскравість)**, а **Contrast (Контраст)** регулюйте у другу чергу і лише якщо знадобилося додаткове регулювання.

Натисніть кнопку , щоби підсилити контраст і кнопку , щоби зменшити контраст (між 0 і 100).
ОБЕРЕЖНО: Параметром Contrast (Контраст) налаштовується різниця між темними і світлими зонами на екрані монітора.

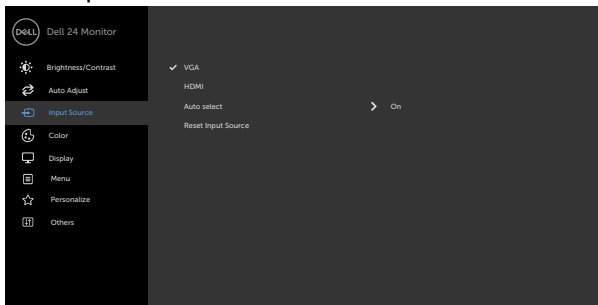

Пікто-грама	Меню і підменю	Опис
	Auto Adjust (Автоналаштування)	<p>Навіть якщо комп'ютер розпізнав монітор під час запуску, функція Auto Adjustment (Автоналаштування) оптимізує параметри роботи монітора для використання з певним обладнанням. Функція Auto Adjustment (Автоналаштування) дозволяє виконати автоматичне налаштування на вхідний відеосигнал. Після використання функції Auto Adjustment (Автоналаштування) можна додатково налаштувати монітор за допомогою елементів керування Pixel Clock (Регулювання вертикальних завад) (приблизне) і Phase (Регулювання горизонтальних завад) (точне) в меню Display (Екран).</p>
		
		
<p>Під час автоматичного налаштування монітору відповідно до поточного вхідного сигналу на чорному екрані з'явиться таке діалогове вікно:</p>		
		
<p>ПРИМІТКА: У більшості випадків функція Auto Adjust (Автоналаштування) оптимізує якість зображення відповідно до конфігурації вашого обладнання.</p>		
<p>ПРИМІТКА: Функція Auto Adjust (Автоналаштування) наявна, лише коли ваш монітор під'єднано за допомогою кабелю VGA.</p>		



Пікто-грама	Меню і підменю	Опис
	Input Source (Джерело входу)	У меню Input Source (Джерело входу) вибирайте між різними входами відео, підключеними до монітора.
		
		
VGA	Обирайте джерело вхідного сигналу VGA , якщо користуєтесь рознімом VGA. Використовуйте  для вибору джерела вхідного сигналу VGA.	
HDMI	Обирайте джерело вхідного сигналу HDMI , якщо користуєтесь рознімом HDMI. Використовуйте  для вибору джерела вхідного сигналу HDMI.	
Auto Select (Автоматичний вибір)	Виберіть  Auto Select (Автоматичний вибір) , щоб монітор виконав пошук доступних вхідних сигналів.	
Reset Input Source (Скидання джерела входу)	Повернення до заводських налаштувань Input Source (Джерело входу) .	





Color (Колір)

Використовуйте меню **Color (Колір)** для налаштування колірного режиму.

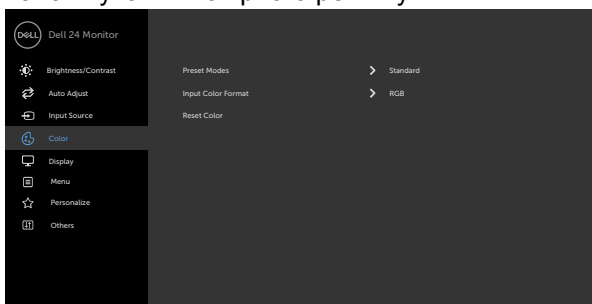

Preset Modes (Попередньо налаштовані режими)

У пункті **Preset Modes (Попередньо налаштовані режими)** можна вибрати режими **Standard (Стандартний)**, **ComfortView (Комфортний перегляд)**, **Movie (Кіно)**, **FPS, RTS, RPG, Warm (Теплий відтінок)**, **Cool (Холодний відтінок)**, **Custom Color (Особисті налаштування кольору)**.

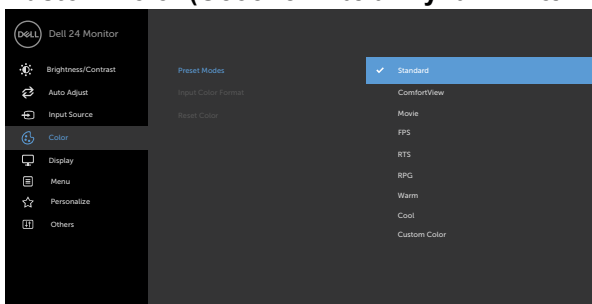



- **Standard (Стандарт):** Параметри кольору за замовчуванням. Це режим за замовчуванням.
- **ComfortView (Комфортний перегляд)** Зменшує рівень синього світла від екрана, забезпечуючи перегляд, комфортний для очей.



ОБЕРЕЖНО: Тривалий вплив синього світла від монітора може спричинити травми: викликати напруження, втому і пошкодження очей.

Тривале використання монітора може також спричинити біль у частинах тіла, таких як шия, руки, спина й плечі. Для отримання детальної інформації про підтримку правильної постави, а також про те, як уникнути втоми або травм, див. розді [Ергономіка](#).

- **Movie (Кіно):** Завантаження параметрів кольору, які ідеально підходять для перегляду фільмів.
- **FPS:** Завантаження параметрів кольору, які ідеально підходять для ігор типу стрілець від першої особи.
- **RTS:** Завантаження параметрів кольору, які ідеально підходять для стратегічних ігор в реальному часі.
- **RPG:** Завантаження параметрів кольору, які ідеально підходять для рольових ігор.
- **Warm (Теплий відтінок):** зменшує температуру кольору. Зображення на екрані стає теплішим з червоним/жовтим відтінком.
- **Cool (Холодний відтінок):** збільшує температуру кольору. Зображення на екрані стає холоднішим з синім відтінком.
- **Custom Color (Особисті налаштування кольору):** Надає можливість вручну регулювати налаштування кольору. За допомогою кнопок  і  налаштуйте параметри червоного, зеленого і синього кольорів, щоб створити власний режим налаштування кольору.



Пікто-грама Меню і підменю	Опис
Input Color Format (Формат введення кольору)	<p>Надає можливість встановити режим входу відео на:</p> <ul style="list-style-type: none"> • RGB: Виберіть цей параметр, якщо монітор підключений до комп'ютера або медіа-плеєра, який підтримує вихід RGB. • YCbCr/YPbPr*: Виберіть цю опцію, якщо медіаплеєр підтримує лише вихід YCbCr/YPbPr.
	
	
	<p>*Коли вибраний вхід VGA.</p>
Hue (Відтінок)	<p>За допомогою кнопок  і  виберіть значення від 0 до 100.</p> <p>ПРИМІТКА: Регулювання відтінку доступне лише в режимах Movie (Кіно), FPS, RTS, RPG Game (Гра RPG).</p>
Saturation (Насиченість)	<p>За допомогою кнопок  і  виберіть значення насиченості від 0 до 100.</p> <p>ПРИМІТКА: Регулювання насиченості доступне лише в режимах Movie (Кіно), FPS, RTS, RPG.</p>
Reset Color (Скинути налаштування кольору)	<p>Відновлює налаштування кольору на фабричні значення за замовчуванням.</p>





Display (Дисплей)

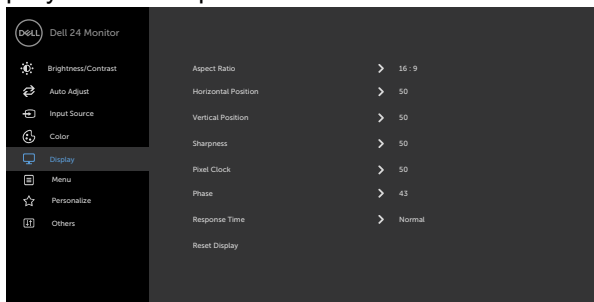

Використовуйте меню **Display (Дисплей)**, щоб регулювати зображення.



Aspect Ratio (Пропорція)

Вибір формату екрана: **16:9, 4:3**.

Horizontal Position (Розташування по горизонталі)
(тільки вхід VGA)

Використовуйте кнопки  і  для переміщення зображення вліво або вправо.

Мінімальне значення: «0» (-).

Максимальне значення: «100» (+).

Vertical Position (Розташування по вертикалі)
(тільки вхід VGA)

Використовуйте кнопки  і  для переміщення зображення вгору або вниз.

Мінімальне значення: «0» (-).

Максимальне значення: «100» (+).

Sharpness (Різкість)

Робить зображення різкішим або «м'якшим».

За допомогою кнопок  і  виберіть значення від «0» до «100».

Pixel Clock (Регулювання вертикальних завод)
(тільки вхід VGA)

Параметри **Phase (Регулювання горизонтальних завод)** і **Pixel Clock (Регулювання вертикальних завод)** дозволяють налаштувати монітор відповідно до ваших уподобань.

За допомогою значків  і  виберіть найкращу якість зображення.





Пікто-грама	Меню і підменю	Опис
	Phase (Фаза) (тільки вхід VGA)	Якщо за допомогою параметра Phase (Регулювання горизонтальних завад) не вдалося отримати потрібну якість зображення, використовуйте Pixel Clock (Регулювання вертикальних завад) (приблизне), а потім знову Phase (Регулювання горизонтальних завад) (точне).
	Response Time (Час відповіді)	Надає можливість встановити Response Time (Час відповіді) на Normal (Звичайний) , Fast (Швидкий) або Extreme (Граничний) .
	Reset Display (Скидання налаштувань дисплею)	Відновлення налаштувань дисплея до заводських.

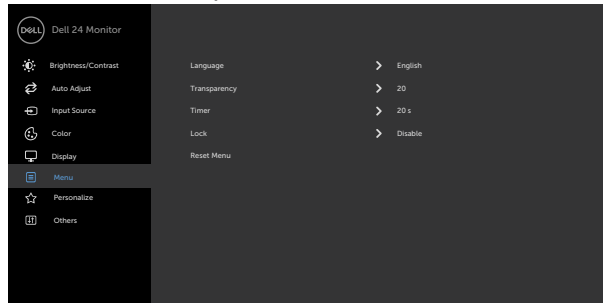

Меню (Меню) Виберіть цю опцію для регулювання налаштувань ЕМ, як-от мови ЕМ, тривалість часу, скільки меню лишається на екрані тощо.



Language (Мова) Встановіть ЕМ дисплею на одну з восьми мов. (Англійська, іспанська, французька, німецька, бразильська португальська, російська, китайська спрощеними ієрогліфами або японська.)



Transparency (Прозорість) Виберіть цю опцію, щоб змінити прозорість меню за допомогою кнопок  і  (мін. 0 / макс. 100).



Timer (Таймер)

OSD Hold Time (Час утримування EM):

Встановлює час, поки EM лишається активним після натискання на кнопку.

За допомогою кнопок  і  налаштуйте положення повзунка в діапазоні від 5 до 60 секунд з кроком 1 секунда.

Lock (Блокування)

Налаштування доступу користувачів до елементів управління. Кнопки заблоковані.

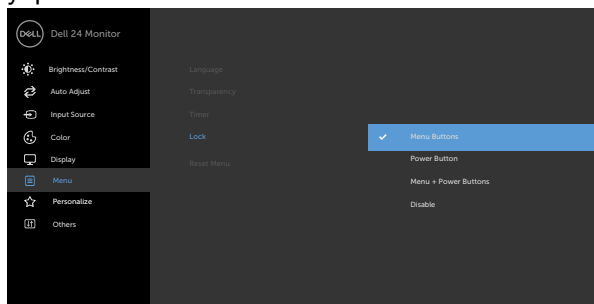

- **Menu Buttons (Кнопки меню):** Блокуйте кнопки меню з EM.
- **Power Button (Кнопка живлення):** Блокуйте кнопку живлення з EM.
- **Menu + Power Buttons (Кнопки меню та живлення):** Блокуйте кнопки меню та живлення з EM.
- **Disable (Вимкнути):** Натисніть і утримуйте кнопку  зліва від кнопки живлення протягом 4 секунд.

Reset Menu (Меню Скидання)

Відновлення налаштувань меню до заводських.





Personalize (Персоналізація)

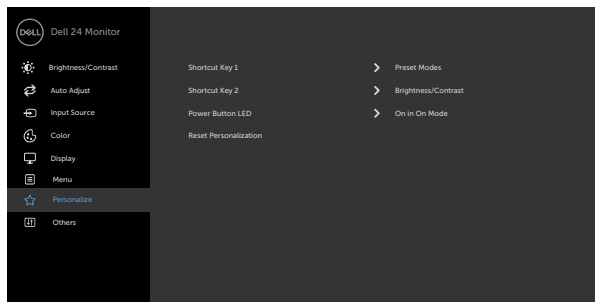

Shortcut key 1 (Клавіша ярлика 1)

Для клавіші швидкого доступу 1 можна призначити такі дії, як **Preset Modes (Попередньо встановлені режими)**, **Brightness/Contrast (Яскравість/контраст)**, **Auto Adjust (Автоналаштування)**, **Input Source (Джерело вхідного сигналу)**, **Aspect Ratio (Формат екрана)**.

Shortcut key 2 (Клавіша ярлика 2)

Для клавіші швидкого доступу 2 можна призначити такі дії, як **Preset Modes (Попередньо встановлені режими)**, **Brightness/Contrast (Яскравість/контраст)**, **Auto Adjust (Автоналаштування)**, **Input Source (Джерело вхідного сигналу)**, **Aspect Ratio (Формат екрана)**.

Power Button LED (Світлодіод кнопки Живлення)

Надає можливість встановити стан індикатора живлення, щоб заощаджувати енергію.

Reset Personalization (Скидання пер- соналізованих налаштувань)

Відновлення налаштувань клавіш швидкого доступу до заводських.





Others (Інші)

Виберіть цю опцію, щоб регулювати налаштування EM, як-от **DDC/CI**, **LCD Conditioning (Керування параметрами РК-дисплею)** тощо.

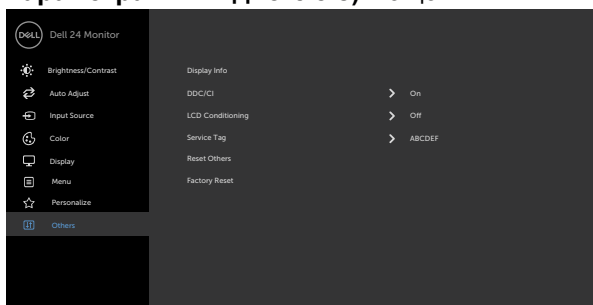

Display
Info (Інфо
дисплею)

Поточні налаштування дисплею монітора.

DDC/CI

DDC/CI (канал даних дисплея/командний інтерфейс) дає можливість налаштувати монітор за допомогою програмного забезпечення на комп'ютері.

Виберіть **Off (Вимк.)** для вимкнення цієї функції.

Активуйте цю функцію, щоб отримати найкращі робочі характеристики для монітора.

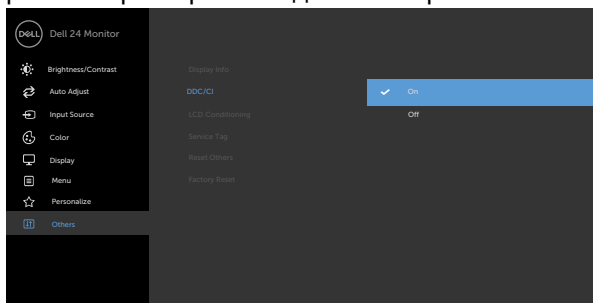

Пікто-грама	Меню і підменю	Опис
-------------	----------------	------

LCD Conditioning (Керування параметрами РК-дисплею)

Допомагає усунути наслідки утримання зображення. Залежно від ступеню утримання зображення, програмі знадобиться попрацювати протягом певного часу. Виберіть **On (Увімк.)**, щоб запустити цю функцію.

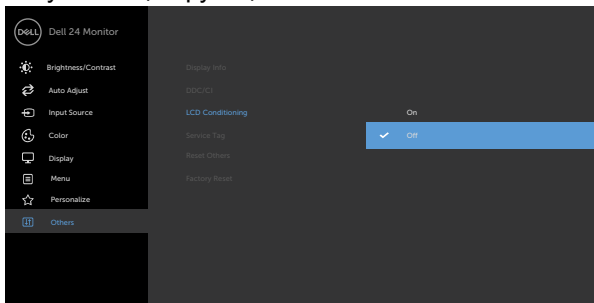

Service Tag (Ярлик Сервісного коду)

Показує Ярлик Сервісного коду - це унікальний ідентифікатор з цифр і літер, за допомогою якого технічний персонал Dell визначає технічні характеристики виробу і має доступ до інформації про гарантію.
ПРИМІТКА: Ярлик Сервісного коду також надруковано на ярлику ззаду на покритті.

Reset Others (Скинути інші)

Відновлення інших налаштувань, таких як **DDC/CI** до заводських.

Factory Reset (Скидання на фабричні)

Відновлення всіх попередньо налаштованих значень до заводських налаштувань.

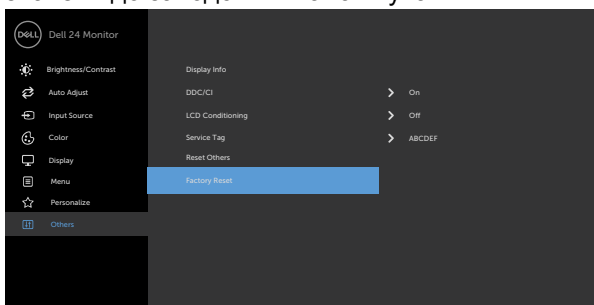

Повідомлення екранного меню

Якщо монітор не підтримує певну роздільну здатність, може з'явитися таке повідомлення:

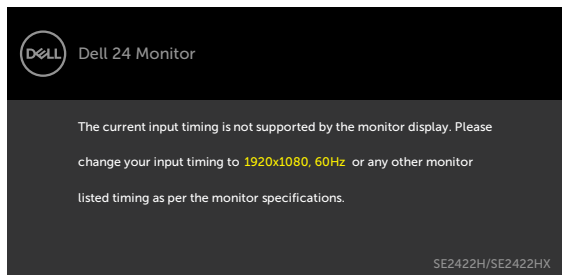

Це означає, що монітор не здатний синхронізуватися з тим сигналом, який він отримує від комп'ютера. Див. [Роздільна здатність](#) щодо діапазонів горизонтальної та вертикальної частоти, які підтримує цей дисплей. Рекомендований режим 1920 x 1080.

Перш ніж вимкнеться функція DDC/CI може з'явитися таке повідомлення:

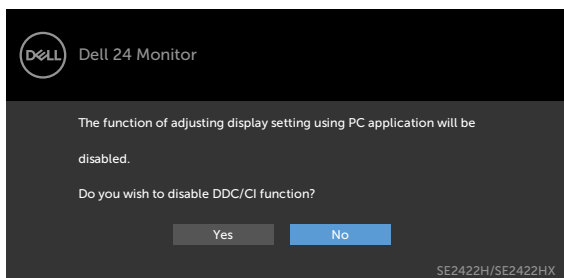

Коли монітор переходить у режим **Standby (Очікування)**, з'являється таке повідомлення:

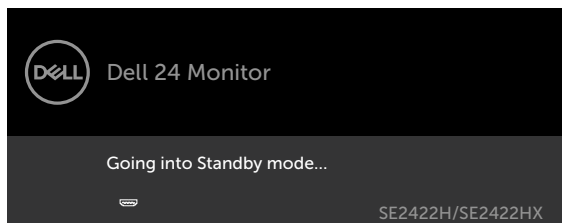

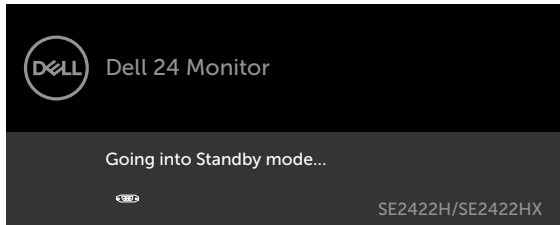

Активуйте комп'ютер - і дисплей отримає доступ до **EM**.

Якщо натиснути іншу кнопку, окрім кнопки живлення, з'являться наступні повідомлення, залежно від вибраного входу:

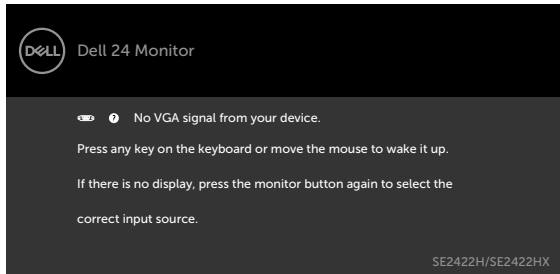
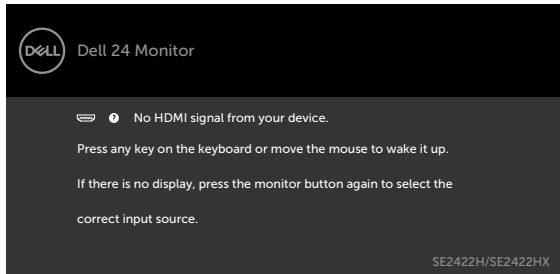

Виберіть елементи **EM x Factory Reset (Скидання на фабричні)** у функції **Other (Інші)**, і з'явиться наступне повідомлення:

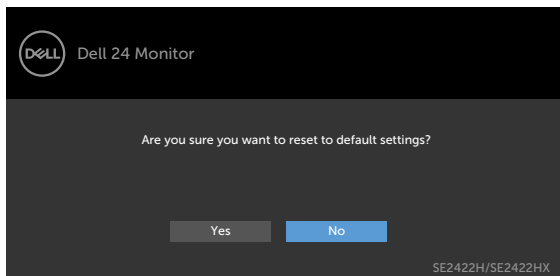

Якщо Brightness (Яскравість) встановити вище за рівень за замовчуванням, який дорівнює 75 %, з'явиться таке повідомлення:

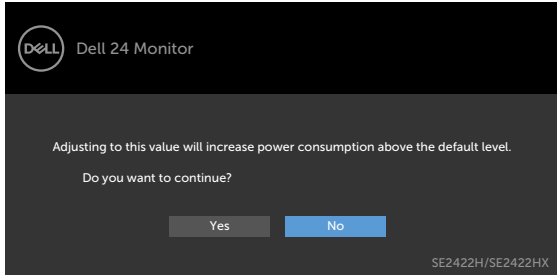

Якщо вибрано один із входів HDMI або VGA, а відповідний кабель не підключений, з'являється наступне спливне діалогове вікно.

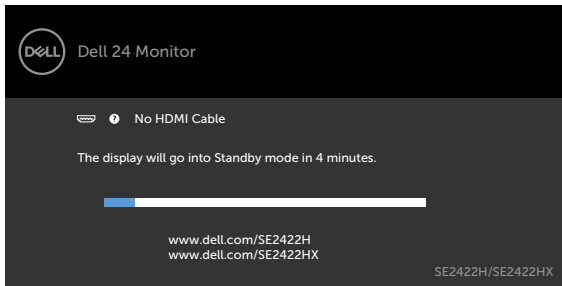

або

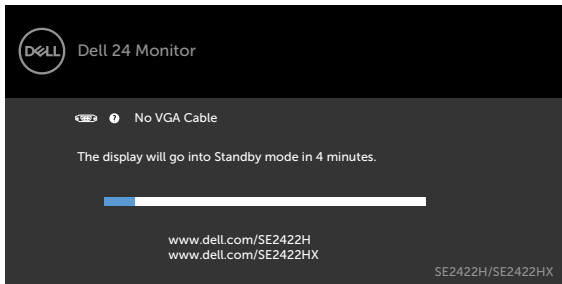

Більше інформації подано в [Пошук та усунення несправностей](#).



Встановлення максимальної роздільної здатності

Щоб встановити для монітора максимальну роздільну здатність:

У Windows 7, Windows 8 або Windows 8.1:

1. Лише для версії Windows 8 або Windows 8.1: виберіть плитку Desktop (Робочий стіл), щоб переключитися на класичний робочий стіл. Пропустіть цей крок, якщо ви користуєтесь Windows Vista і Windows 7.
2. Правою кнопкою клацніть по робочому столу і клацніть **Screen Resolution (Роздільна здатність екрану)**.
3. Клацніть розкритий список **Screen Resolution (Роздільна здатність екрану)** і виберіть **1920 x 1080**.
4. Натисніть **ОК (ГАРАЗД)**.

У Windows 10:

1. Правою кнопкою клацніть по робочому столу і клацніть **Display Settings (Налаштування дисплею)**.
2. Клацніть **Advanced display settings (Додаткові налаштування дисплею)**.
3. Клацніть розкритий список **Resolution (Роздільна здатність)** і виберіть **1920 x 1080**.
4. Клацніть **Apply (Застосувати)**.

Якщо ви не бачите для роздільної здатності параметри **1920 x 1080**, можливо, слід оновити графічний драйвер. Залежно від комп'ютера, виконайте одну з наступних процедур:

Якщо ви маєте стаціонарний або портативний комп'ютер Dell:

- Перейдіть на вебсайт <https://www.dell.com/support>, введіть сервісний код і завантажте останню версію драйвера для графічної карти.

Якщо ваш комп'ютер (стаціонарний або портативний) - не Dell:

- Перейдіть на сайт підтримки виробника вашого комп'ютера і завантажте найновіші графічні драйвери.
- Перейдіть на сайт виробника графічної карти і завантажте найновіші графічні драйвери.



Пошук та усунення несправностей

⚠ ОБЕРЕЖНО: Перш ніж робити будь-що, вказане у цьому розділі, виконуйте [Інструкції з техніки безпеки](#).

Самоперевірка

Монітор оснащено функцією самоперевірки, завдяки якій можна переконаватися, що монітор працює як слід. Якщо монітор і комп'ютер правильно підключено, але екран монітора лишається темним, запустіть самоперевірку монітора, виконавши такі кроки:

1. Вимкніть комп'ютер і монітор.
2. Вийміть кабель відео ззаду з комп'ютера. Для належного функціонування самоперевірки від'єднайте всі відеокабелі від задньої панелі комп'ютера.
3. Увімкніть монітор.

Якщо монітор працює правильно і не виявляє вхідного сигналу, в залежності від підключення, з'явиться одне з наступних діалогових вікон. У режимі самоперевірки світлодіод живлення лишається білим.

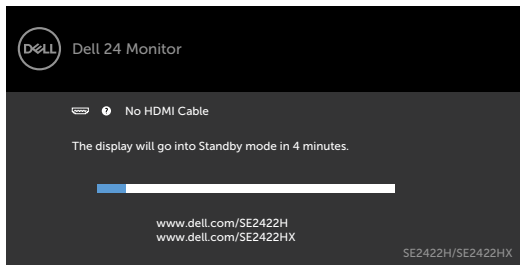

або

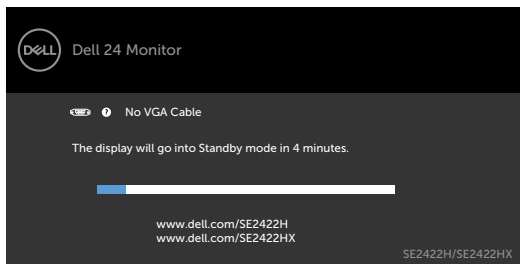

📌 ПРИМІТКА: Це вікно також з'являється на екрані під час нормальної роботи системи, якщо відеокабель від'єднаний або пошкоджений.

4. Вимкніть монітор і знову підключіть кабель відео; потім увімкніть комп'ютер і монітор.



Якщо екран монітора лишається порожнім після виконання попереднього кроку, перевірте контролер відео і комп'ютер на наявність можливих проблем.

Вбудована діагностика

Монітор оснащено вбудованим інструментом діагностики, який у разі несправностей допомагає визначити їхню причину: проблема саме з монітором чи з комп'ютером і картою відео.

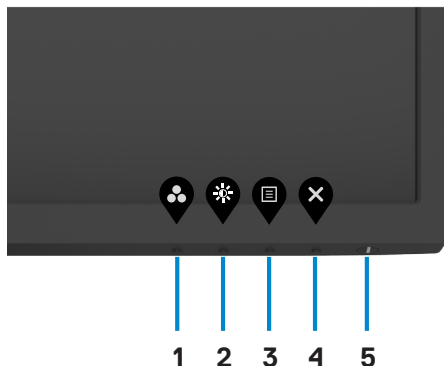

Щоб запустити вбудовану діагностику:

1. Переконайтеся, що екран чистий (на його поверхні нема пилу).
2. Натисніть і втримуйте **кнопку 4** протягом чотирьох секунд і на екрані з'явиться меню.
3. Виберіть вбудовану діагностику . Відкриється сірий екран.
4. Ретельно огляньте екран на предмет відхилень.
5. Ще раз натисніть кнопку 1 на передній панелі. Колір екрана зміниться на червоний.
6. Огляньте екран на предмет відхилень.
7. Повторіть кроки 5 і 6, щоб перевірити зміну кольорів на зелений, синій, чорний, білий і текстовий вид.

Перевірку завершено, якщо з'явився текстовий екран. Для виходу натисніть кнопку 1 ще раз.

Якщо ви не зауважили жодних несправностей, коли користувалися вбудованою діагностикою, значить, монітор працює правильно. Перевірте відео карту і комп'ютер на наявність можливих проблем.



Поширені проблеми

У наступній таблиці подано загальну інформацію про розповсюджені проблеми монітора і можливі способи їх усунути:

Розповсюджені прояви	Що ви спостерігаєте	Можливе розв'язання проблеми
Нема відео/ Світлодіод живлення вимкнено	Нема зображення	<ul style="list-style-type: none">• Переконайтеся, що до монітора підключено кабель відео, а комп'ютер правильно і надійно підключено.• Переконайтеся, що розетка електромережі правильно працює, підключаючи будь-який інший електроприлад.• Переконайтеся, що на кнопку живлення натиснули до кінця.• Переконайтеся, що вибрано правильне джерело входу з меню Джерело входу.
Нема відео/ Світлодіод живлення увімкнено	Нема зображення або воно темне	<ul style="list-style-type: none">• Збільшуйте яскравість і контраст за допомогою EM.• Проведіть самоперевірку монітора.• Перевірте, чи не зламані або погнуті контакти кабелю відео.• Запустіть вбудовану діагностику.• Переконайтеся, що вибрано правильне джерело входу з меню Джерело входу.
Погане фокусування	Зображення розпливчасте, розмите або тьмяне	<ul style="list-style-type: none">• Виконайте функцію «Auto Adjust (Автоналаштування)» за допомогою EM.• Відрегулюйте параметри Phase (Регулювання горизонтальних завад) і Pixel Clock (Регулювання вертикальних завад) за допомогою EM.• Уникайте застосування подовжуючих відеокабелів.• Поверніть налаштування монітора на фабричні.• Змініть роздільну здатність відео відповідно до співвідношення сторін.



Розповсюджені прояви	Що ви спостерігаєте	Можливе розв'язання проблеми
Відеосигнал дрижить/ нестійкий	Зображення хвилясте або злегка переміщується	<ul style="list-style-type: none"> • Виконайте функцію «Auto Adjust (Автоналаштування)» за допомогою ЕМ. • Відрегулюйте параметри Phase (Регулювання горизонтальних завад) і Pixel Clock (Регулювання вертикальних завад) за допомогою ЕМ. • Поверніть налаштування монітора на фабричні. • Перевірте фактори навколишнього середовища. • Переставте монітор в інше місце або приміщення і перевірте ще раз.
Відсутні пікселі	Темні крапки на екрані РК-дисплею	<ul style="list-style-type: none"> • Вимкніть і знову увімкніть монітор. • Постійно вимкнені пікселі можуть бути звичайним дефектом РК-технології. • Для отримання додаткової інформації про якість моніторів Dell і політику щодо дефектів пікселів, відвідайте сайт https://www.dell.com/pixelguidelines.
«Налиплі» пікселі	Яскраві крапки на екрані РК-дисплею	<ul style="list-style-type: none"> • Вимкніть і знову увімкніть монітор. • Постійно вимкнені пікселі можуть бути звичайним дефектом РК-технології. • Для отримання додаткової інформації про якість моніторів Dell і політику щодо дефектів пікселів, відвідайте сайт https://www.dell.com/pixelguidelines.
Проблеми з яскравістю	Зображення надто тьмяне або надто яскраве	<ul style="list-style-type: none"> • Поверніть налаштування монітора на фабричні. • Регулюйте яскравість і контраст за допомогою ЕМ.
Геометричні викривлення	Хибне центрування екрану	<ul style="list-style-type: none"> • Поверніть налаштування монітора на фабричні. • Auto Adjust (Автоматичне налаштування) у ЕМ. • Відрегулюйте горизонтальні та вертикальні параметри за допомогою екранного меню.



Розповсюджені прояви	Що ви спостерігаєте	Можливе розв'язання проблеми
Горизонтальні/вертикальні смуги	На екрані одна або декілька смуг	<ul style="list-style-type: none"> • Поверніть налаштування монітора на фабричні. • Виконайте функцію Auto Adjust (Автоналаштування) за допомогою EM. • За допомогою EM відрегулюйте параметри Phase (Регулювання горизонтальних завад) і Pixel Clock (Регулювання вертикальних завад). • Виконайте самодіагностику монітора і подивіться, чи присутні ті самі смуги у режимі самодіагностики. • Перевірте, чи не зламані або погнуті контакти сполучувача кабелю відео. • Запустіть вбудовану діагностику.
Проблеми із синхронізацією	Екран зашифрований або розірваний	<ul style="list-style-type: none"> • Поверніть налаштування монітора на фабричні. • Виконайте функцію Auto Adjust (Автоналаштування) за допомогою EM. • За допомогою EM відрегулюйте параметри Phase (Регулювання горизонтальних завад) і Pixel Clock (Регулювання вертикальних завад). • Виконайте самодіагностику монітора і подивіться, чи спостерігається шифрування екрану у режимі самодіагностики. • Перевірте, чи не зламані або погнуті контакти сполучувача кабелю відео. • Перезавантажте комп'ютер у безпечному режимі.
Питання, пов'язані з безпекою.	Видимі ознаки диму або іскор	<ul style="list-style-type: none"> • Не робіть нічого. • Детальну інформацію про те, як зв'язатись з компанією Dell, одразу ж див. у розділі Зв'язатись з Dell.



Розповсюджені прояви	Що ви спостерігаєте	Можливе розв'язання проблеми
Спорадичні проблеми	Несправність то з'являється, то зникає	<ul style="list-style-type: none"> • Переконайтеся, що кабель відео між комп'ютером і монітором підключено правильно і надійно. • Поверніть налаштування монітора на фабричні. • Проведіть самоперевірку монітора, щоб дізнатися, чи повернеться спорадична проблема в режимі самоперевірки.
Відсутній колір	На зображенні відсутній певний колір	<ul style="list-style-type: none"> • Проведіть самоперевірку монітора. • Переконайтеся, що кабель відео між комп'ютером і монітором підключено правильно і надійно. • Перевірте, чи не зламані або погнуті контакти кабелю відео.
Неправильний колір	Погана передача кольорів зображення	<ul style="list-style-type: none"> • Спробуйте різні Preset Modes (Режими попереднього налаштування) у параметрах Колір EM. Відрегулюйте значення R/G/B (Червоний/зелений/синій) у пункті Custom Color (Особисті налаштування кольору) в параметрі Color (Колір) EM. • Відрегулюйте значення R/G/B (Червоний/зелений/синій) у пункті Custom Color (Особисті налаштування кольору) в EM Color (Колір). • Змініть Input Color Format (Формат введення кольору) на RGB або YCbCr/YPbPr в EM Color (Колір). • Запустіть вбудовану діагностику.
Затримка зображення від того статичного зображення, що лишалося на моніторі протягом тривалого часу	На екрані з'являється невиразна тінь від статичного зображення	<ul style="list-style-type: none"> • Встановіть екран вимикання після кількох хвилин бездіяльності. Це можна відрегулювати в налаштуваннях Windows Power Options (Опції живлення Windows) або Mac Energy Saver (Енергозбереження Макінтош). • Також можна застосовувати динамічну екранну заставку.



Проблеми, пов'язані з виробом

Проблема	Що ви спостерігаєте	Можливе розв'язання проблеми
Зображення на екрані замале	Зображення розташовано по центру екрану, проте воно не закриває всю ділянку перегляду	<ul style="list-style-type: none">• Перевірте налаштування Aspect Ratio (Пропорція) в EM Display (Дисплей).• Поверніть налаштування монітора на фабричні.
Неможливо зробити регулювання монітора кнопками передньої панелі	На екрані не з'являється EM.	<ul style="list-style-type: none">• Вимкніть монітор, відключіть шнур живлення монітора, знову підключіть його і потім увімкніть монітор.
Нема сигналу входу, коли натискають на користувацькі засоби контролю	Нема зображення, світлодіод горить білим	<ul style="list-style-type: none">• Перевірте джерело сигналу. Перевірте, чи комп'ютер не знаходиться в режимі енергозбереження, повернувши мишею або натиснувши будь-яку клавішу на клавіатурі.• Перевірте, чи правильно підключено сигнальний кабель. У разі необхідності знову підключіть сигнальний кабель.• Скиньте налаштування комп'ютера або плеєра відео.
Зображення не заповнює екран	Зображення не доходить до межі екрану по висоті або ширині	<ul style="list-style-type: none">• Монітор може показувати різні формати (пропорції) відео з DVD на весь екран.• Запустіть вбудовану діагностику.



Додаток

Повідомлення Федеральної комісії зі зв'язку (тільки для США) та інша нормативно-правова інформація

Для отримання інформації про повідомлення Федеральної комісії зі зв'язку та іншої нормативно-правової інформації відвідайте вебсайт з даними про відповідність нормативно-правовим документам https://www.dell.com/regulatory_compliance.

Контакти Dell

Для клієнтів у Сполучених Штатах: телефонуйте за номером 800-WWW-DELL (800-999-3355).

 **ПРИМІТКА:** Якщо ви не маєте активного підключення до Інтернету, контактну інформацію можна знайти на фіскальному чеку, упаковці, рахунку-фактурі або в каталозі виробів Dell.

Dell пропонує декілька видів підтримки онлайн та по телефону. Доступність залежить від країни і виробу, і певні послуги можуть бути недоступними у вашому регіоні.

- Технічна підтримка онлайн — <https://www.dell.com/support/monitors>

Таблиця енергетичних ярликів для товарів у Євросоюзі та інформації про вироби

SE2422H: <https://eprel.ec.europa.eu/qr/494247>

SE2422HX: <https://eprel.ec.europa.eu/qr/494395>

