

# Dell S3222HS -monitori

## Käyttöopas

Monitorimalli: S3222HS  
Säätelymalli: S3222HSc



 **HUOMAUTUS: HUOMAUTUS** tarkoittaa tärkeitä tietoja, jotka auttavat käyttämään tietokonetta paremmin.

 **VAARA: VAARA** tarkoittaa mahdollista ohjeiden noudattamattomuudesta johtuvaa vahinkoa laitteistolle tai tietojen menetystä.

 **VAROITUS: VAROITUS** tarkoittaa omaisuusvahingon, henkilövamman tai kuoleman mahdollisuutta.

Copyright © 2021 Dell Inc. tai sen tytäryhtiöt. Kaikki oikeudet pidätetään. Dell, EMC ja muut tavaramerkit ovat Dell Incin tai sen tytäryhtiöiden tavaramerkkejä. Muut tavaramerkit voivat olla niiden omistajien tavaramerkkejä.

2021 – 08

Ver. A00



# Sisältö

<b>Turvallisuusohjeet</b>	<b>6</b>
<b>Tietoja monitorista</b>	<b>7</b>
Pakkauksen sisältö	7
Tuotteen ominaisuudet	9
Osien ja ohjainten tunnistaminen	10
Näkymä edestä	10
Näkymä takaa	11
Näkymä sivulta	12
Näkymä alhaalta	12
<b>Monitorin tekniset tiedot</b>	<b>14</b>
Kaiuttimen tekniset tiedot	16
Kuvatarkkuuden tekniset tiedot	16
Tuetut videotilat	16
Esiasetus-näyttötilat	17
Fyysiset ominaisuudet	19
Ympäristöominaisuudet	20
<b>Plug and play -ominaisuus</b>	<b>21</b>
<b>LCD-monitorin laatu ja pikselikäytäntö</b>	<b>21</b>
<b>Monitorin asettaminen</b>	<b>22</b>
<b>Jalustan liittäminen</b>	<b>22</b>
<b>Monitorin liittäminen</b>	<b>24</b>
HDMI-kaapelin liittäminen	24



Kaapeleiden järjestely . . . . .	25
Monitorin kiinnittäminen Kensington-lukolla (valinnainen) . . . . .	26
Jalustan irrottaminen . . . . .	27
Seinäkiinnitys (valinnainen) . . . . .	29
<b>Monitorin käyttäminen . . . . .</b>	<b>30</b>
Käynnistä monitori . . . . .	30
Ohjauspainikkeiden käyttö. . . . .	30
Ohjauspainikkeet . . . . .	31
OSD-ohjaimet . . . . .	32
On-Screen Display (OSD) -valikon käyttö. . . . .	33
Siirtyminen OSD-valikkoon . . . . .	33
Valikko- ja Virtapainikelukko . . . . .	43
OSD-varoitustiedot . . . . .	46
Maksimiresoluution asettaminen . . . . .	48
Kallistuksen ja pystyalaajennuksen käyttö . . . . .	49
Kallistuksen laajennus . . . . .	49
Pystyalaajennus . . . . .	49
<b>Ergonomia . . . . .</b>	<b>50</b>
Näytön käsittely ja siirtäminen . . . . .	52
Kunnossapito-ohjeet . . . . .	53
Monitorin puhdistaminen . . . . .	53
<b>Vianetsintä . . . . .</b>	<b>54</b>
Itsetesti. . . . .	54
Sisäinen diagnostiikka . . . . .	55





Tavallisia ongelmia . . . . .	57
Tuotekohtaisia ongelmia . . . . .	60
<b>Liite . . . . .</b>	<b>61</b>
FCC-ilmoitukset (vain Yhdysvallat) ja muita sääöstietoja . . . . .	61
Yhteydenotto Delliin . . . . .	61



# Turvallisuusohjeet

Toimi seuraavien turvallisuusohjeiden mukaisesti suojataksesi monitorin potentiaalisilta vahingoilta ja varmistaaksesi oman turvallisuutesi. Jollei muuta ole todettu, kaikkien tämän asiakirjan toimenpiteiden oletuksena on, että olet lukenut monitorin toimitukseen kuuluvat turvallisuusohjeet.

 **Ennen kuin käytät monitoria, lue monitorin toimitukseen kuuluvat turvallisuustiedot, jotka on myös painettu tuotteeseen. Säilytä asiakirjoja turvallisessa paikassa tulevaa käyttöä varten.**

 **VAARA: Muiden kuin näissä asiakirjoissa esitettyjen ohjaimien, säätöjen tai toimenpiteiden käyttö voi johtaa sähköiskuvaaraan ja/tai muihin sähköisiin ja mekaanisiin vaaroihin.**

- Sijoita monitori tukevalle pinnalle ja käsittele sitä varovasti. Näyttö on särkyvä ja se voi vahingoittua, jos se putoaa tai siihen kohdistuu isku terävästä esineestä.
- Varmista, että monitorin nimellisjännite vastaa sijainnissasi käytettävän verkkovirran jännitettä.
- Säilytä monitoria huonelämpötilassa. Liian kylmät tai kuumat olosuhteet voivat heikentää näytön nestekiderakennetta.
- Liitä monitorin virtajohto lähellä ja helppopääsyisessä paikassa olevaan pistorasiaan. Katso [Monitorin liittäminen](#).
- Älä sijoita monitoria märälle pinnalle tai lähelle vettä äläkä käytä sitä tällaisissa ympäristöissä.
- Älä kohdista näyttöön voimakkaita tärinöitä tai iskuja käytön aikana. Älä esimerkiksi sijoita monitoria auton tavaratilaan.
- Irrota monitori pistorasiasta, jos sitä ei käytetä pitkään aikaan.
- Sähköiskun välttämiseksi, älä yritä irrottaa mitään kantta tai kosketa monitorin sisäosia.
- Lue nämä ohjeet huolellisesti. Säilytä tämä asiakirja tulevaa käyttöä varten. Noudata kaikkia tuotteeseen merkittyjä varoituksia ja ohjeita.
- Korvanappien ja kuulokkeiden liian suuri äänenpaine voi aiheuttaa kuulon menetyksen. Taajuuskorjaimen säätäminen maksimiin lisää korvanappien tai kuulokkeiden jännitettä ja sen vuoksi äänenpaineen tasoa.
- Laitteen voi asentaa seinään tai kattoon vaakasuunnassa.







# Tietoja monitorista

## Pakkauksen sisältö

Alla olevassa taulukossa esitetyt osat kuuluvat monitorin toimitukseen. Jos jokin osa puuttuu, ota yhteyttä Delliin. Katso lisätietoja kohdasta [Yhteydenotto Delliin](#).

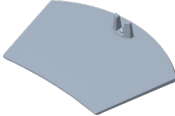
**✎ HUOMAUTUS: Jotkut nimikkeet voivat olla valinnaisia eivätkä ne ehkä kuulu monitorisi toimitukseen. Jotkut ominaisuudet tai tallennusvälineet eivät ehkä ole käytettävissä määrättyissä maissa.**

	Näyttö
	Nostettava jalusta
	Jalustan alusta
	Virtajohto (vaihtelee maittain)



	HDMI 1.4 -kaapeli
	<ul style="list-style-type: none"><li>• Pika-asetusopas</li><li>• Turvallisuus-, ympäristö- ja säädöstiedot</li></ul>





## Tuotteen ominaisuudet

Dell S3222HS -monitorissa on aktiivimatriisi-, ohutkalvotransistori (TFT) -, antistaattinen nestekristallinäyttö ja LED-taustavalvo. Monitorin ominaisuuksiin kuuluu:

- 80,13 cm katsottavissa oleva alue (mitattu halkaisijaltaan).
- 1920 x 1080 -resoluutio, koko näytön tuki matalammille resoluutioille.
- AMD FreeSync™ -teknologia, joka minimoi graafiset vääristymät, kuten näytön repeily ja värinä, tasaisempaa ja sujuvampaa pelaamista varten
- Tuki 48–75 Hz:lle (HDMI) FreeSync-tilassa.
- Sisäinen kaiutin (5 W) x 2.
- Tuki Audio-linjälähdölle ulkoisen kaiuttimen tai subwooferin liittämistä varten.
- 99 %:n väriasteikko sRGB (tyypillinen)
- Digitaalinen yhdistettävyyden HDMI:llä.
- Kuvaruutuvalikko (OSD) -säädöt helppoa asetusta ja näytön optimointia varten.
- Irrotettava jalusta ja Video Electronics Standards Association (VESA™) 100 mm:n kiinnitysreiät joustavia kiinnitysratkaisuja varten.
- Kallistuksen ja korkeuden säätömahdollisuudet.
- Turvalukkoaukko.
- ≤0,3 W valmiustilassa.
- Tuki Dell display managerille
- Silmien mukavuuden optimointi välkkymättömällä näytöllä.

**⚠ VAROITUS: Monitorin sinisen valon päästöjen mahdolliset pitkäaikaisvaikutukset voivat vahingoittaa silmiä, mukaan lukien silmien väsyminen, silmärasitus jne. ComfortView-ominaisuus on suunniteltu vähentämään monitorin sinisen valon päästöjä silmien mukavuuden optimoimiseksi.**



# Osien ja ohjainten tunnistaminen

## Näkymä edestä

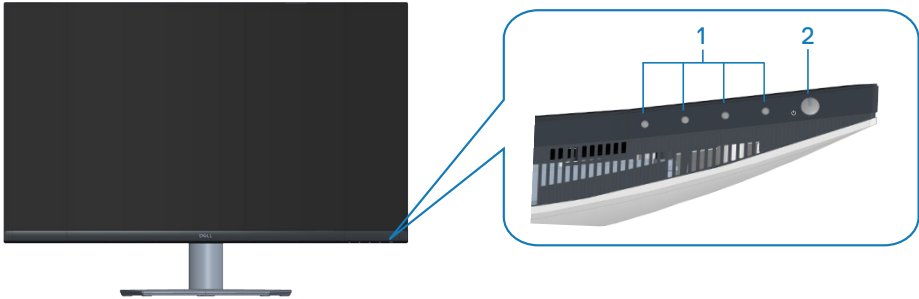

## Ohjauspainikkeet

Kohde	Kuvaus	Käyttö
1	Toimintopainikkeet	Paina toimintopainikkeita säätääksesi OSD-valikon kohteita. (Katso lisätietoja kohdasta <a href="#">Ohjauspainikkeiden käyttö</a> )
2	Virta Päälle/Pois -painike (virtatila-merkkivalolla)	Monitorin käynnistämiseen tai sammuttamiseen.  Tasainen valkoinen valo ilmaisee, että monitori on kytketty päälle ja toimii normaalisti. Vilkuva valkoinen valo ilmaisee, että monitori on Valmiustilassa.



## Näkymä takaa

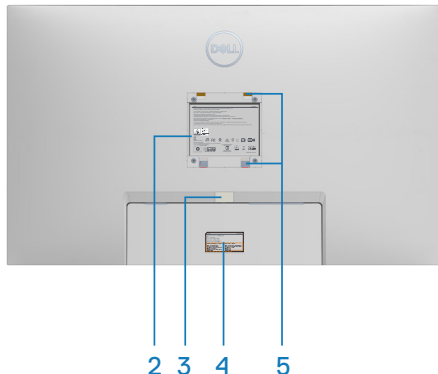
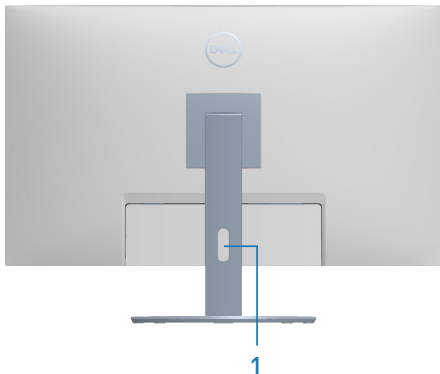

### Näkymä takaa monitorin jalusta liitettynä

Kohde	Kuvaus	Käyttö
1	Kaapelin järjestelyaukko	Käytä kaapelien järjestelyyn reitittämällä ne aukon kautta.
2	Säädöstietotarra	Säädöshyväksyntien luettelo
3	Jalustan vapautuspainike	Vapauttaa telineen monitorista.
4	Säädöstarra (sisältää viivakoodi-sarjanumeron ja huoltomerkitätarran)	Säädöshyväksyntien luettelo Katso tämän tarran tiedot, jos sinun on otettava yhteyttä Dellin teknisen tuen saamiseksi. Huoltotarra on yksilöllinen aakkosnumeerinen tunniste, joka mahdollistaa Dellin huoltoteknikoille tietokoneesi laitteiston osien tunnistamisen ja takuutietojen käyttämisen.
5	VESA-kiinnitysreiät (4)	Neljä VESA-kiinnitysreikää (100 x 100 mm) VESA-kannen takana käytettäväksi monitorin seinäkiinnitykseen VESA-yhteensopivalla seinäkiinnityssarjalla. Katso <a href="#">Seinäkiinnitys (valinnainen)</a> .



## Näkymä sivulta

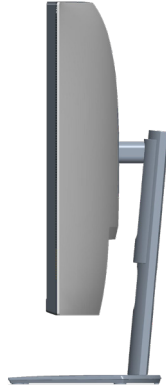

## Näkymä alhaalta

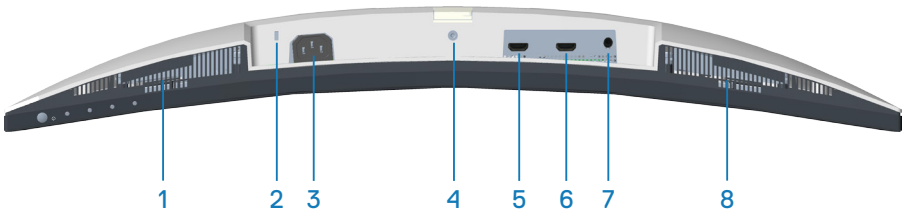

### Näkymä alhaalta ilman monitorin jalustaa

Kohde	Kuvaus	Käyttö
1	Sisäinen oikea kaiutin	Tarjoaa audiolähdön.
2	Turvalukkoaukko	Kiinnitä monitori turvalukolla (myydään erikseen) estääksesi monitorin valtuuttamattoman siirtämisen. Katso <a href="#">Monitorin kiinnittäminen Kensington-lukolla (valinnainen)</a> .
3	Virtaliitäntä	Liitä virtajohto (kuuluu monitorin toimitukseen).
4	Jalustalukko-ominaisuus	Jalustan lukitsemiseksi monitoriin M3 x 6 mm -ruuvilla (ruuvi ei kuulu toimitukseen).
5	HDMI 1.4 -portti	Tietokoneeseen liittämiseen HDM-kaapelilla.



<b>6</b>	HDMI2 1.4 -portti	Tietokoneeseen liittämiseen HDM-kaapelilla.
<b>7</b>	Audio line out -portti	Liitä ulkoiseen kaiuttimeen tai subwooferiin (myydään erikseen).*
<b>8</b>	Sisäinen vasen kaiutin	Tarjoaa audiolähdön.

\*Audio line out -portti ei tue kuulokkeita.



## Monitorin tekniset tiedot

<b>Malli</b>	<b>S3222HS</b>
Näyttötyyppi	Aktiivimatriisi-TFT LCD
Paneelityyppi	Pystykohdistus
Katsottavissa oleva kuva	
Halkaisija	801,30 mm
Vaakasuunta, aktiivinen alue	698,40 mm
Pystysuunta, aktiivinen alue	392,85 mm
Alue	274366,44 mm <sup>2</sup>
Natiiviresoluutio ja virkistystaajuus	1 920 x 1 080 60 Hz:llä
Pikselikoko	0,36375 mm x 0,36375 mm
Pikseliä tuumaa kohti (PPI)	70
Katselukulma	
Vaakasuora	178° (tyypillinen)
Pystysuora	178° (tyypillinen)
Luminanssilähtö	300 cd/m <sup>2</sup> (tyypillinen)
Kontrastisuhte	3 000 - 1 (tyypillinen)
Etulevyn pinnoite	SAG 40 %, 3H
Taustavalo	LED-reunavalojärjestelmä



Vasteaika	<p>8 ms harmaasta harmaaseen <b>Normal (Normaali)</b> -tilassa  5 ms harmaasta harmaaseen <b>Fast (Nopea)</b> -tilassa  4 ms harmaasta harmaaseen <b>Extreme (Äärimmäinen)</b> -tilassa</p> <p> <b>HUOMAUTUS: 4 ms harmaasta harmaaseen -tila on mahdollinen MPRT-tilassa näkyvän liikesumeuden vähentämiseksi ja kuvan reagoivuuden lisäämiseksi. Tämä voi kuitenkin tuottaa kuvaan joitakin heikkoja ja havaittavia visuaalisia artefakteja. Koska kaikkien järjestelmäasetusten ja käyttäjien tarpeet ovat erilaisia, käyttäjien on suositeltavaa kokeilla erilaisia tiloja löytääkseen itselleen oikean asetuksen.</b></p>
Kaarevuus	1800R (tyypillinen)
Värisyvyys	16,7 M väriä (RGB 8-bittinen)
Väriasteikko	99 % sRGB (tyypillinen)
Liitännät	2 x HDMI 1.4 ja HDCP 1.4 (1920 x 1080, enintään 75 Hz) 1 x Audio line out
Kehyksen leveys (monitorin reuna aktiiviseen alueeseen)	
Ylä	7,57 mm
Vasen/Oikea	7,61 mm
Ala	24,35 mm
Säädettävyys	
Korkeussäädettävä jalusta	70 mm
Kallistus	-5° - 21°
Kääntö	Ei käytössä
Kallistuksen säätö	-4° - 4°
Dell display manager -yhteensopivuus	Easy Arrange ja muita avainominaisuuksia
Security (Suojaus)	Turvalukkoaukko (kaapelilukko ostettavissa valinnaisesti)



## Kaiuttimen tekniset tiedot

Kaiuttimen nimellisteho	2 x 5 W
Taajuusvaste	200 Hz - 16 kHz
Impedanssi	8 ohmia

## Kuvatarkkuuden tekniset tiedot

<b>Malli</b>	<b>S3222HS</b>
Vaakaskannausalue	30 kHz - 83 kHz
Pystyskannausalue	48 Hz - 75 Hz
Maksimi esiasetettu resoluutio	1920 x 1080 75 Hz:llä

## Tuetut videotilat

<b>Malli</b>	<b>S3222HS</b>
Videonäyttöominaisuudet	480p, 480i, 576p, 720p, 1080p, 576i, 1080i

 **HUOMAUTUS: Tämä monitori tukee AMD FreeSync™ -ominaisuutta.**





## Esiasetus-näyttötilat

Näyttötila	Vaakataajuus (kHz)	Pystytaajuus (Hz)	Pikselikello (MHz)	Synkronointipolariteetti
VESA, 640 x 480	31,47	60,0	25,175	-/-
VESA, 640 x 480	37,5	75,0	31,5	-/-
VESA, 720 x 400	31,47	70,0	28,32	-/+
VESA, 800 x 600	37,88	60,0	40	+/+
VESA, 800 x 600	46,86	75,0	49,5	+/+
VESA, 1024 x 768	48,36	60,0	65	-/-
VESA, 1024 x 768	60,02	75,0	78,75	+/+
VESA, 1152 x 864	67,5	75,0	108	+/+
VESA, 1280 x 1024	63,98	60,0	108	+/+
VESA, 1280 x 1024	79,98	75,0	135	+/+
VESA, 1600 x 900	60	60	108	+/+
VESA, 1920 x 1080	67,5	60	148,5	+/+
VESA, 1920 x 1080	83,89	75	174,5	-/+



## Sähkötekniset tiedot

Malli	S3222HS
Videotulosignaalit	HDMI 1.4 (HDCP), 600 mV kullakin erillisellä linjalla, 100 ohmin tuloimpedanssi kutakin erillistä paria kohti
AC-tulojännite/taajuus/virta	100 V AC - 240 V AC / 50 Hz tai 60 Hz $\pm$ 3 Hz / 1,6 A (maks.)
Syösyvirta	120 V: 30 A (Maks.) 0 °C -aseessa (kylmäkäynnistys) 240 V: 60 A (Maks.) 0 °C -aseessa (kylmäkäynnistys)
Virrankulutus	0,3 W (Pois-tila) <sup>1</sup> 0,3 W (Valmiustila) <sup>1</sup> 26 W (Päällä-tila) <sup>1</sup> 52 W (Maks.) <sup>2</sup> 25 W (Pon) <sup>3</sup> 78,36 kWh (TEC) <sup>3</sup>

<sup>1</sup> Kuten määritetty normeissa EU 2019/2021 ja EU 2019/2013.

<sup>2</sup> Maks. kirkkaus- ja kontrastiasetus.

<sup>3</sup> Pon: Päällä-tilan virrankulutus mitattuna käyttäen viitteenä Energy Star -testimenetelmää.

TEC: Kokonaisenergiankulutus kWh-yksiköllä mitattuna käyttäen viitteenä Energy Star -testimenetelmää.

Tämä asiakirja on vain viitteellinen ja heijastaa suorituskkyä laboratoriossa. Tuotteesi voi olla suorituskvyltään erilainen ohjelmiston, osien ja tilaamisesi ohjeislaitteiden mukaan ilman velvoitetta päivittää näiden tietojen mukaiseksi.

Näin ollen asiakkaan ei tule turvautua näihin tietoihin tehdessään päätöksiä sähkötoleransseista tai vastaavista seikoista. Mitään takuuta tietojen tarkkuudesta tai täydellisyydestä ei ilmaista suoraan tai epäsuorasti.



## Fyysiset ominaisuudet

<b>Malli</b>	<b>S3222HS</b>
Signaalikaapelityyppi	Digitaalinen: HDMI, 19 nastainen
<b>Mitat (jalustan kanssa)</b>	
Korkeus (laajennettuna)	518,11 mm
Korkeus (supistettuna)	448,11mm
Leveys	709,22 mm
Syvyys	217,05 mm
<b>Mitat (ilman jalustaa)</b>	
Korkeus	424,77 mm
Leveys	709,22 mm
Syvyys	64,04 mm
<b>Jalustan mitat</b>	
Korkeus	382,20 mm
Leveys	302,01 mm
Syvyys	217,05 mm
<b>Paino</b>	
Paino pakkauksineen	14,95 kg
Paino jalustakokoonpanon ja kaapeleiden kanssa	10,26 kg
Paino ilman jalustakokoonpanoa ja kaapeleita)	6,78 kg
Jalustakokoonpanon paino	3,12 kg
Kiiltävä etukehys	Musta kehys 2-4 kiiltävyyssyksikköä



## Ympäristöominaisuudet

<b>Malli</b>	<b>S3222HS</b>
<b>Yhteensopivuusstandardit</b>	
<ul style="list-style-type: none"><li>• RoHS-yhteensopiva</li><li>• BFR/PVC:tä vähennetty monitorissa (Sen piirilevyt on valmistettu BFR/PVC-materiaalittomista laminaateista.)</li><li>• Arseeniton lasi ja elohopeaton (vain) paneeli</li></ul>	
<b>Lämpötila</b>	
Käyttö	0–40 °C
Ei käytössä	<ul style="list-style-type: none"><li>• Säilytys: -20– 60 °C</li><li>• Kuljetus: -20– 60 °C</li></ul>
<b>Kosteus</b>	
Käyttö	10–80 % (kondensoitumaton)
Ei käytössä	<ul style="list-style-type: none"><li>• Säilytys 10–90 % (kondensoitumaton)</li><li>• Kuljetus 10–90 % (kondensoitumaton)</li></ul>
<b>Korkeus</b>	
Käyttö (maksimi)	5000 m
Ei käytössä (maksimi)	12192 m
<b>Lämmönhaihdutus</b>	<ul style="list-style-type: none"><li>• 177,84 BTU/tunti (maksimi)</li><li>• 88,92 BTU/tunti (Päällä-tila)</li></ul>



## Plug and play -ominaisuus

Voit asentaa monitorin mihin tahansa Plug and Play -yhteensopivaan järjestelmään. Monitori tarjoaa automaattisesti tietokonejärjestelmälle Extended Display Identification Data (EDID) -tiedot käyttämällä Display Data Channel (DDC) -protokollia, jolloin järjestelmä pystyy määrittämään itsensä ja optimoimaan monitoriasetukset. Useimmat monitorin asennukset ovat automaattisia, voit valita erilaisia asetuksia tarpeen mukaan. Katso lisätietoja monitorin asetusten muuttamisesta kohdasta [Monitorin käyttäminen](#).



## LCD-monitorin laatu ja pikselikäytäntö

LCD-monitorin valmistuksen aikana ei ole tavatonta, että yksi tai useita pikseleitä joutuu muuttumattomaan tilaan. Niitä on vaikea erottaa eivätkä ne vaikuta näytön laatuun tai käytettävyyteen. Katso lisätietoja Dell-monitorin laadusta ja pikselikäytännöstä Dell-tukisivustolta osoitteessa [www.dell.com/pixelguidelines](http://www.dell.com/pixelguidelines).



# Monitorin asettaminen

## Jalustan liittäminen

-  **HUOMAUTUS:** Jalusta on irti tehtaalta toimitettaessa.
-  **HUOMAUTUS:** Seuraavan voi tehdä monitorin toimitukseen kuuluvalla jalustalla. Jos kiinnität kolmannen osapuolen jalustan, katso ohje jalustan toimitukseen kuuluvista asiakirjoista.

Monitorin jalustan kiinnittäminen:

1. Toimi pakkauslaatikon läppien ohjeiden mukaisesti, kun poistat jalustan yläpehmusteesta, johon se on kiinnitetty.
2. Liitä jalustan alusta nostettavaan jalustaan.
3. Avaa jalustan alustan ruuvikahva ja kiristä ruuvi kiinnittääksesi jalustan alustan.
4. Sulje ruuvikahva

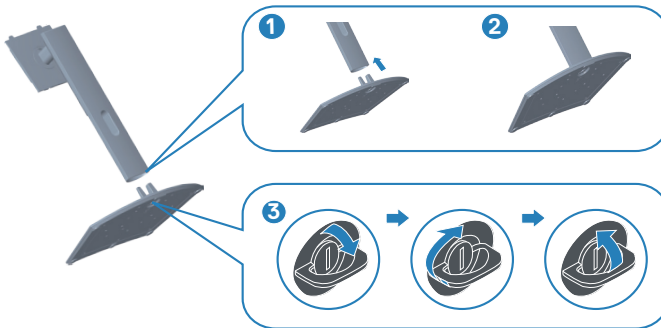

5. Liu'uta jalustakokoonpanon liuskat monitorin reikiin ja paina jalustakokoonpanoa alas napsauttaaksesi sen paikalleen.

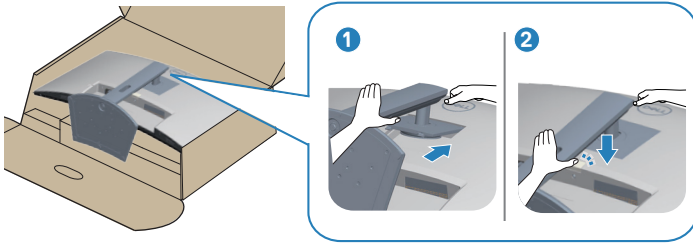

6. Aseta monitori pystyasentoon.

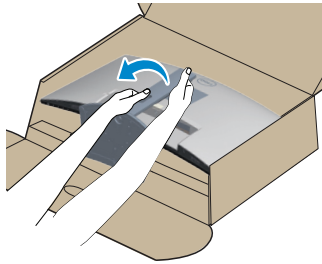

## Monitorin liittäminen

**VAROITUS:** Ennen kuin aloitat mitään tämän osan toimenpidettä, toimi luvun [Turvallisuusohjeet](#) mukaisesti.

**HUOMAUTUS:** Älä liitä kaikkia kaapeleita monitoriin samanaikaisesti. On suositeltavaa reitittää kaapelit kaapelin järjestelyaukon kautta ennen kuin liität ne monitoriin.

Monitorin liittämiseksi tietokoneeseen:

1. Kytke tietokone pois päältä ja irrota sen virtajohto pistorasiasta.
2. Liitä HDMI-kaapeli monitorista tietokoneeseen.

### HDMI-kaapelin liittäminen

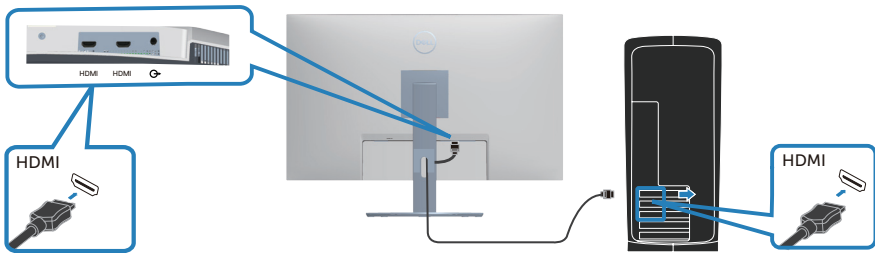

3. Liitä tietokoneen ja monitorin virtajohdot pistorasiaan.

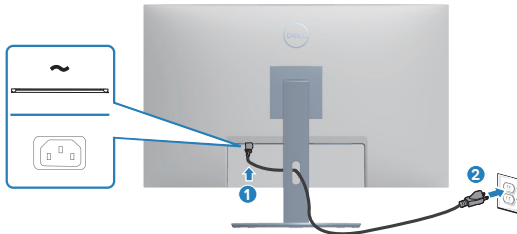



## Kaapeleiden järjestely

Käytä kaapeleiden järjestelyaukkoa monitoriin liitettyjen kaapelien reitittämiseen.

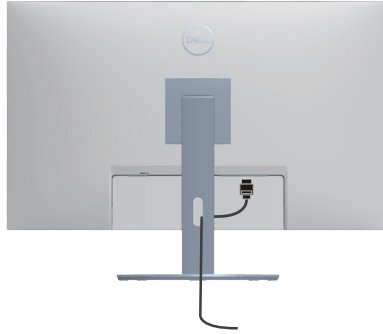

4. Kytke monitori päälle.

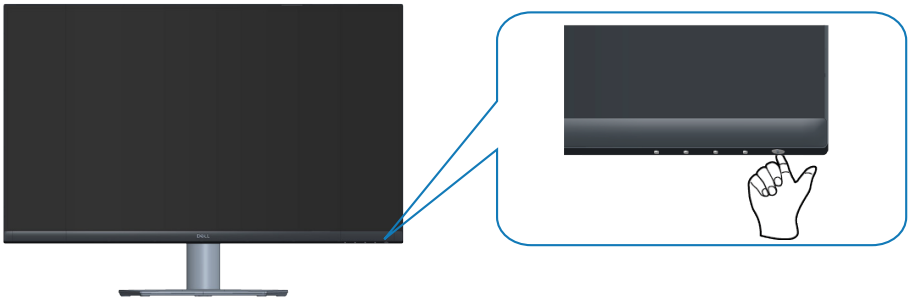

## Monitorin kiinnittäminen Kensington-lukolla (valinnainen)

Voit kiinnittää monitorin Kensington-turvalukolla kiinteään kohteeseen, joka kestää monitorin painon, estämään monitoria putoamasta vahingossa.

Turvalukkoaukko sijaitsee monitorin pohjassa. (Katso [Turvalukkoaukko](#))

Katso lisätietoja Kensington-lukon käytöstä (ostettava erikseen) lukon toimitukseen kuuluvista asiakirjoista.

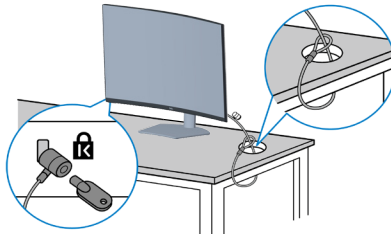

Kiinnitä monitori pöytään käyttämällä Kensington-turvalukkoa.



**HUOMAUTUS:** Kuva on tarkoitettu vain havainnollistamiseen. Lukon ulkoasu voi olla erilainen.



## Jalustan irrottaminen

-  **HUOMAUTUS:** Estääksesi näytön naarmuuntumisen jalustaa irrotettaessa, varmista, että monitori on asetettu pehmeälle ja puhtaalle pinnalle.
-  **HUOMAUTUS:** Seuraavan toimenpiteen voi tehdä vain monitorin toimitukseen kuuluvalla jalustalla. Jos kiinnität kolmannen osapuolen jalustan, katso ohje jalustan toimitukseen kuuluvista asiakirjoista.

Jalustan irrottaminen:

1. Aseta monitori pehmeälle liinalle tai tyynylle pöydän reunalle.

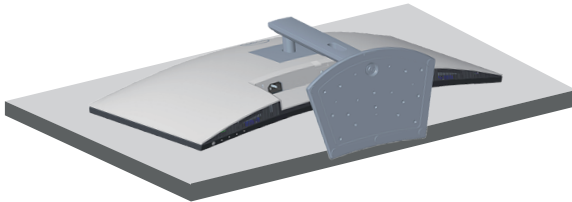

2. Pidä näytön takana sijaitsevaa jalustan vapautuspainiketta painettuna.

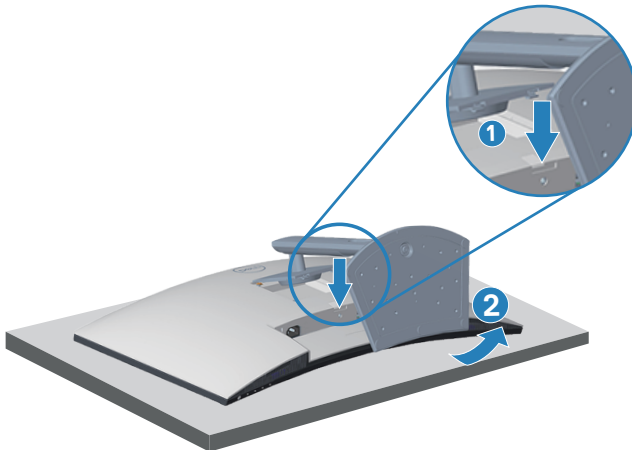

3. Nosta jalustakokoonpano ylös ja irti monitorista.



## Seinäkiinnitys (valinnainen)

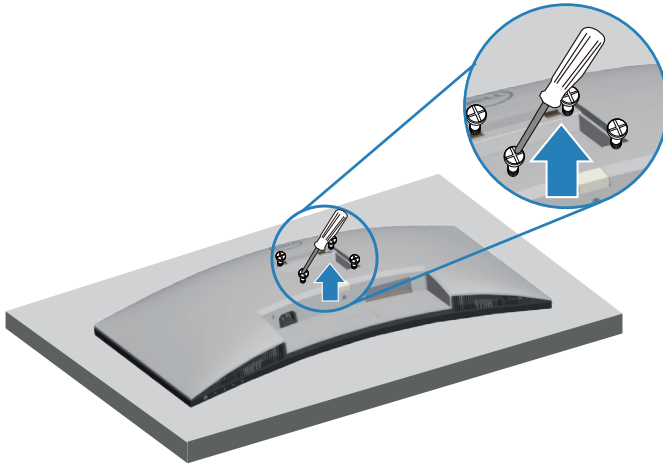

(Ruuvin mitta: M4 x 10 mm).

Katso VESA-yhteensopivan seinäkiinnityssarjan toimitukseen kuuluvat asiakirjat.

1. Aseta näyttö pehmeälle liinalle tai tyynylle pöydän reunalle.
2. Irrota jalusta. Katso [Jalustan irrottaminen](#).
3. Irrota neljä takakannen kiinnitysruuvia.
4. Kiinnitä kiinnityskannatin seinäkiinnityssarjasta näyttöön.
5. Kiinnittäaksesi monitorin seinään, katso ohjeet seinäkiinnityssarjan toimitukseen kuuluvista asiakirjoista.

 **HUOMAUTUS: Käytettävä ainoastaan UL-, CSA- tai GS-listed -seinäkiinnityskannatinta, jonka minimi paino-/kannatuskapasiteetti on 27,12 kg.**



# Monitorin käyttäminen

## Käynnistä monitori

Paina -painiketta kytkeäksesi monitorin päälle.

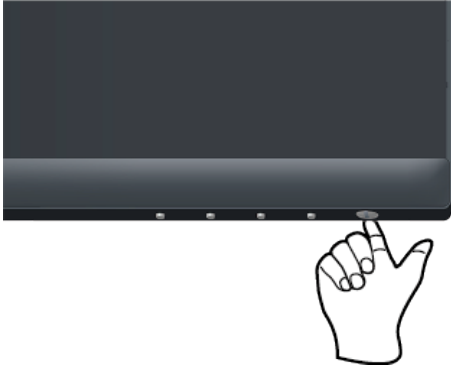



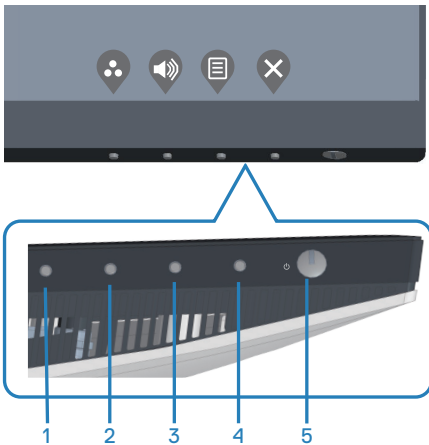

## Ohjauspainikkeiden käyttö

Käytä monitorin alareunassa olevia ohjauspainikkeita näytetyn kuvan säätämiseen.



## Ohjauspainikkeet

Seuraavassa taulukossa kuvataan ohjauspainikkeet:

Ohjauspainikkeet	Kuvaus
1  Shortcut key (Pikanäppäin)/Preset Modes (Esiasetusilat)	Käytä tätä painiketta valitaksesi esiasetusiltojen luettelosta.
2  Shortcut key (Pikanäppäin)/Volume (Äänenvoimakkuus)	Käytä tätä painiketta äänenvoimakkuuden säätämiseen. Minimi on "0" (-). Maksimi on "100" (+).
3  Menu (Valikko)	Käytä Menu (Valikko) -painiketta On-Screen Display (OSD) -valikon käynnistämiseen. Katso <a href="#">Siirtyminen OSD-valikkoon</a> .
4  Exit (Lopeta)	Käytä tätä painiketta siirtyäksesi takaisin valikkoon tai poistu OSD-valikosta.
5  Power (Virta) (Virran merkkivalolla)	Monitorin käynnistämiseen tai sammuttamiseen. Tasainen valkoinen valo ilmaisee, että monitori on kytketty päälle ja toimii normaalisti. Vilkkuva valkoinen valo ilmaisee, että monitori on Valmiustilassa.



## OSD-ohjaimet

Käytä monitorin pohjassa olevia painikkeita kuva-asetusten säätämiseen.

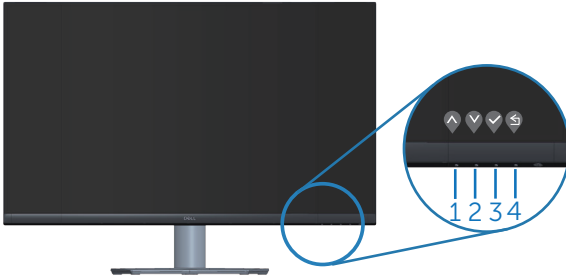

	Ohjauspainikkeet	Kuvaus
1	 Ylös	Käytä <b>ylös</b> -painiketta arvojen lisäämiseen tai valikossa ylös siirtymiseen.
2	 Alas	Käytä <b>alas</b> -painiketta arvojen vähentämiseen tai valikossa alas siirtymiseen.
3	 OK	Käytä <b>OK</b> -painiketta valikkovalintasi vahvistamiseen.
4	 Takaisin	Käytä <b>takaisin</b> -painiketta takaisin edelliseen valikkoon palaamiseen.

















# On-Screen Display (OSD) -valikon käyttö

## Siirtyminen OSD-valikkoon







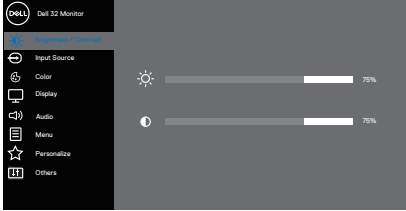

**HUOMAUTUS:** Kaikki tekemäsi muutokset tallennetaan automaattisesti, kun siirryt toiseen valikkoon, poistut OSD-valikosta tai odotat OSD-valikon sulkeutuvan automaattisesti.

1. Paina -painiketta näyttääksesi OSD-päävalikon.





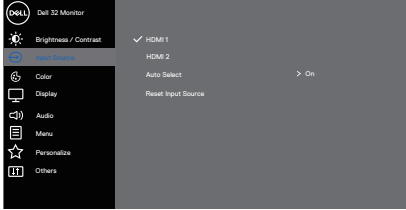

2. Paina - ja -painikkeita siirtyäksesi asetusvalintojen välillä. Kun siirryt kuvakkeesta toiseen, valinta näkyy korostettuna.
3. Paina - tai - tai -painiketta kerran aktivoiaksesi korostetun valinnan.
4. Paina - ja -painiketta valitaksesi halutun parametrin.
5. Paina  ja käytä sitten - ja -painikkeita valikon ilmaisimien mukaan muutoksia tehdäksesi.
6. Valitse  palataksesi edelliseen valikkoon tai  hyväksyäksesi ja palataksesi edelliseen valikkoon.



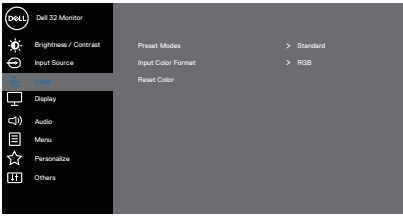

Kuvake	Valikko ja alavalikot	Kuvaus
	<b>Brightness/ Contrast (Kirkkaus/ Kontrasti)</b>	<p>Käytä tätä valikkoa aktivoiaksesi Brightness/Contrast (Kirkkaus/Kontrasti) -säädön.</p>  <p style="text-align: right;">  </p>
	<b>Brightness (Kirkkaus)</b>	<p>Kirkkaus säätää taustavalon luminanssia.</p> <p>Paina  -painiketta lisätäksesi kirkkautta ja paina  -painiketta vähentääksesi kirkkautta (min. 0 / maks. 100).</p>
	<b>Contrast (Kontrasti)</b>	<p>Säädä ensin kirkkautta ja säädä sitten kontrastia vain, jos lisäsäätö on tarpeen.</p> <p>Paina  -painiketta lisätäksesi kontrastia ja paina  -painiketta vähentääksesi kontrastia (min. 0 / maks. 100).</p> <p><b>Contrast (Kontrasti)</b> -toiminto säätää tummien ja vaaleiden alueiden eroja monitorin näytöllä.</p>
	<b>Input Source (Tulolähde)</b>	<p>Käytä tulolähdevalikkoa valitaksesi monitoriisi yhdistettävien eri videosignaalien välillä.</p>  <p style="text-align: right;">  </p>



	<b>HDMI 1</b>	Valitse HDMI 1 -tulo, kun käytät HDMI 1 -liitäntää. Paina  valitaksesi HDMI-tulolähteen.
	<b>HDMI 2</b>	Valitse HDMI 2 -tulo, kun käytät HDMI 2 -liitäntää. Paina  valitaksesi HDMI-tulolähteen.
	<b>Auto Select (Automaattinen valinta)</b>	Valitse <b>Auto Select (Automaattinen valinta)</b> , kun haet käytettävissä olevia tulosignaaleja.
	<b>Reset Input Source (Nollaa tulolähde)</b>	Valitse tämä valinta palauttaaksesi oletustulolähteen.
	<b>Color (Väri)</b>	Käytä värivalintaa säätääksesi väriasetustilaa.  
	<b>Preset Modes (Esiasetustilat)</b>	Kun valitset <b>Preset modes (Esiasetustilat)</b> voit valita luettelosta asetuksen <b>Standard (Vakio)</b> , <b>ComfortView</b> , <b>Movie (Elokuva)</b> , <b>FPS</b> , <b>RTS</b> , <b>RPG</b> , <b>Warm (Lämmin)</b> , <b>Cool (Viileä)</b> tai <b>Custom Color (Mukautettu väri)</b> . <ul style="list-style-type: none"> <li>• <b>Standard (Vakio)</b>: Lataa monitorin oletusväriasetukset. Tämä on oletusesiasetustila.</li> <li>• <b>ComfortView</b>: Vähentää näytöstä säteilevän sinisen valon määrää katsomisen tekemiseksi silmille mukavammaksi.</li> <li>• <b>Movie (Elokuva)</b>: Lataa elokuville ihanteelliset väriasetukset.</li> <li>• <b>FPS</b>: Lataa ensimmäisen persoonan ampuja -peleille ihanteelliset väriasetukset.</li> <li>• <b>RTS</b>: Lataa reaaliaikainen strategia -peleille ihanteelliset väriasetukset.</li> </ul>



- **RPG:** Lataa roolipeli -peleille ihanteelliset väriasetukset.
- **Warm (Lämmin):** Lisää värilämpötilaa. Näyttö näyttää lämpimämmältä punaisen/keltaisen-sävyisenä.
- **Cool (Viileä):** Vähentää värilämpötilaa. Näyttö näyttää viileämmältä sinisen sävyisenä.
- **Custom Color (Mukautettu väri):** Mahdollista väriasetusten säätämisen manuaalisesti.

Paina  - ja  -painikkeita säätääksesi kolmen värin (R, G, B) arvoja ja luodaksesi oman esiasetusvärityksen.

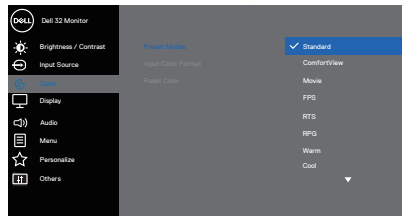



### Input Color Format (Tulovärimuoto)

Antaa asettaa videotulotilaksi:

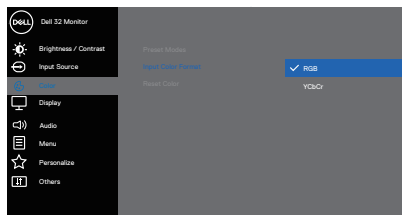
- **RGB:** Valitse tämä valinta, jos monitori on liitetty tietokoneeseen tai mediasoittimeen, joka tukee RGB-lähtöä.
- **YCbCr:** Valitse tämä valinta, jos mediasoitin tukee ainoastaan YCbCr-lähtöä.

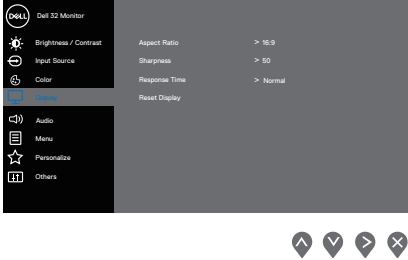

	<p><b>Hue (Sävy)</b></p>	<p>Tällä ominaisuudella voi vaihtaa videokuvan värin vihreäksi tai violetiksi. Tätä käytetään ihonvärisävyn säätämiseen halutuksi. Käytä ▲- tai ▼-valintaa säätääksesi sävyä välillä 0–100.</p> <p>Paina ▲ lisätäksesi videokuvan vihreää sävyä.</p> <p>Paina ▼ lisätäksesi videokuvan violettia sävyä.</p> <p> <b>HUOMAUTUS: Sävyn säätö on käytettävissä vain, kun valitset Movie (Elokuva), FPS-, RTS- tai RPG-tilan.</b></p>
	<p><b>Saturation (Värikylläisyys)</b></p>	<p>Tällä ominaisuudella voi säätää videokuvan värikylläisyyttä. Käytä ▲- tai ▼-valintaa säätääksesi värikylläisyyttä välillä 0–100.</p> <p>Paina ▲ lisätäksesi videokuvan värikästä ilmettä.</p> <p>Paina ▼ lisätäksesi videokuvan yksiväristä vaikutelmaa.</p> <p> <b>HUOMAUTUS: Värikylläisyyden säätö on käytettävissä vain, kun valitset Movie (Elokuva), FPS-, RTS- tai RPG-tilan.</b></p>
	<p><b>Reset Color (Nollaa väri)</b></p>	<p>Asettaa monitorin väriasetukset tehtaan oletusasetuksiin.</p>
	<p><b>Display (Näyttö)</b></p>	<p>Käytä Display (Näyttö) -valintaa kuvan säätämiseen.</p> 
	<p><b>Aspect Ratio (Kuvasuhte)</b></p>	<p>Säätää kuvasuhteeksi 16:9, 4:3 tai 5:4.</p>
	<p><b>Sharpness (Terävyys)</b></p>	<p>Tällä ominaisuudelle kuvan saa näyttämään terävämmältä tai pehmeämmältä. Käytä ▲- tai ▼-näppäintä säätääksesi terävyyttä välillä 0–100.</p>



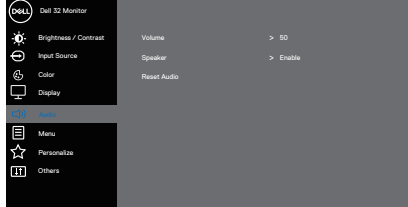
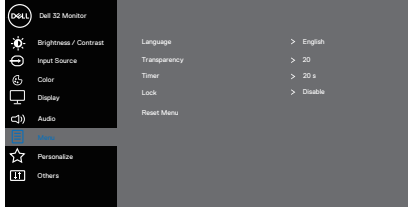

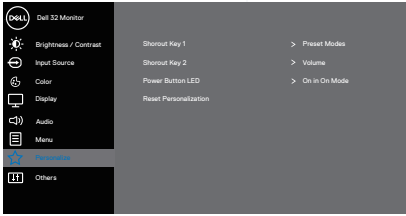
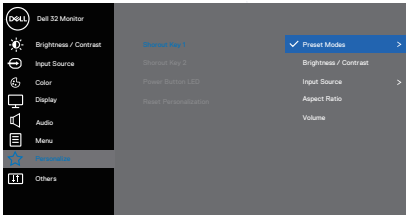

	<b>Response Time (Vasteaika)</b>	Käyttäjä voi valita Normal (Normaaliksi), Fast (Nopeaksi) tai Extreme (Äärimmäiseksi).
	<b>Reset Display (Nollaa näyttö)</b>	Nollaa kaikki näyttöasetukset tehtaan esiasetusarvoihin.
🔊	<b>Audio</b>	Käytä <b>(Audio)</b> -valintaa audion säätämiseen. 
	<b>Volume (Äänenvoimakkuus)</b>	Käytä painikkeita äänenvoimakkuuden säätämiseen. Minimi on "0" (-). Maksimi on "100" (+).
	<b>Speaker (Kaiutin)</b>	Valitse tämä valinta aktivoitaksesi kaiuttimen.
	<b>Reset Audio (Nollaa Audio)</b>	Valitse tämä valinta palauttaaksesi oletusnäyttöasetukset.
☰	<b>Menu (Valikko)</b>	Valitse tämä valinta säätääksesi OSD:n asetuksia, kuten OSD:n kielet, aika, jonka valikko pysyy näytöllä jne. 
	<b>Language (Kieli)</b>	Aseta OSD:n näyttökielivalinnaksi jokin kahdeksasta (Englanti, Espanja, Ranska, Saksa, Brasilian portugali, Venäjä, Yksinkertaistettu kiina tai Japani).

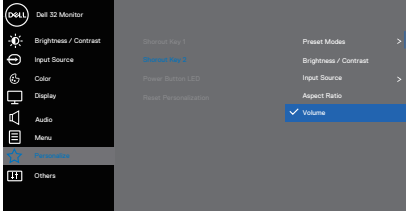

	<p><b>Transparency (Läpikuultavuus)</b></p>	<p>Valitse tämä valinta muuttaaksesi valikon läpikuultavuutta painamalla ▲- ja ▼-painikkeita välillä 0–100.</p>
	<p><b>Timer (Ajastin)</b></p>	<p>OSD hold time (OSD:n pysymisaika): Asettaa ajan, jonka OSD pysyy aktiivisena siitä, kun viimeksi painoit jotakin painiketta.</p> <p>Käytä ▲- tai ▼-näppäintä säätääksesi liukusäädintä 1 sekunnin lisäyksiin 5:stä 60 sekuntiin.</p>
	<p><b>Lock (Lukko)</b></p>	<p>Hallitsee käyttäjän pääsyä säätöihin. Käyttäjä voi valita yhden seuraavista: Menu Buttons (Valikkopainikkeet), Power Button (Virtapainike), Menu + Power Buttons (Valikko ja Virtapainikkeet), Disable (Pois käytöstä).</p>
	<p><b>Reset Menu (Nollaa valikko)</b></p>	<p>Nollaa kaikki OSD-asetukset tehtaan esiasetusarvoihin.</p>
<p>★</p>	<p><b>Personalize (Mukauta)</b></p>	<p>Valitse tämä valinta säätääksesi mukautuksen asetukset.</p> 
	<p><b>Shortcut Key 1 (Pikanäppäin 1)</b></p>	<p>Käyttäjä voi valita yhden seuraavista: Preset Modes (Esiasetustilat), Brightness/Contrast (Kirkkaus/Kontrasti), Input Source (Tulolähde), Aspect Ratio (Kuvasuhte), Volume (Äänenvoimakkuus) asettaaksesi pikanäppäin 1:n.</p> 

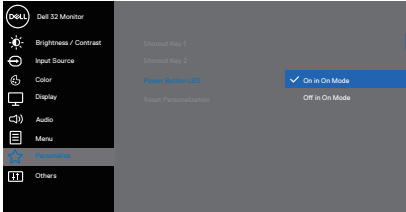

<p><b>Shortcut Key 2 (Pikanäppäin 2)</b></p>	<p>Käyttäjä voi valita yhden seuraavista: Preset Modes (Esiasetustilat), Brightness/Contrast (Kirkkaus/Kontrasti), Input Source (Tulolähde), Aspect Ratio (Kuvasuhte), Volume (Äänenvoimakkuus) asettaaksesi pikanäppäin 2:n.</p>  <p style="text-align: right;">  </p>
<p><b>Power Button LED (Virtapainike-LED)</b></p>	<p>Antaa asettaa virta-LED-merkkivalon <b>On in On Mode (Päälle Päällä-tilassa)</b> tai <b>Off in On Mode (Pois Päällä-tilassa)</b> energian säästämiseksi.</p>  <p style="text-align: right;">  </p>
<p><b>Reset Personalization (Nollaa mu-kauttaminen)</b></p>	<p>Nollaa kaikki asetukset Mukauta-valikossa oletusasetuksiin.</p>







## Others (Muut)

Valitse tämä valinta säätääksesi OSD-asetuksia, kuten DDC/CI, LCD conditioning jne.

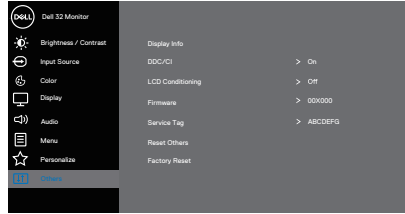

## Display Info (Näyttötiedot)

Näyttää monitorin nykyiset asetukset.

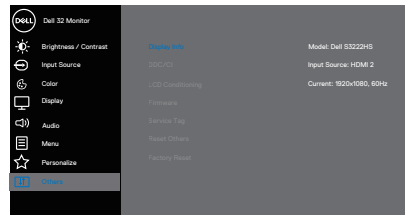



## DDC/CI

DDC/CI (Näyttötietokanava/komentoliittymä) mahdollistaa monitorin parametrien (kirkkaus, väritasapaino jne.) säätämisen tietokoneen ohjelmistolla.

Voit ottaa tämän ominaisuuden pois käytöstä valitsemalla Pois.

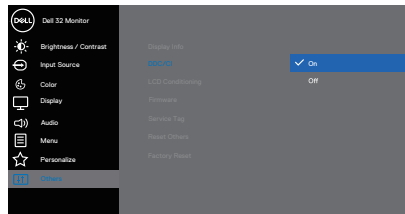
Ota tämä ominaisuus käyttöön valitsemalla Päällä saadaksesi monitorin parhaan käyttäjäkokemuksen ja optimaalisen suorituskyvyn.



<b>LCD Conditioning</b>	Auttaa pienentämään vähäistä kuvan palamista. Kuvanpalamisasteen mukaan, ohjelman suoritus voi kestää jonkin aikaa. Käynnistääksesi LCD conditioning-toiminnon, valitse "päällä".
<b>Firmware (Laiteohjelmisto)</b>	Näytä näytön laiteohjelmiston versio.
<b>Service Tag (Huoltotunniste)</b>	Näyttää näytön huoltotarranumeron. Huoltotunniste on yksilöllinen aakkosnumeerinen tunniste, joka mahdollistaa Dellille tietokoneesi teknisten tietojen tunnistamisen ja takuutietojen käyttämisen.  <b>HUOMAUTUS: Huoltotarra painettu myös tarraan, joka sijaitsee kannen takana.</b>
<b>Reset Others (Nollaa muut)</b>	Nollaa kaikki muiden asetusvalikoiden asetukset tehtaan esiasetettuihin arvoihin.
<b>Factory Reset (Palautus tehdasasetuksiin)</b>	Palauta kaikki esiasetetut arvot tehtaan oletusasetuksiin.

 **HUOMAUTUS: Monitorissa on sisäinen ominaisuus kalibroida kirkkaus automaattisesti LED-lamppujen ikääntymisen kompensoimiseksi.**



## Valikko- ja Virtapainikelukko

Estää käyttäjä käyttämästä tai muuttamasta näytön OSD-valikkoasetuksia.

Valikko- ja Virtapainikelukkoasetukset ovat oletuksena pois käytöstä.

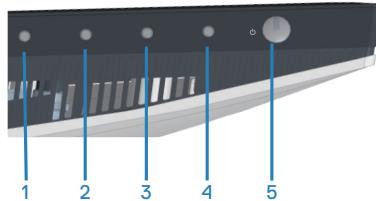

Käyttääksesi lukkovalikkoa, pidä **Exit (Lopeta)** -painiketta (painike 4) painettuna neljä sekuntia. Lukkovalikko tulee näkyviin näytön oikeaan alakulmaan.

**✎ HUOMAUTUS: Lukkovalikkoa voi käyttää tällä tavoin, kun Valikko- ja Virtapainike ovat lukitsemattomassa tilassa.**

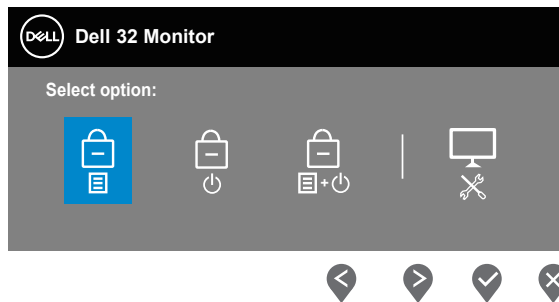



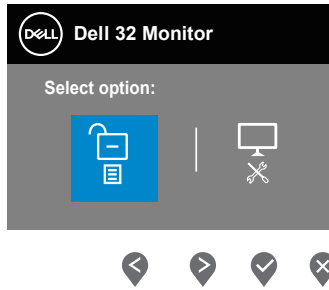

Käyttääksesi lukon avausvalikkoa, pidä **Exit (Lopeta)** -painiketta (painike 4) painettuna neljä sekuntia. Luon avausvalikko tulee näkyviin näytön oikeaan alakulmaan.

**✎ HUOMAUTUS: Lukon avausvalikkoa voi käyttää, kun Valikko- ja Virtapainike ovat lukitussa tilassa.**





Lukkovalintoja on kolme.

	Valikko	Kuvaus
1	Menu Buttons (Valikkopainikkeet) 	Kun <b>Menu Buttons (Valikkopainikkeet)</b> on valittu, OSD-valikkoasetuksia ei voi muuttaa. Kaikki painikkeet on lukittu, paitsi Virtapainike.
2	Power Button (Virtapainike) 	Kun <b>Power Button (Virtapainike)</b> on valittu, näyttöä ei voi kytkeä pois päältä Virtapainikkeella.
3	Menu + Power Buttons (Valikko + Virtapainikkeet) 	Kun <b>Menu + Power Buttons (Valikko + Virtapainikkeet)</b> on valittu, OSD-valikkoasetuksia ei voi muuttaa ja Virtapainike on lukittu.
4	Sisäinen diagnostiikka 	Katso lisätietoja kohdasta <a href="#">Sisäinen diagnostiikka</a> .

 **HUOMAUTUS:** Käyttääksesi Lukko- tai Lukon avausvalikkoa – pidä Lopeta-painiketta (painike 4) painettuna neljä sekuntia.



Seuraavissa tilanteissa -kuvake tulee näkyviin näytön keskelle:

- Kun Ylös-painike (painiketta 1), Alas-painiketta (painike 2), Valikkopainiketta (painike 3) tai Lopeta-painiketta (painike 4) on painettu. Tämä ilmaisee, että OSD-valikkopainikkeet ovat lukkotilassa.
- Kun Virtapainiketta (painike 5) on painettu. Tämä ilmaisee, että Virtapainike on lukkotilassa.
- Kun mitä tahansa viidestä painikkeesta on painettu. Tämä ilmaisee, että OSD-valikkopainikkeet ja Virtapainike ovat lukkotilassa.

### **OSD-valikko ja Virtapainikkeiden vapautus lukituksesta:**

1. Pidä Lopeta-painiketta (painike 4) painettuna neljä sekuntia. Lukon avausvalikko tulee näkyviin.
2. Valitse lukon avauskuvake  vapauttaaksesi näytön painikkeiden lukituksen.



## OSD-varoitusviestit

Kun monitori ei tue määrättyä resoluutio-tilaa, seuraava viesti tulee näkyviin:

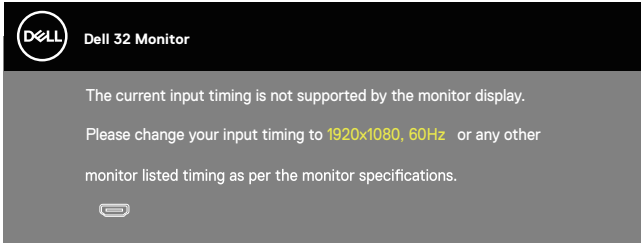

Tämä tarkoittaa, ettei monitori pysty synkronoitumaan tietokoneesta vastaanottamansa signaalin kanssa. Katso kohdasta [Kuvatarkkuuden tekniset tiedot](#) Tämän monitorin osoitettavissa olevat vaaka- ja pystytaajuusalueet. Suositeltu tila on 1920 x 1080.

Ennen kuin **DDC/CI**-toiminto otetaan pois käytöstä, seuraava viesti tulee näkyviin:

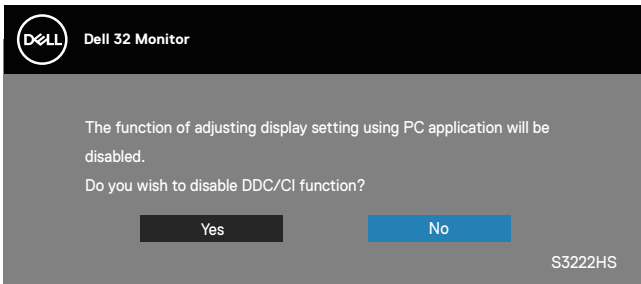

Kun monitori siirtyy **Standby Mode (Valmiustila)** -tilaan, seuraava viesti tulee näkyviin:

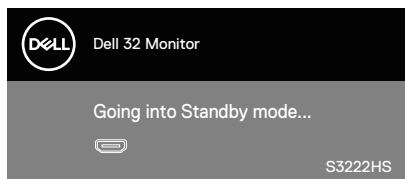

Jos HDMI-kaapelia ei ole liitetty, alla näkyvä kelluva valintaruutu tulee näkyviin. Monitori siirtyy Valmiustilaan kun 4 minuuttia on jäljellä tässä tilassa.

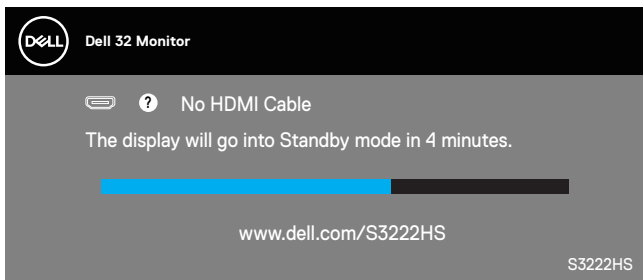

OSD toimii ainoastaan normaalissa käyttötilassa. Kun mitä tahansa painiketta painetaan Valmiustilassa, seuraava viesti tulee näkyviin:

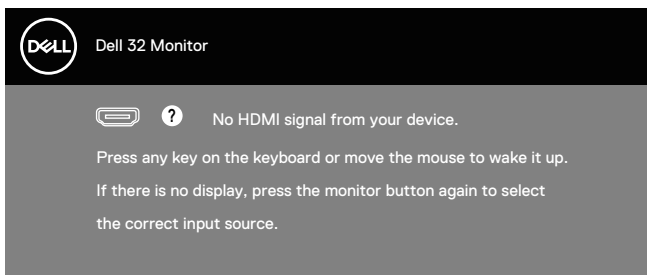

Aktivoi tietokone ja monitori saadaksesi pääsyn OSD-valikkoon.



## Maksimiresoluution asettaminen

Asettaaksesi maksimiresoluution monitorille:

In Windows® 8, Windows® 8.1 -käyttöjärjestelmässä:

1. Vain Windows 8 ja Windows 8.1, valitse työpöydän ruutu vaihtaaksesi klassiseen työpöytään.
2. Napsauta hiiren kakkospainikkeella työpöytää ja napsauta **Screen Resolution (Näytön resoluutio)**.
3. Napsauta Näytön resoluutio -avattavaa valikkoa ja valitse **1920 x 1080**.
4. Napsauta **OK**.

Windows® 10:ssä:

1. Napsauta hiiren oikealla painikkeella työpöytää ja napsauta **Display settings (Näyttöasetukset)**.
2. Napsauta **Advanced display settings (Näytön lisäasetukset)**.
3. Napsauta avattavaa **Choose display (Valitse näyttö)** -listaa ja valitse oikea näytön mallinumero.
4. Napsauta **Display adapter properties (Näytä sovittimen ominaisuudet)**.
5. Napsauta **List All Modes (Listaa kaikki mallit)** uudessa ponnahdusikkunassa ja valitse **1920 x 1080**.
6. Napsauta **OK**.

Jos **1920 x 1080** -valintaa ei ole näkyvässä, näyttöohjain on ehkä päivitettävä. Tietokoneen mukaan, suorita jokin seuraavista toimenpiteistä.

Jos sinulla on Dell-pöytätietokone tai kannettava tietokone:

- Siirry osoitteeseen [www.dell.com/support](http://www.dell.com/support), syötä tietokoneen huoltotunniste ja lataa näyttöohjaimellesi uusin ohjain.

Jos käytät muuta kuin Dell-tietokonetta (kannettava tai pöytätietokone):

- Siirry tietokoneesi tukisivustolle ja lataa uusimmat näyttöohjaimet.
- Siirry näyttöohjaimen verkkosivustolle ja lataa uusimmat näyttöohjaimet.







## Kallistuksen ja pystyalaajennuksen käyttö

-  **HUOMAUTUS:** Nämä arvot koskevat monitorin toimitukseen kuuluvaa jalustaa. Asettaaksesi jonkun jalustan, katso ohjeet jalustan toimitukseen kuuluvista asiakirjoista.

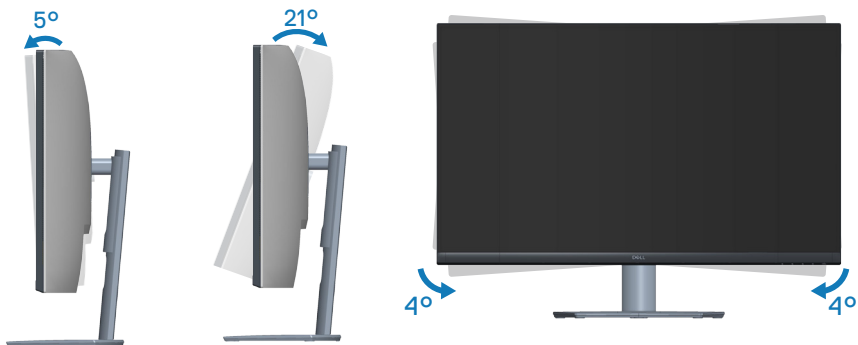
### Kallistuksen laajennus



-  **HUOMAUTUS:** Jalusta on irti tehtaalta toimitettaessa.
-  **HUOMAUTUS:** Tämän monitorin kallistus on välillä  $-4^{\circ}$  -  $+4^{\circ}$ , se ei salli kääntöliikkeitä.

### Pystyalaajennus

-  **HUOMAUTUS:** Jalustaa voi laajentaa pystysuunnassa enintään 70 mm.



# Ergonomia

△ **VAARA: Väärä tai pitkittynyt näppäimistön käyttö voi johtaa vammaan.**

△ **VAARA: Monitorinäytön katsominen liian pitkän aikaa voi johtaa silmien rasittumiseen.**

Mukavuuden ja tehokkuuden varmistamiseksi, huomioi seuraavat ohjeet, kun asetat ja käytät tietokonetyöasemaasi:

- Sijoita tietokone niin, että monitori ja näppäimistö ovat suoraan edessäsi, kun työskentelet. Kaupoista on saatavana erityisiä työtasoja., jotka mahdollistavat näppäimistön oikean sijoittamisen.
- Pientääksesi silmien rasittumisen vaaraa ja niska-/käsivarsi-/selkä-/hartiakipuja liian kauan monitoria käytettyäsi, suosittelemme seuraavaa:
  1. Pidä näyttö 50–70 cm päässä silmistäsi.
  2. Räpyttele silmiä säännöllisesti pitääksesi ne kosteina tai kastele silmät vedellä pitkäkestoisen monitorin käytön jälkeen.
  3. Pidä säännöllisesti taukoja 20 minuutin välein jokaista kahta tuntia kohti.
  4. Katso pois päin monitorista ja kohdista katse etäiseen kohteeseen 6 metrin päässä vähintään 20 sekunniksi taukojen aikana.
  5. Venyttelä itseäsi vapauttaaksesi jännitteet niskassa, käsivarsissa, selässä ja hartioissa tauon aikana.
- Varmista, että monitorinäyttö on silmien tasolla tai hieman alempana, kun istut monitorin äärellä.
- Säädä monitorin kallistusta sekä sen kontrasti- ja kirkkausasetuksia.
- Säädä ympäristön valaistusta (kuten kattovalot, pöytälamput ja verhot tai sälekaihtimet lähellä olevissa ikkunoissa) vähentääksesi heijastuksia ja kiiltoa monitorinäytöllä.
- Käytä tuolia, joka tarjoaa hyvän alaselän tuen.
- Pidä käsivarret vaakasuorassa ranteisiin nähden neutraalissa, mukavassa asennossa, kun käytät näppäimistöä tai hiirtä.
- Jätä aina tilaa lepuuttaa käsiäsi käyttäessäsi näppäimistöä tai hiirtä.
- Anna yläkäsivarsiesi levätä luonnollisesti molemmilla kyljillä.
- Varmista, että jalkasi lepäävät tasaisesti lattialla.



- Kun istut, varmista, että säärtesi paino on jalkojen varassa eivätkä istuimen etuosaa vasten. Säädä tuolin korkeus tai käytä jalkatukea, jos se on tarpeen oikean asennon ylläpitämiseksi.
- Vaihtelee toimintatapojaasi. Yritä järjestää työsi niin, ettei sinun tarvitse istua ja työskennellä liian pitkiä aikoja kerrallaan. Yritä seistä tai nousta ja kävellä ympäriinsä säännöllisin väliajoin.
- Pidä pöydän alapuolella oleva tila vapaana esteistä ja kaapeleista tai virtajohdoista, jotka voivat haitata mukavaa istumista tai muodostaa mahdollisen kompastumisvaaran.

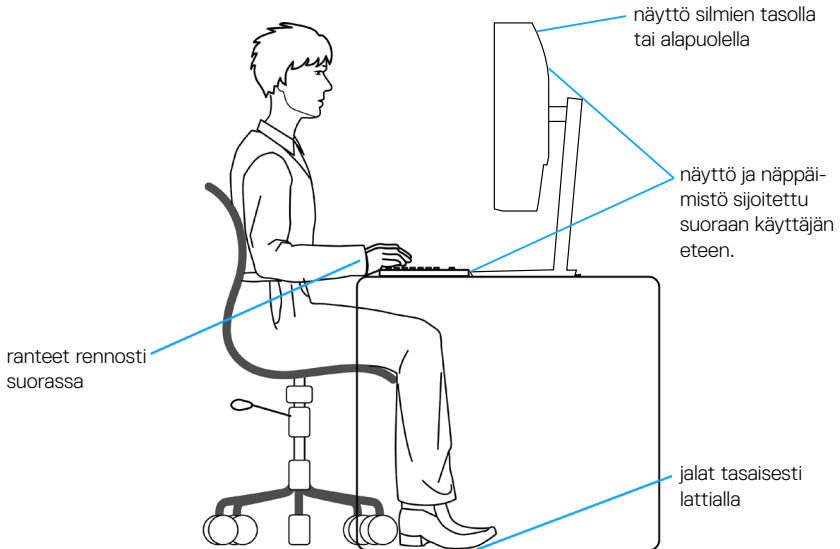

## Näytön käsittely ja siirtäminen

Varmistaaksesi, että monitoria käsitellään turvallisesti, kun sitä nostetaan tai siirretään, toimi seuraavien ohjeiden mukaisesti:

- Ennen monitorin siirtämistä tai nostamista, kytke tietokone ja monitori pois päältä.
- Irrota kaikki kaapelit monitorista.
- Sijoita monitori alkuperäiseen laatikkoonsa alkuperäisten pakkausmateriaalien kanssa.
- Pidä lujasti kiinni monitorin reunasta ja sivulta kohdistamatta liikaa painetta, kun nostat tai siirrät monitoria.

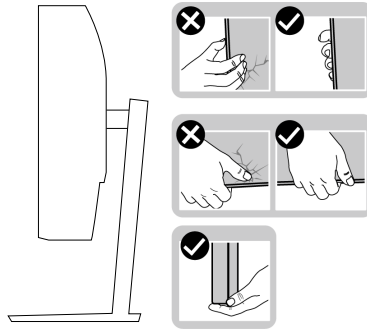

- Kun nostat tai siirrät monitoria, varmista, että näyttö on pois päin itsestäsi äläkä paina näyttöaluetta välttääksesi naarmuuntumisen tai vahingon.

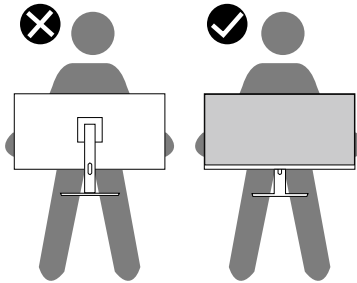

- Kun siirrät monitorin, vältä kohdistamasta siihen äkillisiä iskuja tai tärinää.
- Kun nostat tai siirrät monitorin. Älä käännä monitoria ylösalaisin pitäen kiinni jalustan alustasta tai nostettavasta jalustasta. Tämä voi johtaa monitorin vahingoittumiseen tai aiheuttaa henkilövamman.



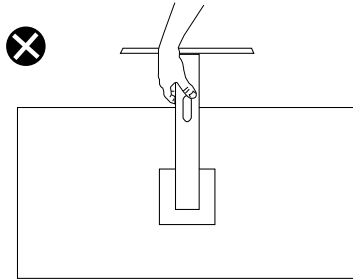

## Kunnossapito-ohjeet

### Monitorin puhdistaminen

**VAROITUS:** Ennen monitorin puhdistamista, irrota monitorin virtakaapeli pistorasiasta.

**VAARA:** Lue ja toimi [Turvallisuusohjeet](#)-osan mukaisesti ennen monitorin puhdistamista.

Toimiaksesi parhaiden käytäntöjen mukaisesti, noudata seuraavan listan ohjeita, kun purat monitorin pakkauksesta, puhdistat tai käsittelet sitä.

- Puhdistaaksesi näytön, kostuta pehmeä, puhdas liina hieman vedellä. Jos mahdollista, käytä erityistä näytönpuhdistusliinaa tai nestettä, joka sopii antistaattiselle pinnoitteelle. Älä käytä bentseeniä, ohenninta, ammoniakkaa, hiovia puhdistusaineita tai paineilmaa.
- Käytä hieman kostutettua liinaa monitorin puhdistamiseen. Vältä kaikenlaisten pesuaineiden käyttöä, jotkut pesuaineet voivat jättää maitomaisen kalvon monitorin pinnalle.
- Jos havaitset valkoista jauhoa, kun purat monitorin pakkauksesta, pyyhi se pois liinalla.
- Käsittele monitoria varovasti, monitorin musta pinta voi naarmuuntua ja jättää näkyviin valkoisia viiruja.
- Monitorin parhaan kuvanlaadun ylläpitämiseksi, käytä dynaamisesti muuttuvaa näytönsäästäjää ja kytke monitori pois päältä, kun sitä ei käytetä.



# Vianetsintä

 **VAROITUS:** Ennen kuin aloitat mitään tämän osan toimenpidettä, toimi luvun [Turvallisuusohjeet](#) mukaisesti.

## Itsetesti

Monitorissa on itsetestiominaisuus, joka antaa tarkistaa, toimiiko monitori oikein. Jos monitori ja tietokone on liitetty oikein, mutta monitorin näyttö pysyy mustana, suorita monitorin itsetesti seuraavasti:

1. Kytke sekä tietokone että monitori pois päältä.
2. Irrota kaikki videokaapelit monitorista. Tällöin tietokoneen voi jättää huomiotta.
3. Käynnistä monitori.

Jos monitori toimii oikein, se tunnistaa, ettei signaalia ole ja jokin seuraavista viesteistä tulee näkyviin. Itsetestitilassa ollessa, virran LED-merkkivalo pysyy valkoisena.

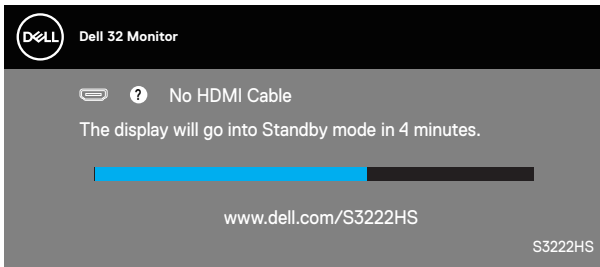

 **HUOMAUTUS:** Tämä ruutu tulee näkyviin myös järjestelmän normaalin toiminnan aikana, jos videokaapeli on irti tai vahingoittunut.

4. Kytke monitori pois päältä ja liitä videokaapeli uudelleen; kytke sitten tietokone ja monitori päälle.

Jos monitori pysyy mustana kaapelien liittämisen jälkeen, tarkista videonohjain ja tietokone.



## Sisäinen diagnostiikka

Monitorissa on sisäinen diagnostiikkatyökalu, joka auttaa määrittämään, on mahdollinen kokemasi näytön poikkeavuus monitorin sisäinen ongelma vai johtuuko se tietokoneesta tai videokortista.

**HUOMAUTUS: Voit suorittaa sisäisen diagnostiikan vain, kun videokaapeli on irrotettu ja monitori on itsetestitilassa.**

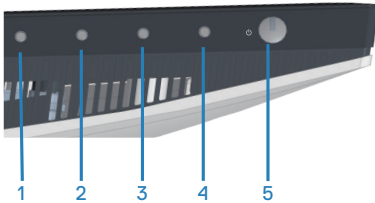

Sisäisen diagnostiikan suorittaminen:

1. Varmista, että näyttö on puhdas (ei pölyä näytön pinnalla).
2. Irrota videokaapeli(t) tietokoneen tai monitorin takaa. Monitori siirtyy tällöin itsetestitilaan.
3. Pidä Lopeta-painiketta (Painike 4) painettuna neljä sekuntia siirtyäksesi OSD-lukko/Lukon avaus -valikkoon.

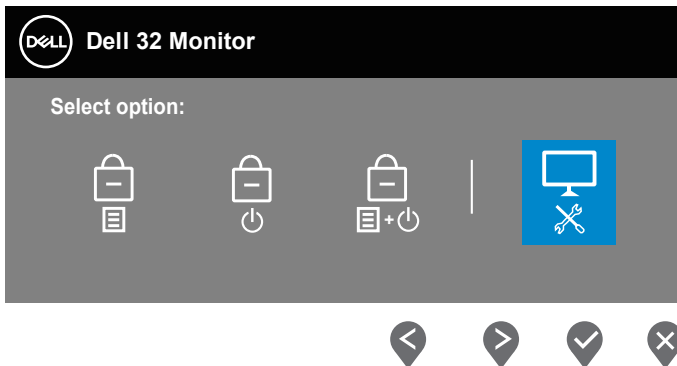

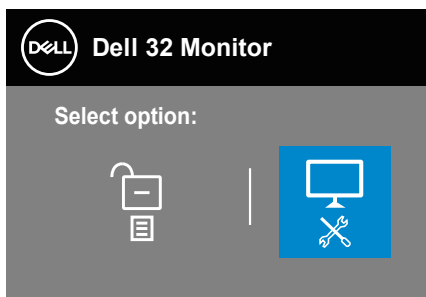

4. Valitse -kuvake suorittaaksesi sisäisen diagnostiikan.
5. Tutki näyttö huolellisesti poikkeavuuksien varalta.
6. Paina uudelleen takana olevaa Ylös-painiketta (painike 1). Näytön väri muuttuu harmaaksi.
7. Tutki näyttö poikkeavuuksien varalta.
8. Toista vaiheet 6 ja 7 tarkistaaksesi näytön punainen, vihreä, sininen, musta, valkoinen ja tekstikuvionäytöissä.

Testi on valmis, kun tekstikuvionäyttö tulee näkyviin. Lopettaaksesi, paina Ylös-painiketta (painike 1) uudelleen.

Jollet havaitse mitään poikkeavuuksia käytettyäsi sisäistä diagnostiikkatyökalua, monitori toimii oikein. Tarkista videokortti ja tietokone.





## Tavallisia ongelmia

Seuraava taulukko sisältää yleistä tietoa tavallisista ongelmista, joita saatat kohdata, ja mahdolliset ratkaisut:

Tavallisia oireita	Mahdollisia ratkaisuja
Ei Videota / Virran LED ei pala	<p>Varmista, että monitorin ja tietokoneen yhdistävä kaapeli on kiinnitetty oikein ja pitävästi.</p> <ul style="list-style-type: none"><li>• Tarkista, että pistorasia toimii oikein käyttämällä jotakin toista sähkölaitetta.</li><li>• Varmista, että virtapainiketta on painettu.</li><li>• Varmista, että oikea tulolähde on valittu <a href="#">Input Source (Tulolähde)</a> -valikolla.</li></ul>
Ei Videota / Virran LED palaa	<ul style="list-style-type: none"><li>• Lisää kirkkaus- ja kontrastiasetuksia OSD-valikolla.</li><li>• Suorita monitorin itsetestiominaisuus-tarkistus.</li><li>• Tarkista videokaapeliliitin taipuneiden tai katkenneiden nastojen varalta.</li><li>• Suorita sisäinen diagnostiikka.</li><li>• Varmista, että oikea tulolähde on valittu <a href="#">Input Source (Tulolähde)</a> -valikolla.</li></ul>
Epäselvä tarkennus	<ul style="list-style-type: none"><li>• Poista videon jatkokaaelit.</li><li>• Palauta monitori Tehdasasetuksiin (<b>Factory Reset (Palautus tehdasasetuksiin)</b>).</li><li>• Muuta videoresoluutio oikeaan kuvasuhteeseen.</li></ul>
Tärisevä/nykivä video	<ul style="list-style-type: none"><li>• Palauta monitori Tehdasasetuksiin (<b>Factory Reset (Palautus tehdasasetuksiin)</b>).</li><li>• Tarkista ympäristötekijät.</li><li>• Siirrä monitori toiseen paikkaan ja testaa toisessa huoneessa.</li></ul>



Puuttuvat pikselit	<ul style="list-style-type: none"> <li>• Kytke virta pois päältä ja takaisin päälle.</li> <li>• Pikseli, joka on pysyvästi pois päältä, on luonnollinen, LCD-tekniikkaan liittyvä puute.</li> <li>• Katso lisätietoja Dell-monitorin laadusta ja pikselikäytännöstä Dell-tukisivustolta osoitteessa: <a href="http://www.dell.com/pixelguidelines">www.dell.com/pixelguidelines</a>.</li> </ul>
Juuttuneet pikselit	<ul style="list-style-type: none"> <li>• Kytke virta pois päältä ja takaisin päälle.</li> <li>• Pikseli, joka on pysyvästi pois päältä, on luonnollinen, LCD-tekniikkaan liittyvä puute.</li> <li>• Katso lisätietoja Dell-monitorin laadusta ja pikselikäytännöstä Dell-tukisivustolta osoitteessa: <a href="http://www.dell.com/pixelguidelines">www.dell.com/pixelguidelines</a>.</li> </ul>
Kirkkausongelmia	<ul style="list-style-type: none"> <li>• Palauta monitori Tehdasasetuksiin (<b>Factory Reset (Palautus tehdasasetuksiin)</b>).</li> <li>• Säädä kirkkaus- ja kontrastiasetuksia OSD-valikolla.</li> </ul>
Geometrinen vääristymä	<ul style="list-style-type: none"> <li>• Palauta monitori Tehdasasetuksiin (<b>Factory Reset (Palautus tehdasasetuksiin)</b>).</li> <li>• Säädä vaaka- ja pystyasetuksia OSD-valikolla.</li> </ul>
Vaaka-/pystysuuntaiset viivat	<ul style="list-style-type: none"> <li>• Palauta monitori Tehdasasetuksiin (<b>Factory Reset (Palautus tehdasasetuksiin)</b>).</li> <li>• Suorita monitorin itsetestiominaisuustarkistus ja määritä, näkyvätkö nämä viivat myös itsetestitilassa.</li> <li>• Tarkista videokaapelliin tai katkenneiden nastojen varalta.</li> <li>• Suorita sisäinen diagnostiikka.</li> </ul>
Synkronointiongelmiä	<ul style="list-style-type: none"> <li>• Palauta monitori Tehdasasetuksiin (<b>Factory Reset (Palautus tehdasasetuksiin)</b>).</li> <li>• Suorita monitorin itsetestiominaisuustarkistus ja määritä, näkyykö sekaisin oleva näyttö myös itsetestitilassa.</li> <li>• Tarkista videokaapelliin tai katkenneiden nastojen varalta.</li> <li>• Käynnistä tietokone uudelleen vikasietotilassa.</li> </ul>
Turvallisuuteen liittyvät ongelmat	<ul style="list-style-type: none"> <li>• Älä suorita mitään vianetsintävaiheita.</li> <li>• Ota välittömästi yhteyttä Dellin.</li> </ul>



Ajoittaisia ongelmia	<ul style="list-style-type: none"> <li>• Varmista, että monitorin ja tietokoneen yhdistävä kaapeli on kiinnitetty oikein ja pitävästi.</li> <li>• Palauta monitori Tehdasasetuksiin (<b>Factory Reset (Palautus tehdasasetuksiin)</b>).</li> <li>• Suorita monitorin itsetestiominaisuustarkistus ja määritä, ilmeneekö ajoittainen ongelma myös itsetestitulassa.</li> </ul>
Puuttuva väri	<ul style="list-style-type: none"> <li>• Suorita monitorin itsetestiominaisuus-tarkistus.</li> <li>• Varmista, että monitorin ja tietokoneen yhdistävä kaapeli on kiinnitetty oikein ja pitävästi.</li> <li>• Tarkista videokaapeliliitin taipuneiden tai katkenneiden nastojen varalta.</li> </ul>
Väärä väri	<ul style="list-style-type: none"> <li>• Kokeile eri <b>Preset Modes (Esiasetus-tilat)</b> -valintoja <b>Color (Väri)</b> -asetukset -OSD-valikossa. Säädä <b>R/G/B</b>-arvoa <b>Custom Color (Mukautettu väri)</b> -kohdassa <b>Color (Väri)</b> -asetusten OSD-valikossa.</li> <li>• Muuta <b>Input Color Format (Syötteen värimuoto)</b> -asetukseksi <b>RGB</b> tai <b>YCbCr Color (Väri)</b> -asetusten OSD-valikossa.</li> <li>• Suorita sisäinen diagnostiikka.</li> </ul>
Kuvan palaminen monitoriin pitkäksi aikaa jääneestä staattisesta kuvasta	<ul style="list-style-type: none"> <li>• Aseta näyttö sammumaan muutaman minuutin käyttämättömyysajan jälkeen. Nämä voidaan säätää Windowsin Virtavalinnoissa tai Mac-energian säätäjäasetuksessa.</li> <li>• Voit käyttää vaihtoehtoisesti dynaamisesti vaihtuvaa näytönsäästäjää.</li> </ul>
Videohaamukuva tai Overshooting-ilmiö	<ul style="list-style-type: none"> <li>• Muuta <b>Response Time (Vasteaika) Display (Näyttö)</b> OSD-valikossa tilaan <b>Normal (Normaali)</b>, <b>Fast (Nopea)</b> tai <b>Extreme (Äärimmäinen)</b> sovelluksen ja käytön mukaan.</li> </ul>



## Tuotekohtaisia ongelmia

Määrätyt oireet	Mahdollisia ratkaisuja
Näyttökuvaa on liian pieni	<ul style="list-style-type: none"><li>• Tarkista <b>Aspect Ratio (Kuvasuhte)</b> -asetus <b>Display (Näyttö)</b> -asetusten OSD-valikossa.</li><li>• Palauta monitori Tehdasasetuksiin (<b>Factory Reset (Palautus tehdasasetuksiin)</b>).</li></ul>
Monitoria ei voi säätää paneelin alaosassa olevilla painikkeilla.	<ul style="list-style-type: none"><li>• Sammuta monitori, irrota virtajohto, liitä se takaisin ja kytke sitten monitori päälle.</li><li>• Tarkista, onko OSD-valikko lukittu. Jos kyllä, pidä Lopeta-painiketta (painike 4) painettuna neljä sekuntia.</li></ul>
Ei tulosignaalia käyttäjän ohjaimia painettaessa	<ul style="list-style-type: none"><li>• Tarkista signaalilähde. Varmista, ettei tietokone ole valmiustilassa siirtämällä hiirtä tai painamalla jotakin näppäimistön näppäintä.</li><li>• Tarkista, onko videokaapeli liitetty oikein. Irrota ja liitä videokaapeli uudelleen jos on tarpeen.</li><li>• Nollaa tietokone tai videosoitin.</li></ul>
Kuva ei täytä koko näyttöä	<ul style="list-style-type: none"><li>• Johtuen eri DVD-levyjen videomuodoista (kuvasuhte), monitori voi näyttää koko näytössä.</li><li>• Suorita sisäinen diagnostiikka.</li></ul>



# Liite

**⚠ VAROITUS:** Muiden kuin näissä asiakirjoissa esitettyjen ohjaimien, säätöjen tai toimenpiteiden käyttö voi johtaa sähköiskuvaaraan ja/tai muihin sähköisiin ja mekaanisiin vaaroihin.

Katso tietoja turvallisuusohjeista **Turvallisuusympäristö ja säädöstiedot (SERI)**-tiedoista

## FCC-ilmoitukset (vain Yhdysvallat) ja muita säädöstietoja

Katso FCC-ilmoitukset ja muut säädöstiedot säädöstenmukaisuus-verkkosivustolta osoitteessa [www.dell.com/regulatory\\_compliance](http://www.dell.com/regulatory_compliance)

## Yhteydenotto Delliin

Asiakas Yhdysvalloissa, soita 800-WWW-DELL (800-999-3355).

**✎ HUOMAUTUS:** Jos sinulla ei ole aktiivista internet-yhteyttä, löydät yhteystiedot ostolaskusta, pakkausselosteesta, laskusta tai Dell-tuoteluettelosta.

Dell tarjoaa useita online- ja puhelinpohjaisia tukipalveluita ja palveluvaihtoehtoja. Saatavuus vaihtelee maittain ja tuotteiden mukaan, ja jotkut palvelut eivät ehkä ole käytettävissä alueellasi.

- Online-tekninen tuk — [www.dell.com/support/monitors](http://www.dell.com/support/monitors)
- Yhteydenotto Delliin — [www.dell.com/contactdell](http://www.dell.com/contactdell)

