



Màn Hình Dell P3222QE

Cẩm Nang Hướng Dẫn Sử Dụng

Model: P3222QE
Model tiêu chuẩn: P3222QEt



-  **LƯU Ý: LƯU Ý** cho biết thông tin quan trọng giúp bạn sử dụng máy tính hiệu quả hơn.
-  **CHÚ Ý: CHÚ Ý** cho biết thiệt hại tiềm ẩn đối với phần cứng hoặc mất dữ liệu nếu bạn không thực hiện theo các hướng dẫn.
-  **CẢNH BÁO: CẢNH BÁO** cho biết nguy cơ gây thiệt hại tài sản, tổn thương cơ thể hoặc chết người.

Bản quyền © 2021 Dell Inc. hoặc các công ty trực thuộc của Dell. Bảo lưu mọi bản quyền. Dell, EMC và các thương hiệu khác là thương hiệu của Dell Inc. hoặc các công ty trực thuộc của Dell. Các nhãn hiệu khác có thể là của các chủ sở hữu tương ứng.

Nội dung

Hướng Dẫn An Toàn	6
Giới thiệu về màn hình của bạn	7
Thành phần của gói hàng	7
Tính năng sản phẩm	8
Nhận biết các bộ phận và hệ thống điều khiển	9
Mặt trước	9
Mặt sau	10
Mặt dưới	11
Thông số kỹ thuật màn hình	12
Thông số kỹ thuật độ phân giải	13
Chế độ hiển thị cài sẵn	14
Thông số kỹ thuật điện	15
Đặc điểm vật lý	16
Đặc điểm môi trường	17
Cách gán châu cắm	18
Cắm và Chạy	24
Chính sách chất lượng và điểm ảnh màn hình LCD	24
Xử lý và di chuyển màn hình của bạn	24
Hướng dẫn bảo dưỡng	26
Vệ sinh màn hình của bạn	26
Lắp đặt màn hình	27
Lắp giá đỡ	27
Sử Dụng Phụ Kiện Mở Rộng Chỉnh Nghiêng, Xoay Vòng và Chỉnh Dọc	30



Phụ Kiện Mở Rộng Chỉnh Nghiêng, Xoay Vòng và Chỉnh Dọc	30
Xoay Màn Hình	30
Điều chỉnh Cài đặt Màn hình Xoay cho Hệ thống của bạn . . .	31
Xếp gọn dây cáp	32
Kết Nối Màn Hình Của Bạn	33
Đồng Bộ Nút Nguồn Dell (DPBS).	36
Kết nối với màn hình để kích hoạt DPBS lần đầu	38
Sử dụng chức năng DPBS	39
Kết nối màn hình để kích hoạt USB-C	41
Cố định màn hình bằng khóa Kensington (tùy chọn)	43
Tháo giá đỡ màn hình	44
Treo Tường (Tùy chọn).	45
Sử dụng màn hình	46
Bật nguồn màn hình	46
Dùng phím điều khiển	46
Dùng Bộ Kích Hoạt Menu.	47
Nút-mặt trước	49
Sử Dụng Menu Chính(OSD)	50
Dùng chức năng khóa OSD.	61
Cài Đặt Ban Đầu	64
Thông tin cảnh báo OSD	65
Cài đặt độ phân giải tối đa	68
Khắc phục sự cố	69
Tự kiểm tra	69
Chẩn đoán tích hợp.	70
Các sự cố thường gặp	71
Sự Cố của Từng Sản Phẩm Cụ Thể	73
Các sự cố liên quan đến Buýt Nối Tiếp Đa Năng (USB)	76



Phụ Lục77

- Các thông báo FCC (chỉ áp dụng ở Mỹ) và thông tin quy định khác77
- Liên hệ với Dell77
- Cơ sở dữ liệu của sản phẩm EU để ghi trên nhãn năng lượng và bảng thông tin sản phẩm77



Hướng Dẫn An Toàn

⚠ CẢNH BÁO: Nếu điều khiển, điều chỉnh hoặc thực hiện các thao tác không giống như nêu trong hướng dẫn này có thể sẽ khiến cho sản phẩm bị sốc, chập điện và/hoặc hỏng cơ học.

- Đặt màn hình trên bề mặt chắc chắn và xử lý cẩn thận. Màn hình dễ vỡ và có thể bị hỏng nếu bị rơi hoặc va đập mạnh.
- Cần đảm bảo màn hình có định mức dòng điện tương ứng với nguồn AC tại nơi sử dụng.
- Giữ màn hình ở nhiệt độ phòng. Lạnh hoặc nóng quá mức có thể tác động xấu đến thành phần tinh thể lỏng của màn hình.
- Không để màn hình bị rung lắc hoặc va đập mạnh. Ví dụ, không đặt màn hình bên trong cốp xe.
- Rút phích cắm màn hình khi không sử dụng trong một khoảng thời gian dài.
- Để tránh bị điện giật, không tháo nắp hoặc chạm vào bên trong màn hình.

Để biết thông tin về hướng dẫn an toàn, xem mục Thông Tin An Toàn, Môi Trường và Quy Định (SERI).





Giới thiệu về màn hình của bạn

Thành phần của gói hàng

Màn hình của bạn được vận chuyển kèm theo các linh kiện được liệt kê trong bảng dưới đây. Nếu thiếu bất kỳ linh kiện nào, vui lòng liên hệ với Dell. Để biết thêm thông tin, vui lòng [Liên hệ với Dell](#).

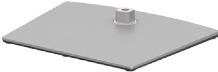
LƯU Ý: Một số linh kiện là không bắt buộc và có thể không được gửi kèm với màn hình của bạn. Một số tính năng có thể không có sẵn ở một số quốc gia.

	Hiển thị
	Giá đỡ
	Chân đế
	Cáp điện (khác nhau tùy từng quốc gia)
	Cáp USB loại C® (C nối C)
	Cáp USB-C (A nối C)
	Cáp DisplayPort

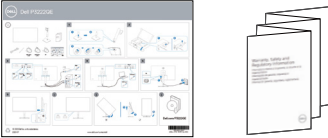

	Dây buộc cáp
	<ul style="list-style-type: none"> • Cẩm Nang Hướng Dẫn Cài Đặt Nhanh • Thông tin về an toàn, môi trường và quy định

LUU Ý: USB Type-C® và USB-C® là các thương hiệu đã được đăng ký của USB Implementers Forum (Diễn Đàn Các Nhà Phát Triển USB).

Tính năng sản phẩm

Màn hình **Dell P3222QE** có một màn hình tinh thể lỏng (LCD) tranzito màng mỏng (TFT) ma trận hoạt động và đèn nền LED. Các tính năng màn hình được nêu dưới đây:

- Hiển thị vùng xem 80 cm (31,5 inch) (đo theo đường chéo).
Độ phân giải 3840 x 2160 (16:9) với khả năng hỗ trợ toàn màn hình cho độ phân giải thấp hơn.
- Góc nhìn rộng với gam màu sRGB 99%.
- Có thể điều chỉnh linh hoạt nghiêng, xoay và mở rộng theo chiều dọc.
- Có các lỗ treo 100mm theo đúng tiêu chuẩn của Hiệp Hội Tiêu Chuẩn Video Điện Tử (VESA™) và các giá đỡ tháo lắp dễ dàng để thuận tiện cho việc lắp đặt.
- Mép được thi công vát siêu mỏng giúp giảm thiểu tối đa khe hở trong quá trình sử dụng tích hợp nhiều màn hình, nhờ vậy mà dễ dàng hơn trong việc lắp đặt, mang lại trải nghiệm góc nhìn tinh tế.
- Cho phép kết nối mở rộng với DP / HDMI giúp màn hình có thể tùy biến nâng cấp trong tương lai.
- Tích hợp tính năng Plug and play (Cắm và Chạy) nếu hệ thống của bạn hỗ trợ.
- Có các nút điều chỉnh Hiển Thị Trên Màn Hình (OSD) để dễ dàng cài đặt và tối ưu hóa màn hình.
- Khóa các nút nguồn và OSD.
- Khe khóa an toàn.
- ≤ 0.3 W Ở chế độ Standby.
- Mát được thoải mái tối ưu do màn hình không nhấp nháy giúp giảm thiểu phát xạ ánh sáng xanh.



- Màn Hình sử dụng tấm panel Giảm Ánh Sáng Xanh và đạt chuẩn TUV Rheinland (Giải Pháp Phần Cứng) ở các chế độ cài đặt mặc định/tái thiết về mặc định (**Chế độ có sẵn: Tiêu chuẩn**).
 - Giảm ánh sáng xanh có hại phát ra từ màn hình để mắt của bạn được thoải mái hơn khi nhìn.
 - Màn hình được tích hợp công nghệ Flicker-Free, tức là không tạo ra các hiện tượng nhấp nháy nhìn được bằng mắt, tạo cảm giác dễ chịu khi xem, mắt sẽ không bị mỏi và căng.
- ⚠ CẢNH BÁO: Ánh sáng xanh từ màn hình về lâu dài có thể gây hại cho mắt, ví dụ như gây mỏi mắt hoặc khô mắt do thiết bị số. Tính năng ComfortView Plus được thiết kế để giảm lượng ánh sáng xanh phát ra từ màn hình nhằm làm dịu mắt tối ưu cho người sử dụng.**

Nhận biết các bộ phận và hệ thống điều khiển

Mặt trước

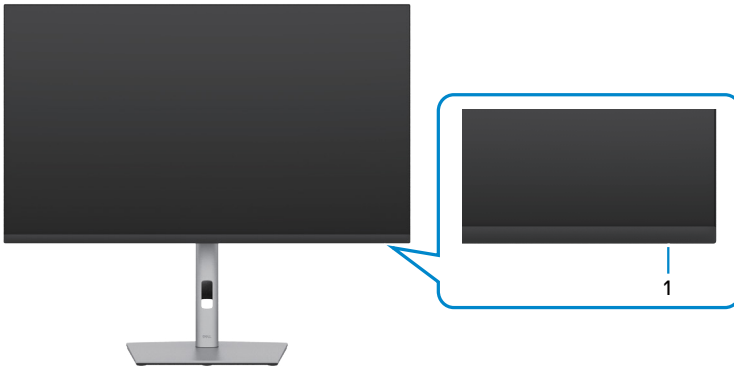

Nhãn	Mô Tả	Sử dụng
1	Đèn LED báo nguồn	Đèn trắng sáng ổn định cho biết màn hình đang bật và hoạt động bình thường. Đèn trắng sáng nhấp nháy cho biết màn hình đang ở Chế Độ Chờ.



Mặt sau

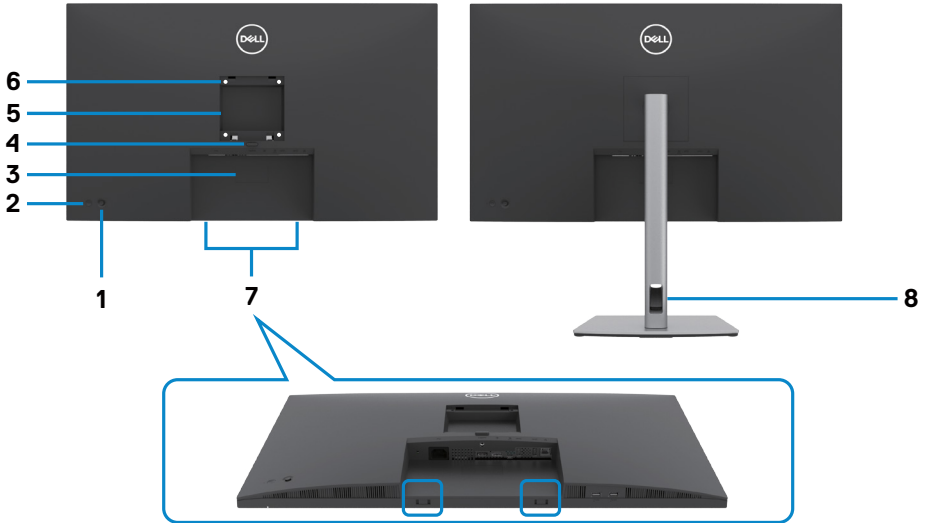

Nhãn	Mô Tả	Sử dụng
1	Phím điều khiển	Dùng để điều khiển menu OSD.
2	Nút Bật/Tắt nguồn	Để bật hoặc tắt màn hình.
3	Mã vạch, số xê-ri và nhãn Thẻ Dịch Vụ	Xem nhãn này nếu bạn cần liên hệ với Dell để được hỗ trợ kỹ thuật.
4	Nút nhả giá đỡ	Nhả giá đỡ ra khỏi màn hình.
5	Nhãn theo quy định	Liệt kê các thông số chấp nhận theo quy định.
6	Các lỗ lắp VESA (nắp VESA đính kèm phía sau 100 mm x 100 mm)	Màn hình treo tường sử dụng bộ giá treo tường tương thích VESA (100 mm x 100 mm).
7	Khe cắm hệ thống loa Dell	Lắp đặt hệ thống loa Dell tùy chọn.
8	Khe quản lý cáp	Dùng để sắp xếp các loại cáp bằng cách đặt chúng xuyên qua khe này.



Mặt dưới

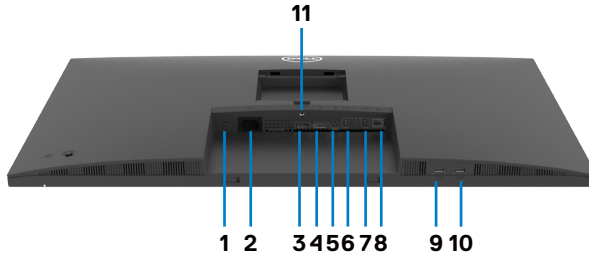

Nhãn	Mô Tả	Sử dụng
1	Khe khóa an toàn	Bảo vệ màn hình bằng khóa cáp an toàn (bán riêng).
2	Đầu cắm nguồn AC	Để cắm cáp nguồn màn hình.
3	Cổng HDMI	Kết nối máy tính bằng cáp HDMI (bán riêng).
4	Đầu cắm DP (vào)	Kết nối với máy tính của bạn bằng cáp DisplayPort.
5	USB-C	Kết nối với máy tính của bạn bằng cáp USB-C. Cổng USB-C mang lại tốc độ truyền tải nhanh nhất đồng thời giải pháp thay thế DP 1.4 còn hỗ trợ độ phân giải tối đa 3840 x 2160 ở tốc độ 60 Hz, PD 20 V / 3,25 A, 15 V / 3 A, 9 V / 3 A, 5 V / 3 A. LƯU Ý: USB-C không được hỗ trợ trên các phiên bản hệ điều hành Windows trước Windows 10.
6&7 9&10	Cổng xuôi dòng USB-A (4)	Cổng có biểu tượng  hỗ trợ 5 V / 0,9 A. Kết nối với USB của bạn. Bạn có thể sử dụng những cổng này sau khi đã kết nối cáp USB từ máy tính tới màn hình. LƯU Ý: Để tránh nhiễu tín hiệu, khi USB không dây được kết nối với cổng USB downstream, KHÔNG được kết nối bất kỳ thiết bị USB nào khác vào (các) cổng gần kề.
8	Đầu nối RJ-45	Kết Nối Internet. Bạn có thể truy cập Internet qua RJ45 chỉ sau khi đã kết nối USB (A tới C hoặc C tới C) giữa máy tính và màn hình.
11	Chốt giá đỡ	Chốt cố định giá đỡ vào màn hình bằng vít M3 x 6mm (vít bán riêng).



Thông số kỹ thuật màn hình

Loại màn hình	Active matrix - TFT LCD
Loại panel	Công nghệ chuyển đổi tích hợp
Tỷ lệ khung hình	16:9
Kích thước hình ảnh hiển thị	
Chéo	80,00 cm (31,5 in.)
Vùng hiệu dụng	
Ngang	697,31 mm (27,45 in.)
Dọc	392,23 mm (15,44 in.)
Diện tích	273505,9 mm ² (423,94 in. ²)
Khoảng cách giữa các điểm ảnh	0,18159 mm x 0,18159 mm
Điểm ảnh / inch (PPI)	139,87
Góc nhìn	
Ngang	178° (tiêu chuẩn)
Dọc	178° (tiêu chuẩn)
Độ sáng	350 cd/m ² (tiêu chuẩn)
Hệ số tương phản	1000 to 1 (tiêu chuẩn)
Lớp phủ màn hình hiển thị	Xử lý chống lóa cho lớp vỏ cứng bộ phận cực phía trước (3H)
Đèn nền	LED
Thời gian phản hồi (Theo màu xám)	5 ms (chế độ nhanh) 8 ms (Chế độ THƯỜNG)
Độ sâu màu	1,07 tỷ màu
Gam màu*	99% sRGB
Kết nối	<ul style="list-style-type: none">• 1 x cổng DP (in) (HDCP 1.4, HDCP 2.2)• 1 x cổng HDMI 2.0 (HDCP 1.4, HDCP 2.2)• 1 x cổng USB-C upstream (USB 3.2 Gen1 (5Gbps), công nghệ Power Delivery PD lên tới 65 W)• 4 x cổng downstream Super speed USB 5Gbps (USB 3.2 Gen1)• 1 x RJ45



Chiều rộng viền (viền màn hình tiếp giáp vùng hiệu dụng)	
Trên cùng	7,57 mm
Trái/Phải	7,55 mm
Phía dưới	17,40 mm
Điều chỉnh	
Giá đỡ có thể điều chỉnh chiều cao	150 mm
Độ nghiêng	-5° đến 21°
Xoay	-30° đến 30°
Trục	-90° đến 90°
Sắp xếp dây cáp	Có
Tương Thích Trình Quản Lý Màn Hình Dell (DDM)	Dễ Dàng Sắp Xếp và các tính năng chủ đạo khác
An toàn	Khe khóa an toàn (khóa cáp được bán riêng)

* Chỉ có ở bảng điều khiển bản địa, theo Chế Độ Tùy Biến có sẵn.

Thông số kỹ thuật độ phân giải

Dải quét ngang	30 kHz đến 140 kHz
Dải quét dọc	24 Hz đến 75 Hz
Độ phân giải cài sẵn tối đa	3840 x 2160 ở mức 60 Hz
Khả năng hiển thị video (có thể chuyển đổi giữa HDMI và DP và USB-C)	480p, 576p, 720p, 1080i, 1080p, 2160p



Chế độ hiển thị cài sẵn

Chế độ hiển thị	Tần số quét ngang (kHz)	Tần số quét dọc (Hz)	Đồng hồ pixel (MHz)	Cực Đồng Bộ (Ngang/Dọc)
720 x 400	31,5	70,0	28,3	-/+
VESA, 640 x 480	31,5	60,0	25,2	-/-
VESA, 640 x 480	37,5	75,0	31,5	-/-
VESA, 800 x 600	37,9	60,3	40,0	+/+
VESA, 800 x 600	46,9	75,0	49,5	+/+
VESA, 1024 x 768	48,4	60,0	65,0	-/-
VESA, 1024 x 768	60,0	75,0	78,8	+/+
VESA, 1152 x 864	67,5	75,0	108,0	+/+
VESA, 1280 x 800	49,3	60,0	71,0	+/-
VESA, 1280 x 1024	64,0	60,0	108,0	+/+
VESA, 1280 x 1024	80,0	75,0	135,0	+/+
VESA, 1600 x 1200	75,0	60,0	162,0	+/+
VESA, 1680 x 1050	65,29	60,0	146,25	-/+
VESA, 1920 x 1080	67,5	60,0	148,5	+/+
VESA, 1920 x 1200	74,04	60,0	154,0	+/-
VESA, 2048 x 1080	66,58	60,0	147,18	+/-
VESA, 2048 x 1152	70,99	60,0	156,75	+/-
CVT, 2048 x 1280	78,91	60,0	174,25	+/-
CVR, 2560 x 1440	88,8	60,0	241,5	+/-
CVT, 3840 x 2160	65,67	30,0	262,75	+/+
CVT, 3840 x 2160	133,31	60,0	534,0	+/+



Thông số kỹ thuật điện

Tín hiệu đầu vào video	<ul style="list-style-type: none">• Tín hiệu video số cho từng cổng vi sai Theo từng cổng vi sai ở mức trở kháng 100 ohm• Hỗ trợ đầu vào tín hiệu DP / HDMI / USB-C
Điện áp/tần số/dòng điện đầu vào	100-240 VAC / 50 hoặc 60 Hz \pm 3 Hz / 1,8 A (tối đa)
Dòng điện khởi động	120 V: 42 A (Max.) 240 V: 80 A (Max.)
Mức tiêu thụ điện	0,2 W (Chế Độ Tắt) ¹ 0,2 W (Chế Độ Chờ) ¹ 28,3 W (Chế Độ Bật) ¹ 145 W (tối đa) ² 24,66 W (P_{on}) ³ 78,17 kWh (TEC) ³

¹ Theo như được chỉ định tại EU 2019/2021 và EU 2019/2013.

² Cài đặt độ tương phản và độ sáng tối đa kèm theo đó là mức tải điện cao nhất trên tất cả các cổng USB.

³ P_{on} : Mức tiêu thụ điện của chế độ bật như quy định trong phiên bản Energy Star 8.0.

TEC: Tổng mức tiêu thụ năng lượng bằng kWh như quy định trong phiên bản Energy Star 8.0.

Tài liệu này chỉ cung cấp thông tin và phản ánh hiệu suất hoạt động ở phòng thí nghiệm. Sản phẩm có thể hoạt động khác nhau, tùy thuộc vào phần mềm, các linh kiện và thiết bị ngoại vi mà quý khách đã đặt mua và chúng tôi không có trách nhiệm phải cập nhật thông tin này. Do đó, quý khách không nên dựa vào thông tin này để đưa ra các quyết định về độ dung sai điện hoặc bằng cách khác. Không có bảo đảm về độ chính xác hoặc sự hoàn chỉnh của sản phẩm được nêu rõ hay ngụ ý.

 **LƯU Ý: Màn hình này đã được Chứng nhận ENERGY STAR.**



Sản phẩm này đủ điều kiện ENERGY STAR trong thiết đặt gốc. Bạn có thể khôi phục thiết đặt này qua chức năng "Đặt lại thiết đặt gốc" trong menu OSD. Việc thay đổi thiết đặt gốc hoặc bật các tính năng khác có thể tăng mức tiêu thụ năng lượng, vượt quá giới hạn ENERGY STAR đã định.



Đặc điểm vật lý

Loại kết nối	<ul style="list-style-type: none">• Bộ kết nối DP (DP in)• Cổng HDMI• Cổng USB-C• Bộ kết nối cổng USB 3.2 Gen1 downstream (5 Gbps) x 4• Cổng RJ45
Loại cáp tín hiệu	<ul style="list-style-type: none">• Cáp nối DP với DP1,8 M• Cáp USB-C 1,0 M• Cáp chuyển từ USB-A sang C dài 1,8 M
Kích thước (có giá đỡ)	
Chiều cao (mở rộng)	618,67 mm (24,36 in.)
Chiều cao (thu gọn)	468,67 mm (18,45 in.)
Chiều rộng	712,40 mm (28,05 in.)
Độ dày	233,17 mm (9,18 in.)
Kích thước (không có giá đỡ)	
Chiều cao	417,17 mm (16,42 in.)
Chiều rộng	712,40 mm (28,05 in.)
Độ dày	56,18 mm (2,21 in.)
Kích thước giá đỡ	
Chiều cao (mở rộng)	483,30 mm (19,03 in.)
Chiều cao (thu gọn)	436,50 mm (17,19 in.)
Chiều rộng	300,00 mm (11,81 in.)
Độ dày	233,17 mm (9,18 in.)
Chân Đế	300,00 mm x 230,00 mm (11,81 in. x 9,06 in.)
Trọng lượng	
Trọng lượng cả bao bì	13,40 kg (29,53 lb)
Trọng lượng tính cả giá đỡ và dây cáp	10,00 kg (22,04 lb)



Trọng lượng không có phụ kiện giá đỡ (Các móc treo tường hoặc các móc treo theo tiêu chuẩn VESA - không dây cáp)	5,30 kg (11,68 lb)
Trọng lượng của bộ phận giá đỡ	4,30 kg (9,48 lb)

Đặc điểm môi trường

Các tiêu chuẩn phải tuân thủ	
<ul style="list-style-type: none"> • Màn hình được chứng nhận ENERGY STAR. • EPEAT đã được đăng ký tại nơi áp dụng. Đăng ký EPEAT sẽ khác nhau theo từng quốc gia. Truy cập https://www.epeat.net để biết tình trạng đăng ký theo từng quốc gia. • Màn hình được chứng nhận TCO và TCO Edge. • Tuân thủ RoHS. • Màn hình không dùng BFR/PVC (ngoại trừ cáp dùng ngoài). • Đáp ứng yêu cầu điện rò NFPA 99. • Thủy tinh không chứa asen và màn hình không chứa thủy ngân. 	
Nhiệt độ	
Hoạt động	0°C - 40°C (32°F - 104°F)
Không hoạt động	-20°C - 60°C (-4°F - 140°F)
Độ ẩm	
Hoạt động	10% đến 80% (không ngưng tụ)
Không hoạt động	5% đến 90% (không ngưng tụ)
Độ cao	
Hoạt động	5.000 m (16.404 ft) (tối đa)
Không hoạt động	12,192 m (40.000 ft) (tối đa)
Công suất tản nhiệt	494,76 đơn vị nhiệt Anh (BTU)/giờ (tối đa) 70,29 đơn vị nhiệt Anh (BTU)/giờ (Chế Độ Bật)



Cách gán chấu cắm

Đầu cắm DP (vào)

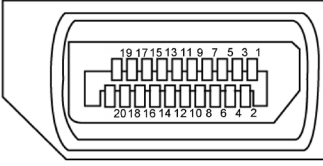

Số chấu cắm	Mặt 20 chấu của cáp tín hiệu vừa kết nối
1	ML3(n)
2	GND (Tiếp đất)
3	ML3(p)
4	ML2(n)
5	GND (Tiếp đất)
6	ML2(p)
7	ML1(n)
8	GND (Tiếp đất)
9	ML1(p)
10	ML0(n)
11	GND (Tiếp đất)
12	ML0(p)
13	Cấu hình 1
14	Cấu hình 2
15	Kênh AUX (p)
16	GND (Tiếp đất)
17	Kênh AUX (n)
18	Phát hiện cắm nóng
19	Trở về
20	DP_PWR



Đầu cắm HDMI

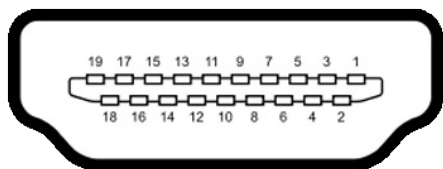

Số chấu cắm	Mặt 19 chấu của cáp tín hiệu vừa kết nối
1	DỮ LIỆU TMDS 2+
2	MÀNG CHẮN DỮ LIỆU TMDS 2
3	DỮ LIỆU TMDS 2-
4	DỮ LIỆU TMDS 1+
5	MÀNG CHẮN DỮ LIỆU TMDS 1
6	DỮ LIỆU TMDS 1-
7	DỮ LIỆU TMDS 0+
8	MÀNG CHẮN DỮ LIỆU TMDS 0
9	DỮ LIỆU TMDS 0-
10	ĐỒNG HỒ TMDS+
11	MÀNG CHẮN ĐỒNG HỒ TMDS
12	ĐỒNG HỒ TMDS-
13	CEC
14	Dành riêng (N.C. trên thiết bị)
15	ĐỒNG HỒ DDC (SCL)
16	DỮ LIỆU DDC (SDA)
17	Tiếp đất DDC/CEC
18	NGUỒN +5 V
19	PHÁT HIỆN CẮM NÓNG



Đầu cắm USB Loại C

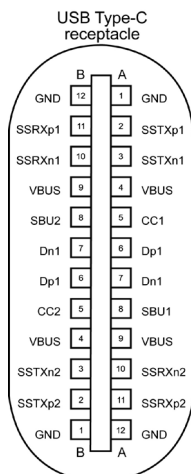

typically connected to a charger through a Type-C cable

Chốt	Gán Tín Hiệu	Chốt	Gán Tín Hiệu
A1	GND	B12	GND
A2	SSTXp1	B11	SSRXp1
A3	SSTXn1	B10	SSRXn1
A4	VBUS	B9	VBUS
A5	CC1	B8	SBU2
A6	Dp1	B7	Dn1
A7	Dn1	B6	Dp1
A8	SBU1	B5	CC2
A9	VBUS	B4	VBUS
A10	SSRXn2	B3	SSTXn2
A11	SSRXp2	B2	SSTXp2
A12	GND	B1	GND



Buýt nối tiếp đa năng (USB)

Phần này cung cấp cho bạn thông tin về các cổng USB có sẵn trên màn hình.

 **LƯU Ý:** Màn hình này tương thích với Super speed USB 5 Gbps (USB 3.2 Gen1) và High-speed USB 2.0.

Máy tính của bạn có các cổng USB sau đây:

- 4 cổng downstream - Super speed USB 5Gbps (USB 3.2 Gen1)

 **LƯU Ý:** Các cổng USB trên màn hình chỉ hoạt động khi màn hình đang được bật hoặc ở Chế Độ Nếu bạn tắt và bật lại màn hình, các thiết bị ngoại vi cắm vào sẽ mất vài giây để hoạt động bình thường trở lại.

Super speed USB 5Gbps (USB 3.2 Gen1)

Tốc Độ Truyền Dữ Liệu	Tốc độ dữ liệu	Mức Tiêu Thụ Điện Năng Tối Đa (ở từng cổng)
Super speed	5 Gbps	4,5 W
Hi-Speed	480 Mbps	2,5 W
Full speed	12 Mbps	2,5 W

USB 3.2 Gen1 (5Gbps) cổng downstream

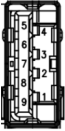

Pin number	Signal name	Pin number	Signal name
1	VBUS	6	StdA_SSRX+
2	D-	7	GND_DRAIN
3	D+	8	StdA_SSTX-
4	GND	9	StdA_SSTX+
5	StdA_SSRX-	Shell	Shield



Cổng RJ45 (phía bảng kết nối)

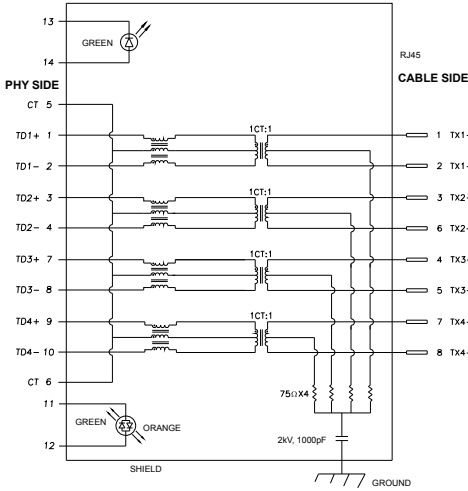

Chốt	Gán Tín Hiệu	Chốt	Gán Tín Hiệu
1	TD1 +	8	TD3 -
2	TD1 -	9	TD4 +
3	TD2 +	10	TD4 -
4	TD2 -	11	GREEN_OR-ANGE
5	CT	12	GREEN_OR-ANGE
6	CT	13	GREEN
7	TD3 +	14	GREEN

Cài đặt Driver

Cài đặt Realtek USB GBE Ethernet Controller Driver cho sản phẩm khả dụng với hệ thống của bạn. Có thể tải về từ <https://www.dell.com/support> trong mục "Driver và tải".

Tốc độ ghi dữ liệu nối mạng (RJ45) qua cáp USB-C ưu tiên dữ liệu 1000 Mbps.

LƯU Ý: Cổng LAN này đạt tiêu chuẩn 1000Base-T IEEE 802.3az, hỗ trợ Mac Address (Được in trên nhãn model) Pass-thru (MAPT), Wake-on-LAN (WOL) từ chế độ chờ (chỉ có trên S3) và chức năng UEFI*PXE Boot, cả 3 tính năng này phụ thuộc vào cài đặt BIOS và phiên bản hệ điều hành.

* Tiêu chuẩn UEFI là viết tắt của Unified Extensible Firmware Interface (Giao Diện Phần Cứng Mở Rộng Hợp Nhất).



Trạng thái đèn LED Bộ Kết Nối RJ45:



LED	Màu sắc	Mô Tả
LED Đỏ	Màu hồng phách hoặc Màu xanh	Chỉ báo tốc độ: <ul style="list-style-type: none">• Sáng hồng phách - 1000 Mbps• Sáng xanh - 100 Mbps• Tắt - 10 Mbps
LED bên trái	Xanh	Chỉ Báo Hoạt Động / Kết Nối: <ul style="list-style-type: none">• Nhấp Nháy - Có hoạt Động trên cổng.• Sáng Xanh - Kết nối đang được thiết lập.• Tắt - Kết nối không được thiết lập.

 **LƯU Ý:** Cáp RJ45 không phải là phụ kiện tiêu chuẩn đi kèm với sản phẩm.



Cắm và Chạy

Bạn có thể lắp đặt màn hình vào bất kỳ hệ thống nào tương thích với chuẩn Cắm và Chạy (Plug and Play). Màn hình tự động cung cấp cho hệ thống máy tính Dữ Liệu Nhận Dạng Màn Hình Mở Rộng (EDID) liên quan qua các giao thức Kênh Dữ Liệu Hiển Thị (DDC) để hệ thống có thể tự định cấu hình và tối ưu hóa các cài đặt màn hình. Phần lớn các cài đặt màn hình đều là tự động; bạn có thể chọn các cài đặt khác nếu muốn. Để biết thêm thông tin về cách đổi cài đặt màn hình, vui lòng xem [Sử Dụng Màn Hình](#).

Chính sách chất lượng và điểm ảnh màn hình LCD

Trong quá trình sản xuất màn hình LCD không hiếm gặp tình trạng một hoặc nhiều điểm ảnh trở nên cố định ở một trạng thái không thay đổi vốn rất khó nhận biết vì không ảnh hưởng đến chất lượng hiển thị hoặc khả năng sử dụng màn hình. Để biết thêm thông tin về Chính Sách Điểm Ảnh Màn Hình LCD, hãy xem trang Hỗ Trợ của Dell tại: <https://www.dell.com/pixelguidelines>.

Xử lý và di chuyển màn hình của bạn

Để xử lý màn hình an toàn khi nâng hoặc di chuyển, cần tuân thủ các hướng dẫn dưới đây:

- Trước khi di chuyển hoặc nâng màn hình, cần tắt máy tính và màn hình.
- Rút các dây cáp ra khỏi màn hình.
- Đặt màn hình vào hộp đựng ban đầu có sẵn các phụ kiện đóng gói như lúc nhận hàng.
- Cầm chắc phần cạnh phía dưới và cạnh bên của màn hình, không được tạo lực tác động quá mạnh khi nâng hoặc di chuyển màn hình.

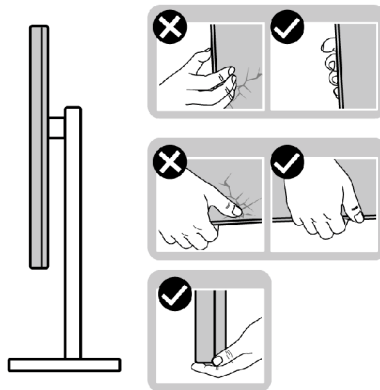

- Khi nâng hoặc di chuyển màn hình, cần đảm bảo màn hình quay ra ngoài, không được ép lực vào phần diện tích hiển thị để tránh bị xước hoặc hỏng.

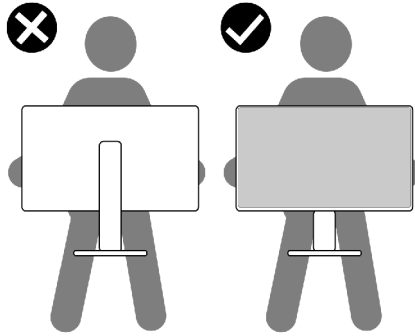

- Khi vận chuyển màn hình, tránh không được để sốc hoặc rung lắc đột ngột.
- Khi nâng hoặc di chuyển màn hình, không được lật ngược màn hình trong khi đang cầm nắm phần giá đỡ hoặc khung giá đỡ. Nếu không, có thể làm hỏng màn hình hoặc gây chấn thương.

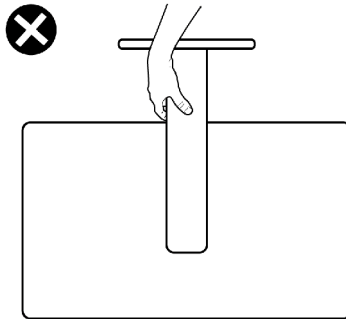

Hướng dẫn bảo dưỡng

Vệ sinh màn hình của bạn

 **CẢNH BÁO:** Trước khi vệ sinh màn hình, hãy rút cáp nguồn màn hình ra khỏi ổ cắm điện.

 **CHÚ Ý:** Đọc và thực hiện theo [Hướng Dẫn An Toàn](#) trước khi vệ sinh màn hình.



Để có thông lệ thực hành tốt nhất, thực hiện theo các hướng dẫn trong danh sách dưới đây khi mở thùng đựng, vệ sinh hay cầm nắm màn hình của bạn:

- Để vệ sinh màn hình chống tĩnh điện, thấm ẩm khăn mềm sạch. Nếu có thể, nên dùng giấy lụa hoặc dung dịch vệ sinh màn hình chuyên dụng để lau lớp phủ khử tĩnh điện. Không sử dụng benzen, chất pha loãng, amoniac, chất tẩy ăn mòn hoặc khí nén.
- Dùng khăn mềm ẩm để lau sạch màn hình. Tránh sử dụng bất kỳ loại chất tẩy rửa nào vì một số chất tẩy rửa sẽ để lại lớp màng đục trên màn hình.
- Nếu bạn nhìn thấy chất bột trắng khi mở thùng đựng màn hình, hãy dùng khăn lau sạch.
- Cầm nắm màn hình cẩn thận vì màn hình màu tối có thể bị trầy xước và dễ nhìn thấy các vết xước màu trắng hơn màn hình màu sáng.
- Để giúp màn hình duy trì chất lượng hình ảnh tối ưu nhất, sử dụng chế độ bảo vệ màn hình tự động thay đổi và tắt nguồn màn hình khi không sử dụng.



Lắp đặt màn hình

Lắp giá đỡ

-  **LƯU Ý:** Khung giá đỡ và giá đỡ được tháo ra khi vận chuyển màn hình từ nhà máy.
-  **LƯU Ý:** Làm theo các hướng dẫn sau đây nếu có giá đỡ được gửi kèm với màn hình của bạn. Nếu lắp giá đỡ mua từ nhà cung cấp khác, cần làm theo các hướng dẫn của giá đỡ đó.

Để lắp giá đỡ màn hình:

1. Căn chỉnh và đặt khung giá đỡ vào giá đỡ.
2. Mở nắp vít ở phía dưới của giá đỡ và vặn theo chiều kim đồng hồ để cố định.
3. Đóng nắp vít.

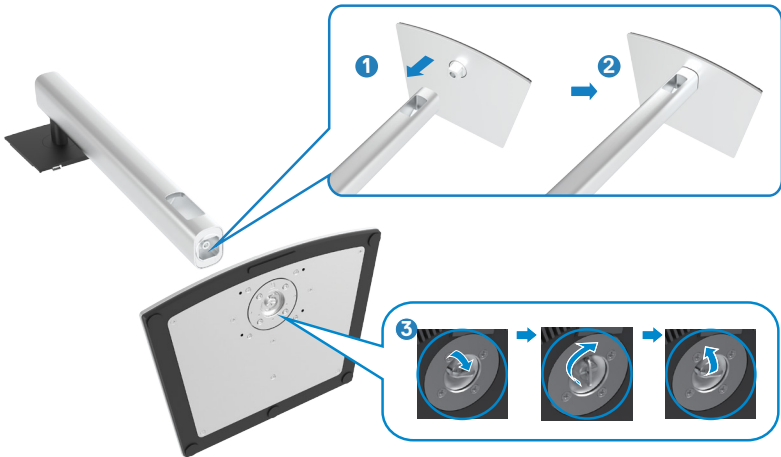

4. Tháo lớp bảo vệ trên màn hình để thấy khe VESA.



5. Trượt mấu trên khung giá đỡ vào các khe tương ứng ở phía nắp sau của màn hình, ấn nhẹ để vào khớp.



6. Cắm vào khung giá đỡ và nâng màn hình cẩn thận, sau đó đặt lên bề mặt phẳng.



LƯU Ý: Cắm thật chắc khung giá đỡ khi nâng màn hình để tránh các hỏng hóc ngoài ý muốn.

7. Tháo lớp bảo vệ ra khỏi màn hình.

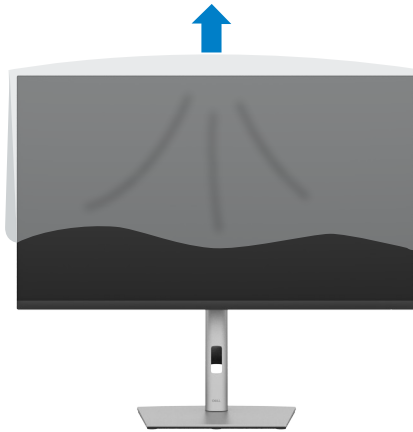

Sử Dụng Phụ Kiện Mở Rộng Chỉnh Nghiêng, Xoay Vòng và Chỉnh Dọc

LƯU Ý: Làm theo các hướng dẫn sau đây nếu có giá đỡ được gửi kèm với màn hình của bạn. Nếu lắp giá đỡ mua từ nhà cung cấp khác, cần làm theo các hướng dẫn của giá đỡ đó.

Phụ Kiện Mở Rộng Chỉnh Nghiêng, Xoay Vòng và Chỉnh Dọc

Sau khi lắp giá đỡ cho màn hình, bạn có thể nghiêng màn hình để có góc nhìn thoải mái nhất.

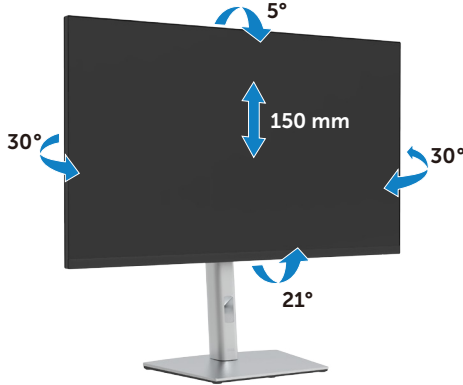



LƯU Ý: Giá đỡ được tháo ra khi vận chuyển màn hình từ nhà máy.

Xoay Màn Hình

Trước khi bạn xoay màn hình, màn hình phải được kéo dài hoàn toàn theo hướng thẳng và đặt nghiêng lên hoàn toàn để tránh chạm mép dưới màn hình.



-  **LƯU Ý:** Để thay đổi quay ngang hoặc quay dọc màn hình trên máy tính Dell khi xoay màn hình, cần tải và cài đặt driver đồ họa mới nhất. Để tải về, vui lòng truy cập <https://www.dell.com/support/drivers> và tìm driver tương ứng.
-  **LƯU Ý:** Khi màn hình quay dọc, hiệu suất xử lý có thể sẽ bị giảm nếu bạn đang dùng các ứng dụng đồ họa nâng cao, ví dụ như game 3D.

Điều chỉnh Cài đặt Màn hình Xoay cho Hệ thống của bạn

Sau khi xoay màn hình, bạn cần hoàn tất quy trình dưới đây để điều chỉnh Cài đặt Màn hình Xoay cho Hệ thống.

-  **LƯU Ý:** Nếu đang sử dụng màn hình với máy tính không phải của Dell, bạn cần truy cập trang web driver đồ họa hoặc trang web nhà sản xuất máy tính để biết thông tin về cách xoay 'các nội dung' trên màn hình.

Để điều chỉnh Cài đặt Màn hình Xoay:

1. Nhấp phải vào **Desktop** và chọn **Properties (Thuộc Tính)**.
 2. Chọn thẻ **Settings (Cài đặt)** và nhấp vào **Advanced (Nâng cao)**.
 3. Nếu có card đồ họa AMD, chọn thẻ **Rotation (Quay)** và thiết đặt góc quay tùy thích.
 4. Nếu có card đồ họa **NVIDIA**, nhấp thẻ **NVIDIA**, ở cột bên trái chọn **NVRotate**, sau đó chọn góc quay tùy thích.
 5. Nếu có card đồ họa Intel®, chọn thẻ đồ họa Intel, nhấp **Graphic Properties (Thuộc tính đồ họa)**, chọn thẻ **Rotation (Quay)**, và chọn góc quay tùy thích.
-  **LƯU Ý:** Nếu không thấy có tùy chọn quay hoặc hệ thống xử lý sai, vui lòng truy cập <https://www.dell.com/support> và tải driver mới nhất cho card đồ họa của bạn.



Xếp gọn dây cáp



Sau khi cắm hết dây cáp cần thiết vào màn hình và máy tính, (xem [Kết Nối Màn Hình Của Bạn](#) để cắm cáp) cần xếp gọn các dây cáp như minh họa trên đây.



Kết Nối Màn Hình Của Bạn

⚠ CẢNH BÁO: Trước khi bắt đầu bất cứ quy trình nào ở phần này, hãy làm theo [Hướng Dẫn An Toàn](#).

Để kết nối màn hình với máy vi tính:

1. Tắt máy tính của bạn.
2. Cắm cáp HDMI / DP / USB-C từ màn hình vào máy tính.
3. Tắt màn hình của bạn.
4. Chọn đúng nguồn đầu vào trên menu OSD của màn hình và bật máy tính.

📌 LƯU Ý: Cài đặt mặc định P3222QE là DisplayPort 1.4. Card Đồ Họa DisplayPort 1.1 có thể sẽ không hiển thị bình thường.

Kết nối cáp HDMI

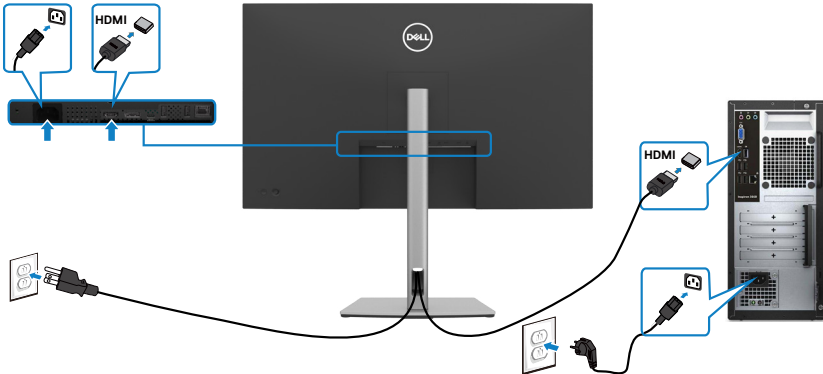

Kết nối cáp DP

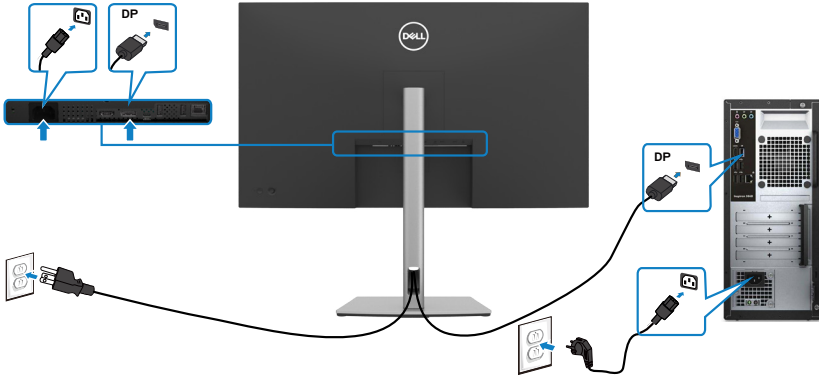

Kết nối cáp USB-C (C tới C)

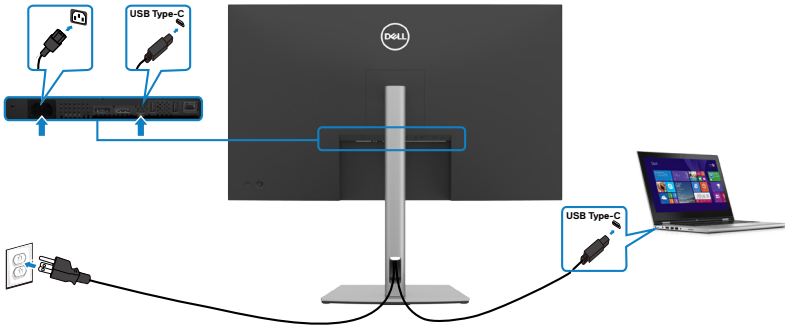

Cổng USB-C trên màn hình của bạn:

- Có thể được sử dụng luân phiên như là cổng USB-C hoặc DisplayPort 1.4.
- Hỗ trợ tính năng Truyền tải Điện năng (PD) của USB với công suất lên tới 65 W.

LƯU Ý: Dù yêu cầu điện năng/tiêu thụ điện năng của laptop của bạn, hay thời gian sử dụng điện năng còn lại trong pin là bao nhiêu, màn hình Dell P3222QE được thiết kế để truyền tải điện năng lên tới 65 W tới laptop của bạn.



Điện năng (trên các laptop có cổng USB Loại C với chức năng Truyền tải Điện năng)	Điện năng sạc tối đa
45 W	45 W
65 W	65 W
90 W	Không hỗ trợ
130 W	Không hỗ trợ

Kết nối cáp USB-C (A tới C)

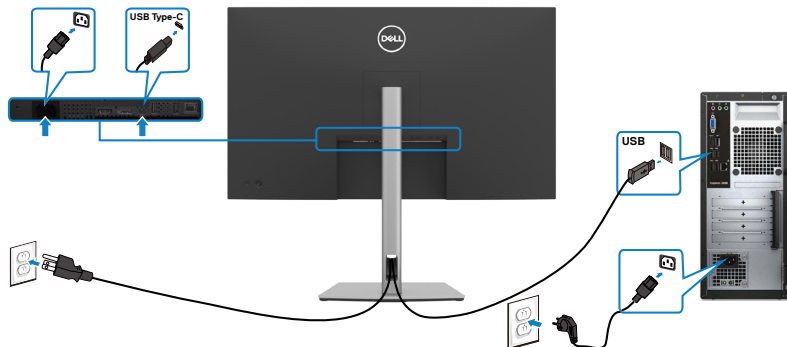

Kết nối màn hình qua Cáp RJ45 (Tùy chọn)



Đồng Bộ Nút Nguồn Dell (DPBS)

Màn hình P3222QE được thiết kế có tính năng Đồng Bộ Nút Nguồn Dell (DPBS) để điều khiển trạng thái nguồn của hệ thống máy tính từ nút nguồn trên màn hình. Tính năng này chỉ được hỗ trợ trên nền tảng Dell khi có chức năng DPBS tích hợp, và chỉ được hỗ trợ qua giao diện USB-C.

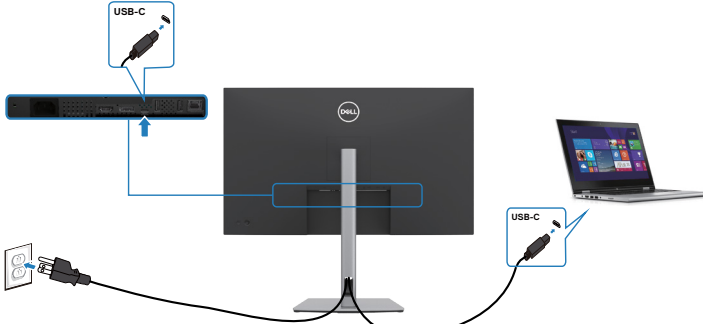

Để đảm bảo vận hành được chức năng DPBS lần đầu, bạn phải làm theo các bước sau đây trước tiên trên nền tảng hỗ trợ DPBS có ở **Control Panel (Bảng Điều Khiển)**.

LUU Ý: DPBS chỉ hỗ trợ cổng USB-C downstream.

1. Vào mục **Control Panel (Bảng Điều Khiển)**.

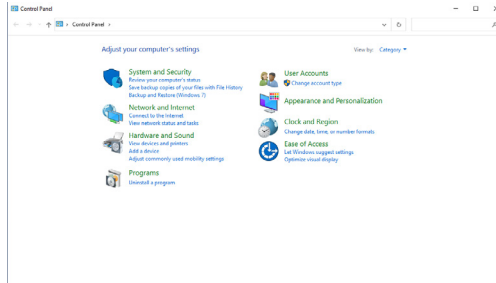

2. Chọn **Hardware and Sound (Phần Cứng và Âm Thanh)**, chọn tiếp **Power Options (Các Tùy Chọn Nguồn)**.

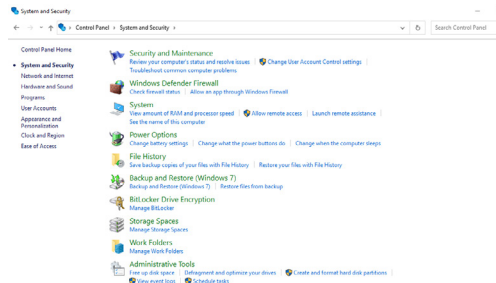

3. Vào mục **System Settings (Các Cài Đặt Hệ Thống)**.

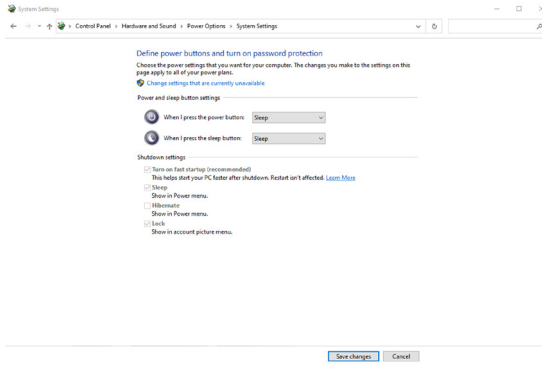

4. Ở menu xổ xuống của phần **When I press the power button (Khi tôi nhấn nút nguồn)**, có một số tùy chọn đó là **Do nothing/Sleep/Hibernate/Shut down (Không làm gì/Ngủ/Chờ/Tắt)** và bạn có thể chọn **Sleep/Hibernate/ Shut down (Ngủ/Chờ/Tắt)**.

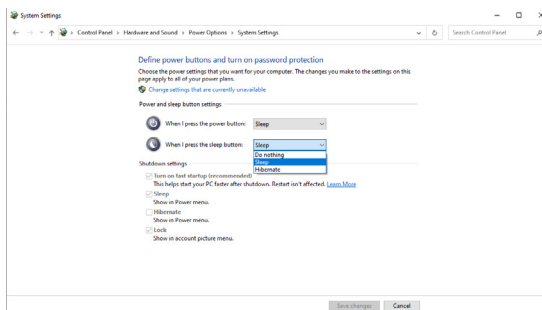
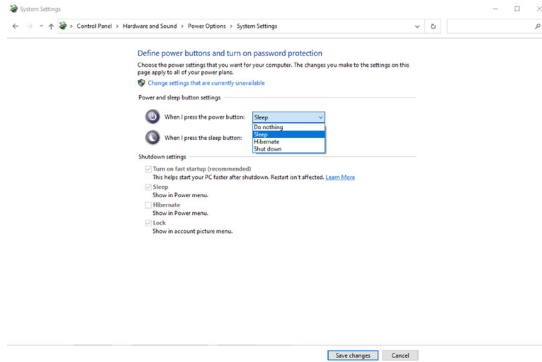

LƯU Ý: Không chọn **Do nothing (Không làm gì)**, nếu không nút nguồn của màn hình sẽ không thể đồng bộ với trạng thái nguồn của hệ thống máy tính.



Kết nối với màn hình để kích hoạt DPBS lần đầu

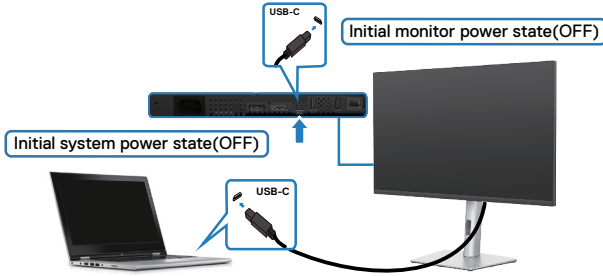

Ở lần đầu cài đặt chức năng DPBS, vui lòng làm theo các bước sau đây:

1. TẮT cả máy tính và màn hình.
2. Nhấn nút nguồn màn hình để BẬT màn hình.
3. Cắm cáp USB-C từ máy tính vào màn hình.
4. Cả màn hình và máy tính sẽ được BẬT trừ nền tảng Dell Optiplex 7090/3090 Ultra.
5. Khi kết nối nền tảng Dell Optiplex 7090/3090 Ultra, bạn sẽ thấy cả màn hình và máy tính BẬT ngay lập tức. Chờ một lúc (khoảng 6 giây) và cả máy tính và màn hình sẽ TẮT. Khi nhấn nút nguồn màn hình hoặc nút nguồn máy tính, cả máy tính và màn hình sẽ BẬT. Trạng thái nguồn của hệ thống máy tính đang được đồng bộ với nút nguồn màn hình.

LƯU Ý: Khi màn hình và máy tính đều đang TẮT lần đầu, bạn cần phải BẬT màn hình trước, sau đó cắm cáp USB Type-C từ máy tính vào màn hình.

LƯU Ý: Bạn có thể cấp nguồn cho Dell PC* Ultra bằng giắc đầu nối DC. Ngoài ra, bạn cũng có thể cấp nguồn cho Dell PC* Ultra bằng cáp USB-C của màn hình qua Power Delivery (PD); vui lòng cài đặt chức năng USB-C Charging 65 W (Sạc USB-C 65 W) là Bật ở mục Chế Độ Tắt.

* Phải kiểm tra xem máy tính Dell có hỗ trợ DPBS không.



Sử dụng chức năng DPBS

Kích hoạt cáp USB-C

Khi nối cáp USB-C, trạng thái Màn Hình/Máy Tính sẽ như sau:

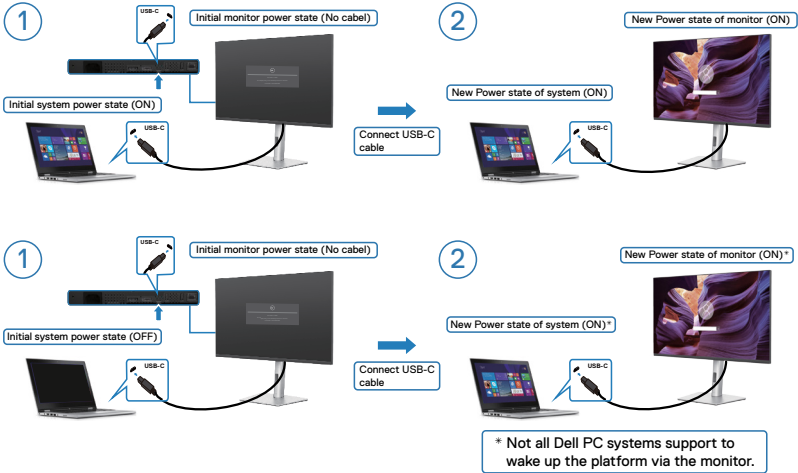

Khi nhấn nút nguồn màn hình hoặc nút nguồn máy tính, trạng thái Màn Hình/Máy Tính sẽ như sau:

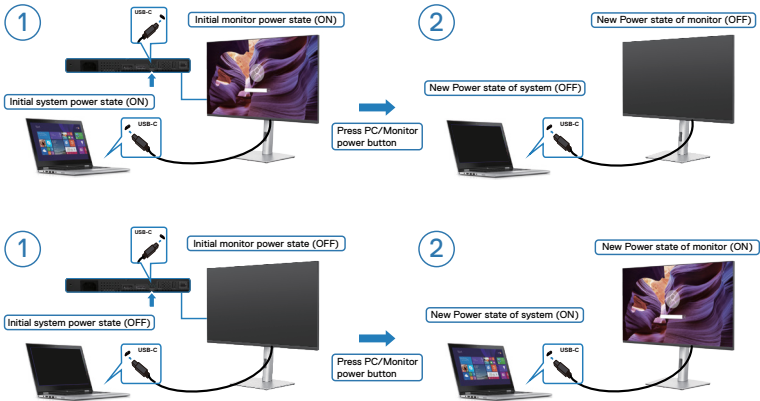

- Khi màn hình và máy tính đang ở trạng thái **BẬT** nguồn và khi **nhấn giữ nút nguồn màn hình 4 giây**, màn hình sẽ hiện thông báo hỏi xem bạn có muốn tắt máy tính không.

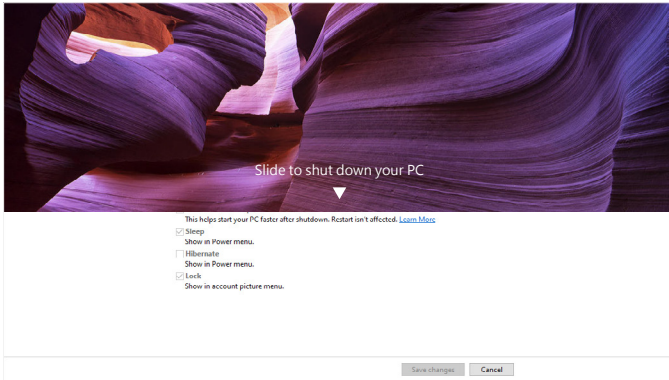
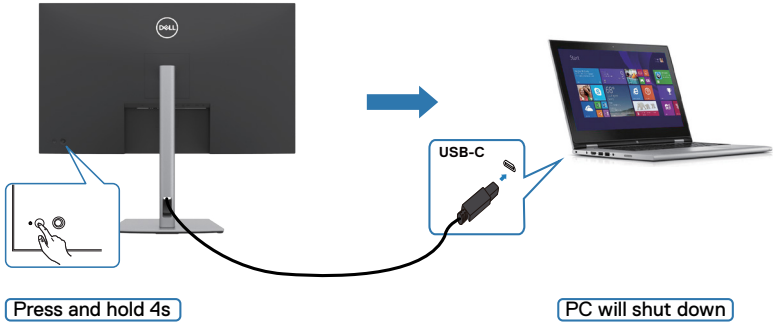

- Khi màn hình và máy tính đang ở trạng thái **BẬT** nguồn và khi **nhấn giữ nút nguồn màn hình 10 giây**, máy tính sẽ tắt.

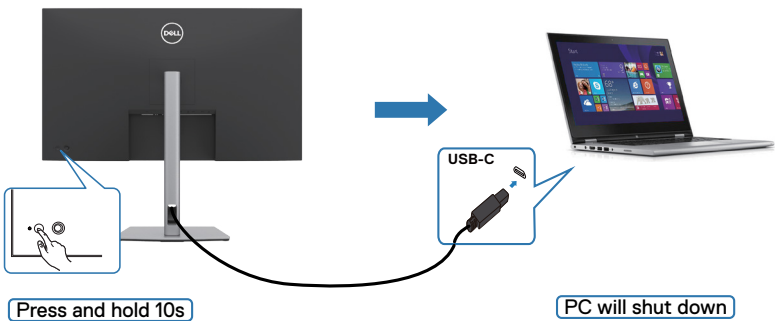

Kết nối màn hình để kích hoạt USB-C

Dell PC* Ultra có hai cổng USB-C, do đó cả Màn Hình 1 và Màn Hình 2 có thể đồng bộ trạng thái nguồn với máy tính.

Khi máy tính và hai màn hình đang ở trạng thái BẬT ban đầu, nhấn nút nguồn trên Màn Hình 1 hoặc Màn Hình 2 để TẮT máy tính, Màn Hình 1 và Màn Hình 2.

* Phải kiểm tra xem máy tính Dell có hỗ trợ DPBS không.

LƯU Ý: DPBS chỉ hỗ trợ cổng USB-C downstream.

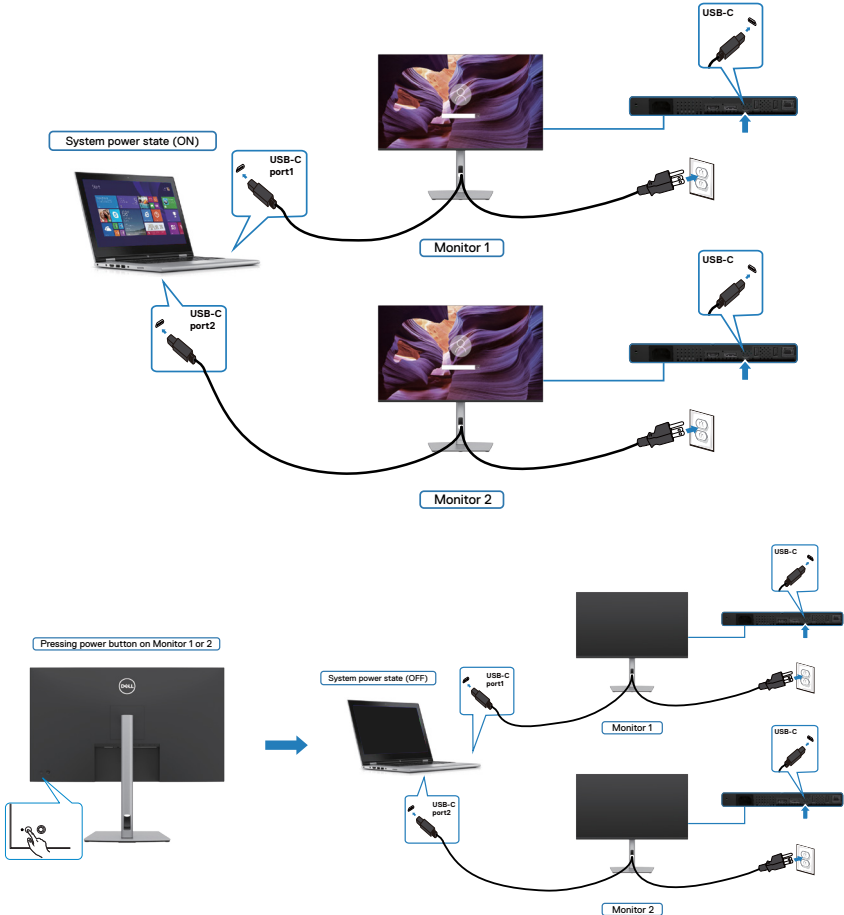

Cần cài đặt **USB-C Charging 65 W (Sạc USB-C 65 W)** là On trong mục Chế Độ Tắt. Khi máy tính và hai màn hình đang ở trạng thái TẮT ban đầu, nhấn nút nguồn trên Màn Hình 1 hoặc Màn Hình 2 để BẬT máy tính, Màn Hình 1 và Màn Hình 2.

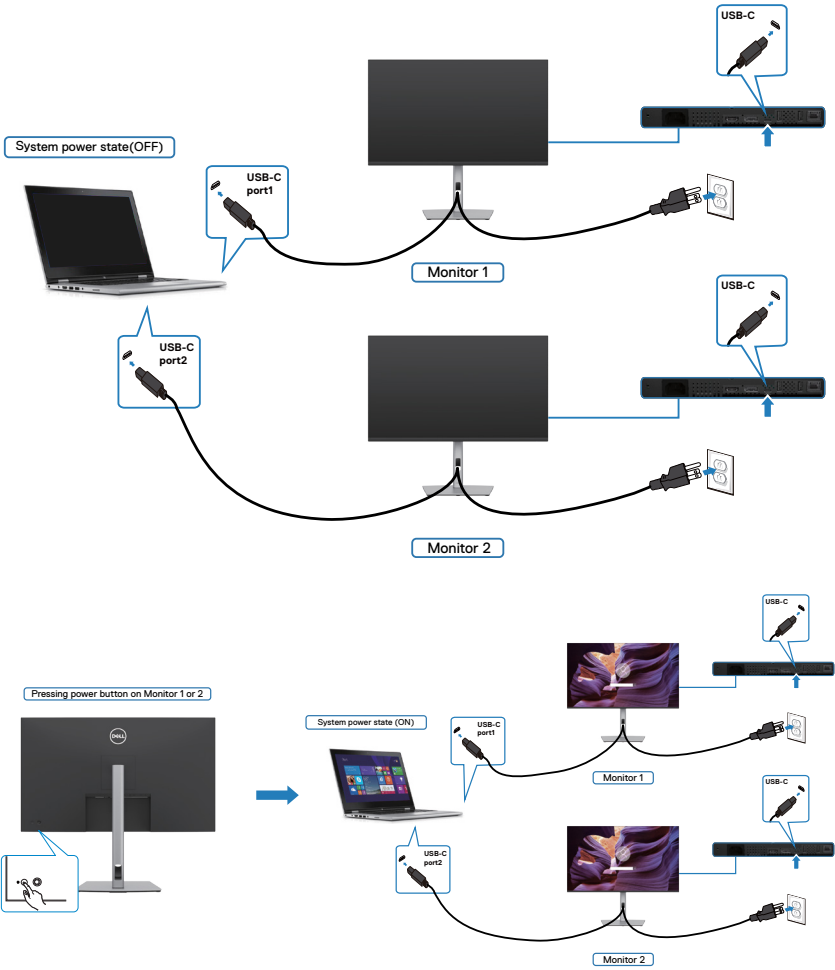

Cố định màn hình bằng khóa Kensington (tùy chọn)

Khe khóa an toàn được bố trí ở phía dưới màn hình. (Xem [Khe khóa an toàn](#))

Để biết thêm thông tin về cách sử dụng khóa Kensington (mua lẻ), vui lòng xem hướng dẫn gửi kèm khóa.

Cố định màn hình trên bàn bằng khóa an toàn Kensington.

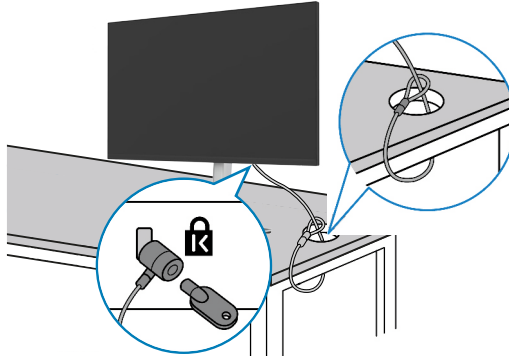

LƯU Ý: Hình ảnh chỉ để minh họa. Hình dạng của khóa có thể sẽ khác.



Tháo giá đỡ màn hình

- ⚠ **CHÚ Ý:** Để tránh màn hình LCD bị trầy xước trong khi tháo giá đỡ, phải đặt màn hình trên bề mặt mềm và sạch sẽ.
- 📌 **LƯU Ý:** Làm theo các hướng dẫn sau đây nếu có giá đỡ được gửi kèm với màn hình của bạn. Nếu lắp giá đỡ mua từ nhà cung cấp khác, cần làm theo các hướng dẫn của giá đỡ đó.

Để tháo giá đỡ:

1. Đặt màn hình lên khăn mềm hoặc đệm.
2. Giữ ấn nút nhả giá đỡ.
3. Nhấc giá đỡ lên và tháo ra khỏi màn hình.

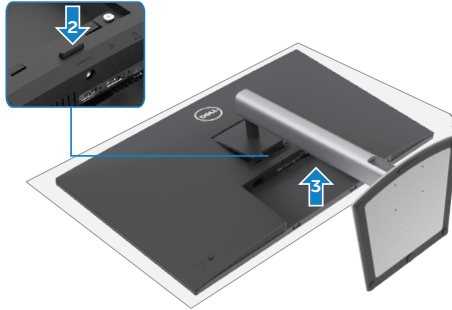

Treo Tường (Tùy chọn)

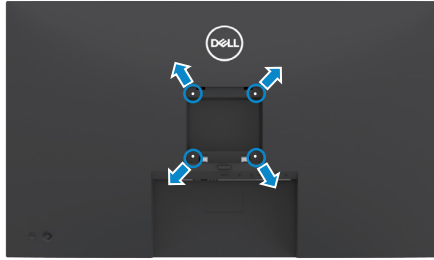

LƯU Ý: Sử dụng các vít M3 x 6 mm để kết nối màn hình với bộ treo tường.

Xem hướng dẫn kèm theo bộ treo tường chuẩn VESA.

1. Đặt màn hình lên khăn mềm hoặc đệm trên bề mặt bàn chắc chắn và phẳng.
2. Tháo giá đỡ.
3. Dùng tuốc-nơ-vít bốn cạnh của Phillips để tháo bốn vít trên lớp vỏ nhựa.
4. Lắp khung treo từ bộ treo tường vào màn hình.
5. Treo màn hình lên tường theo hướng dẫn kèm theo bộ treo tường.

LƯU Ý: Chỉ sử dụng kèm theo khung treo tường theo chỉ định UL hoặc CSA hoặc GS trong đó trọng lượng/tải trọng tối đa là 21,2 kg (46,7 lb).



Sử dụng màn hình

Bật nguồn màn hình

Nhấn nút  để bật màn hình.



Dùng phím điều khiển

Dùng phím điều khiển ở phía sau của màn hình để điều chỉnh OSD.



Để điều chỉnh các cài đặt OSD bằng Phím điều khiển phía sau bên dưới của màn hình, hãy làm như sau:

1. Nhấn Phím điều khiển để mở Bộ Kích Hoạt Menu OSD.
2. Di chuyển Phím điều khiển lên/xuống/trái/phải để chuyển tiếp giữa các tùy chọn menu OSD.



Các Chức Năng Phím Điều Khiển

Các Chức Năng Mô Tả



Nhấn Phím điều khiển để mở Bộ Kích Hoạt Menu OSD.



Để chuyển hướng phải và trái.



Để chuyển hướng lên và xuống.

Dùng Bộ Kích Hoạt Menu

Nhấn Phím điều khiển để mở Bộ Kích Hoạt Menu OSD.

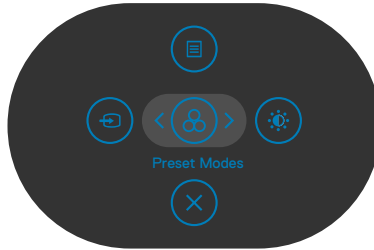





Hoạt Menu

- Nhấn Phím Điều Khiển Lên để mở Menu Chính.
- Nhấn Phím Điều Khiển Trái hoặc Phải để chọn Phím Tắt.
- Nhấn Phím Điều Khiển Xuống để Thoát.



Thông Tin về Bộ Kích Hoạt Menu

Bảng dưới đây mô tả các biểu tượng của Bộ Kích Hoạt Menu:





Nút phía sau	Mô Tả
 Main Menu (Menu Chính)	Mở chức năng Hiển Thị Trên Màn Hình (OSD). Xem Sử Dụng Menu Chính .
 Input Source (Nguồn vào) (Phím tắt 1)	Cài đặt Input Source (Nguồn Đầu Vào) .
 Preset Modes (Chế độ có sẵn) (Phím tắt 2)	Giúp bạn chọn từ danh sách Preset color modes (Các chế độ màu cài sẵn) .
 Brightness/Contrast (Độ sáng/Độ tương phản) (Phím tắt 3)	Để truy cập thẳng vào thanh trượt điều chỉnh Brightness/Contrast (Độ sáng/Độ tương phản) .
 Exit (Thoát)	Thoát khỏi menu chính OSD.

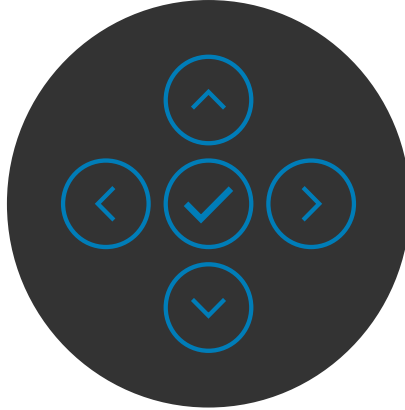

Nút-mặt trước

Dùng các nút ở mặt trước màn hình để chỉnh cài đặt hình ảnh.



Nút mặt trước	Mô tả
1   Lên Xuống	Dùng các nút Lên (tăng) và Xuống (giảm) để chỉnh các mục trong menu OSD.
2  Trước đó	Sử dụng nút Trước Đó để quay lại menu trước đó.
3  Tiếp Theo	Sử dụng nút Tiếp Theo để chuyển sang mức tiếp theo hoặc để chọn tùy chọn.
4  Chọn	Sử dụng nút Chọn để xác nhận lựa chọn của bạn.



Sử Dụng Menu Chính(OSD)

Biểu tượng

Menu và Menu Con

Mô Tả



Brightness/ Contrast
(Độ sáng/Độ tương phản)

Bật điều chỉnh **Brightness/Contrast (Độ Sáng/Tương Phản)**.

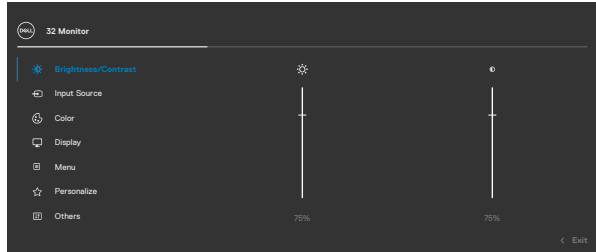

Brightness
(Độ sáng)

điều chỉnh độ sáng của đèn nền (Mức: 0 - 100).
Di chuyển phím điều khiển lên để tăng độ sáng.
Di chuyển phím điều khiển xuống để giảm độ sáng.

Contrast
(Độ tương phản)

Chỉnh **Brightness (Độ sáng)** trước rồi chỉnh **Contrast (Độ tương phản)** chỉ khi cần phải chỉnh thêm.
Di chuyển phím điều khiển lên để tăng độ tương phản và Di chuyển phím điều khiển xuống để giảm độ tương phản (Mức: 0 - 100).
Chức năng **Contrast (Độ tương phản)** cho phép chỉnh các mức độ khác nhau giữa sáng và tối trên màn hình.



Biểu tượng Menu và Menu Con **Mô Tả**



Input Source (Nguồn Đầu Vào)

Chuyển đổi giữa các tín hiệu đầu vào video khác nhau có thể được kết nối với màn hình của bạn.

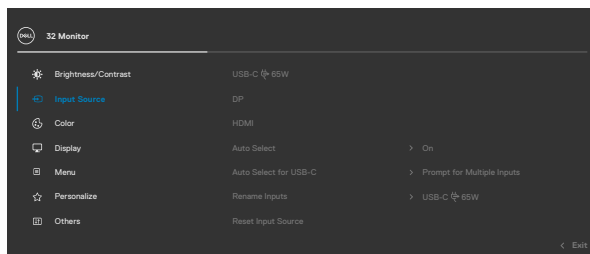

USB-C  65 W Chọn đầu vào **USB-C  65 W** khi bạn đang sử dụng kết nối **USB-C  65 W**. Nhấn phím điều khiển để xác nhận tùy chọn.

DP Chọn đầu vào **DP** khi bạn đang sử dụng kết nối **DP (DisplayPort)**. Nhấn phím điều khiển để xác nhận tùy chọn.

HDMI Chọn đầu vào **HDMI** khi bạn đang sử dụng kết nối HDMI. Nhấn phím điều khiển để xác nhận tùy chọn.

Auto Select (Tự động chọn) Cho phép bạn quét các nguồn đầu vào khả dụng. Ấn  để chọn chức năng này.

Auto Select for USB-C Ấn  để chọn chức năng này:

- **Nhắc khi có nhiều nguồn:** luôn hiển thị thông báo Chuyển sang đầu vào USB-C Video cho người dùng để họ lựa chọn chuyển hoặc không.
- **Có:** Mạch đếm gộp luôn chuyển qua USB-C video mà không hỏi khi USB-C kết nối.
- **Không:** Mạch đếm gộp sẽ KHÔNG tự động chuyển sang USB-C video từ một nguồn có sẵn khác.

Rename Inputs (Đổi Tên Đầu Vào) Cho phép bạn Đổi Tên Đầu Vào.



Biểu tượng Menu và Menu Con Mô Tả

Reset Input Source (Cài lại nguồn đầu vào) Tái thiết tất cả các cài đặt có trong menu **Input Source (Nguồn đầu vào)** về giá trị mặc định. Ấn  để chọn chức năng này.



Color (Màu sắc)

Điều chỉnh chế độ cài đặt màu sắc.

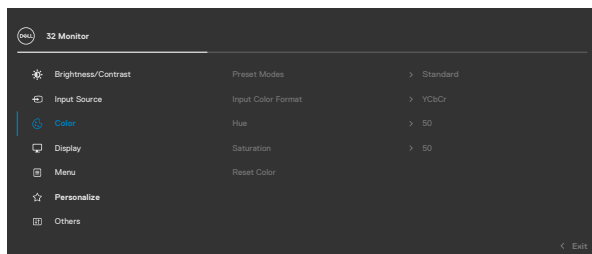

Preset Mode (Chế độ cài sẵn)

Giúp bạn chọn từ danh sách các chế độ màu cài sẵn.

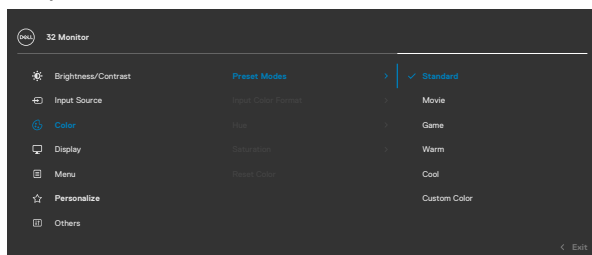

- **Standard (Tiêu chuẩn):** Cài đặt màu mặc định. Đây là chế độ cài sẵn mặc định.
- **Movie (Phim):** Lý tưởng để xem phim.
- **Game (Trò chơi):** Lý tưởng cho hầu hết các ứng dụng chơi game.
- **Warm (Ấm):** Tăng nhiệt độ màu. Màn hình hiển thị nóng hơn với sắc đỏ/vàng.



Biểu tượng	Menu và Menu Con	Mô Tả
------------	------------------	-------

- **Cool (Lạnh):** Giảm nhiệt độ màu. Màn hình hiển thị mát hơn với sắc xanh lam.
- **Custom Color (Màu Tùy Chính):** Cho phép bạn chỉnh thủ công các cài đặt màu sắc.
Nhấn phím điều khiển để xác nhận tùy chọn.

Input Color Format (Định dạng màu sắc đầu vào)	Cho phép bạn cài chế độ đầu vào video sang:
--	---

- **RGB:** Chọn tùy chọn này nếu màn hình của bạn được kết nối với máy tính hoặc đầu phát có hỗ trợ ngõ ra RGB.
- **YCbCr:** Chọn tùy chọn này nếu đầu phát media của bạn chỉ hỗ trợ đầu ra YCbCr.

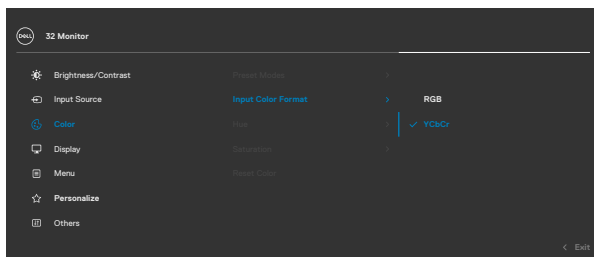

Hue (Tổng màu)	Dùng phím điều khiển để chỉnh tông màu từ mức 0 đến 100. LƯU Ý: Tính năng chỉnh tông màu chỉ có sẵn ở chế độ Phim và Trò chơi.
--------------------------	--

Saturation (Độ bão hòa)	Dùng phím điều khiển để chỉnh độ bão hòa từ mức 0 đến 100. LƯU Ý: Tính năng chỉnh Độ bão hòa có sẵn ở chế độ Phim và Trò chơi.
-----------------------------------	--

Reset Color (Thiết lập lại cài đặt màu sắc)	Thiết lập lại các cài đặt màu sắc của màn hình về giá trị mặc định gốc. Ấn  để chọn chức năng này.
---	--





Display (Hiện thị)

Sử dụng menu Display (Hiện thị) để chỉnh hình ảnh.

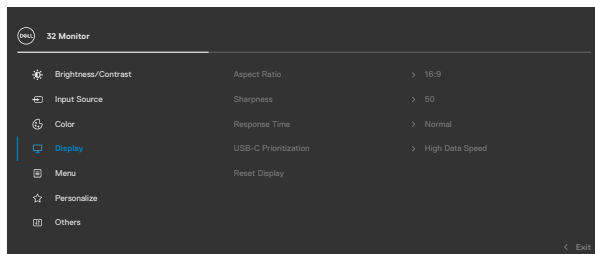

Aspect Ratio (Tỷ Lệ Khung Hình)

Chỉnh tỷ lệ hình ảnh thành **16:9**, **Auto Resize (Tự động)**, **4:3**, **1:1**.

Sharpness (Độ sắc nét)

Làm cho hình ảnh trông sắc nét hoặc mềm mại hơn. Di chuyển phím điều khiển lên và xuống để chỉnh độ sắc nét từ '0' đến '100'.

Response Time (Thời gian đáp ứng)

Cho phép bạn cài **Response Time (Thời gian đáp ứng)** sang **Normal (Thường)** hoặc **Fast (Nhanh)**.

USB-C Prioritization (Ưu Tiên USB-C)

Cho phép bạn ưu tiên truyền dữ liệu ở độ phân giải cao (High Resolution) hoặc tốc độ cao (High Data Speed) khi sử dụng cổng USB-C / Chế độ DP Alt.

Reset Display (Cài Lại Chế Độ Hiện Thị)

Tái thiết các cài đặt có trong menu **Display (Hiện thị)** về giá trị mặc định. Ấn để chọn chức năng này.



Biểu tượng Menu và Menu Con Mô Tả



Menu

Chọn tùy chọn này để chỉnh các cài đặt của menu OSD chẳng hạn như ngôn ngữ menu OSD, thời lượng mà menu này tiếp tục hiển thị trên màn hình, v.v...

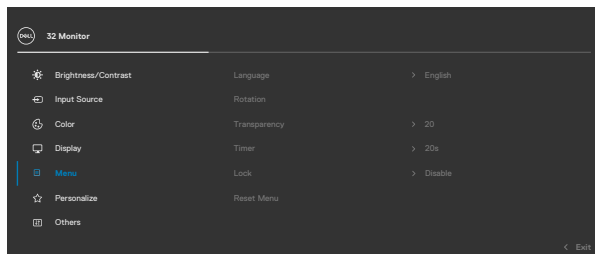

Language (Ngôn ngữ)

Cài đặt hiển thị OSD bằng một trong tám ngôn ngữ. (tiếng Anh, tiếng Tây Ban Nha, tiếng Pháp, tiếng Đức, tiếng Bồ Đào Nha, tiếng Braxin, tiếng Nga, tiếng Hoa giản thể hoặc tiếng Nhật).

Rotation (Xoay)

Xoay OSD theo các góc 0/90/270 độ. Bạn có thể nhấn Phím điều khiển để xoay.

Transparency (Độ trong suốt)

Chọn tùy chọn này để đổi độ trong suốt của menu bằng cách di chuyển phím điều khiển lên hoặc xuống (Mức: 0 - 100).

Timer (Hẹn giờ)

OSD Hold Time (Thời Gian Duy Trì OSD): Đặt thời lượng mà menu OSD sẽ tiếp tục hoạt động sau khi bạn nhấn nút.

Di chuyển phím điều khiển để chỉnh thanh trượt với mức tăng giảm 1 giây, từ 5 đến 60 giây.



Biểu tượng Menu và Menu Con

Lock (Khóa)

Khi khóa các nút điều khiển trên màn hình, bạn có thể ngăn không cho người khác có thao tác tùy tiện. Cũng là giải pháp ngăn chặn các kích hoạt vô tình khi cài đặt ở chế độ đa màn hình.

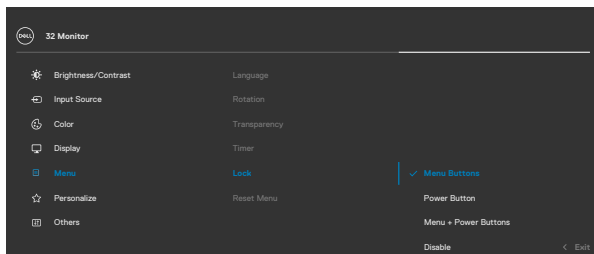

- **Khóa nút Menu:** Qua OSD để khóa nút Menu.
- **Nút nguồn:** Qua OSD để khóa nút Nguồn.
- **Nút menu + nguồn:** Qua OSD để khóa tất cả các nút Menu và nguồn.
- **Vô hiệu hóa:** Di chuyển Nút điều khiển sang trái và giữ trong vòng 4 giây.

Reset Menu (Cài lại Menu)

Tái thiết các cài đặt có trong menu **Reset (Tái thiết)** về giá trị mặc định.

Ấn  để chọn chức năng này.





Personalize (Tùy biến cá nhân)

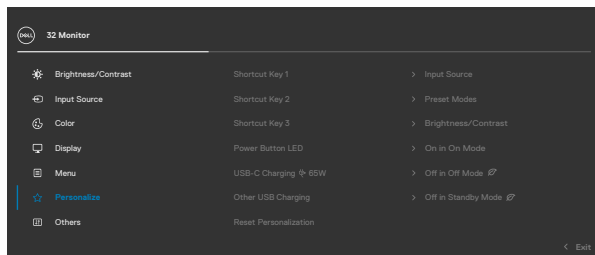

Shortcut key 1 (Phím tắt 1)

Chọn từ Các Chế Độ **Chế độ cài sẵn, Độ sáng/Độ tương phản, Nguồn Đầu Vào, Tỷ Lệ Khung Hình, Xoay, Thông Tin Chế Độ Hiện Thị** Thông Tin Hiện Thị được cài đặt là phím tắt.

Shortcut key 2 (Phím tắt 2)

Shortcut key 3 (Phím tắt 3)

Power Button LED (Đèn LED Nút Nguồn)

Cho phép bạn cài đặt trạng thái của đèn nguồn để tiết kiệm điện năng.

USB-C Charging 65W (Sạc USB-C 65 W)

Cho phép bạn bật hoặc tắt chức năng **USB-C Charging 65 W (Sạc USB-C 65 W)** khi màn hình ở chế độ tắt nguồn.

LƯU Ý: Khi bật chức năng này, bạn có thể sạc notebook hoặc thiết bị di động qua cáp USB-C ngay cả khi màn hình đang Tắt nguồn.

Other USB Charging (Sạc USB Khác)

Cho phép bạn bật hoặc tắt chức năng **Other USB Charging (Sạc USB Khác)** khi màn hình ở chế độ Standby.

LƯU Ý: Tùy chọn này trước đây được gọi là “USB” trong các phiên bản vi chương trình màn hình loại cũ.

Reset Personalization (Tái thiết tùy biến cá nhân)

Tái thiết các cài đặt có trong menu **Personalize (Tùy biến cá nhân)** về giá trị mặc định.

Ấn để chọn chức năng này.



Biểu tượng

Menu và Menu Con

Mô Tả



Others (Khác)

Chọn tùy chọn này để chỉnh các cài đặt của OSD chẳng hạn như **DDC/CI**, **LCD conditioning (Điều chỉnh LCD)**, và nhiều mục khác.

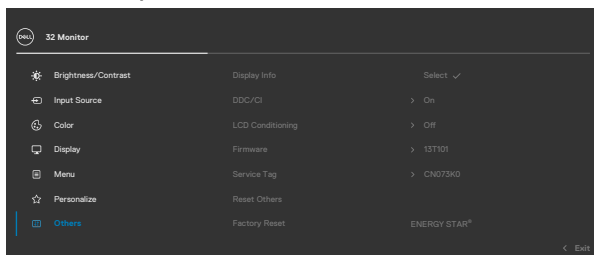

Display Info (Thông Tin Chế Độ Hiển Thị)

Hiển thị các cài đặt hiện tại của màn hình. Ấn  để chọn chức năng này.

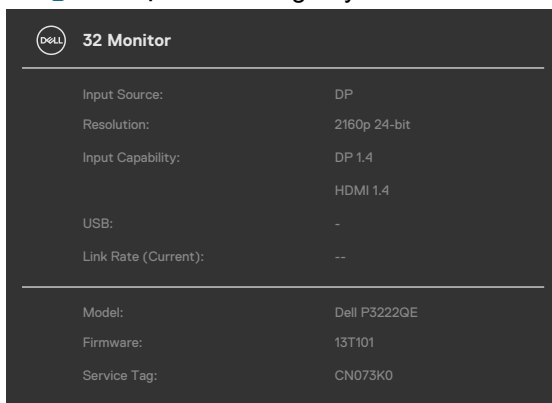

Biểu tượng	Menu và Menu Con	Mô Tả
-------------------	-------------------------	--------------

DDC/CI

DDC/CI (Kênh Dữ Liệu Hiển Thị/Giao Diện Lệnh) cho phép bạn điều chỉnh các thông số màn hình (độ sáng, cân bằng màu sắc...) bằng phần mềm trên máy tính. Bạn có thể tắt tính năng này bằng cách chọn **Off (Tắt)**. Bật tính năng này để có trải nghiệm người dùng tốt nhất và mang lại hiệu suất tối ưu cho màn hình của bạn.

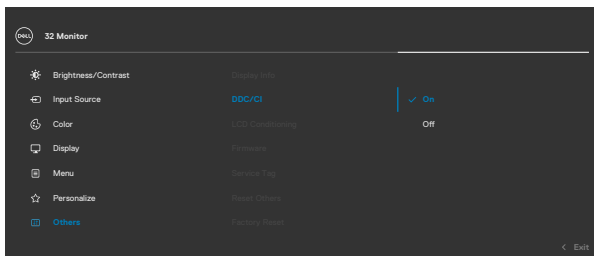

Biểu tượng	Menu và Menu Con	Mô Tả
	LCD Conditioning (Điều Chỉnh LCD)	Giúp giảm bớt các trường hợp lưu giữ ảnh không cần thiết. Tùy vào mức độ lưu giữ ảnh, có thể mất một lúc để chương trình khởi động. Bạn có thể bật tính năng này bằng cách chọn On (Bật) .

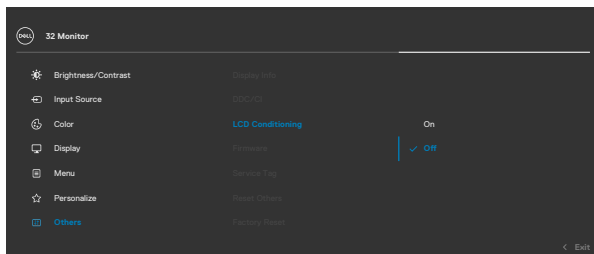

Firmware	Hiển thị phiên bản firmware trên màn hình của bạn.
Service Tag (Nhãn Thẻ Dịch Vụ)	Hiển thị Nhãn Thẻ Dịch Vụ. Thẻ Dịch Vụ là mã nhận dạng gồm cả chữ và số giúp Dell nhận biết được các thông số sản phẩm và tìm thông tin bảo hành. LƯU Ý: Thẻ Dịch Vụ được in trên nhãn nằm ở phía sau của vỏ sản phẩm.
Reset Others (Tái thiết các mục khác)	Tái thiết các cài đặt có trong menu Others (Khác) về giá trị mặc định. Ấn  để chọn chức năng này.
Factory Reset (Cài Về Mặc Định)	Phục hồi tất cả các giá trị cài trước về mặc định.



Dùng chức năng khóa OSD

Với nút điều khiển trên màn hình khóa lại, bạn có thể ngăn mọi người truy cập vào phần điều khiển. Điều này cũng giúp ngăn vô tình kích hoạt trên thiết lập nhiều màn hình cạnh nhau.

Chọn menu Khóa để khóa (các) nút.

1. Chọn một trong các tùy chọn sau.

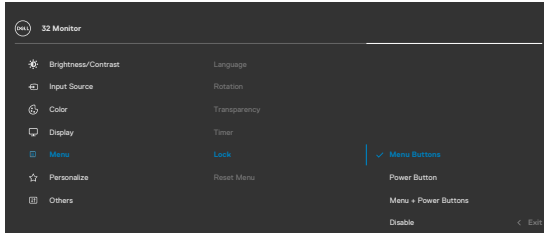

2. Thông báo sau đây sẽ hiện ra.

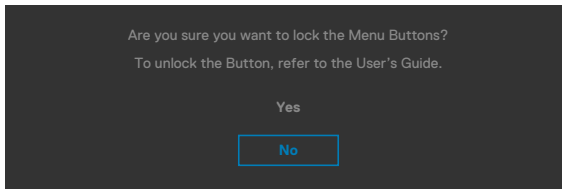

3. Chọn Có để khóa các nút. Sau khi khóa, ấn nút bất kỳ sẽ hiển thị biểu tượng khóa .





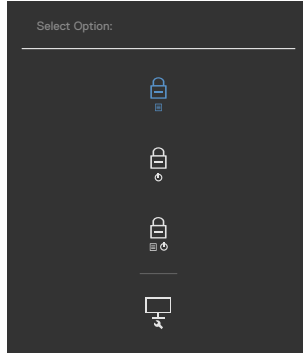

Dùng nút điều khiển để khóa (các) nút.

Ấn và giữ nút trái của Nút điều khiển trong vòng bốn giây cho đến khi có một menu hiện ra trên màn hình.



Chọn một trong các tùy chọn sau.



Tùy chọn	Mô tả
1  Khóa nút Menu	Dùng biểu tượng này để khóa chức năng menu OSD.
2  Khóa nút nguồn	Dùng biểu tượng này khóa nút nguồn để nó không bị tắt.
3  Khóa nút Menu và nguồn	Dùng biểu tượng này để khóa menu OSD và nút nguồn để nó không bị tắt.
4  Chẩn đoán Dạng sẵn	Dùng nút này để chạy chẩn đoán dạng sẵn, xem Chẩn đoán Dạng sẵn .

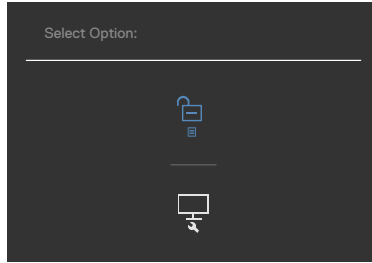

Để mở khóa (các) nút.

Ấn và giữ nút trái của Nút điều khiển trong vòng bốn giây cho đến khi có một menu hiện ra trên màn hình. Bảng sau đây mô tả các tùy chọn để mở khóa các nút điều khiển phía trước.



Tùy chọn	Mô tả
1  Khóa nút Menu	Dùng biểu tượng này để mở khóa chức năng menu OSD.
2  Khóa nút nguồn	Dùng biểu tượng này khóa mở nút nguồn khi đang bị tắt.
3  Khóa nút Menu và nguồn	Dùng biểu tượng này để mở khóa menu OSD và nút nguồn khi đang bị tắt.



Cài Đặt Ban Đầu

Khi chọn các hạng mục **Factory Reset (Tái Thiết Mặc Định)** Nội Dung Khác trên OSD, thông báo sau đây sẽ hiện ra:

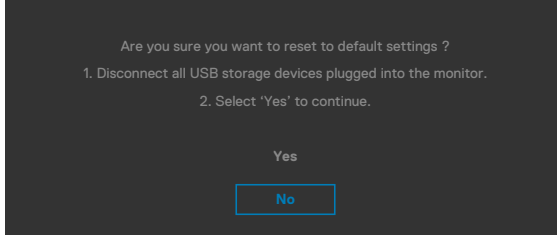

Khi bạn chọn '**Có**' để tái thiết về mặc định, thông báo sau đây sẽ hiện ra:

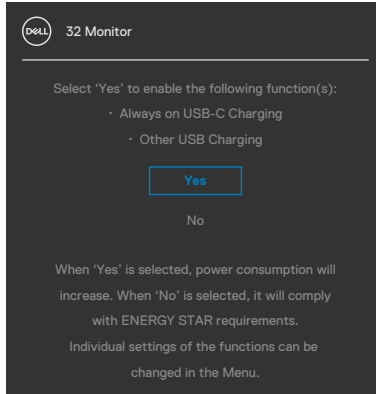

Thông tin cảnh báo OSD

Khi màn hình không hỗ trợ độ phân giải cụ thể nào đó, bạn có thể thấy thông báo sau:

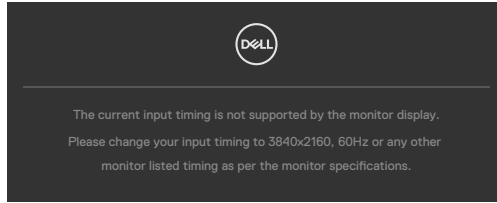

Có nghĩa là màn hình không thể đồng bộ với tín hiệu mà nó nhận được từ máy tính. Xem [Thông số kỹ thuật độ phân giải](#) để biết các dải tần số Ngang và Dọc có thể được xử lý trên màn hình này. Chế độ đề xuất là **3840 x 2160**.

Bạn có thể thấy thông báo sau đây trước khi chức năng DDC/CI được tắt:

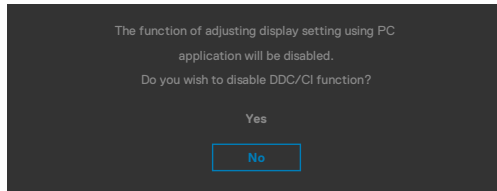

Khi màn hình chuyển sang **Chế Độ Chờ**, thông báo sau đây sẽ hiển thị:

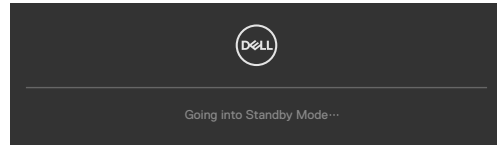

Kích hoạt máy tính và màn hình để truy cập **OSD**.

Khi nhấn bất cứ nút nào ngoài nút nguồn, thông báo sau đây sẽ hiển thị tùy theo đầu vào được chọn:

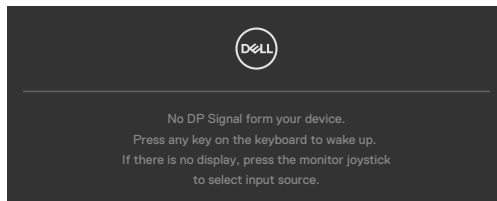

Thông báo hiển thị khi cáp hỗ trợ chế độ luân phiên DP được kết nối với màn hình theo các điều kiện sau:

- Khi Tự động chọn đối với **USB-C** được đặt là **Nhắc cho nhiều đầu vào**.
- Khi cáp USB-C được nối với màn hình.

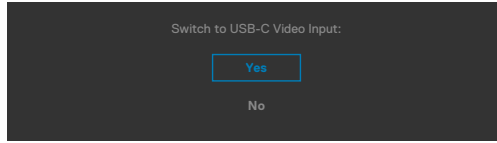

Nếu màn hình kết nối với từ hai cổng trở lên, khi chọn **Auto** cho Nguồn Vào, sẽ có tín hiệu chuyển đổi sang cổng tiếp theo.

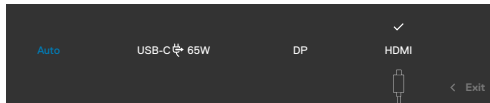

Chọn các mục **Tắt ở Chế Độ Chờ**  trên OSD ở phần Tùy Biến Cá Nhân, thông báo sau đây sẽ hiện ra:

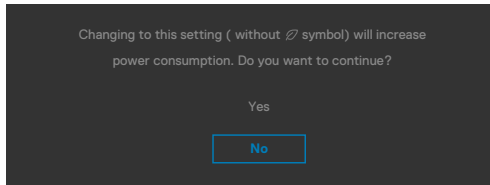

Nếu điều chỉnh Độ Sáng vượt mức mặc định trên 75%, thông báo sau đây sẽ hiện ra:

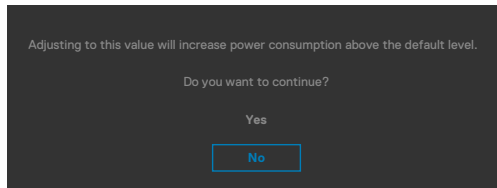

- Khi người dùng chọn "Có", thông báo nguồn sẽ chỉ hiển thị một lần.
- Khi người dùng chọn "Không", thông báo nguồn sẽ lại hiện ra.
- Thông báo nguồn sẽ hiện lại chỉ khi người dùng thực hiện Tái Thiết Mặc Định từ menu OSD.



Nếu chọn đầu vào DP / HDMI / USB-C và chưa cắm cáp tương ứng, hộp thoại di động như minh họa dưới đây sẽ hiện ra.

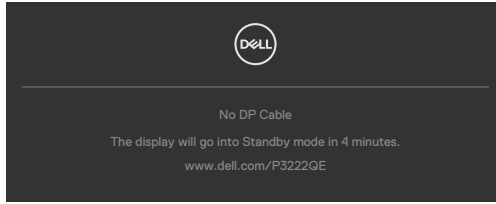

hoặc

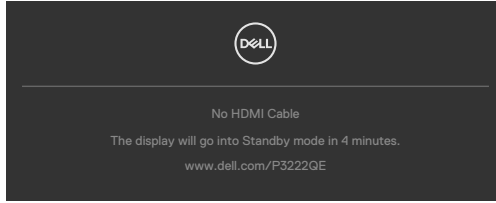

hoặc

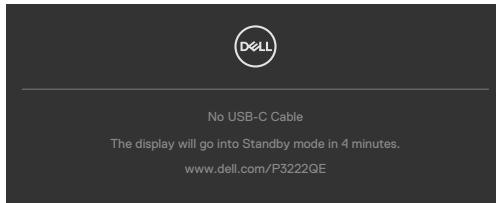

Xem **Khắc phục sự cố** để biết thêm thông tin.



Cài đặt độ phân giải tối đa

Để cài đặt độ phân giải tối đa cho màn hình:

Trên Window 7, Window 8 hoặc Windows 8.1:

1. Đối với Windows 8 hoặc Windows 8.1, chọn biểu tượng Desktop để chuyển sang desktop cổ điển. Đối với Windows Vista và Windows 7, bỏ qua bước này.
2. Nhấp phải vào desktop và chọn **Screen Resolution (Độ phân giải màn hình)**.
3. Nhấp vào danh sách **Screen Resolution (Độ Phân Giải Màn Hình)** số xuống và chọn **3840 x 2160**.
4. Nhấp **OK**.

Trên Windows 10:

1. Nhấp phải vào desktop và chọn **Display Settings (Cài đặt màn hình)**.
2. Nhấp **Advanced Display Settings (Cài Đặt Hiển Thị Nâng Cao)**.
3. Nhấp vào danh sách **Resolution (Độ Phân Giải)** số xuống và chọn **3840 x 2160**.
4. Nhấp **Apply (Áp dụng)**.

Nếu không thấy tùy chọn **3840 x 2160**, bạn có thể cần cập nhật driver đồ họa. Tùy theo máy tính của bạn, hoàn thiện một trong những quy trình sau đây:

Nếu bạn có máy tính bàn hoặc máy tính xách tay Dell:

- Truy cập <https://www.dell.com/support>, nhập thẻ dịch vụ của bạn và tải về driver mới nhất cho card đồ họa.

Nếu bạn đang không sử dụng máy tính Dell (laptop hoặc máy bàn):

- Truy cập trang web hỗ trợ của nhà sản xuất máy tính và tải về driver card đồ họa mới nhất.
- Truy cập trang web của nhà sản xuất card đồ họa và tải về driver card đồ họa mới nhất.



Khắc phục sự cố

⚠ CẢNH BÁO: Trước khi bắt đầu bất cứ quy trình nào ở phần này, hãy làm theo **Hướng Dẫn An Toàn**.

Tự kiểm tra

Màn hình cung cấp chức năng tự kiểm tra cho phép bạn kiểm tra xem màn hình có đang hoạt động đúng chức năng hay không. Nếu màn hình và máy tính của bạn được kết nối đúng cách nhưng màn hình vẫn tối, hãy chạy tùy chọn tự kiểm tra màn hình bằng cách thực hiện theo các bước sau:

1. Tắt cả máy tính và màn hình.
2. Rút cáp video ra khỏi mặt sau của máy tính Để đảm bảo Tự Kiểm Tra chính xác, rút hết các cáp số và analog ra khỏi mặt sau của máy tính.
3. Bật màn hình.

Hộp thoại di động sẽ hiển thị trên màn hình (nổi lên nền màu đen), nếu màn hình không thể nhận biết được tín hiệu video nhưng vẫn đang hoạt động bình thường. Khi ở chế độ tự kiểm tra, đèn LED nguồn sẽ vẫn có màu trắng. Ngoài ra, tùy theo đầu vào được chọn, một trong các hộp thoại dưới đây sẽ hiện liên tục trên màn hình.

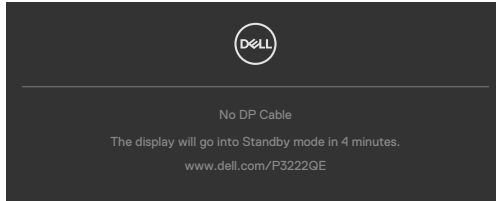

hoặc

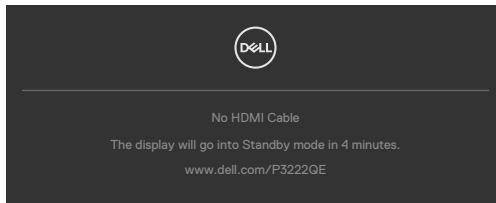

hoặc

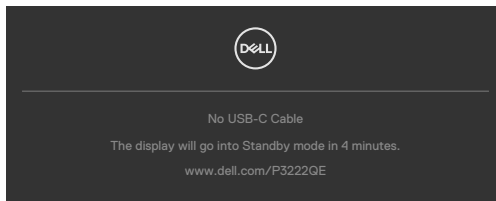

4. Hộp thoại này cũng hiển thị trong khi sử dụng bình thường khi cáp video bị ngắt kết nối hoặc bị hỏng.

5. Tắt màn hình và kết nối lại cáp video; sau đó bật cả máy tính và màn hình.

Nếu màn hình vẫn tối sau khi làm quy trình nói trên, hãy kiểm tra bộ điều khiển video và máy tính, bởi vì màn hình vẫn đang hoạt động bình thường.

Chẩn đoán tích hợp

Màn hình của bạn có công cụ chẩn đoán tích hợp giúp bạn xác định xem hoạt động bất thường của màn hình mà bạn đang gặp phải có phải là sự cố vốn có của màn hình hay của máy tính và card video.

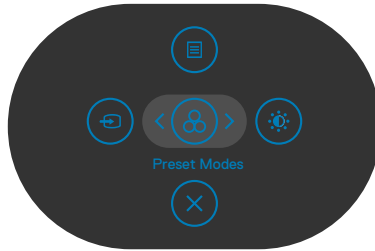

Để chạy chức năng chẩn đoán tích hợp:

1. Đảm bảo màn hình sạch sẽ (không có các hạt bụi trên bề mặt màn hình).
2. Ấn và giữ Nút 5 trong vòng bốn giây, sẽ có một menu hiện ra trên màn hình.
3. Dùng phím điều khiển, đánh dấu tùy chọn Chẩn Đoán  option và ấn phím điều khiển để bắt đầu chẩn đoán. Màn hình màu xám sẽ hiện ra.
4. Kiểm tra xem màn hình có bị lỗi hay bất thường gì không.
5. Nhấn phím điều khiển lần nữa cho đến khi hiện ra màn hình màu đỏ.
6. Kiểm tra xem màn hình có bị lỗi hay bất thường gì không.
7. Lặp lại bước 5 và 6 cho đến khi màn hình hiển thị màu xanh lục, xanh dương, đen và trắng. Ghi lại các bất thường hoặc lỗi.

Thao tác kiểm tra này sẽ hoàn thành khi màn hình văn bản xuất hiện. Để thoát, ấn phím điều khiển lần nữa.

Nếu bạn không phát hiện bất kỳ bất thường nào trên màn hình sau khi sử dụng công cụ chẩn đoán tích hợp, tức là màn hình đang hoạt động bình thường. Kiểm tra card video và máy tính.



Các sự cố thường gặp

Bảng sau đây cung cấp thông tin chung về các sự cố màn hình thường gặp mà bạn có thể gặp phải và các giải pháp khả thi:

Triệu Chứng Thường Gặp	Bạn Trải Nghiệm Những Gì	Giải Pháp Khả Thi
Không có video/Đèn LED nguồn tắt	Không có hình ảnh	<ul style="list-style-type: none">• Đảm bảo cáp video đang kết nối với màn hình, và máy tính được kết nối đúng cách và an toàn.• Kiểm tra xem ổ cắm điện có đang hoạt động đúng cách với bất kỳ thiết bị điện nào khác hay không.• Đảm bảo nút nguồn được ấn xuống hoàn toàn.• Đảm bảo đã chọn nguồn đầu vào thích hợp qua menu Nguồn Đầu Vào.
Không có video/Đèn LED nguồn bật	Không có hình ảnh hoặc độ sáng bằng 0	<ul style="list-style-type: none">• Tăng độ sáng và độ tương phản bằng OSD.• Bật chức năng kiểm tra tính năng tự kiểm tra.• Kiểm tra xem đầu cắm có bị cong hoặc gãy trong đầu cắm cáp video hay không.• Chạy chức năng chẩn đoán tích hợp.• Đảm bảo đã chọn nguồn đầu vào thích hợp qua menu Nguồn Đầu Vào.
Thiếu điểm ảnh	Màn hình LCD có các chấm	<ul style="list-style-type: none">• Bật/tắt lại nguồn.• Điểm ảnh tắt vĩnh viễn là lỗi tự nhiên có thể xảy ra trong công nghệ màn hình LCD.• Để biết thêm thông tin về Chính Sách Điểm Ảnh Màn Hình Dell, vui lòng xem trang Hỗ trợ của Dell: https://www.dell.com/pixelguidelines.
Điểm ảnh bị dính	Màn hình LCD có các chấm sáng	<ul style="list-style-type: none">• Bật/tắt lại nguồn.• Điểm ảnh tắt vĩnh viễn là lỗi tự nhiên có thể xảy ra trong công nghệ màn hình LCD.• Để biết thêm thông tin về Chính Sách Điểm Ảnh Màn Hình Dell, vui lòng xem trang Hỗ trợ của Dell: https://www.dell.com/pixelguidelines.
Sự cố độ sáng	Ảnh quá mờ hoặc quá sáng	<ul style="list-style-type: none">• Cài đặt về mặc định.• Điều chỉnh độ sáng và độ tương phản bằng OSD.



Triệu Chứng Thường Gặp	Bạn Trải Nghiệm Những Gì	Giải Pháp Khả Thi
Các vấn đề liên quan đến an toàn	Các dấu hiệu bốc khói hoặc tia lửa nhìn thấy được	<ul style="list-style-type: none"> • Không thực hiện bất kỳ bước khắc phục sự cố nào. • Liên hệ ngay với Dell.
Sự cố gián đoạn	Lỗi Bật/Tắt màn hình	<ul style="list-style-type: none"> • Đảm bảo cáp video kết nối màn hình với máy tính được kết nối đúng cách và an toàn. • Cài đặt về mặc định. • Thực hiện kiểm tra bằng tính năng tự kiểm tra màn hình để xác định xem sự cố gián đoạn có xuất hiện ở chế độ tự kiểm tra hay không.
Thiếu màu sắc	Hình ảnh bị thiếu màu sắc	<ul style="list-style-type: none"> • Bật chức năng tự kiểm tra màn hình. • Đảm bảo cáp video kết nối màn hình với máy tính được kết nối đúng cách và an toàn. • Kiểm tra xem đầu cắm có bị cong hoặc gãy trong đầu cắm cáp video hay không.
Sai màu sắc	Màu sắc hình ảnh không tốt	<ul style="list-style-type: none"> • Thử dùng Preset Modes (Chế Độ Có Sẵn) khác trong OSD cài đặt Color (Màu sắc). • Điều chỉnh giá trị R/G/B trong mục Tùy Biến Màu trong menu Màu Sắc của OSD. • Thay đổi Định dạng màu đầu vào sang PC RGB hoặc YCbCr trong menu OSD Màu sắc. • Chạy chức năng chẩn đoán tích hợp.
Lỗi giữ ảnh từ ảnh tĩnh vẫn còn lưu giữ trên màn hình trong một thời gian dài	Có bóng mờ từ ảnh tĩnh xuất hiện trên màn hình.	<ul style="list-style-type: none"> • Cài đặt tắt màn hình sau vài phút nhàn rỗi. Các tác vụ này có thể được điều chỉnh trong mục Windows Power Options (Tùy Chọn Năng Lượng trên Window) hoặc Mac Energy Saver Setting (Cài Đặt Tiết Kiệm Năng Lượng trên Mac). • Ngoài ra, cũng có thể sử dụng chức năng bảo vệ màn hình thay đổi tự động.



Sự Cố của Từng Sản Phẩm Cụ Thể

Vấn đề	Bạn trải nghiệm những gì	Giải Pháp Khả Thi
Ảnh màn hình quá nhỏ	Hình ảnh ở giữa màn hình nhưng không dàn trải toàn bộ vùng hiển thị	<ul style="list-style-type: none">• Kiểm tra cài đặt Tỷ lệ khung hình trong menu OSD Hiển thị.• Cài đặt về mặc định.
Không thể điều chỉnh màn hình bằng các nút ở mặt trước	OSD không xuất hiện trên màn hình	<ul style="list-style-type: none">• Tắt màn hình, rút dây nguồn, cắm lại rồi bật lại màn hình.
Không có tín hiệu đầu vào khi nhấn các nút điều khiển người dùng	Không có hình ảnh, đèn LED sáng trắng	<ul style="list-style-type: none">• Kiểm tra nguồn tín hiệu. Đảm bảo máy tính không ở tiết kiệm năng lượng bằng cách di chuyển chuột hoặc nhấn bất kỳ phím nào trên bàn phím.• Kiểm tra xem cáp tín hiệu có được cắm đúng cách hay không. Cắm lại cáp tín hiệu nếu cần.• Khởi động lại máy tính hoặc đầu phát video.
Ảnh không hiển thị toàn màn hình	Hình ảnh không dàn trải hết chiều cao hoặc chiều rộng của màn hình	<ul style="list-style-type: none">• Do các định dạng video khác nhau (tỷ lệ khung hình) của các đĩa DVD, màn hình có thể hiển thị trên toàn màn hình.• Chạy chức năng chẩn đoán tích hợp.
Không thể hiển thị hình ảnh khi sử dụng kết nối USB-C với máy tính và laptop, vân vân	Màn hình đen	<ul style="list-style-type: none">• Xác định xem giao diện USB-C của thiết bị có thể hỗ trợ chế độ DP Alternate hay không.• Xác định xem thiết bị có đòi hỏi sạc điện năng trên 65 W hay không.• Giao diện USB-C của thiết bị không thể hỗ trợ chế độ DP Alternate.• Chuyển Windows về chế độ Chiếu.• Đảm bảo cáp của USB-C không bị hỏng.



Vấn đề	Bạn trải nghiệm những gì	Giải Pháp Khả Thi
Không sạc khi dùng kết nối USB Loại C với máy tính, máy tính xách tay	Không sạc pin	<ul style="list-style-type: none"> • Xác thực xem thiết bị có thể hỗ trợ một trong cấu hình sạc 5 V / 9 V / 15 V / 20 V hay không. • Xác nhận xem Máy tính bảng có yêu cầu bộ đổi nguồn > 65 W không. • Nếu Máy tính bảng yêu cầu bộ đổi nguồn >65W, thì có khả năng không thể sạc máy tính bảng đó bằng kết nối USB-C. • Hãy đảm bảo rằng bạn chỉ sử dụng bộ chuyển đổi được phê duyệt của Dell hoặc bộ chuyển đổi đi kèm sản phẩm. • Đảm bảo cáp của USB-C không bị hỏng.
Sạc ngắt quãng khi dùng kết nối USB Loại C với máy tính, máy tính xách tay	Gián đoạn sạc	<ul style="list-style-type: none"> • Kiểm tra xem mức tiêu thụ điện năng tối đa của thiết bị có vượt quá 65 W hay không. • Hãy đảm bảo rằng bạn chỉ sử dụng bộ chuyển đổi được phê duyệt của Dell hoặc bộ chuyển đổi đi kèm sản phẩm. • Đảm bảo cáp của USB-C không bị hỏng.
Tốc độ làm tươi giảm xuống 30 Hz hoặc độ bit màu giảm xuống 6 bit	Tốc độ làm tươi giảm hoặc độ bit màu giảm	<ul style="list-style-type: none"> • Màn hình được thiết kế mặc định có 2 Đường cho USB-C, cần phải chuyển đổi ưu tiên USB-C sang chế độ độ phân giải cao để có được hình ảnh đầy đủ nhất trên nền tảng DP 1.2.
Không có kết nối internet	Mạng bị rớt hoặc bị gián đoạn	<ul style="list-style-type: none"> • Không Tắt/Bật nút nguồn khi đang kết nối mạng, luôn Bật nút nguồn.



Vấn đề	Bạn trải nghiệm những gì	Giải Pháp Khả Thi
Cổng LAN không hoạt động	Lỗi cài đặt hệ điều hành hoặc nối cáp	<ul style="list-style-type: none">• Cần đảm bảo máy tính của bạn đang cài BIOS và driver mới nhất.• Cần đảm bảo RealTek Gigabit Ethernet Controller được cài trong phần Quản Lý Thiết Bị Window.• Nếu mục Cài Đặt BIOS có tùy chọn Bật/Tắt LAN/GBE, phải chọn Bật.• Cần đảm bảo rằng cáp Ethernet được nối chắc chắn trên màn hình và hub/router/firewall.• Kiểm tra đèn LED của cáp Ethernet để xác nhận đã được kết nối. Kết nối lại hai đầu của cáp Ethernet nếu đèn LED không sáng.• Đầu tiên, tắt Máy Tính, rút cáp Type-C và dây nguồn của màn hình ra. Sau đó bật nguồn máy tính, cắm dây nguồn màn hình và cáp Type-C.



Các sự cố liên quan đến Buýt Nối Tiếp Đa Năng (USB)

Triệu Chứng Cụ Thể	Bạn Trải Nghiệm Những Gì	Giải Pháp Khả Thi
Giao diện USB không hoạt động	Thiết bị USB không hoạt động	<ul style="list-style-type: none">• Kiểm tra xem đã BẬT màn hình chưa.• Cắm lại cáp upstream vào máy tính.• Kết nối lại thiết bị USB (kết nối downstream).• Tắt và bật lại màn hình.• Khởi động lại máy tính.• Một số thiết bị USB ví dụ như các ổ cứng di động cần có nguồn điện cao hơn; kết nối ổ cứng trực tiếp với máy tính.
Giao diện Super speed USB 5Gbps (USB 3.2 Gen1) bị chậm.	Thiết bị USB 3.2 Gen 1 hoạt động chậm hoặc không hoạt động	<ul style="list-style-type: none">• Kiểm tra xem máy tính của bạn có tương thích với USB 3.2 Gen 1 không.• Một số máy tính có các cổng USB 3.2 Gen 1, USB 2.0, và USB 1.1. Đảm bảo rằng đã sử dụng đúng cổng USB.• Cắm lại cáp upstream vào máy tính.• Kết nối lại thiết bị USB (kết nối downstream).• Khởi động lại máy tính.
Thiết bị USB không dây không hoạt động khi cắm thiết bị USB 3.2 Gen 1.	Thiết bị USB không dây hoạt động chậm hoặc chỉ hoạt động nếu giảm khoảng cách giữa nó và bộ nhận tín hiệu.	<ul style="list-style-type: none">• Tăng khoảng cách giữa USB 3.2 Gen 1 và bộ nhận USB không dây.• Đặt bộ nhận tín hiệu USB không dây càng gần thiết bị USB không dây càng tốt.• Dùng cáp nối USB để đặt thiết bị nhận USB không dây càng xa càng tốt cổng USB 3.2 Gen 1.
USB không hoạt động	Không có chức năng USB	Xem bảng chỉ dẫn nguồn đầu vào và ghép nối USB



Phụ Lục

Các thông báo FCC (chỉ áp dụng ở Mỹ) và thông tin quy định khác

Để biết các thông báo FCC và thông tin quy định khác, xem trang web tuân thủ quy định tại https://www.dell.com/regulatory_compliance.

Liên hệ với Dell

Nếu là khách hàng tại Mỹ, vui lòng gọi 800-WWW-DELL (800-999-3355).

Cơ sở dữ liệu của sản phẩm EU để ghi trên nhãn năng lượng và bảng thông tin sản phẩm

P3222QE: <https://eprel.ec.europa.eu/qr/557066>

 **LƯU Ý:** Nếu không có kết nối internet đang hoạt động, bạn có thể tìm thông tin liên hệ trên hóa đơn mua hàng, phiếu đóng gói, hóa đơn hoặc catalog sản phẩm Dell.

Dell cung cấp nhiều tùy chọn dịch vụ và hỗ trợ qua mạng và qua điện thoại. Mức độ khả dụng khác nhau ở mỗi quốc gia và tùy theo từng sản phẩm, một số dịch vụ có thể không khả dụng tại khu vực của bạn.

Để biết nội dung hỗ trợ màn hình trực tuyến:

Xem <https://www.dell.com/support/monitors>.

Để liên hệ với Dell về vấn đề bán hàng, hỗ trợ kỹ thuật hoặc dịch vụ khách hàng:

1. Truy cập <https://www.dell.com/support>.
2. Xác nhận quốc gia hoặc khu vực của bạn trong menu Chọn quốc gia/khu vực sổ xuống ở góc dưới phải của trang.
3. Nhấp Liên Hệ Với Chúng Tôi ở ngay bên cạnh danh sách quốc gia sổ xuống.
4. Chọn liên kết hỗ trợ hoặc dịch vụ phù hợp theo nhu cầu của bạn.
5. Chọn cách liên hệ với Dell mà tiện lợi cho bạn.

