



Alienware AW3821DW bildskärm

Bruksanvisning

Modell: AW3821DW
Regelverksmodell: AW3821DWb

A L I E N W A R E™ 

Anmärkningar, försiktighetsanvisningar och varningar

-  **ANMÄRKNING:** En ANMÄRKNING innebär viktig information som hjälper dig att använda din dator på bästa sätt.
-  **FÖRSIKTIGHETSANVISNING:** En FÖRSIKTIGHETSANVISNING innebär risk för skada på maskinvara eller dataförlust om anvisningarna inte efterföljs.
-  **WARNING:** En WARNING innebär risk för materiella skador, personskador eller livsfara.

© 2020-2021 Dell Inc. eller dess dotterbolag. Med ensamrätt. Dell, EMC och övriga varumärken är varumärken som tillhör Dell Inc. eller dess dotterbolag. Övriga varumärken kan vara varumärken som tillhör sina respektive ägare.

2021 - 03

Rev. A02

Innehåll

Säkerhetsanvisningar	6
Om bildskärmen	7
Kartongens innehåll	7
Produktens egenskaper	9
Identifiering av delar och kontroller	10
Vy framifrån	10
Vy ovanifrån	11
Vy bakifrån	11
Vy bakifrån och underifrån	13
Bildskärmens specifikationer	16
Upplösningsspecifikationer	18
Videolägen som stöds	18
Förinställda bildvisningslägen	18
Elspecifikationer	20
Fysiska egenskaper	21
Miljöegenskaper	22
Stift-tilldelning	23
Plug and Play-kompatibilitet	25
USB-gränssnitt (universell seriebuss)	25
USB 3.2 Gen1 (5 Gbit/s) uppströmskontakt	25
USB 3.2 Gen1 (5 Gbit/s) nedströmskontakt	26
USB-portar	26
Kvalitets- och pixelpolicy för LCD-skärmar	27
Ergonomi	27
Hantera och flytta bildskärmen	29
Riktlinjer för underhåll	30
Rengöring av bildskärmen	30

Installera bildskärmen	31
Fästa bildskärmsstativet	31
Ansluta datorn	35
Ta bort bildskärmens stativ	36
VESA-väggmontering (tillval)	38
Användning av bildskärmen	39
Sätta på bildskärmen	39
Med hjälp av joystick-styrenheten	39
Använda kontrollerna på baksidepanelen	40
Använda menyn på skärmen (OSD-menyn)	41
Öppna menysystemet	41
OSD-varningsmeddelande	53
Ställa in högsta möjliga upplösning	55
Använda lutning, svängning och vertikal förlängning	56
Lutnings- och svängningsförlängningar	56
Vertikal förlängning	56
Använda appen AlienFX	57
Nödvändiga krav	57
Installera AWCC via Windows update	57
Installera AWCC från Dells supportwebbplats	57
Navigera i AlienFX-fönstret	58
Skapa ett tema	60
Ställa in belysningseffekter	61
Felsökning	65
Självttest	65
Inbyggd diagnostik	66
Vanliga problem	67
Produktspecifika problem	70
Specifika problem med USB (universell seriebuss)	72

Bilaga	73
FCC-meddelanden (endast USA) och övrig regelverksinformation	73
Kontakta Dell.....	73
EU:s produktdatabas för energimärkning och produktinformationsblad.....	73

Säkerhetsanvisningar

△ **FÖRSIKTIGHETSANVISNING: Att använda styrenheter, justeringar eller procedurer som skiljer sig från de som anges i detta dokument kan medföra risk för elektriska stötar, elektrisk fara, och/eller mekanisk fara.**



- Placera bildskärmen på en solid yta och hantera den varsamt. Skärmen är ömtålig och kan skadas om den tappas eller utsätts för skarpa stötar.
- Försäkra dig om att bildskärmens elektriska specifikationer uppfyller de elektriska specifikationerna för eluttagen den ansluts till där den används.
- Förvara bildskärmen i rumstemperatur. Alltför kalla eller varma miljöer kan inverka negativt på de flytande kristallerna i skärmen.
- Utsätt inte bildskärmen för kraftiga vibrationer eller kraftiga stötar. Placera till exempel inte bildskärmen inuti bagageutrymmet på en bil.
- Koppla bort bildskärmens nätsladd från eluttaget när den ska stå oanvänd en längre period.
- För att undvika elektriska stötar ska du inte försöka att avlägsna några paneler i chassiet eller bildskärmens insida.





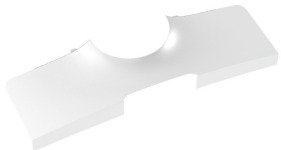

Om bildskärmen

Kartongens innehåll

Bildskärmen levereras med de komponenter som visas nedan. Om någon komponent saknas ska du kontakta Dell teknisk support. För ytterligare information, se [Kontakta Dell](#).

 **ANMÄRKNING: Vissa komponenter kan vara tillval och medföljer därför inte bildskärmen. Vissa funktioner eller medietyper kanske inte är tillgängliga i vissa länder.**

Bild av komponent	Beskrivning av komponent
	Bildvisning
	Stativarm
	Stativfot
	I/O-panel

	<p>Strömkabel (varierar från land till land)</p>
	<p>DisplayPort till DisplayPort-kabel (1,8 meter)</p>
	<p>Mini-DisplayPort till DisplayPort-kabel (1,8 meter)</p>
	<p>HDMI-kabel (1,8 meter)</p>
	<p>USB 3.2 Gen1 (5 Gbit/s) uppströmskabel (aktiverar USB-portarna på bildskärmen, 1,8 meter)</p>
	<ul style="list-style-type: none"> ▪ Snabbguide ▪ Information om säkerhet, miljö och föreskrifter ▪ Välkomstbrev från Alienware

Produktens egenskaper

Denna **Alienware AW3821DW**-bildskärm har en aktiv matris, tunnfilmstransistorer (TFT), flytande kristaller (LCD) och LED-bakgrundsbelysning. Bildskärmens egenskaper inbegriper:

- 95,29 cm (37,52 tum) visningsbart område (diagonalt). Upplösning: Upp till 3840 x 1600 via DisplayPort och HDMI med stöd för helskärm eller lägre upplösningar och stöd för hög bildhastighet på 144 Hz.
- NVIDIA® G-SYNC® ULTIMATE-bildskärm med snabb responstid på 1 ms grått till grått i läget **Extreme (Extrem)***.
- Färgomfång på sRGB 130,6% och DCI P3 95%.
- Stöder justering av skärmens vertikala och horisontella vinkel, samt höjd.
- Löstagbart stativ och 100 mm Video Electronics Standards Association (VESA™) monteringshål för flexibla monteringsmöjligheter.
- Digitalt anslutningsbar med 1 DisplayPort och 2 HDMI-portar.
- Utrustad med 1 SuperSpeed USB 5 Gbit/s (USB 3.2 Gen1) typ B uppströmsport, 1 SuperSpeed USB 5 Gbit/s (USB 3.2 Gen1) typ A nedströms laddningsport och 3 SuperSpeed USB 5 Gbit/s (USB 3.2 Gen1) typ A nedströmsportar.
- Stöder Plug-and-play om detta stöds av ditt operativsystem.
- Justering via OSD-menyer (On-Screen Display) gör det enkelt att konfigurera och optimera skärmen.
- AW3821DW erbjuder ett par förvalslägen, inklusive FPS (förstapersonsskjutspelet), MOBA/RTS (realtdsstrategispel), RPG (rollspel), SPORTS (bilspel) och tre anpassningsbara spellägen som användaren själv kan ställa in. Dessutom förbättrade spelfunktioner som Timer (Visningstid), Frame Rate (Bildhastighet) och Display Alignment (Skärmtillpassning) för att förbättra spelupplevelsen för gamers och ge bästa möjliga fördelar i spelet.
- $\leq 0,3$ W i Vänteläge.
- VESA DisplayHDR™ 600.
- Optimera ögonkomfort med flimmerfri skärm.

⚠ VARNING: De potentiella långtidseffekterna av det blå ljus som avges av bildskärmen kan skada ögonen, inklusive ögontrötthet, digital påfrestning på ögonen, osv. Funktionen ComfortView är framtagen för att minska mängden blått ljus som avges från skärmen för att optimera visningskomforten för ögonen.

*1 ms grått-till-grått går att uppnå i läget **Extreme (Extrem)** för att minska rörelseinducerad suddighet och öka bildens responsivitet. Detta kan dock introducera vissa smärre men märkbara artefakter i bilden. Eftersom varje systemkonfiguration och varje spelares behov skiljer sig åt rekommenderar Alienware att användare experimenterar med de olika lägena för att hitta den inställning som passar just dem.

Identifiering av delar och kontroller

Vy framifrån

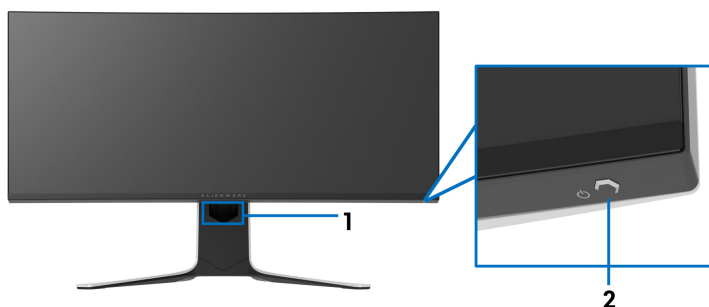

Nummer	Beskrivning	Användning
1	Hål för kabelhantering (på framsidan av stativet)	För att hålla kablarna ordentligt på plats.
2	Av/på-knapp (med strömindikatorlampa)	För att slå av och på bildskärmen. Fast blått sken anger att bildskärmen är påslagen och fungerar normalt. Blinkande vitt sken anger att bildskärmen befinner sig i Vänteläge.

Vy ovanifrån

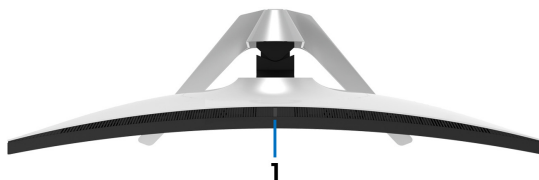

Nummer	Beskrivning	Användning
1	Sensor för omgivningsljus	Känner av ljusnivån i omgivningen och justerar bildskärmens ljusstyrka därefter. För ytterligare information, se Ambient Light Sensor (Sensor för omgivningsljus) .

Vy bakifrån

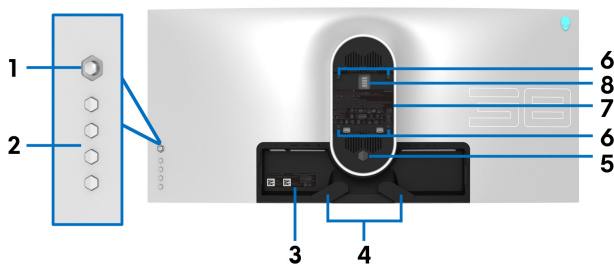

Vy bakifrån utan bildskärmsstativ

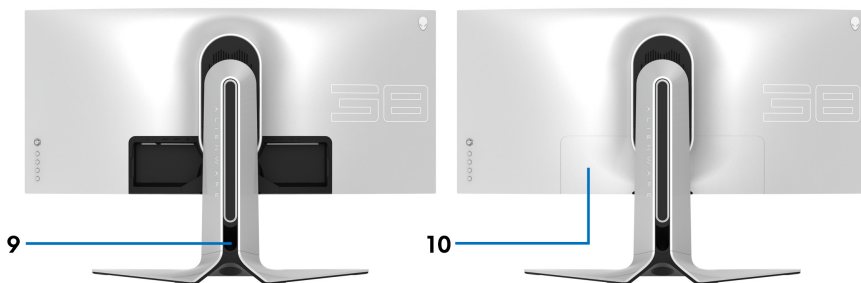

Vy bakifrån med bildskärmsstativ

Nummer	Beskrivning	Användning
1	Joystick	Används för att styra OSD-meny.
2	Funktionsknappar	För ytterligare information, se Användning av bildskärmen .
3	Strekkodsetikett, serienummer och etikett med servicemärke	Använd numret på etiketten om du behöver kontakta Dell för teknisk support. Servicemärket är en unik alfanumerisk identifieringskod som gör att Dells servicetekniker kan identifiera maskinvarukomponenterna i din bildskärm och komma åt garantiinformation.
4	Klämmor för kabelhantering (2)	För att hålla kablarna ordentligt på plats.
5	Stativlossningsknapp	Lossar stativet från bildskärmen.
6	VESA-monteringshål (100 mm x 100 mm - bakom VESA-skyddet)	För väggmontering av bildskärmen med VESA-kompatibel väggmonteringsatts (100 mm x 100 mm).
7	Regelverksetikett	Förteckning över regelverksmässiga godkännanden.
8	Dockningsanslutning för belysning	När stativhissen är ansluten till bildskärmen förser dockan ljusslingan på stativet med ström.
9	Hål för kabelhantering (på baksidan av stativet)	För att organisera kablar genom att mata dem genom hålet.
10	I/O-panel	Skyddar ingångs- och utgångsportarna.

Vy bakifrån och underifrån

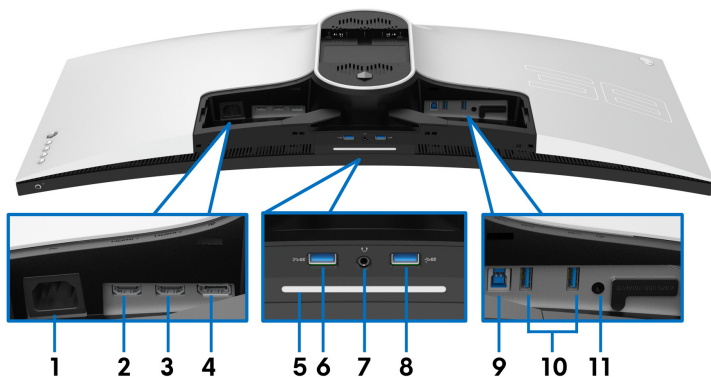

Vy bakifrån och underifrån utan bildskärmsstativ

Nummer	Beskrivning	Användning
1	Anslutning för strömkabel	Anslut strömkabeln (medföljer bildskärmen).
2	HDMI-port (HDMI 1)	Ansluts till datorn via HDMI-kabeln (en HDMI-kabel medföljer bildskärmen).
3	HDMI-port (HDMI 2)	Ansluts till datorn via HDMI-kabeln (en HDMI-kabel medföljer bildskärmen).
4	DisplayPort	<ul style="list-style-type: none">Ansluts till datorn via DisplayPort-DisplayPort-kabeln (medföljer bildskärmen) eller <ul style="list-style-type: none">Ansluts till datorn via mini-DisplayPort-DisplayPort-kabeln (medföljer bildskärmen)

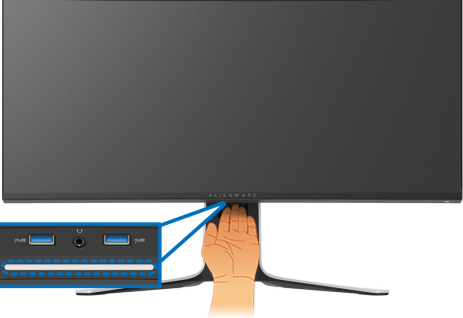
<p>5</p>	<p>Nedåtlampor</p>	<p>När konfigurationen av bildskärmen är slutförd trycker du på peksensorn längst ned på skärmen för att slå på eller av nedåtlamporna.</p> 														
<p>ANMÄRKNING: Fabriksinställningen är på, så att nedåtlamporna är aktiva om strömkabeln är ansluten. För att ändra standardinställningarna, se AlienFX Lighting (AlienFX-belysning).</p> <p>ANMÄRKNING: När funktionen Spectrum (Spektrum) är På är nedåtlamporna avstängda.</p> <table border="1" data-bbox="221 863 977 1150"> <thead> <tr> <th rowspan="2">Bildskärmens tillstånd</th> <th colspan="2">Status för nedåtlamporna</th> </tr> <tr> <th>När Spectrum (Spektrum) är av</th> <th>När Spectrum (Spektrum) är på</th> </tr> </thead> <tbody> <tr> <td>På</td> <td>Aktiverad</td> <td>Inaktiverad</td> </tr> <tr> <td>Ingen signal</td> <td>Aktiverad</td> <td>Inaktiverad</td> </tr> <tr> <td>Vänteläge</td> <td>Aktiverad</td> <td>Inaktiverad</td> </tr> </tbody> </table>			Bildskärmens tillstånd	Status för nedåtlamporna		När Spectrum (Spektrum) är av	När Spectrum (Spektrum) är på	På	Aktiverad	Inaktiverad	Ingen signal	Aktiverad	Inaktiverad	Vänteläge	Aktiverad	Inaktiverad
Bildskärmens tillstånd	Status för nedåtlamporna															
	När Spectrum (Spektrum) är av	När Spectrum (Spektrum) är på														
På	Aktiverad	Inaktiverad														
Ingen signal	Aktiverad	Inaktiverad														
Vänteläge	Aktiverad	Inaktiverad														
<p>6</p>	<p>SuperSpeed USB 5 Gbit/s (USB 3.2 Gen1) typ A nedströmsport med strömladdning</p>	<p>Anslut för att ladda USB-enhet.</p>														

7	Port för hörlurar	Anslut hörlurarna eller högtalarna. FÖRSIKTIGHETSANVISNING: Att öka ljudutmatningen över 50% av volymkontrollen eller equalizern kan öka utspänningen till hörlurarna och därmed öka ljudtrycksnivån.
8, 10	SuperSpeed USB 5 Gbit/s (USB 3.2 Gen1) typ A nedströmsport (3)	Anslut din USB 3.2 Gen1 (5 Gbit/s)-enhet.* ANMÄRKNING: För att använda de här portarna måste du ansluta USB-kabeln (medföljde bildskärmen) till USB-uppstörmsporten på bildskärmen och till datorn.
9	SuperSpeed USB 5 Gbit/s (USB 3.2 Gen1) typ B uppströmsport	Anslut USB-kabeln (medföljer bildskärmen) till den här porten och din dator för att aktivera USB-portarna på din bildskärm.
11	Ljudutgång (line out-port)	Anslut dina högtalare. ANMÄRKNING: Denna port stöder inte hörlurar.

*För att undvika signalstörningar rekommenderas du att inte ansluta någon annan USB-enhet till den närliggande porten, när en trådlös USB-enhet har anslutits till en USB nedströmsport.

Bildskärmens specifikationer

Modell	AW3821DW
Skärmtyp	Aktiv matris - TFT LCD
Panelteknik	IPS
Bildförhållande	21:9
Synlig bildyta	
Diagonalt	952,9 mm (37,52 tum)
Bredd (aktivt område)	879,7 mm (34,63 tum)
Höjd (aktivt område)	366,5 mm (14,43 tum)
Totalt område	307758,9 mm ² (477,01 tum ²)
Pixelavstånd	0,22908 mm x 0,22908 mm
PPI (pixel per inch, bildpunkter per tum)	110,874
Tittvinkel	
Vertikal	178° (typvärde)
Horisontell	178° (typvärde)
Luminansutmatning	450 cd/m ² (typvärde) 600 cd/m ² (HDR-topp)
Kontrastförhållande	1000 till 1 (typvärde)
Frontplattans beläggning	Antireflexbehandlad med 3H-hårdhet
Bakgrundsbelysning	LED-kantbelyst system
Svarstid	<ul style="list-style-type: none"> ▪ 1 ms grått till grått i läget Extreme (Extrem)* ▪ 2 ms grått till grått i läget Super Fast (Supersnabb) ▪ 3 ms grått till grått i läget Fast (Snabb) <p>*1 ms grått-till-grått går att uppnå i läget Extreme (Extrem) för att minska rörelseinducerad suddighet och öka bildens responsivitet. Detta kan dock introducera vissa smärre men märkbara artefakter i bilden. Eftersom varje systemkonfiguration och varje spelares behov skiljer sig åt rekommenderar Alienware att användare experimenterar med de olika lägena för att hitta den inställning som passar just dem.</p>

Krökning	2300R (typvärde)
Färgdjup	1,07 miljarder färger
Färgomfång	130,6% sRGB och DCI P3 95%
Inbyggda enheter	<ul style="list-style-type: none"> ▪ SuperSpeed USB 5 Gbit/s (USB 3.2 Gen1)-nav (med 1 USB 3.2 Gen1 (5 Gbit/s) uppströmsport) ▪ 4 x SuperSpeed USB 5 Gbit/s (USB 3.2 Gen1) nedströmsport (inklusive 1 port som stöder strömladdning)
Anslutningar	<ul style="list-style-type: none"> ▪ 1 x DisplayPort, version 1.4 (baktill) ▪ 2 x HDMI-portar, version 2.0 (baktill) ▪ 1 x USB 3.2 Gen1 (5 Gbit/s) uppströmsport (baktill) ▪ 4 x USB 3.2 Gen1 (5 Gbit/s) nedströmsportar (längst ned: 2; baktill: 2) ▪ 1 x hörlursport (längst ned) ▪ 1 x ljudutgång (line out-port) (baktill)
Kantbredd (bildskärmens kant till aktivt område)	
Överkant	11,0 mm
Vänster/Höger	10,3 mm/10,3 mm
Längst ned	21,9 mm
Justerbarhet	
Stativ för höjdjustering	0 mm till 130 mm
Vinkla	-5° till 21°
Sväng	-20° till 20°
ANMÄRKNING: Bildskärmen får inte monteras eller användas i stående läge (vertikalt) eller upp och ner-vänt (180°) liggande läge eftersom det kan skada bildskärmen.	

Upplösningsspecifikationer

Modell	AW3821DW
Horisontellt svepområde	<ul style="list-style-type: none">▪ DisplayPort 1.4: 246 till 246 kHz (automatiskt)▪ HDMI 2.0: 30 till 141 kHz (automatiskt)
Vertikalt svepområde	<ul style="list-style-type: none">▪ DisplayPort 1.4: 1 till 144 Hz (automatiskt)▪ HDMI 2.0: 24 till 120 Hz (automatiskt)
Högsta förvalsupplösning	<ul style="list-style-type: none">▪ DisplayPort: 3840 x 1600 vid 144 Hz▪ HDMI: 3840 x 1600 vid 85 Hz

Videolägen som stöds

Modell	AW3821DW
Videovisningskapacitet (uppspelning via HDMI & DisplayPort)	480p, 576p, 720p, 1080p, QHD

Förinställda bildvisningslägen

HDMI-bildvisningslägen

Bildvisningsläge	Horisontell frekvens (kHz)	Vertikal frekvens (Hz)	Pixelklocka (MHz)	Synkroniseringspolaritet (horisontell/vertikal)
VESA, 640 x 480	31,47	60	25,175	-/-
VESA, 800 x 600	37,88	60	40	+/+
VESA, 1024 x 768	48,36	60	65	-/-
640 x 480p	31,48	60	25,18	-/-
720 x 480p	31,5	60	27,03	-/-
720 x 576p	31,25	50	27	-/-
1280 x 720p vid 50 Hz	37,5	50	74,25	+/+
1280 x 720p vid 60 Hz	45	60	74,25	+/+
1920 x 1080p vid 50 Hz	56,25	50	148,5	+/+
1920 x 1080p vid 60 Hz	67,5	60	148,5	+/+

1920 x 1080p vid 120 Hz	135	120	297	+/+
2560 x 1440 vid 60 Hz	89,43	60	243,25	+/-
2560 x 1440 vid 120 Hz	183	120	497,75	+/-
3840 x 1600 vid 30 Hz	49,2	30	196,65	+/-
3840 x 1600 vid 60 Hz	99,4	60	397,4	+/-
3840 x 1600 vid 85 Hz	141,6	85	566,25	+/-

DP-bildvisningslägen

Bildvisningsläge	Horisontell frekvens (kHz)	Vertikal frekvens (Hz)	Pixelklocka (MHz)	Synkroniseringspolaritet (horisontell/vertikal)
VESA, 640 x 480	31,47	60	25,175	-/-
VESA, 800 x 600	37,88	60	40	-/-
VESA, 1024 x 768	48,36	60	65	-/-
3840 x 1600 vid 60 Hz	99,4	60	397,4	+/-
3840 x 1600 vid 85 Hz	141,6	85	566,25	+/-
3840 x 1600 vid 100 Hz	167,8	100	671	+/-
3840 x 1600 vid 120 Hz	203,3	120	813	+/-
3840 x 1600 vid 144 Hz	246,8	144	987,25	+/-

 **ANMÄRKNING:** Denna bildskärm stöder NVIDIA® G-SYNC® ULTIMATE. För information om grafikkort som stöder tekniken NVIDIA® G-SYNC® ULTIMATE, se www.ghostforce.com.

 **ANMÄRKNING:** För att få den fullständiga upplevelsen av och funktionerna i NVIDIA® G-SYNC® ULTIMATE måste du säkerställa att bildskärmen är direkt ansluten till HDMI eller DisplayPort med direkt utmatning från Nvidia-grafikkortet i din dator.

Elspecifikationer

Modell	AW3821DW
Signaler för videoinmatning	HDMI 2.0/DisplayPort 1.4, 600 millivolt för varje differentiallinje, 100 Ω inimpedans per differentialpar
AC-inspänning/ infrekvens/ inströmstyrka	100 V växelspänning till 240 V växelspänning / 50 Hz eller 60 Hz \pm 3 Hz / 1,8 A (typvärde)
Inkopplingsström	<ul style="list-style-type: none">▪ 120 V: 40 A (max.) vid 0°C (kallstart)▪ 220 V: 80 A (max.) vid 0°C (kallstart)
Strömförbrukning	<ul style="list-style-type: none">▪ 0,2 W (Avstängt läge)¹▪ 0,3 W (Vänteläge)¹▪ 43,5 W (Påslaget läge)¹▪ 125 W (Max.)²▪ 46,35 W (Pon)³▪ 144,04 kWh (TEC)³

¹ Enligt definitionen i EU 2019/2021 och EU 2019/2013.

² Maximal ljusstyrka och kontrastinställning med maximal kraftbelastning på samtliga USB-portar.

³ Pon: Energiförbrukning i På-läge mätt med hänsyn till testmetoden Energy Star.

TEC: Total energiförbrukning i kWh mätt med hänsyn till testmetoden Energy Star.

Detta dokument är endast avsett i informationssyfte och återger prestanda vid laboratorieförhållanden. Din produkts prestanda kan skilja sig beroende på programvara, komponenter och kringutrustning du beställt, och det är inte obligatoriskt att uppdatera sådan information.

Av denna anledning ska kunden inte förlita sig på denna information för att ta beslut om elektrisk tolerans eller liknande. Ingen uttrycklig eller underförstådd garanti ges avseende riktighet eller fullständighet.

Fysiska egenskaper

Modell	AW3821DW
Typ av signalkabel	<ul style="list-style-type: none">▪ Digital: HDMI, 19-stifts▪ Digital: DisplayPort, 20-stifts▪ Universell seriebuss: USB, 9-stifts
ANMÄRKNING: Dellbildskärmar är utformade för att fungera optimalt med de videokablar som medföljer bildskärmen. Eftersom Dell inte har någon kontroll över de olika kabeltillverkarna på marknaden eller deras kabla material, anslutningsdon eller tillverkningsprocess, lämnar Dell inga garantier avseende bildkvaliteten när kablar som inte medföljde Dell-bildskärmen används.	
Mått (inklusive stativ)	
Höjd (utdragen)	579,7 mm (22,82 tum)
Höjd (infälld)	449,7 mm (17,70 tum)
Bredd	894,9 mm (35,23 tum)
Djup	293,5 mm (11,56 tum)
Mått (utan stativ)	
Höjd	399,4 mm (15,72 tum)
Bredd	894,9 mm (35,23 tum)
Djup	130,1 mm (5,12 tum)
Stativets mått	
Höjd (utdragen)	453,8 mm (17,87 tum)
Höjd (infälld)	444,4 mm (17,50 tum)
Bredd	599,6 mm (23,61 tum)
Djup	293,5 mm (11,56 tum)
Vikt	
Vikt inklusive förpackning	19,3 kg (42,49 lb)
Vikt inklusive stativmodul och kablar	12,1 kg (26,77 lb)

Vikt utan stativmodul (anges för väggmontering eller VESA-monteringsändamål - inga kablar)	7,9 kg (17,49 lb)
Stativmodulens vikt	3,6 kg (7,94 lb)

Miljöegenskaper

Modell	AW3821DW
Efterlevda standarder	
Arsenikfritt glas och kvicksilverfri endast med avseende på panelen	
Temperatur	
Drift	0°C till 40°C (32°F till 104°F)
Ur drift	<ul style="list-style-type: none"> ▪ Lagring: -20°C till 60°C (-4°F till 140°F) ▪ Frakt: -20°C till 60°C (-4°F till 140°F)
Luftfuktighet	
Drift	10% till 80% (icke-kondenserande)
Ur drift	<ul style="list-style-type: none"> ▪ Lagring: 5% till 90% (icke-kondenserande) ▪ Frakt: 5% till 90% (icke-kondenserande)
Höjd	
Drift	5000 m (16404 fot) (maxvärde)
Ur drift	12192 m (40000 fot) (maxvärde)
Värmeavledning	<ul style="list-style-type: none"> ▪ 426,5 BTU/timme (maxvärde) ▪ 177,42 BTU/timme (typvärde)

Stift-tilldelning

DisplayPort-kontakt

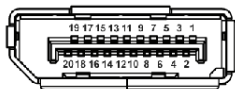

Stiftets nummer	20-stiftssidan på den anslutna signalkabeln
1	ML3 (n)
2	GND
3	ML3 (p)
4	ML2 (n)
5	GND
6	ML2 (p)
7	ML1 (n)
8	GND
9	ML1 (p)
10	ML0 (n)
11	GND
12	ML0 (p)
13	GND
14	GND
15	AUX (p)
16	GND
17	AUX (n)
18	Detektera direktanslutn
19	Re-PWR
20	+3.3 V DP_PWR

HDMI-kontakt

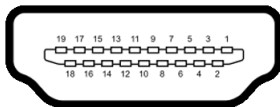

Stiftets nummer	19-stiftssidan på den anslutna signalkabeln
1	TMDS DATA 2+
2	TMDS DATA 2 SKÄRMNING
3	TMDS DATA 2-
4	TMDS DATA 1+
5	TMDS DATA 1 SKÄRMNING
6	TMDS DATA 1-
7	TMDS DATA 0+
8	TMDS DATA 0 SKÄRMNING
9	TMDS DATA 0-
10	TMDS CLOCK+
11	TMDS CLOCK SKÄRMNING
12	TMDS CLOCK-
13	CEC
14	Reserverad (normalt sluten på enheten)
15	DDC CLOCK (SCL)
16	DDC DATA (SDA)
17	DDC/CEC Jord
18	+5 V SPÄNNING
19	DETEKTERA DIREKTANSLUTN

Plug and Play-kompatibilitet

Du kan ansluta bildskärmen till vilket Plug and Play-kompatibelt system som helst. Bildskärmen tillhandahåller sin EDID (utökad information för bildskärmsidentifiering) till datorn över DDC-protokollen, så att operativsystemet kan utföra nödvändig konfigurering och optimera bildskärmsinställningarna. De flesta bildskärmsinstallationer sker automatiskt; du kan välja olika inställningar vid behov. För mer information om att ändra bildskärmsinställningar, se [Användning av bildskärmen](#).

USB-gränssnitt (universell seriebuss)

Det här avsnittet innehåller information om USB-portarna som är tillgängliga på bildskärmen.

 **ANMÄRKNING: Denna bildskärm är kompatibel med SuperSpeed USB 5 Gbit/s (USB 3.2 Gen1).**

Överföringshastighet	Datahastighet	Strömförbrukning*
Super-Speed	5 Gbit/s	4,5 W (Max., varje port)
Hög hastighet	480 Mbit/s	4,5 W (Max., varje port)
Full hastighet	12 Mbit/s	4,5 W (Max., varje port)

*Upp till 2 A på USB nedströmsporten (med batteriikon ) med enheter vars version är kompatibla med batteriladdning, eller normala USB-enheter.

USB 3.2 Gen1 (5 Gbit/s) uppströmskontakt

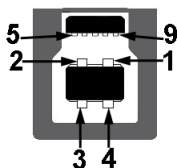

Stiftets nummer	9-stiftssidan på kontakten
1	VCC
2	D-
3	D+
4	GND

5	SSTX-
6	SSTX+
7	GND
8	SSRX-
9	SSRX+

USB 3.2 Gen1 (5 Gbit/s) nedströmskontakt



Stiftets nummer	9-stiftssidan på kontakten
1	VCC
2	D-
3	D+
4	GND
5	SSRX-
6	SSRX+
7	GND
8	SSTX-
9	SSTX+

USB-portar

- 1 x uppströms - baktill
- 2 x nedströms - baktill
- 2 x nedströms - längst ned

Strömladdningsport - porten med ikonen , stöder upp till 2 A snabbaddningskapacitet om enheten är BC1.2-kompatibel.

 **ANMÄRKNING: SuperSpeed USB 5 Gbit/s (USB 3.2 Gen1) funktionalitet kräver en dator som stöder SuperSpeed USB 5 Gbit/s (USB 3.2 Gen1).**

-  **ANMÄRKNING: USB-portarna på bildskärmen fungerar bara när bildskärmen är påslagen eller i Vänteläge. Om du stänger av bildskärmen och sedan sätter på den igen kan det ta några sekunder innan ansluten kringutrustning kan användas normalt igen.**

Kvalitets- och pixelpolicy för LCD-skärmar

Under LCD-tillverkningsprocessen är det inte ovanligt att en eller flera pixlar fixeras i ett oföränderligt tillstånd. De är svåra att upptäcka och påverkar inte skärmens kvalitet eller användbarhet. För mer information om Dells kvalitets- och pixelpolicy för bildskärmar www.dell.com/pixelguidelines.

Ergonomi

△ **FÖRSIKTIGHETSANVISNING: Felaktig eller utdragen användning av tangentbordet kan leda till skador.**

△ **FÖRSIKTIGHETSANVISNING: Att titta på bildskärmen under längre perioder kan leda till ansträngda ögon.**

Av bekvämlighets- och effektivitetskäl, observera följande riktlinjer när du konfigurerar och använder din arbetsstation med dator:

- Placera datorn så att bildskärmen och tangentbordet befinner sig direkt framför dig när du arbetar. Särskilda hyllor finns tillgängliga till försäljning för att hjälpa dig placera tangentbordet korrekt.
- För att minska risken för ansträngda ögon och smärta i nacke/armar/rygg/axlar från användning av bildskärmen under långa perioder föreslår vi att du:
 1. Ställer in ett avstånd till skärmen på mellan 50 och 70 cm (20–28 tum) från dina ögon.
 2. Blinka ofta för att fukta ögonen eller vät ögonen med vatten när du har använt bildskärmen under lång tid.
 3. Ta regelbundna pauser på 20 minuter varannan timme.
 4. Titta bort från bildskärmen och fäst blicken på en avlägsen punkt cirka 6 meter (20 fot) bort i minst 20 sekunder under pauserna.
 5. Stretcha olika delar av kroppen när du tar en paus, för att minska spänningar i nacke, armar, rygg och axlar.
- Försäkra dig om att bildskärmen är i nivå med ögonen eller något lägre när du sitter framför bildskärmen.
- Justera bildskärmens lutning och inställningarna för kontrast och ljusstyrka.

- Justera belysningen i din omgivning (som taklampor, skrivbordslampor och gardiner eller persienner på fönster i närheten) för att minska reflektioner och reflexer i bildskärmen.
- Använd en stol med ordentligt stöd för ländryggen.
- Håll underarmarna horisontella med handlederna i en neutral och bekväm ställning medan du använder tangentbordet eller musen.
- Lämna alltid utrymme för att vila händerna medan du använder tangentbordet eller musen.
- Låt överarmarna vila naturligt på båda sidor.
- Försäkra dig om att fötterna vilar platt på golvet.
- När du sitter, försäkra dig om att vikten av dina ben vilar på fötterna och inte på främre delen av stolen. Justera stolshöjden eller använd fotstöd vid behov för att uppnå korrekt hållning.
- Variera dina arbetsuppgifter. Försök att organisera ditt arbete så att du inte behöver sitta och arbeta under långa tidsperioder. Försök att stå upp eller res dig och gå omkring en stund med jämna mellanrum.
- Sörj för att området under skrivbordet är fritt från hinder och kablar eller strömsladdar som kan inverka negativt på hur bekvämt du sitter eller utgör en snubbelrisk.

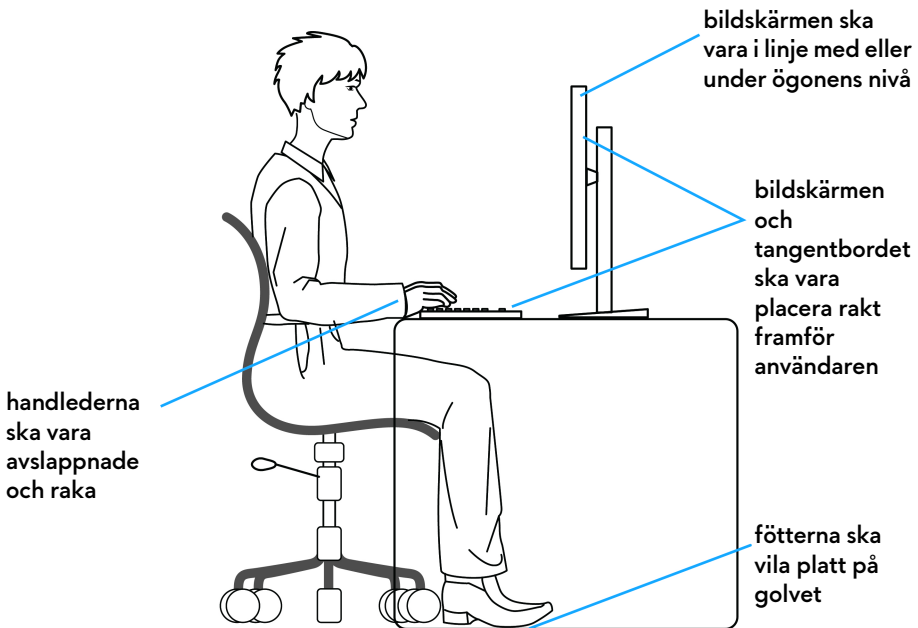

Hantera och flytta bildskärmen

För att tillse att bildskärmen hanteras på ett säkert sätt när den lyfts eller flyttas, följ riktlinjerna nedan:

- Stäng av datorn och bildskärmen innan du flyttar eller lyfter bildskärmen.
- Dra ur samtliga kablar från bildskärmen.
- Placera bildskärmen i originalkartongen tillsammans med originalförpackningsmaterialen.
- Håll ett fast tag i nederkanten och sidan av bildskärmen utan att anlägga överdrivet tryck när du lyfter eller flyttar bildskärmen.

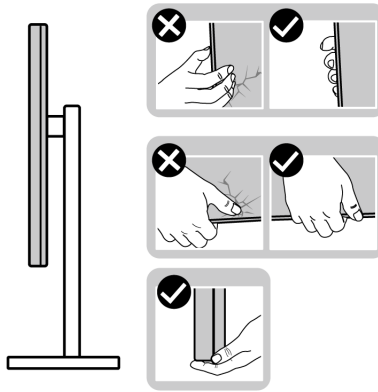

- När du lyfter eller flyttar bildskärmen ska du se till att skärmen är vänd bort från dig, och tryck inte på själva skärmen, för att undvika att den repas eller skadas.

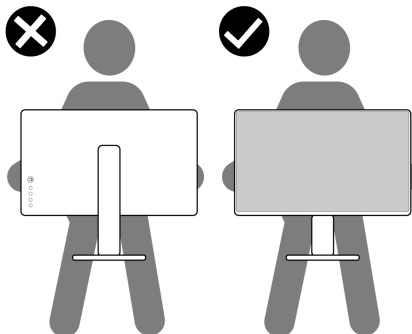

- När du lyfter eller flyttar bildskärmen ska du inte vända bildskärmen upp och ned när du håller i stativets fot eller arm. Det kan leda till att du råkar skada bildskärmen eller förorsakar en personskada.

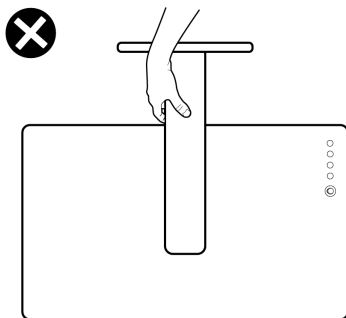

Riktlinjer för underhåll

Rengöring av bildskärmen

△ **FÖRSIKTIGHETSANVISNING:** Läs och följ [Säkerhetsanvisningar](#) innan du rengör bildskärmen.



⚠ **WARNING:** Koppla ur bildskärmens strömkabel från eluttaget innan du börjar rengöra bildskärmen.

För bästa resultat, följ anvisningarna i listan nedan när du packar upp, rengör och hanterar bildskärmen:

- När du ska göra rent den antistatiska skärmen fuktar du en mjuk, ren tygtrasa med vatten. Om möjligt använder du en särskild skärmrengörande våtservett eller lösning som är lämplig för den antistatiska beläggningen. Använd inte bensin, thinner, ammoniak, rengöringsmedel med slipverkan, eller tryckluft.
- Använd en lätt fuktad och varm tygtrasa för att rengöra bildskärmen. Undvik att använda rengöringsmedel, oavsett sort, eftersom vissa rengöringsmedel lämnar en mjölkvit film på bildskärmen.
- Om du ser ett vitt pulver medan du packar upp din bildskärm ska du torka bort det med en tygtrasa.
- Hantera din bildskärm aktsamt eftersom en mörkfärgad bildskärm kan repas och få vita skrapmärken mer än en bildskärm i ljusare färg.
- För att bidra till att bibehålla bästa bildkvalitet på din bildskärm rekommenderas du använda en dynamiskt föränderlig skärmsläckare och att stänga av bildskärmen när den inte används.

Installera bildskärmen

Fästa bildskärmsstativet

-  **ANMÄRKNING:** Stativet är inte installerat från fabriken.
 -  **ANMÄRKNING:** Följande anvisningar gäller endast för stativet som medföljde bildskärmen. Om du ansluter ett stativ från någon annan tillverkare ska du följa installationsanvisningarna som medföljde det stativet.
 -  **FÖRSIKTIGHETSANVISNING:** Följande steg är viktiga för att skydda din krökta skärm. Följ instruktionerna nedan för att slutföra installationen.
1. Avlägsna stativhissen och stativfoten från förpackningskudden.

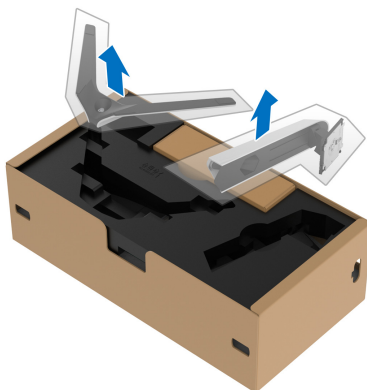

2. Passa ihop stativarmen med stativets fot.
3. Öppna skruvhandtaget längst ned på stativets fot och vrid det medurs för att fixera stativet.
4. Stäng skruvhandtaget.



5. Öppna skyddsluckan på bildskärmen för att komma åt VESA-platsen på bildskärmen.



△ **FÖRSIKTIGHETSANVISNING:** När du ansluter stativmodulen till bildskärmen ska du inte placera stativhissen direkt på bildskärmens bakre panel. Det kan skada pogo-kontaktstiften på stativet på grund av felinpassning.

6. För försiktigt in flikarna på stativets arm i skårorna på bildskärmens bakre panel och sänk stativet tills det snäpper fast.

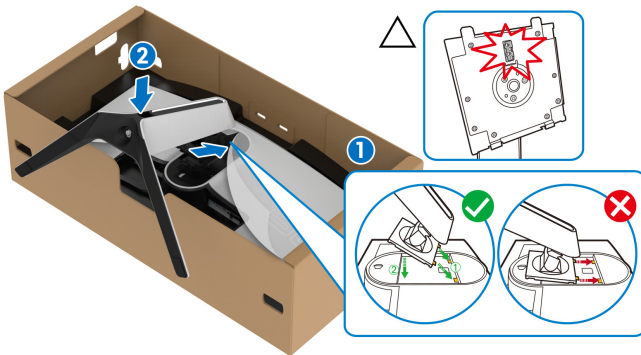

7. Dra strömkabeln genom kabelhanteringshålet på stativet och vidare genom kabelhanteringsklämman på bildskärmens baksida.
8. Anslut strömkabeln till bildskärmen.

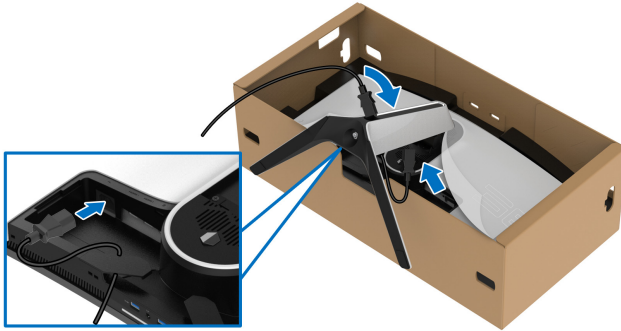

9. Dra nu övriga kablar som behövs, som USB 3.2 Gen1 (5 Gbit/s)-uppströmskabeln, USB 3.2 Gen1 (5 Gbit/s)-nedströmskablarna, HDMI-kabeln och DisplayPort-kabeln genom kabelhanteringshålet på stativet.

ANMÄRKNING: USB 3.2 Gen1 (5 Gbit/s)-kablarna medföljer inte bildskärmen utan säljs separat.

10. Anslut kablarna som krävs till bildskärmen.

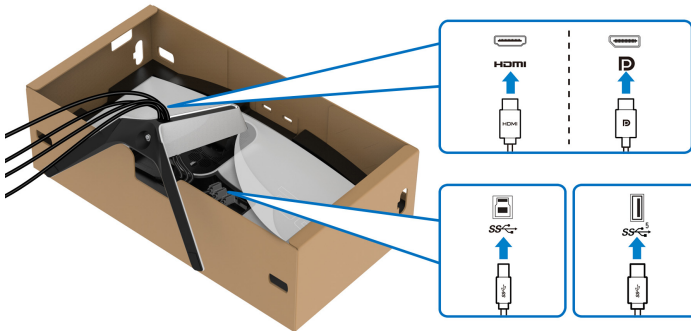

ANMÄRKNING: Dell bildskärmar är framtagna för att fungera optimalt med kablarna som medföljer i kartongen. Dell garanterar inte bildkvaliteten eller prestanda vid användning av andra än Dells kablar.

ANMÄRKNING: Dra varje kabel noggrant så att kablarna är organiserade innan I/O-panelen sätts fast.

△ **FÖRSIKTIGHETSANVISNING: Koppla inte strömkabeln till eluttaget eller sätt på strömmen till bildskärmen förrän du instrueras att göra detta.**

11. Fatta tag i stativarmen och lyft bildskärmen försiktigt. Placera den sedan på ett plant underlag.



△ **FÖRSIKTIGHETSANVISNING: Fatta ett stadigt tag i stativets arm när du lyfter bildskärmen för att undvika att råka skada den.**

12. Lyft bort skyddsomslaget från bildskärmen.

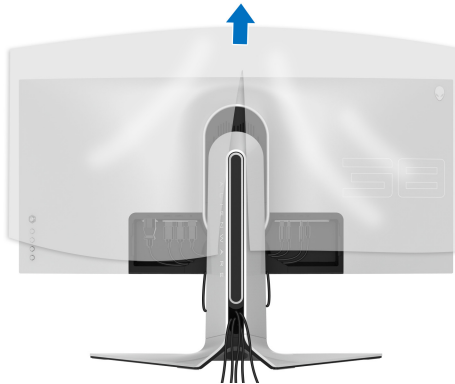

13. Skjut in flikarna på I/O-panelen i skårorna på bildskärmens bakre panel tills den snäpper fast.

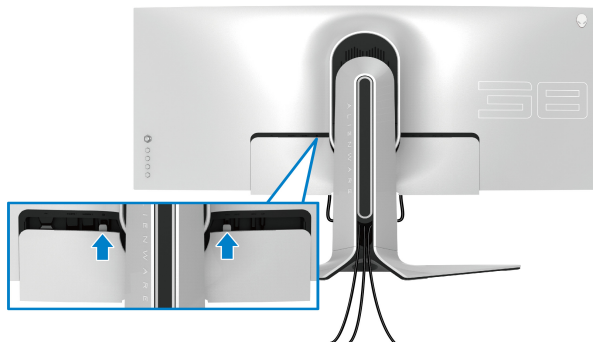

- ANMÄRKNING:** Försäkra dig om att alla kablar löper igenom I/O-panelen och kabelhanteringshålet på stativhissen.

Ansluta datorn

- ⚠ VARNING:** Följ [Säkerhetsanvisningar](#) innan du sätter igång med någon av procedurerna i det här avsnittet.

- ✎ ANMÄRKNING:** Anslut inte alla kablar till datorn på samma gång.

- ✎ ANMÄRKNING:** Bilderna används endast i illustrationssyfte. Datorns utseende kan variera.

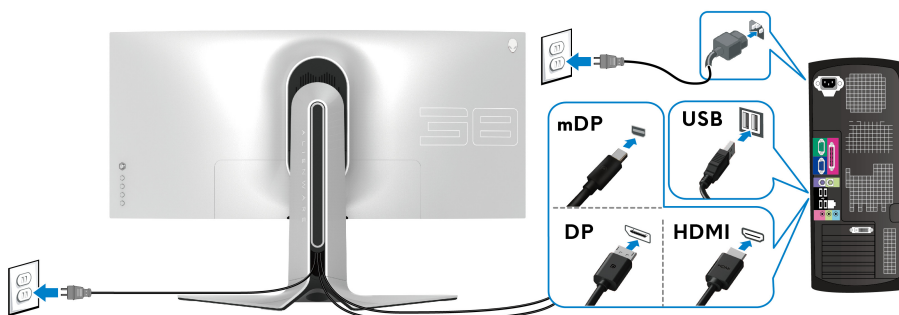

Så här ansluter du bildskärmen till datorn:



1. Anslut den andra änden av DisplayPort-kabeln (eller Mini-DisplayPort till DisplayPort) eller HDMI-kabeln till din dator.
2. Anslut USB 3.2 Gen1-uppstörmskabeln till en lämplig USB 3.2 Gen1-port på datorn.

3. Anslut USB 3.2 Gen1-kringutrustningen till USB 3.2 Gen1-nedströmsportarna på bildskärmen.
4. Koppla strömkablarna till datorn och bildskärmen till ett vägguttag.
5. Sätt på bildskärmen och datorn.
Om det visas en bild på bildskärmen är installationen färdig. Om ingen bild visas, se [Vanliga problem](#).

Ta bort bildskärmens stativ

-  **ANMÄRKNING:** För att förhindra att skärmen repas medan du tar bort stativet ska du försäkra dig om att bildskärmen är placerad på en mjuk, ren yta.
-  **ANMÄRKNING:** Följande anvisningar gäller endast för att ta bort stativet som medföljde bildskärmen. Om du tar bort ett stativ från någon annan tillverkare ska du följa installationsanvisningarna som medföljde det stativet.

Ta bort stativet:

1. Stäng av bildskärmen.
2. Dra ur kablarna från datorn.
3. Placera bildskärmen på ett mjukt tyg eller en kudde.
4. Skjut försiktigt bort I/O-panelen från bildskärmen.

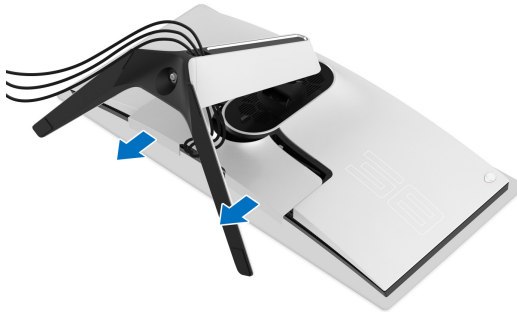

5. Koppla bort kablarna från bildskärmen och för ut den genom kabelhanteringshållet på stativhissen.

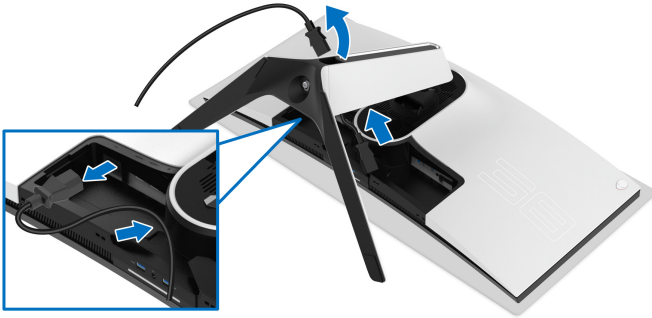

6. Tryck och håll in lossningsknappen för stativet.

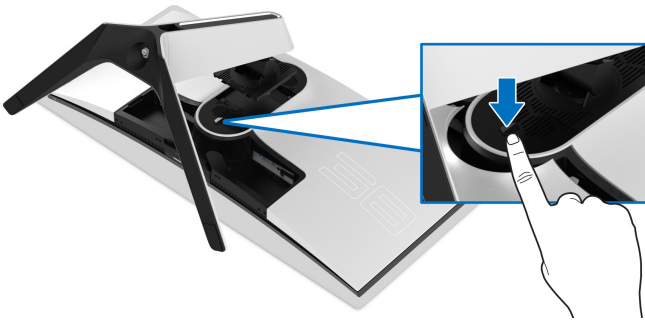

7. Lyft stativet uppåt och bort från bildskärmen.



VESA-väggmontering (tillval)

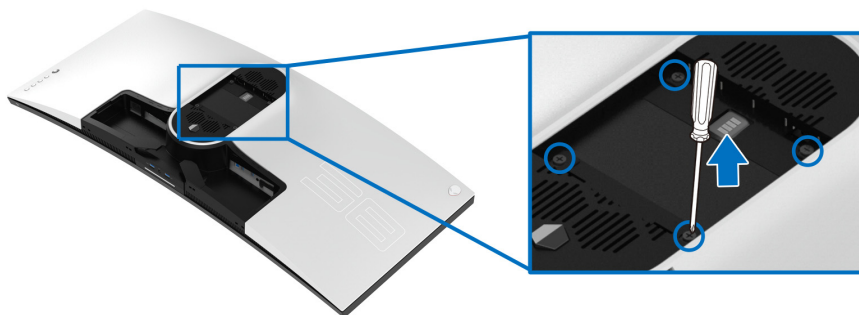

(Skruvdimensioner: M4 x 10 mm)

Se anvisningarna till den VESA-kompatibla väggmonteringssatsen.

1. Placera bildskärmspanelen ovanpå ett mjukt tyg eller en kudde på en stabil, platt yta.
2. Ta bort bildskärmens stativ. (Se **Ta bort bildskärmens stativ.**)
3. Skruva ur de fyra skruvarna som håller plastsyddet på plats med en stjärnskruvmejsel.
4. Fäst monteringskonsolen från väggmonteringssatsen vid bildskärmen.
5. Montera bildskärmen på väggen. För mer information, se dokumentationen som medföljde väggmonteringssatsen.

ANMÄRKNING: Får endast användas med en UL-listad väggmonteringskonsol med en minsta viktbärande eller lastbärande kapacitet på 31,6 kg.

Användning av bildskärmen

Sätta på bildskärmen

Tryck på av/på-knappen för att sätta på bildskärmen.

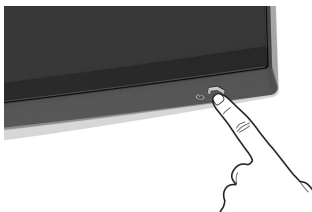

Med hjälp av joystick-styrenheten

Använd joystick-styrenheten baktill på bildskärmen för att utföra justeringar i OSD-menyn.

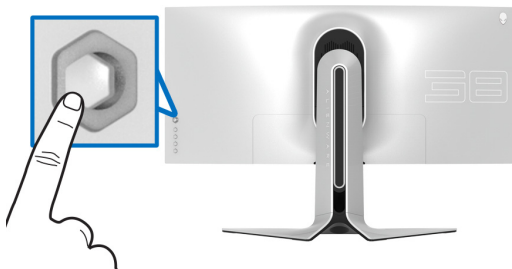

1. Tryck på joystick-knappen för att starta OSD-huvudmenyn.
2. Rör joysticken uppåt/nedåt/åt vänster/åt höger för att bläddra mellan alternativ.
3. Tryck på joystickknappen igen för att bekräfta inställningarna och avsluta.

Joystick

Beskrivning

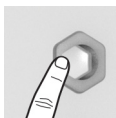

- När OSD-menyn är aktiverad trycker du på knappen för att bekräfta valet eller spara inställningarna.
 - När OSD-menyn är inaktiverad trycker du på knappen för att starta OSD-huvudmenyn. Se [Öppna menysystemet](#).
-

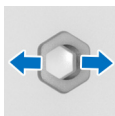

- För navigering i två riktningar (höger och vänster).
- Flytta åt höger för att gå in i undermenyn.
- Flytta åt vänster för att gå ur undermenyn.
- Ökar (höger) eller minskar (vänster) värdet för det menyalternativ som är markerat.

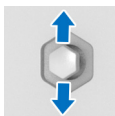



- För navigering i två riktningar (uppåt och nedåt).
- Bläddrar i menyalternativen.
- Ökar (uppåt) eller minskar (nedåt) värdet för det menyalternativ som är markerat.

Använda kontrollerna på baksidepanelen

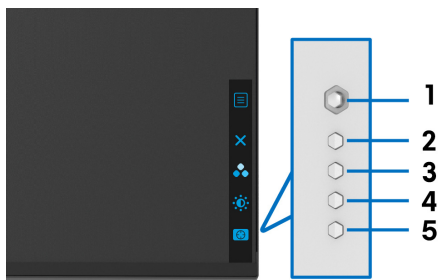
Använd kontrollknapparna på bildskärmens baksida för åtkomst till OSD-menyn och genvägstangenterna.



Följande tabell beskriver knapparna på baksidepanelen:

Knapp på baksidepanelen	Beskrivning
1  Meny	Öppnar OSD-huvudmenyn. Se Öppna menysystemet .
2  Stäng	Stänger OSD-huvudmenyn.
3  Genvägsknapp/ Preset Modes (Förvalslägen)	Anger önskat färgläge från en förvalslista.

4



**Genvägsknapp/
Brightness/Contrast
(Ljusstyrka/Kontrast)**

Ger direkt åtkomst till skjutreglagen för **Brightness/Contrast (Ljusstyrka/Kontrast)**.

5



**Genvägsknapp/
Dark Stabilizer
(Svartstabilisatorn)**

Ger direkt åtkomst till skjutreglaget för **Dark Stabilizer (Svartstabilisatorn)**.

När du trycker på någon av de här knapparna på den bakre panelen (inklusive joystickknappen) visas OSD-statusfältet för att upplysa om aktuella inställningar för vissa OSD-funktioner.

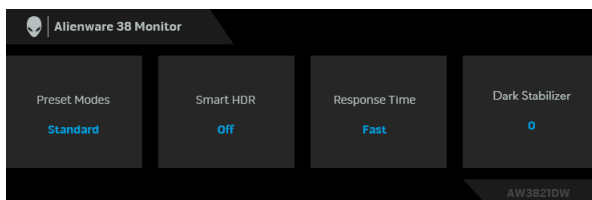

ANMÄRKNING: Tillståndet Smart HDR aktiveras automatiskt när bildskärmen upptäcker HDR-innehåll. Det går inte att aktivera manuellt.

Använda menyn på skärmen (OSD-menyn)

Öppna menysystemet

Ikon	Meny och undermenyer	Beskrivning
	Game (Spel)	Använd denna meny för att personanpassa din visuella spelupplevelse.

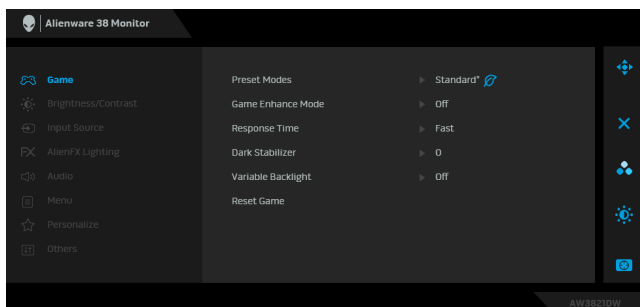

Preset Modes (Förvalslägen)

Låter dig välja från listan med förval för färglägen.

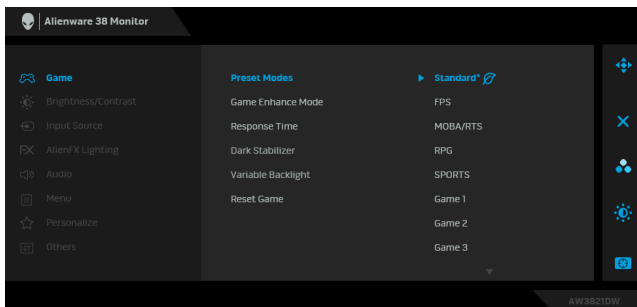

- **Standard***: Läser in bildskärmens standardfärginställningar. Det här är standardförvalsläget. (* betyder DisplayHDR-kompatibel)
- **FPS**: Läser in idealiska inställningar för förstapersonsskjutspele (FPS).
- **MOBA/RTS**: Läser in idealiska färginställningar för onlinebaserade arenastridsspele för flera spelare (MOBA) och realtids-strategispele (RTS).
- **RPG**: Läser in idealiska inställningar för rollspelle (RPG).
- **SPORTS (SPORT)**: Läser in färginställningar som är idealiska för sportspelle.
- **Game 1 (Spel 1)/Game 2 (Spel 2)/Game 3 (Spel 3)**: Låter dig anpassa inställningarna för **Response Time (Svarstid)**, färg och **Dark Stabilizer (Svartstabilisatorn)** till dina spelbehov.
- **ComfortView**: Minskar mängden blått ljus som avges från skärmen så att visningen blir mer skonsam för ögonen.

WARNING: De potentiella långtidseffekterna av det blå ljus som avges av bildskärmen kan orsaka personskador som digital påfrestning för ögonen, ögontrötthet och skada på ögonen. Användning av bildskärmen under längre tidsperioder kan även orsaka smärta i vissa kroppsdelar som halsen, armarna, ryggen och axlarna. För ytterligare information, se [Ergonomi](#).

Preset Modes (Förvalslägen)

- **Warm (Varm):** Presenterar färger vid lägre färgtemperaturer. Skärmen verkar varmare med en röd/gul färgnyans.
- **Cool (Kall):** Presenterar färger vid högre färgtemperaturer. Skärmen ser kallare ut, med en anstrykning av blått.
- **Custom Color (Anpassad färg):** Låter dig justera färginställningarna manuellt. Tryck på joysticken för att justera de tre färgvärdena (R, G, B) och skapa dina egna förvalslägen för färg.

Game Enhance Mode (Spelförbättringsläge)

Läget erbjuder tre tillgängliga funktioner för att förbättra din spelupplevelse.

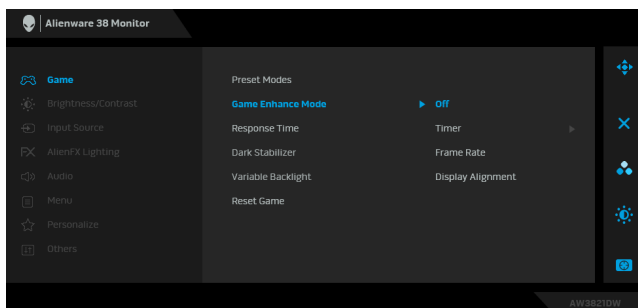

- **Off (Av)**

Välj för att inaktivera funktionerna under **Game Enhance Mode (Spelförbättringsläge)**.

- **Timer (Visningstid)**

Låter dig inaktivera eller aktivera visningstiden längst upp till vänster på skärmen. Den visar hur lång tid som har gått sedan spelet började. Välj ett alternativ från tidsintervallslistan för att hålla dig medveten om hur mycket tid som återstår.

- **Frame Rate (Bildhastighet)**

Välj **On (På)** för att visa det aktuella antalet bildrutor per sekund vid spelande. Ju högre hastighet, desto jämnare ser rörelser ut.

- **Display Alignment (Skärmtillpassning)**

Aktivera funktionen för att bidra till att säkerställa perfekt tillpassning av videoinnehåll mellan flera skärmar.

Response Time (Svarstid) Låter dig ställa in **Response Time (Svarstid)** på **Fast (Snabb)**, **Super Fast (Supersnabb)** eller **Extreme (Extrem)**.

Dark Stabilizer (Svartstabilisatorn) Funktionen förbättrar synligheten i mörka spelscenarion. Ju högre värde (mellan 0 och 3) desto bättre synlighet i mörka områden av visningsbilden.

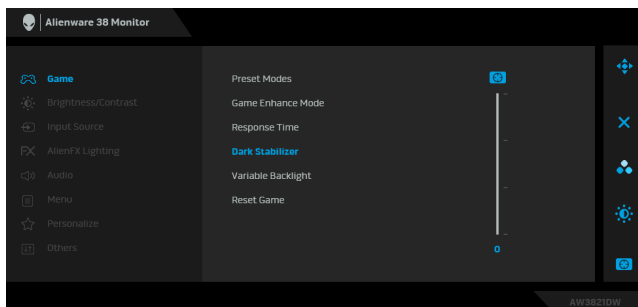

Variable Backlight (Variabel bakgrundsbelysning) Justerar bildskärmens bakgrundsbelysning till optimal nivå genom att styra bildskärmens ljusstyrka och dämpning baserat på det valda förvalsläget.

- **Mode 0 (Läge 0):** Idealisk för spelande.
- **Mode 1 (Läge 1):** Lämpligt för hybridanvändning som spelande och allmän skrivbordsanvändning. När bildskärmen visar HDR-innehållet är detta standardinställningen.
- **Mode 2 (Läge 2):** Lämpligt för skribordsanvändning, bildredigering och så vidare.
- **Off (Av):** När bildskärmen visar SDR-innehåll är det här standardinställningen. När HDR-innehållet visas inaktiveras det här alternativet.

ANMÄRKNING: När **Mode 0 (Läge 0)**, **Mode 1 (Läge 1)** eller **Mode 2 (Läge 2)** är valt är det normalt med lokaliserade förändringar i bakgrundsbelysningens ljusstyrka baserat på det visade innehållet.

Reset Game (Återställ spel) Återställer alla inställningar under menyn **Game (Spel)** till fabriksinställningarna.



Brightness/ Contrast (Ljusstyrka/ Kontrast)

Använd den här menyn för att aktivera justering av **Brightness/Contrast (Ljusstyrka/Kontrast)**.

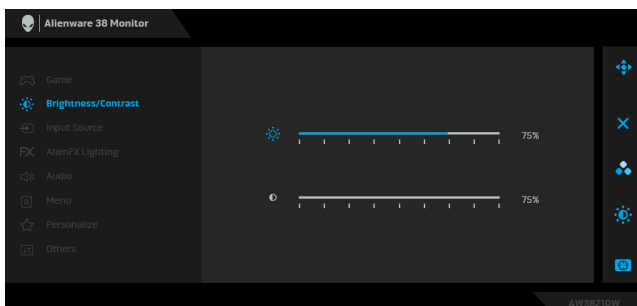

Brightness (Ljusstyrka)

Brightness (Ljusstyrka) justerar luminansen hos bakgrundsbelysningen.

Flytta joysticken åt höger för att öka ljusstyrkenivån eller flytta joysticken åt vänster för att minska ljusstyrkenivån (min. 0 / max. 100).

Contrast (Kontrast)

Justera alltid **Brightness (Ljusstyrka)** först. Justera sedan **Contrast (Kontrast)** bara om vidare justering är nödvändig.

Flytta joysticken åt höger för att öka kontrastnivån eller flytta joysticken åt vänster för att minska kontrastnivån (min. 0 / max. 100).

Funktionen **Contrast (Kontrast)** justerar graden av skillnad mellan mörker och ljus i bilden som visas på bildskärmen.



Input Source (Ingångskälla)

Använd menyn **Input Source (Ingångskälla)** för att välja mellan olika videosignaler som kan vara anslutna till bildskärmen.

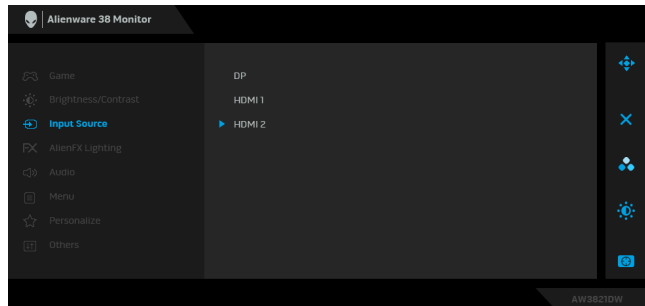

DP

Välj ingången **DP** när du använder DisplayPort-kontakten (DP). Tryck på joystickknappen för att bekräfta valet.

HDMI 1

Välj ingången **HDMI 1** eller **HDMI 2** när du använder HDMI-kontakten. Tryck på joystickknappen för att bekräfta valet.

HDMI 2



AlienFX Lighting (AlienFX-belysning)

Använd denna meny för att justera inställningarna för led-belysningen på Av/på-knappen, Alienware-logotypen och ljusslingan på stativet.

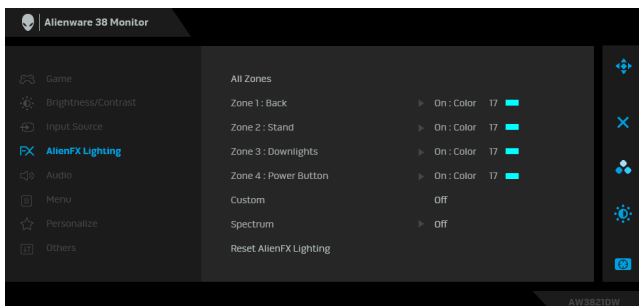

Innan du gör några justeringar måste du välja en eller samtliga 4 zoner från undermenyerna. Belysningszonerna visas på bilden nedan.

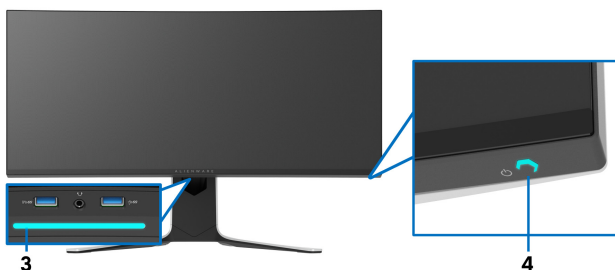
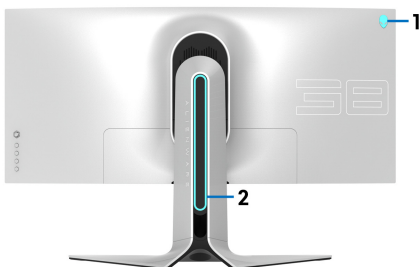

All Zones (Alla zoner)

Zone 1: Back
(Zon 1: Baksida)

Zone 2: Stand
(Zon 2: Stativ)

Zone 3:
Downlights
(Zon 3:
Nedåtlampor)

Zone 4: Power
Button (Zon 4:
Av/på-knapp)

Specificera en led-belysningsfärg för det valda området genom att välja **On (På)** och flytta joysticken för att markera alternativet **Custom Color (Anpassad färg)**.

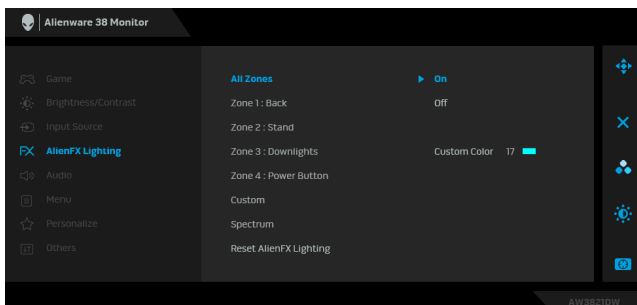

Sedan kan du välja ett urval ur listan över 20 tillgängliga färger genom att flytta joysticken uppåt eller nedåt.

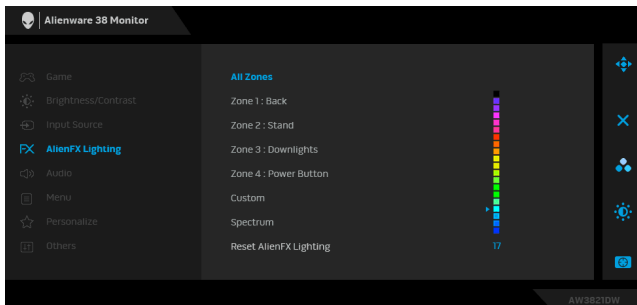

Följande tabell visar färgnumret och RGB-koderna som används för de 20 led-färgerna.

Nr.	R	G	B
1	0	0	0
2	63	0	255
3	100	0	240
4	255	0	255
5	239	12	175
6	255	0	89
7	255	0	0
8	255	45	0
9	255	75	0
10	255	120	0
11	204	255	0
12	127	255	0
13	76	255	0
14	0	255	0
15	0	255	25
16	0	255	63
17	0	240	240
18	0	63	255
19	0	25	255
20	0	0	255

För att stänga av AlienFX-belysningen väljer du **Off (Av)**.

ANMÄRKNING: Dessa funktioner är bara tillgängliga när **Spectrum (Spektrum)** är inaktiverat.

**Custom
(Anpassat)**

Det här är en skrivskyddad meny. När du använder **Color (Färg)** eller/och **Spectrum (Spektrum)** för att justera led-belysningen visar den här menyn status **Off (Av)**; när du gör led-belysningsjusteringar genom AlienFX-appen ändras status till **On (På)**.

Spectrum (Spektrum)

När du väljer **On (På)** lyser AlienFX-belysningen i 4 zoner och ändrar färg i sekvens med färgspektrat: rött, orange, gult, grönt, blått, indigo och violett.

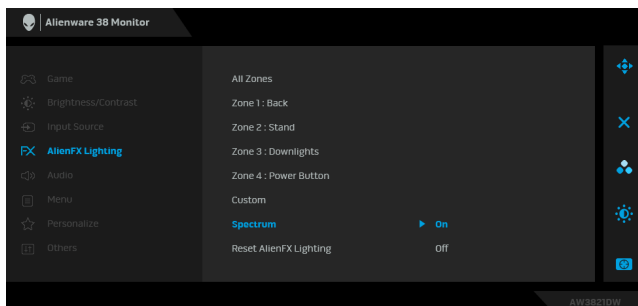

Reset AlienFX Lighting (Återställ AlienFX- belysningen)

Återställer alla inställningar under menyn **AlienFX Lighting (AlienFX-belysning)** till fabriksinställningarna.



Audio (Ljud)

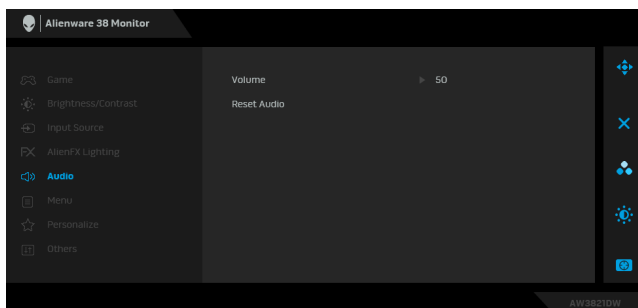

Volume (Volym)

Låter dig ställa in volymnivån för hörlursutgången. Använd joysticken för att justera volymen från 0 till 100.

Reset Audio (Återställ ljud)

Återställer alla inställningar under menyn **Audio (Ljud)** till fabriksinställningarna.



Menu (Meny)

Välj detta alternativ för att justera inställningarna för OSD-menyn som t.ex. språken i OSD-menyn, hur lång tid menyen ska visas på skärmen, osv.

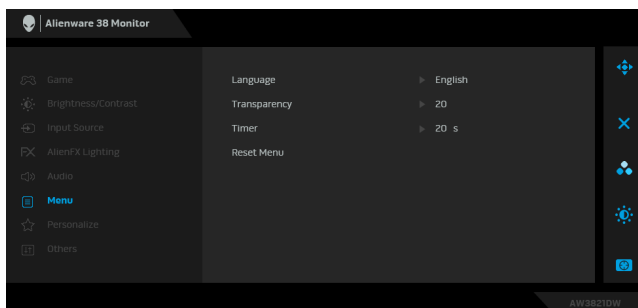

Language (Språk)

Ställer in OSD-menyn på ett av de åtta språk (engelska, spanska, franska, tyska, brasiliansk portugisiska, ryska, förenklad kinesiska eller japanska).

Transparency (Genomsynlighet)

Välj detta alternativ för att ändra menyens genomsynlighet genom att flytta joysticken uppåt eller nedåt (min. 0 / max. 100).

Timer (Visningstid)

Anger hur lång tid OSD-menyn ska fortsätta att visas efter att du rör på joysticken eller trycker ned en knapp.

Rör på joysticken för att justera skjutreglaget i steg om 1 sekund, från 5 till 60 sekunder.

Reset Menu (Återställ meny)

Återställer alla inställningar under menyen **Menu (Meny)** till fabriksinställningarna.



Personalize (Anpassa)

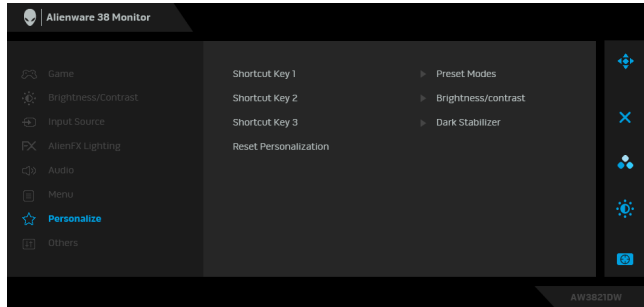

Shortcut Key 1 (Genvägsknapp 1)

Låter dig välja en funktion från **Preset Modes (Förvalslägen)**, **Game Enhance Mode (Spelförbättringsläge)**, **Dark Stabilizer (Svartstabilisatorn)**, **Brightness/Contrast (Ljusstyrka/Kontrast)**, **Input Source (Ingångskälla)**

Shortcut Key 2 (Genvägsknapp 2)

eller **Volume (Volym)** och ställa in den som genvägstangent.

Shortcut Key 3 (Genvägsknapp 3)

Reset Personalization (Återställ anpassning)

Återställer alla inställningar under menyn **Personalize (Anpassa)** till fabriksinställningarna.



Others (Övriga)

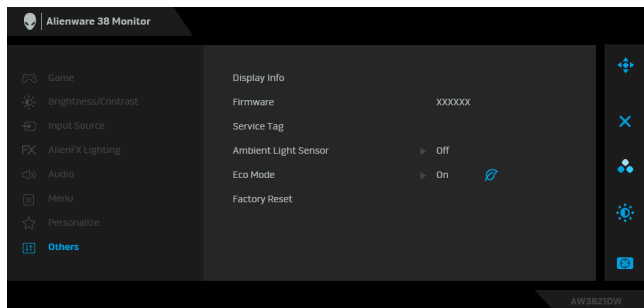

Display Info (Visningsinformation)

Visar bildskärmens nuvarande inställningar.

Firmware (Fast program)

Visar versionsnumret på det fasta programmet i din bildskärm.

Service Tag (Servicemärke) Visar servicemärket för din bildskärm. Servicemärket är en unik alfanumerisk identifieringskod som krävs när du kontaktar Dells tekniska support, kommer åt garantiinformation, letar efter de senaste drivrutinerna på Dells supportwebbplats och så vidare.

Ambient Light Sensor (Sensor för omgivningsljus) När du slår **On (På)** den justerar bildskärmen automatiskt sin bakgrundsbelysnings ljusstyrka baserat på de omgivande ljusförhållandena. Standardinställningen är **Off (Av)**.

ANMÄRKNING: När HDR-innehåll visas är alternativet inaktiverat.

Eco Mode (Sparläge) När datorn går in i vänteläge möjliggör **Eco Mode (Sparläge)** att även bildskärmen går in i Vänteläge. Standardinställningen är **On (På)**. Att välja **Off (Av)** kan förhindra att bildskärmen går in i Vänteläge.

ANMÄRKNING: Om du trycker på valfri knapp (utom joystickknappen) på bildskärmens bakre panel kan det även väcka bildskärmen efter att den gått in i Vänteläge.

Factory Reset (Fabriksåterställning) Återställer alla OSD-menyinställningar till fabriksinställningarna.

OSD-varningsmeddelande

När du ändrar standardinställningarna för **Brightness (Ljusstyrka)** för första gången visas följande meddelande:

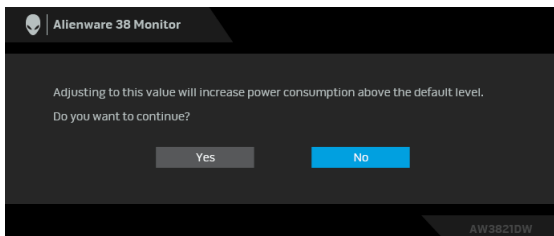

ANMÄRKNING: Om du väljer **Yes (Ja)**, visas inte meddelandet nästa gång du ändrar inställningen för **Brightness (Ljusstyrka)**.

När du ändrar standardinställningen för energisparfunktionerna för första gången, som t.ex. **Eco Mode (Sparläge)** eller **Preset Modes (Förvalslägen)** visas följande meddelande:

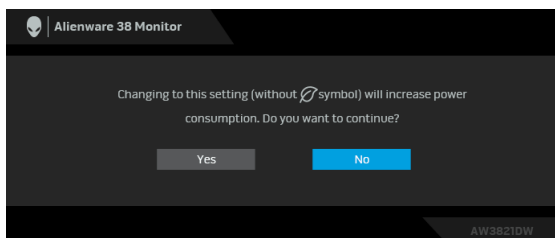

ANMÄRKNING: Om du väljer Yes (Ja) för någon av funktionerna som nämns ovan visas meddelandet inte nästa gång du ändrar inställningarna för dessa funktioner. När du utför en fabriksåterställning visas meddelandet igen.

När **Factory Reset (Fabriksåterställning)** är valt visas följande meddelande:

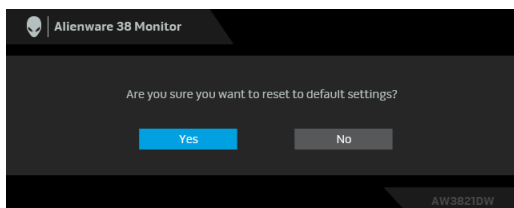

Se [Felsökning](#) för mer information.

Ställa in högsta möjliga upplösning

Så här ställer du in högsta möjliga upplösning för bildskärmen:

I Windows 7, Windows 8 och Windows 8.1:

1. I Windows 8 och Windows 8.1 enbart väljer du panelen Skrivbordet för att växla till det klassiska Skrivbordet.
2. Högerklicka på skrivbordet och klicka på **Skärmupplösning**.
3. Klicka på listrutan Skärmupplösning och välj **3840 x 1600**.
4. Klicka på **OK**.

I Windows 10:

1. Högerklicka på skrivbordet och klicka på **Bildskärmsinställningar**.
2. Klicka på **Avancerade skärminställningar**.
3. Klicka på listrutan **Upplösning** och välj **3840 x 1600**.
4. Klicka på **Verkställ**.

Om 3840 x 1600 inte visas som ett alternativ kanske du måste uppdatera grafikkortets drivrutin. Utför en av följande procedurer beroende på vilken dator du har:

Om du har en stationär eller bärbar Dell-dator:

- Gå till **www.dell.com/support**, ange ditt servicemärke och ladda ner de senaste drivrutinerna till ditt grafikkort.

Om du använder en dator (bärbar eller stationär) av annat märke än Dell:

- Gå till supportwebbplatsen för din dator och ladda ner de senaste drivrutinerna för grafikkortet.
- Gå till webbplatsen för ditt grafikkort och ladda ner de senaste drivrutinerna för grafikkortet.

Använda lutning, svängning och vertikal förlängning

- ANMÄRKNING:** Följande anvisningar gäller endast för att fästa stativet som medföljde bildskärmen. Om du ansluter ett stativ från någon annan tillverkare ska du följa installationsanvisningarna som medföljde det stativet.

Lutnings- och svängningsförlängningar

Med stativet fäst vid bildskärmen kan du luta och svänga bildskärmen till bekvämaste möjliga tittvinkel.

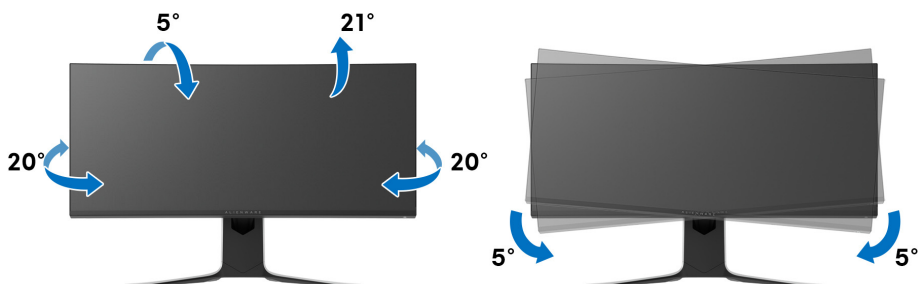

- ANMÄRKNING:** Stativet är inte installerat från fabriken.
- ANMÄRKNING:** Bildskärmens kan vinklas i horisontalplan mellan -5° och $+5^\circ$ med möjliggör inte rotation.

Vertikal förlängning

- ANMÄRKNING:** Stativet kan förlängas vertikalt upp till 130 mm. På bilden nedan visas hur du gör för att förlänga stativet vertikalt.



Använda appen AlienFX

Du kan konfigurera led-belysningseffekterna över flera avskilda zoner på din Alienware-bildskärm med hjälp av AlienFX i AWCC (Alienware Command Center).

 **ANMÄRKNING: Om du har en stationär eller bärbar Alienware Gaming-dator kan du gå direkt till AWCC för att styra belysningen.**

 **ANMÄRKNING: För mer information, se onlinehjälp i Alienware Command Center.**

Nödvändiga krav

Före installation av AWCC på ett icke-Alienware-system:

- Kontrollera att operativsystemet i datorn är Windows 10 R3 eller senare.
- Kontrollera att internetanslutningen är aktiv.
- Kontrollera att den medföljande USB 3.2 Gen1 (5 Gbit/s)-kabeln är ansluten både till Alienware-bildskärmen och till datorn.

Installera AWCC via Windows update

1. AWCC-appen har laddats ner och kommer att installeras automatiskt. Installationen tar några minuter.
2. Navigera till programmappen för att kontrollera att installationen lyckades. Alternativt kan du hitta AWCC-appen i **Start**-menyn.
3. Starta AWCC och följ följande steg för att hämta ytterligare programvarukomponenter:
 - I fönstret **Inställningar** klickar du på **Windows Update** och klickar sedan på **Sök efter uppdateringar** för att kontrollera uppdateringsförloppet för Alienware-drivrutinen.
 - Om drivrutinsuppdateringen inte svarar i din dator installerar du AWCC från Dells supportwebbplats.

Installera AWCC från Dells supportwebbplats

1. Skriv in AW3821DW i frågefältet på www.dell.com/support/drivers och hämta den senaste versionen av följande:
 - Alienware Command Center-appen
 - Drivrutin för Alienware Gaming Monitor Control Center
2. Navigera till den mapp där du sparade installationsfilerna.

- Dubbelklicka på installationsfilen och följ instruktionerna på skärmen för att slutföra installationen.

Navigera i AlienFX-fönstret

Via Alienware Command Center låter AlienFX dig styra led-belysningens färger och övergångseffekter till din Alienware-bildskärm.

På startsidan i AWCC klickar du på **FX** i menyfältet högst upp för att komma åt startsidan för AlienFX.



Följande tabell beskriver funktionerna och egenskaperna på startsidan:

Nr.	Funktioner	Beskrivningar
A	CREATE NEW THEME... (SKAPA NYTT TEMA...)	Klicka på <input type="button" value="+"/> och ange sedan ett namn i textrutan för att lägga till ett tema.
B	Redigeringskontroller	<ul style="list-style-type: none"> EDIT (REDIGERA): Erbjuder alternativ för anpassning av belysningsinställningarna i ditt tema. GO DIM (DÄMPAD): Dämpar belysningen. GO DARK (MÖRK): Stänger av belysningen.
C	Temats komponenter	Du kan använda dessa komponenter (LIGHTING (BELYSNING), MACROS (MAKRON), SETTINGS (INSTÄLLNINGAR)) för att göra det valda temat till ett aktivt tema.
D	Listan THEMES (TEMAN)	Visar temana i listvy eller rutnätsvy.
E	Bakgrundskontroller	Justerar animationseffekterna i bakgrunden.
F	Hjälp	Klicka här för att öppna AWCC:s onlinehjälp.

G Fönsterkontroller

Du kan använda knapparna för att minimera, maximera eller återställa fönstrets storlek. När **×** väljs stängs appen.

När du börjar anpassa ett tema bör följande skärm visas:



Skärm med vy framifrån av bildskärmen



Skärm med vy bakifrån av bildskärmen



Följande tabell beskriver funktionerna och egenskaperna på skärmen:

Nr.	Funktioner	Beskrivningar
H	Panelen LIGHTING (BELYSNING)	Använd kontrollerna i panelen för att konfigurera belysningseffekter för ett tema. Se Ställa in belysningseffekter för mer information.
I	SAVE THEME (SPARA TEMA)	Klicka för att spara alla justeringar och ändringar för temat.

J	Val av zon	För att göra justeringar för en enda zon klickar du i dess tillhörande kryssruta. För att göra justeringar för alla zoner klickar du i kryssrutan All Zones (Alla zoner) .
K	Direkt förhandsgranskning	Belysningszonerna har numrerade bildtexter. Du kan välja en enda zon genom att klicka på siffran på bilden. När du justerar belysningen visar förhandsgranskningen av skärmen de nya effekterna samtidigt.
L	Miniatyrer	Visar miniatyrer av de Alienware-bildskärmar som är anslutna till din dator. Bilden som visas i fönstret för direkt förhandsgranskning väljs från denna lista av miniatyrer.

Skapa ett tema

Så här skapar du ett tema med önskade belysningsinställningar:

1. Starta AWCC.
 2. Klicka på **FX** i menyfältet högst upp för att komma åt startsidan för AlienFX.
 3. Längst upp till vänster i fönstret klickar du på  för att skapa ett nytt tema.
 4. I textrutan **CREATE NEW THEME (SKAPA NYTT TEMA)** skriver du in namnet på temat.
 5. Ange den eller de belysningszoner du vill belysningsjustera genom att:
 - markera en eller flera kryssrutor för zonen/zonerna ovanför området för direkt förhandsgranskning, eller
 - klicka på den numrerade bildtexten på bilden av bildskärmen
 6. I panelen **LIGHTING (BELYSNING)** väljer du önskade belysningseffekter från listrutan, inklusive **Morph (Omvandla)**, **Pulse (Pulsera)**, **Color (Färg)**, **Spectrum (Spektrum)**, **Breathing (Andning)** och **Static Default Blue (Statiskt standardblått)**. Se [Ställa in belysningseffekter](#) för mer information.
-  **ANMÄRKNING: Alternativet Spectrum (Spektrum) är bara tillgängligt när du väljer All Zones (Alla zoner) för att göra belysningsjusteringar.**
7. Upprepa steg 5 och steg 6 för att ändra fler tillgängliga alternativ till önskad konfiguration.

8. När du är klar klickar du på **SAVE THEME (SPARA TEMA)**. En popup-avisering visas längst ner till höger på skärmen.

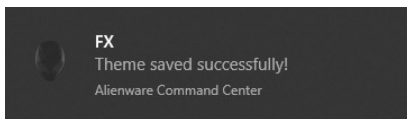

Ställa in belysningseffekter

Panelen **LIGHTING (BELYSNING)** innehåller flera olika belysningseffekter. Du kan klicka på **Effect (Effekt)** för att öppna en rullgardinslista med tillgängliga alternativ.



 **ANMÄRKNING: Alternativerna som visas kan variera beroende på vilken eller vilka belysningszoner du angav.**

I den här tabellen visas en översikt av de olika alternativen:

Morph (Omvandla)	Beskrivningar
	<p>Effekten ändrar ljusets färg till en annan via en sömlös övergång.</p> <p>Så här gör du justeringarna:</p> <ol style="list-style-type: none">1. Välj önskad färg från färgpaletten eller listan över PRESET COLORS (FÄRGFÖRVAL). Den valda färgen och dess RGB-färgkoder visas i fältet till höger. <p>ANMÄRKNING: För att ändra färgen använder du upp- och ned-knapparna bredvid R/G/B-rutorna för att redigera färgkoderna.</p> <ol style="list-style-type: none">2. För att lägga till den valda färgen i listan över YOUR COLORS (DINA FÄRGER) för snabb åtkomst i framtiden klickar du på . Som mest 12 färger kan läggas till listan. <p>ANMÄRKNING: För att ta bort en befintlig färgbit från listan högerklickar du på den.</p>

Morph (Omvandla)

Beskrivningar

3. Upprepa föregående steg för att ange **Color 2 (Färg 2)** som slutfärg på ljuset.
4. Dra i skjutreglaget **BRIGHTNESS (LJUSSTYRKA)** för att justera hur ljusstark färgen ska vara.
5. Dra i skjutreglaget **TEMPO** för att justera övergångens hastighet.

Pulse (Pulsera)

Beskrivningar

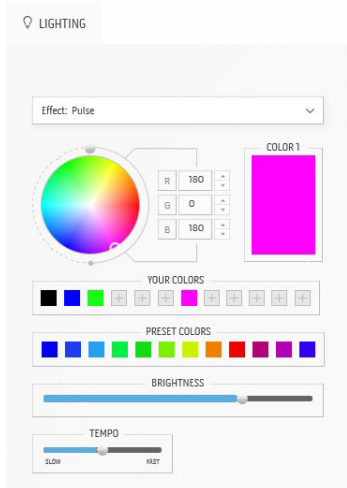

Effekten gör att ljuset blinkar med korta pauser. Så här gör du justeringarna:

1. Välj önskad färg från färgpaletten eller listan över **PRESET COLORS (FÄRGFÖRVAL)**. Den valda färgen och dess RGB-färgkoder visas i fältet till höger.

ANMÄRKNING: För att ändra färgen använder du upp- och ned-knapparna bredvid R/G/B-rutorna för att redigera färgkoderna.

2. För att lägga till den valda färgen i listan över **YOUR COLORS (DINA FÄRGER)** för snabb åtkomst i framtiden klickar du på . Som mest 12 färger kan läggas till listan.

ANMÄRKNING: För att ta bort en befintlig färgbiter från listan högerklickar du på den.

3. Dra i skjutreglaget **BRIGHTNESS (LJUSSTYRKA)** för att justera hur ljusstark färgen ska vara.
 4. Dra i skjutreglaget **TEMPO** för att justera pulserandets hastighet.
-

Color (Färg)

Beskrivningar

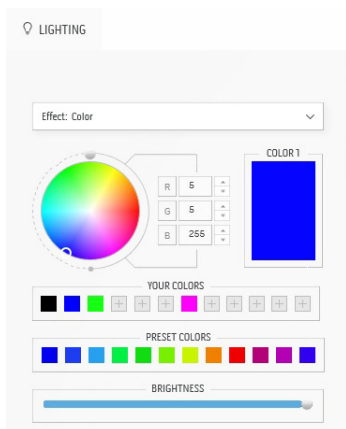

Effekten gör att led-belysningen lyser i en enda fast färg.

Så här gör du justeringarna:

1. Välj önskad färg från färgpaletten eller listan över **PRESET COLORS (FÄRGFÖRVAL)**. Den valda färgen och dess RGB-färgkoder visas i fältet till höger.

ANMÄRKNING: För att ändra färgen använder du upp- och ned-knapparna bredvid R/G/B-rutorna för att redigera färgkoderna.

2. För att lägga till den valda färgen i listan över **YOUR COLORS (DINA FÄRGER)** för snabb åtkomst i framtiden klickar du på . Som mest 12 färger kan läggas till listan.

ANMÄRKNING: För att ta bort en befintlig färgbit från listan högerklickar du på den.

3. Dra i skjutreglaget **BRIGHTNESS (LJUSSTYRKA)** för att justera hur ljusstark färgen ska vara.

Spectrum (Spektrum)

Beskrivningar

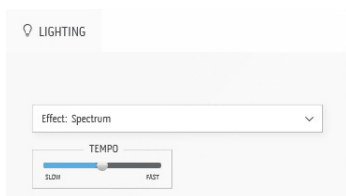

Effekten gör att ljuset ändras genom hela spektrat i sekvenser: rött, orange, gult, grönt, blått, indigo och violett.

Du kan dra i skjutreglaget **TEMPO** för att justera övergångens hastighet.

ANMÄRKNING: Alternativet är bara tillgängligt när du väljer **All Zones (Alla zoner)** för att göra belysningsjusteringar.

Breathing (Andning)

Beskrivningar

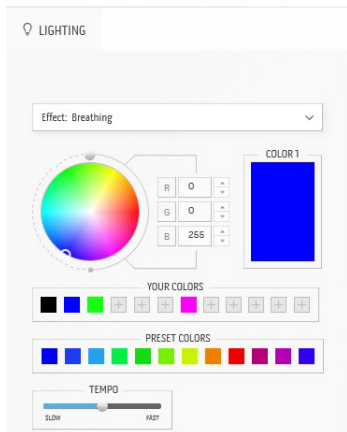

Effekten gör att ljuset ändras från ljusstarkt till dämpat.

Så här gör du justeringarna:

1. Välj önskad färg från färgpaletten eller listan över **PRESET COLORS (FÄRGFÖRVAL)**. Den valda färgen och dess RGB-färgkoder visas i fältet till höger.

ANMÄRKNING: För att ändra färgen använder du upp- och ned-knapparna bredvid R/G/B-rutorna för att redigera färgkoderna.

2. För att lägga till den valda färgen i listan över **YOUR COLORS (DINA FÄRGER)** för snabb åtkomst i framtiden klickar du på . Som mest 12 färger kan läggas till listan.
3. Dra i skjutreglaget **TEMPO** för att justera övergångens hastighet.

Static Default Blue (Statiskt standardblått)

Beskrivningar

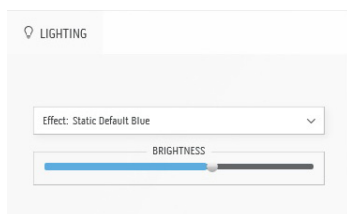

Den här effekten gör ljuset statiskt blått.

Du kan dra i skjutreglaget **BRIGHTNESS (LJUSSTYRKA)** för att ändra intensiteten i färgen från stark till svag.

ANMÄRKNING: Alternativet är bara tillgängligt när du väljer **All Zones (Alla zoner)** för att göra belyningsjusteringar.

Felsökning

⚠ VARNING: Följ **Säkerhetsanvisningar** innan du sätter igång med någon av procedurerna i det här avsnittet.

Självtest

Bildskärmen har en självtestfunktion som gör det möjligt att kontrollera om den fungerar korrekt. Om bildskärmen och datorn är korrekt anslutna till varandra men skärmen trots det förblir mörk ska du köra bildskärmens självtest enligt följande anvisningar:

1. Stäng av både datorn och bildskärmen.
2. Koppla bort bildskärmskabeln från datorns baksida. För att försäkra dig om att självtestet fungerar som avsett måste du koppla bort alla kablar från datorn.
3. Sätt på strömmen till bildskärmen.

✎ ANMÄRKNING: En dialogruta med text ska nu visas på skärmen för att visa att bildskärmen fungerar korrekt och inte tar emot en videosignal. I självtestläget blinkar strömindikatorlampan vitt (standardfärg).

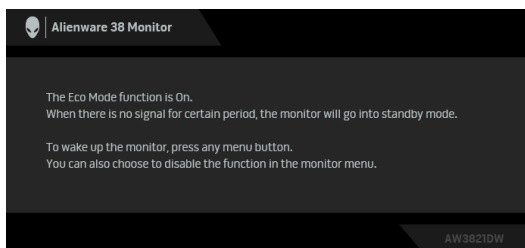

När Eco Mode (Sparläge) är på

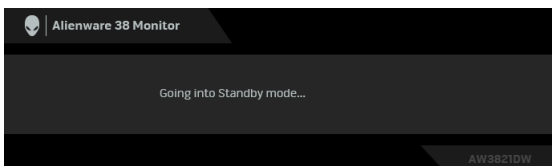

När Eco Mode (Sparläge) är av

✎ ANMÄRKNING: Den här dialogrutan visas även vid normal drift om videokabeln kopplas från eller skadas.

4. Stäng av bildskärmen och koppla in bildkabeln igen. Sätt sedan på både datorn och bildskärmen.

Om bildskärmen fortfarande inte visar någon videobild efter att du har utfört stegen ovan kan problemet bero på grafikkortet eller datorn.

Inbyggd diagnostik

Bildskärmen har ett inbyggt diagnostikverktyg som hjälper dig avgöra om skärmavvikelsen som du upplever beror på ett problem med själva bildskärmen eller med datorn och grafikkortet.

ANMÄRKNING: Det inbyggda diagnostikverktyget kan enbart köras när videokabeln är urkopplad och bildskärmen befinner sig i självtestläge.



Så här kör du det inbyggda diagnostikverktyget:

1. Försäkra dig om att skärmen är ren (inga dammpartiklar på skärmytan).
2. Tryck och håll ned **Knapp 3** i fem sekunder. En grå skärm visas efter en sekund.
3. Observera om skärmen har några defekter eller avvikelser.
4. Tryck på **Knapp 3** igen. Skärmens färg ändras till röd.
5. Observera om skärmen har några defekter eller avvikelser.
6. Upprepa steg 4 och 5, och inspektera bildskärmen när den är grön, blå, svart och vit.

Testet är färdigt när den vita skärmen visas. Tryck på **Knapp 3** igen för att avsluta.

Om du inte upptäcker några avvikelser hos skärmen när du använder det inbyggda diagnostikverktyget fungerar bildskärmen korrekt. Kontrollera grafikkortet och datorn.

Vanliga problem

Följande tabell innehåller allmän information om vanliga bildskärmsproblem du kan stöta på och möjliga lösningar:

Vanliga symtom	Vad du upplever	Möjliga lösningar
Ingen bild/ strömindikator- lampan lyser inte	Ingen bild	<ul style="list-style-type: none">▪ Försäkra dig om att bildkabeln mellan bildskärmen och datorn är korrekt ansluten och sitter säkert.▪ Bekräfta att eluttaget fungerar genom att ansluta någon annan elektrisk apparat till det.▪ Försäkra dig om att av/på-knappen har tryckts hela vägen in.▪ Försäkra dig om att korrekt ingångskälla har valts i menyn Input Source (Ingångskälla).
Ingen bild/ strömindikator- lampan lyser	Ingen bild eller ingen ljusstyrka	<ul style="list-style-type: none">▪ Öka kontrollerna för ljusstyrka och kontrast i menyn Brightness/Contrast (Ljusstyrka/Kontrast).▪ Utför funktionskontrollen i bildskärmens självtest.▪ Kontrollera om det finns böjda eller trasiga stift i bildkabelns kontaktdon.▪ Kör det inbyggda diagnostikverktyget.▪ Försäkra dig om att korrekt ingångskälla har valts i menyn Input Source (Ingångskälla).
Bristande fokus	Hackig eller suddig bild, eller spökbild	<ul style="list-style-type: none">▪ Ta bort eventuella förlängningskablar för bildskärmskabeln.▪ Återställ bildskärmen till fabriksinställningarna.▪ Ändra videoupplösningen till det korrekta bildförhållandet.

Skakig/darrig videobild	Vågig bild eller fina rörelser	<ul style="list-style-type: none"> Återställ bildskärmen till fabriksinställningarna. Kontrollera faktorer i omgivningen. Placera bildskärmen på ett annat ställe och testa i ett annat rum.
Bildpunkter som saknas	Fläckar på lcd-skärmen	<ul style="list-style-type: none"> Stäng av skärmen och sätt på den igen. En permanent avstängd bildpunkt är en naturlig defekt som kan uppstå i skärmar med lcd-teknik. För mer information om Dells kvalitets- och pixelpolicy för bildskärmar, se Dells supportwebbplats på: www.dell.com/pixelguidelines.
Ljusa delpixlar	Ljusa punkter på lcd-skärmen	<ul style="list-style-type: none"> Stäng av skärmen och sätt på den igen. En permanent avstängd bildpunkt är en naturlig defekt som kan uppstå i skärmar med lcd-teknik. För mer information om Dells kvalitets- och pixelpolicy för bildskärmar, se Dells supportwebbplats på: www.dell.com/pixelguidelines.
Problem med ljusstyrkan	Ljuset i bilden är för svagt eller starkt	<ul style="list-style-type: none"> Återställ bildskärmen till fabriksinställningarna. Justera kontrollerna för ljusstyrka och kontrast i menyn Brightness/Contrast (Ljusstyrka/Kontrast).
Geometrisk förvrängning	Skärmen är felaktigt centrerad	<ul style="list-style-type: none"> Återställ bildskärmen till fabriksinställningarna.
Horisontella/vertikala linjer	Det finns en eller flera linjer på skärmen	<ul style="list-style-type: none"> Återställ bildskärmen till fabriksinställningarna. Utför bildskärmens självtest med funktionskontroll, och kontrollera om linjerna finns kvar vid självtestläge. Kontrollera om det finns böjda eller trasiga stift i bildkabelns kontaktdon. Kör det inbyggda diagnostikverktyget.

Synkroniseringsproblem	Skärmen är i oordning eller verkar ha revor	<ul style="list-style-type: none"> Återställ bildskärmen till fabriksinställningarna. Utför bildskärmens självttest med funktionskontroll, och kontrollera om skärmen fortfarande ser oordnad ut vid självttestläge. Kontrollera om det finns böjda eller trasiga stift i bildkabelns kontaktdon. Starta om datorn i <i>felsäkert läge</i>.
Säkerhetsproblem	Synlig rök eller gnistor	<ul style="list-style-type: none"> Påbörja inte felsökning. Kontakta Dell omedelbart.
Periodiskt återkommande problem	Bildskärmen slås av och på vid fel tillfällen	<ul style="list-style-type: none"> Försäkra dig om att bildskärmskabeln mellan bildskärmen och datorn är korrekt ansluten och sitter säkert. Återställ bildskärmen till fabriksinställningarna. Utför bildskärmens självttest med funktionskontroll, och kontrollera om det periodiskt förekommande problemet kvarstår vid självttestläge.
En färg saknas	Färg saknas i bilden	<ul style="list-style-type: none"> Utför funktionskontrollen i bildskärmens självttest. Försäkra dig om att bildskärmskabeln mellan bildskärmen och datorn är korrekt ansluten och sitter säkert. Kontrollera om det finns böjda eller trasiga stift i bildkabelns kontaktdon.
Fel färg	Bildens färg är felaktig	<ul style="list-style-type: none"> Ändra inställningarna för Preset Modes (Förvalslägen) i OSD-menyn Game (Spel) beroende på program. Justera R/G/B-värdet under Custom Color (Anpassad färg) i OSD-menyn Game (Spel). Kör det inbyggda diagnostikverktyget.

Kvardröjande bild från en stillbild som visas på bildskärmen under en längre tidsperiod	En svag skugga från stillbilden visas på bildskärmen	<ul style="list-style-type: none"> ▪ Ställ in skärmen på att stänga av sig själv efter några minuter inaktiv tid. Dessa kan justeras i Windows energialternativ eller Macs energisparinställning. ▪ Alternativt kan du använda en dynamiskt föränderlig skärmläckare.
---	--	---

Produktspecifika problem

Specifika symtom	Vad du upplever	Möjliga lösningar
Skärmbilden är för liten	Bilden är centrerad på skärmen men fyller inte hela visningsområdet	<ul style="list-style-type: none"> ▪ Återställ bildskärmen till fabriksinställningarna.
Det går inte att justera bildskärmen med knapparna på baksidepanelen	OSD-menyn visas inte på skärmen	<ul style="list-style-type: none"> ▪ Stäng av bildskärmen, koppla ur strömkabeln, koppla in den igen och sätt sedan på bildskärmen.
Ingen ingångssignal när användarkontrollerna trycks ned	Ingen bild, ledindikatorn är vit	<ul style="list-style-type: none"> ▪ Kontrollera signalkällan. Försäkra dig om att datorn inte befinner sig i strömsparkläge genom att röra på musen eller trycka på en tangent på tangentbordet. ▪ Kontrollera att signalkabeln är korrekt ansluten. Koppla in signalkabeln igen vid behov. ▪ Återställ datorn eller videospelaren.
Bilden fyller inte hela skärmen	Bilden fyller inte upp skärmens hela höjd eller bredd	<ul style="list-style-type: none"> ▪ På grund av olika videoformat (bildförhållanden) kanske bildskärmen visar i helskrmsläge. ▪ Kör det inbyggda diagnostikverktyget.

Bilderna som visas ser felaktiga ut när DP/HDMI-kabeln är ansluten via en USB-C-adapter eller docka till din bärbara/stationära dator	Bilden fastnar, skärmen är svart eller bilden ser onormal ut	<ul style="list-style-type: none"> ▪ Använd inte en USB-C-adapter eller docka. Anslut DP/HDMI-kabeln direkt till din bärbara/stationära dator.
Skärmen flimrar	Bilden som visas flimrar märkbart	<ul style="list-style-type: none"> ▪ Använd din bildskärms inbyggda upplösning (3840 x 1600 vid 60 Hz) eller högre uppdateringsfrekvens. ▪ Om din enhet har variabel uppdateringsfrekvens (VRR) avstängd slår du av variabel uppdateringsfrekvens (VRR). ▪ Om du använder ett grafikkort från Nvidia och G-Sync är påslaget slår du av G-Sync. ▪ Om du använder ett grafikkort från AMD och Free-Sync är påslaget slår du av Free-Sync. ▪ Uppdatera grafikkortets drivrutin och det fasta programmet till de senaste versionerna. ▪ Byt kabeln som ansluter bildskärmen till systemet. Om kabeln är defekt kan det uppstå signalbrott under överföringen genom ledaren. ▪ Kontrollera omgivningen. Elektromagnetiska fält kan göra att skärmen flimrar. Om en annan enhet är ansluten till samma grenuttag som bildskärmen, testa att koppla från den.

Specifika problem med USB (universell seriebuss)

Specifika symtom	Vad du upplever	Möjliga lösningar
USB-gränssnittet fungerar inte	USB-kringutrustning fungerar inte	<ul style="list-style-type: none">▪ Kontrollera att bildskärmen är på.▪ Koppla bort uppströmskabeln från datorn och anslut den igen.▪ Koppla bort och anslut USB-kringenheterna igen (nedströms-kontaktdonet).▪ Stäng av bildskärmen och sätt sedan på den igen.▪ Starta om datorn.▪ Vissa USB-enheter, t.ex. externa bärbara hårddiskar, kräver mer ström. Anslut enheten direkt till datorn.
SuperSpeed USB 5 Gbit/s (USB 3.2 Gen1)-gränssnittet går långsamt	SuperSpeed USB 5 Gbit/s (USB 3.2 Gen1)-kringenheterna arbetar långsamt eller inte alls	<ul style="list-style-type: none">▪ Kontrollera att din dator är kompatibel med SuperSpeed USB 5 Gbit/s (USB 3.2 Gen1).▪ Vissa datorer har såväl USB 3.2 och USB 2.0 som USB 1.1-portar. Försäkra dig om att korrekt USB-port används.▪ Koppla bort uppströmskabeln från datorn och anslut den igen.▪ Koppla bort och anslut USB-kringenheterna igen (nedströms-kontaktdonet).▪ Starta om datorn.
Trådlösa USB-kringenheter slutar fungera när en USB 3.2-enhet ansluts	Trådlösa USB-kringenheter svarar långsamt eller fungerar bara när avståndet mellan dem och mottagaren minskas	<ul style="list-style-type: none">▪ Öka avståndet mellan USB 3.2-kringenheterna och den trådlösa USB-mottagaren.▪ Placera den trådlösa USB-mottagaren så nära de trådlösa USB-kringenheterna som möjligt.▪ Använd en USB-förlängningskabel för att placera den trådlösa USB-mottagaren så långt bort som möjligt från USB 3.2-porten.

Bilaga

VARNING: Säkerhetsanvisningar

⚠ VARNING: Att använda styrenheter, justeringar eller procedurer som skiljer sig från de som anges i detta dokument kan medföra risk för elektriska stötar, elektrisk fara, och/eller mekanisk fara.

För mer information om säkerhetsanvisningar, se Information om säkerhet, miljö och föreskrifter (SERI).

FCC-meddelanden (endast USA) och övrig regelverksinformation

För FCC-meddelanden och annan information om efterlevnad av regelverk, se webbplatsen för efterlevnad av regelverk på www.dell.com/regulatory_compliance.

Kontakta Dell

Kunder i USA kan ringa 800-WWW-DELL (800-999-3355).

📄 ANMÄRKNING: Om du inte har en aktiv internetanslutning kan du hitta kontaktinformationen på ditt inköpskvitto, packsedel, faktura eller i Dells produktkatalog.

Dell erbjuder flera alternativ för support och service, både på nätet och per telefon. Tillgängligheten varierar beroende på land och produkt, och vissa tjänster kanske inte finns i ditt område.

- Teknisk assistans på nätet: www.dell.com/support/monitors
- Kontakta Dell: www.dell.com/contactdell

EU:s produktdatabas för energimärkning och produktinformationsblad

AW3821DW: <https://eprel.ec.europa.eu/qr/352735>