

# Dell Slim Soundbar SB521A



## Hướng dẫn sử dụng

Mẫu Soundbar: SB521A  
Mẫu quy chuẩn: SB521A



# Lưu ý, Thận trọng và cảnh báo

---

-  **LƯU Ý:** Mục LƯU Ý cho biết những thông tin quan trọng giúp quý vị sử dụng máy tính của mình hiệu quả hơn.
-  **THẬN TRỌNG:** Mục THẬN TRỌNG cho biết khả năng hư hại về phần cứng hoặc mất dữ liệu có thể xảy ra nếu không tuân theo hướng dẫn.
-  **CẢNH BÁO:** Mục CẢNH BÁO cho biết khả năng hư hại về tài sản, thương tích cá nhân hoặc tử vong có thể xảy ra.

**Bản quyền © 2020 Dell Inc. hoặc các công ty con của Dell Inc. Đã đăng ký bản quyền.** Dell, EMC và các thương hiệu khác là thương hiệu của Dell Inc. hoặc các công ty con của Dell Inc. Các thương hiệu khác có thể là thương hiệu của các chủ sở hữu tương ứng.

2020 – 08

Bản sửa đổi A00

# Nội dung

<b>Có gì trong hộp</b>	<b>4</b>
<b>Đặc trưng</b>	<b>5</b>
<b>Thiết lập Dell Slim Soundbar</b>	<b>6</b>
<b>Thông số kỹ thuật</b>	<b>8</b>
<b>Xử lý sự cố</b>	<b>9</b>
<b>Thông tin luật định</b>	<b>14</b>
<b>Bảo hành</b>	<b>14</b>



# Có gì trong hộp

---

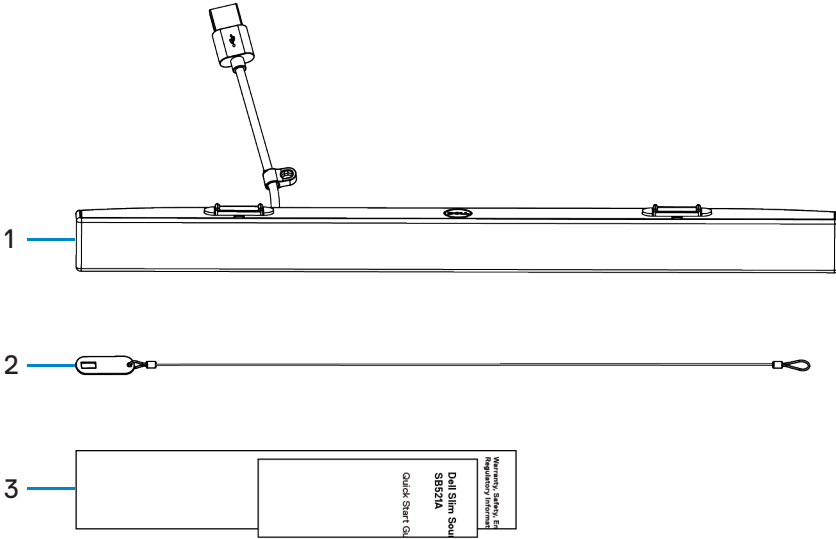

1 Dell Slim Soundbar

2 Chuỗi bảo mật

3 Tài liệu

**📌 LƯU Ý:** Các tài liệu được gửi kèm theo soundbar này có thể khác nhau tùy theo khu vực của quý vị.



# Đặc trưng

---

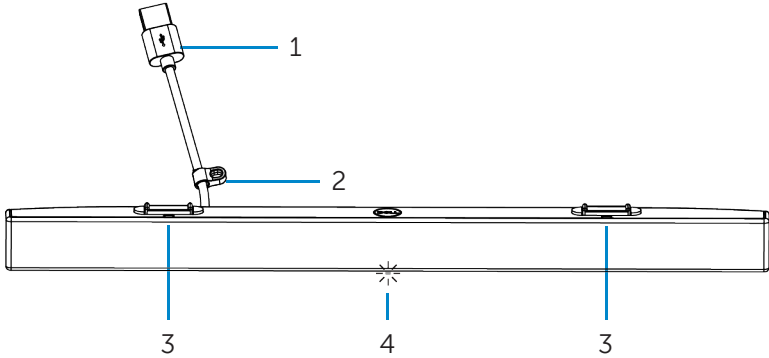

1 Cáp USB

2 Vòng lặp bảo mật

3 Tab (miếng gắn) từ (2)

4 Chỉ báo công suất



# Thiết lập Dell Slim Soundbar

1. Căn chỉnh các tab từ trên soundbar với các khe trên màn hình Dell để cố định soundbar vào đế của màn hình.

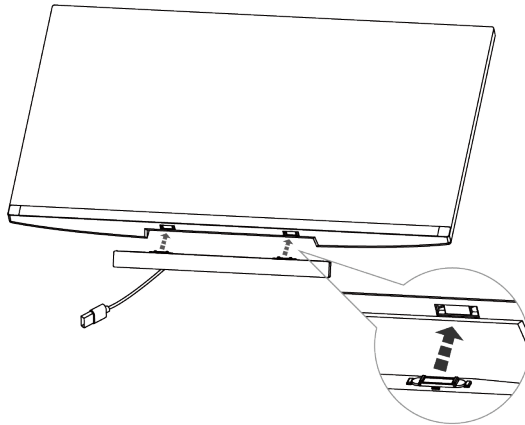

2. Kết nối cáp USB của soundbar với cổng USB của màn hình Dell. Trong trường hợp quý vị kết nối màn hình bằng cáp HDMI hoặc DP, hãy đảm bảo kết nối cáp USB Upstream mà đi kèm với màn hình với máy tính của quý vị để loa soundbar hoạt động.

**LƯU Ý:** Chỉ báo công suất trên soundbar bật cho biết rằng soundbar đã được bật.

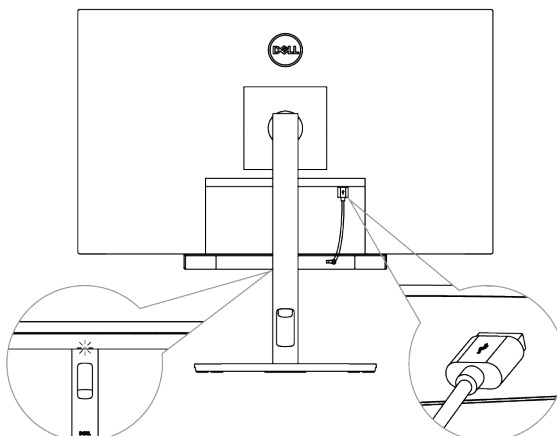

3. Cài đặt chuỗi bảo mật và khóa bảo mật, nếu được yêu cầu.

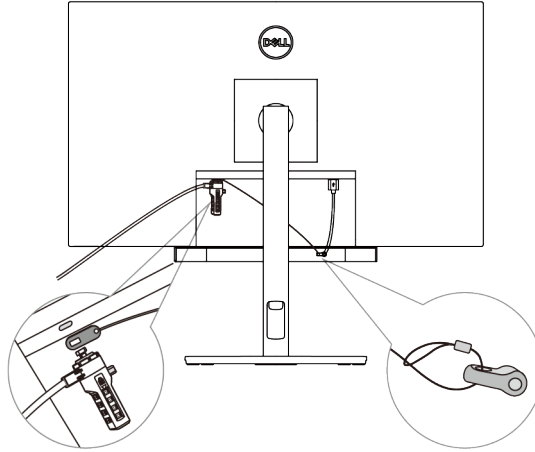

# Thông số kỹ thuật

---

## Tổng quan

Mẫu số	SB521A
Kiểu kết nối	USB
Các hệ điều hành được hỗ trợ	<ul style="list-style-type: none"><li>• Windows 7</li><li>• Windows 8</li><li>• Windows 10</li><li>• Chrome</li><li>• Mac</li><li>• Linux</li><li>• ThinOS</li></ul>

## Điện

Điện áp hoạt động	5 V
Đầu vào âm thanh	Đầu vào âm thanh kỹ thuật số USB
Công suất đầu ra	<ul style="list-style-type: none"><li>• USB 2.0: <math>\geq 1 \text{ W} \times 2</math> ở THD <math>\leq 1\%</math></li><li>• USB 3.0: <math>\geq 1,8 \text{ W} \times 2</math> ở THD <math>\leq 1\%</math> trong đó THD đề cập đến mức Tổng Méo Hài Hòa</li></ul>

## Vật lý

Chiều cao (bao gồm cả các tab từ)	24.20±0.5 mm (0.95±0.02 in.)
Chiều dài	298.21±0.5 mm (11.74±0.02 in.)
Chiều rộng	17.50±0.5 mm (0.69±0.02 in.)
Trọng lượng	0.114±0.005 kg (0.25±0.01 lb)

## Môi trường

Nhiệt độ hoạt động	0°C đến 40°C (0°F đến 104°F)
Nhiệt độ bảo quản	-40°C đến 65°C (-40°F đến 149°F)
Độ ẩm hoạt động	Độ ẩm tương đối tối đa 90%, không ngưng tụ
Độ ẩm bảo quản	Độ ẩm tương đối tối đa 90%, không ngưng tụ





# Xử lý sự cố

Các vấn đề	Nguyên nhân khả dĩ	Phương pháp khả thi
Soundbar không hoạt động bình thường	Không phát hiện hoặc đồng bộ hóa được Soundbar	<ul style="list-style-type: none"><li>• Đảm bảo rằng cáp nối màn hình USB được kết nối giữa máy tính và màn hình của quý vị để kích hoạt các cổng USB của màn hình Dell. Cần có kết nối cáp nối màn hình USB bổ sung này nếu màn hình Dell và máy tính của quý vị được kết nối qua cáp HDMI hoặc DisplayPort.</li><li>• Sau khi cáp USB được kết nối với cổng USB, hãy quan sát xem đèn màu trắng có xuất hiện trong thiết bị chỉ báo công suất nằm ở phần dưới cùng của soundbar hay không.</li><li>• Nếu thiết bị chỉ báo công suất không được bật, hãy kiểm tra xem cáp USB có được kết nối đúng cách với cổng USB hay không.</li><li>• Nếu thiết bị chỉ báo công suất được bật và soundbar không hoạt động, hãy tháo hoặc ngắt kết nối sound-bar khỏi cổng USB và khởi động lại máy tính.</li><li>• Kết nối lại soundbar và kiểm tra xem chỉ báo công suất có bật hay không.</li><li>• Nếu soundbar vẫn không kết nối được, hãy kiểm tra xem soundbar có xuất hiện trong <b>Device Manager</b> hay không.</li><li>• Kiểm tra cổng USB bằng cách kết nối một thiết bị USB đang hoạt động bình thường.</li><li>• Nếu cổng USB vẫn không hoạt động, hãy đổi soundbar bằng một</li></ul>



## Các vấn đề

## Nguyên nhân khả dĩ

## Phương pháp khả thi

Không có âm thanh mặc dù thiết bị chỉ báo công suất đang bật

Âm lượng có thể được thiết lập ở mức thấp hoặc Dell Slim Soundbar SB521A có thể không được thiết lập làm thiết bị phát lại mặc định.

loa USB đang hoạt động bình thường khác hoặc thiết bị USB như bàn phím hoặc kết nối soundbar với một màn hình khác. Nếu thiết bị USB không hoạt động trên cùng một cổng hoặc soundbar gốc mà vẫn hoạt động bình thường trên một màn hình khác, thì có thể cổng USB trên màn hình trước đó bị lỗi.

- Đảm bảo rằng soundbar là thiết bị phát lại mặc định của màn hình.
- Thử kết nối cáp USB của soundbar với các cổng USB khác nhau.
- Đảm bảo rằng tệp nhạc đang phát và âm lượng không ở mức 0%.
- Thiết lập tất cả các bộ điều khiển âm lượng của Windows ở mức tối đa.
- Phát một số âm thanh trên máy tính. Ví dụ, một đĩa CD âm thanh hoặc trình nghe nhạc MP3.
- Làm sạch hoặc kết nối lại tất cả các cáp.
- Kiểm tra soundbar bằng một nguồn nhạc khác, chẳng hạn như từ một máy tính khác.
- Đi tới Bảng điều khiển trong máy tính của quý vị và nhấp vào Sound. Kiểm tra xem Dell Slim Soundbar SB521A có được hiển thị trong danh sách thiết bị phát lại trong tab Phát lại của hộp thoại Âm thanh hay không. Nếu Dell Slim Soundbar SB521A không phải là thiết bị



## Các vấn đề

## Nguyên nhân khả dĩ

## Phương pháp khả thi

		<p>mặc định (được biểu thị bằng dấu tích màu xanh lá cây bên cạnh biểu tượng), hãy nhấp chuột phải vào Dell Slim Soundbar SB521A và chọn <b>Set Default &gt; Default Device</b>.</p> <ul style="list-style-type: none"><li>• Cài đặt lại trình điều khiển được tích hợp trên bo mạch chủ hoặc trình điều khiển card âm thanh. Khởi động lại máy tính.</li><li>• Thử với loa USB đang hoạt động bình thường.</li></ul>
Không có âm thanh	Không có âm thanh từ nguồn âm thanh USB	<ul style="list-style-type: none"><li>• Tăng âm lượng bằng bộ điều khiển âm lượng của Windows.</li><li>• Tăng âm lượng của ứng dụng âm thanh.</li><li>• Kiểm tra soundbar với một nguồn nhạc khác, chẳng hạn như một máy tính khác.</li></ul>
Âm thanh bị biến dạng	Card âm thanh của máy tính được sử dụng làm nguồn âm thanh	<ul style="list-style-type: none"><li>• Thiết lập tất cả các bộ điều khiển âm lượng thành điểm giữa của chúng.</li><li>• Giảm âm lượng của ứng dụng âm thanh.</li><li>• Kiểm tra soundbar bằng nguồn âm thanh khác, chẳng hạn như âm thanh từ một máy tính khác.</li><li>• Đảm bảo rằng không có đồ vật lỏng lẻo nào chạm vào soundbar hoặc bị kẹt gần nam châm trên soundbar.</li></ul>



<b>Các vấn đề</b>	<b>Nguyên nhân khả dĩ</b>	<b>Phương pháp khả thi</b>
Âm thanh bị biến dạng	Nguồn âm thanh khác được sử dụng	<ul style="list-style-type: none"> <li>• Giảm âm lượng của nguồn âm thanh.</li> <li>• Tắt thao tác xử lý âm thanh của nguồn âm thanh.</li> <li>• Đảm bảo rằng soundbar được gắn trên màn hình.</li> <li>• Đảm bảo rằng không có đồ vật lỏng lẻo nào chạm vào soundbar hoặc bị kẹt gần nam châm trên soundbar.</li> </ul>
Đầu ra âm thanh không cân bằng	Âm thanh chỉ phát ra từ một bên của soundbar	<ul style="list-style-type: none"> <li>• Thiết lập các bộ điều khiển cân bằng âm thanh của Windows ở loa trái và loa phải thành điểm giữa của chúng.</li> <li>• Khắc phục sự cố card âm thanh của máy tính.</li> </ul>
Âm lượng nhỏ	Âm lượng quá nhỏ	<ul style="list-style-type: none"> <li>• Thiết lập tất cả các bộ điều khiển âm lượng của Windows ở mức tối đa.</li> <li>• Tăng âm lượng của ứng dụng âm thanh.</li> <li>• Kiểm tra soundbar bằng một nguồn âm thanh khác, chẳng hạn như một máy tính khác.</li> </ul>
Tiếng ồn	Tiếng ồn từ soundbar	<ul style="list-style-type: none"> <li>• Kiểm tra xem có vật lạ nào dính vào soundbar hay không.</li> <li>• Đảm bảo rằng soundbar được gắn vào màn hình và không có đồ vật lỏng lẻo nào đang treo hoặc chạm vào soundbar hoặc bị mắc kẹt gần nam châm trên soundbar.</li> </ul>



Các vấn đề	Nguyên nhân khả dĩ	Phương pháp khả thi
Không thể gắn soundbar trên màn hình	Các tab từ trên soundbar bị thiếu, hỏng hoặc gãy.	<ul style="list-style-type: none"> <li>• Thử giảm âm lượng bằng các bộ điều khiển âm lượng của Windows.</li> <li>• Đảm bảo rằng các dây cáp không gây nhiễu cho soundbar.</li> <li>• Xác nhận xem dòng màn hình được sử dụng có hỗ trợ soundbar hay không. Để biết thêm thông tin về các dòng màn hình được hỗ trợ, hãy tham khảo trang SB521A tại địa chỉ <a href="https://www.dell.com">https://www.dell.com</a>.</li> <li>• Kiểm tra xem các khe soundbar của màn hình có mở hay không và liệu có nắp Mylar nào cản trở các khe này hay không.</li> </ul>



# Thông tin luật định

---

## Bảo hành

### Chính sách bảo hành và đổi trả có thời hạn

Các sản phẩm mang thương hiệu Dell được bảo hành phần cứng với thời hạn ba năm.

### Đối với khách hàng Hoa Kỳ:

Việc mua hàng và việc quý vị sử dụng sản phẩm này phải tuân theo thỏa thuận người dùng cuối của Dell. Quý vị có thể tìm thấy thỏa thuận này tại <https://www.dell.com/terms>. Tài liệu này chứa một điều khoản trọng tài ràng buộc.

### Đối với khách hàng Châu Âu, Trung Đông và Châu Phi:

Các sản phẩm mang thương hiệu Dell được bán và sử dụng phải tuân theo các quyền hợp pháp của người tiêu dùng tại quốc gia hiện hành, các điều khoản của bất kỳ thỏa thuận bán hàng dành cho nhà bán lẻ nào mà quý vị đã ký kết (sẽ áp dụng giữa quý vị và nhà bán lẻ) và các điều khoản hợp đồng người dùng cuối của Dell.

Dell cũng có thể cung cấp bảo hành phần cứng bổ sung — quý vị có thể tìm thấy chi tiết đầy đủ về hợp đồng người dùng cuối Dell và điều khoản bảo hành bằng cách truy cập <https://www.dell.com/terms>, chọn quốc gia của quý vị từ danh sách nằm ở cuối trang “trang chủ” và sau đó nhấp vào liên kết “terms and conditions” để đọc các điều khoản người dùng cuối hoặc liên kết “support” để đọc các điều khoản bảo hành.

### Đối với khách hàng ngoài Hoa Kỳ:

Các sản phẩm mang thương hiệu Dell được bán và sử dụng phải tuân theo các quyền hợp pháp của người tiêu dùng tại quốc gia sở tại, các điều khoản của bất kỳ thỏa thuận bán hàng dành cho nhà bán lẻ nào mà quý vị đã ký kết (sẽ áp dụng giữa quý vị và nhà bán lẻ) và các điều khoản bảo hành của Dell. Dell cũng có thể cung cấp một bảo hành phần cứng bổ sung — có thể tìm thấy chi tiết đầy đủ về các điều khoản bảo hành của Dell bằng cách truy cập <https://www.dell.com/terms>, chọn quốc gia của bạn từ danh sách nằm ở cuối trang “trang chủ” rồi nhấp vào liên kết “terms and conditions” hoặc liên kết “support” để đọc các điều khoản bảo hành.

