

Dell Slim Soundbar SB521A

คู่มือผู้ใช้

รุ่นของซาวด์บาร์: SB521A
รุ่นตามกฎข้อบังคับ: SB521A



หมายเหตุ ข้อควรระวัง และคำเตือน

 **หมายเหตุ:** หมายเหตุจะบ่งบอกถึงข้อมูลที่สำคัญที่ช่วยให้คุณใช้คอมพิวเตอร์ได้ดีขึ้น

 **ข้อควรระวัง:** ข้อควรระวังจะบ่งบอกถึงความเสี่ยงที่อาจเกิดขึ้นกับฮาร์ดแวร์หรือการสูญหายของข้อมูลหากไม่ปฏิบัติตามคำแนะนำ

 **คำเตือน:** คำเตือนบ่งบอกถึงความเสี่ยงต่อทรัพย์สิน การบาดเจ็บ หรือการเสียชีวิต

ลิขสิทธิ์ © 2020 Dell Inc. หรือบริษัทในเครือ สงวนลิขสิทธิ์ Dell, EMC และเครื่องหมายการค้าอื่น ๆ เป็นเครื่องหมายการค้าของ Dell Inc. หรือบริษัทในเครือ เครื่องหมายการค้าอื่น ๆ อาจเป็นเครื่องหมายการค้าของเจ้าของที่เกี่ยวข้อง

2020 – 08

Rev. A00

สารบัญ

สิ่งที่อยู่ในกล่อง	4
คุณสมบัติ	5
การตั้งค่า Dell Slim Soundbar ของคุณ	6
ข้อมูลจำเพาะ	8
การแก้ไขปัญหา	9
ข้อมูลตามกฎหมาย	13
การรับประกัน	13



สิ่งที่อยู่ในกล่อง

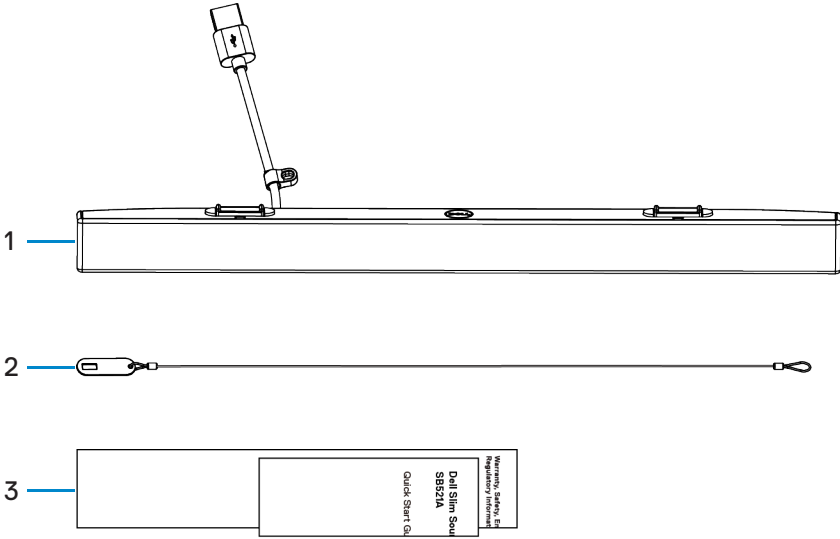

1 Dell Slim Soundbar

2 ห่วงโซ่รักษาความปลอดภัย

3 เอกสาร

 **หมายเหตุ:** เอกสารที่มาพร้อมกับซาวด์บาร์อาจแตกต่างกันไปตามภูมิภาคของคุณ



คุณสมบัติ

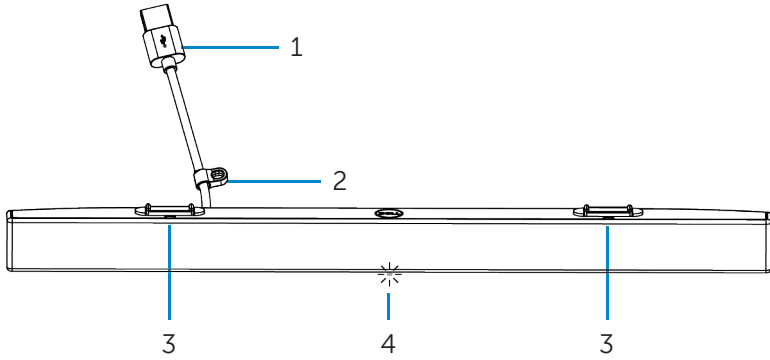

1 สาย USB

2 หัวรักษาความปลอดภัย

3 แถบแม่เหล็ก (2)

4 ไฟแสดงสถานะ



การตั้งค่า Dell Slim Soundbar ของคุณ

1. จัดตำแหน่งแถบแม่เหล็กบนขาตั้งบาร์ให้ตรงกับช่องบนจอภาพ Dell เพื่อยึดขาตั้งบาร์เข้ากับฐานของจอภาพ

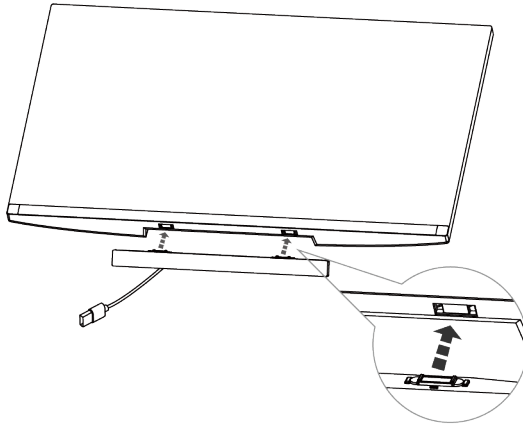

2. เชื่อมต่อสาย USB ของขาตั้งบาร์เข้ากับพอร์ต USB ของจอภาพ Dell
ในกรณีที่ท่านเชื่อมต่อจอภาพโดยใช้สาย HDMI หรือ DP ตรวจสอบให้แน่ใจว่าได้เชื่อมต่อสาย USB อพสตริมที่มาพร้อมกับจอภาพของคุณเข้ากับคอมพิวเตอร์เพื่อให้ขาตั้งบาร์ทำงาน

 **หมายเหตุ:** ไฟแสดงสถานะบนขาตั้งบาร์จะติดขึ้นเพื่อแสดงว่าขาตั้งบาร์เปิดใช้งานอยู่

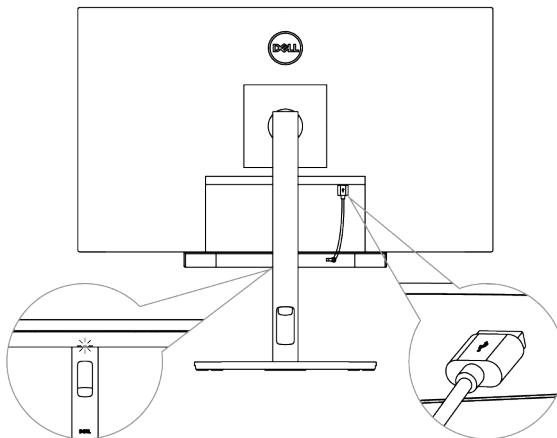

3. ติดตั้งห่วงโซ่รักษาความปลอดภัยและอุปกรณ์ล็อครักษาความปลอดภัย หากจำเป็น

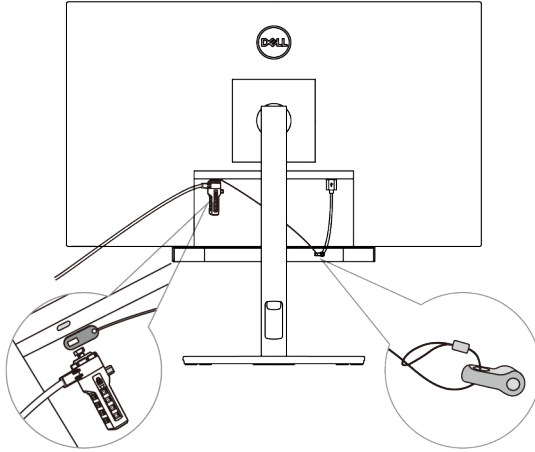

ข้อมูลจำเพาะ

ทั่วไป

หมายเลขรุ่น	SB521A
ประเภทการเชื่อมต่อ	USB
ระบบปฏิบัติการที่รองรับ	<ul style="list-style-type: none">• Windows 7• Windows 8• Windows 10• Chrome• Mac• Linux• ThinOS

ทางไฟฟ้า

แรงดันไฟฟ้าที่ใช้งาน	5 V
สัญญาณเสียงขาเข้า	สัญญาณเสียงขาเข้าแบบดิจิทัล USB
กำลังไฟฟ้าขาออก	<ul style="list-style-type: none">• USB 2.0: $\geq 1 \text{ W} \times 2$ ที่ THD $\leq 1\%$• USB 3.0: $\geq 1.8 \text{ W} \times 2$ ที่ THD $\leq 1\%$ โดยที่ THD หมายถึง Total Harmonic Distortion (ค่าความเพี้ยนฮาร์มอนิกโดยรวม)

กำลังไฟฟ้าขาออก

ความสูง (รวมแถบแม่เหล็ก)	24.20±0.5 มม. (0.95±0.02 นิ้ว)
ความยาว	298.21±0.5 มม. (11.74±0.02 นิ้ว)
ความกว้าง	17.50±0.5 มม. (0.69±0.02 นิ้ว)
น้ำหนัก	0.114±0.005 กก. (0.25±0.01 ปอนด์)

สภาพแวดล้อม

อุณหภูมิในการทำงาน	0°C ถึง 40°C (0°F ถึง 104°F)
อุณหภูมิในการจัดเก็บ	-40°C ถึง 65°C (-40°F ถึง 149°F)
ความชื้นในการทำงาน	ความชื้นสัมพัทธ์สูงสุด 90%, ไม่กลั่นตัว
ความชื้นในการจัดเก็บ	ความชื้นสัมพัทธ์สูงสุด 90%, ไม่กลั่นตัว



การแก้ไขปัญหา

ปัญหา	สาเหตุที่เป็นไปได้	การแก้ปัญหาที่เป็นไปได้
ชาวัดบาร์ทำงานไม่ถูกต้อง	ไม่สามารถตรวจพบหรือซิงโครไนซ์ชาวัดบาร์ได้	<ul style="list-style-type: none">• ตรวจสอบให้แน่ใจว่าสายเคเบิลอัปสตรีม USB ได้ถูกเชื่อมต่อระหว่างคอมพิวเตอร์และจอภาพของคุณแล้วเพื่อที่จะเปิดใช้งานพอร์ต USB ของจอภาพ Dell จำเป็นต้องมีการเชื่อมต่อสายเคเบิลอัปสตรีม USB นี้เพิ่มเติมหากคอมพิวเตอร์และจอภาพ Dell ของคุณเชื่อมต่อผ่านสาย HDMI หรือ DisplayPort• เมื่อเชื่อมต่อสายเคเบิล USB เข้ากับพอร์ต USB แล้ว ให้สังเกตว่ามีไฟสีขาวปรากฏขึ้นที่ไฟแสดงสถานะที่ด้านล่างของชาวัดบาร์หรือไม่• หากไฟแสดงสถานะไม่ติด ให้ตรวจสอบว่าสายเคเบิล USB เชื่อมต่อกับพอร์ต USB อย่างถูกต้องหรือไม่• หากไฟแสดงสถานะติดอยู่แต่ชาวัดบาร์ไม่ทำงาน ให้ถอดชาวัดบาร์ออกจากพอร์ต USB และรีสตาร์ทคอมพิวเตอร์• เชื่อมต่อชาวัดบาร์อีกครั้งและตรวจสอบว่าไฟแสดงสถานะติดหรือไม่• หากชาวัดบาร์ยังคงไม่สามารถเชื่อมต่อได้ ให้ตรวจสอบว่ามีชาวัดบาร์ปรากฏอยู่ใน Device Manager หรือไม่• ทดสอบพอร์ต USB โดยเชื่อมต่ออุปกรณ์ USB ที่ใช้งานได้• หากพอร์ต USB ยังคงใช้งานไม่ได้ ให้สลับชาวัดบาร์กับลำโพง USB หรืออุปกรณ์ USB อื่น ๆ ที่ใช้งานได้ เช่น แป้นพิมพ์ เป็นต้น หรือเชื่อมต่อชาวัดบาร์กับจอภาพอื่น หากอุปกรณ์ USB อื่นไม่สามารถทำงานได้กับพอร์ตเดียวกัน หรือชาวัดบาร์ตัวเดิมสามารถทำงานได้อยู่



ปัญหา

สาเหตุที่เป็นไปได้

การแก้ปัญหาที่เป็นไปได้

ไม่มีเสียงแม้ว่าไฟแสดงสถานะจะติดอยู่

ระดับเสียงอาจตั้งค่าไว้ต่ำหรือ Dell Slim Soundbar SB521A อาจไม่ได้ตั้งค่าให้เป็นอุปกรณ์การเล่นเริ่มต้น

างถูกต้องบนจอภาพอื่น นั้นแสดงว่าพอร์ต USB บนจอภาพเดิมอาจมีข้อบกพร่อง

- ตรวจสอบให้แน่ใจว่าซาวด์บาร์เป็นอุปกรณ์การเล่นเริ่มต้นของจอภาพ
- ลองเชื่อมต่อสายเคเบิล USB ของซาวด์บาร์เข้ากับพอร์ต USB อื่น ๆ
- ตรวจสอบให้แน่ใจว่าไฟล์เพลงกำลังเล่นและระดับเสียงไม่ใช่ 0%
- ตั้งค่าการควบคุมระดับเสียงของ Windows ทั้งหมดเป็นค่าสูงสุด
- เล่นเสียงบางอย่างบนคอมพิวเตอร์ ตัวอย่างเช่น ซีดีเพลงหรือโปรแกรมเล่น MP3
- ทำความสะอาดหรือเชื่อมต่อสายเคเบิลทั้งหมดใหม่อีกครั้ง
- ทดสอบซาวด์บาร์ด้วยแหล่งสัญญาณเพลงอื่น เช่น จากคอมพิวเตอร์เครื่องอื่น
- ไปที่ Control Panel ในคอมพิวเตอร์ของคุณแล้วคลิก Sound ตรวจสอบว่า Dell Slim Soundbar SB521A แสดงอยู่ในรายการอุปกรณ์การเล่นภายใต้แท็บ Playback ของหน้าต่าง Sound หรือไม่ หาก Dell Slim Soundbar SB521A ไม่ใช่อุปกรณ์เริ่มต้น (ดูได้จากเครื่องหมายถูกสีเขียวข้างไอคอน) ให้คลิกขวาที่ Dell Slim Soundbar SB521A แล้วเลือก **Set Default > Default Device**
- ติดตั้งไดรเวอร์ออนบอร์ดหรือไดรเวอร์การ์ดเสียงอีกครั้ง รีเซ็ตรหัสคอมพิวเตอร์
- ลองกับลำโพง USB ที่สามารถใช้งานได้



ปัญหา	สาเหตุที่เป็นไปได้	การแก้ปัญหาที่เป็นไปได้
ไม่มีเสียง	ไม่มีเสียงจากแหล่งสัญญาณเสียง USB	<ul style="list-style-type: none"> เพิ่มระดับเสียงโดยใช้การควบคุมระดับเสียงของ Windows เพิ่มระดับเสียงของแอปพลิเคชันเสียง ทดสอบซาวด์บาร์ด้วยแหล่งสัญญาณเพลงอื่น เช่น คอมพิวเตอร์เครื่องอื่น
เสียงเพี้ยน	การ์ดเสียงของคอมพิวเตอร์ถูกใช้เป็นแหล่งกำเนิดเสียง	<ul style="list-style-type: none"> ตั้งค่าการควบคุมระดับเสียงของ Windows ทั้งหมดเป็นจุดกึ่งกลาง ลดระดับเสียงของแอปพลิเคชันเสียง ทดสอบซาวด์บาร์ด้วยแหล่งสัญญาณเสียงอื่น เช่น คอมพิวเตอร์เครื่องอื่น ตรวจสอบให้แน่ใจว่าไม่มีวัตถุใดสัมผัสอยู่กับซาวด์บาร์หรือติดอยู่ใกล้กับแม่เหล็กบนซาวด์บาร์
เสียงเพี้ยน	ใช้แหล่งสัญญาณเสียงอื่น	<ul style="list-style-type: none"> ลดระดับเสียงของแหล่งสัญญาณเสียง ปิดการประมวลผลเสียงของแหล่งสัญญาณเสียง ตรวจสอบให้แน่ใจว่าซาวด์บาร์ติดอยู่กับจอภาพ ตรวจสอบให้แน่ใจว่าไม่มีวัตถุใดสัมผัสอยู่กับซาวด์บาร์หรือติดอยู่ใกล้กับแม่เหล็กบนซาวด์บาร์
สัญญาณเสียงขาออกไม่สมดุล	เสียงมาจากซาวด์บาร์เพียงข้างเดียว	<ul style="list-style-type: none"> ตั้งค่าการควบคุมสมดุลเสียงของ Windows สำหรับทั้งลำโพงซ้ายและลำโพงขวาให้อยู่ที่จุดกึ่งกลาง แก้ไขการ์ดเสียงของคอมพิวเตอร์
ระดับเสียงต่ำ	ระดับเสียงต่ำเกินไป	<ul style="list-style-type: none"> ตั้งค่าการควบคุมระดับเสียงของ Windows ทั้งหมดเป็นค่าสูงสุด เพิ่มระดับเสียงของแอปพลิเคชันเสียง ทดสอบซาวด์บาร์ด้วยแหล่งสัญญาณเสียงอื่น เช่น คอมพิวเตอร์เครื่องอื่น



ปัญหา	สาเหตุที่เป็นไปได้	การแก้ปัญหาที่เป็นไปได้
เสียงหึ่ง	เสียงรบกวนจากฮาร์ดดิสก์	<ul style="list-style-type: none"> ตรวจสอบว่ามีวัสดุแปลกปลอมติดอยู่กับฮาร์ดดิสก์หรือไม่ ตรวจสอบให้แน่ใจว่าฮาร์ดดิสก์ติดอยู่กับจอภาพและไม่มีวัตถุใดแขวนอยู่หรือสัมผัสกับฮาร์ดดิสก์ หรือติดอยู่ใกล้กับแม่เหล็กบนฮาร์ดดิสก์ ลองลดระดับเสียงโดยใช้การควบคุมระดับเสียงของ Windows ตรวจสอบให้แน่ใจว่าสายเคเบิลไม่รบกวนฮาร์ดดิสก์
ฮาร์ดดิสก์ไม่สามารถติดตั้งบนจอภาพได้	แถบแม่เหล็กบนฮาร์ดดิสก์สูญหาย เสียหาย หรือแตกหัก	<ul style="list-style-type: none"> ตรวจสอบว่ารุ่นของจอภาพที่ใช้งานรองรับฮาร์ดดิสก์หรือไม่ สำหรับข้อมูลเพิ่มเติมเกี่ยวกับรุ่นของจอภาพที่รองรับ โปรดดูหน้า SB521A ที่ https://www.dell.com ตรวจสอบว่าช่องฮาร์ดดิสก์ของจอภาพเปิดอยู่หรือไม่ และจะต้องไม่มีฝาปิดไมสาร์กิตขวางอยู่หน้าช่อง



ข้อมูลตามกฎหมาย

การรับประกัน

นโยบายการคืนสินค้าและการรับประกันแบบมีข้อจำกัด

ผลิตภัณฑ์แบรนด์ Dell มีการรับประกันฮาร์ดแวร์แบบมีข้อจำกัดเป็นระยะเวลาสามปี

สำหรับลูกค้าในสหรัฐอเมริกา:

การซื้อและการใช้ผลิตภัณฑ์นี้ของคุณอยู่ภายใต้ข้อตกลงสำหรับผู้ใช้จ่ายปลายทางของ Dell ซึ่งคุณสามารถดูได้ที่ <https://www.dell.com/terms>
เอกสารนี้ประกอบด้วยอนุญาโตตุลาการที่มีผลผูกพัน

สำหรับลูกค้าในยุโรป ตะวันออกกลาง และแอฟริกา:

ผลิตภัณฑ์แบรนด์ Dell

ที่ถูกวางจำหน่ายและถูกใช้งานนั้นจะอยู่ภายใต้สิทธิตามกฎหมายของผู้บริโภคในประเทศที่เกี่ยวข้อง เงื่อนไขของข้อตกลงการขายของผู้ค้าปลีกใด ๆ ที่คุณได้ทำสัญญาไว้ (ซึ่งจะมีผลบังคับใช้ระหว่างคุณและผู้ค้าปลีก) และเงื่อนไขสัญญาสำหรับผู้ใช้จ่ายปลายทางของ Dell นอกจากนี้ Dell อาจให้การรับประกันฮาร์ดแวร์เพิ่มเติม ซึ่งคุณสามารถดูรายละเอียดของสัญญาสำหรับผู้ใช้จ่ายปลายทางของ Dell และเงื่อนไขการรับประกันได้ที่ <https://www.dell.com/terms> เมื่อเข้าสู่เว็บไซต์แล้ว ให้เลือกประเทศของคุณจากรายการที่อยู่ด้านล่างของ "หน้าแรก" จากนั้นคลิกลิงก์ "terms and conditions" สำหรับข้อกำหนดของผู้ใช้จ่ายปลายทางหรือคลิกลิงก์ "support" สำหรับเงื่อนไขการรับประกัน

สำหรับลูกค้าที่ไม่ได้อยู่ในสหรัฐอเมริกา:

ผลิตภัณฑ์แบรนด์ Dell

ที่ถูกวางจำหน่ายและถูกใช้งานนั้นจะอยู่ภายใต้สิทธิตามกฎหมายของผู้บริโภคในประเทศที่เกี่ยวข้อง เงื่อนไขของข้อตกลงการขายของผู้ค้าปลีกใด ๆ ที่คุณได้ทำสัญญาไว้ (ซึ่งจะมีผลบังคับใช้ระหว่างคุณและผู้ค้าปลีก) และเงื่อนไขการรับประกันของ Dell อาจให้การรับประกันฮาร์ดแวร์เพิ่มเติม ซึ่งคุณสามารถดูรายละเอียดของเงื่อนไขการรับประกันของ Dell ได้ที่ <https://www.dell.com/terms> เมื่อเข้าสู่เว็บไซต์แล้ว ให้เลือกประเทศของคุณจากรายการที่อยู่ด้านล่างของ "หน้าแรก" จากนั้นคลิกลิงก์ "terms and conditions" หรือคลิกลิงก์ "support" สำหรับเงื่อนไขการรับประกัน

