

# Bară de sunet Dell Slim SB521A

## Ghid de utilizare

Bară de sunet model: SB521A  
Model reglementat: SB521A



# Notă, atenționare și avertizări

---

 **NOTĂ:** O NOTĂ indică informații importante care vă ajută să utilizați mai bine computerul.

 **ATENȚIONARE:** O ATENȚIONARE indică deteriorarea posibilă a hardware-ului sau pierderea datelor dacă nu sunt respectate. instrucțiunile.

 **AVERTIZARE:** O AVERTIZARE indică o posibilitate de pagube materiale, vătămări corporale sau deces.

**Drept de proprietate © 2020 Dell Inc. sau filialele sale. Toate drepturile sunt rezervate.** Dell, EMC și alte mărci comerciale sunt mărci comerciale ale firmei Dell Inc. sau ale filialelor sale. Alte mărci comerciale pot fi mărci comerciale ale proprietarilor respectivi.

2020 – 08

Rev. A00

# Cuprins

<b>Ce este în cutie</b> . . . . .	<b>4</b>
<b>Caracteristici</b> . . . . .	<b>5</b>
<b>Configurarea barei de sunet Dell Slim</b> . . . . .	<b>6</b>
<b>Specificații</b> . . . . .	<b>8</b>
<b>Remediarea defecțiunilor</b> . . . . .	<b>9</b>
<b>Informații legale</b> . . . . .	<b>14</b>
<b>Garanție</b> . . . . .	<b>14</b>



# Ce este în cutie

---

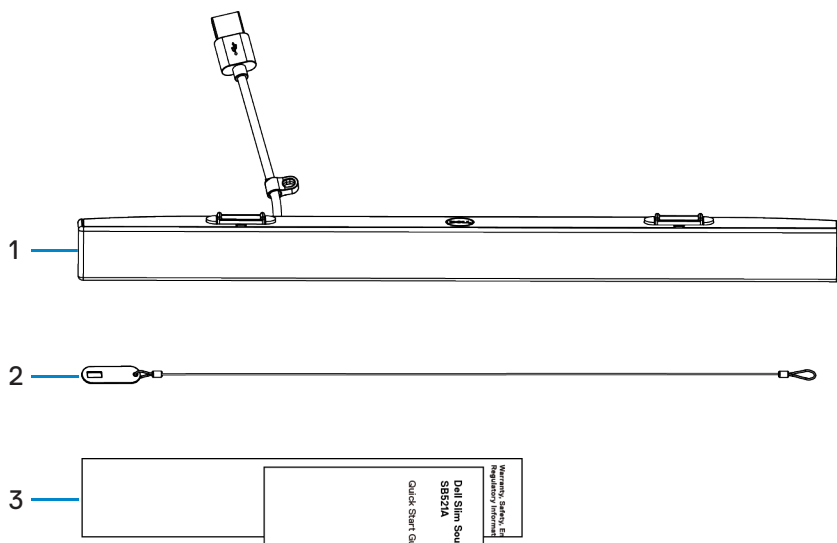

1 Bară de sunet Dell Slim    2 Lanț de siguranță    3 Documente

**NOTĂ:** Documentele livrate împreună cu bara de sunet pot varia în funcție de regiunea dvs.



# Caracteristici

---

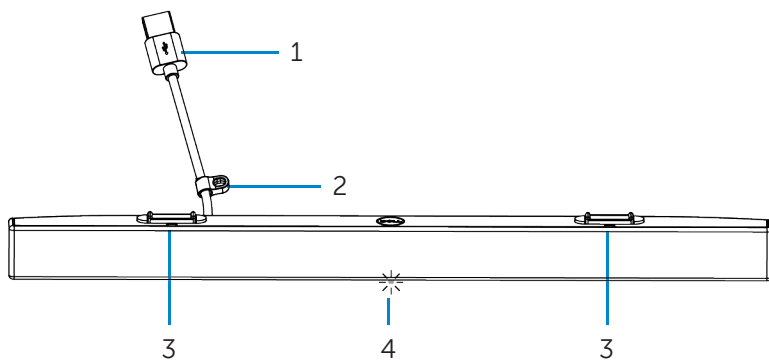

1 Cablu USB

2 Buclă de siguranță

3 Agățători magnetice (2)

4 Indicator de alimentare electrică



# Configurarea barei de sunet Dell Slim

1. Aliniați agățătorile magnetice de pe bara de sunet cu deschiderile de pe monitorul Dell pentru a fixa bara de sunet la baza monitorului.

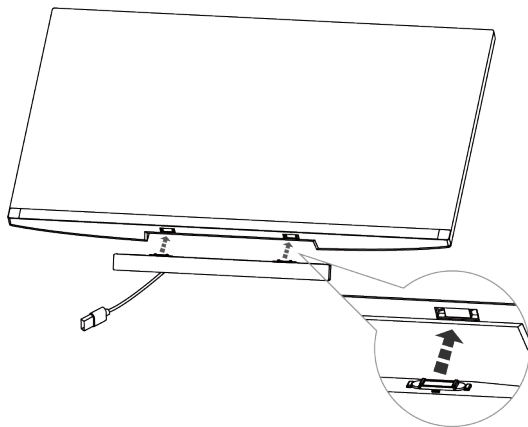

2. Conectați cablul USB al barei de sunet la portul USB al monitorului Dell. În cazurile în care conectați monitorul utilizând un cablu HDMI sau DP, asigurați-vă că ați conectat la computer cablul USB din amonte, pe care îl primiți împreună cu monitorul dvs., pentru ca bara de sunet să funcționeze.

**NOTĂ:** Indicatorul de alimentare electrică de pe bara de sunet se aprinde, indicând faptul că bara de sunet este pornită.

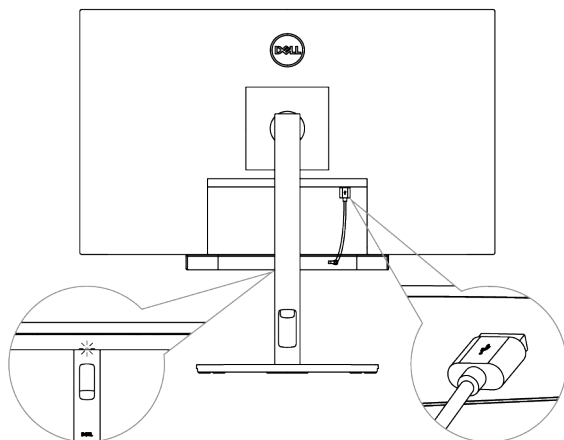

3. Atașați lanțul de siguranță și lacătul de siguranță, dacă este necesar.

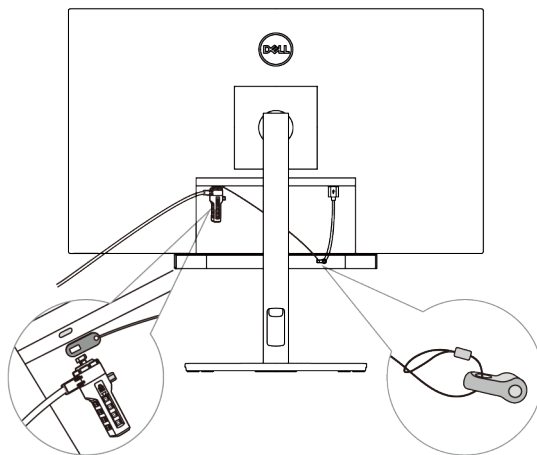

# Specificații

---

## Generalități

Numărul modelului	SB521A
Tipul de conectare	USB
Sisteme de operare compatibile	<ul style="list-style-type: none"><li>• Windows 7</li><li>• Windows 8</li><li>• Windows 10</li><li>• Chrome</li><li>• Mac</li><li>• Linux</li><li>• ThinOS</li></ul>

## Caracteristici electrice

Tensiunea de funcționare	5 V
Intrare audio	Intrare audio digitală USB
Puterea de ieșire	<ul style="list-style-type: none"><li>• USB 2.0: <math>\geq 1 \text{ W} \times 2</math> pentru THD <math>\leq 1\%</math></li><li>• USB 3.0: <math>\geq 1,8 \text{ W} \times 2</math> pentru THD <math>\leq 1\%</math> unde THD înseamnă distorsiuni armonice totale (Total Harmonic Distortion)</li></ul>

## Caracteristici fizice

Înălțime (inclusiv agățătorile magnetice)	24,20 $\pm$ 0,5 mm (0,95 $\pm$ 0,02 in.)
Lungime	298,21 $\pm$ 0,5 mm (11,74 $\pm$ 0,02 in.)
Lățime	17,50 $\pm$ 0,5 mm (0.69 $\pm$ 0,02 in.)
Greutate	0,114 $\pm$ 0,005 kg (0,25 $\pm$ 0,01 lb)

## Caracteristici în legătură cu ambianța

Temperatura de funcționare	0°C până la 40°C (0°F până la 104°F)
Temperatura de depozitare	-40°C până la 65°C (-40°F până la 149°F)
Umiditatea mediului în timpul funcționării	90% umiditate relativă maximă, fără condens
Umiditatea mediului în timpul depozitării	90% umiditate relativă maximă, fără condens





# Remedierea defecțiunilor

Probleme	Cauze posibile	Soluții posibile
Bara de sunet nu funcționează corespunzător	Bara de sunet nu este detectată sau nu este sincronizată	<ul style="list-style-type: none"><li>• Asigurați-vă că este conectat cablul USB din amonte între computerul dvs. și monitor pentru a activa porturile USB ale monitorului Dell. Această conexiune suplimentară cu cablu USB în amonte este necesară dacă monitorul Dell al dvs. și computerul sunt conectate printr-un cablu HDMI sau DisplayPort.</li><li>• După ce cablul USB este conectat la portul USB, observați dacă apare o lumină albă în indicatorul de alimentare situat în partea de jos a barei de sunet.</li><li>• Dacă indicatorul de alimentare nu luminează, verificați dacă este conectat corect cablul USB la portul USB.</li><li>• Dacă indicatorul de alimentare luminează, dar bara de sunet nu funcționează, scoateți sau deconectați bara de sunet de la portul USB și reporniți computerul.</li><li>• Conectați din nou bara de sunet și verificați dacă indicatorul de alimentare luminează.</li><li>• Dacă bara de sunet tot nu se conectează, verificați dacă bara de sunet apare afișată în <b>Device Manager</b>.</li><li>• Testați portul USB conectând un dispozitiv USB care funcționează.</li><li>• Dacă portul USB tot nu funcționează, înlocuiți bara de sunet cu un alt difuzor USB care</li></ul>



Probleme	Cauze posibile	Soluții posibile
Nu se aude niciun sunet deși indicatorul de alimentare luminează	Este posibil ca volumul audio să fie reglat prea jos sau ca bara de sunet Dell Slim SB521A să nu fie dispozitivul de redare implicit al monitorului.	<p data-bbox="613 264 1025 576">funcționează sau cu un dispozitiv USB precum o tastatură, sau conectați bara de sunet la un alt monitor. Dacă pe același port dispozitivul USB nu funcționează sau dacă bara de sunet originală funcționează corect pe un alt monitor, atunci este posibil ca portul USB de pe monitorul anterior să fie defect.</p> <ul data-bbox="591 616 1025 1414" style="list-style-type: none"> <li>• Asigurați-vă că bara de sunet este dispozitivul de redare implicit al monitorului.</li> <li>• Încercați să conectați cablul USB al barei de sunet la alte porturi USB.</li> <li>• Asigurați-vă că are loc redarea unui fișier de muzică și că volumul sonor nu este 0%.</li> <li>• Setează la maximum toate elementele din Windows de reglare a volumului sonor.</li> <li>• Redați un fișier audio pe computer. De exemplu, un CD audio sau MP3 player.</li> <li>• Curățați sau conectați din nou toate cablurile.</li> <li>• Testați bara de sunet cu o altă sursă de muzică, de exemplu un alt computer.</li> <li>• Accesați Control Panel pe computerul dvs. și faceți clic pe Sound. Verificați dacă bara de sunet Dell Slim SB521A este afișată în lista dispozitivelor de redare în fila Playback din caseta de dialog Sound.</li> </ul>



Probleme	Cauze posibile	Soluții posibile
		<p>Dacă Dell Slim Soundbar SB521A nu este dispozitivul implicit (indicat printr-o bifă verde lângă pictogramă), faceți clic dreapta pe Dell Slim Soundbar SB521A și selectați <b>Set Default &gt; Default Device</b>.</p> <ul style="list-style-type: none"> <li>• Reinstalați drivererele on-board sau drivererele plăcii de sunet. Reporniți computerul.</li> <li>• Încercați cu un difuzor USB care este în stare de funcționare.</li> </ul>
Nu se aude niciun sunet	Nu se aude niciun sunet de la sursa audio USB	<ul style="list-style-type: none"> <li>• Măriți volumul sonor folosind elementul de reglare a volumului din Windows.</li> <li>• Măriți volumul sonor folosind elementul de reglare din aplicația respectivă.</li> <li>• Testați bara de sunet cu o altă sursă de muzică, de exemplu un alt computer.</li> </ul>
Sunet distorsionat	Placa de sunet a computerului este utilizată ca sursă audio	<ul style="list-style-type: none"> <li>• Setati toate elementele de reglare a volumului la valorile lor de mijloc.</li> <li>• Reduceți volumul sonor folosind elementul de reglare din aplicația respectivă.</li> <li>• Testați bara de sunet cu o altă sursă audio, de exemplu un alt computer.</li> <li>• Asigurați-vă că nu există niciun obiect liber care să atingă bara de sunet sau să fie lipit lângă magnetul de pe bara de sunet.</li> </ul>



<b>Probleme</b>	<b>Cauze posibile</b>	<b>Soluții posibile</b>
Sunet distorsionat	Se utilizează o altă sursă audio	<ul style="list-style-type: none"> <li>• Reduceți volumul sursei audio.</li> <li>• Opriți procesarea sunetului la aceea sursă audio.</li> <li>• Asigurați-vă că bara de sunet este fixată pe monitor.</li> <li>• Asigurați-vă că nu există niciun obiect liber care să atingă bara de sunet sau să fie lipit lângă magnetul de pe bara de sunet.</li> </ul>
leșire audio neechilibrată	Sunetul vine doar dintr-o parte a barei de sunet	<ul style="list-style-type: none"> <li>• Setați elementele de reglare audio din Windows de echilibrare a difuzorului din stânga și din dreapta la valorile lor de mijloc.</li> <li>• Reparați placa de sunet a computerului.</li> </ul>
Volum redus	Volumul este prea slab	<ul style="list-style-type: none"> <li>• Setați la maximum toate elementele din Windows de reglare a volumului sonor.</li> <li>• Măriți volumul sonor folosind elementul de reglare din aplicația respectivă.</li> <li>• Testați bara de sunet cu o altă sursă audio, de exemplu un alt computer.</li> </ul>
Zgomot de tip buzzing	Zgomot de la bara de sunet	<ul style="list-style-type: none"> <li>• Verificați dacă există vreun material străin este atașat la bara de sunet.</li> <li>• Asigurați-vă că bara de sunet este atașată la monitor și că nu există obiecte libere care atârână sau ating atingerea bara de sunet sau sunt lipite lângă magnetul de pe bara de sunet.</li> </ul>



Probleme	Cauze posibile	Soluții posibile
Bara de sunet nu poate fi montată pe monitor	Agățătorile magnetice de pe bara de sunet lipsesc, sunt deteriorate sau rupte.	<ul style="list-style-type: none"> <li data-bbox="586 260 1025 416">• Încercați să reduceți volumul sonor folosind elementele de reglare a volumului din Windows.</li> <li data-bbox="586 357 1025 416">• Asigurați-vă că cablurile nu interferează cu bara de sunet.</li> <li data-bbox="586 453 1025 643">• Verificați dacă modelul de monitor utilizat este compatibil cu bara de sunet. Pentru mai multe informații despre modelele de monitor acceptate, a se vedea pagina SB521A de la <a href="https://www.dell.com">https://www.dell.com</a>.</li> <li data-bbox="586 647 1025 805">• Verificați dacă deschiderile de pe monitor pentru fixarea barei de sunet sunt libere și dacă există cumva un capac de mylar care să obstrucționeze deschiderile.</li> </ul>



# Informații legale

---

## Garanție

### **Garanție limitată și politici privind returnarea produsului**

Produsele marca Dell au o garanție limitată de trei ani pentru hardware.

#### **Pentru clienții din U.S.:**

Această achiziție și utilizarea acestui produs sunt sub incidența acordului firmei Dell cu utilizatorului final, pe care îl puteți găsi la

<https://www.dell.com/terms>. Acest document conține o clauză de arbitraj obligatorie.

#### **Pentru clienții din Europa, Orientul Mijlociu și Africa:**

Produsele marca Dell care sunt vândute și utilizate sunt sub incidența drepturilor legale ale consumatorilor, aplicabile, naționale, precum și sub incidența termenilor oricărui acord de vânzare cu amănuntul pe care l-ați încheiat (care se va aplica între dvs. și comerciantul cu amănuntul) precum și termenilor contractuali ai utilizatorului final Dell.

Dell poate oferi și o garanție hardware suplimentară—detaliile complete despre contractul firmei Dell cu utilizatorul final și condițiile de garanție pot fi găsite accesând <https://www.dell.com/terms>, apoi selectați țara dvs. din lista din partea de jos a paginii „home” și apoi făcând clic pe linkul „terms and conditions” sau pe linkul „support” pentru condițiile de garanție.

#### **Pentru clienții care nu sunt din U.S.:**

Produsele marca Dell care sunt vândute și utilizate sunt sub incidența drepturilor legale ale consumatorilor, aplicabile, naționale, precum și sub incidența termenilor oricărui acord de vânzare cu amănuntul pe care l-ați încheiat (care se va aplica între dvs. și comerciantul cu amănuntul) precum și termenilor privind garanția acordată de Dell. Dell poate oferi, de asemenea, o garanție hardware suplimentară

—detaliile complete despre condițiile de garanție pot fi găsite accesând

<https://www.dell.com/terms>, apoi selectați țara dvs. din lista din partea de jos a paginii „home” și apoi făcând clic pe linkul „terms and conditions” sau pe linkul „support” pentru condițiile de garanție.

