

# Dell Slim Soundbar SB521A

## 取扱説明書

サウンドバーモデル名: SB521A  
規定モデル: SB521A



# 注記、注意、警告

---

 **注記:** 注記は、お使いのコンピュータの使い方に役立つ重要情報を指します。

 **注意:** 注意とは、指示に従わなかった場合にハードウェアが破損したり、データが失われる可能性があることを示しています。

 **警告:** 警告は、器物損傷が発生したり、使用者が重傷を負ったり死亡する危険を示します。

**Copyright © 2020年 Dell Inc. またはその子会社。不許複製。** Dell、EMC などの商標は Dell Inc. またはその子会社の商標です。それ以外の商標は、すべて、それぞれの所有者に帰属します。

2020年08月

改訂 A00

# 目次

同梱品 .....	4
機能 .....	5
Dell USB Soundbar のセットアップ .....	6
仕様 .....	8
トラブルシューティング .....	9
法規制関連情報 .....	14
保証 .....	14



# 同梱品

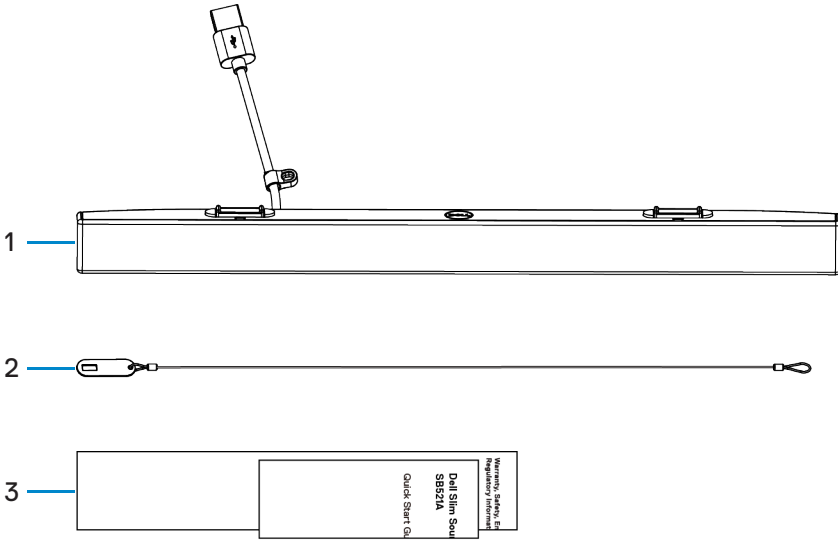

- 1 Dell Slim Soundbar    2 セキュリティチェーン    3 ドキュメント

**注記:** サウンドバーに付属する文書は、販売地域によって異なります。



# 機能

---

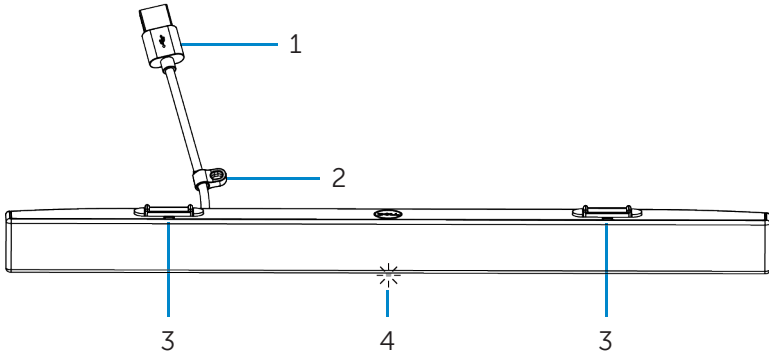

- |   |              |   |           |
|---|--------------|---|-----------|
| 1 | USBケーブル      | 2 | セキュリティループ |
| 3 | マグネチックタブ (2) | 4 | 電源インジケータ  |



# Dell USB Soundbar のセットアップ

1. Dell モニターの溝にサウンドバーのマグネチックタブを合わせ、モニターのベースにサウンドバーを固定します。

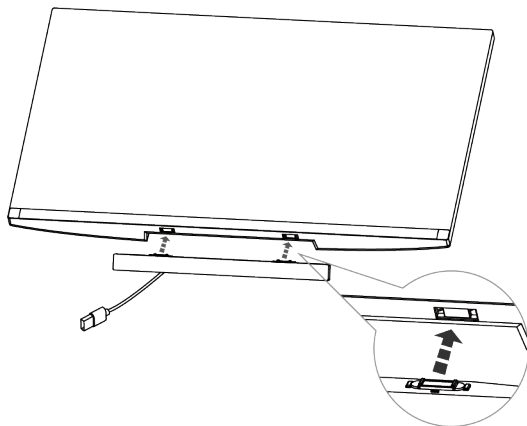

2. サウンドバーの USB ケーブルを Dell モニターの USB ポートに接続します。HDMI または DP ケーブルでモニターを接続する場合、サウンドバーが動作するように、モニターに付属するアップストリーム USB ケーブルをコンピュータに接続したことを確認してください。

**注記:** サウンドバーに電源が入ると、サウンドバーの電源インジケーターが点灯して表示されます。

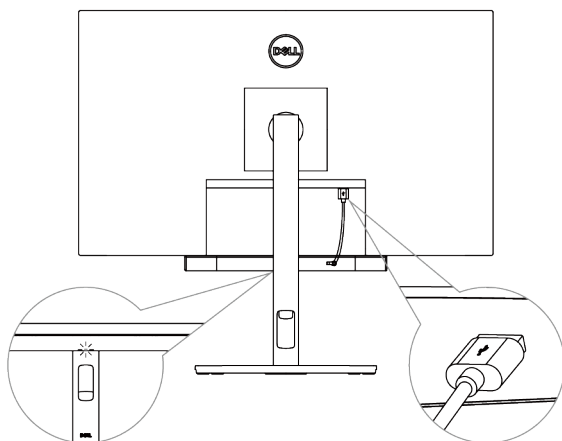

3. 必要に応じて、セキュリティチェーンとセキュリティロックを取り付けます。

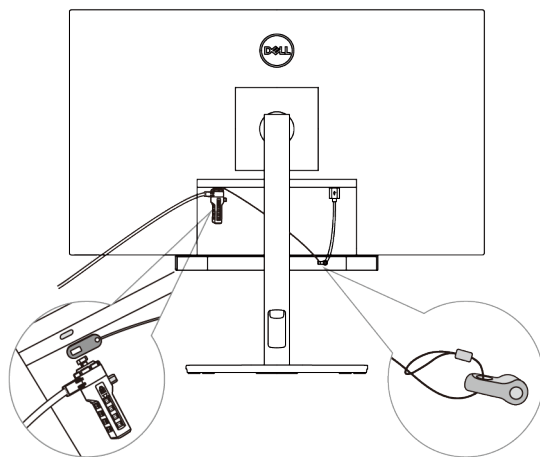

# 仕様

---

## 一般

型式番号	SB521A
接続の形式	USB
サポートされるオペレーティングシステム	<ul style="list-style-type: none"><li>• Windows 7</li><li>• Windows 8</li><li>• Windows 10</li><li>• Chrome</li><li>• Mac</li><li>• Linux</li><li>• ThinOS</li></ul>

## 電気的特性

動作電圧	5 V
オーディオ入力	USB デジタル オーディオ入力
出力電力	<ul style="list-style-type: none"><li>• USB 2.0: 1 W 以上 x 2 (THD: 1% 未満)</li><li>• USB 3.0: 1.8 W 以上 x 2 (THD: 1% 未満)</li></ul> THD は全高調波歪を意味します。

## 物理仕様

高さ (マグネチックタブを含む)	24.20±0.5 mm (0.95±0.02 インチ)
長さ	298.21±0.5 mm (11.74±0.02 インチ)
幅	17.50±0.5 mm (0.69±0.02 インチ)
重さ	0.114±0.005 kg (0.25±0.01 ポンド)

## 動作環境

動作温度	0°C ~ 40°C (0°F ~ 104°F)
保存温度	-40°C ~ 65°C (-40°F ~ 149°F)
動作湿度	相対湿度90% 以下、結露なきこと
保存湿度	相対湿度90% 以下、結露なきこと





# トラブルシューティング

トラブル	考えられる原因	解決法
Soundbar が正常に動作しない	Soundbar が検出されない、または同期しない	<ul style="list-style-type: none"><li>• USB アップストリームケーブルがコンピュータとモニターの間に接続され、Dell モニターの USB ポートが起動していることを確認してください。HDMI または DisplayPort ケーブルで Dell モニターが接続されている場合、この USB アップストリームケーブルの追加接続が必要です。</li><li>• USB ケーブルを USB ポートに接続したら、サウンドバーの下部にある電源インジケータが白で点灯するか確認します。</li><li>• 電源インジケータが点灯しない場合には、USB ポートに USB ケーブルが正しく接続されているか確認してください。</li><li>• 電源インジケータは点灯するがサウンドバーが動作しない場合、USB ポートからサウンドバーを取り外し、コンピュータを再起動します。</li><li>• サウンドバーを再接続し、電源インジケータが点灯するか確認してください。</li><li>• それでも Soundbar が接続されない場合、<b>Device Manager</b> に Soundbar が表示されているかどうかを確認します。</li><li>• 正常に動作する USB デバイスを接続して、USB ポートをテストします。</li><li>• それでも USB ポートが動作しない場</li></ul>



## トラブル

## 考えられる原因

## 解決法

電源インジケータは点灯するが音が出ない

音量が小さすぎるか、Dell Slim Soundbar SB521A がデフォルト再生デバイスとして設定されていません。

合、サウンドバーの代わりに音が正常に動作する別の USB スピーカーやキーボードなどの USB デバイスを接続するか、サウンドバーを別のモニターに接続してみます。その同じポートで USB デバイスが動作しない場合、または、最初に使用したサウンドバーが別のシステムで正常に動作する場合、最初に使用したモニターの USB ポートに不具合があることになります。

- 本サウンドバーが、モニターのデフォルト再生デバイスとして設定されていることを確認してください。
- サウンドバーの USB ケーブルを別の USB ポートに接続してみます。
- 音楽ファイルが再生されており、音量レベルが 0% でないことを確認してください。
- Windows の全部の音量調整を最大にセットします。
- コンピュータでオーディオを再生します。たとえば、CD または MP3 プレイヤーです。
- もう一度、全部のケーブルを清掃するか再接続します。
- 他のコンピュータなど、別の音楽ソースでサウンドバーをテストします。
- コンピュータの Control Panel を開き



## トラブル

## 考えられる原因

## 解決法

		<p>、Sound をクリックします。Sound ダイアログボックスの Playback タブ の再生デバイスリストに Dell Slim Soundbar SB521A が表示されているか確認します。Dell Slim Soundbar SB521A がデフォルトデバイス（アイコンの横に緑のチェックマークが表示されている）でない場合、Dell Slim Soundbar SB521A を右クリックし、<b>Set Default &gt; Default Device</b> を選択します。</p> <ul style="list-style-type: none"><li>• オンボードドライバまたはサウンドカードドライバをもう一度インストールします。コンピュータを再起動します。</li><li>• 正常に動作する USB スピーカーで試してみます。</li></ul>
音が出ない	USB 音源から音が出ない。	<ul style="list-style-type: none"><li>• Windows の音量コントロールで音量を上げます。</li><li>• オーディオ アプリケーションの音量を上げます。</li><li>• 他のコンピュータなど、別の音楽ソースでサウンドバーをテストします。</li></ul>
音の歪み	音源としてコンピュータのサウンドカードが使用されている場合。	<ul style="list-style-type: none"><li>• 全部の音量調整を中間点にセットします。</li><li>• オーディオ アプリケーションの音量</li></ul>



トラブル	考えられる原因	解決法
		<p>を下げます。</p> <ul style="list-style-type: none"> <li>他のコンピュータなど、別の音楽ソースでサウンドバーをテストします。</li> <li>サウンドバーに障害物が接触していないか、サウンドバーのマグネットの近くに障害物が吸着されていないか確認します。</li> </ul>
音の歪み	他の音源を使用している場合。	<ul style="list-style-type: none"> <li>音源の音量を下げます。</li> <li>音源の音響処理をオフにします。</li> <li>Soundbar がモニターに設置されていることを確認します。</li> <li>サウンドバーに障害物が接触していないか、サウンドバーのマグネットの近くに障害物が吸着されていないか確認します。</li> </ul>
サウンド出力のバランスが崩れている	Soundbar の片チャンネルからしか音が出ない	<ul style="list-style-type: none"> <li>Windows の左右スピーカーのオーディオバランスコントロールを中央に設定します。</li> <li>コンピュータのサウンド カードのトラブルシューティングを実行します。</li> </ul>
音量が小さい	音量が小さすぎる	<ul style="list-style-type: none"> <li>Windows の全部の音量調整を最大にセットします。</li> <li>オーディオ アプリケーションの音量を上げます。</li> <li>他のコンピュータなど別の音楽ソースでサウンドバーをテストします。</li> </ul>



トラブル	考えられる原因	解決法
ジーという雑音	サウンドバーから雑音が出る	<ul style="list-style-type: none"> <li>サウンドバーに障害物が接触していないか確認します。</li> <li>サウンドバーがモニターに正しく設置され、サウンドバーから障害物が吊り下がっていたり接触していないか、サウンドバーのマグネットの近くに障害物が吸着されていないか確認します。</li> <li>Windows の音量調整で音量を下げてください。</li> <li>サウンドバーにケーブルが接触していないことを確認します。</li> </ul>
サウンドバーがモニターに設置できない	サウンドバーのマグネチックタブが紛失、損傷または破損しています。	<ul style="list-style-type: none"> <li>お使いのモニターがサウンドバーをサポートしているか確認します。サポート対象のモニター機種に関する詳細は、<a href="https://www.dell.com">https://www.dell.com</a>で、SB521A のページをご覧ください。</li> <li>モニターのサウンドバースロットが開いていて、マイラーのカバーでスロットがふさがれていないことを確認します。</li> </ul>



# 法規制関連情報

---

## 保証

### 限定保証と返却に関する規定

Dell ブランドの製品には 3 年間のハードウェア限定保証が付属しています。

### 米国内にお住まいのユーザーの方へ：

本製品の購入および使用に際して、Dell のエンドユーザー契約書の規定が適用されます。本契約書は<https://www.dell.com/terms>からご覧いただけます。本書には拘束力のある仲裁条項が含まれています。

### 欧州・中東・アフリカ諸国にお住まいのユーザーの方へ：

Dell ブランドの製品は、各国の法律で規定され適用される消費者権利、(購入者と小売店との間に適用される) 小売店の販売契約の各条項、ならびに、Dell のエンドユーザー契約の各条項に基づいて販売されます。

また、Dell からは、それ以外にハードウェア保証も提供されます。Dell のエンドユーザー契約および保証規定の全文を見るには次の指示に従ってください。

<https://www.dell.com/terms> にアクセスし、「home」ページの下からお住まいの国を選択して、「terms and conditions」リンクをクリックするとエンドユーザーの条項が表示され、「support」リンクをクリックすると保証規定が表示されます。

### 米国外にお住まいのユーザーの方へ：

Dell ブランドの製品は、各国の法律で規定され適用される消費者権利、(購入者と小売店との間に適用される) 小売店の販売契約の各条項、ならびに、Dell のエンドユーザー契約の各条項に基づいて販売されます。また、Dell から、それ以外のハードウェア保証が提供されることがあります。

Dell の保証規定の全文を見るには次の指示に従ってください。

<https://www.dell.com/terms> にアクセスし、「home」ページ下のリストからお住まいの国を選択します。「terms and conditions」リンクまたは「support」リンクをクリックすると、保証規定が表示されます。

