



Dell Slim Soundbar SB521A

Panduan Pengguna

Model Soundbar: SB521A
Model Regulasi: SB521A



Catatan, Perhatian, dan Peringatan

-  **CATATAN:** CATATAN menunjukkan informasi penting yang membantu Anda memanfaatkan komputer dengan lebih baik.
-  **PERHATIAN:** PERHATIAN menunjukkan potensi kerusakan terhadap perangkat keras atau hilangnya data jika petunjuk tidak diikuti.
-  **PERINGATAN:** PERINGATAN menunjukkan potensi kerusakan terhadap properti, cedera pribadi, atau kematian.

Hak cipta © 2020 Dell Inc. atau anak perusahaannya. Semua hak dilindungi undang-undang.
Dell, EMC, dan merek dagang lainnya merupakan merek dagang Dell Inc. atau anak perusahaannya.
Merek dagang lain mungkin adalah merek dagang pemiliknya masing-masing.

Daftar Isi

Isi kotak	4
Fitur	5
Menyiapkan Dell Slim Soundbar	6
Spesifikasi	8
Pemecahan Masalah	9
Informasi hukum	13
Garansi	13



Isi kotak

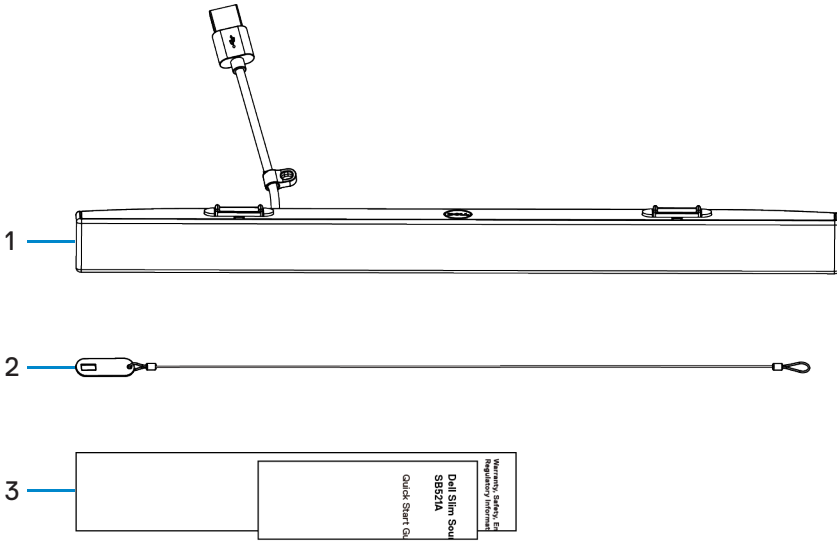

1 Dell Slim Soundbar

2 Rantai pengaman

3 Dokumen

▣ CATATAN: Dokumen yang dikirimkan bersama soundbar ini dapat beragam tergantung wilayah Anda.



Fitur

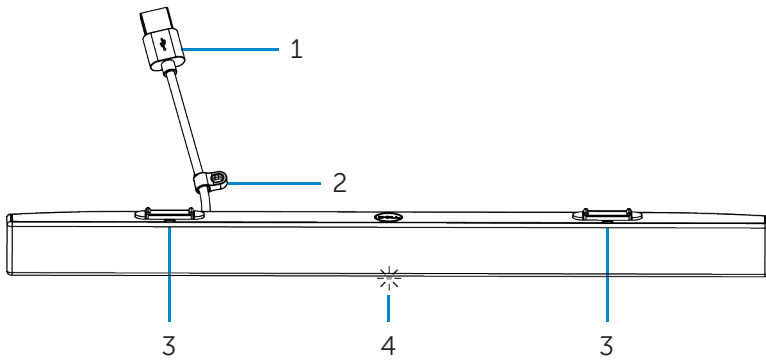

1 Kabel USB

2 Loop pengaman

3 Tab magnetis (2)

4 Indikator daya



Menyiapkan Dell Slim Soundbar

1. Sejajarkan tab magnetis pada soundbar dengan slot pada monitor Dell untuk mengamankan soundbar ke dudukan monitor.

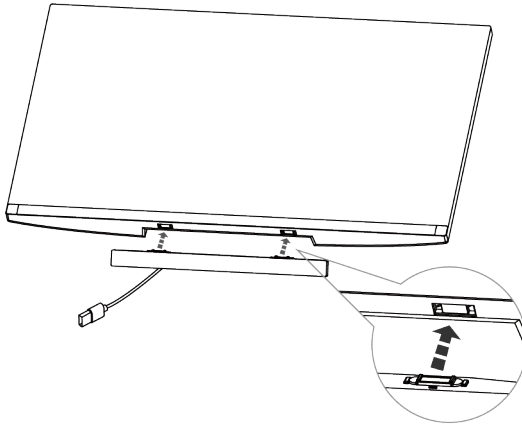

2. Hubungkan kabel USB soundbar ke port USB pada monitor Dell. Jika menghubungkan monitor menggunakan kabel HDMI atau DP, pastikan Anda menghubungkan kabel USB hulu yang menyertai monitor ke komputer Anda agar soundbar berfungsi.

CATATAN: Indikator daya pada soundbar menyala, menunjukkan bahwa soundbar menyala.

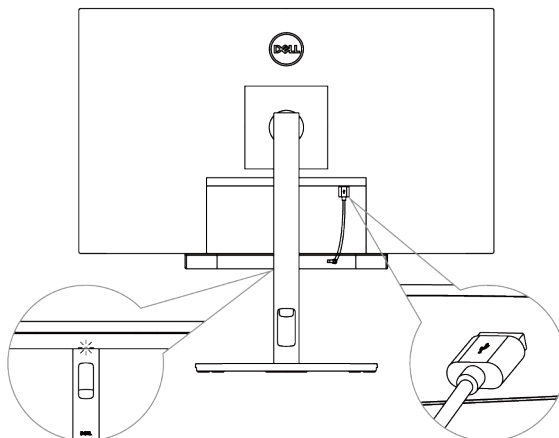

3. Pasang rantai pengaman dan kunci pengaman, jika perlu.

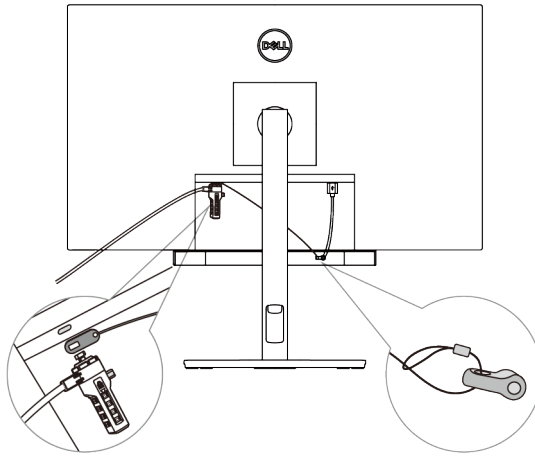

Spesifikasi

Umum

Nomor model	SB521A
Tipe koneksi	USB
Sistem operasi yang didukung	<ul style="list-style-type: none">• Windows 7• Windows 8• Windows 10• Chrome• Mac• Linux• ThinOS

Kelistrikan

Tegangan pengoperasian	5 V
Masukan audio	Masukan Audio Digital USB
Daya keluaran	<ul style="list-style-type: none">• USB 2.0: $\geq 1 \text{ W} \times 2$ pada $\text{THD} \leq 1\%$• USB 3.0: $\geq 1,8 \text{ W} \times 2$ pada $\text{THD} \leq 1\%$ dengan THD mengacu pada Total Harmonic Distortion (Distorsi Harmonik Total)

Fisik

Tinggi (termasuk tab magnetis)	24,20 \pm 0,5 mm (0,95 \pm 0,02 inci)
Panjang	298,21 \pm 0,5 mm (11,74 \pm 0,02 inci)
Lebar	17,50 \pm 0,5 mm (0,69 \pm 0,02 inci)
Berat	0,114 \pm 0,005 kg (0,25 \pm 0,01 lb)

Lingkungan

Suhu pengoperasian	0°C hingga 40°C (0°F hingga 104°F)
Suhu penyimpanan	-40°C hingga 65°C (-40°F hingga 149°F)
Kelembapan pengoperasian	90% kelembapan relatif maksimal, non-kondensasi
Kelembapan penyimpanan	90% kelembapan relatif maksimal, non-kondensasi



Pemecahan Masalah

Masalah	Kemungkinan penyebab	Kemungkinan solusi
Soundbar tidak berfungsi dengan benar	Soundbar tidak terdeteksi atau disinkronkan	<ul style="list-style-type: none">• Pastikan kabel hulu USB terhubung antara komputer dan monitor untuk mengaktifkan port USB pada monitor Dell. Anda memerlukan koneksi kabel hulu USB tambahan jika monitor Dell dan komputer terhubung melalui kabel HDM atau DisplayPort.• Setelah kabel USB terhubung ke port USB, perhatikan apakah lampu putih muncul di indikator daya yang terletak di bagian bawah soundbar.• Jika indikator daya tidak menyala, periksa apakah kabel USB terhubung dengan benar ke port USB.• Jika indikator daya dinyalakan dan soundbar tidak berfungsi, cabut atau lepas soundbar dari port USB, lalu mulai ulang komputer.• Hubungkan kembali soundbar, lalu periksa apakah indikator daya menyala.• Jika soundbar masih gagal terhubung, periksa apakah soundbar ada di Device Manager.• Lakukan pengujian port USB dengan menghubungkan perangkat USB yang berfungsi.• Jika port USB masih belum berfungsi, tukar soundbar dengan speaker USB atau perangkat USB lain yang berfungsi, seperti papan ketik, atau hubungkan soundbar ke monitor lain. Jika perangkat USB



Masalah	Kemungkinan penyebab	Kemungkinan solusi
Tidak ada suara meski indikator daya menyala	Volume mungkin rendah atau Dell Slim Soundbar SB521A tidak diatur sebagai perangkat pemutaran default.	<p data-bbox="613 261 1023 384">tidak berfungsi di port yang sama, atau soundbar asal berfungsi baik di monitor lain, port USB di monitor sebelumnya mungkin rusak.</p> <ul data-bbox="591 421 1023 1414" style="list-style-type: none"> • Pastikan soundbar adalah perangkat pemutaran default monitor. • Coba hubungkan kabel USB soundbar ke port USB yang berbeda. • Pastikan berkas musik diputar dan level volume bukan 0%. • Atur semua kontrol volume Windows ke maksimal. • Putar beberapa audio di komputer. Misalnya, CD audio atau pemutar MP3. • Bersihkan atau hubungkan lagi semua kabel. • Lakukan pengujian soundbar dengan sumber musik berbeda, misalnya dari komputer lain. • Buka Control Panel di komputer, lalu klik Sound. Periksa apakah Dell Slim Soundbar SB521A ditampilkan di daftar perangkat pemutaran di tab Playback pada kotak dialog Sound. Jika Dell Slim Soundbar SB521A bukan perangkat default (ditunjukkan dengan tanda centang hijau di samping ikon), klik kanan Dell Slim Soundbar SB521A, lalu pilih Set Default > Default Device. • Instal ulang driver on-board atau driver kartu suara. Mulai ulang komputer.



Masalah	Kemungkinan penyebab	Kemungkinan solusi
Tidak ada suara	Tidak ada suara dari sumber audio USB	<ul style="list-style-type: none"> • Coba dengan speaker USB yang masih berfungsi. • Naikkan volume menggunakan kontrol volume Windows. • Naikkan volume aplikasi audio. • Lakukan pengujian soundbar dengan sumber musik yang berbeda, misalnya komputer lain.
Suara terdistorsi	Kartu suara komputer digunakan sebagai sumber audio	<ul style="list-style-type: none"> • Atur semua kontrol volume ke titik tengahnya. • Kurangi volume aplikasi audio. • Lakukan pengujian soundbar menggunakan sumber audio lain, misalnya dari komputer lain. • Pastikan tidak ada benda longgar yang menyentuh soundbar atau terjepit di dekat magnet pada soundbar.
Suara terdistorsi	Sumber audio lain digunakan	<ul style="list-style-type: none"> • Kurangi volume sumber audio. • Nonaktifkan pemrosesan suara sumber audio. • Pastikan soundbar terpasang ke monitor. • Pastikan tidak ada benda longgar yang menyentuh soundbar atau terjepit di dekat magnet pada soundbar.



Masalah	Kemungkinan penyebab	Kemungkinan solusi
Keluaran suara yang tidak seimbang	Suara hanya muncul dari satu sisi soundbar	<ul style="list-style-type: none"> • Atur kontrol keseimbangan audio Windows pada speaker kiri dan kanan ke titik tengahnya. • Lakukan pemecahan masalah pada kartu suara komputer.
Volume rendah	Volume terlalu rendah	<ul style="list-style-type: none"> • Atur semua kontrol volume Windows ke maksimal. • Naikkan volume aplikasi audio. • Lakukan pengujian soundbar menggunakan sumber audio lain, misalnya dari komputer lain.
Derau mendengung	Derau dari soundbar	<ul style="list-style-type: none"> • Periksa apakah ada benda asing yang terpasang ke soundbar. • Pastikan soundbar terpasang ke monitor dan tidak ada benda longgar yang bergantung atau menyentuh, atau terjepit di dekat magnet pada soundbar. • Coba kurangi volume menggunakan kontrol volume Windows. • Pastikan kabel tidak mengganggu soundbar.
Soundbar tidak bisa dipasang ke monitor	Tab magnetis pada soundbar hilang, rusak, atau, patah.	<ul style="list-style-type: none"> • Pastikan apakah model monitor yang digunakan mendukung soundbar. Untuk informasi selengkapnya tentang model monitor yang didukung, lihat halaman SB521A di https://www.dell.com. • Periksa apakah slot soundbar monitor terbuka dan tidak ada penutup Mylar yang menghalangi slot.



Informasi hukum

Garansi

Garansi terbatas dan kebijakan pengembalian

Produk bermerek Dell memiliki garansi perangkat lunak terbatas selama tiga tahun.

Untuk pelanggan A.S.:

Pembelian dan penggunaan produk ini tunduk terhadap perjanjian pengguna akhir Dell, yang dapat Anda temukan di <https://www.dell.com/terms>. Dokumen ini berisi klausul arbitrase yang mengikat.

Untuk pelanggan Eropa, Timur Tengah, dan Afrika:

Produk bermerek Dell yang dijual dan digunakan tunduk kepada hak hukum konsumen nasional yang berlaku, ketentuan perjanjian penjualan pengecer yang Anda sepakati (yang akan berlaku antara Anda dan pengecer) dan ketentuan kontrak pengguna akhir Dell.

Dell juga dapat menyediakan garansi perangkat keras tambahan—detail kontrak pengguna akhir dan ketentuan garansi Dell selengkapnya dapat Anda temukan dengan mengunjungi <https://www.dell.com/terms>, memilih negara Anda dari daftar di bagian bawah halaman “home” (beranda), lalu mengklik tautan “terms and conditions” (syarat dan ketentuan) untuk ketentuan pengguna akhir atau tautan “support” (dukungan) untuk ketentuan garansi.

Untuk pelanggan non-A.S.:

Produk bermerek Dell yang dijual dan digunakan tunduk kepada hak hukum konsumen nasional yang berlaku, ketentuan perjanjian penjualan pengecer yang Anda sepakati (yang akan berlaku antara Anda dan pengecer) dan ketentuan garansi Dell. Dell juga dapat menyediakan garansi perangkat keras tambahan—detail garansi Dell selengkapnya dapat Anda temukan dengan mengunjungi <https://www.dell.com/terms>, memilih negara Anda dari daftar di bagian bawah halaman “home” (beranda), lalu mengklik tautan “terms and conditions” (syarat dan ketentuan) atau tautan “support” (dukungan) untuk ketentuan garansi.

