

Barra de sonido fina Dell SB521A

Guía de usuario

Modelo de barra de sonido: SB521A
Modelo normativo: SB521A



Nota, precaución y advertencias



NOTA: Una NOTA indica una información importante que le ayudará a hacer un mejor uso de su ordenador.



PRECAUCIÓN: Una PRECAUCIÓN indica una posibilidad de daño al hardware o pérdida de datos si no se siguen las instrucciones.



ADVERTENCIA: Una ADVERTENCIA indica una posibilidad de daño material, lesión personal o muerte.

Copyright © 2020 Dell Inc. o sus filiales. Todos los derechos reservados. Dell, EMC y otras marcas registradas son propiedad de Dell Inc. o sus filiales. Otras marcas podrían ser marcas registradas de sus respectivos propietarios.

2020 – 08

Rev. A00

Índice de contenidos

Contenido de la caja	4
Características	5
Configurar la barra de sonido fina Dell	6
Especificaciones	8
Resolución de problemas	9
Información legal	14
Garantía	14



Contenido de la caja

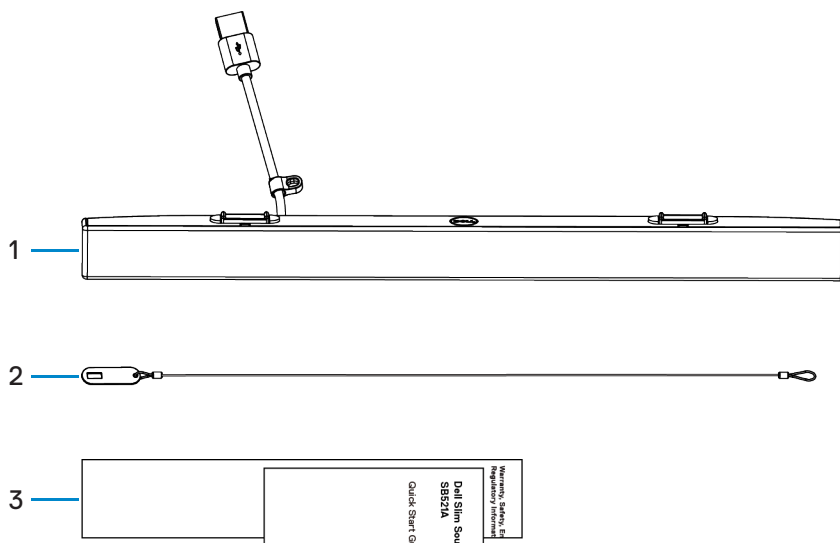

1 Barra de sonido fina Dell 2 Cadena de seguridad 3 Documentación

NOTA: Los documentos incluidos con la barra de sonido podrían variar en función de su región.



Características

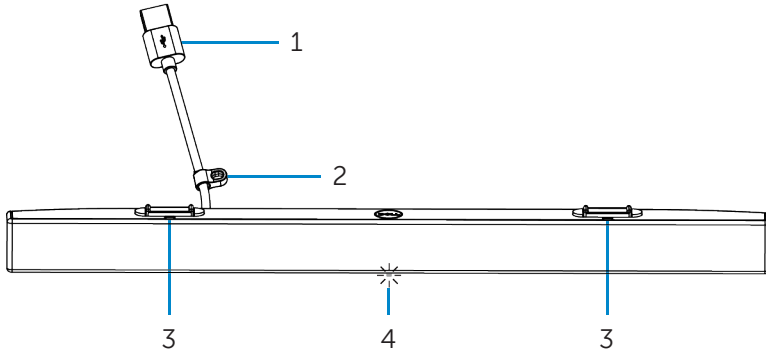

1 Cable USB

2 Anilla de seguridad

3 Pestañas magnéticas (2)

4 Indicador de encendido



Configurar la barra de sonido fina Dell

1. Alinee las pestañas magnéticas de la barra de sonido con las ranuras del monitor Dell para fijar la barra a la base del monitor.

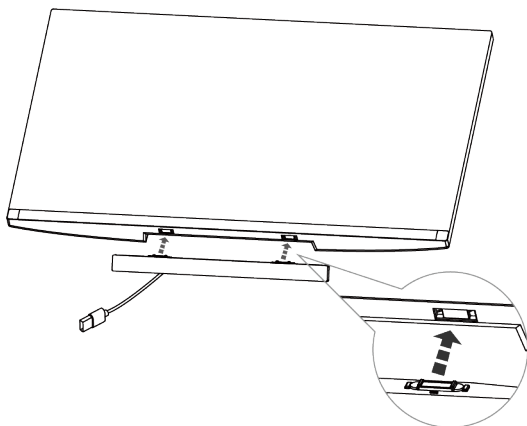

2. Conecte el cable USB de la barra de sonido al puerto USB del monitor Dell. Si conecta el monitor con un cable HDMI o DP, asegúrese de conectar el cable USB incluido con el monitor al ordenador para que la barra de sonido funcione.

NOTA: El indicador de encendido de la barra de sonido se enciende indicando que la barra se ha encendido.

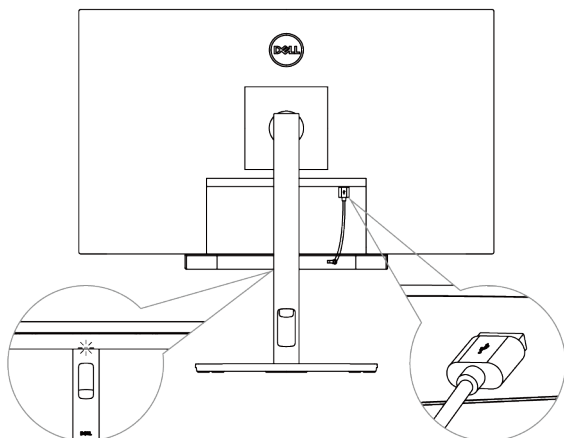

3. Instale la cadena de seguridad y el candado de seguridad, si fuera necesario.

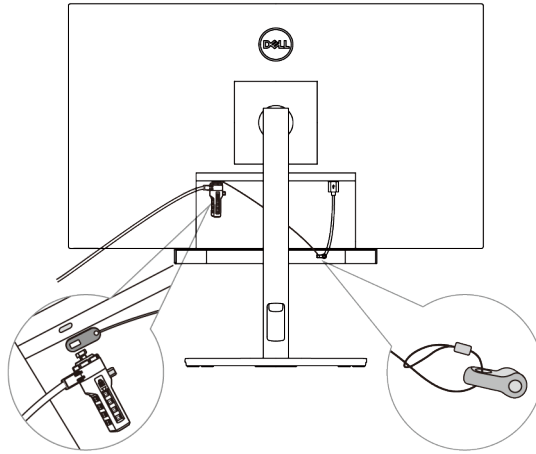

Especificaciones

General

Número de modelo	SB521A
Tipo de conexión	USB
Sistemas operativos soportados	<ul style="list-style-type: none">• Windows 7• Windows 8• Windows 10• Chrome• Mac• Linux• ThinOS

Eléctricas

Voltaje operativo	5 V
Entrada de audio	Entrada de audio digital USB
Potencia de salida	<ul style="list-style-type: none">• USB 2.0: $\geq 1 \text{ W} \times 2$ a $\text{THD} \leq 1 \%$• USB 3.0: $\geq 1,8 \text{ W} \times 2$ a $\text{THD} \leq 1 \%$ <p>THD significa distorsión armónica total</p>

Físicas

Altura (incluidas las pestañas magnéticas)	$24,20 \pm 0,5 \text{ mm}$ ($0,95 \pm 0,02 \text{ in}$)
Longitud	$298,21 \pm 0,5 \text{ mm}$ ($11,74 \pm 0,02 \text{ in}$)
Ancho	$17,50 \pm 0,5 \text{ mm}$ ($0,69 \pm 0,02 \text{ in}$)
Peso	$0,114 \pm 0,005 \text{ kg}$ ($0,25 \pm 0,01 \text{ lb}$)

Características medioambientales

Temperatura operativa	$0 \text{ }^\circ\text{C}$ a $40 \text{ }^\circ\text{C}$ ($0 \text{ }^\circ\text{F}$ a $104 \text{ }^\circ\text{F}$)
Temperatura de almacenamiento	$-40 \text{ }^\circ\text{C}$ a $65 \text{ }^\circ\text{C}$ ($-40 \text{ }^\circ\text{F}$ a $149 \text{ }^\circ\text{F}$)
Humedad operativa	90 % máximo de humedad relativa, sin condensación
Humedad de almacenamiento	90 % máximo de humedad relativa, sin condensación



Resolución de problemas

Problemas	Causas posibles	Soluciones posibles
La barra de sonido no funciona correctamente	No se detecta la barra de sonido o no está sincronizada	<ul style="list-style-type: none">• Compruebe que el cable USB esté conectado entre el ordenador y el monitor para activar los puertos USB del monitor Dell. Este cable de conexión USB adicional es necesario si el monitor Dell y el ordenador están conectados mediante un cable HDMI o DisplayPort.• Una vez conectado el cable USB al puerto USB, compruebe si la luz blanca del indicador de encendido se ilumina en la parte inferior de la barra de sonido.• Si el indicador de encendido no se enciende, compruebe si el cable USB está conectado correctamente al puerto USB.• Si el indicador de encendido está encendido y la barra de sonido no funciona, retire o desconecte la barra de sonido del puerto USB y reinicie el ordenador.• Vuelva a conectar la barra de sonido y compruebe si el indicador de encendido se enciende.• Si todavía no es posible conectar la barra de sonido, compruebe si aparece en el Device Manager.• Pruebe el puerto USB conectando un dispositivo USB que funcione.• Si el puerto USB sigue sin funcionar, cambie la barra de sonido por otro altavoz USB que funcione o un dispositivo USB como un teclado, o conecte la barra de sonido a otro monitor. Si el dispositivo USB no



Problemas

Causas posibles

Soluciones posibles

No se escucha sonido aunque el indicador de encendido está iluminado

El volumen podría estar demasiado bajo o podría ser que la barra de sonido fina Dell SB521A no esté configurada como dispositivo de reproducción predeterminado.

funciona en el mismo puerto, o si la barra de sonido original funciona correctamente en otro monitor, el puerto USB del monitor anterior podría ser defectuoso.

- Compruebe que la barra de sonido sea el dispositivo de reproducción predeterminado del monitor.
- Pruebe a conectar el cable USB de la barra de sonido a puertos USB diferentes.
- Compruebe que se esté reproduciendo un archivo de música y que el nivel no esté al 0 %.
- Configure todos los controles de volumen a su nivel máximo.
- Reproduzca algo de audio en el ordenador. Por ejemplo, un CD de audio o un reproductor de MP3.
- Limpie y vuelva a conectar todos los cables.
- Pruebe la barra de sonido con una fuente de música diferente, como otro ordenador.
- Vaya a Panel de control en su ordenador y haga clic en Sound. Compruebe si aparece la barra de sonido fina Dell SB521A en la lista de dispositivos de reproducción bajo la pestaña de Reproducción del cuadro de diálogo de Sonido. Si la barra de sonido fina Dell SB521A no es el dispositivo predeterminado (indicado con una marca verde junto al icono), haga clic derecho



Problemas	Causas posibles	Soluciones posibles
		<p>en la barra de sonido fina Dell SB521A y seleccione Set Default > Default Device.</p> <ul style="list-style-type: none"> • Vuelva a instalar los controladores de a bordo y los controladores de la tarjeta de sonido. Reinicie el ordenador. • Pruebe con un altavoz USB que funcione correctamente.
No hay sonido	No hay sonido desde la fuente de audio USB.	<ul style="list-style-type: none"> • Suba el volumen usando el control de volumen de Windows. • Aumente el volumen de la aplicación de audio. • Pruebe la barra de sonido con una fuente de música diferente, como otro ordenador.
Sonido distorsionado	Se está usando la tarjeta de sonido del ordenador como fuente de audio.	<ul style="list-style-type: none"> • Configure todos los controles de volumen a su nivel medio. • Disminuya el volumen de la aplicación de audio. • Pruebe la barra de sonido usando otra una fuente de audio, como otro ordenador. • Compruebe que no haya objetos sueltos tocando la barra de sonido ni atascados cerca del imán de la barra de sonido.
Sonido distorsionado	Se está utilizando otra fuente de audio.	<ul style="list-style-type: none"> • Disminuya el volumen de la aplicación de audio. • Desactive el procesamiento de sonido de la fuente de audio. • Asegúrese de que la Barra de



Problemas	Causas posibles	Soluciones posibles
Salida de sonido desbalanceada	El sonido solo sale por un lado de la barra de sonido.	<p data-bbox="614 264 1009 290">sonido esté conectada al monitor.</p> <ul data-bbox="591 296 1023 639" style="list-style-type: none"> <li data-bbox="591 296 1023 416">• Compruebe que no haya objetos sueltos tocando la barra de sonido ni atascados cerca del imán de la barra de sonido. <li data-bbox="591 456 1023 576">• Ajuste los controles de balance de audio de Windows de los altavoces izquierdo y derecho a los puntos medios. <li data-bbox="591 584 1023 639">• Solucione los problemas de la tarjeta de sonido del ordenador.
Volumen bajo	El volumen es demasiado bajo	<ul data-bbox="591 679 1023 896" style="list-style-type: none"> <li data-bbox="591 679 1023 737">• Configure todos los controles de volumen a su nivel máximo. <li data-bbox="591 745 1023 802">• Aumente el volumen de la aplicación de audio. <li data-bbox="591 810 1023 896">• Pruebe la barra de sonido usando otra una fuente de audio, como otro ordenador.
Sonido con zumbido	Se oye ruido de la barra de sonido	<ul data-bbox="591 935 1023 1350" style="list-style-type: none"> <li data-bbox="591 935 1023 1031">• Compruebe si hay materiales extraños adjuntos a la barra de sonido. <li data-bbox="591 1038 1023 1222">• Compruebe que la barra de sonido esté adjunta al monitor y que no haya objetos sueltos colgando o tocando la barra de sonido, o atascados cerca del imán de la barra de sonido. <li data-bbox="591 1230 1023 1287">• Pruebe a bajar el volumen usando el control de volumen de Windows. <li data-bbox="591 1295 1023 1350">• Compruebe que los cables no interfieran con la barra de sonido.



Problemas	Causas posibles	Soluciones posibles
No se puede montar la barra de sonido en el monitor	Las pestañas magnéticas de la barra de sonido faltan, están dañadas o rotas.	<ul style="list-style-type: none">• Confirme si el modelo de monitor usado es compatible con la barra de sonido. Para ver más información acerca de los modelos de monitor compatibles, consulte la página del SB521A en https://www.dell.com.• Compruebe si las ranuras de la barra de sonido del monitor están abiertas y que no haya ninguna cubierta de mylar obstruyendo las ranuras.



Información legal

Garantía

Garantía limitada y políticas de devolución

Los productos de la marca Dell tienen una garantía limitada de tres años sobre el hardware.

Para clientes en Estados Unidos:

Esta compra y el uso del producto están sujetos al acuerdo de usuario final de Dell, que podrá encontrar en <https://www.dell.com/terms>. Este documento contiene una cláusula de arbitraje obligatoria.

Para clientes de Europa, Oriente Medio y África:

Los productos vendidos y utilizados de la marca Dell están sujetos a los derechos legales del comprador nacional aplicables, los términos del acuerdo de venta del distribuidor que haya firmado (vigente entre usted y el distribuidor) y los términos del contrato de usuario final de Dell.

Dell también puede proporcionar una garantía de hardware adicional – puede encontrar toda la información sobre el contrato de usuario final de Dell y las condiciones de la garantía en <https://www.dell.com/terms>, seleccionando su país en la lista al final de la página “home” y haciendo clic en el enlace “terms and conditions” para consultar las condiciones de usuario final o el enlace “support” para las condiciones de la garantía.

Para clientes de fuera de EE. UU.:

Los productos vendidos y utilizados de la marca Dell están sujetos a los derechos legales del comprador nacional aplicables, los términos del acuerdo de venta del distribuidor que haya firmado (vigente entre usted y el distribuidor) y los términos de la garantía de Dell. Dell también puede proporcionar garantías adicionales de hardware.

—puede encontrar la información completa sobre las condiciones de la garantía de Dell yendo a <https://www.dell.com/terms>, seleccionando su país en la lista de la parte inferior de la página “Inicio” y, a continuación, haciendo clic en el enlace “terms and conditions” o “support” para ver las condiciones de la garantía.

